

- Міністерство освіти і науки України
- ДНУ «Інститут модернізації змісту освіти» МОНУ
- **Національний університет «Чернігівська політехніка»**
- Навчально-науковий інститут (ННІ) економіки
- ННІ права і соціальних технологій
- ННІ життєдіяльності, природокористування і туризму
- ННІ менеджменту, харчових технологій та торгівлі
- Наукове товариство здобувачів вищої освіти і молодих учених НУ «Чернігівська політехніка»
- Ministry of Education and Science of Ukraine
- SSI «Institute of Education Content Modernization» of MESU
- **Chernihiv Polytechnic National University**
- Educational-Scientific Institute (ESI) of Economics
- ESI of Law and Social Technologies
- ESI of Business, Quality Management and Life Support
- ESI of Management, Food Technology and Trade
- Scientific Association of Higher Education Applicants and Young Scientists Chernihiv Polytechnic National University



XIV Міжнародна науково-практична конференція студентів, аспірантів і молодих вчених

ЮНІСТЬ НАУКИ – 2024

24-26 квітня 2024 р.

ЗБІРНИК ТЕЗ ДОПОВІДЕЙ

XIV International Scientific-Practical Conference of students and young scientists

YOUTH SCIENCE – 2024

April 24-26, 2024

CONFERENCE PROCEEDINGS

Чернігів – 2024

Юність науки – 2024 : збірник тез доповідей XIV Міжнародної науково-Ю52 практичної конференції студентів, аспірантів і молодих вчених (м. Чернігів, 24-26 квітня 2024 р.). – Чернігів : НУ «Чернігівська політехніка», 2024. – 1440 с.

РЕДАКЦІЙНА КОЛЕГІЯ

Голова організаційного комітету:

Маргасова В.Г. – проректор з наукової роботи, д.е.н., професор

Заступник голови:

Гонта О.І. – д.е.н., професор засновник Міжнародної науково-практичної конференції студентів, аспірантів і молодих учених «Юність науки: соціально- економічні та гуманітарні аспекти розвитку суспільства».

Співголови:

Остапенко Л.А. – директор ННІ права і соціальних технологій, к.ю.н., доцент

Ткаленко Н.В. – директор ННІ менеджменту, харчових технологій та торгівлі, д.е.н., професор

Забаштанський М.М. – директор ННІ бізнесу, природокористування і туризму, д.е.н., професор

Пінчук А.О. – директор ННІ економіки, д.е.н., доцент

Члени організаційного комітету:

Селецький О.В. – декан юридичного факультету ННІ права та соціальних технологій, к.ю.н., доцент

Коломієць Н.В. – зав. каф. кримінального права та правосуддя, д.ю.н., професор

Козинець О.Г. – зав. каф. правоохоронної діяльності та загальноправових дисциплін, к.і.н., доцент

Литвиненко В.М. – зав. каф. публічного та приватного права, к.ю.н., доцент

Нагорна Н.С. – декан факультету соціальних технологій, оздоровлення та реабілітації ННІ права та соціальних технологій, к. психол.н., доцент

Коленіченко Т.І. – зав. каф. соціальної роботи, к.пед.н., доцент

Поленкова М.В. – зав. каф. психології і креативних індустрій, д.е.н., доцент

Зайцев В.О. – зав. каф. фізичної реабілітації, к.п.н., доцент

Острянюк Т.С. – доцент каф. соціальної роботи, к.п.н., доцент

Дерій Ж.В. – зав. каф. економіки, обліку і оподаткування, д.е.н., професор

Хоменко І.О. – професор каф. економіки, обліку і оподаткування, д.е.н., професор

Перетятко Ю.М. – доцент каф. економіки, обліку і оподаткування, к.е.н., доцент

Дубина М.В. – зав. каф. фінансів, банківської справи та страхування, д.е.н., професор

Садчикова І.В. – доцент каф. фінансів, банківської справи та страхування, к.е.н., доцент

Литвин С.В. – зав. каф. іноземної філології, к.пед.н., доцент

Кормільщина С.Ю. – ст. викл. каф. іноземної філології

Ніколаєнко О.В. – ст. викл. каф. іноземної філології

Шакур Н.В. – зав. каф. філософії і суспільних наук, к.філос.н., доцент

Киселиця С.В. – доцент каф. філософії і суспільних наук, к.філос.н., доцент

Колєватов О.О. – доцент каф. філософії і суспільних наук, к.і.н., доцент

Гаценко І.О. – доцент каф. філософії і суспільних наук, к.філос.н., доцент

Ремньова Л.М. – зав. каф. управління персоналом та бізнес-технологій, к.е.н., професор

Кичко І.І. – професор каф. управління персоналом та бізнес-технологій, д.е.н., професор

Бутко М.П. – зав. каф. менеджменту та державної служби, д.е.н., професор

Трейтяк О.В. – доцент каф. менеджменту та державної служби, к.е.н., доцент

Пономаренко С.І. – зав. каф. публічного управління та менеджменту організацій, к.е.н., доцент

Косач І.А. – професор каф. публічного управління та менеджменту організацій, д.е.н., професор

Іванова Н.В. – зав. каф. підприємництва і торгівлі, д.е.н., професор

Денисенко Т.М. – доцент каф. підприємництва і торгівлі, к.т.н., доцент

Зеленська О.О. – зав. каф. туризму, к.е.н., професор

Роговий А.В. – професор каф. туризму, д.е.н., професор Вербицька А.В. – зав. каф. маркетингу, PR-технологій та логістики, к.держ.упр., доцент

Полковниченко С.О. – доцент каф. маркетингу, PR-технологій та логістики, к.е.н., доцент

Попело О.В. – доцент каф. менеджменту та державної служби, д.е.н., доцент, голова ради молодих вчених

Лисенко Н.В. – фахівець I категорії відділу аспірантури та докторантури

ЗМІСТ

ТЕОРІЯ І ПРАКТИКА РОЗВИТКУ СОЦІАЛЬНО-ЕКОНОМІЧНИХ СИСТЕМ В УМОВАХ СТАНОВЛЕННЯ ІНФОРМАЦІЙНОГО СУСПІЛЬСТВА THEORY AND PRACTICE OF DEVELOPMENT OF SOCIO-ECONOMIC SYSTEMS IN INFORMATION SOCIETY	
<i>Бибик В.В.</i> Економічні втрати та проблеми розвитку регіонів на сучасному етапі	31
<i>Василець М.О.</i> Стратегічні напрями забезпечення сталого розвитку сільського господарства України в умовах післявоєнного відновлення	33
<i>Васильєва А.В.</i> Глобальна автоматизація виробництва та її вплив на економіку	35
<i>Гавронський А.О.</i> Інноваційний розвиток територій в умовах цифровізації	37
<i>Газуда С.М.</i> Європейська модель формування брендингу аграрних регіонів	38
<i>Глібова В.Д.</i> Зовнішньоекономічна діяльність Чернігівського регіону під час війни	40
<i>Дерій Ж.В.</i> Проектно-орієнтований підхід у підготовці здобувачів вищої освіти	42
<i>Захарін А.В.</i> Соціально-економічний розвиток громад на засадах сталості: теоретико-методологічний аспект	43
<i>Корявець М. А.</i> Належні практики управління виробничими відходами для забезпечення розвитку на засадах сталості	45
<i>Ляшиченко О.О.</i> Роль штучного інтелекту у формуванні цифрового розвитку територіально-економічних систем	48
<i>Міщенко А.М.</i> Цифровий розвиток територіально-економічних систем	50
<i>Дерій Ж.В., Пилипенко Ю.П.</i> Методи детінізації національної економіки	52
<i>Polyanskyu M.</i> 10 years of war: future of ukrainian business	53
<i>Решітко Н.І.</i> Ефективні моделі міжнародного співробітництва для підприємств будівельної галузі України	56
<i>Трало І.</i> Стан довкілля Чернігівської області в умовах широкомасштабної агресії	58
<i>Шадура-Никипорець Н.Т.</i> Використання інструментів аналізу рядів динаміки для ідентифікації типу природокористування	60
<i>Шеремет К.О.</i> Боротьба з екологічними проблемами у міських поселеннях: досвід світу та України	62
ФІНАНСОВА СТАБІЛІЗАЦІЯ: ОСНОВНІ ЧИННИКИ, СТРАТЕГІЯ І ТАКТИКА FINANCIAL STABILIZATION: MAIN FACTORS, STRATEGY AND TACTICS	
<i>Акінчиць О.А.</i> Тенденції розвитку страхового ринку в Україні	64
<i>Бессараб Р.Ф., Рубан М.Л.</i> Сучасні аспекти розвитку житлового будівництва: аналіз та прогнози	66
<i>Білаш А.Я.</i> Особливості розвитку страхового ринку в умовах воєнного часу	67
<i>Бондаренко І. А.</i> Дослідження напрямів державної регіональної політики України в сучасних умовах	70
<i>Дмитренко Д. А.</i> Розвиток страхового посередництва в сучасних умовах	72
<i>Журко Р.В., Решетилів Д.С.</i> Цифрові технології як основа розвитку фінансового ринку України	74
<i>Євтушенко Ю.В., Ломонос Р. І.</i> Роль державно-приватного партнерства у інфраструктурному відновленні економіки держави	76

<i>Кальченко О. М., Федяй Я.І., Данилович В.В.</i> Управлінська звітність в системі внутрішнього фінансового контролю підприємств	78
<i>Кожухарь М.О.</i> Напрямки збільшення пасивних доходів домогосподарств України під час війни	80
<i>Крилова О. В., Сотніков В. А.</i> Безпека банківської системи в умовах воєнного стану	82
<i>Ломонос Р. І., Міхєєнко А.В.</i> Загрози управління економічною безпекою держави	83
<i>Манюкова А. Я.</i> Вплив об'єднання страховиків на розвиток страхового ринку	85
<i>Миненко О.О., Артеменко В.В.</i> Розвиток страхових технологічних підприємств (insurtech)	88
<i>Миркула А.С.</i> Особливості державного регулювання страхового ринку в сучасних умовах	89
<i>Огурицова В.М.</i> Фінансове шахрайство під час війни	91
<i>Панченко О. І., Базілінська О. Я.</i> Страхова телематика як напрямок цифровізації страхового бізнесу	93
<i>Півень Я., Борисович С.</i> Фінансовий механізм розвитку державно-приватного партнерства в Україні	95
<i>Поводиренко О. О.</i> Необхідність цифровізації страхування та її наслідки	97
<i>Роговий А.В., Киселиця С.В., Журавель А.</i> Фінансове забезпечення розвитку сфери охорони здоров'я в контексті соціогуманітарних викликів	100
<i>Садчикова І.В., Абрамова А. С., Сусленко С.В.</i> Феноменологія розвитку фінансових інструментів кредитного ринку в умовах макроекономічної нестабільності	102
<i>Садчикова І.В. Колотило Л.Л., Малихін А.Г.</i> Особливості формування стратегії банківських установ в Україні в умовах цифровізації фінансового ринку	104
<i>Чередниченко І.С.</i> Нормативно-правові аспекти проведення фінансового моніторингу в Україні	106
<i>Чередниченко І.С., Забаштанська Т.В.</i> Роль фінансового моніторингу у боротьбі із фінансуванням війни та тероризму в умовах цифровізації	108
<i>Шкильов Д. Д.</i> Специфіка відносин валідації базового активу в рамках ринку криптовалют	110
<p>УДОСКОНАЛЕННЯ МЕТОДИКИ ТА ОРГАНІЗАЦІЇ ОБЛІКОВО-АНАЛІТИЧНОЇ РОБОТИ</p> <p>IMPROVEMENT OF METHODOLOGY AND ORGANIZATION OF ACCOUNTING AND ANALYTICAL WORK</p>	
<i>Бибик В.В.</i> Аналіз передумов розвитку соціального підприємництва в Україні	113
<i>Білоус А.В., Мазур С.О.</i> Підходи до дослідження процесу прийняття рішень потенційними клієнтами при розробці стартапів	114
<i>Білоус А. В.</i> Особливості обліку запасів у наслідок пошкоджень під час воєнних дій	116
<i>Глоба А.О., Зеленкова К. В.</i> Проблеми та перспективи впровадження електронного документообігу на підприємствах	117
<i>Глоба А.О., Зеленкова К. В.</i> Особливості бюджетного процесу в умовах воєнного стану	119
<i>Глоба А.О., Зеленкова К.В.</i> Проблеми та перспективи розвитку ДПС України	121
<i>Гринько В. В., Хоменко К. Ю.</i> Методи виправлення помилок у декларації з податку на прибуток: аналіз особливостей та практичні аспекти	123
<i>Губко О. В.</i> Можливості “арт-звіт плюс” для подачі звітності до уповноважених органів	125

<i>Губко О.В.</i> Напрями формування ефективної команди ДПС України	127
<i>Дейкун А.В.</i> Важливість тайм-менеджменту в роботі бухгалтера: опанування вагомих навичок	129
<i>Дорош І.М.</i> Порівняльний аналіз програмних продуктів для електронного документообігу	131
<i>Клименко Т.В., Карженков Я.І.</i> Оцінювання економічної стійкості підприємства: інтегральний підхід	132
<i>Клименко М.П.</i> Роль дебіторської заборгованості як об'єкта бухгалтерського обліку в системі фінансового управління підприємством	134
<i>Клименко Т.В., Поліщук О.Г.</i> Особливості обліково-аналітичного забезпечення економічної безпеки бізнесу	136
<i>Лапа А. С., Ананенко А. С.</i> Безпека захисту даних при автоматизації бізнес процесів	137
<i>Матвєєва Ю. О.</i> Особливості подання фінансової звітності в умовах воєнного стану	139
<i>Піскуренко О.О.</i> Особливості обліку, контролю та аналізу операційних витрат підприємства	141
<i>Піскуренко О.О.</i> Можливості впровадження цифрових документів	142
<i>Савенко О. В.</i> Відповідальність у сфері обліку і оподаткування	144
<i>Сидоренко О.О.</i> Окремі аспекти визнання й обліку вступного та обов'язкового пайових внесків у кредитних спілках України	147
<i>Хоменко К.Ю.</i> Формування стратегії корпоративної соціальної відповідальності: основні принципи та практики реалізації	149
<i>Хоменко В. В.</i> Особливості списання основних засобів внаслідок стихійного лиха, аварії та крадіжки	151
<i>Яценко Я.А.</i> Особливості відображення в обліку операцій з повернення товарів в роздрібній торгівлі	152
<i>Яценко Я. А., Штокол А. О.</i> Оптимізація оподаткування малого підприємства як потужний інструмент для стимулювання ділової активності	154
ПРОБЛЕМИ ТА ПЕРСПЕКТИВИ РОЗВИТКУ МЕНЕДЖМЕНТУ, ПУБЛІЧНОГО УПРАВЛІННЯ ТА ПІДПРИЄМНИЦТВА PROBLEMS AND PROSPECTS OF DEVELOPMENT OF MANAGEMENT, PUBLIC ADMINISTRATION AND ENTREPRENEURSHIP	
ПІДСЕКЦІЯ: ПУБЛІЧНЕ УПРАВЛІННЯ ТА МЕНЕДЖМЕНТ ОРГАНІЗАЦІЙ SUBSECTION: PUBLIC ADMINISTRATION AND ORGANIZATIONS MANAGEMENT	
<i>Абакумов Д.Д.</i> Роль інновацій у стратегічному плануванні відновлення промислових підприємств у повоєнний період	157
<i>Арутюнян В.Е.</i> Вплив соціальних медіа на ефективність електронного врядування: огляд існуючих досліджень	159
<i>Берднік С. С.</i> Внесок місцевого самоврядування в процеси управління суспільними справами окремих країн Європейського союзу	160
<i>Бисикало С.І.</i> Впровадження інновацій у сфері соціального захисту дітей	164
<i>Бичков С.В.</i> Оптимізація механізмів публічного управління для ефективного вирішення криз	165
<i>Біланенко О.М.</i> Роль інструментів штучного інтелекту у розвитку маркетингових стратегій торговельних підприємств	167

<i>Довга А.І.</i> Глобальна енергетична криза: вплив повномасштабного вторгнення Росії в Україну на політику енергетичної безпеки Європейського союзу	169
<i>Дорошенко А.А.</i> Фактори конкурентоспроможності компанії «McDonald's»	171
<i>Захарін А.А.</i> Державна політика соціального захисту ветеранів війни в Україні	172
<i>Іваненко А.І.</i> Управління комунікаційними процесами на підприємстві	174
<i>Карпович О. А.</i> Менеджмент в компанії Apple	175
<i>Кирей В. В.</i> Фактори, що впливають на зміну методів управління персоналом	177
<i>Кириченко О.В.</i> Особливості зайнятості в цифровій економіці	179
<i>Кліщенко А. О.</i> Аналіз показників міграції України у воєнний період	181
<i>Коваль В.П.</i> Аналіз методології кількісної оцінки сталого розвитку регіонів як інструмент ефективного управління	182
<i>Колот О. С.</i> Впровадження інновацій у діяльність підприємств в умовах сучасних викликів	184
<i>Косач І. А., Бабич Р. М.</i> Інституційне середовище квазі-інтеграції в умовах іноземного інвестування: регіональний аспект	186
<i>Кот-Берест Н. В.</i> Впровадження інновацій у сфері захисту прав дитини	187
<i>Кривко Д.А.</i> Роль цифрових технологій в інноваційному розвитку промислових підприємств	189
<i>Кулик В.О.</i> Управління та вдосконалення маркетингової діяльності на підприємстві	191
<i>Kitova M.</i> Adaptation of e-government and information security strategies to new realities	192
<i>Ласевич О.С.</i> Розвиток ринку праці в Україні у воєнний період	193
<i>Летвінова В.І.</i> Проблематика та стратегії розвитку мікропідприємств і малих підприємств в умовах перенасичення ринку послуг та товарів	194
<i>Лещенко М.Є.</i> Фактори успішного впровадження управління знаннями на підприємстві	196
<i>Лимаренко Н.П.</i> Методи державного стимулювання інноваційних процесів	198
<i>Лисенко С.Ю.</i> Роль інформаційно-комунікаційних технологій у контексті сталого розвитку	199
<i>Малиш В.В.</i> Інвестиційні аспекти забезпечення економічної безпеки промислових підприємств	201
<i>Михайловський І.М.</i> Роль комунікацій у кризових ситуаціях	202
<i>Міклюсевич І.М.</i> Проблеми надання медичних послуг в територіальних громадах	204
<i>Мілованов П. В.</i> Роль державно-приватного партнерства у відновленні пошкоджених об'єктів	206
<i>Міщенко А.Г.</i> Сучасні методи управління персоналом	207
<i>Музика Н.Ф.</i> Роль лідерства в системі менеджменту	209
<i>Повна С.В.</i> Формування клієнтського досвіду як базова функція сервіс-менеджменту	210
<i>Пономаренко О.С.</i> Кадрові ризики на публічній службі в умовах воєнного стану	212
<i>Пономаренко С.І., Богомаз В. І.</i> Розробка стратегії антикризового управління	214
<i>Пономаренко С.І., Колесникова Д.С.</i> Шляхи удосконалення інноваційної політики на підприємствах в умовах війни	215
<i>Попело О. П.</i> Формування стратегічних орієнтирів промислових підприємств в умовах цифровізації	217
<i>Примац Ю.В.</i> Кайдзен як концепція самовдосконалення	218
<i>Приходько В.О.</i> Актуальні питання вдосконалення системи управління інноваціями у регіонах	219
<i>Римар С. О.</i> Взаємозв'язок публічного управління та публічного адміністрування	221
<i>Ромашук М.С.</i> Мотивація та стимулювання персоналу як фактор підвищення ефективності системи управління	222

<i>Свириденко О.А.</i> Цифрова логістика торговельного підприємства	223
<i>Сидоренко Г.Г.</i> Детермінуючі чинники впливу на стратегічний розвиток логістичних процесів у торгівлі під час війни	224
<i>Сікун О.М.</i> Дослідження впливу діяльності підприємств будівельної сфери на регіональний розвиток	226
<i>Соколенко Я.В.</i> Нормативно-правові аспекти механізму фінансування закладів охорони здоров'я України	228
<i>Soroka V.A.</i> Problems of forming financial mechanisms for the development of territorial communities in Ukraine	231
<i>Старосек В.П.</i> Використання ощадного виробництва (lean) у національних підприємствах, його переваги	232
<i>Ткаченко О. В.</i> Альтернативна (невійськова) служба як вид публічної служби	234
<i>Франузо М. Я.</i> Особливості використання Agile як новітнього методу роботи персоналу	237
<i>Ховдій М.В.</i> Територіальна громада як ключовий елемент системи місцевого самоврядування	239
<i>Хоменко О.В.</i> Особливості реалізації господарсько-правової компетенції органів місцевого самоврядування при впровадженні інновацій	240
<i>Хребтань Ю.А.</i> Кредитування малого та середнього бізнесу Чернігівщини	242
<i>Цісельський Т.Р.</i> Правове забезпечення соціального захисту в умовах воєнного стану	243
<i>Швець В. О.</i> Роль громадянського суспільства в євроінтеграційних процесах, як рушійна сила інноваційного розвитку	245
<i>Шинкевич Н.І.</i> Тенденції розвитку електронної торгівлі в сучасному світі	249
ПІДСЕКЦІЯ: ПІДПРИЄМНИЦТВО І ТОРГІВЛЯ	
SUBSECTION: ENTREPRENEURSHIP AND TRADE	
<i>Антонова Д.М.</i> Класифікація та оцінка якості маркування ігристих вин	252
<i>Бабич К.Ю.</i> Розвиток підприємництва в умовах війни	254
<i>Берестовий А.С.</i> Сучасні особливості логістики зовнішньоекономічної діяльності вітчизняних торговельних підприємств	256
<i>Борисенко Я.М.</i> Особливості управління підприємницькою діяльністю під час воєнного стану	258
<i>Голівець С. М.</i> Вплив цифровізації на конкурентоспроможність підприємства	260
<i>Драгун В.А.</i> Застосунок Дія як інструмент поліпшення доступності фінансових послуг	261
<i>Іванов Г.К</i> Роль стратегічного планування у забезпеченні стійкості компанії на ринку	262
<i>Киянець О. П.</i> Аналіз асортименту одягу для собак підприємства COLLAR	264
<i>Кононенко С.О.</i> Роль аналітики даних в побудові ефективної електронної комерції	266
<i>Кубліцька О.В.</i> Взаємозв'язок категорій кризи та можливостей в контексті формування стійкості підприємств електронної комерції	268
<i>Максименко А.М.</i> Державна підтримка підприємництва: реалії сьогодення	270
<i>Мацкевич П.</i> Роль інноваційних підприємств у регіональному розвитку	272
<i>Напалько В. В., Денисенко Т.М.</i> Виклики та перспективи чайного ринку України	273
<i>Поліщук Д.Є.</i> Складові іміджу ділової людини: особливості формування та прояву	275
<i>Пугач О.І.</i> Імпакт бізнес-модель у соціальному підприємстві	276
<i>Раскін В.Л.</i> Принципи функціонування ринку автозапчастин в Україні	278
<i>Сірчук Н.С.</i> Аналіз онлайн-магазину столичної ювелірної фабрики як елемента успіху компанії	279
<i>Соломаха І.В., Говоруха Ю.Ю.</i> Особливості взаємодії учасників в процесі надання інтелектуальних послуг	281

<i>Сташук І. І.</i> Стратегічне планування для успіху діяльності підприємства	283
<i>Супрун М.В.</i> Digital-маркетинг та брендинг в соціальних мережах	284
<i>Телегін О.О.</i> Особливості управління логістичними ланцюгами поставок під час війни	286
<i>Уляненко В. О.</i> Інновації в електронній комерції: можливості та виклики	288
<i>Уляненко В. О.</i> Соціальна відповідальність як стратегія покращення бренду та прибутку	289
<i>Хабєєв В. М.</i> Перспективи впровадження сталого розвитку підприємництва в умовах воєнного стану	290
<i>Шкалаберда В. В.</i> Визначення автентичності виробів шкіряної галантереї	292
<i>Яценко В.М.</i> Нові форми продажу товарів та послуг: електронна комерція	294
<i>Яценко В.М.</i> Управління фінансами як шлях до успішного підприємництва	296
<p>ПСИХО-СОЦІАЛЬНІ ТА ОЗДОРОВЧІ ТЕХНОЛОГІЇ: ВИКЛИКИ Й ПЕРСПЕКТИВИ СЬОГОДЕННЯ</p> <p>PSYCHO-SOCIAL AND HEALTH TECHNOLOGIES: TODAY'S CHALLENGES AND PROSPECTS</p>	
<i>Апецько А.М.</i> Антропометричні показники – основа оцінки фізичного розвитку людини	298
<i>Бабаніна П. В.</i> Розвиток когнітивних процесів: від раннього дитинства до підліткового віку	300
<i>Бабичевська М.О.</i> Поняття психологічна готовність у науковій літературі	301
<i>Бацман М.О.</i> Інклюзивна освіта: виклики та перспективи для студентів з інвалідністю	304
<i>Бивалькевич В. А.</i> Роль методу катативно-імагінативної психотерапії (символдрами) у виявленні та розумінні психічних станів та процесів клієнта під час психологічного консультування	305
<i>Білозерова Д. Є.</i> Вплив соціального середовища на формування підлітка	307
<i>Борисенко В.О.</i> Особливості становлення військової соціальної роботи в Україні	309
<i>Борисенко В. В., Черняков В. В.</i> Особливості технічної підготовки здобувачів вищої освіти, що займаються в секції «волейбол»	311
<i>Борисенко В. В., Черняков В. В.</i> Особливості психології взаємовідносин тренера та спортсмена	313
<i>Боховець Н.А.</i> Соціальна робота з внутрішньо переміщеними дітьми: аспекти інтеграції та соціалізації	315
<i>Бочаров А. О.</i> Теоретичні основи формування здорового способу життя студентів	316
<i>Броварник Т.О.</i> Напрямки соціальної роботи з інтернет-залежними підлітками	317
<i>Булаш К. Ю.</i> Психологічні особливості особистості тренера	319
<i>Васильєва А.О.</i> Фізичне та сексуальне насильство як прояв гендерної нерівності щодо жінки в сім'ї.	321
<i>Влощинська А.О.</i> Технології соціальної роботи з особами груп соціальних ризиків	324
<i>Воронченко О. О.</i> Напрямки соціальної роботи з підлітками які постраждали від війни	325
<i>Гангало М.О.</i> Стресостійкість особистості, як одна із професійно-важливих якостей майбутніх фахівців гуманітарного профілю в умовах воєнного стану	326
<i>Герасименко В. І.</i> Особливості психічного розвитку підлітків	328
<i>Гнип Є. В.</i> Інноваційні підходи в організації діяльності комунального закладу культури селищної ради	329
<i>Голова С. В.</i> Ментальне здоров'я і захисні механізми психіки	331
<i>Голота Д. В.</i> Особливості застосування ерготерапії у дітей з аутизмом	333
<i>Гончаренко Н. С.</i> Особливості соціальної роботи в Україні	334

<i>Горілик В.В.</i> Теорія кризового втручання у сучасній соціальній роботі	335
<i>Гроза Д.І.</i> Коучинг як ефективний інструмент психологічного консультування	337
<i>Гроза Д.І.</i> Самопрезентація як атрибут ділового спілкування в організації	329
<i>Губко В. О.</i> Кібербулінг: механізми поширення насильства в соціальній мережі	340
<i>Гулай І. Ю.</i> Шляхи вдосконалення соціальної роботи з людьми похилого віку	342
<i>Гулюта А. А.</i> Воля і саморегуляція особистості в умовах стресу	344
<i>Гуляй Д. О.</i> Здоровий спосіб життя як актуальна проблема студентської молоді	346
<i>Гусак В.О.</i> Установи, що реалізують реабілітаційні програми, їх види структура завдання, періоди та етапи реабілітації	347
<i>Децюк Т.М.</i> Вплив навичок комунікації на ефективність роботи тьютора	349
<i>Діаконенко О.І.</i> Дрібна моторика та перспективи її відновлення для поранених військових	351
<i>Довженко А. В.</i> Вплив регулярної фізичної активності на фізичне та психічне здоров'я	352
<i>Драгунов Д. М.</i> Принципи і засоби підготовки спортсменів	354
<i>Єременко Ю. І.</i> Фізична активність при вагітності	356
<i>Жмихова А.В.</i> Особливості ерготерапії пацієнтів після інсульту	357
<i>Заруба С.В.</i> Психологічні чинники вибору професії	359
<i>Захаріна М.І.</i> Роль ментального здоров'я персоналу у розвитку організації	360
<i>Захаріна Т.І.</i> Психологічні аспекти успішної адаптації ветеранів до бізнес-середовища	362
<i>Зубок В. І.</i> Особливості виробництва відеоігор як сегменту креативних індустрій	364
<i>Іванова Ж. С., Драгунов Д. М.</i> Характеристика сучасних оздоровчих програм	366
<i>Іванова А. В.</i> Теоретичні основи соціальної роботи в територіальній громаді в умовах російсько-української війни	367
<i>Іванцова В. В., Самійленко В. П.</i> Психологічні аспекти розтяжки (стретчингу)	369
<i>Івашутич А. В., Ридзель Ю. М.</i> Структура і зміст фітнес-програм	371
<i>Івашутич В. В., Ридзель Ю. М.</i> Рекреація як соціально-культурне явище, її різновиди і характеристики	372
<i>Івченко А.О., Мекишун А.Д.</i> Соціальна робота з ВПО	375
<i>Калайда І. С., Мекишун А. Д.</i> До проблеми соціального захисту дітей та молоді з інвалідністю	377
<i>Кальченко О. М.</i> Напрями зменшення негативного впливу психологічних чинників на фінансову поведінку особистості	379
<i>Кириченко Д. Ю.</i> Загальна характеристика фізичних якостей	381
<i>Кірієнко М.С.</i> Технології соціальної роботи з сім'ями осіб, які є залежними від психоактивних речовин	383
<i>Климець Т. В.</i> Використання арт-терапії при роботі з молоддю, яка постраждала від війни	384
<i>Климовська А. Г.</i> Фактори адаптації студентів першого курсу до у вищому навчальному закладі	386
<i>Коваленко К.О.</i> Особливості соціальної роботи з профілактики девіантної поведінки серед неповнолітніх осіб	388
<i>Коваленко К. С.</i> Фітнес-індустрія: від загального фізичного стану до ментального здоров'я	389
<i>Коваленко О.А.</i> Психологічні проблеми дітей дошкільного віку, які постраждали від війни	391
<i>Колінько Я.М.</i> Волонтерство як інструмент соціальної підтримки населення в період дії воєнного стану	392
<i>Корнієнко Р. Л.</i> Формування гендерних стереотипів у підлітків	394

<i>Кошель О. С.</i> Вплив соціальних мереж на ментальне здоров'я підлітків	395
<i>Кривицька В. С.</i> Вплив вікових криз на ментальне здоров'я	396
<i>Крутило Ю.Г.</i> Вплив психологічних чинників на успішність професійної адаптації	398
<i>Кузьменко Г.П.</i> Чинники побудови кар'єри на ринку праці	400
<i>Лещенко В.В.</i> Особливості соціальної роботи з багатодітними сім'ями на сучасному етапі	402
<i>Лиходій К. В.</i> Загальні засади психологічної допомоги дітям, які стали свідками насильства	404
<i>Лобода В.К.</i> Роль сучасних інструментів цифрового маркетингу у виставковій діяльності	405
<i>Лопатко Ю.Ю.</i> Соціальна робота з ветеранами війни	406
<i>Лугина В. Г. Мекиун А. Д.</i> Особливості соціальної роботи з людьми поважного віку	408
<i>Малашта Д.М., Мекиун А.Д.</i> Проблеми домашнього насильства над жінками	410
<i>Маляренко Є.О.</i> Соціально-психологічна підтримка багатодітних сімей	412
<i>Маро А.І.</i> Деадаптація молодого подружжя	413
<i>Медвідь А.В.</i> Характеристика сучасних напрямків фітнесу у фізичному вихованні	415
<i>Мельник Д. М.</i> Особливості проведення фітнес тренувань з особами різного віку і статі	417
<i>Мехед О. І.</i> Психологічні особливості індивідуальних стратегій кар'єрного зростання особистості	419
<i>Миколайчук М.О.</i> Кризи підліткового віку	421
<i>Михайленко В. В.</i> Вплив батьківсько-дитячих стосунків на соціалізацію дитини	423
<i>Мозгова Н.А.</i> Взаємозв'язок емпатії та емоційного інтелекту	424
<i>Мозгова Н.А.</i> Дизайн мислення в переговорних процесах	425
<i>Мозгова Н.А.</i> Інструменти підтримки ментального здоров'я здобувачів вищої освіти в умовах воєнного стану	427
<i>Мостова А.М.</i> Роль соціальних медіа в стратегіях маркетингу	428
<i>Мурашко О.В.</i> Соціальні мережі як фактор впливу на самоорганізацію людини у процесі виробництва	429
<i>Нагорна Н.С.</i> Організаційна культура університету як мезочинник формування психологічної готовності здобувачів освіти до соціального підприємництва	431
<i>Новомлинець М. Д.</i> Особливості оздоровчого фізичного виховання у родині	432
<i>Обломей І. М.</i> Комунікативна компетентність як професійно-важлива риса майбутніх фахівців соціальної сфери	434
<i>Орех В. В.</i> Профілактика девіантної поведінки в молодіжному середовищі	436
<i>Палій М. Р.</i> Гендерні проблеми в Україні: аналіз теоретичних підходів	438
<i>Панченко Б.О.</i> Професійна діяльність у системі фітнес клубів	439
<i>Півень П.А.</i> Вплив технологічних інновацій на готельну індустрію	440
<i>Піддубна Ю.В.</i> Конкуренція і лідерство в підприємницькій діяльності в Україні в умовах сучасності	442
<i>Поворожна В.В.</i> Психологічні засади студентського самоврядування	444
<i>Пономаренко С. В., Ридзель Ю. М.</i> Форми власності реабілітаційних установ	445
<i>Протченко Н. В.</i> Психологічні аспекти дитячих страхів у дошкільному віці	447
<i>Прохоренко В.Р.</i> Сучасні фізкультурно-оздоровчі технології	448
<i>Ридзель Ю. М., Прокопенко Д.Ю.</i> Підвищення мотивації різних груп населення до занять фізичною активністю	450
<i>Ридзель Ю. М., Ребус Є. Ю.</i> Посадові вимоги до осіб, що працюють в реабілітаційних центрах	452
<i>Риженко К.Д.</i> Профілактика емоційного вигорання студентської молоді як спосіб збереження психологічного благополуччя	454

<i>Риженко К.Д.</i> Актуалізація завдань соціальної реабілітації в сучасних умовах	455
<i>Савенко А. О.</i> Великий теніс: історія, розвиток в Україні, користь для здоров'я	457
<i>Салун М. А.</i> Причини та ознаки шкільної дезадаптації підлітків	460
<i>Салуян С. С.</i> Надання реабілітаційних послуг на регіональному рівні	461
<i>Самойленко Ю.Ю.</i> Роль громадських організацій у попередженні дитячого сирітства через соціальну підтримку сімей	463
<i>Сердюк В. М.</i> Вплив регулярних занять фізичними вправами на здоров'я людини	464
<i>Сироватко Р.О.</i> До проблем молоді в умовах війни	466
<i>Ситник С. Ю.</i> Особливості використання теорії систем у соціальній роботі	468
<i>Славгородська Д.Е.</i> До проблеми соціального захисту дітей-сиріт та дітей, які позбавлені батьківського піклування	469
<i>Соколенко Ю.В.</i> Особливості формування життєстійкості особистості – шляхом створення соціальних просторів	471
<i>Солобай М. І.</i> Психологічні особливості дітей дошкільного віку	473
<i>Степанова Т. А.</i> Психологічні особливості взаємовідносин тренера зі спортсменом	474
<i>Степашко А.Я.</i> Поняття та ознаки психологічного стресу	476
<i>Супронюк М.В.</i> Вплив стретчингу на організм людини: користь та переваги	477
<i>Суровицьких С.М.</i> Роль сучасних технологій у формуванні молодіжної культури виклики та можливості для соціальної роботи	479
<i>Таран А. В.</i> Особливості надання соціально-психологічної допомоги сім'ям, які опинилися в складних життєвих обставинах	481
<i>Терехович А.В.</i> Проблема соціального сирітства в Україні	482
<i>Терещенко І.І.</i> Проблеми та перспективи діяльності органів соціальної роботи	484
<i>Титаренко В. І., Черняков В. В.</i> Особливості застосування китайського лікувального масажу у спортивній медицині	485
<i>Ткаченко А.Р.</i> Деякі аспекти форм навчання у системі фізичного виховання	488
<i>Токар А. Л.</i> Розвиток соціальних служб у сучасних умовах: проблеми та перспективи	489
<i>Уваров Д. С.</i> Інновації в психо-соціальних та оздоровчих технологіях та їх виклики	491
<i>Удалова О.В.</i> Соціальний захист в Україні: поняття, складові та завдання	492
<i>Фурса А.Ю.</i> Соціальна робота з молоддю України в умовах кризових явищ	493
<i>Хайлук Т.О.</i> Соціальна адаптація ЗВО до навчання в умовах воєнного стану	495
<i>Харлан А.А.</i> Адаптація вимушених переселенців за кордоном	497
<i>Хроленко С. М.</i> Організація діяльності реабілітаційних центрів для військовослужбовців	499
<i>Хропата Н.М.</i> Фактори, що впливають на розвиток виставкового бізнесу в Україні	500
<i>Целік В.С.</i> Соціальна робота з жінками, які постраждали від гендерно-зумовленого насильства	501
<i>Цупко М. М.</i> Естетичне виховання в процесі фізичного виховання	503
<i>Черняков В. В., Желізний М. М., Лялявська К. О.</i> Особливості адаптивного фізичного виховання дітей з обмеженими можливостями здоров'я	505
<i>Черняков В. В., Кривенко А. П., Парамонова А. Д.</i> Теоретичні аспекти формування культури здорового способу життя здобувачів вищої освіти	508
<i>Черняков В. В., Осипенко К. А., Паценко М. М.</i> Роль фізичного виховання у підготовці здобувачів вищої освіти технічних спеціальностей	510
<i>Черняков В. В., Титаренко В. І., Овчар С. А.</i> Особливості збалансованого харчування під час занять оздоровчим фітнесом	512
<i>Чорна Д. Є.</i> Особливості використання цифрових технологій, мобільних додатків та інших інноваційних засобів для підтримки сімей, які мають дітей з вадами	514

<i>Шаповал А. Г.</i> Злочинність як форма девіантної поведінки	516
<i>Шаулов П.О.</i> Правові та деякі інші аспекти державного регулювання соціальної роботи з ветеранами та військовослужбовцями	518
<i>Шебета О. В.</i> Актуальні проблеми реабілітаційної допомоги в Україні	520
<i>Шелестова А. В.</i> Становлення професійної ідентичності студентів першого курсу спеціальності «психологія»	521
<i>Шовкопляс К. М.</i> Дизайн-мислення: загальнопсихологічні аспекти	523
<i>Янченко С. В.</i> Силовий фітнес та функціональне тренування для осіб різної статі	525
ПРОБЛЕМИ ЗАХИСТУ ПРАВ І СВОБОД ЛЮДИНИ І ГРОМАДЯНИНА	
PROBLEMS OF PROTECTION OF HUMAN AND CIVIL RIGHTS AND FREEDOMS	
<i>Артеменко О. В.</i> Окремі аспекти міжнародно-правового регулювання соціального захисту осіб з інвалідністю	527
<i>Біжовець Д. А.</i> Принципи організації і діяльності державного апарату. Поділ державної влади	528
<i>Барабаш А.Г.</i> Колізійно-правове регулювання трудових відносин з іноземним елементом	530
<i>Бондарець В. М.</i> Щодо набуття чинності законами	532
<i>Дрозд В.І., Іваньков І. В.</i> Міжнародне співробітництво у сфері оперативно-розшукової діяльності	534
<i>Заворотинський Д. О.</i> Особливості забезпечення прав дитини	536
<i>Кальян А. В., Коломієць Н. В.</i> Кримінально-виконавча політика України щодо дотримання режиму у виправних колоніях	537
<i>Карповець В.С.</i> Порівняльна характеристика статусу учасників повного товариства та товариства з обмеженою відповідальністю	540
<i>Кот В. В.</i> Міжнародні стандарти діяльності суддів	542
<i>Кот В.В.</i> Правове регулювання договору круїзу за законодавством України	545
<i>Кочина О.С.</i> Історія виникнення та розвитку інституту комерційної таємниці в Україні	548
<i>Красногор Д.С.</i> Негативний вплив корупції на права людини в Україні	549
<i>Крес Наталія Олегівна.</i> Нагляд прокурора за виконанням покарання	550
<i>Крес Наталія Олегівна.</i> To the issue of termination of marriage under German private law	552
<i>Кривонос Д.Л.</i> Проблемні питання виконання рішень адміністративних судів при стягненні заборгованості з органів публічної влади в Україні	554
<i>Литвиненко В.М.</i> Домашнє насильство та його форми	556
<i>Мамай А. А.</i> Проблемні питання укладення трудового договору	558
<i>Маренець Д.</i> Правотворчість та правоутворення: розмежування понять	560
<i>Марушак Н. В., Соловійов Є. Г.</i> Розмежування понять катування та нелюдське поводження чи поводження, що принижує гідність на прикладі застосування статті 3 Європейської конвенції із захисту прав людини і основоположних свобод в практиці Європейського суду з прав людини	562
<i>Масан В. В.</i> Сучасні проблеми конституційного закріплення й гарантування прав людини	563
<i>Мінченко А.С.</i> Молодотурецька революція 1908 р.: причини та наслідки	565
<i>Новомлинець А.О., Коломієць Н.В.</i> Пробаційний нагляд як новий вид кримінального покарання	567
<i>Олексійчук А. Р.</i> Глобальний контекст: захист прав людини у розмаїтті культур	570

<i>Падалка В. О.</i> Щодо міжнародно-правових аспектів боротьби з тероризмом	572
<i>Переверза А. М.</i> Принципи та процедури демократії	573
<i>Сенченко Н.М., Стрижак А.О.</i> Психологічна структура діяльності прокурора в суд	575
<i>Сенченко Н.М.</i> Окремі аспекти методики розслідування кримінальних правопорушень в сфері обігу наркотичних засобів, психотропних речовин, їх аналогів або прекурсорів	578
<i>Суярко К. О.</i> Про окремі новітні підстави припинення трудового договору	580
<i>Трач В. В.</i> Поняття юридичних гарантій прав людини	582
<i>Трач В. В.</i> Новітні види трудових договорів	583
<i>Ширай Д.В.</i> Дещо про правовідносини у сфері трудового права	585
АКТУАЛЬНІ ПРОБЛЕМИ ФІЛОСОФІЇ ТА СУСПІЛЬНИХ НАУК	
TOPICAL ISSUES OF PHILOSOPHY AND SOCIAL SCIENCES	
ПІДСЕКЦІЯ – АНАЛІТИКА ТРАНСФОРМАЦІЇ СУСПІЛЬСТВА: ФІЛОСОФСЬКИЙ ТА СУСПІЛЬНО-ПОЛІТИЧНИЙ ВИМІРИ	
SUBSECTION – ANALYTICS OF SOCIETY TRANSFORMATION: PHILOSOPHICAL AND SOCIO-POLITICAL DIMENSIONS	
<i>Акінчиць О. А.</i> Ментальні фактори оптимізації страхової поведінки українства в умовах військового стану	588
<i>Анікейчик П. Ю.</i> Філософія розвитку ринку депозитних послуг	590
<i>Білоусова К.</i> Відродження як доба філософського осмислення кохання	592
<i>Бондар О. В.</i> Взаємозалежність мудрості та щастя у людському житті	593
<i>Бровко А. В.</i> Першоджерела права: філософські аспекти	595
<i>Буглак С. В.</i> Становлення громадянського суспільства в Україні: зміст та форми	598
<i>Гречка В.В.</i> Світоглядно-теоретичне підґрунтя управління фінансовою безпекою банківських установ в умовах макрофінансової нестабільності	600
<i>Дем'яненко Р.В.</i> Право як юридичний світогляд	602
<i>Дзюба Д. І.</i> Вплив філософських ідей Дмитра Донцова на сучасну молодь	603
<i>Дудко Ю. В.</i> Істина як гносеологічний ідеал	605
<i>Євсієнко М. В.</i> Інфраструктурне забезпечення кредитування населення як складова розвитку інформаційного суспільства в Україні	607
<i>Єременко Ю. І.</i> Воля в контексті становлення національної ідентичності українства	609
<i>Жаб'юк Д. О.</i> Архетипи українства та їх вияв у національній свідомості	611
<i>Журко Д. О.</i> Проблема свободи людини в «індустріальному суспільстві та його майбутньому» Теодора Качинського	613
<i>Завацька В. П., Шакун Н. В.</i> Філософсько-освітній потенціал казки як засобу становлення особистості	614
<i>Заєць О. В.</i> Філософсько-праксеологічні проблеми ринку кредитування в епоху цифровізації	616
<i>Іванцова В. В.</i> Вплив релігійних інституцій на політичне життя суспільства	618
<i>Келеберда А. Д.</i> Штучний інтелект як виклик розуміння сенсу життя	620
<i>Коваленко К. С.</i> Виміри політичної свободи в етатичному та демократичному контекстах	621
<i>Колотило Л. Л.</i> Соціально-детерміністична складова формування фінансової безпеки банківських установ в Україні	623

<i>Коноплянік С.О.</i> Філософські аспекти програмування	626
<i>Кубрак О. В.</i> Туризм як наука: філософські аспекти її формування	629
<i>Куришко С. Ю., Лазебний Л. Г.</i> Екзистенціалізм і стоїцизм у сучасних філософсько-антропологічних вимірах	631
<i>Лапитан А.А.</i> Філософія інформаційного суспільства	633
<i>Лесун С. М.</i> Соціально-філософський контекст управління фінансовими ризиками	635
<i>Лугина Є. Ю.</i> Пропаганда як зброя в російсько-українській війні	638
<i>Максименко Р. В.</i> Соціально-філософські аспекти цифрової трансформації в сучасному бізнесі	640
<i>Малихін А. Г.</i> Комунікаційно-політичні проблеми розвитку цифрової інфраструктури на ринку фінансових послуг в Україні	642
<i>Матвієнко О. Г.</i> Діалектика та синергетика: спільне та відмінне	644
<i>Молочко Т. В.</i> Філософія Ніцше в кореляції із сучасними вченнями про державу та владу	646
<i>Муха Я. І.</i> Місце і роль експресивних засобів в рекламній комунікації	648
<i>Островський В. П.</i> Філософія управління конкурентоспроможністю банківських установ в умовах воєнного стану	650
<i>Павленко К. І.</i> Соціальні мережі як інструмент формування суспільної	652
<i>Пархоменко Б. М.</i> Етико-антропологічна проблематика використання штучного інтелекту в повсякденному житті	653
<i>Patlan Y. Y.</i> Devops and philosophy	655
<i>Пентелейчук М. Г.</i> Соціогуманітарний аспект розвитку споживчого кредитування в новітній Україні	657
<i>Піскова А. Г.</i> Цінності в системі екологічного світогляду	659
<i>Попов С. В.</i> Прагматизм як світоглядно-теоретична основа формування маркетингової політики в Україні	660
<i>Раскін В. Л.</i> Світоглядно-філософська битва Давіда з Голіафом	662
<i>Савостіна К. В.</i> Сутність буття через призму філософії Фрідріха Ніцше	663
<i>Світлицька В. Р.</i> Особливості художньо-філософського осмислення концепції особистості жінки у творчості О. Кобилянської, Л. Костенко та О. Забужко	665
<i>Сергіянський С. Г.</i> Філософські аспекти фінансової безпеки країни на основі розвитку ринку депозитних послуг	667
<i>Сериченко А.Д.</i> Межі людської свободи у ставленні до природи	669
<i>Сила В.Г.</i> Стійкість громади в умовах війни: виклики і шляхи підвищення	671
<i>Слободяник К. В.</i> Соціальна реклама як інструмент комунікації в сучасному суспільстві	672
<i>Смалько А.С.</i> Філософія свободи	673
<i>Столяренко Руслана.</i> Любов як сутнісний атрибут буття людини	675
<i>Суховецький В. К.</i> Філософія розвитку банківського карткового бізнесу в Україні в умовах діджиталізації	678
<i>Тимко В.А.</i> Як знайти баланс між благополуччям тварин та інтересами власника (моральний аспект в роботі ветеринара)	679
<i>Титух С. М.</i> Феномен особистості у філософії	681
<i>Федяй Я. І.</i> Морально-етичні аспекти функціонування системи фінансового контролінгу на підприємствах	683
<i>Царькова К.О.</i> Віра як основа для морального супроводу в складних життєвих ситуаціях	685
<i>Чередниченко І. С.</i> Штучний інтелект як філософська та наукова проблема	687
<i>Швець М. А.</i> Філософія страхування: трансформація класичної парадигми в процесі інформатизації суспільства	688

<i>Шевель А. О.</i> Специфіка проведення семінарів з «філософії науки» для аспірантів	690
<i>Шевцов Д.В.</i> Перша світова війна як прояв кризи європейської цивілізації	692
<i>Шуба О. О.</i> Політична активність жінок як показник гендерної рівності суспільства	694
<i>Ярмоленко Л.А.</i> Освіта в інформаційному суспільстві: трансформація парадигми	696
<i>Ятченко Є. М.</i> Філософсько-антропологічне підґрунтя енергозбереження: старе і нове у генерації електричної енергії	698
ПІДСЕКЦІЯ – УКРАЇНОЗНАВЧІ АСПЕКТИ ГУМАНІТАРНОГО РОЗВИТКУ СУСПІЛЬСТВА	
SUBSECTION – UKRAINIAN STUDIES ASPECTS OF HUMANITARIAN DEVELOPMENT OF SOCIETY	
<i>Акименко О. Ю. Хоралець В.А.</i> Студентоцентроване навчання: підготовка молодого покоління до викликів сучасного світу	700
<i>Атаманенко О.О.</i> Гетьман Дем'ян Ігнатович (Многогрішний)	702
<i>Бондаренко І.А.</i> Аналіз популярних сленгових висловів: походження, значення, емоційне забарвлення	704
<i>Брегида К.С.</i> Плагіат: розуміння причин та наслідків	705
<i>Віроzub Т.С.</i> Вплив Дмитра Донцова на розвиток українського суспільства	707
<i>Газдик М. М.</i> Молодіжний сленг	709
<i>Гаркуша М., Супрун В.</i> Університети в Європі: від класичного до сучасного	711
<i>Глібова В.Д.</i> Анастасія Скоропадська (Маркович) – гетьман у спідниці	712
<i>Захарчук С.О.</i> Початок розвитку українського книгодрукування XV – XVI століття	714
<i>Іщук І.І.</i> Окупація Щорського району 1941–1943 рр.	716
<i>Коваленко К.С., Мельник О. Є.</i> Історично-культурна спадщина Григорія Галагана	718
<i>Лугина Є.Ю.</i> Проблема вживання іншомовних слів в українській мові	721
<i>Падалка В. О.</i> Особливості професійного мовлення в юриспруденції	723
<i>Романенко М.В.</i> Історія колядки «щедрик»	724
<i>Ромащенко К.Ю.</i> Українська мова як засіб збереження національної ідентичності	726
<i>Савенко А. О.</i> Козацьке самоврядування на Запорозькій Січі	727
<i>Сорока А.В.</i> Козацькі традиції в сучасному українському війську	729
<i>Ткаченко О.Р.</i> Будапештський меморандум: зрада чи вимушений крок	731
<i>Федорів Ю.М.</i> Українська мова як основоположний фактор самоідентифікації	734
ГЛОБАЛЬНИЙ СВІТ – ІННОВАЦІЇ, КОМУНІКАЦІЇ, КУЛЬТУРА	
GLOBAL WORLD: INNOVATIONS, COMMUNICATIONS, CULTURE	
<i>Атпрощенко Д.В.</i> Balance of trade: understanding the economic dynamics	735
<i>Баитова С.В.</i> Unveiling virtual tourism: exploring new horizons in tech-enhanced travel experiences	736
<i>Belyakov S.V.</i> Methods of human capital assessment	737
<i>Беспалова А.Р.</i> The role of digital technologies in learning English	739
<i>Білиловець Д.С.</i> Overtourism as a world phenomenon and problem	740
<i>Гижса М.І.</i> Tourism industry: nonverbal methods of communication	742
<i>Гузенко Д. Г.</i> The balance of flexibility and complexity in iot device configuration	743

Єрйома Ж.О. Access to public information as a human right in the case law of the european court of human rights	744
Злобін М. М., Литвин С. В. A comparison of covid and war from a finance perspective	746
Каменецький Д. Д. Bakota in Khmelnytskyi region: natural assets and contemporary tourism challenges in wartime	748
Кир'янова А. В. The role of mobile applications in facilitating navigation and providing travel informational support	749
Кліщенко А. О. Need-based theories of motivation in management	750
Копоненко Serhii Outsourcing as a cost optimization tool in e-commerce	752
Кот В.В. Ways to improve the activities of the national agency for the detection, investigation, and management of assets obtained from corruption and other crimes	753
Кухаренко С.І. New technologies in architectural design	755
Кучерява Л. А. The role of creative management in business	756
Lysohor I.S. Snippets: a key element for attracting user attention on search pages	758
Мотуз В.О. Staff motivation as a means of productivity and labour potential management	759
Радченко А. О. Advancing infrastructure sustainability: exploring the promising role of self-healing concrete in construction	761
Селінна Д.М. Prevention and rehabilitation of the frozen shoulder syndrome	762
Скуміна Х. П. Comparative analysis of evidence and proving in criminal proceedings under the legislation of Ukraine and the UK	764
Khuzhniak Andrii An automated system for generating personalised practical tasks and their automatic assessment in distance learning	765
Шинкаренко О.М., Килочицька Д.О. AI-generated video in business sectors	767
ЛІНГВІСТИЧНІ СТУДІЇ: ЛІТЕРАТУРА, МОВА, ПЕРЕКЛАД	
LINGUISTIC STUDIES: LITERATURE, LANGUAGE, TRANSLATION	
Германюк В.М. Образність пісенної лірики Стінга (на матеріалі українських перекладів творів "Fragile" and "The wild wind sea")	770
Гончаренко О.О. Мовні засоби актуалізації культурних архетипів у політичній рекламі Д. Трампа під час президентських кампаній у США у 2016 і 2020 рр.	772
Довженко А. В. Особливість системи у творі Р. Дала «Матильда»	774
Карповець В.С. Особливості юридичного перекладу договорів	776
Коваленко Г. В. Ієрархія персонажних емотивних смислів у новелі Ф. О'Коннор "A good man is hard to find"	778
Колоша М.О. Засоби створення жахливого та містичного в романі С. Кінга «Під куполом»	780
Куц А.Г. Історичний епістолярний дискурс	781
Мелимук Д.Ю. Засоби художньої образності у творі Дж.Стронга «Гармидер у школі»	782
Михайленко В. Ю. Функційно-комунікативні особливості соматичних фразеологізмів	784
Мостепан В.О. Когнітивно-пропозиційна структура концептуального простору новели Н. Флеттері "Track"	786
Наконечна А. Л. Символіка у романі Сюзанни Коллінз «Голодні ігри»	788
Петренко В. В. Людино,... не має дна твій дух і в нім живуть потвори (на матеріалі поезії Ш. Бодлера «Людина і море»)	790
Пікун Л.В., Красножон С.І. Своєрідність реалізації жанру повість у творі С.Кінга "Телефон містера Геррігена"	792

<i>Пікун Л.В., Носок А.О.</i> Художньо-образна своєрідність твору Дж. Дональдсон «Слідча Неллі»	794
<i>Сердюк В.М.</i> Functional capabilities of electronic dictionaries	795
<i>Сидорець С. Ю.</i> Перегуки тематики, мотивів та образів у національно-патріотичних сучасних авторських піснях з піснями визвольних змагань	796
<i>Сікалюк А.І., Довженко А.В.</i> Mobile electronic dictionaries and their role in language learning	798
<i>Трубіна К. С.</i> Герметичність ідіостилю В. Стуса	800
<i>Хмельницький Р.В.</i> Емоційний концепт pride: чи відрізняється його метафоричне відтворення в англійській та українській мовах? (на матеріалі Френка Герберта «Дюна»)	802
<i>Шебуренков О. О.</i> Мова конфлікту як чинник соціокультурних трансформацій	803
МАРКЕТИНГОВІ ІНСТРУМЕНТИ РОЗВИТКУ БІЗНЕСУ В DIGITAL-СЕРЕДОВИЩІ	
MARKETING TOOLS FOR BUSINESS DEVELOPMENT IN THE DIGITAL ENVIRONMENT	
<i>Артеменко К.Т., Стригун Р.О.</i> Дослідження потенційного попиту в середовищі туристичного бізнесу Чернігівщини на 2024 рік	806
<i>Артеменко К. Т.</i> Маркетинг в епоху інформаційної переваженості	808
<i>Бондаренко П.П.</i> Маркетингові ризики компаній сфери громадського харчування	810
<i>Бортник А.С.</i> Інструменти дієвого банківського маркетингу в умовах війни: кейс соціального маркетингу банку «ПУМБ»	812
<i>Бузюк Д. С.</i> Особливості маркетингової логістики в умовах глобалізації	814
<i>Воробей К.А.</i> Особливості цифрового маркетингу у сфері ювелірних виробів	816
<i>Гавриш Н.О., Коровінченко М.С.</i> Дослідження прийняття рішення споживачем про купівлю на платформі «Розетка»	818
<i>Гришко І. Г.</i> Інноваційні маркетингові рішення в політиці підприємств сфери експрес-доставки	819
<i>Гумарова С.Р.</i> Сучасні тенденції ринку логістики	821
<i>Дементієва С.Д.</i> Стан та тенденції розвитку світового ринку доглядової косметики	823
<i>Доценко Д. В.</i> Управління сучасним підприємством на засадах маркетингу	825
<i>Єрмак А.О.</i> Основні проблеми та напрями розвитку мобільного зв'язку України	827
<i>Житник Д. А., Забаштанська Т.</i> В особливості застосування комплексу маркетингу закладами готельної сфери	829
<i>Захарченко А.С.</i> «Крос-канальний маркетинг у DIGITAL-середовищі»	831
<i>Зоценко В. В., Забаштанська Т. В.</i> Послуги поштово-логістичних підприємств – інноваційні технології діяльності	833
<i>Корочкін Д. К., Морозов В.В.</i> Використання Agile-підходів у менеджменті закупівель та продажів	835
<i>Кочерга Д.О.</i> Фактори впливу на івент-індустрію	837
<i>Литвиненко С. С.</i> Брендинг у розвитку конкурентоспроможності товарів та послуг	839
<i>Лужкова Я.В.</i> Франчайзинг як маркетингова технологія розвитку салонів краси beauty-індустрії	841
<i>Макарецева Ю. В.</i> Дослідження тенденцій розвитку ринку молочних продуктів України	843
<i>Мартинович А. С.</i> Social change in the age of digitalization: discrimination in AI algorithms	845
<i>Мойсієнко К. А.</i> Тренди розвитку ринку психологічних послуг	847

<i>Мудрицька П.О.</i> Тенденції та перспективи розвитку креативної індустрії	849
<i>Нагорна О. О.</i> Smm-інструменти банківського маркетингу: кейс Ощадбанку з використання ТікТок	851
<i>Немчик В.В., Вольницька С.О.</i> Дослідження процесу прийняття рішення споживачем при виборі закладу ресторанного бізнесу	852
<i>Немчик В. В.</i> Ризики та наслідки інтеграції штучного інтелекту в маркетингову діяльність	854
<i>Пасько А. В.</i> Трансформація маркетингової діяльності «Ощадбанк» під час війни: соціальна відповідальність та цифрові інструменти	856
<i>Пасько А. Ю.</i> Сучасні тенденції мерчандайзингу продовольчих супермаркетів	857
<i>Пікуль Є. Ю.</i> Сучасні тенденції розвитку маркетингу	859
<i>Попова І. В., Бабаченко Л. В.</i> Інновації як об'єкт маркетингової політики підприємства	861
<i>Попова І.В., Карташ М.О.</i> Дослідження впливу відгуків на товар при прийнятті рішення про купівлю онлайн	863
<i>Серета Я.Я.</i> Організаційні аспекти проведення маркетингових досліджень на ринку послуг	865
<i>Сучок С.О.</i> Маркетингові ризики компанії в умовах сучасних викликів	866
<i>Титаренко К.В.</i> Дослідження ринку дистанційної освіти в Україні	868
АКТУАЛЬНІ ПРОБЛЕМИ ЖИТТЄДІЯЛЬНОСТІ СУСПІЛЬСТВ	
A TOPICAL PROBLEMS OF SOCIAL ACTIVITIES	
ПІДСЕКЦІЯ: ПЕРСПЕКТИВНІ НАПРЯМИ РОЗВИТКУ ТУРИЗМУ	
SUBSECTION: PROMISING DIRECTIONS OF TOURISM DEVELOPMENT	
<i>Білиловець Д.С.</i> Перспективи розвитку екологічного туризму в Україні	871
<i>Близнюк А.О.</i> Особливості туристичного страхування при виїзді за кордон в сучасних умовах	872
<i>Голубчик А.Ю.</i> Стан ресторанного бізнесу під час повномасштабного вторгнення в Україну	874
<i>Демченко К.С.</i> Особливості діяльності туристичних підприємств в умовах повномасштабного вторгнення	875
<i>Забудська Є.А.</i> Стан та потенціал розвитку тематичних закладів в українському ресторанному бізнесі	877
<i>Калюжна А.О.</i> Цифрова трансформація страхування в туризмі: розвиток Іншуртех	879
<i>Касьянова Є.Р.</i> Теоретичні розвідки аналізу впливу війни на туристичну сферу	881
<i>Коваль К.К.</i> Розвиток хоббі-туризму в Україні	883
<i>Косухіна М.О.</i> Вплив інфляції на діяльність підприємств індустрії гостинності	885
<i>Мірошник А.В.</i> Специфіка розвитку туризму у Швейцарії: досвід для України	886
<i>Ревко А. С.</i> Розвиток спортивно-оздоровчого туризму на Чернігівщині	889
<i>Савчук В.А.</i> Проблеми і перспективи регіонального ландшафтного парку «Міжрічинський» на Чернігівщині	891
<i>Сахно О.В.</i> Туризм під час дії військового стану в Україні та його подальші перспективи	893
<i>Струк А. В.</i> Напрямки розвитку сфери туристичних послуг в умовах цифрової економіки	895

<i>Толмачова А.О.</i> Аналіз структури сучасного готельного бізнесу у м. Чернігові	897
<i>Чернявська А.В., Гонта О.І.</i> Інноваційні стратегії в туризмі під час війни	900
<i>Ющенко О.М., Гонта О.І.</i> Аналіз сучасного туристичного ринку Чернігівщини	902
ПІДСЕКЦІЯ: УПРАВЛІННЯ ПЕРСОНАЛОМ ТА БІЗНЕС-ТЕХНОЛОГІЙ	
SUBSECTION: PERSONNEL MANAGEMENT AND BUSINESS TECHNOLOGY	
<i>Андрушко А.С.</i> Основні напрями управління туристичними підприємствами в сучасних умовах	904
<i>Архипова Д.С.</i> Адаптація та онбординг персоналу компаній в умовах війни	906
<i>Белоусова К.С.</i> Можливості використання персональних комп'ютерів для проектування вдосконалення організації праці	907
<i>Білоус А. П., Гарасименко Т. А.</i> Бізнес з картоплярства в Україні та перспективи його розвитку	909
<i>Богуля О.О., Вербицький В.Д.</i> Економічна ефективність та доцільність вирощування гороху в Чернігівській області	911
<i>Бойко А.Г.</i> Трудові ресурси України в умовах воєнного стану	913
<i>Воронцова К. В.</i> Формування ефективної бізнес-моделі підприємства в умовах сучасних викликів	914
<i>Грицаков М.С.</i> Вплив молодіжної зовнішньої міграції на український ринок праці	916
<i>Демидова Д.В.</i> Особливості управління фінансовими ресурсами бізнесу в умовах воєнного стану	917
<i>Кириченко О.В.</i> Демотивація працівників українських підприємств в сучасних умовах	919
<i>Кириченко Я.О.</i> Проблеми і перспективи розвитку віртуального бізнесу в умовах війни	921
<i>Козакова А.Т.</i> Гострота питання підвищення рівня продуктивності праці в умовах війни	923
<i>Кравченко А.О.</i> Планування трудової кар'єри як ефективний інструмент сучасного HR-менеджменту	925
<i>Кудрик І.В.</i> Як не помилитись з вибором стилю та методів управління персоналом на сучасному підприємстві	927
<i>Литвиненко І.О.</i> Що таке сучасне бізнес-середовище і як в ньому не заблукати	929
<i>Мотуз В.О.</i> Секрети продуктивності: як зберегти трудовий потенціал	931
<i>Патай В.В.</i> Розробка стратегії управління персоналом, що підтримує ефективне функціонування та розвиток організації	933
<i>Руєва М.О.</i> Сучасні підходи розв'язання конфліктних ситуацій в трудовому колективі як інструмент ефективного менеджменту	934
<i>Савенко Б.І.</i> Сучасні методи управління персоналом у банківській сфері	936
<i>Садовська А.В.</i> Організація маркетингової діяльності бізнесу та шляхи її удосконалення	938
<i>Серб Д.Ю.</i> Напрями удосконалення організації робочих місць на підприємстві	939
<i>Смоляк Ю.Ю.</i> Роль штучного інтелекту як потенційної загрози в сфері управління підприємством: аналіз ризиків, викликів та можливостей	941
<i>Суярко К.О.</i> Управління бізнесом під час дії воєнного стану	942
<i>Узька А.А.</i> Особливості нематеріальної мотивації персоналу в умовах війни	944
<i>Філон А.В.</i> Важливість побудови ефективних комунікацій сучасного бізнесу	946

Форосянко В.В. Фактори підвищення продуктивності праці на підприємствах	948
Хмелевський С. М. Розбалансованість вітчизняного ринку праці в умовах війни як загроза ефективному HR-менеджменту	949
Храмушин Ф.А. Роль віртуальної реальності у забезпеченні комунікації в системі управління персоналом	951
Хропата Н.М. Особливості зміни умов праці в компаніях під час війни	953
Шило А.В. Управління комунікаційними процесами в організації роботи підприємства у період військових дій	954
Шинкевич Н. І. Важливість дисципліни праці та напрямки її зміцнення на робочому місці	956
Яременко Д.І. Сучасні підходи до вибору раціональної системи оцінки трудових показників на підприємстві	957
Яременко Д. І. People-аналітика як інструмент управління персоналом сучасних підприємств	959
СЕКЦІЯ МЕХАНІЧНОЇ ІНЖЕНЕРІЇ, ТЕХНОЛОГІЙ ТА ТРАНСПОРТУ	
SECTION OF MECHANICAL ENGINEERING, TECHNOLOGY AND TRANSPORTATION	
Богдан С. О. Відкидання помилкових експериментів при плануванні та обробці результатів експериментів на автомобільному транспорті	961
Богославський В. В. Переваги та недоліки використання тролейбусу з автономним ходом	963
Бурдина Д. О. Системи автоматичного керування верстатами за допомогою програмного забезпечення	965
Власко А. Ю., Сірий П. Г. Порівняльний аналіз гідравлічного та електричного підсилювачів керма	968
Волощук Р. О. Системи впорскування бензинового двигуна	969
Дікан О. С. Проектування та аналіз обладнання засобами САПР	971
Єценков Д. О., Бас Я. С. Порівняльний аналіз пневматичної та пружинної підвіски автомобіля	972
Кабаш А. В. Штучний інтелект в автомобільному транспорті	974
Кудря Б. М. Проект конструкції та технології виготовлення коробчастої стріли самохідного крану	976
Кузьмик К. Ю. Застосування визначеного інтегралу в механіці	978
Ососок М. О. Застосування технології зварювання вибухом у різних галузях промисловості	979
Панченко А. В., Волошенко А. В. Техніко-економічний аналіз варіантів виготовлення зварної стійки	981
Парфененко Ф. В. Спеціалізовані автомобілі для перевезення бітуму (сьогодення та перспективи)	983
Пирог П. А. Використання сучасних промислових роботів для завантаження (розвантаження) металорізальних верстатів	985
Пінчук А. В. Автомобілі-трансформери: сьогодення та майбутнє	987
Пятикоп Є. В. Сучасні магазинні завантажувальні пристрої металорізальних верстатів	989
Рогова Н. В. Спеціалізовані автомобілі для перевезення водню (сьогодення і перспективи)	991
Рябець О. С. Сучасні бункерні завантажувальні пристрої металорізальних верстатів	992
Рябець О. С. Особливості створення та підготовки моделей в системі Solidworks для 3D-друку	994

<i>Семеренко А. В.</i> Зварювання тиском дисперсно-зміцнених композиційних матеріалів на алюмінієвій основі	995
<i>Силенок А. С. Полегешко А. В., Карман В. О.</i> Дослідження гальмівних властивостей автомобілів	996
<i>Сорока М. М.</i> Види систем автоматичного керування верстатами за ступенем централізації	998
<i>Юрець Н. Ю.</i> Математична ефективність в транспортній логістиці: застосування симплекс-методу для оптимізації перевезень	1000
ЕЛЕКТРОНІКА, АВТОМАТИЗАЦІЯ ТА ЕЛЕКТРОННІ КОМУНІКАЦІЇ ELECTRONICS, AUTOMATION AND ELECTRONIC COMMUNICATIONS	
ПІДСЕКЦІЯ: ЕЛЕКТРОНІКА SUBSECTION: ELECTRONICS	
<i>Воловик І. О.</i> Система додаткової індикації для інтеграції в автомобіль	1002
<i>Денисов Д.Ю.</i> Алгоритм формування полігонів в сучасних САПР електронної апаратури	1004
<i>Крапив'янський М.О.</i> Особливості застосування Octave для вирішення завдань обробки зображень	1006
<i>Куц Є. В.</i> Методи керування безколекторними двигунами постійного струму	1008
<i>Музичка Д.Г.</i> Обґрунтування вибору тягового електродвигуна для електромобілю	1010
<i>Мятенко Д. В.</i> Датчик руху на ефекті Доплера	1011
<i>Пархомець В. Р.</i> Використання штучного інтелекту для сортування болтів	1013
<i>Печоркін Я. С.</i> Шляхи вдосконалення електронної підсистеми проточних водонагрівачів на основі порівняльного аналізу їх функцій	1014
<i>Полегешко А. В.</i> Електронні датчики на автомобільному транспорті	1017
<i>Пуховий М. О.</i> Мікроелектромеханічний компас з напівавтоматичним калібруванням	1018
<i>Солодчук М.О.</i> Вибір параметрів відеозображення для безпілотного літального авіаційного комплексу	1020
<i>Хоботня Є.О., Ткаченко Д.О.</i> Особливості роботи системи автопілота в електромобілях	1022
<i>Шевченко-Гришко М. А.</i> Намотувальний станок для тороїдальних котушок та трансформаторів	1025
<i>Шульга А. С.</i> Особливості поєднання складових апаратно-програмного комплексу електронного асистента арбітра	1027
ПІДСЕКЦІЯ: РАДІОТЕХНІКА SUBSECTION: RADIO TECHNOLOGY	
<i>Андронік Г.В.</i> Система керування БДПС з розширеним діапазоном регулювання вхідної напруги	1030
<i>Боровик О.П.</i> Детектування дронів з використанням SDR	1032
<i>Іцкович І.М., Пахалюк Б.П.</i> Багатопараметрична система керування нагрівом температурної камери з графічною індикацією	1033

Ковальчук С.С. Аудіовізуальна система інформування у громадському транспорті	1035
Козацький С.О. Система керування двигуном для стабілізації градієнту температур температурної камери	1037
Лисюк В. П. Апаратна частина віддаленої лабораторії силової електроніки на базі системи Labdiscoveryengine	1039
Шестак Д.В. Система постановки радіочастотних завад на базі програмно-визначеного радіо	1041
Шокодько Д.А. Автономні системи живлення для військових потреб	1043
ІНФОРМАЦІЙНІ ТЕХНОЛОГІЇ	
INFORMATION TECHNOLOGY	
ПІДСЕКЦІЯ: КОМП'ЮТЕРНА ІНЖЕНЕРІЯ	
SUBSECTION: COMPUTER ENGINEERING	
Baida Vladyslav Implementation of the server part of a remote power electronics laboratory based on the labdiscoveryengine system	1046
Velihorskyi B.O. User interface of remote power electronics laboratory based on labdiscoveryengine system	1048
Гладнев Д.Ю. Невидимі загрози: сучасні вразливості веб-сайтів та шляхи їх захисту	1050
Гузенко Д. Г. Переваги та особливості розміщення системи управління IOT та обробки даних на рівні туманних обчислень	1052
Козоль Д.В. Створення тематичних веб-застосунків з інтеграцією програмних ресурсів	1053
Козарно Віталій Сергійович, Козарно Владислав Сергійович, Красножон О.В. Розумний будинок. Інтелектуальна система безпеки приміщень	1055
Козарно Владислав Сергійович, Козарно Віталій Сергійович, Красножон О.В. Розумний будинок. Інтелектуальна система освітлення і вентиляції	1057
Корбач Д.В., Красножон О.В., Красножон А.В. Ігровий контролер на платформі STM32 для керування frv-дроном	1060
Корбач Д.В., Красножон О.В., Красножон А.В. система моніторингу параметрів середовища навчальних приміщень на платформі STM32	1062
Міх Б. С., Базилевич В. М. Cache efficiency with github actions within self-hosted runners	1064
Орловський О.І. Огляд моделей і методів мережного зберігання та обробки даних	1066
Пищур Д. І. Нейромережна інформаційна система прогнозування курсу акцій в умовах фінансової нестабільності	1068
Романенко М.В. Типові проблеми з комп'ютером	1070
Сигута А.В., Красножон О.В., Красножон А.В. Комп'ютерна модель пошуку металевих предметів в середовищі Comsol multiphysics	1072
Слесаревич О.І. Дослідження впливу інформаційних технологій на ефективність організації робочого часу співробітників вищих навчальних закладів	1074
Трикоз Є. Л. Дослідження впливу інформаційних технологій на управління навчальним процесом у вищих навчальних закладах	1075
Фурс В.С., Красножон О.В., Красножон А.В. Система математичного Моделювання магнітного поля провідників зі струмом	1077

ПІДСЕКЦІЯ: КІБЕРБЕЗПЕКА

SUBSECTION: CYBER SECURITY

<i>Апанасенко В.В.</i> Проблеми забезпечення безпеки інформації в ІОТ-системах	1080
<i>Бабічев В.С., Ткач Ю.М.</i> Аналіз методів впливу інформаційно-психологічних операцій на масову свідомість суспільства в стані війни	1081
<i>Бакуменко Б.С.</i> Тролінг у російсько-українській війні	1085
<i>Бєлодєдов В.М.</i> Роль штучного інтелекту в технічному захисті інформації: від виявлення загроз до автоматизації заходів безпеки	1087
<i>Бондар Т.Л.</i> Захист SQL баз даних від ін'єкцій	1088
<i>Бондаренко В.В.</i> Використання штучного інтелекту для покращення процесів аудиту інформаційних систем	1089
<i>Васильєва О.О.</i> Середовища для агент-орієнтовного моделювання: комплексний огляд	1091
<i>Ворона В.О., Дюба І. М.</i> Модель виявлення соціально-інженерного впливу засобами штучного інтелекту	1094
<i>Ганюк М. В., Дюба І. М.</i> Аналіз можливостей використання сервісу GitHub для побудови взаємодії між студентами та викладачем	1097
<i>Гребенник А.Г.</i> Методи конкурентної розвідки у виявленні джерел загроз мережевому контенту	1099
<i>Гулак В.О.</i> Використання криптографічних інтерфейсів для забезпечення безпеки зберігання та передачі інформації	1101
<i>Дмитренко С.В.</i> Використання програмного забезпечення Matlab для моделювання бездротових засобів передавання даних	1102
<i>Домашенко С.В., Синенко М.А.</i> Булеві функції у криптографії	1104
<i>Душина К.М.</i> Методи та засоби захисту особистої інформації в цифрову епоху	1106
<i>Земляков Д.П., Петренко Т.А.</i> Аналіз радіочастотного спектру інформаційного середовища	1108
<i>Кійко Б.А.</i> Ризики використання соціальних мереж: безпека особистої інформації користувачів та способи її захисту	1110
<i>Кутній Д. О., Дюба І. М.</i> Відкритий проєкт з безпеки вебзастосунків (open web application security project) OWASP	1112
<i>Лаврів Н.О., Копаниця М.А.</i> Модель інформаційно-психологічного впливу	1114
<i>Ларченко М.О.</i> Застосування генетичного алгоритму у виявленні та аналізі цифрових слідів злочину	1116
<i>Мартиненко І.С., Дюба І. М.</i> Аналіз використання месенджер-ботів у різних сферах: ефективність, перспективи та безпекові аспекти	1118
<i>Ніколаєць М.А., Синенко М.А.</i> Автентифіковане шифрування на базі sponge-функцій	1119
<i>Ніколаєць М.А.</i> Електронний підпис як гарантія безпеки та надійності	1121
<i>Очерет В.В.</i> Пропаганда: види й як формується вплив на свідомість	1123
<i>Петровський В.В., Мехед Д. Б.</i> Методи захисту баз даних	1125
<i>Підлісний Ю.І.</i> Проблема виявлення вразливостей у мережі інтернет-речей та протидія кібератакам в них	1126
<i>Полевод О.М.</i> Актуалізація проблеми клептографічних атак. Потенційні методи виявлення та протидії	1128
<i>Самончев А.В.</i> Тестування веб-додатків на вразливості за допомогою PYTHON і OWASP ZAP API	1130
<i>Сапун Б.О.</i> Соціальна інженерія як мистецтво	1133

Содиль М.О., Кальченко Д.В. Стек протоколів даних IPSEC як захист мережеских з'єднань в організаціях	1135
Солопова Т.В., Синенко М.А. Деякі проблеми постквантової криптографії	1137
Староверов О.С. Вразливості вебресурсів електронної комерції: виявлення, аналіз та протидія	1138
Стрекалін Л.С., Мехед Д. Б. Переваги та недоліки розробки комерційного ПЗ на основі AGILE	1140
Сьомченко Д.В. Використання моделей глибинного навчання трансформерів для виявлення спаму в текстових повідомленнях	1143
Чорний А.В. Проблеми інформаційної безпеки в умовах комп'ютеризації освіти	1144
Школів Ф.О. Практичні прийоми захисту від найпопулярніших атак на веб-ресурси	1146
Шпитальний Б. Н. Проектування захищених робочих місць від витоку інформації з обмеженим доступом каналом побічного-електромагнітного випромінювання шляхом екранування	1149
ПІДСЕКЦІЯ: ПРОГРАМНА ІНЖЕНЕРІЯ	
SUBSECTION: SOFTWARE ENGINEERING	
Burmaka Ivan The main threats to the security of computer networks in the conditions of hybrid warfare	1151
Iskryzhytskii A.M. Navigating cryptography in the post-quantum era: challenges and solutions for blockchain technologies	1153
Jonathan Theis Introducing social systems theory as a foundation for conceptualizing information security management systems	1154
Mykyta Kovalenko, Mariia Voitseskhoyska WebGL and AR integration for technical documentation interactivity in construction	1156
Ivan Kovtun Requirements traceability matrix for logistics system's development	1158
Kyrylo Nasenok, Mariia Voitsekhovska Specifics of client-side rendering to server-side rendering migration	1160
Parkhomenko B.M. Information model of classification of news texts to the corresponding company name	1162
Patlan Yevhen Comparative analysis of distributed database clusters: MySQL, MongoDB, and PostgreSQL	1164
Trunov O. I. Information and analytical system for management of logistics operations for restoration of border regions	1166
Zhurko Dmytro Methods for domain adaptation of large language models	1168
Гринь В. С. Сучасні підходи QA/QC	1169
Дубина Т.Г. Інформаційні системи у медицині	1171
Зелений Я.В. Аналіз існуючих чат-ботів та мобільних додатків для підтримки волонтерської діяльності	1173
Міщенко М.В. Створення експертної системи генерації рекомендацій з протидії кібератакам з використанням теорії ігор	1175
Прищеп В. О., Задорожний А.О. Застосування агентного підходу для моделювання надзвичайної ситуації	1176
Руднев Д.Я. Зміни у підходах та перспективи розвитку UX дизайну	1178
Суботін І.Л., Мохойд С. Р. Аналіз існуючих веб-додатків для підтримки волонтерської діяльності	1181

ЕНЕРГЕТИКА	
ENERGY	
<i>Mohammadreza Azizi</i> Nearly-zero energy buildings with smart power converter	1183
<i>Бичко О.Ю.</i> Прогнозування електричного навантаження Чернігівської області до 2027 року	1185
<i>Борсук В.А.</i> Використання Tesla powerwall для забезпечення живлення відповідальних електроприймачів в умовах глибокого дефіциту в енергосистемі	1187
<i>Борсук Є.А.</i> Оцінка впливу вітру на втрати електроенергії в проводах ЛЕП	1189
<i>Гирила В.І., Мороз І.Я.</i> Аналіз міжнародного стандарту IEEE STD 1547.4 та можливості його інтеграції в галузеві нормативні документи України	1191
<i>Hlibov.V.</i> Increasing the energy efficiency of industrial enterprises due to intelligent algorithms for the automation of technological process management	1192
<i>Голубкін С.В.</i> Розміщення відновлювальних джерел електроенергії з урахуванням топологічного фактору	1194
<i>Ізюмець В.А.</i> Аналіз переваг та недоліків пристроїв диференційного захисту силових трансформаторів	1196
<i>Кузьменко І. С.</i> Порівняльний аналіз системи живлення комплексу з утилізації паперових відходів	1198
<i>Кульгейко З.О.</i> Використання сонячної та вітрової енергії для забезпечення власних потреб об'єктів критичної інфраструктури	1199
<i>Скачок Є.П., Красножон А.В</i> Розрахунок втрат потужності в грозозахисному тросі двоколової повітряної ЛЕП класу напруги 330 кВ на опорах типу П330-2	1202
<i>Смоляр Д.В.</i> Перспективи використання систем бездротової передачі енергії на основі ємнісного зв'язку	1204
<i>Строгий А. Ю.</i> Визначення електричної ємності системи «провід-ізолятор-штир» для опори пЛ напругою 10кВ" шляхом моделювання	1205
<i>Терновський Р.О.</i> Порівняльний аналіз міжнародних стандартів з якості електроенергії	1207
<i>Ткаченко Н.О., Красножон А.В</i> Визначення меж безпечного розташування житлових будівель поблизу траси пЛ напругою 330 кВ за допомогою пакету Comsol multiphysics	1209
<i>Шиков Д. В.</i> Використання відновлених джерел енергії в системах резервного живлення будинків	1211
ЕКОЛОГІЯ ТА ХАРЧОВІ ТЕХНОЛОГІЇ	
ECOLOGY AND FOOD TECHNOLOGY	
<i>Бусел О.В.</i> Дослідження впливу гарбузового пюре і насіння та пасти із грецьких горіхів і цибулі на показники якості хліба	1213
<i>Ватолін В. В.</i> Аналіз сучасного стану поводження з відходами в Україні	1215
<i>Гарах П.В.</i> Застосування порошку кореню солодки у виробництві хлібобулочних виробів	1217
<i>Грищенко В. С.</i> Розробка рецептури сиру кисломолочного із додаванням кокосового молока	1219
<i>Єременко Д.А.</i> Дослідження впливу жорнового борошна з волоського горіха на якість борошняних кондитерських виробів	1220
<i>Ігнатенко А. В.</i> Використання псиліуму для покращення структурно-механічних властивостей йогурту на комбінованій основі	1223
<i>Муха О.М.</i> Збагачення білкового молока рослинними протеїнами	1224

Небикова О.С. Використання яблучного соку у виробництві булочних виробів	1225
Немерич А.О. Розроблення технології житньо-пшеничних хлібобулочних виробів з використанням плодової сировини	1226
Шох Є. В. Вплив електромагнітного забруднення на здоров'я людини	1228
АКТУАЛЬНІ ПИТАННЯ АРХІТЕКТУРИ ТА ДИЗАЙНУ В ДОСЛІДЖЕННЯХ МОЛОДИХ ВЧЕНИХ TOPICAL ISSUES OF ARCHITECTURE AND DESIGN IN THE RESEARCH OF YOUNG SCIENTISTS	
Підсекція: АКТУАЛЬНІ ПИТАННЯ АРХІТЕКТУРИ ТА ДИЗАЙНУ В ДОСЛІДЖЕННЯХ МОЛОДИХ ВЧЕНИХ Subsection: TOPICAL ISSUES OF ARCHITECTURE AND DESIGN IN THE RESEARCH OF YOUNG SCIENTISTS	
Turpaud Buzeta, Trinidad. Coastal dunescape. Network of multifunctional prototypes for the management of the ritoque dune field	1230
Rivera Álvarez, Camila. Laminated timber design as an innovative way to build in a sustainable way	1231
Teillery Dominga. Circular economy and built heritage: obsolescence, circularity, instruments and futures	1232
van Treek Pérez Martina. Fanal. Architectures for remediation	1234
Антонюк В. Р., Приступа Ю. О. Дослідження художньо-естетичного образу Церкви Миколи в Нових млинах: реконструкція архітектурних креслень	1236
Болгарська Є.В. Сучасні тенденції розвитку етнодизайну в Україні	1238
Вдовіченко А. В. Особливості дизайну фірмового стилю фолк рок гуртів в Україні	1239
Величко В.О. Проектування системи опалення при реконструкції промислово-офісного приміщення в м. Корюківка	1241
Винокурова С.М., Лузай С. О. Графічне оздоблення друкованих творів Григорія Сковороди у період 19 – 20 ст.	1243
Гаврик О. Ю., Землянська К. С. Дизайн інтер'єру інноваційного центру стартапів: від аналізу потреб до концептуального рішення	1245
Гаврик О. Ю., Ткачук Д. В. Стратегії влаштування багатоповерхових паркінгів для оптимізації інфраструктури міста	1247
Горенецька Є.В. Особливості дизайну айдентики інді-поп фестивалів	1248
Грищенко А. І. Архітектурно-композиційні особливості церкви Тройці в Коропі: комп'ютерне моделювання фасадів втраченої пам'ятки	1250
Гудзенко В.Ю. Особливості інтегрування національних символів у айдентику українських брендів	1253
Дегтяренко О. К. Дизайн проекти модульних житлових комплексів: створення простору соціального комфорту засобами візуальних комунікацій	1255
Кісельова Д. В., Красний Е. К. Інтегрування арт-об'єктів живопису в стилі Ар Нуво у сучасний дизайн інтер'єру	1257
Козлова К.С., Герус А.С. Сучасні тенденції української ілюстрації у період 2022-23 року	1258

<i>Колесник М.А., Мажега М.В.</i> Відновлення історичної пам'яті про першу християнську споруду козацького села Хороше озеро	1259
<i>Кочубка А. М.</i> Особливості розробки комплексного дизайн-проекту магазину в сільській місцевості	1263
<i>Криворотенко В.В.</i> Підходи до дизайну в розробці упаковки брендів морозива	1265
<i>Куришко С.Ю.</i> Юридичні особи приватного права як суб'єкти містобудівної діяльності	1266
<i>Кухаренко С.І.</i> Березнянський храм вознесення господнього: 3D візуалізація втраченої пам'ятки національної церковної архітектури Чернігівщини	1268
<i>Маковецька А.В.</i> Концептуальні елементи візуальної ідентифікації відзначення 130-ї річниці О. Довженка	1270
<i>Малєва Г.О.</i> Особливості ілюстрування літературних творів для дітей	1272
<i>Марченко В.О.</i> Тренди у айдентиці еко-декору України	1273
<i>Мельниченко К.С.</i> Аналіз фірмових стилів поштових компаній	1275
<i>Миленок Д. П., Барбаш М. І.</i> Проект готельно-ресторанного комплексу на 120 номерів	1277
<i>Мотінова Д.С.</i> Особливості розробки сувенірної продукції для онлайн музею українського живопису 18-19 ст.	1279
<i>Наумчик Р.Ф.</i> Розробка проекту мультифункціонального центру надання адміністративних послуг в м. Корюківка	1281
<i>Павленко С.В., Кузьменко Ю.В.</i> Особливості дизайну брендів сучасних українських видавництв	1284
<i>Парфіло А.О.</i> Особливості дизайну фірмового стилю магазинів вінтажного одягу в Україні	1286
<i>Попович Т. А.</i> Підкреслення української ідентичності міського простору засобами дизайну середовища	1288
<i>Ростоцький В.О.</i> Фірмовий стиль найстаріших кінотеатрів Києва	1289
<i>Руденко А.О.</i> Особливості та переваги використання піксельних зображень у дизайні ігор	1291
<i>Рязанцева К. О.</i> Дизайн логотипів світових рейв-фестивалів	1293
<i>Свергун М.М.</i> Дизайн-концепція айдентики у створенні барбершопу Курінь	1294
<i>Світлова А. В.</i> Синтез японської традиції та сучасного дизайну: креативні підходи до створення ресторанів в японському стилі	1296
<i>Сипко Є.Ю.</i> Стріт-арт як метод просування бренду та інструмент рекламної комунікації	1298
<i>Скобельська С.С., Барбаш М.І.</i> Одяг періоду української козацької держави	1230
<i>Супрун А.Р.</i> Принцип ієрархії елементів у формуванні композиції плакату	1231
<i>Філіпович П.В., Чирко В.В.</i> Реконструкція архітектурно-художнього образу церкви Різдва христового в Шептаках	1233
<i>Філь М.А.</i> Розвиток сучасних українських мобільних ігор	1307
<i>Хоменко А.В.</i> Дизайн-проект наукової бібліотеки Національного університету «Чернігівська політехніка»	1308
<i>Хоменко А.В., Барбаш М.І.</i> Дизайн-проект наукової бібліотеки Національного університету «Чернігівська політехніка»	1310
<i>Чечотка Є. І.</i> Концептуальні засади реконструкції будівлі колишнього кінотеатру «Перемога» в місті Чернігові	1312

Чичикал В.В. Розвиток дизайну соціо-політичних журналів в Україні	1314
Шаповал А.Р. Дизайн-проект інтер'єру закладу громадського харчування	1316
Шкода К.О. Особливості формування айдентики будівельної компанії «Ekobud»	1318
Шульга Є. І., Бурмака А. А. Троїцька церква в Пакулі – видатна пам'ятка поліського дерев'яного зодчества	1319
Підсекція: ГЕОДЕЗІЇ, ЗЕМЛЕУСТРОЮ ТА ГЕОІНФОРМАТИКИ	
Subsection: GEODESY, LAND MANAGEMENT AND GEOINFORMATICS	
Авраменко Д. М. Проект землеустрою щодо встановлення меж та організації території ландшафтного заказника «Мурав'ївський»	1323
Баранов І. Ю., Сахно Є.Ю. Використання технології дистанційного зондування для інвентаризації земельної ділянки комунальної власності	1325
Бешун Д.О., Коваленко С.В. Розробка та стратегічна екологічна оцінка проекту функціонального зонування регіонального ландшафтного парку Ялівщина в м. Чернігів	1326
Донська А. Земельні відносини в Україні в сучасних умовах	1328
Зеленіна О.М. Формування функції інтенсивності автомобільного руху	1330
Коротка Д., Корнієнко І. В. Розробка функціоналу муніципальної ГІС м. Чернігова: комплексне моделювання місць паркування автомобільного транспорту	1332
Кунашенко Є. М., Корнієнко І. В. Розробка функціоналу муніципальної геоінформаційної системи міста Чернігова: моделювання показників транспортного руху	1334
Лизун Д.С. Геодезичний моніторинг вишок мобільного зв'язку	1335
Майсієнко К.С., Іванишин В.А. Інвентаризація земель сільськогосподарського призначення Чернігівського району	1337
Маховик М. І., Корнієнко С. П. Визначення функції інтенсивності автомобільного руху на контрольній точці	1338
Молочко В.Ю. Аналіз методів та підходів до земельної оціночної діяльності в Україні	1340
Ніколаєв В.Д., Сахно Є.Ю. Індексація нормативно-грошової оцінки земельних ресурсів	1341
Носенко В.В. Інновації в галузі геодезії та землеустрою: розробка та впровадження новітніх технологій та методів	1343
Прищеп Д.С. Особливості визначення обсягів земляних мас за рахунок сучасних геодезичних приладів та програмних забезпечень	1345
Ребик О.М. Особливості функціонування ГІС містобудівного кадастру Чернігівської області	1347
Тищенко К.С. Вплив воєнних дій на розвиток ринкових земельних відносин на деокупованих територіях	1349
Ульянов І.О., Корнієнко І. В. Просторовий аналіз зон пішохідної доступності зупинок громадського транспорту у місті Чернігів	1351
Хрїстодулопулос А. Складність опанування технологіями 3-D моделювання і їх використання у геодезії	1354
Шульга О.В., Корнієнко І.В. Розробка функціоналу муніципальної ГІС м. Чернігова: геоінформаційний аналіз аварійного стану мережі дорожнього покриття	1356

АГРОНОМІЯ ТА ЛІСОВЕ ГОСПОДАРСТВО	
AGRONOMY AND FORESTRY	
<i>Білоус А. П., Гарасименко Т. А.</i> Особливості застосування мікробних препаратів при вирощуванні гороху в зоні Полісся	1358
<i>Бреус О.О.</i> Оптимізація технології вирощування сої в умовах чернігівського Полісся	1359
<i>Голуб Н.А.</i> Плантаційні лісові культури як засіб збільшення продуктивності лісового господарства в Україні	1361
<i>Горбач Ю.В.</i> Поширення та контроль бур'янів у різних регіонах України	1363
<i>Данилевський Р. В.</i> Особливості формування ринку цукру України в умовах військового стану	1365
<i>Довгаль Л.С.</i> Хвороби кукурудзи та заходи боротьби з ними	1367
<i>Здоровець М.О., Геращенко П.О.</i> Аграрний сектор економіки та активізація інноваційних процесів	1368
<i>Кекух А.В.</i> Особливості формування ринку зерна України в умовах військового стану	1370
<i>Келер Р. В.</i> Ресурсозберігаючі технології землеробства	1371
<i>Келер Р. В.</i> Сучасний стан сільського господарства Чернігівської області в умовах воєнного стану	1373
<i>Колесник А. В.</i> Інтегрований контроль шкідливих організмів гороху в Чернігівській області	1375
<i>Кудряшова К. М.</i> Видове різноманіття та поширення дереворуйнівних грибів у регіональному ландшафтному парку "Ялівщина"	1377
<i>Литвиненко В.В.</i> Роботи-прополювачі: особливості та перспективи використання	1379
<i>Медушенко Д.Ю.</i> Вплив попередників на продуктивність жита озимого в умовах кліматичних змін	1380
<i>Піскова А. Г.</i> Фітофтороз картоплі: особливості хвороби та заходи захисту	1382
<i>Пушкар С.А.</i> Інвазії акації білої (<i>robinia pseudoakacia l.</i>) у соснових лісах Новгород-сіверського Полісся	1384
<i>Ткаченко А.Р.</i> Використання безпілотних літальних апаратів у лісовому господарстві	1386
<i>Ткаченко О.Р.</i> Хвороби буряка столового та його захист	1387
<i>Ткаченко О.Р.</i> Використання препаратів на основі амінокислот у рослинництві	1388
<i>Ткаченко О.Р.</i> Використання паразитичних комах в системі захисту сільськогосподарських культур	1390
БУДІВНИЦТВО ТА ЦИВІЛЬНА ІНЖЕНЕРІЯ	
CONSTRUCTION AND CIVIL ENGINEERING	
<i>Артеменко Д. А.</i> Особливості проектування реабілітаційних центрів в Україні	1392
<i>Гаврилей А. В., Нікитенко В. І., Танський М. С., Іванов Д. В.</i> Застосування ін'єкційних анкерів	1394
<i>Гавриленко І. М.</i> Відновлення конструкцій освітніх закладів, що зазнали руйнувань внаслідок бомбардувань та обстрілів	1396
<i>Голобурда Д. І.</i> Підсилення фундаментів методом торкретування	1397
<i>Дікалов С. С., Легеза М. В.</i> Укриття для цивільного захисту	1400
<i>Замерлова Я. І.</i> Роль архітектурних рішень при проектуванні об'єктів готельно-ресторанного комплексу	1402

Зозуля Д. В. Сталеві конструкції в будівництві торгово-офісних центрів: переваги та виклики	1404
Каленик А. Є., Слюта С. Д. Основні види покрівельних мембран в сучасному будівництві	1406
Кірієнко С. О., Ющенко М. О. Вплив цифровізації на процес проектування та будівництва	1408
Корнієнко О. М., Петухов О. О. Визначення групи горючості ПВХ профілів для виробництва вікон та дверей	1410
Котельчук А. Л., Кривенко М. В., Дробот О. В. Реконструкція очисних споруд в м. Мена Чернігівської області	1411
Лужецький Р. В. Геотехнічний моніторинг лікувального корпусу медичного центру, що зазнав руйнувань внаслідок бойових дій	1413
Менська О. В. Використання програмного забезпечення sketchup у візуалізації архітектурних проектів: переваги та недоліки	1415
Нагорна І. В., Ососок М. О. І-скло в енергозберігаючих технологіях	1417
Павлов О. М. Проєкт капітального ремонту будівлі соціального призначення	1419
Пискун А. О., Короткий І. О. Використання штучного інтелекту в архітектурі та дизайні	1420
Підгайний А. І., Джевагіров М. В. Сучасні теплоізоляційні матеріали, їх структура та характеристика	1422
Прибисько І. О., Крюк С. О., Мовчан Р. М., Скидан А. В. Застосування плагінів ShareBender та TruBend для формотворення в архітектурному проектуванні в Sketch Up	1424
Прибисько І. О., Пешков О. В., Плісов О. О., Шалуха І. М., Охріменко В. В. Застосування Sketch Up для швидкого моделювання екстер'єру будівель і споруд	1426
Рожко М. Р. Улаштування сучасних монолітних міжповерхових перекриттів житлових будинків	1428
Скалозуб Я. Р. Проектування підпірних стін	1430
Смаль Р. Р. Особливості пальового фундаменту для житлових будинків	1432
Стариш М. В., Львовчкін К. Ю., Сердюк С. О. Використання самозабурювальних паль	1434
Усенко О. В. До питання визначення фізичного зносу будівель та споруд	1435
Фісуненко П. А., Кособрюхов Я. І. Особливості маркетингового менеджменту компаній з управління нерухомістю	1436
Хоменко О. В., Стрілець І. В., Дергунов Ю. А. Особливості проектування споруд цивільного захисту з урахуванням змін нормативних документів	1438

ТЕОРІЯ І ПРАКТИКА РОЗВИТКУ СОЦІАЛЬНО-ЕКОНОМІЧНИХ СИСТЕМ В УМОВАХ СТАНОВЛЕННЯ ІНФОРМАЦІЙНОГО СУСПІЛЬСТВА

THEORY AND PRACTICE OF DEVELOPMENT OF SOCIO-ECONOMIC SYSTEMS IN INFORMATION SOCIETY

УДК 33.054.23[330.34:332.14]

Бибик В.В., здобувач вищої освіти гр. ЕК-221
науковий керівник – **Дерій Ж.В.**, д-р. екон. наук, професор
Національний університет “Чернігівська політехніка”, м. Чернігів, Україна

ЕКОНОМІЧНІ ВТРАТИ ТА ПРОБЛЕМИ РОЗВИТКУ РЕГІОНІВ НА СУЧАСНОМУ ЕТАПІ

З початком повномасштабного вторгнення економіка України зазнала значних збитків внаслідок руйнувань виробничих та інфраструктурних об'єктів, суспільних інституцій. ЄБРР оцінює падіння ВВП на душу населення близько 9%, але такий показник не є критичним, адже війни більшого масштабу досягали падіння ВВП на душу населення до 40-70%. Досить-таки помітних втрат зазнала українська промисловість. За статистичними даними за 2022 рік промислове виробництво знизилося на 38%. Зрозуміло, що сектор торгівлі й промисловості для економіки України має вагоме значення, тому доведеться вкладати значні кошти для їх реконструкції й модернізації. Загально оцінити розмір такого капіталу достатньо складно, так як це залежить від багатьох факторів, а зокрема, як довго триватимуть воєнні дії. За оцінкою експертів до 2033 р. потреби можуть сягати 23,2 млрд дол. США [1].

Але все ж найбільшою втратою для України являється саме населення. Відродити економіку, відбудувати знищену інфраструктуру та розвиватись держава матиме можливість лише тоді, коли буде потрібна кількість трудових ресурсів. До початку повномасштабного вторгнення робоча сила становила близько 17,4 млн осіб [2]. Нині ж значна частина населення стала до лав ЗСУ, близько 4,6 млн осіб знаходяться у країнах ЄС на правах тимчасового прихистку. Також багато людей залишаються на окупованих територіях, отримали контузії, залишилися інвалідами та загинули внаслідок ворожих дій. Тобто буде відчутний дефіцит саме робочої сили, так необхідної для подальшої відбудови. Очевидним кроком для економічного відновлення є повернення мігрантів, що залежить від ряду чинників, а саме: гарантування безпеки; відновлення житла; забезпечення роботою. В перші місяці війни бажання повертатися назад було у 90% опитаних мігрантів, але вже навесні 2023 року бажання повернутись додому виявили 50% опитаних [3]. Можна припустити, що чим довше триватиме війна, тим менше громадян виявлятимуть прагнення повертатися. Так чи інакше ці люди намагаються облаштувати своє життя в чужій країні, за довгий час знаходження в країні перебування з'являється стабільна робота, можливість здобувати освіту, відбувається їх соціалізація та з'являються нові горизонтальні соціальні зв'язки.

Через значне скорочення населення виникає проблема значного браку кваліфікованих працівників. Навіть з урахуванням того, що рівень безробіття станом на травень 2023 року сягав близько 20%, сильно відчувається дефіцит спеціалістів. Також значно зросла кількість працівників, які працюють без офіційного оформлення, та час їхньої роботи ніяким чином не рахується до страхового стажу [4]. Коли відбувається таке

явище, і особа працює в тіньовому секторі, то вона такими діями завдає шкоди бюджету держави, що негативно впливає на економіку. На нашу, думку краще чесно сплачувати податки державі й мати соціальні гарантії щодо захисту своїх трудових прав.

Економічне відновлення – це не тільки крок до забезпечення гідного рівня та якості життя, а й можливість фінансування повоєнної відбудови. Незважаючи на той факт, що війна триває, і немає чіткого розуміння, коли буде наша перемога, все більш гостро актуалізується питання саме відбудови України. Звичайно, актуальним є питання залучення капіталу для фінансування відновлення зруйнованих міст та пошук міжнародних партнерів. Нині визначено чотири найбільш реальних джерела фінансування: конфісковані російські активи; кошти державного бюджету; кошти, надані міжнародними партнерами; кошти донорів з усього світу, зібрані на платформі United24 [5].

Відновлення економіки потребує часу і стратегічного плану, тому навіть в умовах війни слід запроваджувати рішення, які вже сьогодні здатні покращити ситуацію. Так, малий та середній бізнес відчуває на собі значний податковий тиск, для того, щоб стимулювати економічне зростання варто його послабити. Варто приділити увагу освіті та підготовці висококваліфікованих кадрів. Саме завдяки доступності до якісного навчання можна досягти задач відновлення, а система навчання має готувати спеціалістів для галузей, які відчувають дефіцит робочої сили. Ця модель навчання має відповідати професійним стандартам, які засновані на компетентностях. Також слід відходити від гендерних стереотипів, адже професія не має статі. Нині жінки на рівні з чоловіками вступають до лав ЗСУ та боронять країну, а чоловіки за законом мають право йти в декретну відпустку. Таким чином, нові погляди на ринок праці дозволять частково вирішити проблему з дефіцитом робочої сили [4]. Враховуючи ситуацію, в якій вимушено опинилася Україна, уряд має шукати різні рішення для розв'язання економічних проблем, що іноді потребує й нестандартних дій.

Сьогодні біля 2,1 млн осіб з інвалідністю працездатного віку залишаються на території держави, з них офіційно працює 22-40%. Вважаємо, що всі вони готові та спроможні працювати та й до того ж виявляють бажання влаштуватися на роботу, але бізнес вбачає в цих людях тягар. Цей стереотип, пов'язаний з думкою, ніби люди з інвалідністю не можуть повною мірою виконувати робочі обов'язки, треба руйнувати, адже він гальмує розвиток держави [6].

Проблема різкого зменшення населення України та зниження народжуваності була описана виданням Wall Street Journal, де акцентувалася увага на спаді народжуваності й висувалися припущення, що народжуваність може впасти до найнижчого рівня у світі [6]. Ця проблема гостро стояла ще до активних бойових дій, а в ході різкого зменшення населення набула ще більшої актуальності. Однак, знову ж таки до завершення війни очікувати на підвищення народжуваності не варто. Жінки не готові брати на себе відповідальність у вихованні немовлят, коли щодня є ризики втрати життя. До того ж, у великій кількості родин чоловік перебуває на службі в Збройних Силах України, що також ускладнює можливість поповнити сім'ю. Для народження дитини потрібні й фінанси, а оскільки з роботою та економічним становищем не просто, мало хто зважиться на такий крок. Народження дитини – це позитивне зрушення для економіки держави. Та важливо, щоб і сама держава всіма можливими способами допомагала у вихованні дітей.

Таким чином, на економіку, в цілому, зараз здійснюють тиск різні фактори, зокрема й ті, що описані вище. Щодо втрат, то вони будуть лише збільшуватися, в залежності від тривалості війни та ціни перемоги, тому усвідомлення проблем – це вже крок до прийняття рішень та пошуку шляхів їх подолання.

Список використаних джерел

1. Фінансово-економічні наслідки війни [Електронний ресурс] / LB.ua Дорослий погляд на світ. – Режим доступу : https://lb.ua/blog/tetiana_bohdan/550614_finansovoekonomichni_naslidki.html
2. Як Україні компенсувати втрату 30% трудового потенціалу [Електронний ресурс] / Економічна правда. – Режим доступу : <https://www.epravda.com.ua/columns/2023/05/10/699925/>

3. 18% безробітних та зниження рівня життя: ООН оприлюднила доповідь про наслідки війни в Україні [Електронний ресурс] / Суспільне новини. – Режим доступу : <https://suspilne.media/468296-18-bezrobotnih-ta-znizenna-rivna-zitta-oon-opriludnila-dopovid-pro-naslidki-vijni-v-ukraini/>

4. Робоча сила в Україні: як війна впливає на її майбутнє? [Електронний ресурс] / Економічна правда. – Режим доступу : <https://www.epravda.com.ua/columns/2023/06/8/700951/>

5. В уряді розглядають чотири джерела фінансування відбудови України [Електронний ресурс] / Укрінформ. – Режим доступу : <http://surl.li/pgyyn>

6. Народжуваність в Україні може стати найнижчою у світі: чого чекати до 2030 року. [Електронний ресурс]. – Режим доступу : <http://surl.li/pgysg>

7. Derii, Zh. V. Extended reproduction of human potential in today's environment / Zh. V. Derii, T. I. Zosymenko, S. A. Skyba // Scientific bulletin of Polissia. – 2016. – № 2 (6). – P. 66-72.

8. Дерій, Ж. В. Капіталізація людського потенціалу: теорія, методологія, практика : монографія / Ж. В. Дерій. – Чернігів : ЧНТУ, 2013. – 300 с.

УДК [330.34:502.131.1]:63(477)

Василець М.О., здобувач вищої освіти третього (аспірантського) рівня гр. АСД051-23
Науковий керівник – **Шадура-Никипорець Н.Т.**, канд. екон. наук, доцент
Національний університет «Чернігівська політехніка», м. Чернігів, Україна

СТРАТЕГІЧНІ НАПРЯМИ ЗАБЕЗПЕЧЕННЯ СТАЛОГО РОЗВИТКУ СІЛЬСЬКОГО ГОСПОДАРСТВА УКРАЇНИ В УМОВАХ ПІСЛЯВОЄННОГО ВІДНОВЛЕННЯ

Сільське господарство України є однією з ключових галузей економіки, котра забезпечує продовольчу безпеку країни, формує вагомий частку експортного потенціалу та сприяє розвитку сільських територій. Проте, внаслідок військової агресії росії проти України, сільськогосподарський сектор зазнав суттєвих втрат та потребує відбудови на якісно нових засадах, котрі забезпечать сталість його розвитку в довгостроковій перспективі.

Сталий розвиток сільського господарства передбачає гармонійне поєднання економічної ефективності, соціальної справедливості та екологічної безпеки. Для забезпечення сталого розвитку сільського господарства України в умовах післявоєнного відновлення необхідно розробити та реалізувати комплекс стратегічних напрямів та інструментів, які б дозволили подолати наслідки війни, відновити виробничий потенціал галузі та забезпечити її конкурентоспроможність на внутрішньому та зовнішньому ринках.

Одним з ключових стратегічних напрямів є модернізація та технічне переоснащення сільськогосподарського виробництва, що передбачає оновлення матеріально-технічної бази сільськогосподарських підприємств, впровадження сучасних технологій та інноваційних рішень, що дозволять підвищити продуктивність праці, зменшити витрати і забезпечити виробництво якісної та безпечної продукції. Важливим інструментом в цьому напрямі є державна підтримка сільськогосподарських виробників шляхом надання пільгових кредитів, компенсації частини витрат на придбання сучасної техніки та обладнання, а також стимулювання інвестицій в інноваційні проекти.

Іншим важливим напрямом є розвиток інфраструктури і логістики в сільському господарстві. Війна завдає значної шкоди транспортній та складській інфраструктурі, що ускладнює доставку сільськогосподарської продукції до споживачів та збільшує її вартість. Тому необхідно відновити і модернізувати мережу автомобільних та залізничних доріг, побудувати нові елеватори та сховища, створити ефективну систему логістики, котра б дозволила мінімізувати витрати на транспортування і зберігання продукції [2].

Для забезпечення сталого розвитку сільського господарства важливо також приділяти увагу екологічним аспектам. Важливим інструментом в цьому напрямі є екологічне регулювання та стимулювання, зокрема, через надання податкових пільг і субсидій виробникам, котрі дотримуються екологічних стандартів та впроваджують «зелені» технології.

Не менш важливим є соціальний аспект сталого розвитку сільського господарства. Війна призвела до значних людських втрат та міграції населення з сільських територій, що загострило проблему дефіциту трудових ресурсів в галузі. Тому необхідно створювати умови для закріплення молоді на селі, підвищувати престижність аграрних професій, розвивати соціальну інфраструктуру в сільській місцевості. Важливим інструментом в цьому напрямі є державна підтримка розвитку сільських територій, зокрема, через фінансування проєктів з будівництва і ремонту шкіл, лікарень, доріг, а також надання пільгових кредитів на житлове будівництво та розвиток малого бізнесу на селі [1].

Ще одним стратегічним напрямом забезпечення сталого розвитку сільського господарства є розвиток кооперації та інтеграційних процесів. Кооперація дозволяє об'єднати зусилля і ресурси дрібних виробників, підвищити їх конкурентоспроможність та забезпечити доступ до ринків збуту. Інтеграція, в свою чергу, передбачає налагодження тісних зв'язків між сільськогосподарськими виробниками, переробними підприємствами і торговельними мережами, що дозволяє оптимізувати ланцюги доданої вартості та зменшити трансакційні витрати.

Важливим інструментом в цьому напрямі є створення сприятливого інституційного середовища для розвитку кооперації та інтеграції, зокрема, через удосконалення законодавства, надання державної підтримки та стимулювання інвестицій.

Для ефективної реалізації зазначених стратегічних напрямів сталості розвитку сільського господарства у період відновлення важливим інструментом повинен виступати розвиток державно-приватного партнерства, котре дозволить залучити приватні інвестиції в розвиток інфраструктури та реалізацію інноваційних проєктів в сільському господарстві.

Значну увагу слід також приділити розвитку наукового забезпечення та освіти в аграрній сфері, що передбачає підтримку наукових досліджень і прикладних розробок, спрямованих на підвищення ефективності та сталості сільськогосподарського виробництва, а також модернізацію системи аграрної освіти з метою підготовки висококваліфікованих фахівців, здатних впроваджувати сучасні технології та креативні управлінські рішення [3].

Таким чином, забезпечення сталого розвитку сільського господарства України в умовах післявоєнного відновлення потребує реалізації комплексу стратегічних напрямів та інструментів, органічне поєднання і гармонізація яких дозволить подолати наслідки війни, відновити виробничий потенціал галузі та забезпечити її конкурентоспроможність на внутрішньому і зовнішньому ринках.

Список використаних джерел

1. Сичевський, М. П. Стратегія зростання «Харчова промисловість України – 2030» (передумови і перспективи) / М. П. Сичевський, А. Е. Юзефович, О.В. Коваленко. – Київ : Аграр. наука, 2019. – 32 с.
2. Стратегічні напрями сталого розвитку сільських територій на період до 2030 року / [Ю.О. Лупенко, М. Й. Малік, О. Г. Булавка та ін.]; за ред. Ю.О. Лупенка. – Київ : ННЦ ІАЕ, 2020. – 60 с.
3. Тищенко, О. Огляд законодавчих змін для агробізнесу під час війни [Електронний ресурс] / О. Тищенко. – Режим доступу: https://biz.ligazakon.net/analytics/212091_oglyad-zakonodavchikh-zmn-dlya-agrobznesu-pd-chas-vyni

А.В. Васильєва, здобувачка вищої освіти
Науковий керівник – **Ж.В. Дерій**, д-р екон. наук, професор,
завідувач кафедри економіки, обліку і оподаткування
Національний університет “Чернігівська політехніка”, м. Чернігів, Україна

ГЛОБАЛЬНА АВТОМАТИЗАЦІЯ ВИРОБНИЦТВА ТА ЇЇ ВПЛИВ НА ЕКОНОМІКУ

Ключові слова: автоматизація, конвеєри, ефективність праці, ТНК.

У світі, де стрімко зростають темпи технологічного розвитку, виникає потреба у знаходженні способу підвищення продуктивності виробництва шляхом автоматизації. Одним із методів автоматизації є використання конвеєрів, з впровадженням яких, наступає нова ера у сучасній економіці і відкриваються нові можливості для розвитку економіки та виробництва в цілому.

Конвеєрне виробництво – система потокової організації виробництва на основі конвеєра, при якій воно розділене на найпростіші короткі операції, а переміщення деталей здійснюється автоматично. Це така організація виконання операцій над об'єктами, при якій весь процес впливу поділяється на послідовність стадій з метою підвищення продуктивності шляхом одночасного незалежного виконання операцій над декількома об'єктами, що проходять різні стадії. Конвеєром також називають засіб просування об'єктів між стадіями при такій організації. [1] Таке обладнання використовується практично скрізь: на заводах, в портах та інших побутових, промислових сферах. Конвеєри значно прискорюють та спрощують виробництво і транспортування на будь-якому підприємстві, крім того, процеси відбуваються не з участю людини, а лише під її контролем.

Вважається, що історія сучасного конвеєра почалася з часів Стародавнього Єгипту, тоді подібну споруду застосовували для переміщення рідини у вигляді гвинтових підйомників, які стали прообразами нинішніх конвеєрів. Класичні гвинтові пристрої з'явилися близько XVI ст. в борошномельних виробництвах. Винахід сучасної моделі конвеєра привласнюють Генрі Форду. З урахуванням того, що багато робочого часу витрачається на пересування працівників по цеху, що досить нераціонально, винайшли такий спосіб збирання продукції, при якому кожен співробітник витрачає мінімум часу і безпосередньо тільки на свою роботу. [2] У квітні 1913 року почався перший експеримент по використанню складального конвеєра, який став справжнім переворотом. Першим виробом, зібраним на конвеєрі, є генератор. Раніше робота з його складання виконувалася однією людиною й вимагала 12 хвилин чистого часу. Тепер та ж сама робота була розподілена на 29 операцій для 29 працівників і на складання одного генератора йшло 13 хвилин 10 секунд, що свідчило про майбутні перспективи розвитку автоматизації. [3]

Використання різних видів конвеєрів покращують технологічний процес і підвищують продуктивність. Найбільше поширення отримали збірні та сортувальні конвеєри. На підприємствах щодня відбуваються сортувальні процеси. Через вплив людського фактору, сортування займає багато часу та призводить до низки помилок у роботі. Сучасні системи продумані спеціально для автоматизації різних робочих процесів, здатні суттєво їх спростити та зробити в рази ефективнішими. Одним з таких продуктів є сортувальна лінія – це система, яка автоматично сортує вантажі до потрібних конвеєрів. Працівникам достатньо просто хаотично викладати посилки на транспортувальну стрічку, і далі система за заданими параметрами зважує їх, формує між ними відстань та відправляє до потрібного контейнера. В комплекс входить стіл оператора, до його обов'язків входить контроль за процесом та сканування штрих кодів. Сортувальна лінія

виготовлена з надійних матеріалів стійких до зношення, й таких, що витримують великі навантаження.

Найперша на найвагоміша перевага конвеєрів – безпрецедентна швидкість. Система може працювати 24/7 і протягом години обробляти від 3000 до 5000 одиниць продукції з високою точністю. Наступна перевага – майже повна відсутність впливу людського фактора. Більше того, продукт окуповується протягом перших кількох років експлуатації, що свідчить про те, що він є успішною інвестицією. [4]

Використання конвеєрів на виробництві є однією з технологій, яка значно полегшує та прискорює виробничі процеси у глобальному масштабі. Свідченням успішного використання цих засобів праці є ТНК. Транснаціональна корпорація – велика фірма (або об'єднання фірм різних країн), яка має закордонні капіталовкладення та впливає на яку-небудь сферу (або декілька сфер) у міжнародному масштабі. [5] Наведемо приклади з різних галузей промисловості: у автомобільній промисловості такі компанії як Ford, Toyota, впровадили концепцію «масового виробництва»; у харчовій промисловості великі компанії, що виробляють напої чи харчові продукти, використовують конвеєри для переміщення сировини та готової продукції на різних етапах виробництва (Arcor, Coca-Cola, Nestle); у текстильній промисловості автоматизовані процеси виробництва від нарізання тканин до пошиття та фінальної упаковки (напр. компанія Adidas, Lacoste, Polo Ralph Lauren).

З економічної точки зору до переваг глобального впровадження конвеєрів на виробництві відноситься: підвищення швидкості та ефективності виробництва, раціональне використання обмежених ресурсів, скорочення часу циклу виробництва, мінімізація вартості, розширення ринків збуту, забезпечення високої якості продукції та зменшення кількості браку. Введення конвеєрів призводить до зменшення потреби в ручній праці на деяких етапах виробництва, відповідно підприємство зменшить витрати на робочу силу. Це може впливати на робочі місця, зменшуючи їхню кількість в деяких секторах, проте введення конвеєрів створює попит на фахівців, які здатні обслуговувати та управляти автоматизованим обладнанням.

Отже, використання конвеєрів забезпечить не тільки ефективність виробництва, але й створить сприятливе середовище для розвитку конкурентоспроможності компаній на міжнародному ринку. Точність, швидкість, безперервність, надійність та зносостійкість, постійне вдосконалення, – усі ці параметри актуальні, коли йдеться про використання конвеєрів.

Список використаних джерел

1. Конвеєр: що це таке, види, застосування // Kherson-news.net: [Веб-сайт]. 06.02.2023. URL: <https://kherson-news.net/lang/uk/conveyor-what-it-is-types-application.html>
2. Стаття "Конвеєри: види, класифікація та сфера застосування" // Sklad Service: [Веб-сайт]. 08 січня 2020. URL: <https://ssk.ua/ua/blog/konvejery-vidy-klassifikaciya-i-sfera-primeneniya-482>
3. Генрі Форд – підприємець і менеджер // Освіта та самоосвіта: [Веб-сайт]. URL: <https://referatss.com.ua/work/genri-ford-pidpriiemec-i-menedzher/>
4. Конвеєрне сортування: що це та як воно відбувається? // Kolo.news.НОВИНИ ПОЛТАВИ: [Веб-сайт]. 23 Листопада 2023. URL: <https://kolo.news/category/suspilstvo/34600>
5. Транснаціональні корпорації/ І.О. Давидова, К.Ю. Величко, О.І. Печенка– Харків: Видавництво «Форт», 2018. – 175с. URL: <http://surl.li/nmbfm>
6. Дерій Ж. В., Галицький О. М. Стратегія удосконалення інноваційно-інвестиційної державної політики щодо розвитку аграрного виробництва в Україні. Український журнал прикладної економіки. 2017. Т. 2, № 4. С. 6–16. URL: http://nbuv.gov.ua/UJRN/ujae_2017_2_4_3

Гавронський А.О., аспірант кафедри економіки і підприємництва
Національний технічний університет України
«Київський політехнічний інститут імені Ігоря Сікорського», м. Київ, Україна

ІННОВАЦІЙНИЙ РОЗВИТОК ТЕРИТОРІЙ В УМОВАХ ЦИФРОВІЗАЦІЇ

Сучасні виклики розвитку соціально-економічних систем різних рівнів все більше актуалізують проблематику, яка пов'язана з інноваційним розвитком економічних систем в умовах цифровізації. Серед науковців, що досліджують взаємозв'язок інноваційного розвитку територій та цифровізації, слід відзначити М. Дергалюк [1], М. Дубину, Ю. Рогозян [2], С. Тульчинську [3], О. Попело, О. Чубарь [4], І. Якушенко та інші.

Неможливо уявити розвиток будь-якої соціально-економічної системи без інновацій, оскільки вони є базисом цього розвитку. При цьому, цифровізація також стала одним з ключових факторів, що впливає на інноваційний розвиток, у тому числі, територій. Активне впровадження інформаційно-комунікаційних технологій у різні сфери життя та діяльності, створення і розвиток цифрової інфраструктури та інші цифрові нововведення стають поштовхом для розвитку територій та відкривають нові можливості для їх мешканців.

Одним з головних аспектів впливу цифровізації на інноваційний розвиток територій є покращення доступу до інформації та комунікацій, що особливо важливо у сучасному світі. Завдяки цифровим технологіям населення територій можуть швидко отримувати доступ до потрібної інформації, спілкуватися з іншими користувачами, здійснювати віддалені покупки, а також працювати, навчатися та розвиватися. Це сприяє підвищенню рівня освіченості, розширенню компетентностей, розвитку креативності та інноваційності серед мешканців територій.

Також, дуже важливими сьогодні стають цифрові технології для інноваційного розвитку територій, оскільки стають важливим інструментом для реалізації інноваційних проектів і стратегій розвитку, що сприяє зростанню економіки територій, підвищенню ефективності управління та створенню сприятливого інноваційного середовища. Цифрові технології дозволяють швидко та ефективно обмінюватися даними, шукати партнерів по проектах, спілкуватися, розвивати мережі зв'язків і співпрацювати на різних рівнях. Це сприяє поширенню ідей, створенню нових проектів та розвитку інноваційних рішень на територіях. Цифрові технології використовуються для поширення інформації про інноваційні проекти, що дає можливість активізувати пошук інвесторів.

Ще одним важливим аспектом є розвиток цифрових інфраструктур на територіях. Створення швидкого і надійного інтернету, розробка цифрових платформ для розвитку бізнесу та освіти, інноваційних проектів, пошуку партнерів за кордоном для реалізації інноваційних проектів, впровадження.

Таким чином, можна зазначити, що існує безпосередня взаємозалежність між інноваційним розвитком територій та цифровізацією, їх взаємодія сприяє підвищенню конкурентоспроможності та привабливості територій для інвестицій. Впровадження цифрових технологій сприяє підвищенню якості життя мешканців, розвитку бізнесу та економіки, забезпечує сталість та успішність територій у глобальному інноваційному середовищі.

Список використаних джерел

1. Дергалюк, М. О. Організаційно-економічне забезпечення потенціалоформуючого простору регіонів в умовах цифровізації / М. О. Дергалюк, С. О. Тульчинська // Проблеми та перспективи економіки та управління. – 2022. – № 4(32). – С. 218-225.

2. Рогозян Ю. С. Теоретико-методичні аспекти оцінки результативності й ефективності цифровізації економіки локальних територій України у воєнний і повоєнний час [Електронний ресурс] / Ю. С. Рогозян, В. В. Вахлакова // Академічні візії. – 2023. – Вип. 19. – Режим доступу: <http://dx.doi.org/10.5281/zenodo.7989723>

3. Тульчинська, С. О. Цифровізація як фактор розвитку регіональних економічних систем в умовах становлення постіндустріального суспільства / С. О. Тульчинська // Інвестиції: практика та досвід. – 2023. – № 6. – С. 13–17.

4. Чубарь О. Г. Сучасні прояви цифрової трансформації регіонів України (за матеріалами Закарпатської області) [Електронний ресурс] / О. Г. Чубарь, О. О. Русин // Економіка та суспільство. – 2023. – Вип. 49. – Режим доступу: <https://economyandsociety.in.ua/index.php/journal/article/view/2294/2215>

УДК 659.126[332.122:338.43](4)

Газуда С.М., канд. екон. наук, доцент,
доцент кафедри економіки, підприємництва і торгівлі
ДВНЗ «Ужгородський національний університет», м. Ужгород, Україна

ЄВРОПЕЙСЬКА МОДЕЛЬ ФОРМУВАННЯ БРЕНДИНГУ АГРАРНИХ РЕГІОНІВ

Ключовим компонентом брендингу є врахування історичних традицій регіону. На основі еволюційного розвитку регіони прагнуть сформуванню наратив виготовленої продукції, наданої послуги з метою окреслення їх особливої характерності й унікальності. Водночас аграрні регіони забезпечують розвиток локальних суб'єктів господарювання сприяючи місцевому економічному зростанню, зокрема в частині організації фермерських ринків, розроблення програм підтримки малих сільськогосподарських підприємств та інших ініціатив.

Взаємозумовленість зазначених процесів базується на поєднанні унікальних характеристик, притаманних окремим регіонам акцентуючи увагу на якості, стійкості та підтримки місцевого підприємництва. В зазначеному контексті географічні аспекти широко використовуються як у європейській моделі процесу формування брендингу аграрних регіонів, так і в усьому світі. До прикладу, систему захисту регіональних продуктів вперше зафіксовано у 1925 р. у Франції засобом реєстрації географічного зазначення сиру «Рокфор» виготовлюваного у селі Рокфор-сюр-Сультзон. Нині, як відомо з європейського досвіду, офіційно зареєстровано понад 3,8 тисяч географічних зазначень. При цьому лідерство, за кількістю географічних зазначень, ведуть Італія (905 позицій), Франція (790) та Іспанія (401) [1].

Європейська модель створення бренду базується передусім на застосуванні споріднених брендів, «брендів-парасольок» та окремих товарних ліній. Характерною особливістю споріднених брендів є застосування ім'я виробника з побудовою ідентичності продукту та формування його іміджу й визнання на ринку. Практика європейського досвіду засвідчує низку прикладів аграрних регіонів, де виробник включив власне ім'я в назву товару, серед них [2-5]:

– «Parmigiano Reggiano» (Пармезан Реджано) – сир виготовлений в регіоні Парма, Італія. В його назві ім'я регіону та слово «Reggiano», що зазначає місцевість з його виробництва;

– «Champagne Louis Roederer» – Луї Родерер як відомий французький виробник шампанського, де назва включена в бренд, відмічаючи якісну складову товару і традиції компанії;

– «Tuscany's Finest Olive Oil» – Frantoio di Panzano, виробник оливкової олії з Тоскани (Італія), де акцент зроблено на імені регіону та Frantoio di Panzano, що зазначає його унікальність;

– «Yorkshire Tea by Taylors of Harrogate» – бренд чаю, до складу якого входить ім'я регіону (Yorkshire) з поєднанням імені компанії (Taylors of Harrogate), що в сукупності окреслюється якістю й місцевими традиціями;

– «Irish Kerrygold Butter» – ірландське масло, продукт, який включає ім'я регіону (Kerry) з поєднанням слова «Gold», що асоціюється з високою якістю.

Європейський досвід застосування споріднених брендів з поєднанням імені виробника й місце походження продукту підсилює його ідентичність та впізнаваність.

Окремої уваги заслуговують європейські підходи до формування корпоративних брендів у сфері аграрного бізнесу, зокрема корпоративний бренд «парасолька» та логотип у власній рекламі. Серед них [5]:

– «Provence Umbrella Wine» – виноробна компанія з регіону Прованс, де в її логотипі застосовано корпоративний бренд «парасолька», що відмічає високу якість виноробної продукції;

– «Alpine Harvest Umbrella Farm» – сільськогосподарська компанія в Альпах, де в основі сформованого корпоративного бренду «парасолька» відмічено іміджеву його складову як екологічно стійкого та високоякісного виробника продуктів харчування;

– «Mediterranean Sunshade Olive Oil» – виробник оливкової олії (Регіон Середземномор'я) із застосуванням бренду «парасолька» та відповідним логотипом з зазначенням теплого клімату і високої якісної складової виробленої продукції;

– «Bavarian Fields Umbrella Brewery» – пивоварня в Баварії. Корпоративний бренд «парасолька» символізує традиції німецького пивоваріння та якість власних.

Окремі товарні лінії використовувалися як результативний підхід для виокремлення певних продуктів аграрних регіонів Європи з підсиленням їх унікальних властивостей, серед основних з них: «Tuscan Heritage Olive Oil Collection» – товарна лінія оливкової олії з Тоскани; «Normandy Orchards Apple Varieties» – лінія продуктів з яблук в Нормандії; «Bavarian Hops Craft Beer Series» – товарна лінія крафтового пива з Баварії; «Provencal Lavender Beauty Essentials» – лінія косметичних засобів включає продукти на основі лаванди з регіону Прованс; «Alpine Cheese Delights» – товарна лінія сирів з альпійських регіонів тощо.

Таким чином, відмічені приклади європейський брендів є успішними, користуються популярністю у споживачів, є впізнаваними та визнаними у всьому світі. Для економічного розвитку національного господарства України прийнятним є європейський підхід з його акцентом на сталості та екологічно стійких методах сільськогосподарського виробництва, дотриманням екологічних принципів господарювання, органічної продовольчої продукції.

Список використаних джерел

1. Географічні зазначення України [Електронний ресурс]. – Режим доступу: <https://gi-ua.com/pro-nas/>
2. Аграрна політика Європейського Союзу: виклики та перспективи : монографія / за ред. Т. Зінчук. – Київ : Центр учбової літератури, 2019. – 494 с.
3. Махначова Н. М. Адаптація світових тенденцій брендингу територій до українських запитів [Електронний ресурс] / Н. М. Махначова, І. Ю. Семенюк, Я. А. Ременюк // Державне управління: удосконалення та розвиток. – 2020. – № 10. – Режим доступу: <http://www.dy.nauka.com.ua/?op=1&z=1803>
4. Смирнов І. Г. Європейський підхід до брендингу міст і туристичних дестинацій [Електронний ресурс] / І.Г. Смирнов // Актуальні проблеми країнознавчої науки : Міжнар. наук.-практ. Інтернет-конф., 2017. – Режим доступу: <https://internationalconference2014.wordpress.com/2017/05/21/європейський-підхід-до-брендингу-міст/>
5. Ілляшенко, С. М. Роль іміджу у забезпеченні сталого розвитку промислових підприємств. Сталый розвиток – ХХІ століття: управління, технології, моделі. Дискусії 2016: колектив. монограф. / С. М. Ілляшенко, А. В. Колодка ; за ред. Є. В. Хлобистова. – Черкаси : Чебаненко Ю., 2016. – С. 522–535.

Глібова В.Д., здобувачка вищої освіти гр. ЕК-221
Науковий керівник – **Дерій Ж.В.**, д-р екон. наук, професор
Національний університет «Чернігівська політехніка», м. Чернігів, Україна

ЗОВНІШНЬОЕКОНОМІЧНА ДІЯЛЬНІСТЬ ЧЕРНІГІВСЬКОГО РЕГІОНУ ПІД ЧАС ВІЙНИ

Третій рік широкомасштабного вторгнення показав, що українська економіка вже вийшла з шоку 2022 року та адаптується до нових військових умов, але високими є ризики утримання економічної системи, оскільки існує висока залежність від зовнішнього фінансування та військової допомоги. Ключовими факторами впливу на економіку країни взагалі та регіонів зокрема можна назвати наступні: активна фаза війни, рівень безпеки у регіонах, стан реформ, зміна глобального попиту на аграрну продукцію на фоні посилення торговельних воєн, зовнішня торгівля, зміна купівельної спроможності населення, зниження інвестиційної активності.

Галузі національної економіки, які є традиційно експортно орієнтованими, характеризуються різновекторними тенденціями. З одного боку відбувається скорочення експорту внаслідок руйнування виробництв, об'єктів інфраструктури, порушення ланцюгів постачання, блокади польсько-українського кордону. В той же час створення «тимчасового коридору» у Чорному морі пом'якшило проблеми з експортом. За даними платіжного балансу НБУ експорт товарів та послуг у 2023 р. зменшився на 11,6% порівняно з 2022 р. та на 37,6% порівняно із 2021 р. Найбільше скорочення відбулося по групам мінеральних товарів, металів та металопродукції, продукції хімічної промисловості. У перші місяці 2024 р. експорт почав зростати (у січні 2024 р. на 12% до відповідного періоду 2023 р.) [1]. Це обумовлено сприятливою кон'юнктурою на світових ринках відповідних товарів та переорієнтацією на нові логістичні напрямки.

Стан зовнішньоекономічної діяльності по регіонах, зокрема в Чернігівській області, залежить від безпекової ситуації, що впливає на економічну активність господарюючих суб'єктів, відновлення діяльності підприємств, які зазнали руйнувань. Чернігівська область вважалася економічно розвиненим регіоном ще з часів Київської Русі. Зважаючи на це, зовсім не дивно, що навіть під час повномасштабної війни з РФ промисловість та сільське господарство регіону продовжують функціонувати, хоча область постійно піддається обстрілам, особливо прикордонні громади, існують значні ризики для ведення повноцінної економічної діяльності.

Для того, щоб реально оцінити стан виробництва й експорту Чернігівського регіону в умовах повномасштабної війни, варто розглянути довоєнні показники. Так, показники валового регіонального продукту Чернігівської області у 2019-2021 рр. відповідно склали 70,6, 84,1 та 113, 5 млрд грн. [2]. Експорт товарів регіону у ці роки склав відповідно 807 млн, 891 млн та 1190 млн. дол. США [3].

Можна помітити позитивну динаміку розвитку економіки регіону, яка за мирних умов могла б тільки покращуватись.

Перед тим, як аналізувати економічні показники області під час повномасштабної війни, важливо врахувати усі ризики та перешкоди функціонування економіки у воєнний час:

- область є прикордонною, і тому її частина знаходиться під постійними обстрілами з боку ворога, як наслідок – виробничі потужності не можуть використовуватися максимально, відповідно до свого потенціалу;

- велика частина бізнесу була або зруйнована, або релокована в інші регіони, або банально збанкрутіла під час війни;
- багато людей були змушені виїхати до інших областей та закордон і повернулися далеко не всі, і хоч у регіоні є ВПО з інших регіонів, у них не завжди достатньо відповідного досвіду і кваліфікації, тому існує певний дефіцит кваліфікованих кадрів;
- важливим є фактор невизначеності, який викликає певний страх у інвесторів і власників бізнесу, що заважає їм проводити розширення бізнесу.

Показники економічної активності по області у 2022 році свідчать про те, що експорт склав усього 541 млн дол. США; індекс промислового виробництва за результатами 2022 року склав 74,1% від довоєнного. Звичайно, що такі показники є свідчення падіння обсягів виробництва, але зважаючи на військовий стан їх можна вважати задовільними.

У 2023 році економічна ситуація регіону відчутно покращилася. Так індекс промислового виробництва склав 126,9% [5]; експорт товарів у період з січня по жовтень 2023 року склав 701 млн дол. США [6]. Взагалі у 2023 році область увійшла до топ-5 регіонів України за приростом товарного експорту. Це є достатньо обнадійливим показником.

Хоч на обсяги виробництва та експорту 2021 року у 2023 році вийти не вдалося, але динаміка в порівнянні з 2022 роком є позитивною та в перспективі, за умов відсутності нових значних економічних, геополітичних, епідеміологічних та кліматичних потрясінь, економіка регіону у 2024 році цілком може вийти на свій довоєнний рівень.

Головними умовами подальшого економічного розвитку регіону можна назвати ефективну відбудову за сучасними міжнародними стандартами, а також значні національні і міжнародні інвестиції. Не менш важливим є також стимулювання повернення людей та відродження бізнесу, який за тих чи інших причин був тимчасово перенесеним в інші області або просто був зупиненим чи замороженим. Якщо буде дотримано цих вимог регіон має серйозний потенціал економічного відновлення та розвитку.

Список використаних джерел

1. Платіжний баланс у 2023 році [Електронний ресурс]. – Режим доступу: https://bank.gov.ua/fies/ES/State_m.pdf
2. Валовий регіональний продукт : стат. зб. [Електронний ресурс] / за ред. І. Нікітіної. – Київ, 2023. – Режим доступу: https://www.chernigivstat.gov.ua/new/VRP_2021.pdf
3. Департамент агропромислового розвитку Чернігівської обласної державної адміністрації : довідка про стан галузі з виробництва харчових продуктів, напоїв та тютюнових виробів у 2022 році [Електронний ресурс]. – Режим доступу: <https://apk.cg.gov.ua/index.php?id=39026&tp=1&pg=>
4. Інформаційний портал Чернігівщини: зовнішня торгівля області у цифрах [Електронний ресурс]. – Режим доступу: <http://che.cn.ua/index.php/economy/item/7007-zovnishnia-torhivlia-oblasti-u-tsyfrakh>
5. Час Чернігівський: Чернігівщина у 2023-му в топ-5 регіонів за приростом товарного експорту [Електронний ресурс]. – Режим доступу: <https://cntime.cn.ua/chernigivshina-u-2023-mu-v-top-5-regioniv-zapriri-article/>
6. Cheline: що експортує Чернігівщина [Електронний ресурс]. – Режим доступу: <https://cheline.com.ua/news/society/shho-eksportuye-chernigivshhina-247560>
7. Дерій, Ж. Впровадження концепції циркулярної економіки: проблеми та перспективи / Ж. Дерій, Н. Бутенко, Т. Зосименко // Проблеми і перспективи економіки та управління. – 2021. – № 1 (25). – С. 54-62. DOI: [https://doi.org/10.25140/2411-5215-2021-1\(25\)-54-62](https://doi.org/10.25140/2411-5215-2021-1(25)-54-62).
8. The Influence of Human Capital on GDP Dynamics: Modeling in the COVID-19 Conditions / Z. Derii, T. Zosymenko, K. Shaposhnykov, Y. Tochylna, D. Krylov, O. Papaika // IJCSNS International Journal of Computer Science and Network Security. – 2022. – № 3. – С. 67-76. DOI: <https://doi.org/10.22937/IJCSNS.2022.22.3.10>.

Дерій Ж.В., д-р екон. наук, професор,
Національний університет «Чернігівська політехніка», м. Чернігів, Україна

ПРОЄКТНО-ОРІЄНТОВАНИЙ ПІДХІД У ПІДГОТОВЦІ ЗДОБУВАЧІВ ВИЩОЇ ОСВІТИ

Сфера вищої освіти сьогодні є доволі мінливою та перебуває під постійним впливом ендогенних та екзогенних чинників та викликів, таких як глобалізація, бурхливий технологічний розвиток, цифрова трансформація, зміна кон'юнктури ринку праці, необхідність створення інклюзивного освітнього середовища, потреба у навичках soft-skills, сталі зміни у знаннях. Ситуація для закладів вищої освіти та здобувачів загострилась з початку широкомасштабного вторгнення – виїзд значної кількості викладачів та здобувачів за межі країни, неможливість організації очного навчання у багатьох населених пунктах, переміщення ЗВО у відносно безпечні місця, ізоляваність студентів-чоловіків від світового освітнього середовища. Відповідно вища освіта має адаптуватись до цих змін та викликів.

Наразі триває ряд реформ, які є актуальними та відповідають запитам суспільства. У сфері вищої освіти питання конкурентоспроможності базується насамперед на питаннях якості освіти, що дозволить надавати сучасні, затребувані освітні послуги на найвищому рівні. Саме тому одне з завдань вищої освіти сьогодні є підготовка здобувачів вищої освіти до постійних змін у суспільстві та на ринку праці. Надання конкурентних освітніх послуг досягається завдяки співробітництву та розвитку співпраці з групами стейкхолдерів таких як бізнес, громадськість, органи місцевого самоврядування та використанню форм та методів навчання які відповідають запитам суспільства.

Однією з сучасних форм організації освітнього процесу є проєктне навчання (project-based learning) як форма організації набуття компетентностей та формування індивідуальної освітньої траєкторії здобувачів вищої освіти. У рамках автономії заклад вищої освіти формує свої підходи та методику проєктного навчання, закріплює це у внутрішніх нормативних документах орієнтуючись при цьому на те, що за своєю сутністю проєктно-орієнтоване навчання є мультидисциплінарним, т.я. використовуються при цьому практичні підходи до розв'язання реальних задач та досліджуються теоретичні проблеми окресленого спектру.

Проєктне навчання це форма організації освітнього процесу для здобувачів вищої освіти освітнього ступеня бакалавр, магістр, яку здобувач має змогу обрати замість вивчення вибіркового дисциплін, що формують соціальні та підприємницькі навички, вибіркового дисциплін циклу загальної підготовки та/або самостійної роботи при виконанні індивідуального завдання (РГР, курсової роботи (проєкту), кваліфікаційної роботи) [1, с.2].

Проєктне навчання визначає мету у систематизації комплексу знань та розвитку професійних, підприємницьких, соціальних навичок завдяки формулюванню рішень для розв'язання реальних проблем. Завдяки проєктному навчанню отримані знання мають практичне застосування через реалізацію розроблених проєктів, а здобувачі вищої освіти крім жорстких навичок (hard skills) отримують м'які навички (soft skills): лідерство, навички комунікації, гнучкість, логічне мислення, вміння концентруватись, вміння працювати в команді, навички публічних виступів та презентацій.

В залежності від специфіки освітньої програми у якій застосовується проєктне навчання, воно може реалізовуватися за різними сценаріями, тобто розраховуватись на одного виконавця або на групу виконавців, бути основою освітньої компоненти чи самостійним компонентом освітньої програми.

Проектне навчання дозволяє здобувачам отримати практико-орієнтовану професійну підготовку, досягати програмних результатів навчання та розвивати компетентності, реалізовувати індивідуальну освітню траєкторію, підвищувати власну мотивацію в отриманні навичок soft skills та hard skills. Крім того, використання проектно-орієнтованого підходу розвиває навички критичного мислення, здатність імплементувати системний підхід для розв'язання задач та прийняття рішень, генерувати нові ідеї та підвищувати конкурентоздатність на ринку праці.

Проектний підхід до навчання сприяє реальному залученню до освітнього процесу роботодавців, представників органів місцевого самоврядування, бізнес-сектору завдяки спільній роботі щодо розв'язання конкретних задач та вирішення актуальних проблем бізнесу, населених пунктів, спільнот, регіону та країни.

Проектне навчання орієнтує здобувачів вищої освіти на розробку та реалізацію проектів які можуть бути практично-орієнтованими та націленими на розв'язання прикладних задач, наприклад проекти відбудови мікрорайонів міста постраждалих від військових дій які представлені у формі концепції зеленої сталої відбудови.

Таким чином, проектне навчання має ряд переваг як для здобувачів вищої освіти так й для зацікавлених груп стейкхолдерів, таких як: досяжність результату проекту по суті є формалізованим освітнім досягненням; доцільна контекстність; можливість використання проектного результату у якості інструменту оцінки знань; доступність щодо використання форм проектного навчання (тривалість, кількість та склад учасників, види).

Список використаних джерел

1. Положення про проектне навчання в Національному університеті «Чернігівська політехніка» [Електронний ресурс]. – Режим доступу: <https://stu.cn.ua/wp-content/stu-media/normobaza/normdoc/norm-osvitproces/p-pro-proektno-navchannya.pdf>

УДК [330.34:332.1]:502.131.1

Захарін А.В., аспірант кафедри економіки, обліку і оподаткування

Науковий керівник – **Самко О.О.**, канд. екон. наук, доцент

Національний університет «Чернігівська політехніка», м. Чернігів, Україна

СОЦІАЛЬНО-ЕКОНОМІЧНИЙ РОЗВИТОК ГРОМАД НА ЗАСАДАХ СТАЛОСТІ: ТЕОРЕТИКО-МЕТОДОЛОГІЧНИЙ АСПЕКТ

Реформування системи місцевого самоврядування та адміністративно-територіального устрою спрямована на забезпечення ефективності та спроможності територіальних громад. Економічна спроможність громад стає важливим чинником забезпечення збалансованого регіонального розвитку. Важливим завданням сьогодення є орієнтація економічного механізму функціонування громад на виконання цілей і завдань сталого розвитку.

Формування економічно спроможних територіальних громад є складовою частиною комплексної стратегії розвитку системи місцевого самоврядування і виступає одним із складників підтримки сталості.

Забезпечення соціально-економічної спроможності громад зазвичай зв'язують з доцільністю виконання ключових задач з гарантування економічної стабільності шляхом планування, організації та реалізації виваженої державної та регіональної політики.

В той же час, на нашу думку, проблематика реформування місцевого самоврядування та забезпечення економічної спроможності громад, у тому числі в контексті підтримки сталості, потребує додаткового вивчення. Необхідне подальше вдосконалення теоретико-методичних та науково-практичних засад щодо формування ефективного організаційно-економічного механізму розвитку територіальних громад на

засадах сталості. Зокрема, доцільно провести ідентифікацію проблем формування ефективного організаційно-економічного механізму розвитку територіальних громад на засадах сталості.

З урахуванням поточних завдань регіональної політики доцільно проаналізувати критерії, які дають змогу оцінити рівень соціально-економічної спроможності громади; визначити інструментарій формування ефективної економічної парадигми подальшого розвитку різних громад на засадах сталості; обґрунтувати пропозиції щодо коригування державної економічної політики стимулювання розвитку громад на засадах сталості. Ми виходимо з того, що економічна спроможність громади має стати рушійною силою з удосконалення адміністративно-територіального устрою, формування економічно спроможних громад, здатних надавати якісні публічні послуги громадянам та сумлінному бізнесу. Однак, для впровадження фундаментального підходу з оптимального функціонування економічно спроможних громад своєчасним є питання про науково-методичне обґрунтування механізмів і відповідного набору інструментів його результативного регулювання на засадах сталості [2].

Рамковим законодавчим документом національного рівня є Закон України «Про добровільне об'єднання територіальних громад», в якому викладені ключові принципи, правила і процедури формування територіальних громад. Доцільно також згадати Концепцію реформування місцевого самоврядування та територіальної організації влади в Україні, в якій викладено візійні позиції реформи, а також індикатори її успішності. Система відповідних інструментів економічного стимулювання має бути направлена, з одного боку, на реалізацію секторальних реформ (екологічної, медичної, освітньої, комунальної тощо), а з іншого – на підтримку сприятливого життєвого середовища в широкому сенсі. Таке середовище є основою для всебічного розвитку людини, задоволення її природних потреб, надання населенню публічних послуг гарантованої якості, причому на засадах необхідності підтримки сталого розвитку громади.

Реалізація адміністративно-територіальної реформи в Україні була розпочато з метою забезпечення фінансової самостійності та спроможності громад, а також подальшого зміцнення фінансової стійкості вже спроможних громад. Проте слід відмітити, що цей процес має і певні недоліки, найбільшим серед яких є уніфікований підхід щодо формування спроможних територіальних громад. Зокрема, втрачається або нівелюється критерій врахування унікальності громади, її спроможність нести регіональну ідентичність [2].

Створення громад та формування їх центрів має здійснюватися не лише з урахуванням зони доступності та певного переліку «загальних» показників. Вказане об'єктивно не сприяє зростанню рівня фінансової самостійності та спроможності громад. Частково це зумовлено тим, що громаді, поряд із розширенням доходів бюджету, надаються такі самі повноваження, як і містам обласного значення, які мають більший фінансовий потенціал, ніж села та селища [2]. Це і не дивно, оскільки на територіях міст обласного значення зосереджено найбільшу кількість підприємств виробничої та невиробничої сфери. Іншими словами, податкоспроможність громад, які були утворені без врахування усіх економічних обставин, є недостатньою.

Зважаючи на це, у січні 2020 року Уряд України ухвалив Постанову «Про внесення змін до Методики формування спроможних територіальних громад». Зокрема, значно посилено вимоги щодо розроблення перспективних планів та формуванні спроможних громад [1].

Рівень спроможності громад, виходячи із змісту зазначеної Постанови, може бути оцінений за такими критеріями: кількість постійного населення; кількість дітей шкільного віку, що здобувають освіту у закладах, які розміщені на території громади; загальна площа території громади; індекс податкоспроможності територіальної громади; частка місцевих фіскальних доходів (податків та зборів) у загальному обсязі доходів бюджету громади.

Під час проведення перспективних наукових досліджень необхідно проаналізувати ці критерії на предмет їх відповідності завданням сталого розвитку.

Можемо виділити такі інструменти розвитку спроможних територіальних громад: організаційні, адміністративно-правові, законодавчі, економічні. Ці інструменти мають використовуватися системно і забезпечувати організаційну та економічну складову частини формування цілісного механізму, спрямованого на ефективне управління відповідною територією на засадах сталості.

Також під час ухвалення управлінських рішень доцільно проаналізувати відповідність завданням сталого розвитку принципи формування громад.

Слід також пам'ятати, що розвиток громади, орієнтований на засади сталості, представляє собою не лише економічний, а і складний соціокультурний процес, що орієнтований на людину. Іншими словами, люди мають безпосередньо відчувати позитивний вплив реформ, у тому числі її економічні і культурні наслідки. Отже, сталий розвиток громади має бути націленим як на зростання добробуту громадян, так і на реалізацію позитивних соціальних і культурних змін.

Список використаних джерел

1. Про внесення змін до Методики формування спроможних територіальних громад [Електронний ресурс] : постанова Кабінету міністрів України 24.01.2020. № 34. – Режим доступу: <https://zakon.rada.gov.ua/laws/show/34-2020-%D0%BF#Text>
2. Захарін, С. В. Інвестиційне забезпечення інноваційно-технологічного розвитку економіки : монографія / С. В. Захарін. – Київ : КНУТД, 2011. – 344 с.
3. Самко, О. О. Організаційно-економічний механізм реалізації туристичного потенціалу регіону / О. О. Самко // Інвестиції: практика та досвід. – 2013. – №6. – С.20–25. Режим доступу: http://nbuv.gov.ua/UJRN/ipd_2013_6_6.

УДК 628.4.038:[330.34:502.131.1]

Корявець М. А., аспірант кафедри економіки, обліку і оподаткування
Науковий керівник – **Дерій Ж.В.**, д-р екон. наук, професор
Національний університет “Чернігівська політехніка”, м. Чернігів, Україна

НАЛЕЖНІ ПРАКТИКИ УПРАВЛІННЯ ВИРОБНИЧИМИ ВІДХОДАМИ ДЛЯ ЗАБЕЗПЕЧЕННЯ РОЗВИТКУ НА ЗАСАДАХ СТАЛОСТІ

Питання управління відходами в Україні фактично почало набувати більшої актуальності у політичній площині після укладання Угоди про асоціацію між Україною та ЄС у 2014 році, коли на порядок денний були поставлені питання гармонізації українського екологічного законодавства з європейським. Проте конкретні кроки дії у законотворчому полі розпочалися лише з 2017 року, коли було прийнято Національну стратегію управління відходами в Україні до 2030. Лише влітку 2022 року Верховною Радою України прийнято довгоочікуваний Закон «Про управління відходами», який поклав початок реформі управління відходами та частково наблизив відповідне законодавство до директив ЄС у сфері управління відходами [1; 17].

Незважаючи на політичні заяви про необхідність подальшої трансформації підходів до управління відходами та переходу до економіки «замкнутого циклу», відповідних підзаконних актів та стратегічних документів розроблено у недостатньому обсязі, а прийняті з 2017 року нормативні акти потребують активних кроків для їх подальшого впровадження.

Затримки у реформуванні даної сфери призводять до щорічного погіршення ситуації з виробничими відходами. Вже станом на 2020 рік на більш ніж 165 тисячах гектарів території України були розміщені або тимчасово складовані 37 млрд. тонн відходів промисловості I-IV класу небезпеки, обсяги яких продовжували збільшуватися. До

початку повномасштабного вторгнення основні обсяги промислових відходів утворювалися в таких галузях, як: гірничо-хімічна промисловість; нафтогазовидобувна галузь; чорна та кольорова металургія; машинобудівна та металообробна промисловість; лісова та деревообробна промисловість; енергетика; хімічна, нафтохімічна та суміжні галузі промисловості; харчова промисловість; легка промисловість; АПК [2]. Протягом військових дій на території України значна кількість підприємств згаданих галузей була знищена та/або зупинила свою діяльність, тому точні статистичні дані про ситуацію у даній сфері наразі відсутні.

Ситуація у сфері поводження з виробничими відходами ускладнюється також значним накопиченням відходів руйнувань, що утворилися у зв'язку з пошкодженням (руйнуванням) будівель та споруд, об'єктів незавершеного будівництва, об'єктів благоустрою внаслідок бойових дій або проведенням робіт з ліквідації їх наслідків. За даними Міністерства захисту довкілля та природних ресурсів України таких відходів на території країни вже утворилося понад 600 тисяч тонн, що негативно впливає на навколишнє природне середовище [3].

Певні зрушення в даному контексті почали відбуватися з кінця 2023 року: оприлюднено План заходів та розпочато процедуру стратегічної екологічної оцінки Національного плану управління відходами України до 2033 року; запущено бета-версію інформаційної системи управління відходами в Україні; оприлюднено проекти законів «Про електричне та електронне обладнання та відходи електричного та електронного обладнання» та «Про управління відходами видобувної промисловості»; розпочато розробку законопроекту «Про батареї та акумулятори» [4-9].

Відповідно до Закону України «Про управління відходами» в країні має бути впроваджено чотирирівневу ієрархію стратегічного планування – на національному, регіональному, місцевому рівнях та на рівні підприємств, установ і організацій. Слід зазначити, що на сьогодні на жодному з рівнів процеси планування не є завершеними: триває доопрацювання національного плану; урядом затверджено порядки розробки планів на регіональному та місцевому рівнях, проте процеси розробки самих планів перебувають на початковому етапі; на рівні суб'єктів господарювання лише оприлюднено проєкт «Порядку розроблення планів управління відходами підприємств, установ та організацій» [10-12].

Тому на даному етапі, в рамках вище наведених процесів, вкрай важливо забезпечити дотримання сучасних передових принципів та практик впровадження системи поводження з виробничими відходами.

При плануванні процесів управління відходами на національному та регіональному рівнях, враховуючи євроінтеграційні прагнення України, важливо дотримуватися європейської концепції економіки «замкнутого циклу» (circular economy), яка передбачає використання горизонтального методу внесення системних змін не тільки у сфері поводження з відходами, а у всьому економічному циклі виробництва продукції [13]. У плані дій ЄС з економіки замкнутого циклу вказується, що перехід до такої економіки передбачає максимально довше збереження цінності продуктів, матеріалів та ресурсів, що мінімізує утворення відходів, а для цього необхідно вкладати максимальні зусилля у розвиток сталої, низьковуглецевої, ресурсоефективної та конкурентної економіки [14].

На практиці заохочення до впровадження концепції економіки «замкнутого циклу» у системі поводження з відходами в Європі відбувається, зокрема, в рамках ініціативи «Нуль відходів» (Zero waste), яка активно поширюється містами Європи. Членами асоціації Zero Waste Europe стають все більше національних організацій та місцевих громад. Учасники ініціативи та громад спільно у містах Європи працюють для зменшення кількості відходів [15].

Розповсюдження подібних ініціатив в Україні може стати ефективним інструментом для впровадження результатів національного та регіонального планування на місцевому рівні, що є ключовим у сфері поводження з виробничими відходами, оскільки саме органи

місцевого самоврядування у співпраці з місцевими виробниками забезпечують виконання вимог законодавства про управління відходами.

При плануванні процесів управління відходами на рівні громад органи місцевого самоврядування у співпраці з місцевими суб'єктами господарювання можуть керуватися наступними альтернативними рішеннями, апробованими у розвинутих країнах Європи та світу:

- проведення аудиту виробничих відходів громади: визначення процентного співвідношення видів відходів допоможе ефективніше спланувати шляхи поводження з ними у майбутньому;

- визначення можливих шляхів переробки виробничих відходів: у даному випадку важливим є проведення переговорів та встановлення домовленостей з місцевими виробниками щодо можливої співпраці у розробці механізмів організації переробки відходів виробництва (наприклад, спільне фінансування проєктів переробки та/або повторного використання відходів місцевого виробництва у якості сировини для інших виробництв);

- налагодження системи сортування: органи місцевого самоврядування можуть запровадити процеси збору певного виду відходів у громаді, які можуть стати сировиною для місцевого виробника, готового її купувати (що відповідно збільшить доходи місцевого бюджету);

- впровадження податкових преференцій для місцевих виробників у відповідь на впровадження технологій зі зменшення виробничих відходів;

- впровадження податкових преференцій для місцевих закладів роздрібної торгівлі та харчування у відповідь на запровадження депозитних систем збору тари (як мінімум, для сортування) або систем знижок для покупців за використання власної багаторазової тари [15; 16].

Таким чином, для забезпечення сталого розвитку України до процесу створення належних практик управління виробничими відходами мають долучатися всі релевантні актори на всіх рівнях: національному, регіональному, місцевому та на рівні суб'єктів економічної діяльності. Держава і регіональні органи влади мають створити нормативно-правові та організаційні передумови для впровадження економічних механізмів, що стимулюватимуть зменшення кількості утворюваних відходів, надавати преференції для виробників екологічно чистого кінцевого продукту, здійснювати фінансову підтримку інноваційним розробкам у сфері дизайну продукції, упакування тощо. Локальні громади можуть самостійно вживати заходів зі стимулювання зменшення відходів місцевих виробників та економії ресурсів, повторного використання речей / відходів, зменшення обсягів споживання тощо, спільно з екологічно свідомим бізнесом працювати в напрямку розробки планів запобігання утворення відходів. Суб'єкти господарювання можуть з власної волі вчиняти дії щодо запровадження більш чистих виробництв (технологій) для мінімізації обсягів утворення відходів, еко-дизайну товарів для споживання, які довше функціонуватимуть та будуть більш пристосованими до повторного використання чи утилізації, у тому числі шляхом перероблення, зменшення обсягів використання первинної сировини.

Список використаних джерел

1. Про схвалення Національної стратегії управління відходами в Україні до 2030 року [Електронний ресурс] : розпорядження Кабінету Міністрів України від 08. 11. 2017 р. №820-р. – Режим доступу: <https://zakon.rada.gov.ua/laws/show/820-2017-%D1%80#Text> .

2. Щодо промислових відходів: проблема поглиблюється щороку. [Електронний ресурс]. – Режим доступу: <https://ukraine-oss.com/shhodo-promyslovyh-vidhodiv-problema-poglyblyuetsya-shhoroku/> (дата звернення: 09.04.2024).

3. В Україні вже утворилося понад 600 тисяч тонн відходів руйнувань: масмо планувати де і як ефективно їх використовувати. Міністерство захисту довкілля та природних ресурсів України. [Електронний ресурс]. – Режим доступу: <https://mepr.gov.ua/v-ukrayini-vzhe-utvorylosya-ponad-600-tysyach-tonn-vidhodiv-rujnuvan-mayemo-planuvaty-de-i-yak-efektyvno-yih-vykorystovuvaty/>

4. Ефективне управління відходами. Міністерство захисту довкілля та природних ресурсів України. [Електронний ресурс]. – Режим доступу: https://mepr.gov.ua/diyalnist/reformy/efektyvne-upravlinnya-vidhodamy/?fbclid=IwAR0UM_1pZGmvITUxuzbLR0xiHxbl7C7tPk_PUec-t_RYQ1jgzYzWg8tJmc
5. Міндовкілля розпочало процедуру стратегічної екологічної оцінки Національного плану управління відходами України до 2033 року. [Електронний ресурс]. – Режим доступу: <https://mepr.gov.ua/mindovkillya-rozpochalo-protseduru-strategichnoyi-ekologichnoyi-otsinky-natsionalnogo-planu-upravlinnya-vidhodamy-ukrayiny-do-2033-roku/>
6. Офіційно запускаємо інформаційну систему управління відходами в Україні [Електронний ресурс]. – Режим доступу: <https://mepr.gov.ua/ofitsijno-zapuskayemo-informatsijnu-systemu-upravlinnya-vidhodamy-v-ukrayini/> (дата звернення: 12.04.2024).
7. Повідомлення про оприлюднення проекту Закону «Про електричне та електронне обладнання та відходи електричного та електронного обладнання» [Електронний ресурс]. – Режим доступу: <https://mepr.gov.ua/povidomlennya-pro-oprylyudnennya-proyektu-zakonu-pro-elektrychne-ta-elektronne-obladnannya-ta-vidhody-elektrychnogo-ta-elektronnogo-obladnannya/>
8. Повідомлення про оприлюднення проекту Закону України «Про управління відходами видобувної промисловості» [Електронний ресурс]. – Режим доступу: <https://mepr.gov.ua/povidomlennya-pro-oprylyudnennya-proyektu-zakonu-ukrayiny-pro-upravlinnya-vidhodamy-vydobuvnoyi-promyslovosti/>
9. Міндовкілля створює Робочу групу для напрацювання законопроекту «Про батареї та акумулятори» [Електронний ресурс]. – Режим доступу: <https://mepr.gov.ua/mindovkillya-stvoryuye-robochu-grupu-dlya-napratsyuvannya-zakonoprojektu-pro-batareyi-ta-akumulyatory/>
10. Про затвердження Порядку розроблення та затвердження регіональних планів управління відходами [Електронний ресурс] : Постанова Кабінету Міністрів України від 30.06.2023 р. №667. – Режим доступу: <https://zakon.rada.gov.ua/laws/show/667-2023-%D0%BF#Text>
11. Як громади управлятимуть відходами: затверджено Методичні рекомендації щодо розробки місцевих планів [Електронний ресурс]. – Режим доступу: <https://mepr.gov.ua/yak-gromady-upravlyatymut-vidhodamy-zatverdzheno-metodychni-rekomendatsiyi-shhodo-rozrobky-mistsevyh-planiv/>
12. Повідомлення про оприлюднення проекту наказу Міністерства захисту довкілля та природних ресурсів України «Про затвердження Порядку розроблення планів управління відходами підприємств, установ та організацій» [Електронний ресурс]. – Режим доступу: <https://mepr.gov.ua/povidomlennya-pro-oprylyudnennya-proyektu-nakazu-ministerstva-zahystu-dovkillya-ta-pryrodnyh-resursiv-ukrayiny-pro-zatverdzhennya-pravyl-tehnichnoyi-ekspluatatsiyi-poligoniv-prypynennya-ekspluatatsi-2/>
13. Circular economy action plan. European Commission [Electronic resource]. – Access mode: https://environment.ec.europa.eu/strategy/circular-economy-action-plan_en.
14. Communication from the Commission to the European Parliament, the Council, the European Economic and Social Committee and the Committee of the Regions. Closing the loop – An EU action plan for the Circular Economy. EUR-Lex. An official website of the European Union [Electronic resource]. – Access mode: <https://eur-lex.europa.eu/legal-content/EN/TXT/?uri=CELEX:52015DC0614>
15. Кращі європейські практики управління відходами: посіб. / А. Войціховська, О. Кравченко, О. Мельнь-Забрамна, М. Панькевич. – Львів : Компанія «Манускрипт, 2019. – 64 с.
16. Підходи та практики ресурсоефективного виробництва [Електронний ресурс]. – Режим доступу: <https://recrc.kpi.ua/images/materials/Primer%20ukr.pdf>
17. Про управління відходами [Електронний ресурс] : Закон України від 20. 06. 2022 р. №2320-IX, дата оновлення: 31. 03. 2023. – Режим доступу: <https://zakon.rada.gov.ua/laws/show/2320-20#Text>

УДК 004.8[330.341:332.122]

Ляшиченко О.О., здобувач вищої освіти гр. ПМ-211

Науковий керівник – **Харченко Ю.П.**, канд. наук з держ. упр., доцент
Національний університет «Чернігівська політехніка», м. Чернігів, Україна

РОЛЬ ШТУЧНОГО ІНТЕЛЕКТУ У ФОРМУВАННІ ЦИФРОВОГО РОЗВИТКУ ТЕРИТОРІАЛЬНО-ЕКОНОМІЧНИХ СИСТЕМ

Штучний інтелект (ШІ) стає ключовим компонентом у трансформації територіально-економічних систем, що відбувається в умовах цифрового розвитку. Для розуміння його ролі необхідно спочатку визначити зміст ключових понять теми.

Інтелектуальна система – це кібернетична конструкція, яка, володіючи певним обсягом знань про світ, самостійно аналізує ситуацію та розробляє відповідні стратегії для

досягнення мети, враховуючи як безпосереднє сприйняття, так можливість подальшого аналізу. Також варто зазначити, що вона здатна до швидкого навчання. Штучний інтелект (AI) – це система наукових досліджень, яка розв'язує завдання моделювання різних аспектів людської діяльності, що традиційно вважаються інтелектуальними, за допомогою апаратних або програмних засобів [1].

В свою чергу поняття територіально-економічних систем, включає в себе географічно визначені території, економічні суб'єкти та соціальні взаємозв'язки. Ці системи охоплюють географічні області, регіони або країни, включаючи їхню економічну, соціальну та технологічну інфраструктуру.

Цифрова трансформація територіально-економічних систем базується на принципах Інтернет-економіки, що створює сприятливе середовище для електронного бізнесу, і концепції «цифрової економіки» – нового типу господарювання, який визначається сучасними методами управління ресурсами у всіх аспектах виробництва, розподілу, обміну та споживання. Прискорення цифрової трансформації економіки, ініційоване державою, позитивно впливає на економічний зріст регіонів, але для цього необхідні не лише правові ініціативи, але й науково обґрунтовані стратегії [2].

Цифровий розвиток передбачає використання цифрових технологій для покращення ефективності, продуктивності та конкурентоспроможності різних секторів економіки та соціально-економічних систем загалом. Штучний інтелект є важливою складовою цього процесу, оскільки він використовується для аналізу великих обсягів даних, виявлення залежностей та трендів, прогнозування майбутніх подій, а також для прийняття рішень на основі цих аналізів. Це дозволяє підприємствам, урядам та іншим організаціям більш ефективно використовувати свої ресурси та розвиватися в умовах швидко змінюючогося економічного середовища.

Цифрова трансформація стала ключовим інтеграційним інструментом у контексті сучасних територіально-економічних та соціальних змін в Україні. Ці процеси викликані проведенням структурних, адміністративних і економічних реформ. Цифрова трансформація сприяє оптимізації управління ефективністю розвитку територіальних систем та підвищує рівень керованості впроваджуваних змін. У цьому контексті, особливо актуальним для українського суспільства є впровадження моделей «SMART-OTГ», які інтегрують основні елементи та переваги моделей «SMART-village» та «SMART-city» залежно від типу об'єднаних територіальних громад, з подальшою перспективою інтеграції в міські агломерації або інші територіальні утворення [3].

Концепція «Smart City» полягає у використанні цифрових технологій, зокрема штучного інтелекту та Інтернету речей, для управління містами. Дані технології дозволяють міській владі активно комунікувати з громадами та міською інфраструктурою, відстежувати розвиток міста та поліпшувати якість життя його громадян. За допомогою певних датчиків та збору даних у реальному часі від міських жителів та їх пристроїв, інформація знаходиться в безперервному процесі аналізу для вирішення проблем ефективності муніципального управління. Концепція «Smart City» дозволяє оптимізувати управління міськими потоками та швидко реагувати на складні та критичні ситуації, що робить місто більш готовим до вирішення проблем у порівнянні з традиційними методами управління [4].

Штучний інтелект стає драйвером цифрового розвитку територіально-економічних систем, сприяючи їхній трансформації та підвищенню конкурентоспроможності. У цій статті було розглянуто роль штучного інтелекту в цьому процесі, визначено його взаємозв'язок з територіально-економічними системами та проаналізовано приклад його впровадження. Завдяки штучному інтелекту, уряди, підприємства та інші організації можуть здійснювати ефективне управління ресурсами, робити оптимальні рішення та покращувати прогнозування в умовах постійних змін. Однак впровадження штучного інтелекту також вносить свої виклики, зокрема, пов'язані з етичними питаннями, безпекою даних та фінансовими обмеженнями.

Отже, штучний інтелект відіграє важливу роль у формуванні цифрового розвитку територіально-економічних систем, але успіх його впровадження залежить від належного вирішення викликів та врахування етичних аспектів. Аналіз цієї теми залишається актуальним для подальших наукових та практичних досліджень.

Список використаних джерел

1. Пчелянський Д. Штучний інтелект: перспективи та тенденції розвитку / Д. Пчелянський, С. Воїнова // Automation of technological and business processes. – 2019. – Т. 11, № 3. – С. 59–64.
2. Пухачевська К. І. Оцифрування економіки як чинник підвищення конкурентоспроможності країни / К. І. Пухачевська // Інфраструктура ринку. – 2018. – С. 39–45.
3. Сенкевич О. Ф. Трансформація територіально-економічних систем в умовах розвитку цифрової економіки та суспільства: кваліфікаційна наукова праця на правах рукопису / О. Ф. Сенкевич. – Одеса : Одеська національна академія харчових технологій, 2020. – 198 с.
4. Миргородська М. Концепція «Smart City» та цифрові технології забезпечення комфортного міського середовища / М. Миргородська // Аспекти публічного управління. 2023. – Т. 11, №2. – С. 88–95.

УДК 332.14:[330.341:004]

Мищенко А.М., здобувачка освіти гр. ПМ-211

Науковий керівник – **Харченко Ю.П.**, канд. наук з держ. упр., доцент
Національний університет «Чернігівська політехніка», м. Чернігів, Україна

ЦИФРОВИЙ РОЗВИТОК ТЕРИТОРІАЛЬНО-ЕКОНОМІЧНИХ СИСТЕМ

Рівень розвитку взаємовідносин у суспільстві залежить від цифрового розвитку економічних систем. Використання цифровізації для підвищення ефективності розвитку економіки вивчають враховуючи соціально-економічні, культурні та історичні відносини, що постійно змінюються та еволюціонують зважаючи на історично стійкі інституційні механізми, що гарантують її функціонування. [1, с.159]. Для України цифровий розвиток територіально-економічних систем набув актуальності, як і для всього світу починаючи від пандемії коронавірусу. Однак ще більшого поширення зазнала саме з часів повномасштабного вторгнення у 2022 році, оскільки населення мало значні обмеження у повсякденному житті через часті, майже постійні, обстріли. У зв'язку з цим громадянам була необхідність мати не лише фізичні документи, які часто були втрачені, а й електронні. Тому для більшості соціально-економічних систем стало важливим цифровізувати процес роботи.

Цифровізацію економічних систем проводять з різною метою, до основних цілей можна віднести наступні пункти:

- перетворення у результативні та ефективні сектори та сфери регіональної економіки;
- збільшення темпів розвитку регіональної економіки та обсягу інвестицій;
- оновлення до сучасних вимог та можливостей промислового сектору регіону, й окрім цього залучення високотехнологічних основних засобів на виробництвах;
- еволюція та вдосконалення цифрової діяльності у всьому регіоні, зокрема підприємництва та бізнесу;
- створення сприятливих умов для отримання у цифровому просторі доступних послуг жителями тієї чи іншої місцевості [2, с.70].

Тож задля забезпечення якісного рівня управління територіальними громадами варто використовувати цифровізацію послуг (адміністративних, охорони здоров'я, судово-виконавчої влади), ведення бізнесу, освітніх послуг, громадського транспорту тощо. Окрім цього важливі зміни у законодавчій базі, забезпечити захист інформації, вдосконалити і збільшити технічні можливості, забезпечити доступність інтернету для всіх прошарків населення, щоб усі мали можливість отримувати цифрові послуги [3, с 107].

За критеріями OECD існує три ключові компоненти цифрового розвитку територіально-економічних систем: інфраструктура (апаратне та програмне забезпечення, телекомунікації, мережі тощо); електронна комерція (збут продукту чи послуг використовуючи мережу Інтернет); електронний бізнес (надання послуг чи продаж товарів використовуючи цифрові мережі, якщо таке є можливим) [1, с.160].

Технології, індустріальні цифрові платформи і високотехнологічні виробництва – основні інструменти, які забезпечують трансформацію цифровізації. Результатом чого стане удосконалення та поліпшення взаємодії між бізнесом та владою, а також доступність інформації і кібербезпека, перетворення сфер життєдіяльності тощо [1, с.161].

Внутрішні можливості підприємств та наявність стимулів для цифровізації напряму впливають на швидкість впровадження цифрових технологій (табл.1) [4, с 276].

Цифровізація економічних систем направляє розвиток територіально-економічних систем у довгостроковій перспективі базуючись на всебічному аналізі процесів цифрової трансформації, яка у свою чергу здійснюється на підґрунті цифрових платформ, інтегруючих господарських, соціальних та технологічних процесах, що формують цифрові сервісні екосистеми [3, с 277].

Таблиця 1 – Фактори, що впливають на швидкість впровадження цифрових технологій територіально-економічних систем

Внутрішні можливості підприємства	Стимули для цифрового розвитку
Існування стратегічних рішень і забезпечення умов для їх реалізації, що відрізняються здібностями керівництва територіально-економічних систем і якістю управлінських процесів	Рівень конкуренції в ніші, яка заохочує правління територіально-економічних систем до підвищення продуктивності праці
Достатня компетенція працівників у сфері цифрової трансформації. Окрім цього рівень знань та навичок співробітників нижчих ланок має також значний вплив на цифровізацію процесів	Відкритість ринку і доступність цифрових систем, фінансування інвестицій у цифрові технології, наявність гнучкого входження і виходу з проєктів, не зважаючи на ризиковані вкладення у нові технології
Дієвий розподіл кадрів територіально-економічних систем враховуючи їх компетенцію	Змінність трудового законодавства зважаючи на перерозподіл ресурсів, існування певних податкових і регуляторних пільг

Джерело: Коритько, Т.Ю. Вплив цифровізації на розвиток територіально-економічних систем. *Європейський вектор модернізації інженерної та економіко-управлінської освіти в умовах сталого розвитку промислового регіону* : матеріали міжнар. наук.-практ. конф., м. Запоріжжя, 27-28 травня 2021 р. Запоріжжя, 2021. С. 275-277

Інтегральний рівень цифрового потенціалу територіально-економічних систем оцінюють у три етапи:

1. формування системи статистичних показників, які характеризують рівень цифрової трансформації економічних систем;
2. визначення значимості сформованих показників цифрового потенціалу територіально-економічних систем залежно від рівня їх впливу на інноваційно-інвестиційну діяльність використовуючи метод кореляційного аналізу;
3. стандартизується значення приватних чинників цифрового потенціалу територіально-економічних систем, для чого в оцінку включаються територіально-економічні системи інших місцевостей і визначають середнє арифметичне значення з кожного фактора цифрового потенціалу [5, с.372].

Отже, цифровий розвиток економічних систем впливає на майже всі сфери життя і щоб забезпечити якісний процес цифровізації до нього мають бути залучені всі органи та навіть населення, оскільки одним з основних причин даних процесів є полегшення процесів життєдіяльності, звернень до органів влади та взаємодії з бізнесом саме населення, яке не має прямого відношення до перелічених соціально-економічних систем. Окрім цього, на даний процес мають вплив багато різних чинників та поєднання багатьох умов задля забезпечення

його безперешкодного розвитку. Таким чином, потужним чинником цифровізації процесів в Україні стало саме повномасштабне вторгнення, що призвело до активного використання електронних документів, активний перехід на дистанційну роботу та навчання, використання електронних ресурсів для ведення бізнесу та перенесення великої кількості інформації у роботу підприємств у цифровий варіант.

Список використаних джерел

- 1.Трусова, Н. В. Цифровізація територіально-економічних систем [Електронний ресурс] / Н. В. Трусова // Digital Business transformation: challenges and opportunities for partnership: Materials of International scientific-practical conference (Melitopol, September 9-10, 2021) / editorial board D. Legeza, Y. Sokil [et al.] / TSATU. – Melitopol : LLC COLOR PRINT, 2021. – С. 159-162. – Режим доступу: <http://elar.tsatu.edu.ua/handle/123456789/17231>
- 2.Дубина, М. Сучасні тенденції цифровізації регіональних економічних систем / М. Дубина // Проблеми і перспективи економіки та управління. – 2023. – № 3 (31). – С. 69-79.
- 3.Сенкевич, О. Ф. Трансформаційні процеси територіально-економічних систем в умовах цифровізації суспільства / О. Ф. Сенкевич // Управління соціально-економічними трансформаціями господарських : матеріали міжнар. наук.-практ. конф. (Мукачєво, 6-7 квітня 2020 р.). – Мукачєво, 2020. – С. 106-107.
- 4.Коритько, Т. Ю. Вплив цифровізації на розвиток територіально-економічних систем / Т. Ю. Коритько // Європейський вектор модернізації інженерної та економіко-управлінської освіти в умовах сталого розвитку промислового регіону : матеріали міжнар. наук.-практ. конф. (м. Запоріжжя, 27-28 трав. 2021 р.). – Запоріжжя, 2021. – С. 275-277.
- 5.Крук, О. М. Оцінка цифрового потенціалу територіально-економічних систем [Електронний ресурс] / О. М. Крук // Європейський вектор модернізації інженерної та економіко-управлінської освіти в умовах сталого розвитку промислового регіону : матеріали міжнар. наук.-практ. конф. (Запоріжжя, 27-28 трав. 2021 р.). – Запоріжжя, 2021. – С. 370-372. – Режим доступу: zb_rnik_traven_2021_sajt_znu_1.pdf
- 6.Соколенко Я. В. Аспекти цифрової трансформації територіальних громад у системі охорони здоров'я [Електронний ресурс] / Я. В. Соколенко, Ю. П. Харченко // Проблеми сучасних трансформацій. Серія: Право, публічне управління та адміністрування. – 2023. – № 10. – Режим доступу: <https://doi.org/10.54929/2786-5746-2023-10-02-24>

УДК 338.2

Дерій Ж.В., д-р екон. наук, професор

Пилипенко Ю.П., здобувач вищої освіти третього, освітньо-наукового рівня,
ОП Економіка

Національний університет “Чернігівська політехніка”, м. Чернігів, Україна

МЕТОДИ ДЕТІНІЗАЦІЇ НАЦІОНАЛЬНОЇ ЕКОНОМІКИ

Одним з факторів зародження та розповсюдження явища тіньової економіки в Україні у 90-і рр. ХХ ст. стала недосконала нормативно-правова база, що дозволяло неоднозначно трактувати господарські активності, провадити фінансові розрахунки поза легальним обігом. Також активні процеси приватизації і відповідно поділ та перерозподіл капіталу в умовах невизначеності створювали підвалини для зловживань та існування паралельно з офіційною тіньової економіки.

Явище тіньової економіки, або неофіційної, нелегальної економіки варто розглядати як економічну діяльність, що не обліковується у межах офіційних статистичних даних, не враховується у складі валового внутрішнього продукту, не підпадає під систему оподаткування.

Явище тіньової економіки притаманне багатьом економічним системам у різній мірі та проявах і повністю його не можна викоринити, так як багато дій суб'єктів, які породжують це явище знаходиться у площині поведінкової економіки людини.

Характеризуючи тіньовий сектор економіки можна обирати різні підходи, як то: економіко-статистичний, правовий, фіскальний, інституційний, соціологічний, кримінологічний, кібернетичний [1].

На думку професора Ф. Шнайдера масштаби тіньової економіки в країнах з найбільшими темпами розвитку знаходяться в діапазоні від 7 до 21% ВВП, а в країнах, які розвиваються, досягають 35 – 50% ВВП і більше. Якщо її рівень не перевищує 10-15%, то це є прийнятним явищем і слугує компенсатором можливих ризиків і пов'язаних з ними втрат, оскільки згладжує кон'юнктурні коливання [2].

Для обрахунку обсягів тіньової економіки використовується ряд методів, зокрема Ф. Шнайдер розробив методика згідно з якою рівень тіньової економіки визначається єдиним емпіричним методом – Multiple Indicators Multiple Causes (MIMIC) та розраховується шляхом визначення умов економічної діяльності, рівень несприятливості яких і визначає рівень тіньової економіки. Дана методика використовується Світовим банком [3]. За методикою Шнайдера показник тіньової економіки України становив за 2020 р. 50.03% ВВП (2019 – 47.23%).

Міністерство економіки України при оцінці тіньової економіки використовує статистичні методи специфічних індикаторів такі, як метод фізичних витрат ресурсів, метод порівняння доходів і витрат, метод валютного попиту. У 2021 р. рівень тіньової економіки становив 32% від обсягу офіційного ВВП Два класичних методи, які використовуються багатьма експертами при оцінці тіньової економіки, а також використовуються Мінекономіки, зафіксували збільшення рівня порівняно з 2020 роком:

- електричний метод – на 3 в.п. (до 27% від обсягу офіційного ВВП);
- монетарний метод – на 2 в.п. (до 33% від обсягу офіційного ВВП) [4].

Наведені дані свідчать про те, що тінізація економіки набуває значних обсягів та форм прояву, що створює бар'єри для провадження ефективної діяльності та реалізації стратегічних завдань економічної політики.

З початку широкомасштабного вторгнення частка тіньового сектору на жаль не зменшилась. Одним з маркерів зростання обсягів нелегальної економіки є зменшення сплати податків стабільно працюючими підприємствами з випуску підакцизних товарів (тютюн, алкоголь).

Основними чинниками, що заважають детінізації, можна вважати:

- недостатній рівень захисту прав власності;
- недосконалі інструменти захисту інтелектуальної власності;
- зростання корупції в країні;
- тимчасова окупація територій України.

Детінізація сьогодні є засадничою базою для розвитку країни та її існування. Відповідно акцент при формуванні політик варто робити на мінімізацію незаконних економічних відносин шляхом формування ефективної податкової політики без різних «експериментів»; розвиток системи захисту господарюючих суб'єктів від свавілля контролюючих органів; пропагування нульової толерантності до корупції; підтримка підприємницького середовища, зокрема для внутрішньо переміщених осіб та релокованих бізнесів.

Список використаних джерел:

1. Павленко Н.В., Виганяйло С.М., Пилипенко Н.М. Детінізація економіки України як чинник економічного зростання // Економіка та держава №7. 2021. С. 21-28.
2. Schneider F. The Shadow Economy in Europe, 2013 [Електронний ресурс] / [F. Schneider, A. Kearney] – Режим доступу: https://www.atkearney.com/financial-institutions/featured-article/-/asset_publisher/
3. Shadow Economies All over the World: New Estimates for 162 Countries from 1999 to 2007 [Електронний ресурс] / [F.Schneider, A. Buehn, Claudio E. Montenegro] // The World Bank:[сайт]. – Режим доступу: <http://www.wds.worldbank.org>
4. <https://www.me.gov.ua/Documents/List?lang=uk-UA&id=e384c5a7-6533-4ab6-b56f-50e5243eb15a&tag=TendentsiiTinovoiEkonomiki>
5. Шадура-Никипорець, Н. Структурні трансформації економіки: вплив війни та пошук нової економічної па-радигми для України / Н. Шадура-Никипорець, О. Мініна, Ж. Дерій // Проблеми і перспективи економіки та управління. – 2023. – № 4 (36). – С. 49-60.

Maksym Polyanskyy, PhD student,
Chernihiv Polytechnic National University, Chernihiv, Ukraine

10 YEARS OF WAR: FUTURE OF UKRAINIAN BUSINESS

All economics of the world are not upgrowing by linear algorithm, as well as its basis – entrepreneurship. Periods of growth alternate with stages of decrease, stagnation and crisis. Still number of challenges for Ukrainian economy during its independency is unique and unprecedented. For the last decade one of the most negative influence factors was hybrid war which transformed into the full-scale invasion in 2022. Over these years commercial companies in incredibly difficult conditions were struggling through the scope of periods from being extremely close liquidation till slowly recovery and even expansion.

GDP of Ukraine is universal criterion to describe all conditions and fluctuations of national business through the war decade. Until 2013 Ukrainian economy already evolved from degradation of heavy industry to clearly defined primary producing country [1]. During 2012-2013 growth rate was permanently near zero: GDP increase in 2012 was 0,2%, while in 2013 – 0%. After the hybrid war started in Donbass region and Crimea, Ukrainian economy dropped down by 6,6% in 2014, and next year by another 9,8% [2]. Nonetheless, national economy demonstrated example of endurance and starting from 2016 entered into recovery phase and grew by 2,4%, thus altogether until 2020 GDP increased by 12% in total.

Next powerful challenge for Ukrainian business and whole economy was the impact of COVID-19 pandemic: extreme global growth of prices for food and energy recourses, supply chains disruption, enterprises downtime due to quarantine restrictions and other circumstances. As a result, GDP in 2020 decreased by 4%. But due to insistence and flexibility of Ukrainian business environment, year 2020 ended with all-time record GDP in amount of \$200 billions of products and services, average salary growth by 10,5% and population income increase by 4,3% [3, c. 4].

Full-scale invasion resulted in tremendous humanitarian and social calamity and led to the largest collapse of Ukrainian economy in its modern history by 29,1% [4]. In return, after a year of survival for national business, according to State Statistic Service of Ukraine, GDP in 2023 increased by 5,3% [5]. For sure, we could not consider this as a recovery as this index almost by 25% lower than in 2021. GDP growth was observed in comparison with catastrophic fact of 2022 and real development of economy is too far [6]. The World Bank in its economic outlook for Europe and Central Asia provides forecast for Ukrainian economy to slow down in 2024 to 3,2% due to harvest reduce and lack of labor force [7].

Besides the factors indicated above, economic environment in Ukraine will be struggling from the challenges which now raised for business both as direct consequence of full-scale invasion and colleterial effects of the war. The first group could be defined as following factors [8, p. 1200-1202]:

- problem of company personnel retention and significant disbalance between supply and demand on the labor market;
- partial damage or complete destruction of enterprises, asserts and production premises;
- companies lost the access to own asserts due to part of the country occupation;
- damages of critical infrastructure: electricity, water and heat supplies;
- tremendous restrictions to access sales markets, raw materials and components inside the country and from abroad;
- lack of logistics and its price raise.

To the second block of colleterial results of invasion could be included [8, p. 1202]:

- price increase for the raw material, component parts and energy resources;
- blocking of the checkpoints on the Polish border;
- degradation of several kinds of products and services: restaurant business, entertainment industry and tourism;

- restricted access to credits and grants;
- changes in Tax code of Ukraine, which from 1st of August, 2023 cancelled 2% of single tax and audit for certain types of business activities [9];
- necessity of company personnel reservation from military service, etc.

At the same time, the major problems for Ukrainian enterprises in the future periods will be situation ambiguity on the battlefield and the war finish time at one hand, and unpredictability of the state internal policy on another. Nevertheless, it must be mentioned that only after two years of full-scale invasion Ukrainian authorities made an effort to conclude modern social contract between government and entrepreneurs at “Made in Ukraine” forum which took place on February 26, 2024 [10]. According to the signed declaration between government and business associations representatives, following priorities were claimed:

- reduce of pressure for private companies from the state, law enforcement and tax agencies;
- reforms of Economic Security Bureau of Ukraine;
- launch of platform for dialogue with business;
- initiative to support domestic manufactures;
- improvement and digitalization of reservation form military service and business trips, etc.

Moreover, the President of Ukraine announced creation of new economic platform “Made in Ukraine”, which he considers as “new economic policy” [11]. Main ideas of the program are the following:

- cashback for the range of Ukrainian products and services purchasing;
- up to 40% of funds from domestic products sales to be returned as taxes for defense forces;
- return of the 25% compensation program for purchasing of agricultural machinery produced in Ukraine;
- 45 billion UAH will be funded for domestic business support;
- enlarge the list of public purchases with priority for Ukrainian manufactures, etc. [12].

Widely announced program is aimed to support business development in the country and form strong basis for economic growth. Still, until now it exists only as declaration of intents, the mechanism of realization and procedures of its functioning are not published. Also, the registry of Ukrainian manufactures is not formed.

Meanwhile, the biggest challenges on the way of Ukrainian business restoration now remain the following:

- advancement of hostilities from frontier far inland of the country;
- increase of labor shortage;
- companies’ relocation abroad in case of further decline of business conditions and environment, increase of state and law enforcement agencies pressure;
- reduce of electric power generation which will negatively influence business operations;
- disproportion in development of the regions, none of special economic zone for the frontier territories was created for two years of the war;
- increase of population quantity below poverty line, which will deeper social calamity and directly influence purchasing power of Ukrainian citizens;
- decrease and potential cancelation of international finance and military aid.

Summarizing the forecast for Ukrainian economy development and national business perspectives it is worth mentioning, that according to International Monetary Fund prognostic analysis, even if the economic growth by 3-4% annually will continue for the next five years, Ukraine for this time could reach only three quarters of GDP level of the year 2021 [13]. Still the recovery and growth will be completely by means of national enterprises, but not due to international aid. Finance resume of 2023 proves resistance and endurance of Ukrainian business which not only confronts to all modern challenges, but remains the basis and driving force for economy of the country.

References

1. Вінокуров, Я. Як змінилася економіка за 30 років незалежності [Електронний ресурс] / Я. Вінокуров // Економічна правда. – 2021. – 23 серп. – Режим доступу: <https://www.epravda.com.ua/publications/2021/08/23/677115/>.
2. Зануда, А. 5 років Порошенка у цифрах і фактах: яку країну лишає президент [Електронний ресурс] / А. Зануда, В. Червоненко // BBC News Україна – 2019. – 24 квіт. – Режим доступу: <https://www.bbc.com/ukrainian/features-48011503>
3. Проект Плану відновлення України. Матеріали робочої групи «Відновлення та розвиток економіки» [Електронний ресурс] / Національна рада з відновлення України від наслідків війни. – Режим доступу <https://www.kmu.gov.ua/storage/app/sites/1/recoveryrada/ua/economic-recovery-and-development.pdf>
4. Мельник, Т. Український бізнес в умовах війни: сучасний стан, проблеми та шляхи їх вирішення [Електронний ресурс] / Т. Мельник // Journal of Innovations and Sustainability. – 2023. – № 7(3). – Режим доступу <https://doi.org/10.51599/is.2023.07.03.07>
5. Official website of State Statistics Service of Ukraine [Електронний ресурс]. – Режим доступу <https://www.ukrstat.gov.ua>
6. Самойлюк М. Економіка України у 2023 році: головне [Електронний ресурс] / М. Самойлюк, Є. Левченко; Центр економічної стратегії. – Режим доступу : <https://ces.org.ua/ukrainian-economy-in-2023-tracker-overview/>
7. Sluggish Growth Delaying Economic Recovery in Emerging Europe and Central Asia [Electronic resource] / The World Bank: official website. Press release №: 2024/ECA/085. 2024, April 11. – Access mode: <https://www.worldbank.org/uk/news/press-release/2024/04/11/sluggish-growth-delaying-economic-recovery-in-emerging-europe-and-central-asia>
8. Полянський, М. Ю. Виклики повномасштабної війни для бізнесу: загрози та перспективи [Електронний ресурс] / М. Ю. Полянський // Modern problems of science, education and society : зб. праць XII Міжнар. наук.-практ. конф. (Київ, 5-7 лют. 2024). – Київ, 2024. – С. 1200-1204. – Режим доступу : <https://sci-conf.com.ua/xii-mizhnarodna-naukovo-praktichna-konferentsiya-modern-problems-of-science-education-and-society-5-7-02-2024-kiyiv-ukrayina-arhiv/>
9. Про внесення змін до Податкового кодексу України та інших законів України щодо особливостей оподаткування у період дії воєнного стану [Електронний ресурс] : Закон України від 30. 06. 2023 №3219-IX. – Режим доступу: <https://zakon.rada.gov.ua/laws/show/3219-20#Text>
10. Новий суспільний договір між бізнесом та Урядом – питання національної безпеки України – спільна заява Уряду й бізнесу [Електронний ресурс] / Міністерство економіки України. – Режим доступу <https://www.kmu.gov.ua/news/novyi-suspilnyi-dohovir-mizh-biznesom-ta-uriadom-pytannia-natsionalnoi-bezpeky-ukrainy-spilna-zaiava-uriadu-i-biznesu>
11. Жарикова, А. Зеленський оголосив про старт нової економічної платформи «Зроблено в Україні» [Електронний ресурс] / А. Жарикова // Економічна правда. – 2024. – 26 лют. – Режим доступу : <https://www.epravda.com.ua/news/2024/02/26/710414/>
12. Форум «Зроблено в Україні». Короткий огляд економічних тенденцій [Електронний ресурс] / Асоціація «Укрлегпром». – Режим доступу : <https://ukrlegprom.org.ua/news/forum-zrobleno-v-ukrayini-korotkij-oglyad-ekonomichnyh-tendenczij/>
13. Кучеренко, С. «План Маршалла» скасовується: яким бачить МВФ повоєнне відновлення України [Електронний ресурс] / С. Кучеренко // Mind.ua. – 2023. – 5 квіт. – Режим доступу : (дата звернення: 14.04.2024).<https://mind.ua/publications/20255748-plan-marshalla-skasovuetsya-yakim-bachit-mvf-povoenne-vidnovlennya-ukrayini>
14. Прогноз Світового банку стосовно перспектив світової економіки на 2024-2025 роки [Електронний ресурс] / Національний інститут стратегічних досліджень. – Режим доступу : <https://niss.gov.ua/doslidzhennya/mizhnarodni-vidnosyny/prohnoz-svitovoho-banku-stosovno-perspektiv-svitovoyi-ekonomiky>

УДК 339.94[334.716:69](477)

Решітко Н.І., аспірант

Науковий керівник – **Мініна О.В.**, канд. екон. наук, доцент

Національний університет “Чернігівська політехніка”, м. Чернігів, Україна

ЕФЕКТИВНІ МОДЕЛІ МІЖНАРОДНОГО СПІВРОБІТНИЦТВА ДЛЯ ПІДПРИЄМСТВ БУДІВЕЛЬНОЇ ГАЛУЗІ УКРАЇНИ

У контексті глобалізації та зростаючої конкуренції підприємства будівельної сфери України стикаються з необхідністю інтеграції в міжнародні ринки. Ефективне міжнародне співробітництво може стати ключем до успіху, дозволяючи не лише розширити ринки збуту, але й отримати доступ до новітніх технологій та інвестицій [1].

Важливо зауважити, що для досягнення успіху в будівельній сфері необхідно використовувати сучасні інструменти і технології, такі як прямі контракти, участь у міжнародних програмах та тендерах (табл. 1). Це сприятиме збільшенню дохідності компанії та привертатиме увагу міжнародних інвесторів.

Таблиця 1 – Основні моделі міжнародного співробітництва

Модель	Поняття	Приклад	Плюси	Мінуси
1	2	3	4	5
Прямі продажі	Продаж товарів або послуг безпосередньо клієнту	Українські виробники будівельних матеріалів, таких як цегла, керамічна плитка, плитка для підлоги чи стін, можуть здійснювати прямі продажі до країн Європи	Повний контроль над продажами та відносинами з клієнтами	Потребує розвинутої маркетингової стратегії та дистриб'юторської системи
Найм працівників	Наймання кваліфікованих працівників з іншої компанії на контрактній основі	Доступ до спеціалізованих талантів без довгострокових зобов'язань	Доступ до талантів без довгострокових зобов'язань	Обмежений контроль над робочим процесом
Франшиза	Права ведення бізнесу з використання бренду, продуктів або послуг в обмін на гонорари та роялті	Використання технологій у виробництві інноваційних матеріалів у будівництві	Швидке розширення з меншими капітальними інвестиціями	Менше контролю за операціями для франчайзі
Ліцензування	Дозвіл іншій стороні використовувати інтелектуальну власність, в обмін на роялті	Угода про ліцензію з іноземною компанією на використання передових технологій в енергоефективному будівництві	Отримання доходу без виробничих витрат	Ризик несанкціонованого використання
Тендери	Участь у міжнародних тендерах або для отримання контрактів на конкретні проекти	Українська будівельна компанія бере участь у тендерах на інфраструктурні проекти в інших країнах	Можливості для масштабних проектів і доходів	Висока конкуренція і вимагає сильних тендерних можливостей
Прямі іноземні інвестиції	Встановлення фізичної присутності на іноземному ринку	Українська будівельна компанія інвестує в будівництво офісів у іншій країні	Повний контроль над операціями і присутністю на ринку	Високі початкові інвестиції та регуляторні складнощі
Спільне підприємство	Співпраця з іноземною компанією для створення нового суб'єкта господарювання	Українська консалтингова компанія співпрацює з європейською фірмою для надання спільних послуг	Доступ до знань та ресурсів партнера	Потенційні конфлікти при прийнятті рішень
Злиття та поглинання	Придбання або злиття з іноземною компанією	Українське архітектурне бюро об'єднується з німецькою фірмою для виходу на нові ринки	Швидкий вихід на ринок та потенційна синергія	Культурні та інтеграційні виклики
Агенти	Призначення посередника для представлення товарів чи послуг	Український виробник будівельних матеріалів наймає агента в іноземній державі	Нижчі витрати на вихід на ринок та місцева експертиза	Обмежений контроль над продажами та маркетингом
Дистриб'ютори	Призначення незалежних дистриб'юторів для продажу вашої продукції на іноземному ринку	Український постачальник будівельної техніки, який використовує місцевих дистриб'юторів у Європі	Ширше охоплення ринку без розгалуженої інфраструктури	Залежність від роботи дистриб'ютора

Для успішного міжнародного співробітництва підприємствам будівельної сфери України необхідно глибоко аналізувати ринкові умови та вибирати моделі співробітництва, які найкраще відповідають їх стратегічним цілям. Важливо також звертати увагу на культурні та правові аспекти співробітництва, адже вони можуть істотно впливати на успіх міжнародних проектів. З огляду на це рекомендується використовувати гнучкі підходи та бути відкритими до інновацій, що дозволить підприємствам будівельної сфери України досягти цілей сталого розвитку та успіху на міжнародній арені.

Список використаних джерел

1. Алієв Р. А. Глобальні тенденції міжнародної торгівлі будівельними послугами / Р. А. Алієв // Сучасні виклики розвитку світової економіки. «МСGE 2015»: IV Міжнар. наук.-практ. конф. (Київ, 19-20 листоп.). – Київ, 2015.

УДК 502:355.01(477.51)

Трало І., здобувачка вищої освіти гр. МЕД-231
Науковий керівник – **Дерій Ж.В.**, д-р екон. наук, професор
Національний університет “Чернігівська політехніка”, м. Чернігів, Україна

СТАН ДОВКІЛЛЯ ЧЕРНІГІВСЬКОЇ ОБЛАСТІ В УМОВАХ ШИРОКОМАСШТАБНОЇ АГРЕСІЇ

Завдяки науково-технічному прогресу в ХХІ ст. людство отримало можливість впливати на хід природних процесів. Разом із тим цей вплив у багатьох випадках призводить до забруднення та руйнування довкілля, від чого страждає екологічна безпека, яка впливає на здоров'я людини та на існування населення в цілому. Тож варто проводити оцінку екологічного стану, щоб у подальшому приймати рішення для відновлення екосистем.

Широкомасштабне вторгнення призвело до значної загибелі людей, масових руйнацій інфраструктурних об'єктів, житла та виробничих споруд. Втрачено цілі промислово-виробничі комплекси, частина сільськогосподарських земель виведена з господарського обігу. Крім того, воєнні дії мають довгостроковий вплив на довкілля та суттєві зміни в екосистемах. Так, суттєвий вплив екосистеми відчувають від значного переміщення важкої техніки, постійних обстрілів. Усі компоненти природнього середовища, а саме атмосферне повітря, поверхневі води, ґрунти, об'єкти природно-заповідного фонду, ліси потерпають від бойових дій. Вторгнення на територію нашої держави призвело до воєнних дій в усіх кліматичних зонах, відповідно було знищено багато біогеоценозів, а підриг дамби Каховської ГЕС, який призвів до жахливих наслідків для довкілля, було визнано екоцидом.

Чернігівська область має важливе географічне положення на крайній півночі Лівобережної України. Загальна площа області становить 31,9 тис. км². За своєю площею Чернігівщина посідає друге місце в Україні, і становить 5,3% від загальної площі країни. Регіон має значний потенціал щодо промислового та сільськогосподарського розвитку, а також володіє значними природними та рекреаційними ресурсами [1].

Однак велика кількість промислових і сільськогосподарських підприємств є потенційним джерелом різних видів забруднень, таких як викиди в атмосферу, виливи стічних вод, накопичення токсичних відходів. Це призводить до забруднення повітря, ґрунту і водойм.

Окрім внутрішнього впливу, Чернігівська область стикається і з зовнішніми факторами. Зокрема, розташування на кордоні з росією та білоруссю в 2022 році стало великою проблемою, оскільки на територію області розпочалося військове вторгнення. Чернігівська область з перших днів війни стала ареною бойових дій, частина території області перебувала в окупації, а обласний центр знаходився у блокаді.

Умови воєнного конфлікту, такі як вибухи та пожежі, інтенсивний рух військової техніки і транспорту, спалахи пожеж та руйнування інфраструктури, такої як заводи, склади тощо, призвели до значних викидів шкідливих речовин у повітря.

Зміни у середньомісячних концентраціях різних забруднювальних речовин у річному ході показують, як змінюється рівень забруднення протягом року. На рис. 1 представлені результати моніторингу якості повітря протягом 2022 року в Чернігові. Хоча, на жаль, вимірів за березень не відбувалося, проте аналіз показників за квітень може допомогти зрозуміти вплив військових дій на стан повітря. Саме підвищення концентрацій діоксиду азоту в квітні пов'язане з погіршенням умов та розповсюдженням шкідливих речовин у цей період.



Рис. 1. Динаміка середньорічних і максимальних концентрацій забруднювальних речовин в атмосфері Чернігова [1]

Водночас Департамент екології та природних ресурсів Чернігівської ОВА провів підрахунок нанесених екологічних збитків у грошовому вимірі. Ці обрахунки демонструють серйозний рівень збитків, завданих довкіллю Чернігівської області під час війни. Наведені дані підтверджують, що екологічна катастрофа, спричинена конфліктом, має величезний вплив на різноманітні компоненти довкілля, включаючи повітря, ґрунти та водні ресурси [2]. Зокрема, збитки в земельному фонді та ґрунтах свідчать про серйозне засмічення і забруднення навколишнього середовища. Викиди забруднювальних речовин у повітря та лісові пожежі також становлять значну загрозу для здоров'я людей та екосистем.

Не менш важливою є проблема забруднення та засмічення водних ресурсів, оскільки це може призвести до серйозних наслідків для водної фауни та флори, а також для забезпечення питною водою місцевого населення.

Військові дії в регіоні мають серйозні наслідки для довкілля та екології як в короткостроковій так і довгостроковій перспективі. Для довкілля області найважчими довгостроковими наслідками є хімічне забруднення місць застосування боєприпасів, механічне пошкодження полів, хімічне та біологічне забруднення ґрунтів і ґрунтових вод, потрапляння у поверхневі води шкідливих речовин, які утворюються внаслідок вибухів, залишків боєприпасів, ракет, затопленої військової техніки та відходів від руйнувань дорожньої інфраструктури.

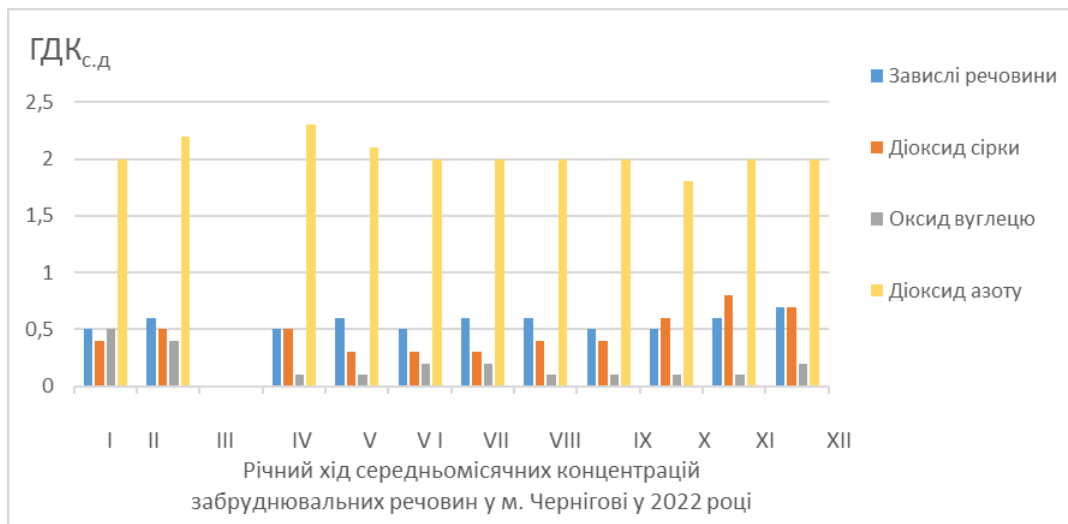
Важливим елементом захисту екосистем під час війни є фіксація військових злочинів проти довкілля, що стає підґрунтям для визначення розміру репарацій, які повинні бути стягнені з країни агресора.

Список використаних джерел

1. Доповідь про стан навколишнього природного середовища в Чернігівській області за 2022 рік [Електронний ресурс] / Чернігівська обласна державна адміністрація. Департамент екології та природних ресурсів. – Режим доступу: <https://eco.cg.gov.ua/>

УДК 330.4:502

Шадура-Никипорець Н.Т., канд. екон. наук, доцент, доцент кафедри економіки, обліку і оподаткування
Національний університет «Чернігівська політехніка», м. Чернігів, Україна

ВИКОРИСТАННЯ ІНСТРУМЕНТІВ АНАЛІЗУ РЯДІВ ДИНАМІКИ ДЛЯ ІДЕНТИФІКАЦІЇ ТИПУ ПРИРОДОКОРИСТУВАННЯ

Уся історія розвитку людства супроводжується залученням природних ресурсів: людина одночасно і користується елементами природи, і проживає у цьому середовищі. Безмежне зростання суспільних потреб, «споживацька модель» поведінки людства та інтенсифікація природокористування призвели до виснаження довкілля та вичерпання його ресурсу самовідновлення. Така модель розвитку створює загрози як для довкілля, так і для майбутнього самого людства.

Остання четверть ХХ століття символізує зміну парадигми щодо користування надбаннями природи. Усвідомлення невідворотності кризи при збереженні надмірного тиску на екологічну систему спровокувало появу концепцій сталого розвитку та соціальної відповідальності. Перетворення теоретичних положень концепцій у практичні дії вимагає часу і значних зусиль на мікро-, мезо- та макрорівнях, а сам процес переходу – оцінки та аналізу для чіткої ідентифікації результативності докладених зусиль. Одним із важливих етапів такого аналізу є виявлення типу природокористування, котрий характерний для певного етапу функціонування соціально-економічної системи. Прийнято розрізняти раціональне (оптимальне) та техногенне (нераціональне) природокористування [2].

Природокористування техногенного типу характеризується надмірним використанням ресурсів і значним забрудненням довкілля. При цьому темпи зростання енерго- та матеріаломісткості суспільного виробництва значно випереджають темпи збільшення чисельності населення. Під раціональним природокористуванням прийнято розуміти економне, бережливе спрямування суспільних заходів, які призначені для планомірного збереження і розширеного відтворення природно-ресурсного потенціалу [3].

Враховуючи вищезазначене, можна оцінити тип природокористування для соціально-економічних систем на мезо- і макрорівнях на основі порівняння темпів зміни характеристик природомісткості та чисельності населення. Як приклад розглянемо динаміку енергоємності (за даними про кінцеве енергоспоживання) економіки України (рис. 1).



Рисунок 1 – Динаміка енергоємності ВВП та чисельності населення України, 2010-2020 рр.*

* Побудовано автором за даними [1]

В якості результативного показника, що відображає досягнення національного суспільного виробництва, використаємо показник ВВП [1], вимірний у сталих цінах 2016 р. Аналіз динаміки енергоємності реального ВВП та чисельності населення України за 2010-2020 рр. (рис. 1) засвідчує, що обрані характеристики демонструють тенденцію до зменшення: загальна тенденція до зниження енергоємності національного виробництва за аналізований період з високим рівнем достовірності може бути описана лінійною моделлю, котра засвідчує, що кожного року в середньому енергоємність зменшується на 1,1 кг.н.е./ тис. грн. Станом на 2020 р. порівняно із 2010 р. енергоємність реального ВВП України зменшилась на 32,8% у той час як чисельність постійного населення скоротилась на 8,9%. Така динаміка дозволяє визнати, що для країни загалом характерним є раціональний тип природокористування.

Варто зазначити, що суспільне виробництво будь-якої країни являє собою сукупність різних видів діяльності, технологічні особливості котрих можуть виражатись у специфічній динаміці характеристик енергоємності (тобто в межах національного виробництва теоретично можуть співіснувати види діяльності із різним типом природокористування). Тому варто, скориставшись подібною методикою, оцінити тенденції у розрізі окремих видів діяльності чи галузей. Тенденція до зниження енергоємності промисловості України за аналізований період демонструє, що щорічно в середньому енергоємність зменшується на 0,9 кг.н.е./ тис. грн., а за весь період зменшилась на 12,2%. Енергоємність сільського, лісового та рибного господарства за досліджуваний період знизилась на 36,3% (середнє щорічне зниження на 0,9 кг.н.е./ тис. грн.) (рис. 2).

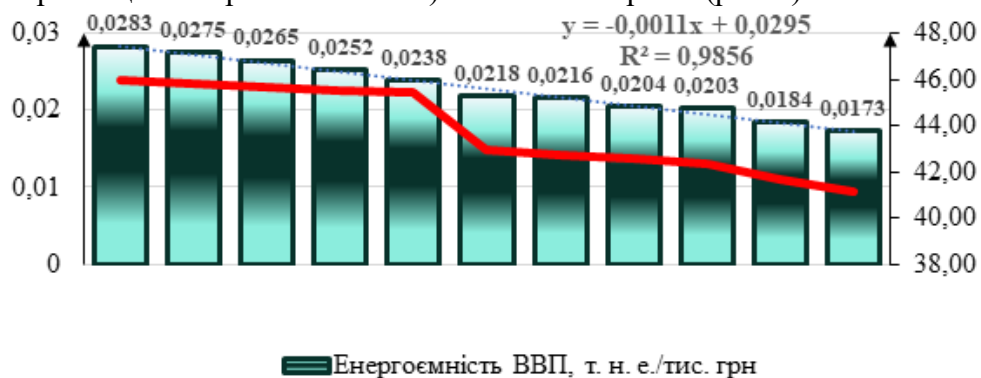

Рисунок 2 – Динаміка енергоємності сільського, лісового та рибного господарства і енергоємності промисловості України, 2010-2020 рр. *

* Побудовано автором за даними [1]

Проведене дослідження динамічних характеристик енергоємності національної економіки загалом та її окремих видів економічної діяльності демонструє, що протягом останнього десятиліття сформувалась тенденція до утвердження раціонального типу природокористування.

Список використаних джерел

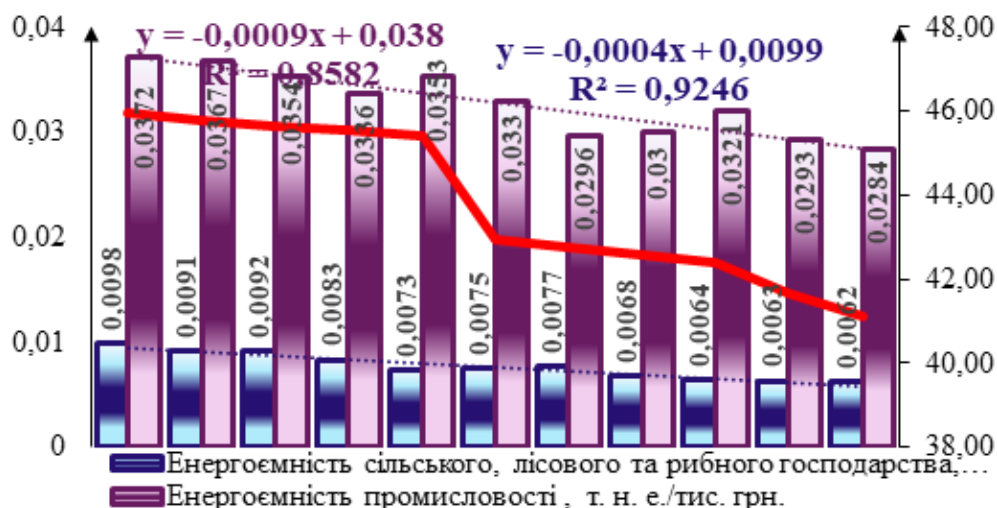
1. Державна служба статистики України [Електронний ресурс]. – Режим доступу: <https://www.ukrstat.gov.ua>.
2. Економіка природокористування : підручник / за ред. М. А. Хвесика. – Київ : Аграр Медіа Груп, 2013. – 334 с.
3. Основи екології. Екологічна економіка та управління природокористуванням : підручник / під ред. Л. Г. Мельника, М. К. Шапочки. – Суми : ВТД «Університетська книга», 2005. – 759 с.

Шеремет К.О., здобувач вищої освіти гр. МЕД-231
Науковий керівник – **Дерій Ж.В.**, д-р екон. наук, професор
Національний університет “Чернігівська політехніка”, м. Чернігів, Україна

БОРОТЬБА З ЕКОЛОГІЧНИМИ ПРОБЛЕМАМИ У МІСЬКИХ ПОСЕЛЕННЯХ: ДОСВІД СВІТУ ТА УКРАЇНИ

Екологія міських поселень є однією з найбільш актуальних проблем у сучасному світі. Понад 55% населення планети проживає у містах, що призводить до значного зростання споживання ресурсів, викидів CO₂ та інших забруднюючих речовин. Міська діяльність, така як транспортування, енергоспоживання та промисловість, призводить до значних викидів парникових газів, що сприяють зміні клімату. Неефективна система водовідведення та скидання неочищених стічних вод у водойми спричинює забруднення водних ресурсів, що негативно впливає на екосистеми та здоров'я людей. Забруднення ґрунту хімічними речовинами, твердими побутовими відходами та іншими шкідливими елементами робить його непридатним для сільського господарства та спричинює втрату біологічного різноманіття. Це все не просто локальна проблема, бо її вплив відчувається на глобальному рівні.

Хочу навести приклад таких країн, як США та Велика Британія. Вони вже прийняли низку заходів для боротьби з екологічними проблемами у міських поселеннях. Наприклад, вони активно інвестують у розвиток відновлювальних джерел енергії, стимулюють використання електромобілів та розвивають системи утилізації відходів. Багато міст цих країн вже мають програми зелених зон та велоінфраструктури, що покращує якість життя мешканців. Додатково, США та Велика Британія впроваджують інноваційні програми зеленого будівництва та реновації старих будівель з метою зменшення викидів та енергоспоживання. Вони також сприяють впровадженню енергоефективних технологій у галузі транспорту та промисловості, що сприяє зниженню забруднення навколишнього середовища та залучає інноваційні рішення для зменшення екологічного впливу. Досвід США та Великої Британії показує, що інтеграція екологічних стратегій у всі сфери життя міських поселень можлива та дієво сприяє збереженню довкілля і покращенню якості життя мешканців [3; 4].

У 2021 році Україна розпочала масштабну програму рекультивації забруднених територій з бюджетом 17 мільярдів гривень. Незважаючи на повномасштабну війну та складну політичну ситуацію, Україна продовжує вирішення екологічних проблем. За оцінками в Україні налічується понад 3 мільйони гектарів забруднених земель, що становить близько 7% території країни. Програма рекультивації забруднених територій стає однією з найважливіших ініціатив у цьому контексті, оскільки вона не лише зменшує негативний вплив забруднених зон на здоров'я мешканців, але й перетворює їх на зелені зони відпочинку, що позитивно впливає на психоемоційний стан населення. Наразі інформація про те, скільки гектарів вже рекультивовано в рамках цієї програми, не оприлюднена [1].

Додатково, спеціальна інфраструктура для велосипедистів та пішоходів активно розвивається в міських поселеннях України. Це включає в себе будівництво велодоріжок, пішохідних зон та зелених коридорів, що сприяє зменшенню транспортних заторів та забруднення повітря. Загальна протяжність веломаршрутів в Україні становить понад 25000 кілометрів. Мета уряду – до 2030 року збільшити протяжність велоінфраструктури до 50000 кілометрів.

Навіть у важкий час війни українська влада і громадські організації впроваджують проекти з енергоефективності та використання відновлювальних джерел енергії. Це включає в себе встановлення сонячних панелей на дахах будівель, впровадження енергоефективних

технологій у громадських будівлях та житлових комплексах. Уряд України запровадив програму «Зелений тариф», яка стимулює розвиток зеленої енергетики [2].

Хочу зазначити, що війна в Україні негативно вплинула на реалізацію екологічних проєктів. Багато коштів, які могли б бути спрямовані на рекультивацию земель, будівництво велоінфраструктури та енергоефективні заходи, були перенаправлені на оборону країни. Тим не менш, Україна продовжує йти шляхом сталого розвитку, навіть у складних умовах.

Екологія міських поселень – це питання, що стає все більш актуальним у сучасному світі. Щоб забезпечити сталий розвиток та зберегти природні ресурси для майбутніх поколінь, необхідно активно впроваджувати екологічні ініціативи та спільно працювати над їх вирішенням на всіх рівнях – від місцевого до глобального.

Список використаних джерел

1. Міністерство захисту довкілля та природних ресурсів України [Електронний ресурс]. – Режим доступу: <https://mepr.gov.ua/>
 2. Державне агентство з енергоефективності та енергозбереження [Електронний ресурс]. – Режим доступу: <https://saee.gov.ua/uk>
 3. U.S. Environmental Protection Agency [Electronic resource]. – Access mode: <https://www.epa.gov/>
 4. Cookies on GOV.UK [Electronic resource]. – Access mode: <https://www.gov.uk/government/organisations/department-for-environment-food-rural-affairs>
-

УДК 368(477)

Акінчиць О.А., здобувач наукового ступеня, доктор філософії гр. АСД072-22
Науковий керівник – **Панченко О.І.**, канд. екон. наук., доцент
Національний університет «Чернігівська політехніка», м. Чернігів, Україна

ТЕНДЕНЦІ РОЗВИТКУ СТРАХОВОГО РИНКУ В УКРАЇНІ

У сучасних умовах страхова галузь України переживає значні трансформації, які в першу чергу спричинені діджиталізацією ринку фінансових послуг, військовою агресією РФ, як наслідок цього – зміною страхової поведінки домогосподарств, підвищення попиту на онлайн-сервіси (веб-сайти, мобільні додатки) та зміною чинного законодавства. Тому необхідно розглянути основні існуючі проблеми страхового ринку України, які досить тісно пов'язані між собою або витікають одна з одної:

1. Політична нестабільність. З початку в 21-го ст. в Україні не було стабільного політичного курсу. В умовах політичної нестабільності не може повноцінно розвиватись ринок фінансових послуг в цілому і страхування зокрема. Від початку повномасштабної війни страховий ринок України зазнав вагомих потрясінь. Сюди можна віднести: скорочення попиту населення на страхові послуги, міграція населення в більш безпечні регіони і країни, втрата територій, руйнування промисловості і об'єктів інфраструктури, зниження доходів домогосподарств, а як наслідок і перерозподіл споживчих витрат домогосподарств та зменшення кількості населення.

2. Економічний аспект. Крупний бізнес створює і використовує страхові компанії не за призначенням, а для оптимізації оподаткування, відмивання коштів та виводу капіталу за кордон. Також спостерігається низький рівень платоспроможності населення, 80% населення живе за межею бідності (дослідження ООН). Як наслідок – дуже низьке проникнення страхування. Співвідношення страхових премій до ВВП становить біля 0,8%, що є на рівні Єгипту та Казахстану. Для прикладу у розвинених країнах показники наступні: Польща – 2,1%, Чехія – 3,3%, Німеччина – 4,5%, США – 6,5%, Британія – 10%, Південна Корея – 11,4%.

3. Технологічний аспект. Досить часто використовуються застарілі підходи та методи при оцінці страхового ризику. Комп'ютерне та програмне забезпечення не відповідає вимогам сьогодення у 80-90% страхових компаній, що відбивається на якості наданих послуг і клієнтському сервісі. Також спостерігається відсутність автоматизації бізнес-процесів, низька кваліфікація управлінського персоналу і топ-менеджерів.

4. Соціальний аспект. Низька довіра до страхування як послуги в цілому. Низький рівень інформатизації населення щодо страхових продуктів та їх використання.

5. Залежність від обов'язкових видів страхування та автострахування. На сьогодні портфель будь-якого страховика більш ніж на 50% складається з моторних ризиків. Основним лідером вже багато років є – ОСЦПВ та КАСКО. Від початку 2022 року майже вдвічі збільшилися збори по Зеленій Карті, адже більше 1 мільйона авто виїхало за кордон у зв'язку із повномасштабним вторгненням РФ.

6. Відсутність державного фінансування та створення програм по страхуванню майна від «воєнних ризиків» для домогосподарств та бізнесу. Відсутність програм страхування військовослужбовців, що безпосередньо знаходяться в зоні бойових дій, та/або приймають в них участь.

Розглянувши основні проблеми що сформувались на страховому ринку України, можна зробити висновки, що перед державою виникає дуже багато викликів які треба розв'язувати якомога швидше. На наш погляд основні дії та зусилля мають бути спрямовані на:

а) вдосконалення законодавчої бази. Перший крок в цьому напрямку вже зроблено – прийнятий новий ЗУ «Про Страхування» №1909 від 01.01.2024. Але в ньому є певні протиріччя та невизначеність, яка потребує перехідного періоду для операторів страхових послуг. Наступним кроком має бути вдосконалення та прийняття нового закону про ОСЦПВ, суспільних запит на який вже давно з'явився, але регулятор не квапиться з його впровадженням;

б) посилення контролю з боку регулятора за операторами страхового ринку. Дотримання Страховиками вимог щодо формування та управління страховими резервами, відповідності активів до взятих на себе зобов'язань;

в) інформування та стимулювання. Надання населенню повної та зрозумілої інформації щодо страхових послуг в загальному вигляді. Стимулювання населення до використання страхових інструментів як захисту майнових інтересів. Утворення прозорих і зрозумілих страхових продуктів, програм добровільного страхування. Розробка і реалізація державних дотацій та компенсацій для страхування майна від «військових ризиків», як для приватного сектору економіки, так і корпоративного. Формування відповідних, державних та місцевих бюджетів;

г) підвищення довіри населення до страхування. Повнота та своєчасність виплати страхового відшкодування, підвищення якості сервісу, зведення до мінімуму «людського фактору» під час прийняття рішень;

д) модернізація та інновації. Збільшення попиту до онлайн-страхування підштовхують страховиків до модернізації існуючого програмного забезпечення, інвестиції в ІТ технології, запровадження штучного інтелекту. Розробки і втілення інновацій в продуктивний ряд та в сервісні рішення. Зміни традиційних підходів до оцінки страхового ризику та укладання договорів. Створення страхових продуктів зі 100% покриттям «воєнних ризиків».

Проаналізувавши вищенаведений матеріал можна сказати, що український страховий ринок переживає період трансформації, який характеризується цифровізацією, регуляторними реформами та зміною вимог споживачів. Оскільки страхові компанії адаптуються до цих тенденцій, галузь готова до подальшого розвитку та інновацій, пропонуючи покращений захист майнових інтересів споживачів. Також можна виокремити певні тенденції що будуть панувати на страховому ринку України в найближчі роки:

- попит на продукти із 100% покриттям військових ризиків;
- збільшення частки договорів страхування укладених онлайн;
- підвищення якості страхових послуг;
- домінування автотранспортного страхування на страховому ринку;
- перерозподіл ринку страхування і зменшення кількості страхових компаній, виходячи з нових вимог регулятора та вступу в дію нового ЗУ «Про Страхування» № 1909 від 01.01.2024.

Список використаних джерел

1. Інформаційний портал про страхування в Україні [Електронний ресурс]. – Режим доступу : <https://www.ukrstrahovanie.com.ua/>
2. Національний банк України [Електронний ресурс]. – Режим доступу : <https://bank.gov.ua/>
3. Forinsurer (Форіншурер) – журнал про страхування, перестрахування та іншуртех: новини страхування, рейтинги страховиків та банків, огляди страхових ринків [Електронний ресурс]. – Режим доступу : <https://forinsurer.com/>

Бессараб Р.Ф., аспірант кафедри фінансів, банківської справи та страхування
Рубан М.Л., аспірант кафедри фінансів, банківської справи та страхування
Науковий керівник – **Забаштанський М.М.**, д-р екон. наук, професор
Національний університет «Чернігівська політехніка», м. Чернігів, Україна

СУЧАСНІ АСПЕКТИ РОЗВИТКУ ЖИТЛОВОГО БУДІВНИЦТВА: АНАЛІЗ ТА ПРОГНОЗИ

Повномасштабне вторгнення Російської Федерації, що розпочалося 24 лютого 2022 року, істотно й негативно вплинула на всі сфери життя, не оминувши й житлове будівництво.

Війна в Україні жорстоко й безжально втручається в життя людей, руйнуючи не лише міста, а й мрії про затишне та безпечне житло. Ринок нерухомості, колись динамічний та сповнений оптимізму, занурився в хаос та невизначеність. Безперечно, війна негативно вплинула на сфери національної економіки, вагоме місце серед яких займає саме житлове будівництво.

Значні обсяги руйнувань житлового фонду, зростання собівартості будівництва, замороження будівництва багатьох інфраструктурних проєктів мали суттєве відображення не лише на ефективність функціонування даної галузі, але також спричинили деструктивний вплив на загальну результативність функціонування національної економіки.

Серед ключових причин зростання собівартості житлового будівництва слід виділити наступні:

- зростання цін на будівельні матеріали: дефіцит сировини, порушення логістичних ланцюгів та знецінення національної грошової одиниці обернулися стрімким зростанням цін на будівельні матеріали, деякі з них, наприклад, арматура, цегла та метал, подорожчали вдвічі-втричі;
- зростання цін на енергоресурси: зростання цін на газ, бензин та дизельне паливо суттєво вплинуло на вартість транспортування будівельних матеріалів та експлуатації будівельної техніки;
- дефіцит робочої сили: мобілізація населення, зокрема чоловічої статі, відтік робочої сили за кордон призвели до дефіциту кваліфікованих кадрів у будівельній галузі, що, окрім ускладнення роботи, спричинило й зростання заробітної плати будівельників [3,4].

Водночас слід зазначити, що повномасштабні військові дії роблять процес житлового будівництва ризикованим бізнесом, оскільки можливі руйнування об'єктів будівництва через обстріли країни-агресора, можливі затримки постачання будівельних матеріалів, в той же час спостерігається зростання страхових платежів. Сукупність вищезазначених факторів спричиняє стримування процесів житлового будівництва в Україні, призводить до відтермінування багатьох проєктів на майбутню перспективу.

За даними Державної служби статистики України, спостерігається зниження обсягів будівництва: у січні-лютому 2023 року в Україні було введено в експлуатацію на 40% менше житла, ніж у січні-лютому 2022 року [2]. В подальшому очікується зниження обсягів будівництва на 30-50%.

Як наслідок, зростання собівартості будівництва, а також зниження обсягів будівництва призвели до значного зростання цін на житло. За даними Державної служби статистики України, у січні 2023 року ціни на новобудови в Україні зросли на 20% порівняно з січнем 2022 року [2].

В свою чергу зростання цін на житло та скорочення обсягів будівництва створюють гострий дефіцит доступного житла, стримує належний розвиток ринку житла в країні, що

стає серйозною перешкодою для багатьох українців, які бажають відновити втрачене житло, або поліпшити власні житлові умови.

Окрім зазначеного, війна також призвела до зниження попиту на житло: через зниження платоспроможності населення, оскільки багато людей втратили роботу та доходи, тому не можуть купувати житло, через міграцію населення за кордон, через невпевненість населення у майбутньому [3].

Майбутнє житлового будівництва в Україні значною мірою залежить від перебігу війни та її наслідків. На жаль, ситуація на ринку житла залишатиметься складною і протягом 2024 року, проте, після закінчення війни, за умови сприятливих економічних умов та наявності державної підтримки, очікується поступове відновлення цієї галузі.

Держава може допомогти забудовникам кредитами, субсидіями та гарантіями, що допоможе знизити собівартість будівництва та зробити житло більш доступним для населення; спрощення бюрократичних процедур дозволить забудовникам швидше розпочинати та завершувати будівництво.

Важливу роль відіграватиме і інвестування в будівництво, що допоможе збільшити обсяги будівництва та зробити житло більш доступним для населення. За даних умов, особлива роль у відновленні даної галузі належатиме саме державній підтримці, розробці дієвих програм задоволення попиту громадян у житлі, що сприятиме розвитку житлового будівництва в Україні [5].

З метою розвитку житлового будівництва в Україні вкрай необхідним є вжиття заходів для стимулювання житлового будівництва, включаючи надання кредитів, субсидій та гарантій забудовникам, а також спрощення бюрократичних процедур. Стимулювання державою інвестиційної активності в процес житлового будівництва може стати одним із драйверів економічного зростання України.

Водночас, потребують зміни підходи в частині містобудування, оскільки вони повинні бути в першу чергу орієнтовані на стимулювання будівництва енергоефективного житла, що допоможе зменшити залежність України від імпортних енергоресурсів, а також забезпечувати максимальну безпеку своїх власників [1].

Список використаних джерел

1. Забаштанський, М. М. Концесійні відносини: фінансові детермінанти розвитку в Україні: [монографія] / М. М. Забаштанський. – Київ : Кондор-видавництво, 2016. – 382 с.
2. Індеси будівельної продукції за видами (житлове будівництво) у січні-лютому 2023 року [Електронний ресурс] / Державна служба статистики України. – Режим доступу: <https://www.ukrstat.gov.ua>.
3. Кравченко, В. І. Фінансування будівництва житла / В. І. Кравченко, К. В. Паливода – Ч. 2 : Новітні тенденції. – Київ : Вид. дім “Києво-Могилянська академія”, 2006. – 132 с.
4. Роговий, А. В. Забезпечення соціальним житлом як складова житлової політики України в умовах євроінтеграції / А. В. Роговий, М. В. Дубина // Проблеми і перспективи економіки та управління. – 2023. – № 1 (33). – С. 15–25.
5. Титок, В. В. Вплив інституційного забезпечення на розвиток житлового будівництва / В. В. Титок // Будівельне виробництво. – 2019. – № 68. – С. 68-77.

УДК: 368:355.01

Білаш А.Я., здобувачка вищої освіти гр. ФК-211
Науковий керівник – **Панченко О. І.**, канд. екон. наук, доцент
Національний університет «Чернігівська політехніка», м. Чернігів, Україна

ОСОБЛИВОСТІ РОЗВИТКУ СТРАХОВОГО РИНКУ В УМОВАХ ВОЄННОГО ЧАСУ

Воєнний конфлікт має серйозний вплив на економічне середовище і функціонування різних галузей, в тому числі страхування. Істотні зміни в економічних, соціальних та політичних умовах впливають на попит, пропозицію, ризики та споживання страхових

послуг. Розуміння особливостей розвитку страхового ринку в умовах воєнного часу дає змогу розробляти ефективні стратегії управління ризиками, забезпечувати фінансову стійкість страхових компаній та максимально задовольняти потреби клієнтів у цей складний період.

Метою дослідження є аналіз впливу воєнних дій на динаміку розвитку страхового ринку України.

Війна створила низку нових викликів для страхового ринку України, таких як:

- зростання страхових ризиків;
- зниження платоспроможності населення та бізнесу;
- міграція населення та капіталу;
- пошкодження та знищення майна;
- зміни в законодавстві.

Незважаючи на війну, ринок страхування України продовжує функціонувати. Більшість страховиків адаптувалися до нових умов, евакуювавши співробітників у безпечні регіони, організувавши віддалену роботу та вживши заходів для збереження технічних засобів та баз даних.

Війна створила для страхового ринку низку серйозних викликів:

- через падіння ділової активності та зменшення доходів населення, обсяги страхування майна та життя скоротилися, а значить знизилась обсяги надходжень;
- бойові дії та обстріли призвели до значного зростання кількості випадків пошкодження та знищення майна, що спричинило збільшення виплат страхових відшкодувань, а значить до зростання рівня збитків;
- через війну складно прогнозувати майбутні збитки та розраховувати страхові тарифи, що робить ведення страхового бізнесу більш ризикованим;
- у зонах бойових дій складно проводити огляди пошкодженого майна, отримувати необхідні документи та виплачувати страхові відшкодування, тому існують проблеми з врегулюванням страхових випадків.

Незважаючи на ці виклики, НБУ вживає заходів для підтримки стійкості ринку страхування життя [1;2]:

- НБУ регулярно проводить зустрічі з представниками страхових компаній, щоб обговорити проблеми та знайти шляхи їх вирішення;
- НБУ вносить зміни до нормативно-правової бази, щоб адаптувати її до нових умов та полегшити роботу страхових компаній;

Національний банк України вже приступив до розробки нових законодавчих актів та вносить зміни до вже діючих, щоб забезпечити виконання положень нового закону. Ці заходи будуть відображати нові вимоги до страховиків, формування резервів, системи внутрішнього контролю, управління ризиками та інші аспекти. Важливо зазначити, що інновації в регулюванні діяльності страховиків стануть дійсними після закінчення воєнного стану, враховуючи ситуацію на ринку [4].

Розглянемо основні показники функціонування страхових компаній в Україні (табл.1) :

Таблиця 1 – Основні показники функціонування страхових компаній в Україні

Показники	2020	2021	2022	2023
1	2	3	4	5
Кількість зареєстрованих страховиків на кінець періоду, включаючи :	210,0	155,0	128,0	101,0
компанії зі страхування життя	20	13	12	12
Сформовані страхові резерви	34 193,0	36 555,70	41 000,6	46 781,2
Валові страхові премії, з них:	45 175,9	49 708,00	39 661,8	47 015,0
від страхувальників – фізичних осіб	22 568,0	27 912,00	24 551,6	28 755,0
від перестраховальників	4 201,8	1 890,60	1 131,6	1 057,2

1	2	3	4	5
Валові страхові виплати, з них:	14 853,6	17 958,30	13 001,4	16 867,3
страхувальникам – фізичним особам	6 914,4	8 919,70	7 028,5	9 150,7
перестраховальникам	453,0	341,10	176,8	133,6
Рівень валових виплат, відсотки	32,9	36,10	32,8	35,9
Чисті страх. премії (валові страхові внески з вирахуванням частки страхових премій, які перераховуються резидентам-перестраховикам)	41 163,80	45 987,30	38 515,0	46 011,3
Чисті страх. виплати (валові страхові виплати з вирахуванням частки страхових виплат, які відшкодовуються резидентами-перестраховиками)	14 411,61	17 671,00	12 810,9	16 736,1
Рівень чистих виплат, відсотки	35,0	38,40	33,3	36,4

Джерело: складене автором за даними [3]

Аналізуючі дані можна зробити висновки, що відбулося:

1. Скорочення кількості страхових компаній.

З 2020 по 2023 рік кількість зареєстрованих страхових компаній в Україні скоротилася майже вдвічі (з 210 до 101). Це значне скорочення можна пояснити комплексом факторів, пов'язаних з війною:

2. Зростання страхових резервів. Незважаючи на скорочення кількості страхових компаній, показник сформованих страхових резервів протягом усього аналізованого періоду демонструє зростання.

3. Валові та чисті страхові премії суттєво знизилися у 2022 р. порівняно з 2021 р., через вплив війни на економічну активність та платоспроможність населення. Однак показник за 2023 р. демонструє часткове відновлення.

5. Рівень чистих виплат протягом 2020-2023 рр. демонструє певні коливання, але загалом залишався на порівняно стабільному рівні (в межах 33-38%).

Незважаючи на значні виклики, пов'язані з війною, український страховий ринок демонструє ознаки стійкості та помірною відновлення. Зростання страхових резервів, часткове відновлення показників надходжень та виплат, а також стабілізація рівня чистих виплат дають підстави для очікувань подальшого розвитку ринку після закінчення воєнних дій [4].

Список використаних джерел

1. Під час дії воєнного стану ринок страхування продовжує працювати – результати опитування [Електронний ресурс]. – Режим доступу : <https://bank.gov.ua/ua/news/all/pid-chas-diyi-voennogo-stanu-rinok-strahuvannya-prodovjuye-pratsyuvati--rezultati-opituvannya>

2. Маршук, Л. Особливості фінансової системи в умовах воєнного стану / Л. Маршук, Д. Мовчан, О. Покойовий // Економіка та суспільство. – 2022. – № 37. DOI : <https://doi.org/10.32782/2524-0072/2022-37-61>

3. Статистика страхового ринку України. Щоквартальна статистика страхового ринку України за 2020–2023 роки [Електронний ресурс]. – Режим доступу : <https://bank.gov.ua/ua/statistic/nbustatistic>

4. Стратегія розвитку фінансового сектору України до 2025 року [Електронний ресурс]. – Режим доступу : <https://bank.gov.ua/ua/about/develop-strategy/develop-strategy2023>

Бондаренко І. А. здобувачка вищої освіти, гр. ФК-221
 Науковий керівник – **Парубець О. М.**, д-р екон. наук, професор
 Національний університет «Чернігівська політехніка», м. Чернігів, Україна

ДОСЛІДЖЕННЯ НАПРЯМІВ ДЕРЖАВНОЇ РЕГІОНАЛЬНОЇ ПОЛІТИКИ УКРАЇНИ В СУЧАСНИХ УМОВАХ

На сьогоднішній день війна призвела до значних руйнувань інфраструктури та дестабілізації регіонів, продемонструвавши важливість гнучкого та швидкого реагування на локальні проблеми, що виникають в територіальних громадах. Внаслідок цього змінилися потреби та пріоритети регіонального розвитку. На перший план висуваються проблеми в координації зусиль органів державної влади та місцевого самоврядування в напрямку забезпечення на регіональному рівні сфери безпеки та оборони. Виходячи з цього тема дослідження присвячена розгляду напрямів державної регіональної політики в сучасних умовах є актуальною і своєчасною.

Державна регіональна політика розробляється і реалізується відповідно до прийнятих у державі стратегій розвитку, а саме Національної економічної стратегії на період до 2030 року [2], Стратегії сталого розвитку України до 2030 року [1], Державної стратегії регіонального розвитку на 2021-2027 роки [3], Стратегії реформування системи управління державними фінансами на 2022-2025 роки та плану заходів з її реалізації [4], Національної стратегії доходів до 2030 року [7]. Напрями удосконалення державної регіональної політики згідно до діючих нормативно-законодавчих актів і стратегій наведені в таблиці 1.

Таблиця 1 – Найбільш актуальні в умовах воєнного стану напрями державної регіональної політики України

Назва нормативно-законодавчого акту	Напрями державної регіональної політики
1	2
Указ Президента України «Про цілі сталого розвитку України на період до 2030 року»	Забезпечення відкритості, безпеки, життєстійкості й екологічної стійкості міст, інших населених пунктів; скорочення нерівності.
Постанова Кабінету Міністрів України «Про затвердження Національної економічної стратегії на період до 2030 року»	Реінтеграція тимчасово окупованих територій, розвиток цифрової економіки, підприємництва, інновацій; інституційна спроможність тощо.
Розпорядження Кабінету Міністрів України «Про затвердження Державної стратегії регіонального розвитку на 2021-2027 роки»	Запровадження нових підходів до державної регіональної політики а саме: перехід до територіально спрямованої політики розвитку на основі стимулювання використання власного потенціалу територій, надання підтримки окремим територіям, що характеризуються особливими проблемами соціально-економічного розвитку, високим історико-культурним потенціалом, екологічними умовами та потребами охорони навколишнього природного середовища.
Розпорядження Кабінету Міністрів України «Про схвалення Стратегії реформування системи управління державними фінансами на 2022-2025 роки та плану заходів з її реалізації»	Розмежування повноважень між органами виконавчої влади та органами місцевого самоврядування за принципом субсидіарності; внесення змін до системи бюджетного вирівнювання з урахуванням оновлених повноважень органів місцевого самоврядування; посилення спроможності органів місцевого самоврядування з управління фіскальними ризиками та боргом; збільшення власних фінансових ресурсів органів місцевого самоврядування; застосування гендерно орієнтованого підходу у бюджетному процесі на місцевому рівні для забезпечення врахування потреб різноманітних соціальних груп; посилення фінансової прозорості та підзвітності органів місцевого самоврядування та інш.

1	2
Закон України «Про засади державної регіональної політики»	Відновлення регіонів і територій, що постраждали внаслідок збройної агресії проти України; формування згуртованої держави в соціальному, гуманітарному, економічному, екологічному, безпековому та просторовому вимірах, посилення стійкості територіальних громад до кліматичних, демографічних та економічних викликів; запровадження дієвих інструментів державної підтримки міжрегіональної інтеграції, виконання міжрегіональних програм і проектів; сприяння цифровій трансформації та цифровому розвитку регіонів тощо.

Джерело: складено на основі [1-5].

В основі державної регіональної політики повинна бути співпраця між регіонами України в напрямку надання різноманітної допомоги на подолання наслідків війни, прийняття тимчасово переміщених осіб та перенесення діяльності бізнес-структур в «умовно безпечні регіони». Важливе місце посідає також розвиток транскордонного (між регіонами суміжних з Україною країн ЄС), міжрегіонального та міжтериторіального співробітництва.

Державна регіональна фінансова політика повинна базуватися на використанні індивідуального підходу до вирішення фінансових проблем регіонів з урахуванням їх історичних, природних, економічних, екологічних та соціальних особливостей та передбачати забезпечення їх фінансової автономії [6].

Асоційоване членство України в Європейському Союзі (ЄС) потребує адаптації до європейських норм регіонального розвитку й розробки державної регіональної політики, враховуючи вимоги Європейської хартії місцевого самоврядування та принципи Європейської регіональної фінансової політики Серед основних напрямів зазначених у наведених вище документах ЄС особливої уваги для запровадження у вітчизняну практику повосенного відновлення економіки регіонів заслуговують наступні: сприяння структурній перебудові та розвитку депресивних регіонів, фінансова підтримка регіонів де спостерігається стагнація регіонів, зростання безробіття, розвиток сільськогосподарських територій та перебудова сільського господарства.

Список використаних джерел

1. Про Цілі сталого розвитку України на період до 2030 року [Електронний ресурс] : указ Президента України від 30. 09. 2019 р. № 722/2019. – Режим доступу: <https://zakon.rada.gov.ua/laws/show/722/2019#Text>
2. Про затвердження Національної економічної стратегії на період до 2030 року [Електронний ресурс] : постанова Кабінету Міністрів України від 03. 03. 2021 р. № 179. – Режим доступу: <https://zakon.rada.gov.ua/laws/show/179-2021-%D0%BF#n25>
3. Про затвердження Державної стратегії регіонального розвитку на 2021-2027 роки [Електронний ресурс] : постанова Кабінету Міністрів України від 05. 08. 2020 р. № 695. – Режим доступу: <https://zakon.rada.gov.ua/laws/show/695-2020-%D0%BF#Text>
4. Про схвалення Стратегії реформування системи управління державними фінансами на 2022-2025 роки та плану заходів з її реалізації [Електронний ресурс] : розпорядження Кабінету Міністрів України від 29. 12. 2021 р. № 1805-р. – Режим доступу: <https://zakon.rada.gov.ua/laws/show/1805-2021-%D1%80#Text>
5. Про засади державної регіональної політики [Електронний ресурс] : Закон України від 05. 02. 2015 р. № 156-VIII. – Режим доступу: <https://zakon.rada.gov.ua/laws/show/156-19#Text>
6. Парубець, О. М. Місцеві фінанси [Електронний ресурс] : навч. посіб. / О. М. Парубець, В. П. Ільчук, Д. О. Сугоняко. – Чернігів : 2020. – 344 с.
7. Про схвалення Національної стратегії доходів до 2030 року [Електронний ресурс] : розпорядження Кабінету Міністрів України від 27. 12. 2023 року № 1218-рпю – Режим доступу: <https://www.kmu.gov.ua/npas/pro-skhhvalennia-natsionalnoi-stratehii-dokhodiv-do-2030-s1218-271223>

Дмитренко Д. А., здобувач вищої освіти гр. ФК-211
Науковий керівник – **Панченко О. І.**, канд. екон. наук, доцент
Національний університет «Чернігівська політехніка», м. Чернігів, Україна

РОЗВИТОК СТРАХОВОГО ПОСЕРЕДНИЦТВА В СУЧАСНИХ УМОВАХ

Страховий ринок це складна та інтегрована структура, в якій співіснують страховики та страхувальники. Для того, щоб ці дві сторони могли ефективно взаємодіяти, необхідна третя сторона – страховий посередник. Страхове посередництво – це середовище співпраці між учасниками страхових відносин. Ефективна робота страхових посередників є основою для продажу страхових продуктів. Ці організації відповідають за задоволення попиту страхувальників на страхові послуги та пропозиції страхових компаній [1; 6].

Як ключові учасники процесу продажу страхових послуг, страхові посередники безпосередньо впливають на ключові показники діяльності страхових компаній та задоволеність страхувальників їхніми послугами. Проблеми, що виникають на брокерському ринку, в основному пов'язані з хибною політикою держави, зокрема, відсутність законів, статутів і правил, які б пояснювали, що робити брокерам у разі виникнення суперечки зі страховиком [1; 3].

Метою дослідження є визначення аспектів, які обумовлюють розвиток страхового посередництва в сучасних умовах.

Розвиток страхового ринку країни напряму залежить від того, на скільки є ефективною діяльність як страхових, так і не страхових посередників. Сьогодні в Україні правове регулювання діяльності страхових посередників і, зокрема, розвиток страхових брокерів є одним із ключових питань. Страхові посередники супроводжують споживачів у процесі надання страхових послуг споживачам від страхових компаній. Також вони супроводжують споживачів страхових послуг на етапах укладання, виконання, зміни та розірвання договорів страхування. До провідних функцій страхових посередників належать саме просування страхових послуг, а також консультативне супроводження страхувальника [6].

Відповідно до Закону України «Про страхування» посередницька діяльність представляється страховим або престраховим брокерами і страховими агентами [5].

Страховими брокерами можуть бути як юридичні так і фізичні особи, які зареєстровані у встановленому порядку як суб'єкти підприємницької діяльності та мають право здійснювати за винагороду посередницьку діяльність у страхуванні від свого імені на підставі брокерської угоди з особою, яка має потребу у страхуванні як страхувальник. Але вони не мають права на те, аби отримувати та перераховувати страхові платежі, страхові виплати та виплати страхового відшкодування. Перестраховими брокерами є юридичні особи, які за винагороду здійснюють посередницьку діяльність у перестрахованні від свого імені на підставі брокерської угоди із страховиком, який має потребу у перестрахованні як перестраховальник [7].

Страхові агенти – це або фізичні особи або юридичні особи, які діють під керівництвом страховика та за його дорученням, а також виконують частину його страхової діяльності. Це включає: укладання договорів страхування, одержання страхових платежів, виконання роботи, пов'язаної із здійсненням страхових виплат та страхових відшкодувань. Страхові агенти це також представники страховика які діють в його інтересах за певну винагороду на підставі договору доручення із страховиком [7].

Світова практика показує, що співвідношення кількості страхових компаній та брокерів має бути на рівні 1:10. Це означає, що на одну страхову компанію може припадати до 10 страхових брокерів. На сьогодні сфера страхування в Україні все ще залишається недостатньо розвинутою, а ефективність далека від світових стандартів.

Станом на 1 грудня 2023 року в Україні працюють 1177 небанківських фінансових установ (компаній), у тому числі 107 страховиків та 55 страхових брокерів [2; 10].

Сьогодні страхові посередники все ще стикаються з тим, що населення не є зацікавленим у купівлі страхового продукту. Ця незацікавленість зумовлена недостатнім рівнем обізнаності фінансової грамотності, відсутності розуміння того, що несуть страхові продукти, а також присутністю негативного досвіду роботи з фінансовими інститутами. Беручи до уваги вищезазначене, справжні страхові посередники мають можливість формувати у клієнтів позитивний досвід функціонування страхового ринку та переваг страхових продуктів загалом. Для потенційних споживачів, які не є обізнаними, агенти та брокери мають можливість сформувати думку про необхідність страхових продуктів та переваги, які вони можуть запропонувати, а для споживачів, які мали негативний досвід роботи з фінансовими установами, вони можуть створити кардинально новий образ страхового ринку та фінансового. Професіоналізм страхових агентів є важливим питанням для українського страхового ринку. Для успішної роботи страхові агенти повинні володіти певними знаннями та навичками, а також положеннями національного законодавства, що регулює страховий бізнес. Це необхідно для запобігання ескалації ситуацій, пов'язаних з низьким рівнем розвитку. Незважаючи на зусилля регуляторних та фінансових органів щодо вдосконалення діяльності посередників, приріст їхньої кількості залишається низьким, а обсяг їхніх послуг – незначним [1].

У сучасних умовах багато страховиків визнають, що страхові посередники є потужним механізмом залучення клієнтів і, що більш важливо, забезпечують високопрофесійний зв'язок між страховиком і страхувальником. Перспективним інструментом у вирішенні проблем страхового брокерства могли б стати такі наступні заходи. По-перше, необхідно запровадити обов'язкове страхування професійної відповідальності українських страхових брокерів. У більшій частині європейських країн страхування відповідальності здійснюється при отриманні брокерами ліцензії та реєстрації, що дозволяє клієнтам бути впевненими в якості послуг та професіоналізмі обраного ними брокера. По-друге, через низький рівень доходів в країні та низьку довіру як до посередників, так і до страхування в цілому, багато потенційних клієнтів відмовляються від послуг посередників і оформлюють страхові поліси самостійно через офіси страхових компаній. Загалом, це має тенденцію до того, що так і відбувається. Тому сьогодні важливо сформувати правильне бачення та довіру населення до посередницьких послуг через навчальні заклади, ЗМІ та багаторівневий ринок. Сприяння регулюванню діяльності страхових агентів є ще одним важливим напрямком для пожвавлення та реформування агентської мережі, включаючи кодифікацію стандартів ведення агентського бізнесу та професійної кваліфікації. Невирішеним залишається питання виплати комісійної винагороди страховим брокерам. "Згідно з чинним законодавством, агенти отримують комісійні від страхових компаній, а брокери – від страхувальників. Страхові посередники отримують від цього вигоду і виступають в ролі отримувачів комісійної винагороди. Це також пов'язано зі змінами в законодавстві. Таким чином посередники пристосовуються до різних умов, щоб продовжувати свою діяльність на страховому ринку" [8; 9].

До таких заходів можна також віднести: створення електронної бази для реєстрації агентської мережі, для полегшення обліку даних; вдосконалення законодавства щодо регулювання посередницької діяльності [9].

Слід зазначити, що кількісний та якісний аналіз українського ринку страхового посередництва, тобто агентських та брокерських послуг, перебуває на початковій стадії свого розвитку та становлення. Однак, незважаючи на низькі показники, український ринок має потенціал для розвитку. Попит на брокерські послуги зростає, а брокерська діяльність збільшується як з боку страхових компаній, так і з боку їх клієнтів. Активний розвиток ринку страхового посередництва, ймовірно, відбуватиметься паралельно з економічним зростанням України. Враховуючи економічну ситуацію, яка на даний час є нестабільною, розвиток страхового ринку розглядається в довгостроковій перспективі [7].

Отже, розвиток прямих страхових посередників українського ринку варто запроваджувати починаючи через удосконалення процедури регулювання діяльності страхових агентів та брокерів, а також шляхом підвищення їх кваліфікації та відповідальності за здійснювані продажі.

Список використаних джерел

1. Балицька, М. Роль прямих страхових посередників у системі реалізації страхових послуг [Електронний ресурс] / М. Балицька, Д. Бондарчук // Економіка та суспільство. – 2022. – № 37. – Режим доступу : <https://economyandsociety.in.ua/index.php/journal/article/view/1225>
2. Інформація про посередницькі послуги у страхуванні та/або перестрахованні. Офіційна інтернет-сторінка Національної комісії, що здійснює регулювання у сфері ринків фінансових послуг [Електронний ресурс]. – Режим доступу : <https://www.nfp.gov.ua/ua/Informatsiia-pro-poserednytski-posluhyu-strakhuvanni-taabo-perestrakhuvanni.html>
3. Купрієнко, Л. В. Діяльність страхових посередників в умовах євроінтеграції [Електронний ресурс]. – Режим доступу : <https://ir.library.knu.ua/server/api/core/bitstreams/6f8fc578-c9ab-4e85-9102-6f8f13ef36e2/content>
4. Панченко, О. Страхова грамотність населення як ключова умова розвитку страхового ринку / О. Панченко, Н. Холявко, М. Колоток // Проблеми і перспективи економіки та управління. – 2021. – № 4 (28). – С. 194-202
5. Про страхування [Електронний ресурс] : Закон України від 01. 01. 2024 р. №1909-IX. – Режим доступу : <https://zakon.rada.gov.ua/laws/show/1909-20#Text>
6. Дунас, Ю. М. Посередницькі послуги в страхуванні / Ю. М. Дунас // Проблеми розвитку страхування в Україні : наук. студ. зб. – Вип. 2. / за заг. ред. В. Й. Плиси. – Львів : ЛНУ імені Івана Франка, 2021. – С. 26-31.
7. Рубцова, Н. М. Оцінка діяльності страхових посередників на страховому ринку України [Електронний ресурс] / Н. М. Рубцова // Збірник наукових праць ТДАТУ імені Дмитра Моторного. Серія: Економічні науки. – 2020. – № 2(42). – Режим доступу : <http://feb.tsatu.edu.ua/science/scientific-publications/2-42-2020/otsinka-diyalnosti-strahovih-poserednikiv-na-strahovomu-rinku-ukrayini/>
8. Татаріна, Т. В. Страхові посередники в Україні: функціональні особливості, проблеми та перспективи розвитку [Електронний ресурс] / Т. В. Татаріна // Бізнесінформ. – 2020. – № 7. – Режим доступу : https://www.business-inform.net/export_pdf/business-inform-2020-7_0-pages-236_242.pdf
9. Тимчак, М. Основні проблеми розвитку страхових посередників в Україні та можливі шляхи їх вирішення в сучасних умовах / М. Тимчак, Н. Легеза // Трансформація національної моделі фінансово-кредитних відносин: виклики глобалізації та регіональні аспекти : зб. матеріалів Всеукр. наук.-практ. конф. (Ужгород, 23 листоп. 2016 р.). – Ужгород, 2016. – С. 381-384.
10. Укрстрахування [Електронний ресурс]. – Режим доступу : <https://www.ukrstrahovanie.com.ua/uk/novyny/u-listopadi-rinok-ukra%1%97ni-zalishili-dvi-strahovi-kompani%1%97-ta-dva-strahovi-brokeri>

УДК 336.76:004(477)

Журко Р.В., аспірант кафедри фінансів, банківської справи та страхування
Решетилів Д.С., аспірант кафедри фінансів, банківської справи та страхування
Національний університет «Чернігівська політехніка», м. Чернігів, Україна

ЦИФРОВІ ТЕХНОЛОГІЇ ЯК ОСНОВА РОЗВИТКУ ФІНАНСОВОГО РИНКУ УКРАЇНИ

Фінансовий ринок України протягом 2022-2024 років зазнав досить значних змін у своєму розвитку і трансформації, перейшовши від моделі класичного корпоративного бізнесу до цифрової моделі розвитку фінансових відносин. Ці процеси продиктовані змінами у економіці держави та новими викликами на тлі масштабних військових дій, що почалися на початку 2022 р. Це почало стимулювати ринок фінансових послуг до збільшення кількості digital-операцій та сформувало сталий попит на цифрові фінансові продукти і сервіси у фінансовій сфері [1]. FinTech-стартапи, створені переважно за кошти зарубіжних інвесторів, виводять на фінансовий ринок мобільні застосунки з управління рахунками і це є основою розвитку FinTech в Україні [2]. Працюючи на аутсоринговій основі, дані компанії заключають великі контракти з вітчизняними банками для виводу на

ринок нові фінансові продукти, при цьому банки з іноземним капіталом не досить сильно вкладаються в дану сферу і буксують в розвитку FinTech в Україні. На думку автора, FinTech – це сукупність визначених для впровадження інноваційних цифрових технологій фінансового ринку, що задовольняють безперервну потребу споживача у регулюванні та створенні фінансових потоків і створюють передумови для контролю за всіма фінансовими операціями з метою їх фінансового моніторингу на предмет порушення законодавства країни де вони використовуються.

FinTech-технології у сфері фінансових операцій та послуг базуються на основі створених раніше успішних цифрових винаходів та нового програмного кодування і протоколів захисту даних. Аналізуючи світовий досвід впровадження FinTech у фінансовій сфері, можна виділити три ключові моделі [3].

1. Американсько-китайська модель BigTech. Дана модель представлена технологіями, що впроваджені великими корпораціями у галузі високих технологій світового рівня – Microsoft, Google, Amazon у США, а також Baidu, Ant Financial, Tencent у Китаї. Центром таких фінансових екосистем і є представлені BigTech-корпорації.

2. Європейська модель (Startup-FinTech). У представлених компаній переважають інноваційні рішення нішевого спрямування, запропоновані стартапами вузькоспеціалізованих middleFinTech-компаній. Центром таких фінансових екосистем є FinTech стартапи.

3. Українська модель або Traditional-FinTech. Представлена модель передбачає розвиток FinTech-технологій всередині ринку фінансових послуг та його учасників (банки, фінансові компанії тощо). Центром представленої екосистеми є класичні учасники ринку фінансових послуг.

Відповідно до вказаних моделей, розроблюються критерії, що відповідають чотирьом інноваційним принципам [4,5]:

- 1) принцип суб'єктності FinTech послуг (інфраструктурні компанії; необанки);
- 2) принцип відкритості (платежі, перекази, розрахунки);
- 3) принцип фокусності (фізичні особи, фінансові установи, технологічні компанії);
- 4) принцип технологічності, що формує концепт FinTech-інновацій (аналітика і безпека даних; хмарні технології; штучний інтелект; інтерфейс програмування додатків, маркетплейс середовище) [6].

Роль FinTech у розвитку фінансового ринку України є визначальною і важливою. Сучасні інноваційні технології у фінансах, поступово наповнюють фінансовий ринок України, значно підвищують кібербезпеку ряду фінансових операцій, їх надійність та швидкість виконання, а хмарні сервіси, відкривають можливості до тривалого та надійного зберігання важливої фінансової інформації. Основна перевага цифрових мобільних додатків у тому, що у них розроблені нові алгоритми організації баз даних за допомогою ШІ, що сприяє зміцненню економічної безпеки фінансового ринку України.

Список використаних джерел

1. Балицька, М. В. Фінансові технології як драйвер розвитку фінансових ринків / М. В. Балицька, К. С. Бровенко // Інвестиції: практика та досвід. – 2021. – № 9. – С. 59-65.
2. Коваленко, В. В. Розвиток фінансових інновацій у небанківських фінансових установах / В. В. Коваленко // Приазовський економічний вісник. – 2020. – Вип. 1. – С. 244-250.
3. Семенов, А. Екосистеми цифрових платформ як фактор трансформації бізнесу в умовах цифрової економіки / А. Семенов // Вісник КНУТД. – 2019. – № 4 (137). – С. 39-50.
4. В'язовий, С. М. Розвиток FinTech-індустрії в Україні та її ризики для банківської діяльності / С. М. В'язовий, І. В. Пасічник // Східна Європа: економіка, бізнес та управління. – 2019. – № 21. – С. 480-484.
5. Соляник, Л. Г. Ринок FinTech-послуг в Україні: тенденції розвитку і поширення на тлі оптимізації банківських ризиків / Л. Г. Соляник, О. І. Замковий, В. С. Водоп'янов // Причорноморські економічні студії. – 2021. – № 70. – С. 143-150.
6. Калашнікова, Т. В. Ринок фінансових технологій: стан та перспективи розвитку / Т. В. Калашнікова // Глобальні принципи фінансового, облікового та аналітичного забезпечення аграрного сектора економіки : матеріали Міжнар. наук.-практ. конф. – Вип. 1. – Харків : ХНАУ, 2018. – С. 159-162.

Євтушенко Ю.В., канд. екон. наук., докторант кафедри фінансів, банківської справи та страхування

Ломонос Р. І., здобувач вищої освіти третього (наукового) рівня
Науковий керівник – **Забаштанський М.М.**, д-р екон. наук, професор
Національний університет «Чернігівська політехніка», м. Чернігів, Україна

РОЛЬ ДЕРЖАВНО-ПРИВАТНОГО ПАРТНЕРСТВА У ІНФРАСТРУКТУРНОМУ ВІДНОВЛЕННІ ЕКОНОМІКИ ДЕРЖАВИ

За час російсько-української війни, наша країна зазнала непоправних втрат, які пов'язані в першу чергу з втратою військових та цивільних громадян. Знищення агресором людського капіталу нашої держави, здійснення масштабних інфраструктурних руйнувань призвело до значного впливу на економічні процеси, як в середині держави, так і за її межами, що обумовлено значним рівнем інтеграції нашої економічної системи в світову.

Саме тому, в сучасних умовах динамічне та ефективне використання наявних ресурсів є ключовим для подальшого зростання економіки України, покращення добробуту її громадян і зміцнення міжнародних позицій держави. В умовах обмеженості державного фінансування, недостатньої результативності функціонування реального сектору економіки, державно-приватне партнерство виступає достатньо дієвим механізмом стимулювання розвитку національної економіки.

Вітчизняні науковці зробили значний внесок як у теоретичне обґрунтування, так і практичне застосування питань розвитку партнерської взаємодії держави та бізнесу. Праці таких дослідників, як М. Безбах, М. Белкін, Н. Бондар, В. Глянцев, Б. Данилишин, М. Дубина, М. Кнір, Н. Ткаченко, Д. Турчак, О. Устенко, А. Рогового, Б. Шулюк та інших, були присвячені вивченню та обґрунтуванню проблем удосконалення термінологічного апарату державно-приватного партнерства, визначенню його сутності, основного змісту, а також виявленню ключових ознак. Проведені дослідження дозволили сформулювати як теоретичні основи розуміння механізму державно-приватного партнерства в Україні, так і практичні рекомендації його застосування, спрямовані на формування потенціалу розвитку національної економіки, стимулювання фінансової системи держави.

Досвід реалізації проектів державно-приватного партнерства переконливо демонструє, що за їх допомогою можна ефективно залучати приватні інвестиції в економіку навіть у складних умовах, здійснювати стимулювання реального сектору економіки за рахунок приватних інвестицій, забезпечувати стимулювання економічного розвитку в умовах обмежених фінансових можливостей держави. Проекти державно-приватного партнерства ефективно застосовувались в різних країнах світу, з урахуванням їх початкової економічної ситуації. Наявний досвід різних країн засвідчує достатньо високу ефективність даної моделі співпраці між державою і приватним сектором.

Згідно інформації, отриманої від виконавчої влади в Україні, станом на початок 2024 року, на умовах державно-приватного партнерства було укладено 198 угод, з яких 22 реалізовувалися (зокрема 10 концесійних угод, 6 договорів про спільну діяльність та 6 інших угод), 166 не виконувалися (115 угод не виконувалися, 51 розірвано або закінчилось термін їх дії), 10 договорів призупинили через російську агресію. Таким чином, більшість укладених угод державно-приватного партнерства в Україні за цей час не були реалізовані[3].

Україна демонструє недостатній рівень реалізації проектів державно-приватного партнерства у зв'язку з недостатнім досвідом та кадровим забезпеченням у даній сфері.

Проте спостерігається позитивна динаміка завдяки використанню механізму концесій, що дозволяє частково подолати ці труднощі й рухатися у бік більш ефективного застосування державно-приватного партнерства в Україні. Саме концесії на сьогоднішній день визнаються найпоширенішою формою державно-приватного партнерства під час здійснення масштабних, капіталомістких проектів. Крім того, саме у концесій величезний потенціал для застосування у всіх сферах економіки країни [4].

З метою активізації процесів залучення приватного капіталу до інфраструктурного відновлення країни, в сучасних складних умовах необхідно розробити ефективні моделі державно-приватного партнерства. При прийнятті рішень потрібно враховувати не лише успішний досвід інших країн, а й особливості України: законодавчу базу, рівень розвитку, життя людей, платоспроможність, корупцію, ризики для держави та бізнесу. Необхідна координація співпраці державних установ, громад та приватного сектору. Це має забезпечити нормативну базу та рівноправну участь фізичних і юридичних осіб у партнерстві. Також потрібна демократизація всіх ланок влади і підтримка об'єднань громадян у їх організації та розвитку. Така система координації партнерських відносин сприятиме вдосконаленню державного управління [5].

Міністерство економіки вже сьогодні звертає увагу на необхідність удосконалення механізму державно-приватного партнерства з метою посилення його привабливості для потенційних інвесторів. При цьому слід зазначити, що ключовими сферами які є найбільш зацікавленими у механізмах державно-приватного партнерства залишаються транспортна, комунальна, енергетична, сфера житлового будівництва. За цих умов, досить вагома роль покладена відповідне інституційне забезпечення розвитку механізму державно-приватного партнерства. Водночас, інфраструктурне відновлення економіки нашої держави, ревіталізація пошкодженого житлового фонду вимагатиме значного обсягу ресурсного забезпечення, генерування якого, без допомоги наших партнерів здійснити буде досить складно.

Таким чином, залучення державно-приватного партнерства як основного інструменту для відновлення національної економіки в Україні вже розпочато і поступово воно може стати важливим механізмом розвитку та модернізації національної економіки. Для досягнення даної цілі необхідно застосовувати сучасні підходи та враховувати світовий досвід ефективною моделі ДПП в Україні. Це дозволить раціональніше використовувати можливості державного та приватного секторів для залучення інвестицій та задоволення поточних потреб розвитку економіки [2].

Список використаних джерел

1. Залучення інвестицій через механізм державно-приватного партнерства є одним з пріоритетів у відбудові країни. Міністерство економіки України. 12 липня 2023 року URL: <https://www.kmu.gov.ua/news/zaluchennia-investytsii-cherez-mekhanizm-derzhavno-pryvatnoho-partnerstva-ie-odnym-z-priorytetiv-u-vidbudovi-krainy-iuliia-svyrydenko>
2. Мігай Н. Б. Моделі державно-приватного партнерства в управлінні логістичною інфраструктурою територій. *Економіка та суспільство*, 2022. Випуск № 45.
3. Стан здійснення ДПП в Україні. *Міністерство економіки України*. 24.01. 2024 року URL: <https://www.me.gov.ua/Documents/Detail?lang=uk-UA&id=9fc90c5e-2f7b-44b2-8bf1-1ffb7ee1be26&title=StanZdiisnenniaDppVUkraini>
4. Тарасюк Г. М. Розвиток державно-приватного партнерства в забезпеченні соціально відповідальної поведінки суб'єктів господарювання. *Східна Європа: економіка, бізнес та управління*. – 2020. – Вип. 3. – С. 47-54. – URL: http://nbuv.gov.ua/UJRN/cxeebu_2020_3_10
5. Хусаїнов Р.В. Моделі державно-приватного партнерства: закордонний досвід та перспективи для України. *Науковий вісник ОНУ*, 2015. № 12 С.177-191 URL: <http://n-visnik.oneu.edu.ua/collections/2015/224/pdf/177-192.Pdf>

Кальченко О. М., канд. екон. наук, доцент кафедри фінансів, банківської справи та страхування

Федяй Я.І., аспірант кафедри фінансів, банківської справи та страхування
Данилович В.В., аспірант кафедри фінансів, банківської справи та страхування
Національний університет «Чернігівська політехніка», м. Чернігів, Україна

УПРАВЛІНСЬКА ЗВІТНІСТЬ В СИСТЕМІ ВНУТРІШНЬОГО ФІНАНСОВОГО КОНТРОЛЮ ПІДПРИЄМСТВ

У сучасних умовах ринкової конкуренції, ефективний внутрішній фінансовий контроль та управління є ключовими факторами для забезпечення стабільності та успішності будь-якого бізнесу. Внутрішній фінансовий контроль – це система процедур, політик, методів та механізмів, які розроблені для здійснення ефективного управління фінансовою діяльністю підприємства, захисту його активів і капіталу, забезпечення достовірності фінансової інформації, зменшення фінансових ризиків, дотримання внутрішніх нормативних документів та вимог законодавства.

В процесі розвитку ринкових відносин до інформаційного забезпечення системи внутрішнього контролю ставляться підвищені вимоги. Щоб краще зрозуміти поведінку підконтрольних об'єктів потрібно розробити сукупність критеріїв і показників, які їх характеризують, зібрати фактичні дані про їх стан, знайти відхилення та прийняти необхідні рішення щодо них. Багато з цих показників відображаються у формах внутрішньої (управлінської) звітності підприємства, яка не є стандартизованою та вимагає постійного вдосконалення [1].

Управлінська звітність в системі внутрішнього фінансового контролю виступає ключовим інструментом фінансового менеджменту підприємства, сприяє прийняттю обґрунтованих стратегічних фінансових рішень та допомагає забезпечити ефективне функціонування компанії.

Аналітичне опрацювання управлінської звітності дозволяє комплексно аналізувати та контролювати поточний фінансовий стан суб'єкта господарювання, прогнозувати майбутні тенденції його фінансового положення, оцінювати ефективність управління матеріальними і фінансовими ресурсами та формувати фінансову стратегію подальшого розвитку. Завдяки управлінській звітності можна вчасно фіксувати фінансові проблеми і зменшувати фінансові небезпеки, сприяючи підвищенню фінансової стійкості та конкурентоспроможності суб'єкта господарювання. Також внутрішня управлінська звітність допомагає ідентифікувати, оцінювати та керувати ризиками, що є важливим аспектом в сучасних умовах нестабільного економічного середовища.

Управлінська звітність підприємства являє собою систему інформаційних документів та звітів, які використовуються для внутрішнього управління та контролю і включає в себе фінансові звіти, оперативну звітність, плани та прогнози, аналітичну інформацію тощо. Отже, управлінська звітність на відміну від фінансової, яка має за мету представлення фінансової інформації для зацікавлених сторін поза підприємством, таких як інвестори, кредитори, податкові органи та інші, включає в себе інформацію, яка необхідна для внутрішнього управління підприємством. Ця інформація може бути аналітично опрацьована та спеціально підготовлена для керівництва. Як правило управлінська звітність значно відрізняється від фінансової за набором форм звітності, їх форматом, представленими даними, порядком наведення показників, термінами її складання та подання. Але важливим для забезпечення ефективного внутрішнього контролю є побудова управлінської звітності за принципами систематичності, об'єктивності, прозорості та надійності.

Отже, основні аспекти управлінської звітності в системі внутрішнього фінансового контролю включають: моніторинг фінансової діяльності; оцінку ефективності бізнес-процесів

та досягнення стратегічних цілей компанії для ідентифікації слабких місць та пошуку можливостей покращення поточної фінансової ситуації; виявлення потенційних ризиків та впровадження заходів щодо їх мінімізації та управління; забезпечення дотримання внутрішнього фінансового контролю; стимулювання та мотивація персоналу.

Застосування управлінської звітності для здійснення внутрішнього фінансового контролю має наступні переваги:

- підвищення ефективності фінансового управління – управлінська звітність надає керівництву організації необхідну інформацію для прийняття обґрунтованих стратегічних рішень, допомагає покращити управління бізнес-процесами та досягати поставлених цілей;

- забезпечення прозорості та відкритості – управлінська звітність дозволяє створити прозору систему контролю та внутрішнього нагляду, що сприяє запобіганню шахрайства, необґрунтованим втратам та недолікам у діяльності підприємства;

- моніторинг фінансових та нефінансових показників – управлінська звітність сприяє вчасній ідентифікації проблем в роботі підприємства на основі контролю фінансових та нефінансових показників, що дозволяє оперативно реагувати та коригувати управлінські дії;

- виявлення ризиків та можливостей для попередження негативних наслідків та використання резервів для покращення фінансово-господарської діяльності;

- покращення комунікації між різними підрозділами та рівнями управління, що уможливує спрощення процесу прийняття управлінських рішень та координацію дій.

До основних рекомендацій щодо покращення застосування управлінської звітності в системі внутрішнього фінансового контролю можна віднести:

- визначення чітких цілей і завдань управлінської звітності, встановлення конкретних показників, за якими вимірюватиметься ефективність внутрішнього фінансового контролю;

- розвиток автоматизованих систем збору та аналізу інформації, адже використання спеціалізованих програмних засобів збільшує швидкість та точність обробки інформації;

- забезпечення доступності та зрозумілості інформації – управлінська звітність повинна бути доступною для всіх зацікавлених сторін, а також максимально зрозумілою та структурованою;

- постійне вдосконалення процесів збору та аналізу інформації, регулярне оновлення методів та інструментів управлінської звітності;

- залучення кваліфікованих фахівців, які мають досвід у сфері впровадження управлінського обліку та побудови системи управлінської звітності та внутрішнього фінансового контролю;

- постійний моніторинг та аналіз управлінської інформації для оперативного реагування на ймовірні виклики та проблеми;

- забезпечення ефективної взаємодії між всіма підрозділами підприємства, спрощення комунікації та обміну інформацією між ними;

- постановка чітких вимог щодо виконання рекомендацій з метою покращення інформативності управлінської звітності та внутрішнього фінансового контролю.

Таким чином, роль управлінської звітності у системі внутрішнього фінансового контролю полягає в тому, щоб забезпечити управлінський персонал підприємства достовірною та своєчасною інформацією про фінансовий стан, результативність діяльності, ризики та ефективність внутрішнього контролю. Управлінська звітність є важливим інструментом у системі внутрішнього фінансового контролю, який підвищує ефективність управління ризиками та бізнес-процесами, забезпечує своєчасне виявлення проблеми, впровадження заходів щодо їх вирішення та досягнення стратегічних фінансових цілей суб'єкта господарювання.

Список використаних джерел

1. Воронко, Р. М. Управлінська звітність в системі внутрішнього контролю [Електронний ресурс] /Р. М. Воронко // Інститут бухгалтерського обліку, контроль та аналіз в умовах глобалізації. – 2016. – Випуск 3. – С. 85-95. – <http://dspace.wunu.edu.ua/bitstream/316497/18082/1/%d0%92%d0%be%d1%80%d0%be%d0%bd%d0%ba%d0%be%20%d0%a0..pdf>

Кожухарь М.О., здобувачка вищої освіти гр. СР-212
Науковий керівник – **Парубець О.М.**, д-р екон. наук, професор
Національний університет «Чернігівська політехніка», м. Чернігів, Україна

НАПРЯМКИ ЗБІЛЬШЕННЯ ПАСИВНИХ ДОХОДІВ ДОМОГОСПОДАРСТВ УКРАЇНИ ПІД ЧАС ВІЙНИ

З початком повномасштабної війни домогосподарства України живуть в часи невизначеності, в яких важко здійснювати середньо- і довгострокове планування. Виходячи з цього, на перший план виходять питання забезпечення фінансової безпеки для членів родини. Досягти останніх без стабільних джерел доходів досить важко. В умовах втрати роботи, зменшення заробітної плати, внутрішнього переміщення членів домогосподарств, необхідно мати пасивні доходи, які можна отримати від ефективного використання різноманітних фінансових інструментів і активів і які забезпечують досягнення фінансової незалежності і свободи.

Згідно до Податкового Кодексу України [1] до пасивних доходів належать проценти на поточні або депозитні вклади фізичних осіб у фінансово-кредитних установах, доходи за цінними паперами емітентом яких виступає держава, органи місцевого самоврядування, бізнес-структури, інститути спільного інвестування, роялті; страхові виплати і відшкодування тощо.

На заваді формування пасивних доходів домогосподарствами стають проблеми низького рівня фінансової грамотності, необізнаності про нові фінансові інструменти фінансового ринку, зниження рівня доходів, відсутність заощаджень або страх їх втрати під впливом ризиків, що виникають в умовах цифровізації фінансового сектору [2].

Найбільш розповсюдженими серед домогосподарств України в умовах воєнного стану є наступні джерела отримання пасивних доходів: вклади на поточних або депозитних рахунках в банківських установах, купівля облігацій державної внутрішньої позики (ОВДП), зокрема, військових облігацій, здійснення операцій з криптовалютою.

Сума депозитних вкладів фізичних осіб в установах банків за підсумками 2021 р. складала 691 млрд грн., 2022 р. – 765 млрд грн., 2023 р. -943 млрд грн. Зазначені показники говорять про зростання довіри з боку домогосподарств до банків, а також про надійність зберігання в умовах війни готівки саме на депозитних рахунках. Зі зниженням облікової ставки Національного банку України (НБУ) зменшується і рівень ставки по депозитам банків. На сьогоднішній день середня відсоткова ставка по депозитам банків складає 13-14 % і за експертними оцінками впродовж 2024 р. може знизитися до 12 %. Окрім цього, на рівень отриманих доходів по депозитним вкладам впливає інфляція і рівень оподаткування [3].

Враховуючи це, найбільш надійним інвестиційним джерелом отримання пасивних доходів є вкладання коштів домогосподарств в купівлю ОВДП, а саме, військових облігацій. З жовтня 2023 р. такі облігації можна придбати не тільки через банки, але і на порталі «Дія». На сьогоднішній день в Дії доступні такі види військових облігацій як Керч, Джанкой, Євпаторія, Сімферополь, Асканія Нова, Ялта, Залізничний Порт, Нова Каховка, Севастополь, Бахчисарай, Макіївка. Домогосподарства можуть придбати військові ОВДП від однієї облігації, вартістю одна тисяча гривень, доларів США або євро. За період війни українці придбали чотири мільйони облігацій і отримали дохід в розмірі 94 млн грн. Середня дохідність військових облігацій у національній валюті станом на

січень 2024 р. за даними НБУ складала 18,6 %, у доларах США – 4,66%, в євро – 3,25% річних [3, 4]. Також на рішення щодо купівлі таких облігацій потрібно враховувати, що доходи від військових облігацій не підлягають оподаткуванню.

Після повномасштабного вторгнення та впровадження на початку війни валютних обмежень з боку НБУ, на рівні домогосподарств зросла кількість операцій з криптовалютою. Україна за підсумками 2023 р. зайняла 5-е місце в глобальному індексі впровадження криптовалют, населення відкрито більше 5 млн криптогеманців. Однак, при недостатньому рівні фінансової обізнаності з приводу діяльності ринку криптовалют, це джерело отримання пасивних доходів є досить ризикованим по причині можливості здійснення кібератак, доступу сторонніх осіб до криптогаманця, втрати криптоключа та ін. [5, 6].

Для збільшення пасивних доходів громадян на державному рівні необхідно розробити напрями фінансової політики, які б відповідали підвищенню рівня фінансової грамотності населення в умовах цифровізації економіки та суспільства і передбачали методи зниження різноманітних ризиків, пов'язаних з впровадженням фінансових технологій і розширенням сфери надання фінансових послуг в онлайн-режимі [7]. На просторах Інтернету в соціальних мережах є багато інформації на платній і безоплатній основі про основи бюджетного планування, складання бюджету домогосподарств, правил розподілу доходів і формування заощаджень, а також інвестування. У більшості випадків така інформація носить ознайомчий характер і суттєво не впливає на зростання пасивних доходів домогосподарств. При цьому, якщо така інформація була отримана шляхом оплати участі у відповідних вебінарах, курсах різних фінансових експертів, коучів та була не дуже корисною, то це може призвести до зменшення рівня заощаджень і можливості їх інвестування у фінансові інструменти або активи. Перш ніж обрати надійне джерело збільшення пасивних доходів, необхідно вивчити інформацію про сучасні фінансові інструменти, ризики їх використання, яка розміщується на офіційних сайтах Міністерства фінансів України, Національного банку України, Міністерства цифрової трансформації України, сайтах фінансово-кредитних установ, а вже потім приймати відповідне рішення щодо інвестування заощаджень. Для збільшення останніх необхідно здійснювати складання особистого (сімейного) бюджету, розробити на рівні домогосподарств систему розподілу доходів на споживання, заощадження та інвестування.

Список використаних джерел

1. Податковий Кодекс України від 2 грудня 2010 року № 2755-VI [Електронний ресурс]. – Режим доступу : <https://zakon.rada.gov.ua/laws/show/2755-17#Text>
2. Фінансова інклюзія як інструмент доступності населення до ринку фінансових послуг країн ЄС / О. М. Парубець, І. В. Садчикова, О. М. Кальченко, О. О. Тарасенко // Економіка. Фінанси. Право. – 2022. – № 1/1. – С. 11-16.
3. Офіційний сайт Національного банку України [Електронний ресурс]. – Режим доступу : <https://bank.gov.ua/>
4. Офіційний сайт Міністерства цифрової трансформації України [Електронний ресурс]. – Режим доступу : <https://thedigital.gov.ua/>
5. The 2023 Global Crypto Adoption Index. Chainalysis [Electronic resource]. – Access mode : <https://incrypted.com/ukrayna-voshla-v-top-5-po-urovnyu-prynjatyja-kryptoaktyvov-v-2023-godu/>
6. Парубець, О. М. Теоретичні аспекти сутності та класифікації ринку криптовалют [Електронний ресурс] / О. М. Парубець, Д. Д. Шкільов // Ефективна економіка. – 2023. – № 12. – Режим доступу : <https://www.nauka.com.ua/index.php/ee/article/view/2698/2734>
7. Парубець, О. Фінансова політика держави в напрямку підвищення рівня цифрової фінансової грамотності населення України / О. Парубець // Науковий вісник Полісся. – 2023. – № 2 (27). – С. 221-237

Крилова О. В., канд. техн. наук, доцент, доктор філософії (PhD)

Сотніков В. А., здобувач вищої освіти гр. 072-21-1

Національний Технічний Університет «Дніпровська Політехніка», м. Дніпро, Україна

БЕЗПЕКА БАНКІВСЬКОЇ СИСТЕМИ В УМОВАХ ВОЄННОГО СТАНУ

Стабільність і безпека, які зазвичай є основними характеристиками банківського сектору, стають під загрозу в умовах військового конфлікту. Воєнний стан на території держави спричиняє серйозні виклики для функціонування банківської системи. Одним із перших наслідків початку бойових дій є зниження довіри населення до банківської системи. Умови воєнного конфлікту супроводжуються загальним погіршенням економічної та соціальної ситуації, що може призвести до паніки серед клієнтів та масового зняття депозитів, що загрожує фінансовій стійкості банків.

Ризики та загрози для безпеки банківської інфраструктури під час війни включають в себе низку факторів, що ставлять під загрозу як фізичну, так і кібернетичну інфраструктуру банків. Фізичні напади на банківські установи, а також руйнування інфраструктури, тягнуть за собою значні матеріальні збитки та знищення фінансових даних. Кібератаки, які часто посилюються під час воєнного конфлікту, призводять до блокування роботи банківських систем, а також крадіжок конфіденційної інформації або навіть втрати фінансових активів [1]. Одним з найчастіших видів кібератак на банківський сектор є DDoS-атаки (атаки з відмовою в обслуговуванні) — форма кібератак, які спрямовані на перевантаження цільової системи або мережі великою кількістю запитів, що призводить до перевантаження її ресурсів та відмови у обслуговуванні легітимних користувачів. У контексті банківської системи, DDoS-атаки несуть серйозні наслідки, оскільки банки зазвичай надають свої послуги через онлайн-системи та мережі. Одним з основних наслідків є недоступність банківських онлайн-систем для клієнтів. Коли банк стає недоступним через атаку, клієнти не можуть мати доступ до своїх рахунків, виконувати фінансові транзакції або отримувати необхідну інформацію про свої фінансові операції. Це може призвести до паніки серед клієнтів та збитків для банку у вигляді втрати довіри та фінансових втрат [2].

Крім того, DDoS-атаки можуть бути використані як засіб для відволікання від інших кіберзлочинних дій. Наприклад, під час атаки з відмовою в обслуговуванні, зловмисники можуть проводити інші атаки на мережу банку, такі як крадіжка конфіденційної інформації або вторгнення в мережу з метою зловживання безпеки та отримання доступу до фінансових ресурсів. За тиждень до повномасштабного нападу на Україну, російська федерація завдала наймасованішої DDoS-атаки. Тоді постраждали урядові сайти, а також банківський сектор, зокрема державні банки «ПриватБанк» та «Ощадбанк». Метою даної кібератаки була дестабілізація ситуації в державі, розповсюдження панічних настроїв серед населення та створення перепон при підготовці до відбиття російського вторгнення. Сильних DDoS-атак зазнавали й комерційні банки уже під час повномасштабної війни. У день початку знищення української енергетичної інфраструктури 10 жовтня 2022 року, Монобанк відбив потужну DDoS-атаку. У грудні 2023 року одночасно з Київстаром банк знову вийшов з ладу. У січні 2024 Монобанк вкотре зазнав потужного віртуального нападу. Проте кожного разу вже впродовж кількох годин банк успішно відновлював повноцінне функціонування, чому сприяє удосконалення систем банківської безпеки.

Для захисту банківських даних та ресурсів в умовах військових загроз, необхідно розробити та впровадити ефективні стратегії безпеки. Це включає розробку та впровадження передових технологій шифрування, щоб захистити конфіденційну інформацію та транзакції від кібератак. Використання міцних шифрувальних алгоритмів дозволить забезпечити безпеку даних навіть у найскладніших умовах. Також важливим є

вдосконалення систем виявлення та відповіді на кіберзагрози. Банки повинні вдосконалювати свої системи моніторингу та виявлення аномальної активності, щоб негайно реагувати на кібератаки. Автоматизовані системи виявлення загроз та реагування допоможуть уникнути значних збитків та втрат даних. Крім того, важливо підвищувати обізнаність персоналу через проведення регулярних навчальних курсів та семінарів з питань кібербезпеки, а також організацію симуляцій кібератак для практичного навчання персоналу реагуванню на загрози. Регулярне оновлення програмного забезпечення та захисних заходів також важливо для усунення вразливостей, які можуть бути використані кіберзлочинцями. Це допоможе зберегти системи безпеки актуальними. Не менш важлива є співпраця зі спеціалізованими компаніями з кібербезпеки для аудиту та підвищення безпеки своїх систем. Співпраця з професійними агентствами з кібербезпеки допоможе ідентифікувати потенційні загрози та впроваджувати ефективні заходи захисту.

Таким чином, в умовах військового стану важливість безпеки банківської системи стає надзвичайно високою. Забезпечення надійного захисту банків від фізичних та кіберзагроз є критичним завданням для збереження фінансової стабільності та довіри до комерційних банків. Шляхи посилення безпеки банків включають в себе вдосконалення технічних заходів захисту, регулярне навчання персоналу з питань кібербезпеки, співпрацю з урядовими та міжнародними організаціями з питань кіберзахисту, а також розробку імунітету до потенційних атак шляхом аудиту та аналізу систем безпеки. Заходи посилення безпеки банків у військових умовах є необхідними для збереження фінансової стійкості та економічного зростання країни.

Список використаних джерел

1. Ситник, Н. Банківська система України в умовах війни: ризики та оцінка безпеки / Н. Ситник, Я. Пріцак // Молодий вчений. – 2023. – № 6 (118). – С. 94-98. DOI: <https://doi.org/10.32839/2304-5809/2023-6-118-19>
2. Худолій Ю. С. Забезпечення кібербезпеки банківської системи України у період воєнного стану / Ю. С. Худолій, Т. Р. Андрієць // Економічна безпека: держава, регіон, підприємство : матеріали VII Міжнар. наук.-практ. Інтернет-конф. (Полтава, 17 трав. 2023 р.). – Полтава : Національний університет імені Юрія Кондратюка, 2023. – С. 58-61.

УДК: 338.2-049.5

Ломонос Р. І., аспірант кафедри фінансів, банківської справи та страхування
Міхєєнко А.В., аспірант кафедри фінансів, банківської справи та страхування
Науковий керівник – **Забаштанський М.М.**, д-р екон. наук, професор
Національний університет «Чернігівська політехніка», м. Чернігів, Україна

ЗАГРОЗИ УПРАВЛІННЯ ЕКОНОМІЧНОЮ БЕЗПЕКОЮ ДЕРЖАВИ

Питання забезпечення економічної безпеки держави перебуває площині підвищеної уваги науковців, практиків, органів державної влади та місцевого самоврядування, а також пересічних громадян будь-якої країни. Це обумовлено системних впливом рівня економічної безпеки держави на можливості соціально-економічного розвитку, рівень добробуту її населення. Окрім того, само ефективне управління економічною безпекою держави формує можливості накопичення необхідного потенціалу майбутнього розвитку держави, визначає її спроможності швидкого реагування на можливі виклики та загрози як в середині країни, так і за її межами.

У контексті зростання глобальної економічної нестабільності кількість внутрішніх та зовнішніх загроз для суб'єктів господарювання збільшується. Це зумовлює необхідність вдосконалення методів забезпечення їхньої фінансово-економічної безпеки. Ефективне управління фінансовими ресурсами є запорукою оперативного функціонування суб'єкта господарювання, особливо за умов нестабільності. В економічній теорії

економічну безпеку розглядають як важливий напрям управління діяльністю суб'єктів господарювання або навіть окремий об'єкт управління.

Проблемам управління економічною безпекою суб'єктів господарювання приділяли увагу багато науковців, зокрема Т. Бондарук, Т. Гоголь, М. Дубина, В. Ільчук, Р. Квасницька, І. Кичко, Д. Куценко, Є. Міщук, Т. Мулик, О. Парубець, Н. Правдюк, А. Роговий, Л. Худолей, О. Черевка, О. Шишкіна.

В умовах повномасштабної військової агресії проти нашої країни, питання забезпечення економічної безпеки держави набуло ще більш важливого значення, яке визначає подальшу траєкторію існування нашої держави.

Система управління фінансово-економічною безпекою суб'єктів господарювання передбачає комплекс взаємопов'язаних заходів різного спрямування, спрямованих на контроль внутрішніх та зовнішніх загроз діяльності. Вона ґрунтується на базових об'єктах і суб'єктах управління, цілях, завданнях, принципах та інструментах забезпечення безпеки. Зважаючи на фінансову нестабільність та обмежені ресурси, важливим завданням стає визначення оптимальної стратегії фінансування, яка б забезпечувала максимальне зростання за мінімального ризику. Це й зумовлює потребу розробки механізму забезпечення фінансово-економічної безпеки суб'єктів господарювання[2].

Досліджуючи сферу управління механізмом забезпечення фінансово-економічної безпеки суб'єкта господарювання, можна констатувати вплив на неї невизначеності умов зовнішнього середовища. Загалом невизначеність у моделях прийняття рішень відображає наявність декількох альтернативних розв'язків ситуації. Її поділяють на два види: невизначеність середовища, що обумовлена неповнотою інформації про фактори впливу; та невизначеність особистісна, яка полягає в неоднозначному сприйнятті ситуації різними суб'єктами залежно від їхніх особливостей. Ці чинники ускладнюють процес прийняття ефективних управлінських рішень[4].

Одним з необхідних аспектів прийняття управлінських рішень, спрямованих на стабілізацію та забезпечення механізму фінансово-економічної безпеки, є чітке розмежування потенційного та фактичного рівня збитку. Потенційна втрата обумовлена наявністю ризиків, що можуть призвести до загроз, реалізація яких виведе фінансові втрати на рівень фактичних. Тому в управлінських процесах необхідно враховувати цю відмінність між ймовірнісним та дійсним характером збитків.

Управління фінансово-економічною безпекою має бути спрямоване на побудову ефективного процесу, що забезпечуватиме фінансову стійкість, стає функціонування та отримання вигоди суб'єктом господарювання в умовах невизначеності та ризику, а не лише на ліквідацію загроз. Цей багатоетапний і цілеспрямований процес повинен передбачати існування різних рівнів керівних органів, кожному з яких притаманні певні обсяги відповідальності та повноважень, залежно від етапу та завдань реалізації механізму фінансово-економічної безпеки.

Основними напрямками управління фінансово-економічною безпекою суб'єкта господарювання є:

- стратегічне планування та фінансово-господарська діяльність;
- бюджетування як ефективний інструмент планування;
- оперативне управління фінансово-господарською діяльністю;
- організація поточного контролю за виконанням планів та бюджетів [3, с. 253].

Враховуючи функціональне навантаження та підходи до забезпечення безпеки, можна сформулювати типологію завдань механізму для органів управління різних рівнів, кожному з яких відповідатиме певний обсяг відповідальності та повноважень. Це дозволить ефективно організувати функціонування механізму фінансово-економічної безпеки суб'єкта підприємництва.

Отже, система управління механізмом фінансово-економічної безпеки суб'єкта господарювання в умовах глобальної нестабільності передбачає комплекс взаємопов'язаних заходів, спрямованих на захист бізнесу від негативного впливу

внутрішніх і зовнішніх загроз. Рівень безпеки залежить від здатності органів управління забезпечувати сталий розвиток і досягнення цілей при збереженні ліквідності та незалежності фінансової системи. До складових системи входять: постійний моніторинг фінансово-економічного стану для раннього виявлення ознак криз; нейтралізація негативних впливів глобальної нестабільності, конкурентів; підвищення ефективності контролю; формування адекватної системи обліку фінансових потоків.

Питання забезпечення економічної безпеки держави в подальшому визначатиме її спроможність гарантувати національну безпеку та збереження державного суверенітету. Саме тому, необхідність пошуку нових підходів до її посилення, забезпечення фінансово-економічної безпеки суб'єктів господарювання залишаються одними з найбільш актуальних. Це зумовлює необхідність жорсткішої політики щодо моніторингу та контролю усіх аспектів економічної діяльності з метою зміцнення їхньої фінансової стійкості в умовах військової агресії.

Список використаних джерел:

1. Звіт World Economic Outlook [Електронний ресурс] / Міжнародний валютний фонд. – Режим доступу: <https://www.imf.org/en/Publications/WEO/Issues/2024/01/30/world-economic-outlook-update-january-2024>
2. Колісниченко, П. Т. Методичні засади аналізу ефективності механізмів управління фінансово-економічною безпекою підприємства [Електронний ресурс] / П. Т. Колісниченко, Н. В. Ушенко, Е. Ю. Терещенко // Часопис економічних реформ. – 2023. – №3 (51). – С. 42 – Режим доступу: https://elibrary.kubg.edu.ua/id/eprint/47125/1/P_Kolisnichenko_N_Ushenko_E_Tereshchenko__TDE_3_2023.pdf
3. Куцик, В. І. Фінансова безпека підприємства як самостійний об'єкт управління: проблеми забезпечення / В. І. Куцик, А. І. Бартиш // Науковий вісник НЛТУ України. – 2013. Вип. 21. 4. – С. 250-255.
4. Соломіна, Г. В. Забезпечення фінансово – економічної безпеки підприємництва / Г. В. Соломіна : навч. посіб. / Г. В. Соломіна. – Дніпро : Дніпропетровський державний університет внутрішніх справ, 2018. – 234 с

УДК 368

Манюкова А. Я., здобувачка вищої освіти гр. ФК-211

Науковий керівник – **Панченко О. І.**, канд. екон. наук, доцент

Національний університет «Чернігівська політехніка», м. Чернігів, Україна

ВПЛИВ ОБ'ЄДНАННЯ СТРАХОВИКІВ НА РОЗВИТОК СТРАХОВОГО РИНКУ

Об'єднання страхових компаній займають важливе положення на страховому ринку України. Кожне таке об'єднання має свою визначену мету та завдання, і відіграє ключову роль у саморегулюванні страхового сектору. Головною причиною створення цих об'єднань є необхідність у спільному розв'язанні проблем, що постійно виникають у страховій сфері, тормозять його подальший розвиток та заважають бізнесу страховиків. З розвитком страхового ринку формуються мета та завдання таких об'єднань, а також склад їх учасників, відображаючи поточні тенденції в галузі страхування. У сучасному Україні діє чимало об'єднань страховиків, деякі з яких виникли зовсім недавно. Тому наукове вивчення та аналіз процесів, що відбуваються у роботі об'єднань страхових компаній на українському страховому ринку, має велике значення [1].

Труднощі, спів'язані з ефективністю об'єднань страхових компаній, були вивчені в працях відомих вітчизняних та міжнародних вчених, серед яких можна згадати В. Д. Базилевича, О. І. Барановського, А. Л. Баранова, Д. В. Бризгалова, О. О. Гаманкову, Т. Є. Гварліані, С. Л. Єфімова, М. С. Жилкіну, О. М. Залетова, О. В. Козьменка, С. С. Осадця, Р. В. Пікуса, С.В. Коломіна, К. І. Пилова, О. А. Циганової, О. Ф. Филонюка, А. С. Шолойка, Т. А. Федорової, Р. Т. Юлдашева та інших. Проте цей аспект потребує подальшого аналізу, зокрема урахування важливої ролі, яку виконують об'єднання страхових компаній у розвитку національного страхового ринку [2].

Ціллю цього дослідження є аналіз поточного стану об'єднань страхових компаній на страховому ринку України та виправдання їх впливу на саморегулювання страхового ринку.

Необхідність створення об'єднань на страховому ринку обумовлена такими причинами:

- ✓ страхові об'єднання дозволяють розподілити ризик між учасниками, що допомагає зменшити фінансові втрати в разі страхового випадку (якщо це передбачає діяльність об'єднання);

- ✓ об'єднання великої кількості страховиків може дозволити отримати кращі умови від страховиків і знизити загальні витрати на страхування;

- ✓ об'єднання допомагає страховикам залучити більше клієнтів і покращити свою конкурентоспроможність на ринку;

- ✓ спільна робота страхових компаній у межах об'єднання може допомогти вдосконалити методи управління ризиками і забезпечити більш ефективне страхування.

Розробка законодавчих та нормативних актів, що регулюють діяльність страхових компаній та їх асоціацій, впровадження контролю з боку держави за дотриманням цих правил і норм, а також наявність значної кількості страхових компаній, що призводить до загострення конкуренції між ними на ринку, створили передумови для формування об'єднань страховиків. Інші фактори, такі як потреба у вирішенні спільних завдань, технічного вдосконалення страхового процесу, узгодження страхових тарифів, розроблення типових договорів страхування (полісів), також сприяли цьому процесу.

В Україні, подібно до розвинених країн світу, об'єднання страховиків стали важливою частиною інфраструктури страхового ринку. Усі існуючі загальні об'єднання страховиків в Україні є дієвими та відомими. Ці об'єднання включають Лігу страхових організацій України, Асоціацію "Страховий бізнес" та Національну асоціацію страховиків України. Вони характеризуються добровільністю участі страхових компаній, некомерційною спрямованістю та вирішенням спільних завдань.

Ліга страхових організацій України (ЛСОУ) виділяється серед загальних об'єднань страховиків в Україні своєю великою кількістю учасників, багатим досвідом функціонування та значним внеском у розвиток страхового ринку. Заснована у 1992 році, ця перша професійна всенародна організація є добровільним статутним об'єднанням страховиків і була створена з метою захисту інтересів своїх членів та інших учасників ринку страхових послуг [5]. Членство в Лізі страхових організацій України (ЛСОУ) відкрите як для страхових (перестрахових) компаній, так і для представників вітчизняних та іноземних фінансових ринків (включаючи страхові посередництва, аварійні комісії, сюрвейерів) та їх асоціацій. Фінансування Ліги здійснюється за рахунок вступних, членських та інших внесків, які сплачують її учасники. Протягом тривалого періоду ЛСОУ була основним авторитетним об'єднанням в українському страховому секторі, що внесло значний вклад у встановлення спілкування з органами державної влади та міжнародними організаціями для сприяння розвитку страхового ринку.

У 2004 році було створено Асоціацію "Страховий бізнес" (АСБ) – друге всенародне об'єднання страховиків в Україні. Ця добровільна, неприбуткова організація об'єднує учасників ринку страхових послуг з метою сприяння розвитку страхової сфери в Україні. Згідно зі своїм статутом, основною метою діяльності АСБ є представлення інтересів своїх учасників перед органами державної влади, громадськими та комерційними організаціями, а також захист прав та інтересів своїх членів. Також метою Асоціації є розвиток ринку страхування, фінансових та страхових послуг, а також забезпечення зв'язків із громадськістю [6]. Учасники АСБ, так само як і у ЛСОУ, можуть включати "суб'єкти страхової справи, об'єднання суб'єктів страхового бізнесу України, а також представництва іноземних страхових та перестраховувальних компаній, які мають реєстрацію на території України". Варто зазначити, що мета та завдання АСБ та ЛСОУ

досить схожі. Фінансування діяльності АСБ забезпечується за рахунок внесків учасників, які включають вступні та членські внески.

У кінці 2017 року було створено Національну асоціацію страховиків України (НАСУ), що є третім об'єднанням у цій галузі. За кількістю учасників НАСУ є найменшим, оскільки вона об'єднує лише п'ять страхових компаній: «Універсальна», «Країна», «Українська страхова група», «Уніка» та «Глобус». Основною метою та завданнями НАСУ є розробка, затвердження та впровадження високих стандартів та правил діяльності на ринку страхових послуг [7]. Діяльність НАСУ фінансується через оплату вступних та членських внесків її учасниками.

Аналіз установчої діяльності цих трьох об'єднань страховиків [5–7] вказує на наступні загальні цілі:

- Охорона прав та інтересів учасників об'єднань;
- Координація діяльності учасників об'єднань у галузі страхового бізнесу;
- Підтримка розвитку страхового ринку;
- Розроблення проектів нормативно-правових актів та сприяння їх ухваленню та впровадженню;
- Надання допомоги з питань розвитку та удосконалення страхового законодавства та методології страхування;
- Сприяння підвищенню кваліфікації та майстерності учасників об'єднань;
- Представництво інтересів учасників об'єднань перед урядовими органами, міжнародними організаціями та іншими структурами;
- Пропаганда діяльності учасників ринку страхових послуг та їх внеску у економічне життя України;
- Надання інформаційної, консультаційної, методичної та організаційної підтримки учасникам об'єднань у професійній сфері.

Отже, підсумовуючи вищезазначене, можна розглядати концепцію «об'єднання страхових компаній» як спеціалізовані некомерційні організації, що формуються страховиками відповідно до законодавства або на добровільній основі. Їх метою є координація діяльності, представництво і захист інтересів своїх учасників, реалізація спільних програм, співпраця з органами влади та місцевим самоврядуванням, а також сприяння розвитку страхування.

Список використаних джерел

1. Гаманкова, О. О. Ринок страхових послуг України: теорія, методологія, практика : монографія / О. О. Гаманкова. – Київ : КНЕУ, 2009. – 283 с.
2. Руденко, В. Полис безопасности. Создан Антитеррористический страховой пул [Електронний ресурс] / В. Руденко. – Режим доступу : <https://www.kommersant.ru/doc/23724>
3. Панченко, О. Інтеграційні процеси на фінансовому ринку як умова підвищення конкурентоспроможності його учасників / О. Панченко, О., Базилінська // Науковий вісник Полісся. – 2022. – № 2 (25). – С. 178-189
4. Про страхування : Закон України від 18.11.2021 [Електронний ресурс]. – Режим доступу : <https://zakon.rada.gov.ua/laws/show/1909-20#Text>
5. Статут Ліги страхових організацій України [Електронний ресурс]. – Режим доступу : <http://uainsur.com/liga/about/info/>
6. Статут Асоціації «Страховий бізнес» [Електронний ресурс]. – Режим доступу : <http://insurancebiz.org/about/charter.php>
7. Мета і завдання [Електронний ресурс]. – Режим доступу : <https://www.nasu.com.ua/meta-ta-zavdannja/>

Миненко О.О., Артеменко В.В., здобувачі вищої освіти гр. ФК-201

Науковий керівник – **Шпомер Т.О.**, канд. екон. наук

Національний університет «Чернігівська політехніка», м. Чернігів, Україна

РОЗВИТОК СТРАХОВИХ ТЕХНОЛОГІЧНИХ ПІДПРИЄМСТВ (INSURTECH)

На сьогодні провідним напрямком розвитку економіки виступає діджиталізація, що характеризується інформатизацією та автоматизацією напрямів функціонування суб'єктів господарювання всіх сфер економічної діяльності, в т.ч. страхових компаній. Цифрова трансформація суттєво змінює бізнес-середовище, зумовлює появу нових процесів та можливостей для компаній. Вона дозволяє ефективніше використовувати технології для оптимізації бізнес-процесів та взаємодії з клієнтами. Сучасні тенденції розвитку страхового сектору вимагають невідкладного впровадження нових технологій та орієнтації на інноваційні продукти з метою забезпечення їх відповідності потребам споживачів. Важливого значення при цьому набувають InsurTech, що вирішують поточні проблеми і можливості страхового ринку.

InsurTech являють собою компанії або платформи, засновані з метою впровадження інноваційних цифрових технологій для вдосконалення або трансформації основних бізнес-процесів у страхуванні. На старті свого розвитку страхові технологічні підприємства зосереджували увагу переважно на ризиковому страхуванні та дистрибуції, але згодом охопили й інші сфери. На сьогодні компанії InsurTech активно продукують цифрові рішення на кожному етапі ланцюжка створення вартості – розробка страхового продукту, маркетинг та дистрибуція, формування ціни та андеррайтинг, врегулювання збитків, ризик-менеджмент, управління активами тощо. Однак переважна їх частина зосереджує свої зусилля на сегменті маркетингу та дистрибуції, а також розробці страхового продукту [1].

Основними складовими InsurTech виступають інвестиції (венчурний капітал, інвестиційні фонди), інтернет речей (телематика, дрони), аналіз даних (моделі ціноутворення, модель атрибуції, пом'якшення ризиків, розумні алгоритми, великі дані, менеджмент скарг), правила і закони (віртуальні контракти та сертифікати), технології майбутнього (штучний інтелект, доповнена реальність, біометрія, блокчейн) [2]. Більшість успішних компаній вдало поєднують всі ці складові для побудови конкурентних бізнес-моделей. Зокрема, лідируючі позиції по залученню інвестицій, впровадженню та використанню передових цифрових рішень займають [1]:

- компанія Wefox – Європейський технологічний стартап у сфері страхових технологій – не є прямою страховою компанією для споживачів; реалізація страхових продуктів здійснюється за допомогою агентів та асоційованих брокерів;

- компанія Ethos Life (Сан-Франциско) – займається продажем страхових полісів життя онлайн та через мобільний додаток за допомогою організації взаємного страхування Assurity Life;

- компанія Next Insurance (Каліфорнія) – спеціалізується на розробці індивідуальних страхових програм для малого та середнього бізнесу;

- компанія Advantage Insurance – надає спеціалізовані страхові та супутні послуги юридичним та фізичним особам, які мають високі рівні доходів і потребують індивідуальних страхових рішень в управлінні ризиками чи фінансовому плануванні.

Розглянуті нами компанії ефективно функціонують на ринку вже багато років маючи широку базу клієнтів та налагоджену співпрацю з класичними страховими компаніями і страховими брокерами. Пік розквіту страхових технологічних підприємств припадає на 2016 рік, а починаючи з 2017 року спостерігається стрімке зниження кількості нових проектів на ринку InsurTech стартапів [1]. Поясненням такої тенденції є активізація великих страхових компаній по впровадженню цифрових сервісів і технологій у свою діяльність та безпосередня

співпраця зі страховими технологічними підприємствами з приводу оптимізації внутрішніх бізнес-процесів. Проте, незважаючи на скорочення новостворених InsurTech проєктів, обсяги залучення інвестицій провідними страховими технологічними підприємствами є досить великими. Найбільшою популярністю користуються ті InsurTech, які використовують у своїх бізнес-моделях технології майбутнього.

Український ринок InsurTech перебуває на стадії зародження. Серед створених в Україні InsurTech стартапів переважають ті, які функціонують у сфері надання послуг з дистрибуції страхових продуктів. Зокрема, серед платформ, які пропонують пошук та порівняння кращого страхового продукту популярними є Polis.ua, Parasol.ua, Hotline.finance, Oh.ua; платформи онлайн-страхування – Ukasko.connect, Sureberry; платформа автоматизації бізнес-процесів з продажу life-страхування – Trustlife та інші [1].

Таким чином, розвиток страхових технологічних підприємств сприяє автоматизації процесів у страхуванні, розробці зручних мобільних додатків, онлайн-платформ та інших інструментів для полегшення взаємодії клієнтів із страховиками, створенню нових страхових продуктів, співпраці між страховиками та InsurTech для спільного розвитку та впровадження інновацій.

Список використаних джерел

1. Лапішко, З. Я. Вплив InsurTech на розвиток страхового ринку [Електронний ресурс] / З. Я. Лапішко // Фінансовий простір. – 2023. – № 1(49). – С. 17-30. – Режим доступу : <http://fp.lnu.edu.ua/index.php/fp/article/view/887/1115>

2. Дем'янчук, М. А. Точки біфуркації на траєкторії розвитку страхового ринку в умовах цифровізації економіки [Електронний ресурс] / М. А. Дем'янчук, А. А. Дроздина // Ефективна економіка. – 2021. – № 1. – Режим доступу : <http://www.economy.nayka.com.ua/?op=1&z=8541>

УДК 368:338.22

Миркула А.С., здобувач вищої освіти гр. ФК-211

Науковий керівник – **Панченко О. І.**, канд. екон. наук, доцент

Національний університет «Чернігівська політехніка» м. Чернігів, Україна

ОСОБЛИВОСТІ ДЕРЖАВНОГО РЕГУЛЮВАННЯ СТРАХОВОГО РИНКУ В СУЧАСНИХ УМОВАХ

Державне регулювання має забезпечити стабільність та надійність страхових компаній для захисту інтересів страхувальників та фінансової системи загалом. З розвитком цифрових технологій важливо вдосконалювати законодавство та нормативно-правову базу для відповідності вимогам цифрової економіки. Зміна кліматичних умов та нові види ризиків, такі як кіберзлочинність, вимагають адаптації правового середовища для ефективного управління цими ризиками. Поліпшення механізмів контролю та нагляду за страховими компаніями сприяє збільшенню довіри споживачів до системи страхування. Державне регулювання сприяє забезпеченню доступності страхових послуг для різних верств населення та економічних суб'єктів. Сприяє розвитку та впровадженню інноваційних продуктів та підходів у страхуванні через стимулювання конкуренції та інвестицій у дослідження та розвиток. Програми та заходи з підвищення фінансової грамотності населення є важливим елементом державного регулювання страхового ринку для забезпечення свідомого вибору страхових продуктів [1].

Метою дослідження є з'ясування основних аспектів, які визначають особливості державного регулювання страхового ринку в Україні.

Державне регулювання страхового ринку в Україні базується на законодавстві, включаючи Закон України "Про страхування", "Про фінансові послуги та фінансові компанії", іншими законами та нормативно-правовими актами Регулятора. На сьогоднішня відбулися кардинальні зміни щодо державного регулювання страхового ринку в Україні (див. табл.2)[2].

У Законі України «Про страхування» з 01.01.2024 р. було внесено зміни щодо державного регулювання страховою діяльністю в розділі XIV (було змінено статті цього розділу) (див. табл.1) [3].

Таблиця 1 – Статті державного регулювання страховою діяльністю розділ XIV

Стаття 114. Державне регулювання та нагляд за діяльністю на ринку страхування.	Стаття 115. Особливості нагляду за страховими групами.	Стаття 116. Інспекційні перевірки.	Стаття 117. План відновлення діяльності страховика.	Стаття 118. План фінансування страховика.
Стаття 119. Коригувальні заходи	Стаття 120. Заходи раннього втручання.	Стаття 121. Заходи впливу.	Стаття 122. Порядок застосування коригувальних заходів, заходів раннього втручання та заходів впливу.	Стаття 123. Особливості застосування заходу впливу у вигляді анулювання ліцензії.
Стаття 124. Особливості застосування заходу впливу у вигляді віднесення страховика до категорії неплатоспроможних.				

Джерело: [3].

Вказані статті визначають, що в Україні Регулятор відповідає за нагляд за діяльністю з надання страхових та супровідних послуг на ринку страхування та державне регулювання. Основною метою цього регулювання є захист прав та законних інтересів клієнтів страховиків, включаючи споживачів, страхувальників, застрахованих осіб та вигодонабувачів. Регулятор має право використовувати результати аналізу даних, здобутих під час нагляду або зовнішнього аудиту, для оцінки фінансового стану страховиків. Крім того, органи місцевого самоврядування, підприємства, державної влади та інші організації зобов'язані надавати Регулятору відповідну інформацію протягом 20 днів з дня отримання запиту[3].

В Україні Регулятор проводить нагляд на консолідованій основі за страховими групами, які переважно складаються з фінансових установ. Якщо у страхової групи є спільний контролер, до її складу можуть входити інші юридичні особи, в тому числі не фінансові установи, відповідно до вимог Регулятора. Регулятор має право визначати підгрупи всередині страхової групи та проводити за ними нагляд на субконсолідованій основі. Крім того, він встановлює вимоги до консолідованого капіталу платоспроможності для страхових груп, які враховують загальну диверсифікацію ризиків у групі. Учасники страхової групи зобов'язані постійно дотримуватися вимог до консолідованого капіталу платоспроможності. [3].

Таблиця 2 – Зміни, які відбулися в державному регулюванні страхового ринку в Україні

Державне регулювання страхового ринку до оновлення	Оновлені зміни державного регулювання
1	2
Комітет у справах нагляду за страховою діяльністю — Укрстрахнагляд.	З 1 липня 2020 року регулювання сектору небанківських фінансових установ перейшло під відповідальність Національного банку України.
Основними обов'язками органу нагляду є зберігання єдиного державного реєстру страховиків та перестраховиків, а також державного реєстру страхових та перестрахових брокерів. Він також надає ліцензії на проведення страхової діяльності та контролює фінансову стабільність страховиків, переконуючись у їхній здатності виконати свої страхові зобов'язання перед клієнтами та іншими зацікавленими сторонами.	Для оцінки фінансового стану страховика, Регулятор має право використовувати результати аналізу даних, які були отримані під час проведення нагляду або зовнішнього аудиту. Органи місцевого самоврядування, підприємства, державної влади, установи та організації повинні надати Регулятору відповідну інформацію безоплатно протягом 20 днів з моменту отримання запиту від нього.

1	2
Департамент включає в себе такі напрямки діяльності як кредитні та небанківські фінансові установи, страхова справа, а також контроль фінансових ринків, проведення ліцензування та здійснення нагляду.	НБУ став регулятором страхових, лізингових, фінансових компаній, кредитних спілок, ломбартів та бюро кредитних історій.
50 видів страхування.	Внесено 23 класи страхування, які з них 5 класів страхування життя.
Держава, що є страховиком-нерезидентом, активно залучена до міжнародного співробітництва в сфері запобігання та протидії легалізації коштів, здобутих злочинним шляхом, а також у фінансуванні тероризму. Крім того, ця держава взаємодіє з Групою з розробки фінансових заходів проти відмивання коштів.	Міжнародні органи не мають застережень до держави страховика-нерезидента щодо дотримання нею міжнародних норм у сфері запобігання та боротьби зі відмиванням коштів, фінансуванням тероризму і поширенням зброї масового знищення, отриманих незаконним шляхом.

Джерело: складено автором на основі даних [3,4]

Отже, ефективне державне регулювання страхового ринку вимагає від страховиків дотримання встановлених норм та вчасного реагування на будь-які порушення вимог до капіталу та фінансової стабільності. Регулятор виступає ключовим органом, що забезпечує виконання цих вимог та виявлення ризиків у сфері фінансових послуг, що включає страхування. Надійне виконання регулятивних заходів допомагає зберегти довіру споживачів та розвиток страхового ринку в цілому. Оновлені зміни в державному регулюванні страхового ринку в Україні вказують на покращення ефективності, прозорості та захисту інтересів учасників ринку, що сприяє його стабільному розвитку та конкурентоспроможності.

Список використаних джерел

1. Національна комісія, що здійснює державне регулювання у сфері ринків фінансових послуг [Електронний ресурс] / Верховна Рада України. – Режим доступу : <https://zakon.rada.gov.ua/laws/show/z0782-18#Text>
2. Державне регулювання страхового ринку [Електронний ресурс] / Національний банк України. – Режим доступу : <https://bank.gov.ua/>
3. Про страхування : Закон України від 18. 11. 2021 р. № 1909-IX [Електронний ресурс]. – Режим доступу : <https://zakon.rada.gov.ua/laws/show/1909-20#Text>
4. Новий Закон про страхування: ключові зміни. 10. 04. 2024. [Електронний ресурс]. – Режим доступу : <https://eba.com.ua/novyj-zakon-pro-strahuvannya-klyuchovi-zminy/>

УДК 343.359:355.01

Огурцова В.М., здобувач вищої освіти, гр.ХТ-211

Науковий керівник – **Парубець О.М.**, д-р екон. наук, професор

Національний університет «Чернігівська політехніка», м. Чернігів, Україна

ФІНАНСОВЕ ШАХРАЙСТВО ПІД ЧАС ВІЙНИ

З початком повномасштабного вторгнення основним внутрішнім «ворогом», у системі фінансування та банківській справі стало шахрайство та спекулятивні шахрайські схеми, які намагаються усіма доступними способами збагатитися на обмані довірливих громадян.

На сьогоднішній день, дедалі частіше зустрічаються фейкові вкиди та схеми, які спеціально організовані для захоплення громадян як найшвидше «попрощатися» із своїми збереженнями, натиснувши лише деякі клавіші свого телефону чи назвавши секретний код платіжної картки. До таких схем, з початком військового стану та виникнення обставин максимального емоційного напруження, відносять такі: фейкові збори грошей та «донатські»

внески, фінансування операцій евакуації із прифронтової зони чи перевезення, оренда житла для внутрішньо переміщених осіб (якого не існує), фінансова допомога з фішингом в соціальних мережах, виплати від міжнародних організацій, підтримка біженців війни та дітей-сиріт [1]. Усі схеми базуються на одному принципі – ввести в оману та виманити дані платіжних карток, або провести махінації заради присвоєння коштів.

За даними соціальних опитувань Міністерства соціальної політики України [2] військовий стан в Україні відкрив шлях до створення фішингових схем для збору коштів на потреби Збройних сил України чи їх підрозділів. Такі схеми реалізуються, переважно, із закордонних серверів та організовуються на платформах, які складно контролюються підрозділами кіберполіції. Розгляд справ, стосовно шахрайства в інтернеті, займає велику кількість часу. Визначити точну кількість подібних операцій та схем практично неможливо через впровадження алгоритмів розробки фішингових сайтів за допомогою штучного інтелекту.

У лідерах серед шахрайських схем, перебувають такі: збір на карту чи «банку» невідомого банку за межами України, виплати ВПО та «є-Допомога», компенсація коштів за зруйноване житло, викуп з ворожого полону військовослужбовців їхніми родичами та інші. Лише за період від березня 2023 року по лютий 2024 року кількість шахрайських операцій перевищила показники у 300 тисяч операцій, а збитки оцінюють у майже, 833 млн.грн, що втричі більше за показники попередніх років [3].

На сьогоднішній день, на «арену» шахрайських схем виходять сайти на базі фішингових структур, такі як: онлайн-казино, мікрозайми, «пільгові кредити», розстрочки та «обмін валюти онлайн на карту». Зовсім нещодавно було прийнято рішення Ради Національної безпеки та оборони (РНБО) «Щодо протидії негативним наслідкам функціонування азартних ігор в мережі Інтернет» [4]. Таке рішення прийнято через розповсюдження шахрайських сайтів, котрі функціонують без ліцензії та виконують фінансові операції, оминаючи систему фіксації шляхом розміщення основного сервера взаємодії клієнта за межами України. У результаті таких дій податкова система не має впливу на такі фінансові операції, тому що сайти зникають відразу після залучення максимальної кількості клієнтів.

За даними Національної поліції України, найрозповсюдженішими сценаріями платіжного шахрайства є: розсилка шахраями фейкових повідомлень, виготовлення дублікатів SIM-карток відомих операторів, дзвінки від осіб, що представляються співробітниками банків, поширення повідомлень у соціальних мережах, що пропонують отримати прибуток «швидко та без капіталовкладень». За статтею 190 ККУ [5] шахрайством, є заволодіння чужим майном або придбання права на майно шляхом обману чи зловживанням довірою. Відповідно до норм Кримінального кодексу України, вчинення шахрайства карається штрафом або громадськими роботами або обмеженням волі на строк до трьох років. Шахрайство, вчинене у великих розмірах, карається позбавленням волі на строк від трьох до восьми років [5].

Законодавство України, регулює виявлення та усунення шахрайських дій, однак, з розвитком технологій та штучного інтелекту відслідкувати першоджерело схеми шахрайства, організаторів, керівників, учасників та менторів у найкоротші терміни не вдається, через недостатню доказову, інформаційну базу, а також розгляд таких справ ускладнюється розміщенням серверів та перебування організаторів схем шахрайства за межами України.

За результатами проведеного дослідження можливо зробити висновок, що розвиток комп'ютерних технологій та штучного інтелекту та перехід платіжних операцій із готівкових на безготівкові, сприяє поширенню шахрайських схем та дій, які складно відстежувати. Посилення контролю за шахрайськими операціями в Україні потребує удосконалення притягнення до кримінальної відповідальності шахраїв та шахрайських структур, які перебувають в Україні та за її межами, а також розробки дієвого механізму боротьби з фінансовим шахрайством в умовах цифровізації фінансового сектору.

Список використаних джерел:

1. Золотий час у шахраїв: як сьогодні в українців рекордними темпами видурюють гроші [Електронний ресурс] / Новини України – останні новини України сьогодні – УНІАН. – Режим доступу: <https://www.unian.ua/economics/finance/zolotiy-chas-u-shahrajiv-yak-sogodni-v-ukrajinciv-rekordnimi-tempami-viduryuyut-groshi-12603885.html>
2. Міністерство соціальної політики України [Електронний ресурс] / Міністерство соціальної політики України. – Режим доступу: <https://www.msp.gov.ua/news/22170.html>
3. Матяш, Т. Сума збитків від шахрайства з банківськими картками у 2023 році склала 833 млн гривень [Електронний ресурс] / Т. Матяш ; НБУ. LB.ua. – Режим доступу: https://lb.ua/economics/2024/04/02/606544_suma_zbitkiv_vid_shahraystva_z.html
4. Рада національної безпеки і оборони України [Електронний ресурс] / Рада національної безпеки і оборони України. – Режим доступу: <https://www.rnbo.gov.ua/Ukazy/6172.html>
5. Про внесення змін до Кримінального та Кримінального процесуального кодексів України щодо усунення суперечностей у караності кримінальних правопорушень [Електронний ресурс] / Офіційний вебпортал парламенту України. – Режим доступу : <https://zakon.rada.gov.ua/laws/show/3233-20#Text>

УДК 368:004

Панченко О. І., канд. екон. наук, доцент

Національний університет «Чернігівська політехніка», м. Чернігів, Україна

Базілінська О. Я., канд. екон. наук, доцент

Національний університет «Києво-Могилянська академія», м. Київ, Україна

СТРАХОВА ТЕЛЕМАТИКА ЯК НАПРЯМОК ЦИФРОВІЗАЦІЇ СТРАХОВОГО БІЗНЕСУ

Стрімкий розвиток інновацій та поєднання різних технологій призвели до формування нових інформаційно-комунікаційних послуг. Хмарні обчислення, мобільні пристрої, Інтернет речей, телематика – це лише деякі з сучасних технологій, які забезпечують швидку та високоєфективну передачу та обробку даних. Тому використання цифрових технологій здійснює вирішальний вплив на всі сфери життя суспільства.

Можливість безкоштовного доступу до мережі Інтернет і дешевизна техніки, яка використовується для відслідковування положення об'єкта, призвела до активного використання телематики. Телематика є складовою інтернету речей (IoT), тому це взаємопов'язані технології, які сприяють збору та обробці даних для покращення різних аспектів життя та бізнесу. Телематика використовується для збору, передачі та аналізу даних про об'єкти за допомогою спеціальних пристроїв (таких як сенсори, GPS-трекери тощо) та мереж зв'язку. Ці дані можуть бути використані для різних цілей, включаючи вдосконалення страхування автомобілів, відстеження маршрутів транспортних засобів, моніторингу роботи обладнання та багато іншого.

У сучасних умовах зростає зацікавленість страхового бізнесу у використанні інноваційних технологій та програмного забезпечення для контролю та оптимізації всіх процесів. Особливого розвитку набула страхова телематика, яка передбачає використання інструментів телематики у взаємодії з транспортними засобами та створює систему віддаленого моніторингу стану застрахованого автомобіля, його відстеження і контролю. Телематична система синхронізує дані з автомобільних датчиків, трекерів та інших мобільних пристроїв, і відображає їх на екрані комп'ютера або смартфона, використовуючи спеціальні програми. Телематична система надає можливість збирати та зберігати інформацію, надсилати команди автомобілю, створювати звіти та генерувати оповіщення.

Отже, можливість використання телематики стає однією з основних характеристик транспортного страхування. Інформація подається від бортового реєстратора автомобіля до постачальника телематичних послуг і страховика.

У результаті страхувальник сплачує премію в залежності від:

1. кількості кілометрів, які проїхав водій за період вимірювання (оплачуєте, коли ви керуєте);
2. поведінки водія за кермом.

Якщо застрахований використовує транспортний засіб на невеликій відстані, керує обережно, без різких прискорень та різкого гальмування або інших небезпечних транспортних маневрів, то страхові тарифи значно менші за звичайні.

У останні роки на європейському ринку помічено швидке зростання використання телематики при страхуванні автомобілів. Річне зростання складає більше 40% кожного року. Транспортні підприємства використовують телематику як спосіб керування парком транспортних засобів. Згідно з останнім звітом європейського ринку автомобільної телематики, цей ринок складає біля 40 млрд дол із щорічно зростає на 28%.

Також мобільні пристрої можуть вимірювати різні параметри життєдіяльності організму людини за допомогою датчиків (число кроків, пульс, температуру тіла, тиск крові) і передавати їх через інтернет. Тому телематика може бути особливо корисною для контролю хронічних захворювань, оскільки на основі використання даних про стан здоров'я застрахованих осіб, спеціалісти надають їм поради щодо способу життя та збереження здоров'я.

У результаті використання телематики ризики зменшуються, а медичні витрати контролюються. Ці пристрої можна легко пристосувати до потреб застрахованого та сприяти створенню нових страхових послуг, які будуть безпосередньо пов'язані з способом життя застрахованої особи.

Автомобільні сигналізації, які захищають транспортні засоби використовуються вже протягом тривалого часу. Проте, якщо пристрій сигналізації або локального відеоспостереження підключається до домашніх датчиків і до відповідних органів або власників через Інтернет, зменшує ризики крадіжки через постійне інформування в реальному часі. Це зменшує ймовірність настання страхового випадку.

Також у випадку, коли виникають непередбачувані ситуації незалежно від людини, такі як пожежа, вплив води або стихійне лихо, телематичні технології можуть допомогти значно зменшити збитки. У цьому випадку підключення датчиків та пристроїв, які можуть виявляти зміни та надсилати оповіщення відповідним структурам, а також можуть активізувати вогнегасники або можуть виконати інші дії за допомогою дистанційного керування.

Отже, обчислення на основі телематики використовується в різних сферах. Так, телематика, яка застосовується на морському транспорті здійснила значний вплив не тільки на розвиток судноплавства, а і на комерційне рибальство. Ці телематичні системи використовують цифровий зв'язок, який включає електронну навігацію, відстеження суден, медичну допомогу, контроль систем судноплавства та інші функції. Це все покращує безпеку подорожей, перевезення пасажирів та доставку вантажів, дослідження відкритого моря і експлуатації морських суден тощо, що зменшує ризики і робить морське страхування більш привабливим.

З іншого боку, телематика в морському страхуванні надає інформацію для детального аналізу потенційних загроз протягом здійснення морського перевезення. Ця інформація допомагає визначити, який маршрут руху, наскільки близько інші судна, яка швидкість судна, кількість суден в порту, а також яка якість палива, нова чи досвідчена команда тощо. Отримані дані поєднуються з даними про характеристику морського судна, звіти про аварії та пошкодження тощо.

Таким чином, телематика трансформує сферу страхування і сприяє створенню нових бізнес-моделей.

Список використаних джерел

- 1.Базилевич, В. Д. Цифровізація у забезпеченні конкурентних переваг страхових компаній / В. Д. Базилевич, Н. В. Приказюк, О. М. Лобова // Економіка та держава. – 2020. – № 2. – С. 15-20.
- 2.Панченко, О. Вплив цифрових технологій на розвиток страхового бізнесу / О. Панченко, І. Садчикова // Проблеми і перспективи економіки та управління. – 2023. – № 4(36). – С. 291 – 301
- 3.Попова, Л. В. Сучасні тенденції розвитку цифрових технологій у страхуванні / Л. В. Попова // Проблеми сучасних трансформацій. Серія Економіка та управління. – 2022. – № 5. DOI : <https://doi.org/10.54929/2786-5738-2022-5-08-02>

Півень Я., аспірант
Борисович С., аспірант

Національний університет «Чернігівська політехніка», м. Чернігів, Україна

ФІНАНСОВИЙ МЕХАНІЗМ РОЗВИТКУ ДЕРЖАВНО-ПРИВАТНОГО ПАРТНЕРСТВА В УКРАЇНІ

Розвиток та стимулювання державно-приватного партнерства в сучасних умовах та можливості його раціонального застосування як інструменту фінансового забезпечення загальнонаціональних проектів стало одним з важливих напрямків підтримки національної економіки та можливості створення умов для післявоєнної відбудови економіки України. Основна ключова мета застосування зазначеного інструментарію полягає у створенні умов для реалізації спільного інтересу у реалізації ключових проектів бізнесу та держави. Сучасна зміна суспільно-економічних відносин, соціальних та політичних пріоритетів визначили інші вимоги до представників державної влади, бізнесу та інших учасників інвестиційних процесів щодо можливостей формування нових фінансових механізмів, які можуть створити реальні передумови для розвитку господарюючих суб'єктів економіки.

Дослідження сучасних аспектів функціонування державно-приватного партнерства є важливим у становленні фінансових відносин влади та бізнесу, враховуючи особливості фінансового інструментарію ДПП. Важливим пріоритетом у сучасних наукових реаліях надається системному дослідженню методологічних аспектів наукової сутності державно-приватного партнерства, можливостям впровадження досвіду інших держав, створення умов щодо дотримання інтересів всіх учасників даного процесу. Так, серед провідних дослідників питань становлення державно-приватного партнерства в Україні доцільно назвати В. Ємельянова, М. Забаштанського, І. Запатріну, І. Косач, С. Львовичкіна, І. Нейкову, Г. Тарасюк, П. Шилепницького та ін.

Історія формування державно-приватного партнерства розпочинається із використання його в якості інструменту компенсації недоліків ринкової системи, тобто партнерство держави та бізнесу виконує функції розвитку, стимулювання інновацій, впровадження інфраструктурних проектів, ефективного використання бюджетних ресурсів. Саме на цьому аспекті акцентується увага при визначенні фінансового механізму державно-приватного партнерства в нормативно-правовій базі країн світу, в тому числі і України. Досвід застосування інструментів ДПП в Україні та інших країнах світу достатньо широкий, проте найбільшу розповсюдженість проекти ДПП мають у будівельній галузі, комунально-енергетичному середовищі, сфері транспорту та сфері надання соціальних послуг. На думку багатьох дослідників державно-приватне партнерство є ефективним та якісно новим інструментом залучення інвестицій, оскільки це сприятиме як безпосередньо зростанню економіки держави та регіонів, так і розвитку соціально важливої інфраструктури.

Узагальнюючи основні підходи до розуміння фінансового механізму ДПП, доцільно виокремити наступні характеристики:

- основними елементами фінансового механізму є держава та приватний бізнес;
- взаємодія зацікавлених сторін відбувається на офіційних юридичних засадах;
- характер взаємодії суб'єктів механізму є рівноправним, публічним та орієнтованим на громадськість;
- в процесі реалізації механізму консолідується фінансові ресурси обох сторін;
- ризики реалізації механізму, можливі витрати та отримані вигоди розподіляються між суб'єктами механізму у визначених пропорціях.

Процес формування та реалізації фінансового механізму ДПП визначається специфікою інституційних відносин в ході реалізації конкретного проєкту. Найчастіше ДПП використовується як інноваційний спосіб фінансування великих проєктів, що мають стратегічне державне значення. Ця специфіка враховує:

- об'єкту і предметну область реалізації проєктів ДПП, а саме власність держави або муніципального утворення, що задіяні до реалізації проєкту;
- реалізацію проєкту на контрактних засадах, завдяки чому механізм та інституційна взаємодія бізнесу та органів державної влади отримує нормативно-правове закріплення;
- диверсифікацію ризиків та макроекономічних впливів між всіма учасниками проєкту.

До макроекономічних впливів, на нашу думку, слід віднести коливання фінансових ринків, інфляцію, а також негативні фактори, що впливають на фінансову стійкість суб'єктів бізнесу.

Враховуючи зазначені характеристики та виходячи із концепції формування структури механізмів державного впливу, фінансовий механізм ДПП доцільно визначити як систему фінансових важелів, методів та інструментів реалізації проєкту, які характеризуються повнотою, відкритістю та контролем за реалізацією фінансових зобов'язань обох сторін згідно укладеним контрактам ДПП. Потенціал реалізації механізму формують програмно цільове фінансування та інформаційне забезпечення.

Так, основні завдання програмно-цільового фінансування проєктів ДПП полягають в наступному:

1) консолідації фінансових ресурсів, що використовуються в процесі реалізації проєкту, а також визначення їх джерел за рахунок постійної взаємодії обох сторін-партнерів для планування коригуючи дій та подальших напрямків реалізації проєкту. Основними критеріями, що використовуються в цьому випадку, є синергетичний соціально-економічний та інвестиційний ефект, що планується як кінцева мета реалізації проєкту;

2) орієнтація на стратегічні цілі державної та регіональної економічної політики.

Застосування програмно-цільового фінансування передбачає реалізацію принципу економічної рівноправності та взаємної відповідальності сторін.

Серед фінансових методів як елемента фінансового механізму ДПП доцільно виокремити наступні:

- впровадження інструментів фінансового планування;
- оперативне управління фінансовими ресурсами;
- бюджетне регулювання.

На структуру капіталу та майбутню соціально-економічну ефективність для сторін-учасників проєкту впливають використовувані фінансові інструменти та важелі. Серед основних вважаємо доцільним визначити податки та збори, ставки кредитування, фінансові норми, санкції та штрафи. Використання фінансових важелів дає змогу визначити співвідношення та взаємодію різних джерел фінансування і, як наслідок, проаналізувати рентабельність та окупність реалізованого проєкту.

Список використаних джерел

1. Смельянов, В. М. Розвиток партнерських відносин бізнесу і влади в системі державного управління сталим розвитком України: теорія, методологія, практика : [монографія] / В. М. Смельянов. – Миколаїв : ПП Смельянова Т.В., 2012. – 420 с.
2. Забаштанський, М. М. Концесійні відносини: фінансові детермінанти розвитку в Україні : [монографія] / М. М. Забаштанський. – Київ : Кондор-видавництво, 2016. – 382 с.
3. Запатріна І. Державно-приватне партнерство як фактор економічного зростання та проблеми його розвитку в Україні/І. Запатріна, Т.Лебеда //Економіст. – 2011. – №3. – С. 52-58
4. Дубина, М. В. Проблеми активізації формування та залучення інвестицій у розвиток національної економіки / М. В. Дубина, Д. С. Пілевич // Науковий вісник: фінанси, банки, інвестиції. – 2014. – № 1 (26). – С. 94-101.

Поводиренко О. О., здобувач вищої освіти гр. ФК – 211
Науковий керівник – **Панченко О. І.**, канд. екон. наук, доцент
Національний університет «Чернігівська політехніка», м. Чернігів, Україна

НЕОБХІДНІСТЬ ЦИФРОВІЗАЦІЇ СТРАХУВАННЯ ТА ЇЇ НАСЛІДКИ

Цифровізація в теперішній час поширюється в різноманітні сфери життя, охоплюючи водночас і страхування, що робить тему особливо актуальною. Страхові організації використовують новітню цифрову техніку, для зростання обсягів надання послуг та забезпечення кращих умов клієнтам. Цифрові моделі страхування надають гнучкість, зручний доступ й нескладний для споживача інтерфейс. Онлайн-страхування має чималі можливості для розвитку [6].

Метою дослідження є аналіз впливу цифровізації на страховий ринок, а також оцінка наслідків цифрової трансформації для споживачів та індустрії в цілому.

Застосування цифрових засобів щодня набирає значного змісту та виступає вагомим силою для фінансового ринку. Фінансові установи мають можливість користуватися новими технологіями не лише для розроблення сучасних страхових продуктів, а й для посилення продуктивності здійснення регуляторних умов, стосовно скорочення страхових ризиків.

Діджиталізація є одним із загальних напрямів поширення сучасного фінансового ринку. Вітчизняне страхування вважається найконсервативнішим з поміж складових фінансового ринку, проте всупереч цього, в галузі простежується схильність до посилення використання цифрових технологій. Головним поштовхом реалізації інтернет-обслуговування страховими установами є потреба в скороченні видатків, збільшення географії страхування тощо. Так само значним чинником є зручність і простота придбання страхових послуг у системі онлайн.

На сьогоднішній день здійснюється перехід від великих стандартизованих страхових продуктів до індивідуального ставлення до будь-якої людини. До цифрових технологій, пов'язаних з індивідуалізацією угод у страхових організаціях включають: великі дані (BigData), штучний інтелект, інтернет речей (IoT) тощо.

Технологія Великі дані (BigData) – це неструктурована або структурована сукупність показників широкого спектру, які піддаються обробки за підтримки спеціальних автоматизованих приладів, для розрахунку прогнозів, проведення аналізу й погодження рішень [2].

На припущення експертів, запровадження великих даних у страхуванні, дає змогу персоналізувати навички та умови угод страхування та має більше перспектив й можливостей використання.

1) Персоналізація.

Надає можливість страховикам формувати індивідуальні страхові продукти для окремого клієнта, а не для всього профілю. Страховики беручи до уваги своїх клієнтів, можуть припускати заздалегідь їхні дії й попереджати стосовно ризиків, що вплине на збільшення задоволення людей та низьких премій.

2) Економіка на вимогу.

Застосування великих даних дає право страховикам працювати над новітніми продуктами, наприклад, страхування на вимогу, змінить механізм взаємодії страховиків з клієнтами. Це буде найбільш важливо для заспокоєння нового покоління покупців – міленіалів, котрі пристосувалися до того, що все є на вимогу.

Страховики, котрі користуються великими даними, не є чимось новим. Певний період, це мало провідне значенням для страховиків. Наприклад, у 2016 році організація

Teradata доручила дослідження, котре показало, що 82% страхових установ з обсягом вище 800 млн. доларів, надають використовують технології великих даних.

3) Стимул.

Значна частина автостраховиків вже надають знижки для водіїв, котрі прагнуть повідомляти телематичні відомості з чорного ящика, установленого в автомобілі, або що зазвичай, на сьогоднішній день через додаток. Це вказує, що безпечних водіїв не наказують. Зараз це здійснюється за власним бажанням, тому особи, які визнають себе «гарними водіями», мають змогу погоджуватися на це. Проте через 10 – 15 років абсолютно допустимо, що всі автомобілі будуть мати чітку будову програмного забезпечення для вивчення поведінки водіїв за кермом [5].

Інтернет речей (IoT) є найважливішою умовою формування інформації. Такі показники здатні передавати страховикам важливі дані, передбачати й запобігати ризикам, і до того ж здійснювати ширше страхове покриття. Останнім часом IoT став одним з головних технологій 21 ст. Через невисоку ціну обчислення, великим даним, мобільними засобами, хмарними технологіями люди мають змогу обмінюватися інформацією і нагромаджувати її з найменшим втручанням людини.

Дія та різноманітність послуг з запобігання можливої небезпеки, заснованих на засобах Інтернету речей, показують безмежний потенціал страхового сектору.

Трьохкомпонентна система IoT має такі складові як:

- 1) Організувати обізнаність про теперішній розмір ризику;
- 2) Рекомендація щодо зміни дій;
- 3) Заохочення зміни поведінки [4].

Застосування штучного інтелекту (ШІ), страховики здатні економити час, скорочувати видатки і поліпшувати зв'язок з клієнтами. Водночас ШІ дозволяє:

- 1) Зменшити кількість помилок.

Під час роботи люди можуть відчувати втому та допускати помилки. Чим більше робітників бере участь у страхуванні, тим зазвичай більше відбувається помилок через людський чинник. Запровадження алгоритмів замість людей може скоротити обсяг помилок та час страхових операцій, особливо при передачі даних від одного джерела до іншого.

- 2) Оцінити ризик.

Клієнт може здійснювати помилки мимоволі, тож оцінка ризику стає неправильною. ШІ збирає відомості з різних джерел інформації (публікація в соціальних мережах) і згуртовує всі фактичні дані про бізнес та клієнта, і пропонує найкращу систему оцінки існуючим небезпекам. Тому, розмір премій буде краще відповідати дійсному ризику при страхуванні життя людини та її майна.

- 3) Удосконалити обслуговування.

У страхуванні обслуговування займає важливу роль, саме тому чат - боти стали досить широко популярними. Такі додатки можуть давати поради, без втручання осіб. Крім того, вони постійно відкриті 24 на 7, на протипагу від людей.

- 4) Прискорення обробки повідомлень на виплати.

Після оцифрування механізму діяльності із страховими компенсаціями й реалізація ШІ інформація, без якої неможливо обійтися для затвердження рішень, може нагромаджуватися швидше і автоматично з великої кількості джерел, без участі людини. Пізніше страховик вивчає висновок штучного інтелекту і остаточно впорядковує страхову ситуацію. Однак, деколи, в типових випадках, рішення можуть затверджуватися цілком автоматично [7].

Цифровізація є головним явищем, котре перетворює страховий ринок, надаючи незлічену кількість нових умов для оптимізації дій, поліпшення обслуговування тощо. Але, все ж таки вона спричиняє ризики й виклики, котрі потребують від страхових

установ інноваційності, значний рівень кібербезпеки та гнучкість. В табл. 1 показані позитивні та негативні наслідки цифровізації страхування [1].

Таблиця 1 – Наслідки цифровізації страхування

Позитивні наслідки	Негативні наслідки
1) Пришвидшення дії узгодження виплат; 2) Індивідуальне ціноутворення для осіб; 3) Покращення умов для надання ефективних страхових продуктів; 4) Створення конкуренції на страховому ринку; 5) Зростання сукупності страхових продуктів, спрямованих на потреби онлайн - покупців; 6) Запобігання шахрайським операціям;	1) Недостатній захист персональних даних; 2) Порушення конфіденційності клієнтів; 3) Зменшення штату страхових організацій і частки ринку; 4) Недостатня поінформованість операторів фінансових технологій стосовно функціонування страхового ринку; 5) Підвищення фінансової волатильності страхового ринку;

Джерело: складено автором на основі: [1]

Підбиваючи підсумки, можна зробити висновок, що цифровізація є невід'ємною складовою нинішнього часу, і страхова індустрія є не винятком. Використання цифрових технологій у сфері страхування відкриває нові можливості для покращення якості обслуговування клієнтів, оптимізації бізнес – процесів та збільшення ефективності діяльності страхових компаній.

Проте, вона також має свої наслідки. З одного боку, це може призвести до скорочення кількості робочих місць в традиційних сферах страхування, оскільки багато процесів може бути автоматизовано. З іншого боку, це створює нові можливості для розвитку нових технологій та послуг в галузі страхування, що може забезпечити розвиток інновацій та конкурентоспроможності на ринку.

Таким чином, цифровізація страхування є не тільки необхідністю, але й стратегічним напрямком розвитку сучасної страхової індустрії. Важливо знайти баланс між впровадженням нових технологій та збереженням людського фактору в обслуговуванні клієнтів, щоб забезпечити якісний та надійний захист інтересів страхувальників у цифровий період.

Список використаних джерел

1. Медвідь, А. Сучасні тенденції цифровізації страхового ринку [Електронний ресурс] / А. Медвідь, А. Журавка, О. Журавка. – Режим доступу : https://essuir.sumdu.edu.ua/bitstream-download/123456789/94781/1/Zhuravka_digitalization.pdf
2. Панченко, О. Проблеми цифровізації страхового бізнесу в Україні / О. Панченко, О. Базилінська // Науковий вісник Полісся. – 2023. – № 2 (27). – С. 266-278
3. Панченко О. Вплив цифрових технологій на розвиток страхового бізнесу / О. Панченко, І. Садчикова // Проблеми і перспективи економіки та управління. – 2023. – № 4(36). – С. 291-301.
4. Попова Л. В. Сучасні тенденції розвитку цифрових технологій у страхуванні [Електронний ресурс] / Л. В. Попова ; Науково-освітній інноваційний центр суспільних трансформацій. – Режим доступу : <https://reicst.com.ua/pmt/article/view/2022-5-08-02/2022-5-08-02>.
5. Три ключові переваги використання Big data у страхуванні [Електронний ресурс]. – Режим доступу : <https://forinsurer.com/news/22/04/28/41171>
6. Цифровізація страхування [Електронний ресурс] / Н. О. Гавадзин, Р. І. Запухлий, Н. М. Григорська та ін. // Науковий вісник Ужгородського національного університету. – 20223. – Вип. 48. – С. 14-18. – Режим доступу : http://www.visnyk-econom.uzhnu.uz.ua/archive/48_2023ua/4.pdf
7. Штучний інтелект в страхуванні: чого чекати від «розумних машин»? [Електронний ресурс]. – Режим доступу : <https://uniqa.ua/blog/iskusstvennyu-intellekt-v-strakhovanii-chego-zhdad-ot-umnykh-mashin/>

Роговий А.В., д-р екон. наук, проф. кафедри туризму
Киселиця С.В., канд. філос. наук, доцент кафедри філософії та суспільних наук
Журавель А., аспірант кафедри фінансів, банківської справи та страхування
Національний університет «Чернігівська політехніка», Чернігів, Україна

ФІНАНСОВЕ ЗАБЕЗПЕЧЕННЯ РОЗВИТКУ СФЕРИ ОХОРОНИ ЗДОРОВ'Я В КОНТЕКСТІ СОЦІОГУМАНІТАРНИХ ВИКЛИКІВ

В сучасному світі сфера охорони здоров'я є однією з найважливіших галузей суспільства, яка безпосередньо впливає на якість життя людей. У зв'язку зі зростанням соціальних викликів, таких як старіння населення, збільшення захворювань на хронічні хвороби, епідемії, пандемії тощо, потреба в підвищенні якості медицини та покращенні системи охорони здоров'я постійно зростають.

Так, тенденції демографічних змін сьогодення, а саме: зростання середнього віку населення, зменшення народжуваності та збільшення тривалості життя призводять до збільшення потреби в медичних послугах для літнього населення та людей з хронічними захворюваннями. Все це вимагає розширення мережі медичних установ, підвищення кваліфікації медичного персоналу та впровадження інноваційних методів лікування.

Епідеміологічні та глобальні загрози, такі як пандемії (наприклад, COVID-19), а також збільшення поширеності неінфекційних захворювань (наприклад, серцево-судинні захворювання, діабет), стають серйозним викликом для системи охорони здоров'я та вимагають належного реагування на кризові ситуації, підвищення готовності до епідемій та забезпечення необхідного обладнання та медичних ресурсів, і відповідно, додаткових фінансових вкладень.

Соціальна нерівність та нерівномірний доступ до медичних послуг людей з різним рівнем доходів впливає на доступність якісних медичних послуг, і як наслідок, такі фінансові обмеження призводять до нерівностей у стані здоров'я різних верств населення. Для зменшення негативних наслідків відповідних процесів потрібно розвивати програми соціального захисту, забезпечувати доступність медичних послуг для всіх верств населення та розвивати систему медичного страхування.

Прискорений науково-технічний прогрес та швидкі темпи технологічного розвитку медичної галузі з одного боку сприяють зростанню якості сучасної медицини, а з іншого – можуть призвести до збільшення витрат на медичне обладнання та процедури. Це може стати викликом для фінансування охорони здоров'я та вимагатиме постійного оновлення медичних установ.

Ще одним соціальним викликом сучасної медицини є психологічні та психосоціальні аспекти. Так, зростання стресу, депресії та інших психологічних проблем населення, що спостерігаються в сучасному світі за різних причин, призводить до збільшення потреби в психологічному супроводі та психотерапевтичних послугах, що вимагає від сучасної медицини відповідної реакції на такі виклики. Для вирішення цих проблем потрібно розвивати програми психологічної допомоги та психотерапевтичного супроводу.

Таким чином, враховуючи вище наведені соціальні виклики, ключовим завданням в сфері розвитку медицини є розробка та впровадження ефективних стратегій фінансового забезпечення охорони здоров'я, які б дозволили вирішувати соціальні проблеми та забезпечувати доступну та якісну медичну допомогу для всіх верств населення. Важливо розвивати стратегії фінансового забезпечення, покращувати доступність медичних послуг, покращувати якість медичного обслуговування та розвивати програми профілактики захворювань для забезпечення сталого розвитку системи охорони здоров'я.

Фінансове забезпечення розвитку сфери охорони здоров'я вкрай важливе для забезпечення доступної, якісної та ефективної медичної допомоги населенню, що вимагає

комплексного підходу, який враховує потреби медичних установ, пацієнтів, медичних працівників та суспільства в цілому.

У сфері охорони здоров'я в Україні спостерігається безліч негативних тенденцій, що є результатом системної кризи всієї сфери охорони здоров'я. На відміну від усіх інших галузей, охорона здоров'я в Україні майже повністю залежить від державного бюджетного фінансування. Розвиток та залучення інших джерел фінансування стримується недостатнім зацікавленням приватного сектора та дещо негативним ставленням з боку державних органів управління охороною здоров'я до підприємництва у сфері охорони здоров'я в цілому [1].

Одним з ключових аспектів фінансового забезпечення розвитку охорони здоров'я є забезпечення стабільного фінансування медичних установ шляхом виділення бюджетних коштів на розвиток і модернізацію медичної інфраструктури, закупівлю сучасного обладнання та технологій, оплату праці медичних працівників та забезпечення необхідними ресурсами для надання якісних медичних послуг.

Додатково, важливо розвивати систему фінансування медичного страхування, що дозволить зменшити фінансове навантаження на пацієнтів та забезпечить їм доступ до необхідної медичної допомоги без значного фінансового навантаження. На сьогодні актуальною є розробка та впровадження різноманітних програм соціального захисту для вразливих верств населення, які дозволять їм мати доступ до медичних послуг незалежно від особистого матеріального стану. Важливо також забезпечити прозоре та ефективне управління фінансами в медичних установах, щоб уникнути корупції та шахрайств у фінансовій сфері.

Крім того, розробка та впровадження ефективних програм фінансової підтримки для медичних працівників сприятиме збереженню кваліфікованих кадрів у галузі охорони здоров'я. Така підтримка може включати в себе програми стимулювання та допомоги для молодих фахівців, підвищення заробітної плати та надання соціальних гарантій для медичного персоналу.

Впровадження інноваційних підходів в питаннях фінансування медицини, таких як, наприклад, розвиток технологічних стартапів у медичному секторі та інше, сприятимуть розвитку нових технологій та методик лікування, діагностики та профілактики захворювань, що позитивно відобразиться на якості та ефективності медичних послуг. А інвестиції у науково-дослідну діяльність в медичній сфері прискорять процеси розвитку сучасної медицини і дозволять покращувати результати лікування та загальний стан системи охорони здоров'я.

Також важливо розглядати питання фінансування профілактичних заходів у сфері охорони здоров'я, оскільки інвестиції у профілактику можуть значно зменшити витрати на лікування хвороб у майбутньому. Зокрема, програми по попередженню захворювань, вакцинація та освітня діяльність можуть допомогти зменшити ризик захворювань та покращити стан здоров'я населення.

Фінансування сфери охорони здоров'я в соціально-філософському контексті повинно базуватись на наступних принципах:

- принципи справедливості – означає рівний доступ до медичних послуг для всіх громадян незалежно від їх соціального статусу чи матеріального стану;
- принцип гуманності – передбачає захист прав людини на отримання якісних медичних послуг і допомоги у випадку захворювання;
- принцип загального благополуччя – належне фінансове забезпечення охорони здоров'я сприяє загальному благополуччю суспільства, оскільки здорові громадяни є основою стабільного розвитку країни та позитивного соціального клімату;
- принцип солідарності та взаємодопомоги – у соціально-філософському контексті фінансування охорони здоров'я передбачає розуміння важливості солідарності та взаємодопомоги між громадянами у фінансуванні медичних послуг для всіх;

- право на доступ до медичних послуг – основне право громадян, яке держава повинна гарантувати для забезпечення загального благополуччя та покращення якості життя населення.

Отже, фінансове забезпечення розвитку сфери охорони здоров'я потребує комплексного підходу, який поєднує в собі державне фінансування, впровадження ефективної системи медичного страхування, соціальний захист населення та інноваційну діяльність в медичній сфері, що позитивно вплине на доступність та якість медичної допомоги для всього населення і покращення загального стану охорони здоров'я.

Список використаних джерел

1. Криничко, Л. Нові підходи до фінансування системи охорони здоров'я [Електронний ресурс] / Л. Криничко, О. Мотайло // Аспекти публічного управління. – 2021. – № 9 (2). – С. 86-100. – Режим доступу: <https://aspects.org.ua/index.php/journal/article/view/871>

УДК 336.02:336.77

Садчикова І.В., канд. екон. наук, доцент

Національний університет «Чернігівська політехніка»

Абрамова А. С., канд. екон. наук, доцент

Чернівецький національний університет ім. Ю. Федьковича

Сусленко С.В., здобувач наукового ступеня доктора філософії

Національний університет «Чернігівська політехніка»

ФЕНОМЕНОЛОГІЯ РОЗВИТКУ ФІНАНСОВИХ ІНСТРУМЕНТІВ КРЕДИТНОГО РИНКУ В УМОВАХ МАКРОЕКОНОМІЧНОЇ НЕСТАБІЛЬНОСТІ

Кредитний ринок є важливою частиною фінансової системи будь-якої країни, оскільки він регулює можливості фінансування підприємств, розвиток малого та середнього бізнесу та покращити життя людей за допомогою отримання кредитних ресурсів. Тим не менш, затяжний воєнний конфлікт має значний вплив на економіку країни та фінансову систему загалом, включаючи кредитний ринок. Фінансова стабільність, довіру інвесторів, функціонування банківської системи, використання різноманітних фінансових інструментів та доступність кредитів як для населення, так і для підприємств страждають від наслідків війни.

Зважаючи на ці показники, важливо вивчити феноменологію використання фінансових інструментів кредитного ринку в умовах макроекономічної нестабільності.

Термін феноменологія (походить від грецького *phainomenon* – що є і *logos* – вчення) і означає вчення про феномени, тобто про явища. Вперше даний термін був введений у наукові дослідження у XVIII ст. Й. Г. Ламбертом, проте основоположником філософського руху, який мав на меті проведення безпосереднього наукового дослідження феноменів свідомості за допомогою споглядально-рефлексивного підходу та розробка відповідного підходу для аналізу предметно-сміслових структур людського світоусвідомлення [5].

Автори, наукові роботи, яких присвячені висвітленню окремих теоретичних ідей щодо використання фінансових інструментів для кредитування, є: О. Барановський, М. Бурмака, С. Глущенко, М. Дубина, В. Євтушевський, Ю. Коваленко, В. Корнєєв, Г. Лацик, В. Легка, О. Мендрул, О. Маслово, А. Мертенс, В. Опарін, О. Оскольський, Л. Примостка, О. Сохацька, І. Садчикова, А. Фельдман, В. Шелудько, Л. Шкварчука та ін.

В даному дослідженні феноменологія має на меті вивчення фактів, умов та закономірностей використання фінансових інструментів кредитного ринку в умовах макроекономічної нестабільності. Поняття «фінансовий інструмент» в наукових дослідженнях не має єдиного значення, що вказує на важливість та багатогранність даного

феномена. Так, дефініцію «фінансовий інструмент» доцільно розглядати з позиції таких наукових підходів, а саме [1, 3, 4]: *нормативний підхід*, за якого фінансовий інструмент – це будь-який договір, який створює фінансовий актив у одного суб'єкта господарювання та фінансовий обов'язок у іншого суб'єкта господарювання; *нормативно-ринковий підхід*, де фінансовим інструментом виступають різні фінансові контракти, які мають грошову вартість і торгуються на фінансовому ринку; *нормативно-інструментальний підхід* – передбачає, що фінансовим інструментом є продукт фінансового ринку у формі контракту, щоб отримати прибуток від фінансових операцій або залучити фінансові ресурси; *нормативно-функціональний підхід* – в рамках якого, фінансовий інструмент – це фінансові документи, які збільшують суму грошей і приносять прибуток реципієнтам, виробникам; *ринковий підхід*, передбачає, що фінансовий інструмент – це інструменти, які рухаються на ринку; *інструментальний підхід* зазначає, що фінансовим інструментом виступає інструмент для передачі фінансових ресурсів між ринковими учасниками.

Таким чином, ми вважаємо фінансові інструменти особливим продуктом на кредитному ринку, який складається з договору або угоди про надання конкретної послуги та використовується для залучення (інвестування) однією стороною — надавачем послуги — та отримання іншою стороною фінансової вигоди

В умовах макроекономічної нестабільності при дослідженні феноменології розвитку фінансових інструментів необхідно враховувати певні умови та закономірності щодо їх впливу та використання на кредитному ринку. Основними умовами, що обумовлюють використання фінансових інструментів кредитного ринку в нестабільному макроекономічному середовищі є: рівень відсоткової ставки за кредитними пропозиціями; термін погашення та умови виплати позики, включаючи розмір щомісячних або щоквартальних платежів і строк погашення; забезпеченість; комісії та ніші витрати (в т. ч. і додаткові витрати, які можуть бути пов'язані з отриманням кредиту, такі як комісії за обробку кредитної заявки, страхування тощо) та умови договору.

Ключовими, на нашу думку закономірностями використання фінансових інструментів кредитного ринку в умовах макроекономічної нестабільності є [2]: *попит та пропозиція*. Закономірність попиту та пропозиції впливає на ціни фінансових інструментів на кредитному ринку. Якщо попит на кредит великий, це може призвести до зростання відсоткових ставок, а якщо пропозиція невелика, це може зменшити доступність кредиту; *ризик та рентабельність*. Фінансові інструменти на кредитному ринку мають свої ризики та потенційну рентабельність. Це може впливати на вибір фінансових інструментів позичальниками та інвесторами; *регулювання та нагляд*. Урядове регулювання та нагляд за кредитним ринком також впливають на використання фінансових інструментів. Регулювання може включати обмеження щодо відсоткових ставок, вимоги до капіталу для банків тощо; *інновації та технології*. Розвиток нових технологій та фінансових інновацій може призвести до появи нових фінансових інструментів на кредитному ринку, які можуть змінити умови використання кредиту; *макроекономічні умови*. Загальна економічна ситуація, така як інфляція, безробіття, зростання ВВП тощо, також впливає на використання фінансових інструментів на кредитному ринку.

Отже, нестабільна макроекономічна ситуація дуже сильно впливає на умови та закономірності розвитку і використання фінансових інструментів кредитного ринку. Внаслідок військових дій зменшується доступність кредитів, погіршується якість кредитного портфелю, збільшується ризик для банків і підприємств, вносяться зміни в регуляторні процедури та законодавство, що призводить до скорочення економічної активності, зростання безробіття та погіршення фінансової стійкості країни. Саме тому феноменологія розвитку фінансових інструментів кредитного ринку в умовах макроекономічної нестабільності стає актуальним і затребуваним дослідженням сьогодення.

Список використаних джерел

1. Кравченко, А. С. Інструменти фінансового ринку та їх класифікація в умовах цифровізації суспільства / А. С. Кравченко // Bulletin of Sumy National Agrarian University. – 2019. – № 4 (82). – С. 7-10. DOI: <https://doi.org/10.32845/bsnau.2019.4.2>
2. Кузнецова, Л. В. Регулювання ринку похідних фінансових інструментів в умовах глобальної економічної нестабільності: монографія / Л. В. Кузнецова, Я. А. Шмуратко. – Харків : «Диса Плюс», 2018. – 248 с.
3. Садчикова, І. В. Фінансові інструменти розвитку кредитного ринку України в період воєнного стану / І. В. Садчикова, В. Садчиков // Науковий вісник Полісся. – 2022. – № 2(25). – С. 190-204
4. Садчикова, І. В. Теоретичні підходи щодо визначення категорії «фінансовий інструмент» / І. В. Садчикова, С. В. Сусленко // Економіко-правові та управлінсько-технологічні виміри сьогодення: молодіжний погляд : матеріали міжнар. наук.-практ. конф. : у 3 т. – Т. 1. – Дніпро : Університет митної справи та фінансів, 2023. – С. 211-213.
5. Філософський енциклопедичний словник [Електронний ресурс] –Київ : Інститут філософії ім. Г.С. Сковороди НАНУ, 2002. – Режим доступу: <http://surl.li/aanyb>

УДК 336.71:004(477)

Садчикова І.В., канд. екон. наук, доцент

Колотило Л.Л., здобувач третього (PhD) рівня вищої освіти

Малихін А.Г., здобувач третього (PhD) рівня вищої освіти

Національний університет «Чернігівська політехніка», м. Чернігів, Україна

ОСОБЛИВОСТІ ФОРМУВАННЯ СТРАТЕГІЇ БАНКІВСЬКИХ УСТАНОВ В УКРАЇНІ В УМОВАХ ЦИФРОВІЗАЦІЇ ФІНАНСОВОГО РИНКУ

Формування стратегії банківських установ пройшло довгий шлях розвитку, який було розпочато у 1472 р., у м. Сієна (Італія) з відкриття першого банку, який мав всі ознаки сучасних банківських установ. Саме з італійської ери банківських установ розпочалася історія формування стратегій банківськими установами, але саме термін «Стратегія» у сучасному розумінні даного поняття був сформований французьким військовим мислителем графом Гвібертом у 1799 році. Запропонований термін «La Strategique» спочатку використовувався виключно у військовому значенні і лише через деякий час його почали використовувати у інших сферах, в тому числі у банківській. Американська школа банківського бізнесу, як одна із найсильніших – розглядає банківську стратегію як план із різними складовими, що мають системний характер і співвідносяться між собою в довгостроковій і короткостроковій перспективах [1]. Саме принцип системності є базисом для формування стратегії банківських установ, тому що він включає в себе набір правил для прийняття управлінських рішень. Топ-менеджмент банку завжди надає перевагу системному підходу до формування стратегії, оскільки по-перше стратегія банку обмежена в часових рамках, тобто має конкретні терміни реалізації, а по-друге розбита на складові – підсистеми, що мають не менш важливе значення ніж загальна стратегія, але більш конкретизовані як в часі так і за переліком дій [2].

Таким чином можна виділити загальну стратегію банку та підпорядковані локальні стратегії, що витікають із завдань основної. По термінам виконання загальна стратегія і локальні можуть не збігатися, оскільки не всі локальні стратегічні ініціативи в подальшому можуть бути реалізовані банком. Загальна стратегія банківських установ включає в себе декілька складових, а саме [3]:

– генеральна стратегія – це основна стратегія банку, що визначає основні напрямки діяльності банку за звітний період, ставить завдання формування пріоритетних напрямів розвитку і виокремлює ключову продуктову лінійку. Дана стратегія розробляється не частіше одного разу на рік-два;

– оперативна стратегія – це стратегія, що окреслює конкретні напрями управління ресурсами, що є у розпорядженні банку, значно менша в періоді реалізації – декада, місяць або півріччя [4].

Досягаючи поставлених стратегічних цілей, банківські установи прагнуть максимально самостійного політичного курсу в рамках законодавчих ініціатив НБУ, щодо розподілу наявних ресурсів, персоналу та залучених коштів. Протягом 2022-2024 років на перший план розробки та впровадженню стратегії банківських установ, виходить процес роботи через цифрові мобільні додатки (цифровізація), а отже, впровадження цифровізації максимальної кількості банківських фінансових операцій [5]. Даний процес був вибраний базовою загальнодержавною моделлю стратегічного розвитку фінансового сектору України. Курс на цифровізацію банківських операцій та послуг в Україні почав активно обговорюватися після початку пандемії COVID-19 у 2020-2021 роках. До 2020 року цифровізація банківських операцій використовувалася як додатковий або допоміжний засіб комунікації з споживачем банківських послуг. Після прийняття стратегії цифровізації фінансового ринку в Україні до 2025 року, виокремилася три категорії банківських установ, що відобразили цифровізаційні процеси в своїй діяльності порізно [6,7]. На сьогодні виділяється три схеми розвитку цифровізації в фінансовому секторі – це Classic banking, Digital banking та Figital banking.

Classic banking – представлена класична схема роботи банків у вигляді широко-розгалуженої мережі відділень на які приходить 80% банківських операцій та послуг, на роботу цифрових додатків приходить 20% фінансових операцій.

Digital banking – нова схема роботи банків, що немає класичної розгалуженої мережі відділень, представлена виключно рітейл-точками (POS – Point of Sell), які тільки видають пластикові карти і не здійснюють обслуговування споживачів. На онлайн операції припадає 90% всього обсягу операційного навантаження.

Figital banking – це гібридно-інноваційна модель розвитку банківських установ, яка поєднує в собі переваги як Classic banking так і Digital banking. Суть такої моделі полягає у доповненні роботи розгалуженої мережі відділень та аналогічному по можливостям онлайн-банкінгу. Між собою ці два канали є рівнозначними і покривають 100% операційних можливостей банку кожен окремо.

Правильно сформована стратегія банківських установ в Україні в умовах цифровізації та макроекономічної нестабільності – це базис раціонального використання наявних ресурсів і забезпечення планування якісної роботи банку. Курс на цифровізацію був вибраний на державному рівні, тому багато банківських установ адаптують свої стратегічні програми до нових викликів. Міжнародний вплив на фінансовий ринок України є суттєвим, оскільки процес глобалізації банківських операцій, займає важливе місце при плануванні стратегічних розробок у банківських установах.

Список використаних джерел

1. Смолін, І. В. Стратегічне планування розвитку організації / І. В. Смолін. – Київ : КНЕУ, 2004. – 344 с.
2. Довгань Л. Є. Стратегічне управління : навч. посіб. / Л. Є. Довгань, Ю. В. Каракай, Л. П. Артеменко – Київ : Центр учбової літератури, 2009. – 440 с.
3. Сейсебаєва, Н. Г. Стратегічне управління комерційним банком у сучасних умовах нестабільного зовнішнього середовища / Н. Г. Сейсебаєва, Т. О. Веремейчик // Вісник Одеського національного університету. Серія: Економіка. – 2015. – Т. 20, Вип. 4. – С. 209-212.
4. Цирулик, С. В. Тенденції розвитку fintech послуг на світовому та вітчизняному ринках фінансових послуг / С. В. Цирулик // Бізнес-інформ. – 2018. – № 10. – С. 127-133.
5. Стецько, М. В. Фінансовий ринок України у контексті глобальної конкурентоспроможності / М. В. Стецько // Економічний аналіз. – 2016. – Т. 25, № 1. – С. 158-168.
6. Волосович, С. В. Домінанти технологічних інновацій у фінансовій сфері / С. В. Волосович // Економічний вісник університету. – 2017. – Вип. 33(1). – С. 15-22.
7. Аксьонова, Т.С. Актуальні загрози та ризики фінансової безпеки банку та роль держави у її забезпеченні / Т. С. Аксьонова // Інвестиції: практика та досвід. – 2021. – № 17. – С. 130-138.

Чередниченко І.С., здобувач третього (PhD) рівня вищої освіти,
2 курс, група АСД072-22
Науковий керівник – **Парубець О.М.**, д-р екон. наук,
професор кафедри фінансів, банківської справи та страхування
Національний університет «Чернігівська політехніка», м. Чернігів, Україна

НОРМАТИВНО-ПРАВОВІ АСПЕКТИ ПРОВЕДЕННЯ ФІНАНСОВОГО МОНІТОРИНГУ В УКРАЇНІ

Фінансовий моніторинг стає все більш важливим в умовах інформатизації економіки та суспільства, оскільки ринки стають глобальними, обсяги електронних транзакцій постійно зростають, а проблема фінансування злочинної діяльності залишається. Для успішного функціонування системи фінансового моніторингу важливе значення має належна нормативно-правова база.

Основним спеціальним законодавчим документом в Україні, який встановлює фундаментальні принципи проведення фінмоніторингу, є Закон України «Про запобігання та протидію легалізації... розповсюдження зброї масового знищення» № 361-ІХ від 06.12.2019. Згідно цього Закону фінмоніторинг залежно від суб'єкта, який його проводить поділяється на державний та первинний, а об'єктом моніторингу виступають операції з активами, пов'язані з учасниками фінансових операцій, що їх здійснюють, у разі наявності ризиків використання цих активів для злочинної діяльності [1]. Законодавче визначення поняття «фінансовий моніторинг» представлено на схемі нижче.



Рис. 1. Законодавче визначення поняття «фінансовий моніторинг»
Джерело: [1].

Основним завданням суб'єктів первинного фінансового моніторингу є ідентифікація, верифікація та вивчення клієнтів. Ці процеси здійснюються перед тим, як встановити ділові відносини з клієнтом, і до проведення фінансових операцій.

Щодо міжнародних правових актів, які регулюють питання проведення фінмоніторингу, виділимо такі на схемі нижче:

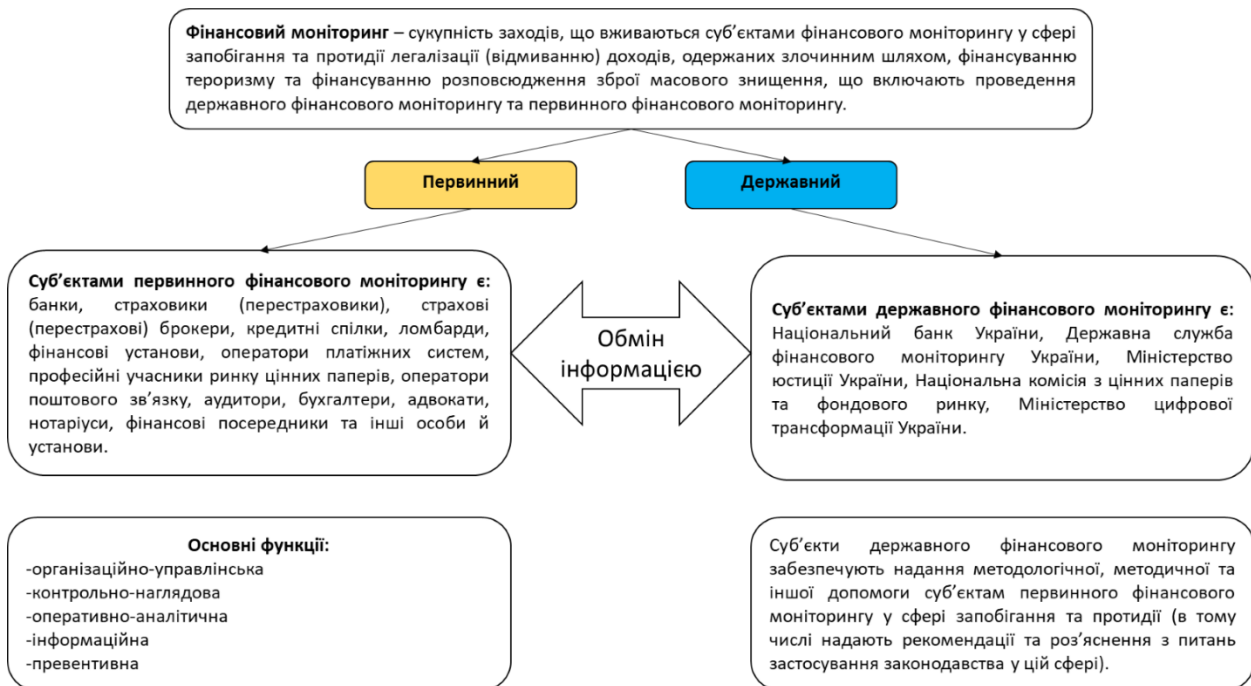

Рис. 2. Міжнародні правові акти, які регулюють питання фінансового моніторингу
Джерело: [2-5]

Щодо підзаконних правових актів, які регулюють питання здійснення фінмоніторингу, варто звернути увагу на такі:

1. Положення про Держфінмоніторинг, затверджене постановою уряду від 29 липня 2015 р. № 537 [6]. Згідно з цим Положенням, функцію ПФР здійснює Держфінмоніторинг, який у тісній співпраці з правоохоронними органами України проводить спеціальні заходи, спрямовані на виявлення та аналіз інформації про сумнівні фінансові операції. Так, у 2023 році Держфінмоніторинг направив до правоохоронних органів більше двох сотень матеріалів, що стосувалися фінансування тероризму та військової агресії з боку недружніх сусідніх держав.

2. Положення про здійснення моніторингу суб'єктами первинного фінансового моніторингу, державне регулювання та нагляд за діяльністю яких здійснює Міністерство юстиції України, затверджене наказом Міністерства юстиції України від 10 вересня 2021 року № 3201/5 [7]. Цим документом встановлюються правила організації та здійснення первинного фінмоніторингу, що охоплює весь спектр питань: від діяльності працівника до правил та програм здійснення фінмоніторингу, застосування ризик-орієнтованого підходу, виявлення сумнівних фінансових транзакцій, здійснення перевірок та інші аспекти.

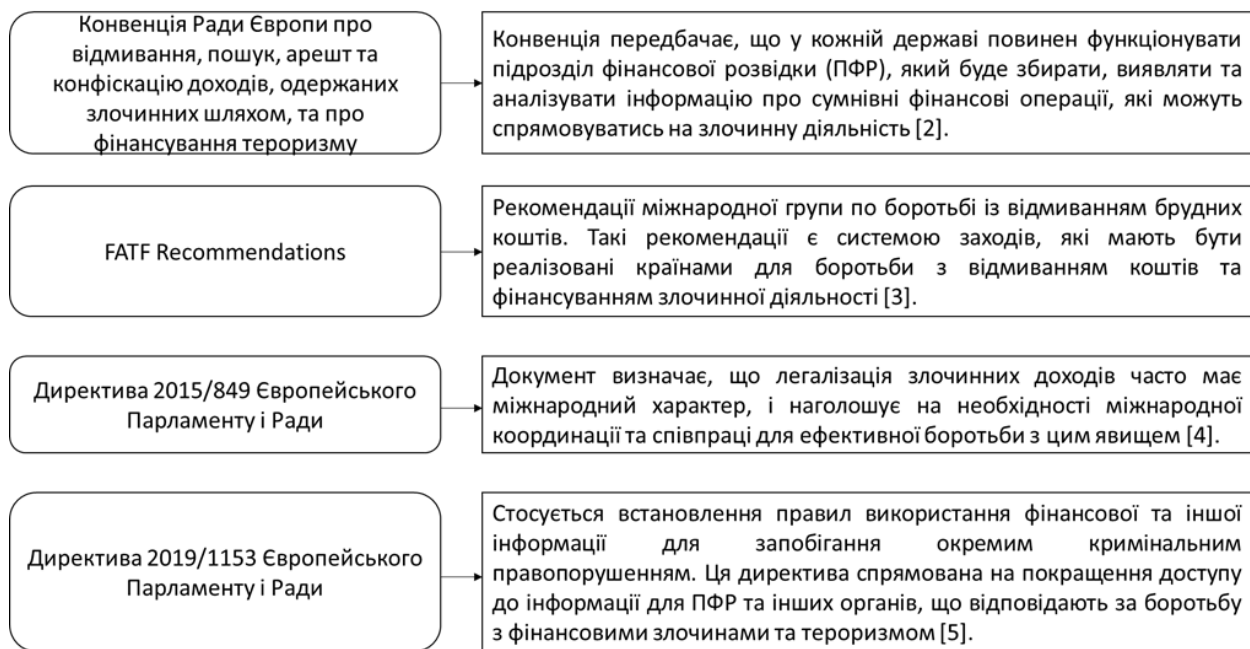
Із урахуванням вищезазначеного, можна констатувати, що основною метою фінансового моніторингу є запобігання використанню фінансової системи для незаконної діяльності. Досягнення цієї мети вимагає взаємодії різних суб'єктів, включаючи банки, фінансові установи, державні органи та правоохоронні структури. Саме тому, належна нормативно-правова база є критично важливою в процесі забезпечення ефективності, прозорості та законності проведення фінансового моніторингу.

Список використаних джерел

1. Про запобігання та протидію легалізації (відмиванню) доходів, одержаних злочинним шляхом, фінансуванню тероризму та фінансуванню розповсюдження зброї масового знищення [Електронний ресурс] : Закон України від 06. 12. 2019 р. № 361-IX. – Режим доступу: <https://zakon.rada.gov.ua/laws/show/361-20/conv#n217>

2. Конвенція Ради Європи про відмивання, пошук, арешт та конфіскацію доходів, одержаних злочинним шляхом, та про фінансування тероризму [Електронний ресурс]. – Режим доступу: https://zakon.rada.gov.ua/laws/show/994_948#Text

3. The FATF Recommendations. International Standards on Combating Money Laundering and the Financing of Terrorism & Proliferation. [Electronic resource]. – Access mode: <https://www.fatfgafi.org/publications/fatfrecommendations/documents/fatf-recommendations.html>
 4. Директива Європейського Парламенту і Ради 2015/849 від 20. 05. 2015 р. [Електронний ресурс]. – Режим доступу: [https://mof.gov.ua/storage/files/Директива_\(ЄС\)_2015_849\(2\).pdf](https://mof.gov.ua/storage/files/Директива_(ЄС)_2015_849(2).pdf)
 5. Директива Європейського Парламенту і Ради (ЄС) 2019/1153 від 20.06.2019. [Електронний ресурс]. – Режим доступу: https://mof.gov.ua/storage/files/Директива_2019_1153.pdf
 6. Положення про Державну службу фінансового моніторингу України [Електронний ресурс] / затв. пост. Кабінету Міністрів України від 29. 07. 2015 р. № 537. – Режим доступу: <https://zakon.rada.gov.ua/laws/show/537-2015-п#Text>
 7. Положення про здійснення фінансового моніторингу суб'єктами первинного фінансового моніторингу, державне регулювання та нагляд за діяльністю яких здійснює Міністерство юстиції України [Електронний ресурс] / затв. наказом Мін. юст. України від 10. 09. 2021 р. № 3201/5. – Режим доступу: <https://zakon.rada.gov.ua/laws/show/z1210-21#Text>
-

УДК: 336.225.68-047.36

Чередниченко І.С., здобувач вищої освіти третього (наукового) рівня, гр. АСД 072-22
Забаштанська Т.В., канд. екон. наук, доцент, доцент кафедри маркетингу,
PR – технологій та логістики
Національний університет «Чернігівська політехніка», м. Чернігів, Україна

РОЛЬ ФІНАНСОВОГО МОНІТОРИНГУ У БОРОТЬБІ ІЗ ФІНАНСУВАННЯМ ВІЙНИ ТА ТЕРОРИЗМУ В УМОВАХ ЦИФРОВІЗАЦІЇ

Протидія й боротьба із фінансуванням війни та тероризму на даний час є одним із найбільш пріоритетних напрямів діяльності більшості країн світу та міжнародних організацій.

Не є виключенням і Україна, яка протягом останніх років перебуває у стані війни та постійної терористичної загрози. Збирання та перерозподіл фінансових ресурсів з метою підтримки злочинної діяльності представляє серйозну загрозу для держави.

Варто зазначити, що терористичні групи (організації) постійно адаптуються до нових умов та реалій сьогодення. Характер фінансових інструментів, які використовуються з метою фінансування війни та тероризму, стає все більш вдосконаленим та складним в умовах цифрової економіки.

Надзвичайно важливу роль у боротьбі з тероризмом відіграє фінансовий моніторинг, який націлений виявляти, аналізувати та запобігати фінансовим операціям, які можуть бути використані як для фінансування війни, так і для фінансування інших терористичних діянь.

На сьогодні, основним законодавчим документом в Україні, який встановлює фундаментальні принципи проведення фінансового моніторингу, є Закон України «Про запобігання та протидію легалізації (відмиванню) доходів, одержаних злочинним шляхом, фінансуванню тероризму та фінансуванню розповсюдження зброї масового знищення» № 361-ІХ від 06.12.2019 [1], в якому визначено, що фінмоніторинг – це комплекс заходів, які здійснюються, зокрема і з метою боротьби із фінансуванням війни та тероризму. Згідно закону фінмоніторинг залежно від суб'єкта, який його проводить поділяється на державний та первинний. А під фінансуванням тероризму слід розуміти процес надання будь-яких активів (грошових або матеріальних ресурсів) терористичним організаціям або особам, з метою підтримки їхньої злочинної діяльності. Це може включати як передачу грошових коштів, купівлю зброї, надання послуг, так і будь-яку іншу форму підтримки, яка допомагатиме здійсненню терористичних актів.

На даний час майже у кожній державі світу повинен функціонувати підрозділ фінансової розвідки (ПФР) з метою отримання та аналізу інформації про підозрілі фінансові операції, які можуть спрямовуватись на злочинну діяльність [2].

Так, в Україні функцію органу фінансової розвідки здійснює Державна служба фінансового моніторингу України (Держфінмоніторинг) [3], яка у тісній співпраці з правоохоронними органами України проводить заходи, зокрема направлені на запобігання

та протидію фінансуванню війни та терористичної діяльності шляхом виявлення та аналізу інформації про підозрілі фінансові операції.

У 2023 році Держфінмоніторинг направив до правоохоронних органів чималу кількість матеріалів, що стосувалися фінансування тероризму та військової агресії з боку недружніх сусідніх держав. Зокрема були направлені наступні матеріали:

- ті, які стосувалися учасників фінансових операцій стосовно яких існували підозри у фінансуванні тероризму;
- ті, які стосувалися фінансових операцій пов'язаних з військовою агресією з боку недружніх сусідніх держав проти України; з колабораційною діяльністю;
- ті, які стосувалися фізичних та юридичних осіб, до яких були застосовані санкції [4].

Основними інструментами, які були виявлені в направлених матеріалах, зокрема, є: використання готівки; використання платіжних систем; внесення готівки на іноземні рахунки; використання електронних грошей та системи миттєвих переказів; купівля-продаж дорогоцінних металів; операції за участю осіб, зареєстрованих на окупованих територіях, у тому числі з використанням еквайрингу; суб'єкти, зареєстровані в «офшорних» зонах; операції з криптовалютою; використання суб'єктів господарювання – посередників (транзитерів) або з ознаками фіктивності; використання транзитно-конвертаційних груп.

Зауважимо, що розвиток фінансових технологій вимагає постійного оновлення методів моніторингу для виявлення зловживань та відповідного реагування на них. Цифрові технології створюють як можливості, так і виклики для фінансового моніторингу. Деякі з них включають:

- анонімність та шифрування (використання криптовалюти та анонімних платіжних систем ускладнює виявлення та відстеження фінансових операцій);
- масштаб та швидкість (обсяг та швидкість цифрових транзакцій робить складним виявлення сумнівних операцій серед великого потоку даних).

Щоб впоратися з цими викликами потрібно активно розвивати та вдосконалювати систему фінансового моніторингу, зокрема впроваджувати новітні технології для автоматизації аналізу великих обсягів фінансових даних.

Із урахуванням вищезазначеного, слід констатувати, що фінансовий моніторинг в сучасних умовах цифровізації стає надзвичайно важливим інструментом для протидії фінансуванню війни та тероризму. Проте, цей процес потребує постійного обміну інформацією та тісної співпраці з іноземними ПФР, між фінансовими установами, правоохоронними органами та регуляторами, а також використання спеціальних технологій та аналітичних інструментів.

Список використаних джерел

1. Про запобігання та протидію легалізації (відмиванню) доходів, одержаних злочинним шляхом, фінансуванню тероризму та фінансуванню розповсюдження зброї масового знищення [Електронний ресурс] : Закон України від 06. 12. 2019 р. № 361-IX. - Режим доступу : <https://zakon.rada.gov.ua/laws/show/361-20/conv#n217>
2. Конвенція Ради Європи про відмивання, пошук, арешт та конфіскацію доходів, одержаних злочинним шляхом, та про фінансування тероризму [Електронний ресурс]. – Режим доступу : https://zakon.rada.gov.ua/laws/show/994_948#Text
3. Положення про Державну службу фінансового моніторингу України [Електронний ресурс] / затв. пост. Кабінету Міністрів України від 29. 07. 2015 р. № 537. – Режим доступу: <https://zakon.rada.gov.ua/laws/show/537-2015-п#Text> (дата звернення: 05.04.2024).
4. Звіт Державної служби фінансового моніторингу України за 2023 рік [Електронний ресурс]. – Режим доступу : <https://fiu.gov.ua/assets/userfiles/0350/zvity/zvit2023ukr.pdf> (дата звернення: 05.04.2024).

Шкильов Д. Д., здобувач вищої освіти гр. АСД072-22
Науковий керівник – **Парубець О. М.**, д-р екон. наук,
професорка кафедри фінансів, банківської справи та страхування
Національний університет «Чернігівська політехніка», м. Чернігів, Україна

СПЕЦИФІКА ВІДНОСИН ВАЛІДАЦІЇ БАЗОВОГО АКТИВУ В РАМКАХ РИНКУ КРИПТОВАЛЮТ

З позиції сьогодення видається очевидним, що 2008 рік став знаковим для світової валютної та фінансової системи, адже саме в цьому році від імені Сатоші Накамото була опублікована праця, котра описувала механізм функціонування першої успішної, найбільш відомої та найбільш капіталізованої криптовалюти Bitcoin (BTC) [1].

Незважаючи на вже досить тривалий термін функціонування ринку криптовалют, стрімкість його розвитку як за масштабами [2], так і за кількістю інструментів [3], питання повноцінного наукового осмислення їх суті, а відповідно і адекватного відображення в законодавстві залишається досі відкритим. Вважаємо, що проблема повноцінного сприйняття сутності феномену криптовалют багато в чому пов'язана з упередженнями, котрі виникають на фоні формальних співпадінь та відмінностей з більш звичними, так би мовити – традиційними, інструментами.

Сам термін «криптовалюта» поєднує два корені. «Крипто» (від грецького *kryptos* – прихований, секретний [4]) у його складі вказує на зв'язок із криптографією, тобто наукою про методи шифрування та автентифікації даних. Історія криптографії своїми коренями сягає у стародавні часи [5; 6, с. 21], однак з розвитком та поширенням спочатку аналогових, а згодом і електронних, обчислювальних машин, а потім становленням глобальної мережі Інтернет, можливості та потреби в даній царині суттєво збільшилися. Криптографія стала використовуватися повсюдно (в т.ч. в середовищі фінансово-посередницьких установ) для шифрування даних та розмежування суб'єктів (автентифікації користувачів). Тобто криптографічні інструменти стали звичним елементом фінансових відносин задовго до появи (BTC). Відзначимо однак, що до криптовалют їх використання по відношенню до фінансових операцій, інструментів та активів було лиш обслуговуючим і функціонально мало чим відрізнялося від стародавніх часів.

Другий корінь терміну – «валюта». У слов'янських мовах валюта від латинського *valere* – бути сильним, міцним поступово трансформувалась через внутрішню силу, значення, цінність набуло зараз вже архаїчного розуміння як вартість (досі ще можна почути «валюта балансу», рідше – «валюта векселя») та стало застосовуватися вже не стільки до вартості, скільки до інструментів її вимірювання (хоча в англійській «value» досі означає вартість) [7]. Англійське ж «currency» походить від латинського *currere* – бігти, і ще в середині XVII ст. використовувалося в значенні стану потоку (або перебігу чогось) [8]. *Current* досі означає – поточний стан, значення дечого змінного. З іншого боку «currency» по відношенню до економіки в цілому означає певну «текучість» (постійно перебігаючу частину) у її складі, тобто трактування «currency» не тільки як грошової одиниці, але і як грошового обігу, котре пропонується С. Мочерним у «Економічній енциклопедії» [9, с. 137], є цілком правомірним.

Наведений вище етимологічний екскурс на перший погляд може здаватися надмірним заглибленням у вже відомі теми, однак подальші порівняння потребуватимуть саме розставлених акцентів. Побіжне сприйняття терміну «криптовалюта» без даних акцентів може сформувати хибне враження, що це інструмент з претензією на альтернативну криптозахищену форму електронних грошей з особливим механізмом емісії. Однак повною мірою його відмінності можливо оцінити лише занурившись у процедури валідації коїнів та порівнявши їх з більш звичними видами активів. Спочатку

порівняємо декілька видів активів за зовнішніми, так би мовити очевидними ознаками. При цьому розглядатимемо як традиційні фінансові інструменти так і окремі види активів, котрі в свідомості широкого загалу змішуються в рамках єдиного терміну «криптовалюти», але відмінності між декотрими з них вже констатувалися раніше [10] (див. табл. 1).

*Таблиця 1 – Характеристика фінансових інструментів за основними зовнішніми ознаками**

№	Ознаки	Дорог. метали	Традиц. паперові гроші	Традиц. електр. гроші	Докум. акції	Знерух. акції	BTC	USDT	NFT
1	Форма існування (Ф – фізична, Е – електронна)	Ф	Ф	Е	Ф	Е	Е	Е	Е
2	Централізація емісії (+/-)	-	+	+	+	+	-	+	+
3	Централізація блокчейну (+/-)	-	-	+	-	+	-	-	-
4	Позиція емітента (А – активна, П – пасивна, 0 – нейтр.)	0	П	А	П	П	0	П	П
5	Володіння (Р – розподілене, Ц – централізоване)	Р	Р	Ц	Р	Ц	Р	Р	Р
6	Внутрішня споживча вартість (+/-)	- (+)	-	-	- (+)	- (+)	-	-	+
7	Використання методів криптографічного захисту (+/-)	-	-	+	-	+	+	+	+
8	Наявність забезпечення (+/-, 0 – не потребує)	0	-	-	+	+	0	+	+

* власна розробка

Якщо робити висновок про подобу або відмінності між запропонованим списком фінансових інструментів на основі наведеного, здавалося б очевидного, переліку ознак, то найбільш подібними слід визнавати пари «традиційні паперові гроші / документарні акції» та «USDT / NFT» – по 7 ідентичних значень з 8. Якщо ж порівнювати криптографічні й традиційні активи, то найближчі характеристики (по 6 ідентичних значень) мають пари «BTC / дорогоцінні метали», «USDT / документарні акції» та «USDT / знерухомлені акції».

Отримані зіставлення мають сенс, якщо сприймати криптографію у відриві від тих функцій, які вона виконує по відношенню до криптовалюти. Однак функціональний розріз є різним для традиційних електронних грошей (мінімізація втручання у інформаційні потоки та витоків банківських даних при одночасній можливості підтвердження особи користувача) та для криптовалюти (де питання витоків знімається з причини публічності блокчейну, але постають проблеми попередження подвійного витрачання і підтвердження справжності токена як грошового знака). У відношенні фізичних форм фінансових інструментів перша з новоозначених проблем не існує взагалі, а друга вирішується захисними елементами (водяні знаки, магнітні стрічки, особливі чорнила тощо), а традиційні електронні гроші цих проблем не мають через централізований блокчейн. Криптовалютне ж співтовариство вирішує їх через перезаписування токена (коду монети) за особливими правилами в ході майнінгу. Тобто сьому ознаку з табл. 1 необхідно переглянути та сформулювати як використання механізмів захисту, які повинні мати криптографічну природу лише по відношенню до електронних форм фінансових інструментів. Для фізичних вони так само існують, але мають іншу природу. Після вказаного переформулювання стрічка 7 буде містити усі значення «+», а когорта найбільш подібних пар (7 ідентичних ознак) поповниться парами «BTC / дорогоцінні метали», «USDT / документарні акції».

Викладені міркування з одного боку засвідчують важливість вірного трактування ролі та місця криптографії у механізмі функціонування ринку криптовалюти, а з іншого

змушують зробити висновок, що елементи інструментарію криптографії є такими само невід’ємними від криптовалют, як водяні знаки від готівки. Сприймати криптовалюти у відриві від математики майнінгу та функціонування розподіленого блокчейну було б так само непродуктивно, як розглядати грошові знаки у відриві від притаманних їм засобів захисту.

Список використаних джерел

1. Nakamoto, S. Bitcoin: A Peer-to-Peer Electronic Cash System. [Electronic resource] / S. Nakamoto S. – Access mode: <https://bitcoin.org/bitcoin.pdf>.
2. Шкильов, Д. Проблематика дослідження розвитку ринку криптовалют в сучасних умовах / Д. Шкильов, О. Парубець // Science: Development and Factors its Influence : Proceedings of the 1st International Scientific and Practical Conference (December 26-28, 2022). – Amsterdam, Netherlands. – С. 70-73.
3. All Cryptocurrencies [Electronic resource] / Investing.com. – Access mode: <https://investing.com/crypto/currencies>
4. Crypto-. Online Etymology Dictionary [Electronic resource]. – Access mode: <https://www.etymonline.com/word/crypto->
5. Sidhpurwala, H. A. Brief History of Cryptography [Electronic resource] / H. A. Sidhpurwala. – Access mode: <http://surl.li/tiyhu>
6. Dooley, J. A. Brief History of Cryptology and Cryptographic Algorithms / J. A. Dooley. – Springer, 2013.
7. Value. Online Etymology Dictionary. [Electronic resource]. – Access mode: <https://www.etymonline.com/search?q=value>
8. Currency. Online Etymology Dictionary. [Electronic resource]. – Access mode: <http://surl.li/tiyhl>
9. Мочерний, С. Валюта. Економічна енциклопедія : у 3-х т. / С. Мочерний. – Т. 1. – Київ : Академія, 2000. – 864 с.
10. Парубець, О. М. Теоретичні аспекти сутності та класифікації ринку криптовалют [Електронний ресурс] / О. М. Парубець, Д. Д. Шкильов // Ефективна економіка. – 2023. – № 12. – Режим доступу: <https://www.nayka.com.ua/index.php/ee/article/view/2698/2734> .

УДОСКОНАЛЕННЯ МЕТОДИКИ ТА ОРГАНІЗАЦІЇ ОБЛІКОВО-АНАЛІТИЧНОЇ РОБОТИ

IMPROVEMENT OF METHODOLOGY AND ORGANIZATION OF ACCOUNTING AND ANALYTICAL WORK

УДК 334.722:364(477)

Бибик В.В., здобувачка вищої освіти 2 курсу, група ЕК-221
Науковий керівник – **Гнедіна К.В.**, канд. екон. наук, доцент,
Національний університет «Чернігівська політехніка», м. Чернігів, Україна

АНАЛІЗ ПЕРЕДУМОВ РОЗВИТКУ СОЦІАЛЬНОГО ПІДПРИЄМНИЦТВА В УКРАЇНІ

Соціальне підприємництво – це бізнес, спрямований на досягнення певного соціально важливого ефекту та позитивних соціальних змін. Бізнес-одиниці, що належать до соціального підприємництва, мають на меті вирішення певної соціальної проблеми, сприяння покращенню умов життя громадян та певних соціальних груп тощо. В умовах воєнного часу зростає кількість соціальних проблем, умови життя багатьох громадян України є достатньо складними та нестабільними. Саме тому розвиток вітчизняного соціального бізнесу, який може зробити внесок у розвиток суспільства, є дуже важливим в умовах сучасних викликів.

На сьогодні зростає кількість вітчизняних стартапів – ініціатив та бізнесів, заснованих на інноваціях, які стрімко розвиваються. На думку фахівців, створити в Україні соціально відповідальний стартап, який потенційно може вийти на глобальний ринок, є цілком реальною задачею, хоча цей шлях буде довгим та потребуватиме зусиль команди, ресурсів тощо. При цьому важливо, щоб команда прогнозувала виклики, з якими може зіштовхнутися та була проінформована щодо можливих проблем і ризиків на шляху до досягнення цілей [1].

Створюючи соціально відповідальний стартап-проект та трансформуючи його у соціально відповідальний бізнес, необхідно сфокусувати увагу на потребах та цінностях споживачів в умовах сьогодення. Слід врахувати їх потреби, ознайомитися з їх проблемами та посприяти вирішенню цих проблем. Важливо також отримати підтримку від партнерів та визначити шляхи залучення інвестицій.

Розглядаючи питання пошуку потенційних інвесторів, варто враховувати наявність конкурентів, оскільки інвестори будуть зацікавлені у підтримці найбільш перспективної бізнес-ініціативи. Налагодження партнерства з закордонними інвесторами відкриває багато можливостей при запуску соціального стартапу, а також є важливим в цілому для розвитку соціального підприємництва в Україні [2]. Претендуючи на залучення грантових коштів для підтримки соціально відповідального підприємництва, важливо, щоб започаткований бізнес відповідав критеріям такого підприємництва.

У розвитку соціального підприємництва важливу роль відіграють вмотивовані команди, які прагнуть втілити власну ідею. Доцент Українського католицького університету, співзасновник Українського соціального венчурного фонду Артем Корнецький зазначає: «Усе має починатися з ідеї. Інша справа, що ідей може бути багато, а робочою не буде жодна. Тому я б, по-перше, для себе вирішив, чи мені це потрібно взагалі. Бо не всім треба бути соціальними підприємцями. Має бути передусім сильна мотивація. Бо це велика робота, яка інколи складніша, ніж робота найманого працівника.

По-друге, я б шукав можливості». Вмотивована команда, яка приймає рішення злагоджено, працює на результат є важливим чинником успіху бізнесу [3].

Соціальні стартапи та соціальні бізнеси є цінними не лише через послуги, які надаються або продукт, який виробляється. Вони є надзвичайно важливими для створення нових робочих місць, що сприяє певним чином вирішенню проблеми безробіття в країні. Вкрай важливо створювати робочі місця для уразливих груп суспільства, формувати інклюзивне бізнес-середовище [4]. В умовах воєнного часу забезпечення громадян робочими місцями через створення соціально відповідальних бізнесів відіграє суттєву роль у прискоренні процесів відновлення.

Отже, перед громадянами України відкривається низка можливостей щодо формування та розвитку соціально відповідальних бізнесів, цінність їх розвитку для держави є достатньо великою. Соціальний бізнес може орієнтуватися на внутрішній ринок, а в подальшому виходити на міжнародні ринки. В умовах глобального інноваційного розвитку зростає кількість соціально орієнтованих стартапів. При створенні вітчизняних стартапів варто звернути увагу саме на соціально важливі ініціативи та ідеї.

Для розвитку соціального підприємництва в Україні доцільно врахувати досвід зарубіжних країн у цій сфері, підходи до організації та фінансової підтримки такого бізнесу, особливості розробки соціально відповідальних стартапів та управління ними, а також створити необхідні передумови, підтримуючи ініціативи громадян щодо започаткування соціально відповідального бізнесу.

Список використаних джерел

1. Руда М.В., Лагода О.Б. Соціально відповідальні стартапи: сутність, світові тенденції та проблеми розвитку в Україні. *Економіка і суспільство*. 2017. № 9. С. 619-626. URL: <http://surl.li/sikmn>
2. Романенко К. Український бізнес під час війни: приклади успішних проєктів. *Cases.media: веб-сайт*. URL: <http://surl.li/sikly>
3. Головка М. Артем Корнецький: «В Україні стало більше соціальних підприємств та організацій». *Український Тиждень: веб-сайт*. URL: <http://surl.li/sikmc>
4. Журахівська О. Як соціальний бізнес може трансформувати Україну після війни. *ЗМІ для змін: веб-сайт*. URL: <http://surl.li/sikmg>

УДК 005.53:334.722

Білоус А.В., здобувачка вищої освіти, гр. ОА-221,

Мазур С.О., магістр з маркетингу

Науковий керівник – **Гнедіна К.В.**, канд. екон. наук, доцент

Національний університет «Чернігівська політехніка», м. Чернігів, Україна

ПІДХОДИ ДО ДОСЛІДЖЕННЯ ПРОЦЕСУ ПРИЙНЯТТЯ РІШЕНЬ ПОТЕНЦІЙНИМИ КЛІЄНТАМИ ПРИ РОЗРОБЦІ СТАРТАПІВ

Стартап-підприємництво розвивається на глобальному рівні досить стрімкими темпами. Стартап-компанії створюють нові продукти, надаючи споживачам все більший вибір серед наявних продуктів. Кожен стартап зацікавлений у охопленні більшої кількості клієнтів, для чого важливо дослідити чинники, які впливають на прийняття рішення споживачами щодо вибору того чи іншого продукту.

Стартап (*англ. startup*) – нещодавно створена компанія (яка може бути ще не зареєстрованою офіційно, але це планується), що буде свій бізнес на основі інновацій або інноваційних технологій, не вийшла на ринок або лише почала на нього виходити і має обмежені ресурси [1]. При розробці стартапу важливим є врахування потреб та інтересів потенційних клієнтів, оскільки саме майбутні клієнти є ключовими стейкхолдерами стартап-підприємства. При цьому необхідно дослідити цільові групи потенційних клієнтів, їх стиль життя, вподобання, сформувавши портрет основних груп споживачів.

Цей крок є одним з факторів успішного запуску стартапів, адже від рішень споживачів та їх вибору залежить життєздатність стартап-ідеї. При прийнятті рішення щодо придбання того чи іншого продукту, споживач керується різними чинниками. На ці рішення впливають різноманітні фактори, в тому числі емоційні.

В економічній науці існує теорія, яка досліджує вплив різних чинників на ухвалення економічних рішень споживачами. Поведінкова економіка (*англ. behavioral economics*) - це теорія, що вивчає вплив соціальних, когнітивних і емоційних чинників на ухвалення економічних рішень окремими особами і установами та наслідки їхнього впливу на ринкові зміни (ціні, прибуток, розміщення ресурсів) [2]. Нині поведінкова економіка представляє собою напрям економічної теорії, який в одних дослідженнях доповнює неокласичні ідеї, а в деяких починає їх витісняти [3].

Історія розвитку поведінкової економіки має свої коріння у середині ХХ-го століття, але вона набула популярності та стала важливою галуззю економічних досліджень в останні десятиріччя. Поведінкова економіка як реакція - це тема, яку почали вивчати у 70-х роках минулого століття американські економісти Деніел Канеман та Амос Тверські. Вони провели серію досліджень, які продемонстрували, що індивіди зрідка поводяться відповідно до моделі раціонального вибору. Дослідники довели, що ринок змінюється та клієнти не можуть відповідати однаково на різні події в економіці, а також діяти однаково. Науковці стали вивчати різні види систематичних помилок, які впливають на рішення людей, популяризуючи та поширюючи поведінкову економіку [4].

Врахування теорії поведінкової економіки є важливим аспектом при розробці стартапів. Так, під час створення стартапу необхідно застосувати певні методи та дослідити потенційних покупців з метою вивчення їх потреб та очікувань. Це можна реалізувати шляхом інтерв'ю з фокус-групами, а також шляхом анкетування, яке доцільно робити через гугл-форми. При цьому слід охопити достатню кількість респондентів-представників цільових груп споживачів. Необхідно всебічно дослідити потенційний ринок, оскільки від цього буде залежати обсяг реалізації та відповідно доходи стартап-компанії. При цьому слід зосередити увагу на процес прийняття рішень споживачами при виборі продуктів.

Оскільки завданням стартапу є задоволення потреб свого клієнта краще за конкурентів, доцільно передбачити формування конкурентних переваг стартапу та продемонструвати потенційним покупцям ці переваги. Продукту слід надати таких характеристик (функціональних, соціальних, емоційних, дизайнерських), за якими він буде суттєво відрізнятися від інших аналогічних товарів [1]. Продукт стартапу має бути унікальним або кращим за продукт конкурентів, саме тому важливим є врахування усіх очікувань потенційних клієнтів. Важливо оцінити наскільки потенційні клієнти зацікавлені у продукті саме зараз [1], що саме спонукає їх обирати та споживати продукт.

Дослідження поведінки покупців з використанням методів нейропсихології є сферою нейромаркетингу, у межах якого вивчаються реакції споживачів та визначаються характеристики продукту, які на рівні підсвідомості споживачів викликають їх позитивне ставлення до продукту, що спонукатиме придбати саме цей продукт в майбутньому.

При формуванні плану заходів для просування продукту стартапу слід врахувати той факт, що на прийняття рішень покупцями впливають їх емоції. Продукти з найбільш раціональним співвідношенням «ціна-якість» не завжди добре продаються, в той час як ті, що пов'язані з певними емоційними аспектами (відчуття престижності або корисності від споживання, приналежності споживача до певних соціальних груп за інтересами, естетичні почуття тощо) продаються набагато краще. Безсумнівно, ці важелі впливу на прийняття рішень споживачами мають застосовуватися лише в позитивному контексті, а продукт, який створюється стартапом має бути корисним для споживачів, якісним та безпечним. Сучасні стартапи мають бути соціально орієнтованими бізнесами, для яких інтереси споживачів є пріоритетом.

Отже, задля розробки стартапу доцільно бути обізнаним із теорією поведінкової економіки. Для стартап-команди важливим є розуміння того, як споживачі приймають рішення при виборі продукту. Повне розуміння свого потенційного клієнта дозволить вдосконалити мінімально життєздатний продукт (MVP) під час роботи над стартапом, а в подальшому – готовий продукт, що є важливим чинником ефективного функціонування стартап-компанії у довгостроковій перспективі.

Список використаних джерел

1. Технології розроблення стартапів та започаткування молодіжного підприємництва: навч. посібник / Подольчак Н.Ю., Сокіл О.Г., Рисін В.В. [та ін.]; за заг. ред: Н.Ю. Подольчака, О.Г. Сокола, Ю.М. Дзюраха. Львів: вид-во Растр-7, 2023. 186 с. URL: https://era-ukraine.org.ua/wp-content/uploads/2024/01/Youth_enterp_.pdf
2. Повод Т.М., Адвокатова Н.О. Поведінкова економіка: сутність та концептуалізація поняття. *Таврійський науковий вісник. Серія: Економіка*. 2020. № 2. С. 213-221. URL: <http://tnv-econom.ksauniv.ks.ua/index.php/journal/article/view/68>
3. Поведінкова економіка: від теорії до практики: міждисциплінарний навчальний посібник. За науковою ред. к.е.н., доц. Татомир І.Л., к.е.н., доц. Квасній Л.Г. Трускавець: ПОСВІТ, 2022. 408 с. URL: <https://financial.lnu.edu.ua/wp-content/uploads/2022/11/PovedinkovaEKONOMIKA-2022-1.pdf>
4. Семакова М.С. Поведінкова економіка: як інструмент збільшення прибутковості підприємства: кваліфікаційна робота. Національний університет «Києво-Могилянська академія». Київ, 2021. 56 с. URL: <https://ekmair.ukma.edu.ua/server/api/core/bitstreams/dabf9bf2-8a28-4b68-8d41-a195c67b82a8/content>

УДК 657.42:355.1

Білоус А. В., здобувачка вищої освіти, гр. ОА-221,
Науковий керівник – **Сакун О.С.**, д-р екон. наук, доцент
Національний університет «Чернігівська політехніка», м. Чернігів, Україна

ОСОБЛИВОСТІ ОБЛІКУ ЗАПАСІВ У НАСЛІДОК ПОШКОДЖЕНЬ ПІД ЧАС ВОЄННИХ ДІЙ

Повномасштабне вторгнення, яке розпочалося 24 лютого 2022 року, кардинально змінило життя всіх українців. Необхідно пам'ятати про великі людські та економічні втрати, які понесла і продовжує нести Україна внаслідок цього конфлікту. Ведення бізнесу та економічний розвиток стали значно ускладненими через спрямовані зусилля на збереження незалежності нашої країни. У зоні ведення бойових дій або в районах, що найбільше піддаються впливу від військової агресії, підприємства зазнають значних втрат товарно-матеріальних цінностей: знищення через пожежі, спричинені прямими обстрілами, або зіпсування товарів внаслідок збою роботи обладнання, призначеного для їх зберігання та інших факторів. Тому облік запасів втрачених під час воєнних дій має свої нюанси та особливості.

Як зазначає офіційний Міжнародний стандарт бухгалтерського обліку, запаси – це активи, які:

- а) утримуються для продажу у ході звичайного ведення бізнесу;
- б) перебувають у процесі виробництва для такого продажу;
- в) існують у формі основних чи допоміжних матеріалів для споживання у виробничому процесі або при наданні послуг [1].

У контексті цієї теми, запаси, що були знищені через бойові дії, втрачають статус активу, оскільки підприємство втрачає контроль над ними. Для оформлення списання цих запасів, підприємство повинно виконати ряд наступних кроків. Перший крок, який зумовлений причиною списання – це ідентифікація пошкоджених або знищених запасів. Необхідно провести огляд та перевірити запаси, для того щоб встановити обсяг та ступінь пошкодження і обов'язковою умовою є підтвердження пошкоджень. Для цього треба зробити фотографії, скласти акти чи інші документи, які будуть підтверджувати факт

пошкодження або знищення запасів. Другий крок, потрібно визначити вартість пошкоджених або знищених запасів. Тобто оцінити вартість цих запасів на основі ціни закупівлі або виробництва. І наступний крок – це вже є списання запасів з балансу. Для цього потрібно зробити відповідний запис в бухгалтерському обліку для списання пошкоджених або знищених запасів з балансу підприємства і забезпечити вашу компанію/підприємство належною документацією[2]. Для відображення у бухгалтерському обліку, необхідну вартість знищених або втрачених запасів на субрахунку 977 “Інші витрати звичайної діяльності”. Якщо списуються товари, які обліковуються за цінами продажу, то також списується торговельна націнка на субрахунок 285 “Торгова націнка”, а товари в торгівлі списуються на субрахунок 282 “Товари в торгівлі”.

Щодо оподаткування запасів, Податковий кодекс України надає відповідні вказівки [3]. Протягом періоду воєнного стану, товари, які були придбані в оподатковуваних операціях з ПДВ, і були знищені або втрачені через обставини, які є непереборною силою, не вважаються використаними платником податку у неоподатковуваних операціях або операціях, що не є господарською діяльністю платника податку (пункт 321, підрозділ 2, розділ XX ПКУ). Отже, компенсуючий ПДВ згідно з пунктом 198.5 ПКУ не нараховується. Категорія 101.15 Закону “Про загальну частину податкового кодексу” уточнює, що при знищенні або втраті товарів, які були придбані з ПДВ під час дії правового режиму воєнного або надзвичайного стану, податкові зобов’язання з ПДВ не нараховуються, а податковий кредит не корегується.

Отже, облік втрачених запасів унаслідок воєнних дій має свою специфіку, проте з правильним виконанням необхідних процедур це завдання може бути швидко і успішно вирішене. Найважливіше в цій справі-це негайно задокументувати всі події та вжити необхідні заходи для їх відображення у бухгалтерському обліку.

Список використаних джерел

1. Міжнародний стандарт бухгалтерського обліку 2. URL: [https://mof.gov.ua/storage/files/IAS%2002_ukr_2020%20\(1\).pdf](https://mof.gov.ua/storage/files/IAS%2002_ukr_2020%20(1).pdf) (дата звернення 11.04.2024)
2. Савченко О. «Списання пошкоджених та знищених запасів під час воєнного стану» 2023 рік URL: <https://factor.academy/blog/vijskovi-obovyazki-shho-potribno-znati-yurosobam/>. (дата звернення 11.04.2024)
3. Податковий кодекс України від 01.04.2024 р. URL: <https://zakon.rada.gov.ua/laws/show/2755-17#Text> (дата звернення 11.04.2024)

УДК 657.24:004

Глоба А.О., Зеленкова К. В., здобувачки вищої освіти гр. ФАМ-201
Науковий керівник – **Перегяцько Ю.М.**, канд. екон. наук, доцент
Національний університет «Чернігівська політехніка», м. Чернігів, Україна

ПРОБЛЕМИ ТА ПЕРСПЕКТИВИ ВПРОВАДЖЕННЯ ЕЛЕКТРОННОГО ДОКУМЕНТООБІГУ НА ПІДПРИЄМСТВАХ

В сучасному світі впровадження електронного документообігу на підприємствах стає все більш актуальною та необхідною задачею. Цей процес відкриває безліч нових можливостей для оптимізації бізнес-процесів та підвищення їх ефективності. Проте, разом з перевагами, впровадження електронного документообігу на підприємствах супроводжується певними проблемами та викликами.

Однією з основних проблем є необхідність великого обсягу інвестицій на етапі впровадження, пов'язаних з придбанням програмного забезпечення, навчанням персоналу та модернізацією технологічної інфраструктури.

З іншого боку, впровадження електронного документообігу відкриває перед підприємствами широкі перспективи. Зокрема, це можливість покращення комунікації між підрозділами компанії, зменшення часу на обробку документів, збільшення продуктивності праці та покращення контролю за бізнес-процесами. Крім того, впровадження електронного документообігу сприяє збереженню природних ресурсів та зменшенню впливу на довкілля за рахунок скорочення використання паперу.

Зрозуміло, що для впровадження електронних систем усі робочі місця працівників, що працюють з документами, повинні бути забезпечені програмним та апаратним забезпеченням. Таке обладнання повинно бути придатним для роботи електронної системи, що впроваджується. У той же час між усіма робочими місцями повинні бути відповідні засоби зв'язку [1].

Згідно зі статтею 9 Закону України «Про електронні документи та електронний документообіг», електронний документообіг (обіг електронних документів) – сукупність процесів створення, оброблення, відправлення, передавання, одержання, зберігання, використання та знищення електронних документів, які виконуються із застосуванням перевірки цілісності та у разі необхідності з підтвердженням факту одержання таких документів [2].

Порядок електронного документообігу визначається державними органами, органами місцевого самоврядування, підприємствами, установами та організаціями всіх форм власності згідно з законодавством [2].

На ринку програмних продуктів в Україні також існують вже апробовані системи електронного документообігу. Наприклад, онлайн-сервіс DEALS, який пропонує прості, швидкі і зручні рішення задля узгодження та підписання документів електронним цифровим підписом з партнерами, підрядниками та клієнтами по всьому світу в режимі онлайн. Даний сервіс значно скорочує час на підготовку та узгодження документів у кілька разів, дозволяє економити на адміністративних та логістичних витратах, забезпечує постійний доступ до документів та підтримує всі АЦСК. Крім того, нещодавнє скасування обов'язкового використання юридичною особою печатки дозволяє спростити процес укладання та адміністрування договорів тобто перенести його в електронний вигляд [3].

Таким чином, DEALS дає змогу належним чином організувати з контрагентами захищений, легітимний, юридично значущий документообіг, і згідно із законодавством України збережені документи в електронній формі можуть виступати доказами в суді. Це один продукт сучасного ділового світу, проєкт групи ІТ-компаній E-Tech з 10-річним досвідом роботи – це система електронного документообігу та автоматизації процесів E-Docs [3].

Останні події змусили підприємства змінити стратегію, стати більш мобільними та адаптуватися до нових умов. По-перше, пандемія 2019/2022 років, яка вимагає обміну документами в нових умовах повної дистанційної роботи. Це означало, що документи потрібно було передавати у віддаленому режимі, без жодного фізичного контакту та якомога швидше. У 2021 році кількість документів, що надсилаються через M.E.Doc зростає до 44 мільйонів на рік [4].

У 2023 році шляхом електронного зв'язку було відправлено надзвичайно велику кількість – 73 мільйони – документів, які отримали лише 626 тисяч адресатів. Це стало яскравим прикладом того, що український бізнес усвідомив важливість та переваги електронного документообігу (ЕДО). В останні роки в Україні стрімко розвивається цифрова сфера, що призводить до зростання популярності електронних документів. Якщо раніше ЕДО були справжнім нововведенням та екологічним трендом, який підвищував імідж компанії, то зараз вони стали необхідним елементом ефективності та стабільності у роботі підприємства. ЕДО вже став важливим механізмом комунікації між підрозділами підприємства.

Останні дослідження та публікації підтверджують позитивний вплив електронного документообігу на підприємства, зокрема зменшення часу на обробку документів та покращення комунікації між підрозділами. Тому розвиток електронного документообігу на підприємствах має великий потенціал для подальшого успішного впровадження та розвитку.

Список використаних джерел

1. Мерчук С. Проблеми електронного документообігу на підприємствах. URL: <https://evnuir.vnu.edu.ua/bitstream/123456789/18991/1/409-411.pdf> (дата звернення 15.03.2024 р.)
2. Закон України «Про електронні документи та електронний документообіг» від 31.12.2023, підстава – 2801 IX URL: <https://zakon.rada.gov.ua/laws/show/851-15#Text> (дата звернення 15.03.2024 р.)
3. Головацька С. І. Системи електронного обліку і звітності підприємств: актуальні аспекти. Підприємництво і торгівля. № 32, 2021. URL: <http://www.journals-lute.lviv.ua/index.php/pidpr-torgi/article/view/1063/1006> (дата звернення 15.03.2024 р.)
4. М. Е. Дос – своєчасна звітність та простий обмін документами. URL: <https://medoc.u> (дата звернення 15.03.2024 р.)

УДК 336.24:355.01

Глоба А.О., Зеленкова К. В., здобувачки вищої освіти гр. ФАМ-201
Науковий керівник – **Перетяцько Ю.М.**, канд. екон. наук, доцент
Національний університет «Чернігівська політехніка», м. Чернігів, Україна

ОСОБЛИВОСТІ БЮДЖЕТНОГО ПРОЦЕСУ В УМОВАХ ВОЄННОГО СТАНУ

Зміни в економіці, спричинені повномасштабними вторгненням країни-агресора, ускладнили ситуацію для економіки України. Через це довелося ввести зміни у фінансову систему держави. Досить важливим аспектом забезпечення сталої діяльності держави під час воєнного стану є належне використання державного бюджету.

Значний внесок у вивчення проблем бюджету та бюджетного процесу, в т. ч. у період воєнного стану зробили Андрущенко В., Василик О., Овсянніков Є. та інші. Проблемами дослідження бюджетного дефіциту та його наслідків займаються багато відомих економістів, серед яких: Гордєєва Л. та Редіна Н., Самсонова К. та інші.

Бюджетний процес — це діяльність, регламентована нормами права, пов'язана зі складанням, розглядом, затвердженням бюджетів, їх виконанням і управлінням цим процесом, підготовкою і затвердженням звітів про виконання бюджетів, що відносяться до бюджетної системи України. Учасниками бюджетного процесу, на які законодавством України покладені бюджетні, податкові та інші повноваження, є Президент України, Верховна Рада України, Кабінет Міністрів України, Міністерство фінансів, Національний банк України, Державна казначейська служба, Рахункова палата, головні розпорядники та розпорядники бюджетних коштів й інші органи [1].

Згідно із Бюджетним кодексом України, існують такі етапи бюджетного процесу:

- складання проєктів бюджетів;
- розгляд та прийняття закону про Державний бюджет України, рішень про місцеві бюджети;
- виконання бюджету;
- складання і затвердження звіту про виконання бюджету [1].

Умови воєнного стану вносять значні зміни в бюджетний процес країни, вимагаючи від уряду швидких та ефективних дій для забезпечення безпеки та стабільності. По-перше, такі умови часто призводять до збільшення видатків на оборону та безпеку, включаючи фінансування збройних сил, закупівлю військової техніки та збільшення кількості військових операцій. По-друге, воєнний стан може спричинити значні зміни у фіскальній

політиці країни. Це може включати в себе введення нових податків, підвищення ставок податків або перерозподіл фінансових ресурсів для підтримки воєнних потреб.

Після початку збройної агресії росії проти України в сфері державних фінансів України проявилися наступні тенденції [3]:

1) суттєве збільшення сумарних видатків державного бюджету (на 41,5% у реальному вимірі) та частки бюджетного фінансування сектору безпеки і оборони;

2) номінальне зниження доходів бюджету, внаслідок звуження економічної діяльності та надання податкових пільг українському бізнесу;

3) активне залучення державних позик і накопичення державного боргу для протидії зниженню податкових надходжень в умовах нарощування державних видатків;

4) інтенсифікація грантово-кредитної підтримки від зовнішніх офіційних кредиторів як форми прояву солідарності з Україною провідних держав світу;

5) фактичне закриття зовнішніх приватних джерел фінансування для Уряду на невизначений період часу;

6) випуск внутрішніх військових облігацій Урядом та залучення емісійних ресурсів центрального банку для підтримання бажаних обсягів розміщення облігацій при слабкій участі приватних інвесторів [3].

Законом України «Про Державний бюджет України на 2024 рік» від 09.11.2023 № 3460-ІХ доходи державного бюджету затверджено в сумі 1 768,5 млрд гривень. Основними чинниками формування дохідної частини стали:

- продовження справляння військового збору (крім оподаткування військовим збором доходів у вигляді грошового забезпечення в період дії правового режиму воєнного стану відповідно до підпункту 1.7 пункту 16-1 підрозділу 10 розділу XX Податкового кодексу України);

- спрямування податку на доходи фізичних осіб з грошового забезпечення військовослужбовців, що сплачується (перераховується) згідно з Податковим кодексом України, у розмірі 75 % на відповідній території України (крім території міста Києва) та в розмірі 40 % – на території міста Києва, до спеціального фонду державного бюджету;

- продовження норми щодо зарахування збільшеного нормативу ПДФО до місцевих бюджетів на рівні 64 % за рахунок зменшення нормативу зарахування ПДФО (21 %) до державного бюджету;

- поквартальне нарахування та сплата податку на прибуток підприємствами з річним доходом понад 40 млн гривень [4].

З метою покращення бюджетного процесу в умовах воєнного стану пропонуються такі заходи:

- Аналіз бюджетних програм та проектів для забезпечення ефективного використання коштів та зменшення корупційної складової.

- Пошук додаткових джерел фінансування, таких як збільшення податкових надходжень, міжнародна допомога тощо.

- Запровадження ефективної системи моніторингу та контролю за витратами, щоб уникнути недоречних витрат.

- Забезпечення широкої доступності інформації про бюджетні розрахунки та витрати для громадськості.

- Забезпечення стабільності фінансів через розумне управління боргом та резервами.

- Спрямування бюджетних ресурсів на підтримку національних оборонних та безпекових пріоритетів.

- Постійний аналіз та вдосконалення бюджетного процесу для забезпечення його відповідності потребам у воєнний час.

Отже, бюджетний процес в умовах воєнного стану набуває особливої важливості та комплексності, оскільки війна створює серйозні виклики для фінансової стійкості та національної безпеки країни. Важливим етапом у бюджетному процесі під час воєнного

стану є швидке та ефективне виділення ресурсів на оборону та безпеку, щоб забезпечити адекватну реакцію на військові загрози та зберегти національну незалежність. Важливим аспектом бюджетного процесу в умовах воєнного стану є забезпечення прозорості та відкритості у використанні бюджетних коштів.

Список використаних джерел

1. Василець Л.М. Особливості бюджетного процесу в умовах воєнного стану. 2023. №1. *Економіка, менеджмент*. URL: https://ep3.nuwm.edu.ua/27129/1/%D0%92%D0%B8%D0%BF1%2819%292023_%D0%92%D0%B0%D1%81%D0%B8%D0%BB%D0%B5%D1%86%D1%8C%20%D0%9B.%D0%9C._%D1%81.43-45%20%281%29.pdf (дата звернення 25.03.24 р.)
2. Коробцова Д. В., Синиця Д. С. Особливості бюджетного процесу в умовах воєнного стану. *Актуальні питання фінансової безпеки*. 2023. URL: <https://dspace.univd.edu.ua/server/api/core/bitstreams/748f197b-3072-47e4-9264-4bfcad577e0/content> (дата звернення 25.03.24 р.)
3. Джигора О. М. Особливості забезпечення бюджетного процесу та бюджетної безпеки України в умовах воєнного стану. *Економічний вісник*. 2022. №2. Житомир URL: https://ev.nmu.org.ua/docs/2022/2/EV20222_136-147.pdf (дата звернення 25.03.24 р.)
4. Назарова Т.Ю., Шевченко М. М., Татаринцева Ю.Л. Особливості бюджетного та податкового процесу в умовах воєнного стану. *Вісник НТУ «ХПІ» (економічні науки)*. 2023. URL: <http://es.khpi.edu.ua/article/view/298888/291457> (дата звернення 25.03.24р.)

УДК 336.22(477)

Глоба А.О., Зеленкова К.В., здобувачки вищої освіти гр. ФАМ-201
Науковий керівник – **Гнедіна К. В.**, канд. екон. наук, доцент
Національний університет «Чернігівська політехніка», м. Чернігів, Україна

ПРОБЛЕМИ ТА ПЕРСПЕКТИВИ РОЗВИТКУ ДПС УКРАЇНИ

ДПС України стоїть перед численними викликами та завданнями, важливим є вирішення поточних проблем та активізація її подальшого розвитку. Забезпечення справедливого збирання податків і зборів, боротьба з корупцією та фінансовими злочинами, збільшення надходжень до бюджету для задоволення соціальних та економічних потреб країни – всі ці аспекти стають ключовими в контексті зміцнення фінансової стабільності та реалізації стратегічних реформ в Україні. Особливо важливим є вдосконалення адміністративних процесів, впровадження нових технологій та механізмів контролю за дотриманням податкового законодавства, що дозволить забезпечити ефективне функціонування ДПС та підвищити довіру громадян до її діяльності. Загальні аспекти функціонування системи оподаткування досліджували А. Аронов, В. Базилевич, В. Вишневський, В. Калюжний, В. Копич, Д. Липницький, А. Крисоватий, Р. Жарко, О. Кравченко, М. Романюк, О. Десятнюк, А. Кізима, В. Дмитрів, А. Луцик та інші. Напрацювання в дослідженні теоретичних і практичних аспектів оподаткування мають такі економісти, як В.М. Федосова, В.М. Опарін, В.І. Островецький, О.В. Мірчев, Б.Я. Панасюк, П.П. Дубенецька, В.А. Савчук та інші. Метою даного дослідження є висвітлення актуальних проблем та напрямів розвитку ДПС України.

21 серпня 2019 року Кабінет Міністрів України схвалив розпорядження, яким поклав повноваження й виконання функції адміністрування податків з ДФС на Державну податкову службу. 28 серпня 2019 року в Україні офіційно почала працювати Державна податкова служба, яка замінила Державну фіскальну службу [1]. Головними завданнями ДПС України є забезпечення відкритості, доступного якісного сервісу, розуміння потреб і вирішення проблем бізнесу в рамках своїх повноважень. Служба має стати місцем, де якісно і швидко надають адміністративні послуги, що спонукатиме людей займатися власним бізнесом [1]. Податкова служба має вести активну роботу щодо інформування платників податків, надавати їм можливість отримати від податкової служби

консультаційну підтримку. Однак у всій цій роботі перше місце займає необхідність забезпечення ефективного функціонування "Електронного кабінету платника податків" [1].

Вирішальну роль для економічного розвитку України відіграє реформування існуючої податкової системи [2]. Дослідники виділяють основні проблеми у сфері оподаткування, які є потенційними загрозами для подальшого економічного розвитку держави: існуюча система формування державних доходів має переважно фіскальний характер, податки не виступають інструментом підвищення конкурентоспроможності держави, регулююча функція податків не орієнтується на стале економічне зростання; податкова система є досить складною в частині підготовки та подання звітних документів, тому не сприяє веденню бізнесу; малоефективним залишається також механізм розподілу податкових надходжень між центральним і місцевими бюджетами, що, впливає на розвиток економіки у розрізі окремих регіонів України [2]. Щодо ДПС, то важливим завданням є її трансформація та перетворення на сервісну службу, яка орієнтується на потреби платників податків.

Стратегічними цілями діяльності Державної податкової служби України на 2022 - 2024 роки є: ефективне управління діяльністю; ефективне адміністрування податків, зборів, платежів; формування іміджу ДПС як сервісної служби європейського зразка з високим рівнем довіри у суспільстві; протидія ухиленню від оподаткування шляхом запровадження міжнародних стандартів та вдосконалення аналітичних інструментів; формування кваліфікованої, ефективною та мотивованою команди [3].

До ключових напрямів вдосконалення діяльності контролюючих органів належать: цифровізація, постійне підвищення кваліфікації персоналу, вдосконалення процесів адміністрування податків [4]. На сьогодні актуальним є питання реформування податкової служби. Автором С. Верлановим розглянуто різні альтернативи такого реформування. Однією з них є перетворення ДПС на орган зі спеціальним статусом, із залученням до цього процесу міжнародних спостерігачів та оптимізацією штату за кількістю та складом [4]. Інша альтернатива передбачає залишити все без змін, але створити комісію з участю членів профільних міжнародних та всеукраїнських громадських організацій з правом призначати та звільняти голову та заступників голови за певними критеріями [4].

Отже, проблеми, які існують у діяльності ДПС України, потребують негайного вирішення, оскільки вони мають негативний вплив на ефективність роботи податкової служби, реалізацію її функцій та загальну довіру громадян до системи оподаткування. У той же час ДПС має низку перспектив розвитку, які пов'язані з впровадженням сучасних технологій, підвищенням рівня професіоналізму працівників, спрощенням процедур адміністрування податків та боротьбою з корупцією. Ці заходи можуть сприяти покращенню роботи ДПС та підвищенню якості надання послуг. Лише за умови впровадження необхідних реформ можна забезпечити досягнення стратегічних цілей діяльності ДПС.

Список використаних джерел

1. Становлення та розвиток податкової системи України [Текст]: монографія/М.Г. Волощук, І. І. Матьола, Т.О. Карабін, О.В. Білаш. Ужгород: Видавництво Олександри Гаркуші, 2021. 172 с. URL: <http://surl.li/dmydq>
2. Шило Ж.С. Реформування податкової системи України: проблеми та перспективи. *Вісник НУВГП. Серія «Економічні науки»*. 2023. Випуск 1 (101). С. 247-258. URL: <https://visnyk.nuwm.edu.ua/index.php/econ/article/view/1253/1268>
3. Місія, стратегічні цілі та пріоритети. *Державна податкова служба України: веб-сайт*. URL: <https://tax.gov.ua/pro-sts-ukraini/misiya-ta-strategichni-tsili>
4. Верланов С. Актуальні проблеми податкової системи України. *Центр Дністрянського: веб-сайт*. URL: <https://dc.org.ua/news/tax-system>

Гринько В. В., Хоменко К. Ю., здобувачки вищої освіти гр. МОА-231,
Науковий керівник – **Перетяцько Ю. М.,** канд. екон. наук, доцент
Національний університет «Чернігівська політехніка», м. Чернігів, Україна

МЕТОДИ ВИПРАВЛЕННЯ ПОМИЛОК У ДЕКЛАРАЦІЇ З ПОДАТКУ НА ПРИБУТОК: АНАЛІЗ ОСОБЛИВОСТЕЙ ТА ПРАКТИЧНІ АСПЕКТИ

Податкова декларація з податку на прибуток є ключовим звітним документом для юридичних осіб в Україні. Згідно неї визначається фактичний розмір прибутку компанії та нарахований податок, який необхідно сплатити державі. Проте навіть найдосвідченіші платники податків можуть допуститися помилок при заповненні такої декларації, зумовлені складністю податкового законодавства, неточностями в обліку та людським фактором. Виявлення та виправлення таких помилок є важливим завданням, адже це дозволяє уникнути додаткових штрафів і правильно сплатити податки.

Помилки можуть виникати під час заповнення «шапки» документа або особистої інформації, проте найчастіше помилки виникають у сумах доходів і нарахованих податків із них.

Причини появи помилок у декларації з податку на прибуток можуть бути пов'язані з технічними аспектами, наприклад [1]:

- помилки у Звіті про фінансові результати, при заповненні або розрахунках в основній частині декларації, які можуть спричинити неправильний розрахунок податку на прибуток;
- помилка при заповненні або обчисленні додатків до декларації, яка призводить до появи неточних даних у певних розділах декларації та в обчисленнях податку на прибуток;
- накопичувальна помилка, яка автоматично відображується у всіх наступних деклараціях, які подаються протягом року.

Якщо неточність виявлена протягом того самого звітного податкового періоду до завершення граничного строку подання декларації, то виправлення помилки можливе через подачу декларації «Звітна нова». Такий спосіб є найпростішим для платника податку, адже не тягне за собою жодних штрафних санкцій. Проте частіше підприємці виявляють помилки вже закритого періоду.

Порядок виправлення помилок у податковій декларації минулого періоду визначено у статті 50 Податкового кодексу України. Відповідно до нього платник податків може подати або декларацію за звітний період з виправленими показниками (додаток ВП), або декларацію «Уточнююча» впродовж 1095 календарних днів від кінцевого строку подання декларації (фактичної дати за умови подачі із запізненням) [2].

Обравши перший варіант, підприємець заповнює додаток ВП під час подання декларації з податку на прибуток за поточний період, що звільняє його від створення нової декларації.

Вплив результатів помилки відображається у рядках 29-38 і переноситься до основної частини декларації у розділі «Виправлення помилок», зокрема у відповідні рядки 29-41. Якщо ж за результатами виправлення було встановлено недоплату податку на прибуток, то підприємцю необхідно буде сплатити різницю податку та штраф у розмірі 5% від суми недоплати.

Крім того, такий варіант можна застосовувати лише при помилках в основній частині декларації, адже додаток ВП не містить даних для виправлення інформації з інших додатків декларації.

У випадку подачі декларації «Уточнююча» платник заповнює декларацію за звичним порядком вже з правильними показниками, але поставивши відмітку «Уточнююча». Результат виправлення наводиться у рядках 29-41, при чому додаток ВП не заповнюється.

Перевагами такого методу є можливість виправити помилки у додатках до декларації, а також менший розмір штрафу у разі недоплати податку на прибуток, а саме 3% від суми

недоплати. Крім цього такий вид декларації не прив'язується до поточного звітного періоду і може бути поданий будь-коли.

Проте, слід зазначити, що за виправлення помилок, які призвели до заниження податкового зобов'язання у податкових періодах, які припадають на час дії воєнного стану, платник податку звільняється від обов'язку сплати штрафних санкцій. Сплата недоплати ж залишається незмінною умовою при подачі коригуючої декларації.

Для того, щоб виправити помилки в декларації за допомогою програми «iFin» необхідно здійснити наступні кроки: Створити звіт → Податкова декларація з податку на прибуток підприємств (із додатками) J0100125 → Тип → Створити (рис. 1).



Рис. 1. Типи декларації з податку на прибуток

При виборі уточнюючої декларації з'являється форма декларації з відміткою «Уточнююча», яку слід заповнити.

Обравши тип «Звітна», необхідним є створення додатку ВП, а саме: Створити додаток → Додаток ВП до рядків 26-29, 31-33, 35 Податкової декларації з податку на прибуток підприємств (Звітний/Початковий) №1 (рис. 2).

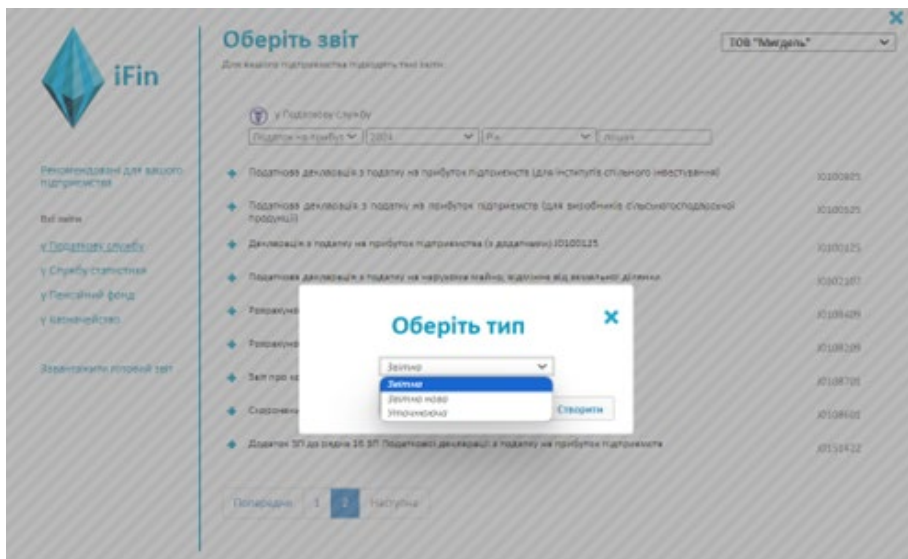

Рис. 2. Створення додатку ВП

Після заповнення всіх необхідних даних потрібно зберегти декларацію та натиснути «Підписати».

Таким чином, результати виправлення відобразяться в Інтегрованій картці платника податку та забезпечать коректність та правильність даних декларації з податку на прибуток.

Отже, виправлення помилок у податковій декларації з податку на прибуток вимагає уважності, знань законодавства та вірного підходу для забезпечення точності та правомірності фінансової звітності. Правильне та вчасне виправлення помилок є важливим кроком для забезпечення дотримання податкового законодавства, точного розрахунку податку та збереження довіри до фінансової звітності платників податків.

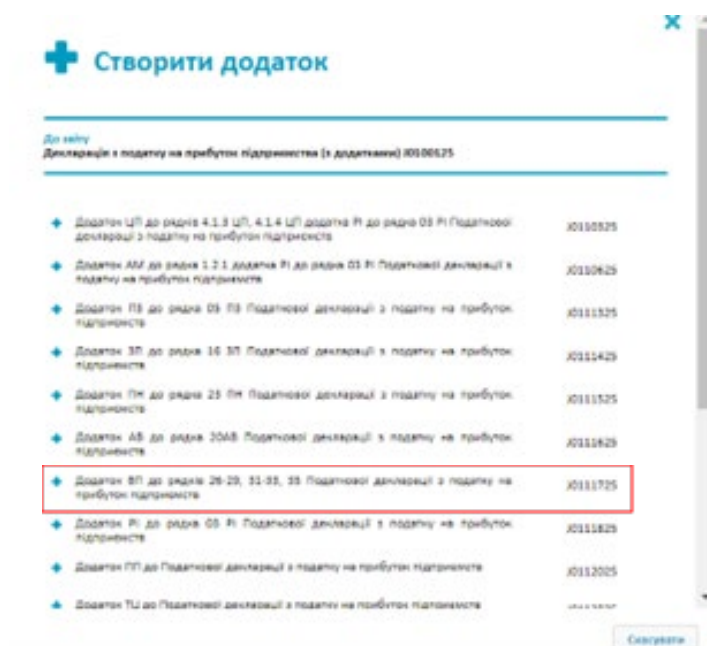
Список використаних джерел

1. Виправлення помилок у декларації з податку на прибуток. Бухгалтерські послуги Київ. Послуги бухгалтера. URL: <https://xn----7sbcickaxdpjf4doeinlcz.xn--j1amh/uk/vipravlennya-pomilok-u-deklaracii-podatku-na-pributok/> (дата звернення: 09.04.2024).

2. Податковий кодекс України: Закон України від 02.12.2010 р. № 2755-VI. URL: <https://zakon.rada.gov.ua/laws/show/2755-17/conv#n2287> (дата звернення: 09.04.2024).

УДК 657.24

Губко О. В., здобувачка вищої освіти гр. ФАМ-201

Науковий керівник – **Перетяцько Ю.М.**, канд. екон. наук, доцент
Національний університет «Чернігівська політехніка», м. Чернігів, Україна

МОЖЛИВОСТІ “АРТ-ЗВІТ ПЛЮС” ДЛЯ ПОДАЧІ ЗВІТНОСТІ ДО УПОВНОВАЖЕНИХ ОРГАНІВ

В сучасному бізнес-середовищі автоматизація бухгалтерського обліку стає необхідністю для підприємств будь-якого розміру та галузі діяльності. Цей процес не тільки спрощує рутинні операції, але й допомагає збільшити ефективність, точність та надійність фінансового управління. Автоматизація бухгалтерського обліку забезпечує підприємствам можливість швидко реагувати на зміни в умовах ринку, підвищує рівень конкурентоспроможності та сприяє оптимізації витрат. Тому, електронне подання звітності стає стандартом і важливо мати доступ до ефективних і надійних програмних рішень. Однією з таких програм є "Арт-Звіт Pro", яка надає широкий спектр функцій для зручного та точного формування та подання звітності.

"Арт-звіт плюс" – це програмний продукт, який може бути використаний для формування і подання звітності до уповноважених органів. Його актуальність та можливості залежать від конкретних потреб та вимог користувача.

Арт-Звіт, розроблений українською компанією ТОВ "ДІСІЕНСІ", автоматизує та спрощує процес підготовки та подання електронної звітності. Замість витрат часу на ручні операції та відвідування різних установ, бухгалтер може легко та швидко подати звітність лише кількома кліками миші, не покидаючи свого кабінету. Важливо, що програма допомагає знизити ризик помилок у документах, що подаються, забезпечуючи більшу точність та достовірність фінансової звітності. Крім того, Арт-Звіт Pro сприяє впровадженню електронного документообігу на підприємстві, що полегшує збереження часу та ресурсів.

Варто розглянути цю програму, як найбільш привабливий вибір для подання електронної звітності з кількох ключових причин [1].

По-перше, ця програма розроблена українською компанією, що означає, що вона має глибоке розуміння місцевого законодавства та особливостей бухгалтерського обліку.

Такий аспект гарантує, що програма відповідає потребам українських підприємств і враховує всі вимоги та внутрішні процеси.

По-друге, продукт постійно удосконалюється та оновлюється розробником. Це важливо, оскільки законодавство змінюється, а з ним і вимоги до звітності. Бути впевненим, що програма завжди відповідає поточним стандартам і вимогам, є ключовим аспектом для будь-якого користувача. Арт-Звіт — це не лише програма для подання електронної звітності, але й інструмент, який постійно оновлюється та удосконалюється. Завдяки цьому, користувачам не потрібно витрачати час на курси підвищення кваліфікації. Інтуїтивний і зручний інтерфейс дозволяє легко оволодіти програмою без необхідності в додатковій підготовці.

Крім того, Арт-Звіт надає широкий спектр функціональних можливостей, що спрощують процес підготовки та подання звітності. Від зручного інтерфейсу до автоматизованих функцій формування документів, ця програма допомагає зберегти час та зусилля бухгалтерів.

Важливою складовою програми Арт-Звіт є питання конфіденційності та безпеки даних користувачів. Для забезпечення високого рівня захисту, доступ до електронної звітності здійснюється лише за допомогою пароля та з урахуванням прав доступу. Це означає, що тільки уповноважені користувачі мають можливість переглядати, редагувати чи передавати дані. Такий підхід гарантує, що ваші конфіденційні дані залишаються в безпеці та не потраплять у руки сторонніх осіб.

Загалом, обираючи Арт-Звіт Pro, користувач може бути впевнений у надійності, актуальності та зручності програми для подання електронної звітності. Для фізичних осіб тому, що має зручну доступність - програма надає можливість легко та швидко підготувати та подати електронну звітність без необхідності великих фінансових витрат чи залучення професійних бухгалтерів; ефективно автоматизує функції та інтуїтивний інтерфейс, фізичні особи можуть швидко оволодіти програмою та витрачати менше часу на підготовку звітності та, що важливо, має можливість захистити доступ до своїх даних за допомогою пароля та обмежити права доступу гарантує, що особисті дані залишаються в безпеці.

Для юридичних осіб, оскільки підприємства мають велику кількість даних, програма допомагає оптимізувати бухгалтерський облік та спрощує процес підготовки та подання звітності, збільшуючи ефективність роботи. Завдяки автоматизованим функціям та перевіркам на помилки, програма допомагає уникнути неточностей та забезпечує достовірність фінансової звітності. Використання програми дозволяє значно зекономити час на підготовку та подання звітності, що є важливим аспектом для підприємств з великим обсягом роботи [1].

Незалежно від типу користувача, робота у програмі Арт-Звіт Pro забезпечує ефективність, точність та безпеку у процесі підготовки та подання звітності.

Отже, автоматизація бухгалтерського обліку є важливим кроком для сучасних підприємств, оскільки вона сприяє підвищенню продуктивності, зменшенню помилок та покращенню управлінських рішень. Підприємства, які впроваджують автоматизовані системи бухгалтерського обліку, мають можливість швидше адаптуватися до змін у бізнес-середовищі та ефективніше конкурувати на ринку. Таким чином, інвестування у автоматизацію бухгалтерського обліку є стратегічним кроком для будь-якої компанії, спрямованим на забезпечення її стабільного розвитку та успіху.

Список використаних джерел

1. Арт-Звіт мистецтво звітувати. URL: <https://art-zvit.com.ua/>

Губко О.В., здобувачка вищої освіти 4 курсу, група ФАМ-201
Науковий керівник – **Гнедіна К.В.**, канд. екон. наук, доцент
Національний університет «Чернігівська політехніка», м. Чернігів, Україна

НАПРЯМИ ФОРМУВАННЯ ЕФЕКТИВНОЇ КОМАНДИ ДПС УКРАЇНИ

Формування кваліфікованої, ефективної та мотивованої команди є однією з ключових стратегічних цілей для будь-якої організації, включаючи державні інституції, такі як Державна податкова служба України. У сучасному динамічному бізнес-середовищі, де швидкість змін надзвичайно висока, успіх організації значною мірою залежить від здатності її персоналу працювати разом як впорядкована та ефективна команда [1]. Кваліфікована команда, яка володіє необхідними знаннями, навичками та досвідом, здатна ефективно реагувати на виклики, розв'язувати складні завдання та досягати стратегічних цілей організації. Крім того, мотивована команда, що відчуває підтримку та визнання за свою працю, має вищий рівень відданості справі та продуктивності.

Метою даного дослідження є визначення ключових напрямів формування кваліфікованої, ефективної та мотивованої команди Державної податкової служби України як однієї зі стратегічних цілей ДПС [1], а також огляд практичних підходів, які можуть сприяти досягненню цієї цілі.

Кадровий склад Державної податкової служби України формується з різноманітних спеціалістів, включаючи фахівців з економіки, фінансів, права, аудиту, податкової справи. Серед них можна виділити інспекторів, аудиторів, аналітиків, бухгалтерів, юристів, а також керівників на різних рівнях управління. Компетенції співробітників Державної податкової служби включають знання податкового законодавства, бухгалтерського обліку, економічного аналізу, аудиту, а також вміння використовувати спеціалізовані інформаційні системи та програми для аналізу і обробки податкової звітності. Маючи вищу освіту за фахом, співробітники ДПС України постійно вдосконалюють знання, проходять навчальні курси та тренінги з питань податкової справи, отримують сертифікати, що підтверджують їх знання та кваліфікацію в цій галузі [1]. Поряд з цим існує низка проблем у кадровому забезпеченні діяльності ДПС. Наприклад, однією з ключових проблем є нестача кваліфікованих кадрів у галузі податкового аудиту та аналізу. Це може обмежувати ефективність роботи команди та ускладнювати виконання завдань. Швидка зміна податкового законодавства та виклики, пов'язані з розвитком технологій, створюють потребу у постійному навчанні та професійному розвитку працівників Державної податкової служби. Забезпечення ефективної комунікації між різними підрозділами та рівнями управління може виявитися складною задачею, особливо в умовах великої організаційної структури. Недостатня мотивація також може призвести до втрати ключових кадрів та зниження продуктивності команди [2]. Проблема браку висококваліфікованих кадрів в ДПС України загострилася в умовах воєнного часу.

До ключових проблем та викликів у формуванні ефективної команди в Державній податковій службі належать [2]:

1. Недостатня кількість кваліфікованих спеціалістів;
2. Потреба у постійному оновленні знань фахівців через зміни у податковому законодавстві;
3. Необхідність удосконалення комунікаційних процесів;
4. Потреба у підвищенні мотивації, збереженні наявного та залученні нового персоналу.

На сьогодні Державна податкова служба України стикається з низкою викликів та завдань, що вимагають сучасних підходів до управління. Зміна податкового законодавства,

в тому числі внесення змін в ПКУ [3], комплексність податкових процедур та постійне зростання обсягів податкової звітності створюють потребу у швидких та ефективних рішеннях [1]. Одним з основних завдань є створення команди, яка була б гнучкою, швидко реагувала на зміни та була готовою до вирішення найскладніших завдань. Для утворення ефективної та мотивованої команди ДПС України повинна забезпечити умови для постійного розвитку персоналу. Зокрема, доцільним є впровадження певних підходів до формування та управління командами, наведених у таблиці 1.

*Таблиця 1 – Підходи до формування та управління командами, що можуть бути застосовані в органах ДПС**

Напрями управління командою	Низка заходів
<i>Забезпечення навчання та розвитку</i>	Здійснення постійного навчання та професійного розвитку співробітників є ключовим елементом успішної команди в сфері оподаткування. Доцільним є створення власних програм навчання, тренінгів та курсів з актуальних тем, пов'язаних з податковою сферою, які будуть доступними для всіх зацікавлених.
<i>Стимулювання співпраці та комунікація</i>	Запровадження системи відкритої комунікації та сприяння співпраці між різними підрозділами допомагає покращити ефективність роботи команди. Регулярні зустрічі, обмін досвідом та використання спеціалізованих програм для спільної роботи виступають корисними інструментами для управління командою.
<i>Розробка карти індивідуальних та командних цілей</i>	Визначення чітких цілей як для окремих співробітників, так і для всієї команди допомагає зорієнтувати зусилля на досягнення стратегічних завдань та підвищити мотивацію співробітників.
<i>Розвиток лідерських якостей</i>	Вдосконалення лідерських якостей у керівників команди дозволить ефективно керувати та надихати своїх підлеглих. Робота з менторами, тренінги з лідерства сприятимуть розвитку цих навичок.
<i>Створення атмосфери доброчесності, взаємоповаги та довіри</i>	Створення доброчесної атмосфери, де кожен співробітник відчуває себе цінним є важливим для команди. Доброчесне середовище, взаємоповага, довіра сприяють покращенню психологічного клімату та підвищенню продуктивності командної роботи.

** сформовано автором*

Крім того, слід звернути увагу на застосування сучасних спеціалізованих програм та інформаційних систем для автоматизації роботи, що дозволяє збільшити продуктивність та точність результатів. Так, аналітичні інструменти та технології штучного інтелекту допомагають у прогнозуванні податкових потоків та виявленні ризикових ситуацій. Використання спеціалізованих програм для спільної роботи та обміну інформацією сприяє також підвищенню ефективності комунікацій та співпраці між членами команди [4]. Ці підходи є особливо доречними для їх застосування в умовах дистанційної роботи.

Отже, застосування сучасних підходів та технологій є важливим напрямом у забезпеченні формування ефективної команди в Державній податковій службі України. Вони дозволяють не лише підвищити продуктивність та ефективність роботи, а й забезпечують успішну реалізацію стратегічних завдань. Висококваліфікована та мотивована команда може стати ключовим драйвером формування соціально орієнтованої податкової служби з належним рівнем якості послуг та сприятиме зростанню довіри до її діяльності з боку суспільства.

Список використаних джерел

1. Державна податкова служба України: *веб-сайт*. URL: <https://tax.gov.ua/>
2. Волохова І.С., Дубовик О.Ю. Податкова система. Навчальний посібник. Харків, 2019. 402 с.
3. Податковий кодекс України (Відомості Верховної Ради України (ВВР), 2011, № 13-14, № 15-16, № 17, ст.112), зі змінами. URL: <https://zakon.rada.gov.ua/laws/show/2755-17#Text>
4. Головне управління ДПС у Чернігівській області: *веб-сайт*. URL: <https://ch.tax.gov.ua/>

Дейкун А.В., здобувачка вищої освіти гр. ОА-231
Науковий керівник – **Акименко О.Ю.**, д-р екон. наук, професор
Національний університет «Чернігівська політехніка», м. Чернігів, Україна

ВАЖЛИВІСТЬ ТАЙМ-МЕНЕДЖМЕНТУ В РОБОТІ БУХГАЛТЕРА: ОПАНУВАННЯ ВАГОМИХ НАВИЧОК

Для з'ясування важливості тайм-менеджменту в роботі бухгалтера першочерговим є визначення змісту поняття «бухгалтер». У тлумачному словнику наведений термін асоціюється з фахівцем з бухгалтерії, або тим, хто веде грошовий та матеріальний облік [1]. Бухгалтер є однією з небагатьох професій не тільки в Україні, а й у світі, яка входить в десятку найзатребуваніших за версією «Business Insider» [2, 3], а все тому, що майже будь-яка сфера працевлаштування потребує цього фахівця. Будь-яке мале чи велике, приватне чи державне підприємство не може існувати без професіонала у цій сфері. Особливий попит наразі мають консалтингові компанії.

Обов'язки бухгалтера – представника бухгалтерської (облікової) служби зазвичай включають в себе широкий спектр функцій, пов'язаних з фінансовим та управлінським обліком діяльності підприємства. Серед основних обов'язків такого бухгалтера: ведення обліку, підготовка фінансової звітності, податковий облік, аналіз фінансових показників, внутрішній контроль, комунікація з аудиторами та іншими контролюючими органами, ведення кадрового обліку. Також в обов'язки бухгалтера входить ведення обліку матеріальних цінностей, нарахування заробітної плати, розрахунок і сплата податкових платежів і внесків у позабюджетні фонди, здача звітності в контролюючі органи [3]. В своїй роботі бухгалтер повинен дотримуватися вимог чинного законодавства і вміти вчасно адаптуватися до постійних змін в нормативно-правовому забезпеченні.

Переваг цієї професії можна нарахувати безліч, однією з яких є можливість працювати віддалено. Звертаючи увагу на нестабільну ситуацію в нашій країні, ця можливість дозволяє фахівцям не втратити роботу, а підприємствам не закритися. Активно цьому сприяє розвиток технологій та впровадження інновацій в робочий процес: хмарні сховища, додатки для бухгалтерського обліку – інструменти для продуктивної роботи бухгалтера. Також не менш важливою перевагою професії є кар'єрне зростання, з помічника бухгалтера можна піднятися до рівня головного бухгалтера або навіть керівника фінансового відділу, головне правильно пріоритетувати поставлені задачі, підвищувати кваліфікацію, а також регулярно актуалізувати знання в фінансовій сфері.

Безсумнівно, професіоналу в сфері бухгалтерського обліку здолати перешкоди допоможе тайм-менеджмент, адже ефективне управління часом для бухгалтера є основною навичкою для успішного виконання поставлених задач. Кожного дня фахівець стикається з безліччю викликів, одним з яких є величезний обсяг роботи, включаючи підготовку звітів, податкових декларацій, обробкою первинних документів, ведення реєстрів бухгалтерського обліку, здійснення фінансових операцій та контроль за їх виконанням. Без дієвого плану ефективно розподілити час на виконання завдань було б проблематично. Однією з особливостей, що вирізняє професію бухгалтера з-поміж інших, є точність і відповідність поставленим строкам. Він повинен працювати без затримок та запізнь у виконанні роботи. Не дотримання часових рамок може загрожувати не тільки працівникові, а й усій компанії штрафами, втратою частини прибутку та матеріальних цінностей компанії.

За рахунок ефективного управління часом є можливість своєчасно приділяти увагу перевірці та коригуванню важливих документів, так як навіть незначні похибки у розрахунках можуть призвести до серйозних фінансових наслідків. Виходячи з усього вище переліченого, можна зрозуміти, що однією з важливих навичок бухгалтера є

стресостійкість. Здатність зберігати «холодний розум» під тиском обмеженого часу та надмірної відповідальності дуже цінується на ринку праці, а також дозволяє забезпечити успішне виконання завдань навіть у стресовій ситуації.

Навіть незважаючи на доволі чітку розстановку обов'язків та викликів з якими повинен справлятися бухгалтер, все одно фахівці стикаються з деякими типовими проблемами на робочому місці. Однією з головних проблем можна виділити нечітку постановку цілей, адже відсутність розуміння чіткої цілі або плану перетворює роботу в беззмістовну та не доцільну.

Тільки після постановки певної, конкретної цілі ми можемо рухатися далі і виставляти пріоритети. Відсутність пріоритетів у справах часто збиває нас, ми втрачаємо найдорогоцінніший наш ресурс – час, тож для його ефективного використання слід користуватися матрицею Ейзенхауера. Так, за її допомогою пріоритезуємо важливі та термінові справи, а не важливих і не термінових можна взагалі позбутися або делегувати. Якщо ми говоримо про делегування справ та обов'язків слід зазначити, що це дійсно важлива навичка, котрою просто необхідно оволодіти, так як спроби зробити все самому і за один раз, не призведуть до позитивного результату. Особиста неорганізованість, або «завалений письмовий стіл» також не є найкращими помічниками у досягненні успіху, усі важливі папери повинні бути структуровані, а документи в електронному вигляді впорядковані. Окрім «прибирання» на робочому столі, слід звернути увагу і на команду спеціалістів з якими ви працюєте. Недоліки кооперації або розподілу праці, не тільки можуть відволікати від роботи, а й нести загрозу подальшій долі компанії. З усіх перелічених проблем виокремлюємо хронофаги (поглиначі часу), які стосується не тільки робочого часу, а особистого життя кожного працівника. Відволікаючи від справ, телефонні розмови, часті перерви або соціальні мережі стають неабиякою загрозою продуктивного дня бухгалтера [5].

До основних принципів уникнення таких проблем можна віднести: планування, розподіл часу та делегування обов'язків. Планування та розподіл часу дуже важливі для бухгалтера, вони допомагають встановити пріоритети та розподілити час між завданнями. На допомогу цьому приходять планери та календарі – невід'ємна частина успішного планування. Вони допомагають упорядкувати велику купу важливих завдань та виконувати їх вчасно. Запобігти перевтомі можна просто встановивши межі робочого часу, адже дуже важливо зберегти баланс між професійними обов'язками та особистими потребами.

Таким чином, тайм-менеджмент це не просто додаткова навичка, що не матиме прямого впливу на професійне життя бухгалтера, це стратегічний підхід до проблеми «обмежений час – великий обсяг роботи». Саме за рахунок тайм-менеджменту бухгалтер зможе оптимально використати кожен годину свого робочого часу, ефективно розподілити ресурси між різними проектами та обов'язками.

Список використаних джерел

1. Тлумачний словник української мови. URL: <https://slovnyk.ua/index.php> (дата звернення 11.04.2024).
2. Business Insider. URL: <https://www.businessinsider.com/> (дата звернення 11.04.2024).
3. Освітній хаб міста Києва: найпопулярніші професії світу. URL: <https://eduhub.in.ua/> (дата звернення 11.04.2024).
4. Вінницький обласний центр зайнятості: актуальні професії. URL: <https://vin.dcz.gov.ua/> (дата звернення 11.04.2024).
5. Акименко О.Ю., Білоус А.В. Тайм-менеджмент як ефективний інструмент підвищення професіоналізму бухгалтерів Стратегічні орієнтири сталого розвитку в Україні та світі: збірник тез доповідей II Міжнародної науково-практичної конференції молодих учених (м. Чернігів, 21 квітня 2023 р.). Чернігів : НУ «Чернігівська політехніка», 2023. – С. 92-93.

Дорош І.М., здобувачка вищої освіти гр. ОА-201
 Науковий керівник – **Перетятко Ю. М.**, канд. екон. наук, доцент
 Національний університет «Чернігівська політехніка», м. Чернігів, Україна

ПОРІВНЯЛЬНИЙ АНАЛІЗ ПРОГРАМНИХ ПРОДУКТІВ ДЛЯ ЕЛЕКТРОННОГО ДОКУМЕНТООБІГУ

Електронний документообіг визначається як обмін, зберігання, обробка та управління документами за допомогою електронних технологій та програмних засобів. Заміна традиційних паперових процесів на електронні не лише прискорює обіг інформації, а й робить його більш зручним. У цьому контексті програмні продукти для електронного документообігу стають необхідним інструментом, що допомагає підприємствам оптимізувати робочі процеси, знижувати витрати і підвищувати продуктивність.

Під час вибору програмного забезпечення для електронного документообігу, компанії зазвичай оцінюють кілька аспектів, такі як функціональність, безпека, інтеграція, масштабованість та вартість. На ринку програмних продуктів для електронного документообігу досить популярними серед споживачів є: М.Е.Доc, СОТА, FREDO:Звіт та Вчасно. Проаналізуємо характеристики зазначених програмних продуктів та порівняємо їх (табл. 1).

Таблиця 1 – Порівняльний аналіз програмних продуктів

Характеристика	Програмний продукт			
	М.Е.Доc	СОТА	FREDO:Звіт	Вчасно
1	2	3	4	5
Вартість	Юр. особи на загальній системі оподаткування – 4650 грн/рік; Юр. особи, неплательники ПДВ – 1640 грн/рік; ФОП на заг. системі та єд. податку, платники ПДВ – 1940 грн/рік; ФОП на єдиному податку, неплательники ПДВ – 600 грн/рік.	Для ФОП – 602 грн/рік; Для юридичної особи на єдиному податку – 1642 грн/рік; Для юридичної особи на загальній системі – 2802 грн/рік.	Для ФОП – 1440 грн/рік; Для юридичної особи – 3600 грн/рік.	1 співробітник – безкоштовно; До 2 співробітників включно – 1800 грн/рік; До 3 співробітників включно – 7200 грн/рік; Від 3 співробітників – договірна.
Функціональні можливості	Створення, редагування та підписання ЕД; Надсилання та отримання ЕД; Зберігання ЕД; Інтеграція з обліковими системами; Електронний документообмін контрагентами.	Відправка та отримання звітів; Документообмін; Зберігання документів; Контроль статусу.	Автоматичне формування звітів; Подача звітів до контролюючих органів; Зберігання звітів; Інтеграція з обліковими системами.	Масове завантаження документів; Отримання статусів по документам; Коментування документів; Дії над неактуальними документами; Вивантаження документів; Інтеграція з особистим кабінетом.
Переваги	Забезпечує автоматичну обробку документів, включаючи їх імпорт, підписання та відправку	Робота з документами будь-яких форматів; Зручне отримання та погодження документів; Швидка взаємодія з клієнтами	Автоматичне заповнення звіту даними з BAS	доступ з будь-якого пристрою; швидкий доступ до хмарного архіву; інтуїтивно зрозумілий інтерфейс.

1	2	3	4	5
Недоліки	Немає можливості відправити звіти на допідписання директора	Немає можливості підключити токен при використанні COTA з телефона або планшета, а також немає реєстру отриманих та виданих накладних.	Немає реєстру отриманих та виданих накладних. Інтеграція лише з BAS-бухгалтерія	"Вчасно" пропонує набір функцій, але деякі користувачі вважають, що система недостатньо гнучка для їхніх потреб. Їм може не вистачати певних функцій або можливостей налаштування.

Джерело: власна розробка за даними [1-4]

Віддаючи перевагу будь-якому програмному продукту для організації електронного документообігу користувач має врахувати [5, С. 329]:

- інтеграцію модуля (програми) із встановленою обліковою системою або CRM на підприємстві;
- популярність програмного продукту електронного документообігу;
- широту підтримки КЕП (електронних цифрових підписів);
- можливість користуватися шаблонами та створення власних документів;
- доступ до системи: комп'ютерна програма або хмарна технологія;
- цінний сегмент;
- технічна підтримка.

Список використаних джерел

1. М.Е.Doc. URL: <https://aktiv.ua/ua/m-e-doc>
2. COTA. URL: <https://aktiv.ua/ua/sota>
3. FREDO:Звіт. URL: <https://aktiv.ua/ua/1s-accounting>
4. Вчасно. URL: <https://vchasno.ua/>
5. Перетяцько Ю.М. Програмні продукти для організації електронного документообігу. Стратегічні орієнтири сталого розвитку в Україні та світі : збірник тез доповідей II Міжнародної науково-практичної конференції молодих учених (м. Чернігів, 21 квітня 2023 р.). – Чернігів : НУ «Чернігівська політехніка», 2023. С. 327-329.

УДК 658.14/.17

Клименко Т.В., канд. екон. наук, доцент

Карженков Я.І., здобувач вищої освіти ступеня доктора філософії

Національний університет «Чернігівська політехніка», м. Чернігів, Україна

ОЦІНЮВАННЯ ЕКОНОМІЧНОЇ СТІЙКОСТІ ПІДПРИЄМСТВА: ІНТЕГРАЛЬНИЙ ПІДХІД

Для вітчизняного бізнес-середовища в сучасних умовах воєнного стану забезпечення економічної стійкості є часто не стільки питанням стабільного розвитку, як, навіть, виживання. У відповідності до цього, забезпечення економічної стійкості підприємства, поряд із забезпеченням високого рівня ефективності та стабільності розвитку, є важливою ціллю і передумовою безпечного функціонування, зважаючи на необхідність у захисті від можливого негативного впливу факторів, що існують у внутрішньому та зовнішньому середовищі.

Заважаючи на те, що ефективне функціонування та розвиток підприємства значною мірою залежать від забезпечення економічної стійкості, останнє має відбуватися із дотриманням сукупності принципів: єдності (взаємопов'язаність і підпорядкованість усіх складових стійкості); комплексності (врахування релевантних факторів впливу); безперервності (забезпечення економічної стійкості повинно мати стійкий характер); адекватності (відповідність системи закономірностям розвитку підприємства) [2].

При оцінюванні економічної стійкості мають бути досліджені ключові характеристики підприємства, зокрема: його конкурентоспроможність у цілому; рівень технічної забезпечення виробничого процесу; фінансовий стан на основі аналізу фінансових показників платоспроможності та ліквідності, фінансової стійкості, ефективності управління капіталом тощо; рівень ділової активності підприємства; соціальна складова в частині підтримки з боку підприємства безпечних умов праці та професійного зростання працівників, їх матеріального й морального стимулювання; рівень інвестиційної привабливості підприємства; рівень інноваційної активності підприємства; рівень екологічної безпеки тощо.

Оцінювання економічної стійкості має проводитися із дотриманням сукупності принципів, серед яких необхідно виділити принципи системності, комплексності, об'єктивності, що досягається на основі постійного дослідження вказаних вище ключових характеристик, порівняння параметрів у динаміці. Це дозволить виявляти зміни в забезпеченні економічної стійкості підприємства в цілому та в розрізі окремих складових, виявляти тенденції та загрози безпечному розвитку. У цьому контексті, вважаємо за доцільне впроваджувати комплексний підхід до оцінювання, що проявляється в розрахунку інтегрального індикатора економічної стійкості підприємства, що включатиме економічні показники, які дозволятимуть якомога точніше характеризувати основні параметри економічної стійкості.

У цілому, інтегральне оцінювання економічної стійкості дозволить виявляти сильні та слабкі сторони підприємства, його стійкість до можливих змін параметрів внутрішнього й зовнішнього середовища, визначати способи досягнення поставлених цілей розвитку та стійких конкурентних позицій на ринку [1].

При проведенні інтегрального оцінювання економічної стійкості підприємства необхідно враховувати таку послідовність етапів:

1) на першому етапі необхідно: дослідити існуючий досвід такого оцінювання; сформулювати сукупність критеріїв, які дозволять якісно підібрати інформацію; здійснити вибірку необхідної інформації; розробити власні підходи до критеріїв оцінювання; сформулювати анкети;

2) на наступному етапі дослідження необхідно визначити параметри для оцінювання, зокрема: сформулювати систему оцінювання інформації та оцінити відібрані показники; узагальнити отримані дані; визначити інтегральний показник; виявити вагомості підібраних даних; опрацювати отримані результати;

3) на останньому етапі врегульовуються структурні особливості, відбувається корегування отриманих результатів і вдосконалення методики інтегрального оцінювання економічної стійкості підприємства [1].

Важливою умовою є точність ідентифікації внутрішніх і зовнішніх факторів впливу на економічну стійкість підприємства, що сприятиме правильному підбору індикаторів, які дозволятимуть адекватно оцінювати окремі складові економічної стійкості. При підборі індикаторів, які характеризують фактори, що використовуватимуться для такого оцінювання, необхідно враховувати обов'язкову наявність причинно-наслідкових зв'язків з результативним показником, а також можливість кількісного вимірювання цих факторів. Такий підхід дозволить реагувати на відхилення в параметрах розвитку окремих характеристик економічної стійкості, розробляти та реалізовувати заходи із запобігання або мінімізації негативного впливу загроз, окрім цього, необхідно постійно моніторити та аналізувати резерви підвищення економічної стійкості підприємства.

Список використаних джерел

1. Носаченко О.А. Інтегральна економічна стійкість підприємств харчової промисловості у конкурентному середовищі та показники її оцінювання. *Міжнародний науковий журнал "Інтернаука". Серія : Економічні науки.* 2020. №12(2). С. 71-76.

2. Ястремська О.М., Ястремська О.О. Поняття економічної стійкості підприємства та її кількісне оцінювання. *Бізнес Інформ.* 2020. №11. С. 220-230.

Клименко М.П., здобувачка вищої освіти гр. ЗМОА-231
 Науковий керівник – **Клименко Т.В.**, канд. екон. наук, доцент
Національний університет «Чернігівська політехніка», м. Чернігів, Україна

РОЛЬ ДЕБІТОРСЬКОЇ ЗАБОРГОВАНОСТІ ЯК ОБ'ЄКТА БУХГАЛТЕРСЬКОГО ОБЛІКУ В СИСТЕМІ ФІНАНСОВОГО УПРАВЛІННЯ ПІДПРИЄМСТВОМ

Сучасні складні умови функціонування вітчизняних підприємств, що реалізують свою діяльність в умовах воєнного стану, характеризуються спадом темпів виробництва й реалізації продукції. Забезпечення стабільного та ефективного розвитку, а подекуди й виживання в умовах підвищеної ризикованості та значної невизначеності, вимагає розробки і впровадження нових підходів до управління підприємством, що полягатимуть в оптимізації та раціоналізації управлінських рішень, особливе місце в цьому відводиться дебіторській заборгованості. Збільшення обсягів дебіторської та кредиторської заборгованості на сьогодні є поширеним явищем, що може становити серйозну загрозу для фінансової стійкості суб'єктів господарювання. Підвищення ефективності управління дебіторською заборгованістю, важливою передумовою якого є забезпечення якісного функціонування обліково-аналітичної системи підприємства, має значний вплив на фінансові показники, зокрема, рівень ліквідності та платоспроможності, фінансової стійкості, ділової активності тощо, а також дозволяє уникнути або мінімізувати негативний вплив фінансових ризиків. У цьому контексті, управління дебіторською заборгованістю має також бути спрямоване на забезпечення ефективного та суворого контролю за нею.

НП(с)БО 10 «Дебіторська заборгованість» містить нормативне трактування цього поняття, зокрема «дебіторська заборгованість – сума заборгованості дебіторів підприємству на певну дату» [5].

Для більш глибокого розуміння сутності дебіторської заборгованості в таблиці 1 узагальнено її переваги та недоліки.

*Таблиця 1 – Переваги та недоліки дебіторської заборгованості**

Дебіторська заборгованість	
<i>Переваги</i>	<i>Недоліки</i>
- зростання обсягів продажу товарів (робіт, послуг); - створення міцних і довгострокових відносин з клієнтами; - формування конкурентоспроможного асортименту	- зменшення найбільш ліквідних оборотних активів; - додаткові витрати на організацію обліку дебіторської заборгованості; - ризик непогашення дебіторської заборгованості

** Джерело: узагальнено автором*

Для розуміння структури, складу та динаміки дебіторської заборгованості, її впливу на фінансовий стан підприємства доцільно проводити аналіз за такими показниками: коефіцієнт оборотності дебіторської заборгованості, період погашення дебіторської заборгованості, питома вага дебіторської заборгованості в загальному обсязі оборотних активів, питома вага сумнівної заборгованості в складі дебіторської заборгованості, коефіцієнт співвідношення дебіторської та кредиторської заборгованості та ін. [2]. Рівень та динаміка вказаних фінансових індикаторів дозволить оцінити стан дебіторської заборгованості за відповідний період, сприятиме якіснішому контролю за нею, стане підґрунтям для вироблення і подальшої реалізації заходів у рамках стратегічного управління заборгованістю на підприємстві.

Стрімке зростання дебіторської заборгованості та її частки у загальних активах може свідчити про недбалу кредитну стратегію підприємства щодо своїх контрагентів або про неплатоспроможність частини клієнтів. Таким чином, аналіз фінансових відносин з

покупцями та замовниками є необхідним для визначення можливостей збільшення обсягів продажів та для об'єктивної оцінки фінансового стану підприємства, його спроможності виконати зобов'язання та для розробки раціональної стратегії кредитування покупців (замовників).

Безперечно, фактор війни дуже впливає на ведення бізнесу, зокрема, на платоспроможність та ліквідність підприємств. Багатьом підприємствам довелося переформатувати свій бізнес задля його збереження. Практика показує, що постачальники продукції готові співпрацювати з покупцями лише за умови повного розрахунку за товар. Компанії, які раніше пропонували товарні кредити, переглянули свої бізнес-моделі, щоб забезпечити повернення коштів постачальникам негайно після отримання товарів (виробничих запасів тощо). Це розумний і логічний підхід в умовах війни, який мінімізує фінансові ризики як для постачальників, так і для покупців. Ці обставини підтверджують, що бізнесу доводиться бути гнучким і шукати нові підходи для утримання своїх позицій на ринку.

Для поліпшення управління розрахунками з покупцями та замовниками необхідно не лише вдосконалювати методику їх обліку, але й вживати заходи для належної організації обліку взаєморозрахунків підприємств. Зменшенню дебіторської заборгованості можуть сприяти такі форми розрахунків, як вексельні операції, факторинг та форфейтинг, а також необхідно економічно обґрунтовувати доцільність інвестування в дебіторську заборгованість.

Організація обліку дебіторської заборгованості є потужним інструментом в управлінні фінансами на підприємстві. Раціонально використовуючи інформацію щодо стану взаєморозрахунків з дебіторами компанія може прогнозувати надходження коштів та погашення боргів, вчасно приймати рішення про зміну стратегії управління. Для вирішення проблем з обліком дебіторської заборгованості доцільно:

- визначити політику управління та відповідальну особу/коло осіб на підприємстві за аналіз і оцінку показників дебіторської заборгованості;
- обґрунтувати критерії визнання дебіторської заборгованості сумнівною та методику визначення обсягу такої заборгованості, а також своєчасно їх застосовувати для досягнення принципу достовірного оцінювання;
- вибудовувати партнерські відносини та застосовувати систему стимулювання розрахунків з покупцями (замовниками) в короткі терміни;
- працювати з обов'язковим укладенням договору з чітко прописаними умовами розрахунків та відповідальністю за порушення, за потреби, вести претензійну роботу;
- регулярно оцінювати ефективність стратегій управління та шукати нові підходи для підвищення ефективності управління фінансами.

Список використаних джерел:

1. Андреева Г. І. (2014). Роль аналізу поточної дебіторської заборгованості при оцінці обґрунтованості управлінських рішень. *Репозитарій СумДУ: веб-сайт*. URL: <https://essuir.sumdu.edu.ua/handle/123456789/52572> дата звернення: 15.04.2024).
2. Кручак Л.В. Методика аналізу дебіторської заборгованості в системі управління підприємством. *Науковий вісник Міжнародного гуманітарного університету*. 2016. №22. С. 161-165.
3. Колісник О. П., Замота І. О. Теоретичні та практичні аспекти обліку і аналізу дебіторської заборгованості у сфері інформації та телекомунікацій. *Електронне наукове фахове видання з економічних наук «Modern Economics»*. 2019. №15. С. 108-113. URL: <http://surl.li/svtrk> (дата звернення: 15.04.2024).
4. Коковіхіна О. О. Надмірна дебіторська заборгованість як загроза фінансовій безпеці підприємств. *Сучасні аспекти модернізації науки: стан, проблеми, тенденції розвитку – 2022* : матеріали XXI Міжнар. наук.-практ. конф. (м. Дебрецен 07 червня 2022р.) / за ред. І.В. Жукової, Є.О. Романенка. Дебрецен (Угорщина): ГО «ВАДНД», 562 с. С. 6872. URL: <http://surl.li/svtta> (дата звернення: 15.04.2024).
5. Національне положення (стандарт) бухгалтерського обліку 10 «Дебіторська заборгованість»: затв. наказом Мва фінансів України від 08.10.1999 №237. URL: <https://zakon.rada.gov.ua/laws/show/z0725-99>

Клименко Т.В., канд. екон. наук, доцент
Поліщук О.Г., здобувач вищої освіти ступеня доктора філософії
Національний університет «Чернігівська політехніка», м. Чернігів, Україна

ОСОБЛИВОСТІ ОБЛІКОВО-АНАЛІТИЧНОГО ЗАБЕЗПЕЧЕННЯ ЕКОНОМІЧНОЇ БЕЗПЕКИ БІЗНЕСУ

Важливу роль в інформаційному забезпеченні економічної безпеки бізнесу відіграють дані бухгалтерського обліку та фінансової звітності, які мають достовірно та в повному обсязі відображати результати господарської діяльності. Ці відомості використовуються для аналізу ключових показників розвитку бізнесу, оцінювання ризиків, вироблення управлінських рішень, спрямованих на підвищення ефективності діяльності та досягнення запланованих результатів функціонування.

У цілому, облік і аналіз є ключовими елементами системи обліково-аналітичного забезпечення підприємства. Головна функція облікової підсистеми полягає у наданні повної, достовірної, своєчасної інформацією про стан та ефективність господарської діяльності суб'єкта господарювання управлінському персоналу та іншим користувачам, яка використовується для прийняття відповідних рішень, зокрема, в частині управління економічною безпекою.

Вважаємо, що обліково-аналітична інформація є важливим фактором інформаційного забезпечення економічної безпеки, що формується з урахуванням системного підходу до управління бізнесом. Відповідно до цього, в рамках обліково-аналітичного забезпечення економічної безпеки має бути створена якісна інформаційна система, яка дозволить акумулювати та за допомогою аналітичного інструментарію аналізувати інформацію про результати діяльності підприємства, його фінансову стійкість та ділову активність, платоспроможність та ліквідність майна, грошові потоки, ефективність управління капіталом, що буде науково-економічним підґрунтя для прийняття управлінських рішень.

Ключову роль в інформаційному забезпеченні економічної безпеки підприємства відіграє фінансова звітність, дані первинних документів та реєстрів бухгалтерського обліку, що найбільш повно відображають інформацію про наявність ресурсів, результати господарської діяльності, а також дозволяють аналізувати фінансово-економічний стан і рівень економічної безпеки, розробляти управлінські рішення для забезпечення економічного розвитку підприємства.

Обліково-аналітичне забезпечення економічної безпеки підприємства є «цілісною інформаційною системою, яка поєднує методи технології всіх видів обліку, аналізу й безпеки з метою прийняття управлінських рішень щодо протидії внутрішнім і зовнішнім погрозам безпеки діяльності підприємства» [1].

Можна виділити такі основні напрями обліково-аналітичного забезпечення економічної безпеки бізнесу:

- моніторинг поточного рівня економічної безпеки в цілому та за її окремими функціональними складових;
- задоволення інформаційних потреб внутрішніх і зовнішніх суб'єктів безпеки;
- при прийнятті та реалізації управлінських рішень передбачається можливість врахування безпекового аспекту;
- моніторинг зміни рівня економічної безпеки підприємства з урахуванням викликів, впливу ризиків і загроз;
- оцінка та забезпечення ефективнішого використання наявних ресурсів;

- узгодження інтересів підприємства та зовнішнього середовища функціонування, інтересів власників, менеджерів і працівників задля забезпечення сталого розвитку суб'єкта господарювання [3].

Враховуючи сутність та зміст, основні напрями обліково-аналітичного забезпечення економічної безпеки, можна виділити його основні функції:

- інформаційна, яка проявляється у забезпеченні системи безпеки, внутрішніх і зовнішніх користувачів необхідною інформацією, що відображає результати діяльності підприємства;

облікова – передбачає повне та достовірне відображення фактів господарської діяльності підприємств у системі бухгалтерського обліку та у фінансовій звітності;

- аналітична – проведення аналітичного дослідження на основі первинних даних;

- контрольна – здійснення контрольних процедур щодо фінансово-господарської діяльності підприємства [2].

Отже, ефективне функціонування системи обліково-аналітичного забезпечення економічної безпеки дозволить формувати релевантну інформацію, що відповідає стратегічним і тактичним цілям управління підприємством на основі оцінювання його економічних показників. Окрім цього, підприємство матиме можливість здійснювати постійний моніторинг внутрішнього й зовнішнього бізнес-середовища та своєчасно виявляти ознаки погіршення економічного стану, відхилення від рекомендованих тенденцій зміни економічних показників, а також оцінювати ефективність реалізації заходів із забезпечення економічної безпеки.

Список використаних джерел

1. Гнилицька Л.В. Обліково-аналітичне забезпечення економічної безпеки підприємства: монографія. Київ: КНЕУ, 2012. 305 с.

2. Інформаційне та обліково-аналітичне забезпечення економічної безпеки підприємства: навч. посіб. / О.М. Левченко, Н.С. Шалімова, Т.І. Грінка, О.В. Сторожук, Кропивницький: ЦНТУ, 2022. 190 с.

3. Штангрет А.М., Стеців Л.П. Обліково-аналітичне забезпечення управління економічною безпекою підприємства: методичні засади. *Економіка і суспільство*. 2017. Вип. 9. С. 722726.

УДК 004.056:334.722

Лапа А. С., Ананенко А. С., здобувачі вищої освіти гр. ФАМ-201

Науковий керівник – **Перетятко Ю. М.**, канд. екон. наук, доцент

Національний університет «Чернігівська політехніка», м. Чернігів, Україна

БЕЗПЕКА ЗАХИСТУ ДАНИХ ПРИ АВТОМАТИЗАЦІЇ БІЗНЕС ПРОЦЕСІВ

В сучасному динамічному світі автоматизація бізнес-процесів стає все більш поширеною практикою. Це веде до значного підвищення ефективності, продуктивності та економії ресурсів. Проте, поряд з цими перевагами, автоматизація також несе в собі певні ризики, пов'язані з безпекою даних.

Захист даних є критично важливим аспектом при автоматизації бізнес-процесів з наступних причин:

- зростання кількості та чутливості даних - автоматизовані системи обробляють значні обсяги даних, багато з яких є конфіденційними або чутливими. Це може включати особисту інформацію клієнтів, фінансові дані, інтелектуальну власність та інші критичні активи.

- розширення кіберзагроз - зростання популярності автоматизації робить її більш привабливою мішенню для кіберзлочинців. Хакери можуть використовувати різні методи, такі як фішинг, шкідливе програмне забезпечення та атаки типу "людина в середині", щоб

отримати доступ до даних та систем, що призведе до витоку інформації, фінансових втрат та шкоди для репутації.

- складність автоматизованих систем - автоматизовані системи часто є складними та інтегрованими з іншими ІТ-системами. Це ускладнює їх захист та робить їх більш вразливими до кібератак.

Кіберзловмисники розгортають DDoS-атаки, використовуючи мережу пристроїв, щоб перевантажити корпоративні системи. Наразі щодня повідомляють про тисячі DDoS-атак, і більшість із них пом'якшуються як звичайний хід діяльності без особливої уваги. Але кіберзловмисники здатні збільшити масштаб атаки — і DDoS-атаки продовжують зростати за складністю, обсягом і частотою. Таким чином, для успішного та економічно ефективного захисту від такого типу загрози потрібен багаторівневий підхід [1]:

- внутрішній - захист у вашій мережі за брандмауером;
- крайній – локальні рішення (фізичні пристрої на корпоративних брандмауерах і межових маршрутизаторах або перед ними);
- зовнішній/хмарний постачальник – за межами підприємства, як-от постачальники послуг Інтернету (ISP);
- люди та процес – володіння необхідними навичками для припинення атаки [1].

Безпека даних має першочергове значення для бізнесу, оскільки вона захищає конфіденційну інформацію, забезпечує дотримання нормативних вимог, створює довіру клієнтів і забезпечує конкурентну перевагу.

Впроваджуючи ефективні методи захисту даних, компанії можуть захистити свої цінні активи, мінімізувати ризик витоку даних і позиціонувати себе як надійні організації. Інвестиції в безпеку даних є не лише стратегічним кроком, але й необхідністю в сучасному бізнесі[2].

Для забезпечення безпеки даних при автоматизації бізнес-процесів рекомендується вжити наступних заходів:

- проведення оцінки ризиків – важливо провести ретельну оцінку ризиків, щоб визначити потенційні загрози для даних та розробити відповідні стратегії захисту;
- впровадження політик та процедур безпеки – необхідно розробити та впровадити чіткі політики та процедури безпеки, що регулюють доступ до даних, їх використання та захист;
- використання технологій захисту даних – застосування таких технологій, як шифрування, контроль доступу та моніторинг, може значно підвищити рівень безпеки даних;
- підготовка персоналу – співробітники повинні бути проінформовані про ризики кібербезпеки та навчені правильно використовувати автоматизовані системи та захищати дані;
- регулярне тестування та оновлення – важливо регулярно тестувати системи на наявність вразливостей та оновлювати програмне забезпечення та протоколи безпеки.

Забезпечення безпеки даних при автоматизації бізнес-процесів є невід'ємною частиною успішного впровадження та експлуатації таких систем. Вжиття вищезазначених заходів допоможе захистити критичні дані, мінімізувати ризики кібербезпеки та гарантувати стійкість та успіх бізнесу.

З впровадженням автоматизованих облікових систем на підприємстві бухгалтери та управлінці отримують численні переваги. Для цього на підприємстві потрібно створити ефективну автоматизовану облікову систему з найменшими витратами, підібрати та навчити персонал роботи з нею, вибрати структуру комп'ютерної бухгалтерії для того, щоб ефективно забезпечити економічну безпеку на підприємстві.

Незважаючи на те, що в Україні прийнята і діє низка відповідних нормативних актів, проблема функціонування автоматизованих облікових систем в системі економічної безпеки при застосуванні комп'ютерних програм бухгалтерського обліку на підприємствах досі не вирішена [3].

Щоб вдосконалити систему безпеки даних при автоматизації бізнес процесів слід вжити таких заходів:

- ідентифікація ризиків – першим кроком є ідентифікація ризиків для безпеки даних, пов'язаних з автоматизацією бізнес-процесів. Це може включати ризики, пов'язані з доступом до даних, зберіганням даних та передачею їх.
- впровадження заходів безпеки – після ідентифікації ризиків необхідно вжити заходів для їх пом'якшення. Це може включати такі заходи, як шифрування даних, контроль доступу та моніторинг даних.
- підготовка до інцидентів – важливо також підготуватися до можливих інцидентів безпеки. Це включає розробку плану реагування на інциденти та тестування цього плану).
- відповідність внутрішнім нормативним вимогам – компанії також повинні забезпечувати відповідність своїх практик безпеки даних усім відповідним нормативним вимогам.

Список використаних джерел

1. What is cybersecurity. URL: <https://www.gartner.com/en/topics/cybersecurity>;
2. Balaban D. Data Security Can Make Or Break Your Business. URL: <https://www.forbes.com/sites/davidbalaban/2023/07/27/data-security-can-make-or-break-your-business/?sh=5818b44a580a>;
3. Наконечна Н. В. Безпека автоматизованих облікових систем у системі економічної безпеки підприємства. URL: <https://dspace.lvduvs.edu.ua/bitstream/1234567890/6534/1/Наконечна%2044-50-РВ.pdf>.

УДК 657.24:355.01

Матвєєва Ю. О., здобувачка вищої освіти гр. ОА-212
Науковий керівник – **Гливенко В. В.**, канд. екон. наук, доцент
Національний університет «Чернігівська політехніка», м. Чернігів, Україна

ОСОБЛИВОСТІ ПОДАННЯ ФІНАНСОВОЇ ЗВІТНОСТІ В УМОВАХ ВОЄННОГО СТАНУ

Початок повномасштабного вторгнення росії на територію України призвів до кардинальних змін у всіх сферах життя. З урахуванням того, що головною метою бізнесу є отримання максимального прибутку та оптимізація витрат, війна вимагає перегляду цих пріоритетів. Починаючи з 24 лютого 2022 року, всі підприємства намагаються вижити, зберігаючи лише необхідний мінімум працівників для нормального функціонування в умовах воєнного стану. Під час складання фінансової звітності та проведення загального фінансового аналізу, компанії повинні враховувати вплив війни на безперервність їхньої діяльності і провести аналіз чутливості до кількох можливих сценаріїв. Це критично важливо, оскільки нестабільність економічної ситуації в країні створює нові перешкоди для функціонування підприємств, такі як невинуваті ризики, непередбачені витрати та втрати через бойові дії.

У зв'язку з воєнними діями виникло ряд питань щодо ведення обліку та складання звітності. Для вирішення цих питань були внесені зміни до законодавства. Наприклад, були прийняті такі законодавчі акти, як Закон України "Про захист інтересів суб'єктів подання звітності та інших документів у період дії воєнного стану або стану війни" від 03.03.2022 р. № 2115-IX та Постанова Кабінету Міністрів України "Про внесення змін до Порядку подання фінансової звітності" від 10.06.2022 № 667. Цими документами введено наступне:

- суб'єкти господарювання (фізичні та юридичні особи) повинні представляти фінансову звітність, аудиторські звіти та інші документи, необхідні відповідно до чинного законодавства, у письмовій або електронній формі, протягом трьох місяців після

припинення або скасування воєнного стану або стану війни за весь період, коли не було представлено звітність або не було виконано обов'язок представити документи;

- суб'єкти господарювання не підлягають адміністративній або кримінальній відповідальності за не складання чи несвоєчасне складання фінансової звітності та/або документів, вказаних вище, у період дії воєнного стану або стану війни, а також протягом трьох місяців після завершення його [1, 4].

Також зміни були внесені і щодо подання звітності розпорядників (одержувачів) бюджетних коштів. Так, було прийнято Постанову КМУ від 14.03.2023 р. № 230 «Про внесення змін до Порядку виконання повноважень Державною казначейською службою в особливому режимі в умовах воєнного стану», якою зафіксовано наступне :

- у разі неможливості подати звітність розпорядником (одержувачем) бюджетних коштів через бойові дії, а також через тимчасову окупацію, розпорядник вищого рівня вводить інформацію з попередньої бюджетної звітності в систему електронного звітування Казначейства, враховуючи операції за цей період, які відображені у бухгалтерському обліку органів Казначейства на звітну дату. Потім ці дані додаються до загальної бюджетної звітності або включаються до консолідованої фінансової звітності, представленої показниками фінансової звітності відповідних розпорядників бюджетних коштів за попередній звітний період;

- у випадку, коли неможливо надати бюджетну звітність головним розпорядникам або розпорядникам (одержувачам) бюджетних коштів місцевих бюджетів через бойові дії або їх завершення, а також через тимчасову окупацію, органи Казначейства включають показники звітних даних відповідних головних розпорядників або розпорядників бюджетних коштів місцевих бюджетів, які були подані за попередній звітний період, але відсутні на момент складання звітності в органах Казначейства [5].

В свою чергу Національна комісія з цінних паперів та фондового ринку також ухвалила рішення щодо розкриття регульованої інформації, яку надають емітенти цінних паперів, у період воєнного стану в країні. Комісія визначила, що на протязі воєнного стану емітенти цінних паперів звільняються від обов'язку публікувати регульовану інформацію у встановлені законодавством та нормативно-правовими актами регулятора строки [3].

Після закінчення воєнного стану розкриття регулярної інформації відбувається згідно наступних термінів:

1) емітенти цінних паперів повинні оприлюднити:

- річну інформацію за 2021 – 2023 роки протягом 90 днів після завершення воєнного стану;

- проміжну інформацію за квартали 2022 – 2024 років разом з річною інформацією за 2021 – 2023 роки відповідно.

2) особи, які надають забезпечення за такими цінними паперами, мають представити:

- річну інформацію за 2023 рік протягом 90 днів після закінчення воєнного стану;

- проміжну інформацію за квартал 2024 року разом з річною інформацією за 2023 рік.

3) радники з корпоративних прав, які не є емітентами цінних паперів чи особами, які надають забезпечення за ними, повинні оприлюднити річну інформацію за 2023 рік протягом 90 днів після закінчення воєнного стану [2].

Отже, при складанні фінансової звітності та проведенні загального фінансового аналізу усі підприємства повинні обов'язково враховувати вплив військових дій та воєнного стану на безперервність їхньої діяльності. Важливо провести ретельний аналіз, щоб оцінити чутливість до різних можливих сценаріїв розвитку подій. Оскільки наслідки війни можуть вплинути на усі сфери бізнесу і залежать від конкретних обставин кожного підприємства, важливо включити інформацію щодо можливих наслідків у примітки до фінансової звітності.

Список використаних джерел

1. Про захист інтересів суб'єктів подання звітності та інших документів у період дії воєнного стану або стану війни: Закон України від 03.03.2022 р. № 2115-IX. URL : <https://zakon.rada.gov.ua/laws/show/2115-20#Text>
2. Положення про розкриття інформації емітентами цінних паперів, а також особами, які надають забезпечення за такими цінними паперами від 06.06.2023р. № 608. URL : <https://zakon.rada.gov.ua/laws/show/z1307-23#Text>
3. НКЦПФР: емітенти не будуть розкривати регульовану інформацію під час війни. URL: <https://www.nssmc.gov.ua/nktspr-emitenty-ne-budut-rozkryvaty-rehulovanu-informatsiiu-pid-chas-viiny/>
4. Про внесення змін до Порядку подання фінансової звітності: Постанова КМУ від 10.06.2022 № 667. URL : <https://zakon.rada.gov.ua/laws/show/667-2022-%D0%BF#Text>
5. Про внесення змін до Порядку виконання повноважень Державною казначейською службою в особливому режимі в умовах воєнного стану: Постанова КМУ від 14.03.2023 № 230. URL : <https://zakon.rada.gov.ua/laws/show/230-2023-%D0%BF#Text>

УДК 657.471

Піскуренко О.О., здобувачка вищої освіти гр. ЗМОА-231
Науковий керівник – **Гнедіна К.В.**, канд. екон. наук, доцент
Національний університет «Чернігівська політехніка», м. Чернігів, Україна

ОСОБЛИВОСТІ ОБЛІКУ, КОНТРОЛЮ ТА АНАЛІЗУ ОПЕРАЦІЙНИХ ВИТРАТ ПІДПРИЄМСТВА

Операційні витрати – це витрати пов'язані з щоденною діяльністю підприємства або організації, не враховуючи витрат на капітальні інвестиції. Ці витрати включають в себе всі витрати, необхідні для забезпечення нормального функціонування бізнесу та виробництва товарів (надання послуг). До операційних витрат належать витрати на заробітну плату, матеріали, амортизацію основних засобів, оренду, логістику, рекламу, комунальні послуги та інші [1]. Контроль за операційними витратами включає в себе постійний моніторинг витрат, порівняння їх з плановими показниками та виявлення відхилень. Цей процес дозволяє оперативно реагувати на негативні тенденції або слабкі місця в системі управління витратами, що дозволяє запобігти збиткам та оптимізувати процеси [2]. Аналіз операційних витрат – це процес дослідження витрат з метою виявлення можливостей для оптимізації. Він включає в себе порівняння витратних статей за різні періоди, виявлення та аналіз факторів, які впливають на зміну витрат, і розробку стратегій для зниження витрат або підвищення ефективності витрат [3]. Особливості обліку, аналізу та контролю операційних витрат у розрізі мети, методів, результатів, відповідальних за ці процеси осіб наведено у таблиці 1.

*Таблиця 1 – Особливості обліку, аналізу та контролю операційних витрат**

Характеристика	Облік операційних витрат	Аналіз операційних витрат	Контроль операційних витрат
1	2	3	4
Визначення терміну	Система фіксації та відображення операційних витрат у бухгалтерському обліку.	Процес вивчення та оцінки операційних витрат з метою виявлення резервів їх економії.	Сукупність заходів, спрямованих на забезпечення раціонального та економного використання ресурсів у процесі здійснення основної діяльності.
Мета	Надання достовірної інформації про операційні витрати для прийняття управлінських рішень.	Підвищення ефективності використання ресурсів та оптимізація витрат.	Запобігання нераціональному використанню ресурсів та виявлення порушень.

1	2	3	4
Методи	Подвійний запис, документування, інвентаризація та ін.	Порівняльний аналіз, SWOT-аналіз, аналіз динаміки витрат.	Бюджетування, нормування, моніторинг, методи внутрішнього контролю.
Результат	Фінансова звітність, дані про операційні витрати у облікових регістрах	Аналітичні звіти з пропозиціями щодо економії коштів та мінімізації витрат.	Виявлення резервів зниження операційних витрат, підвищення рентабельності.
Відповідальні особи	Бухгалтери, економісти.	Економісти, аналітики, фахівці з управлінського обліку.	Працівники відділу внутрішнього контролю, відповідальні за реалізацію контрольних процедур.

* Джерело: [1, 3]

Важливо зазначити, що процеси обліку, аналізу та контролю операційних витрат тісно пов'язані між собою. Аналіз операційних витрат неможливий без їх обліку. Контроль операційних витрат ґрунтується на даних аналізу. Ефективне управління операційними витратами сприяє досягненню цілей підприємства та підвищенню його конкурентоспроможності.

Отже, рівень операційних витрат впливає на показники фінансового стану підприємства. Тому управління операційними витратами має бути одним з пріоритетних напрямів діяльності будь-якого підприємства. Потенційна мінімізація операційних витрат може бути досягнута за рахунок: впровадження нових технологій, автоматизації виробничих процесів, удосконалення системи управління запасами, перегляду умов договорів з постачальниками, мотивації персоналу, контролю за витрачанням ресурсів [4]. Зниження операційних витрат дозволяє підприємству покращити фінансові результати діяльності, підвищити конкурентоспроможність, зробити діяльність більш стійкою до сучасних викликів.

Список використаних джерел

1. Недошитко Ю.П. Методика та організація обліку і аналізу операційних витрат підприємства: Випускна кваліфікаційна робота. Тернопільський національний економічний університет, 2019. URL: http://dspace.wunu.edu.ua/bitstream/316497/36924/1/Nedoshitko_OPDm-21.pdf
2. Давидович І.С. Управління витратами: Навчальний посібник. К.: Центр учбової літератури, 2008, 320 с.
3. Досій Т.І. Методика аналізу витрат на виробництво та її удосконалення в сучасних умовах господарювання. *Вісник Чернівецького торговельно-економічного інституту. Економічні науки.* 2012. №. 2. С. 356- 360.
4. Петрова В.Ф. Конспект лекцій з дисципліни "Фінансовий аналіз". Харків: ХНУМГ ім. О.М. Бекетова, 2017. 138 с. URL: <https://core.ac.uk/download/pdf/83144349.pdf>

УДК 657.24:004

Піскуренко О.О., здобувачка вищої освіти гр. ЗМОА-231

Науковий керівник – **Перетяцько Ю. М.**, канд. екон. наук, доцент
Національний університет «Чернігівська політехніка», м. Чернігів, Україна

МОЖЛИВОСТІ ВПРОВАДЖЕННЯ ЦИФРОВИХ ДОКУМЕНТІВ

Цифрові документи – це електронні файли або об'єкти, які містять інформацію, створені та збережені у цифровій формі. Вони можуть включати текстові файли, електронні таблиці, презентації, зображення, аудіо- або відеофайли, PDF-документи, електронні пошти, бази даних та інші формати інформації, які зберігаються в електронному вигляді [1].

Цифрові документи можуть бути створені за допомогою різних програмних засобів та зберігатися на різних пристроях або серверах, включаючи комп'ютери, хмарні сервіси, зовнішні носії інформації тощо. Для обміну цифровими документами застосовують спеціалізовані програмні продукти (табл. 1).

Таблиця 1 – Порівняльна характеристика найбільш вживаних програмних продуктів для обміну цифрових документів

Ознаки	М.Е.Дос	Арт-Звіт Pro	Вчасно
Тип програми	Система електронного документообігу	Програмне забезпечення для подання звітності	Онлайн-сервіс електронного документообігу
Призначення	Робота з податковими документами, звітами	Подання електронної звітності до контролюючих органів	Автоматизація електронного документообігу між користувачами та контрагентами
Функціонал	Обробка різних типів документів	Подання звітності, можливо, обмін інформацією	Підписання, надсилання, отримання та зберігання електронних документів онлайн
Локація використання	Локальне програмне забезпечення	Локальне програмне забезпечення	Онлайн-сервіс через Інтернет
Підтримка документів	Податкові накладні, акти, рахунки та ін.	Електронна звітність для органів контролю	Електронний документообіг між користувачами та контрагентами
Можливості обробки даних	Робота з різними типами документів	Подання документів до контролюючих органів	Підписання, надсилання, отримання, зберігання електронних документів
Доступність	Необхідно встановлювати на ПК	Локальне програмне забезпечення	Онлайн доступ через веб-браузер

Цифрові документи мають досить значні переваги порівняно з традиційними паперовими документами:

1. Зручність зберігання: цифрові документи можна зберігати на електронних пристроях, хмарних сервісах або інших електронних носіях, що значно полегшує їх збереження та організацію.

2. Ефективність пошуку та доступу: цифрові документи можуть бути легко впорядковані, індексовані та пошукові системи можуть швидко знаходити потрібну інформацію, що значно зекономить час.

3. Можливість редагування та оновлення: цифрові документи можуть бути легко відредаговані та оновлені без необхідності друкування нової версії, що дозволяє швидко вносити зміни.

4. Економія місця та ресурсів: цифрові документи не потребують фізичного простору для зберігання та використовують менше паперу, що сприяє екологічній стійкості.

5. Зручність передачі та обміну: цифрові документи можна легко передавати через електронну пошту, мережі, файлові хмари тощо, що робить їх обмін швидким і зручним.

6. Забезпечення безпеки та захисту інформації: засоби шифрування та різноманітні заходи безпеки дозволяють захищати цифрові документи від несанкціонованого доступу.

7. Можливість автоматизації процесів: цифрові документи легко інтегруються з автоматизованими системами, що дозволяє автоматизувати багато рутинних операцій.

Загалом, перехід до цифрових документів часто забезпечує ефективність, економію ресурсів та полегшує роботу з документацією, але може зіткнутися з рядом проблем, які варто врахувати:

1. Безпека та конфіденційність даних: цифрові документи можуть стати об'єктом кібератак або вразливості для хакерських атак. Дані можуть бути пошкоджені, що, може, призвести до втрати важливої інформації.

2. Сумісність та стандартизація: недостатня сумісність файлових форматів може ускладнювати обмін даними між різними системами. Відсутність загальної стандартизації може ускладнювати обробку та обмін даними між підрозділами або компаніями.

3. Проблеми щодо правової або фіскальної відповідності: потрібно дотримуватися вимог щодо електронного підпису, зберігання цифрових даних та їх правової валідності. Електронних документів повинна відповідати фіскальним вимогам щодо обліку та звітності.

4. Витрати та доступність технологій: впровадження цифрових технологій може бути витратним процесом, особливо для менших підприємств.

5. Навчання та зміна робочих процесів: необхідно навчити персонал користуватися новими цифровими інструментами та робочими. Деякі працівники можуть виявити опір щодо переходу на цифрові системи через зміну робочих методів та потребу в навчанні.

Рішення цих проблем вимагає ретельного планування, використання відповідних технологій, правильного управління та навичок комунікації з усіма зацікавленими сторонами. Важливо ретельно оцінити переваги та недоліки переходу до цифрової системи, а також врахувати всі можливі ризики для успішного впровадження цифрових документів у господарську діяльність.

Список використаних джерел

1. Про електронні документи та електронний документообіг : Закон України від 22.05.2003 №851. URL: <https://zakon.rada.gov.ua/laws/show/851-15#Text>.

2. Про електронну ідентифікацію та електронні довірчі послуги : Закон України від 05.10.2017 №2155. URL: <https://zakon.rada.gov.ua/laws/show/2155-19#Text>.

3. Кропивко, М.Ф., Козак, М.І., Похіленко, В.І., Романова, Е.П. Основи архівно-комп'ютерної форми обліку / під ред. П.Т. Саблука. Київ, 2004. 126 с.

4. Про захист персональних даних : Закон України від 01.06.2010 р. № 2297. <https://zakon.rada.gov.ua/laws/show/2297-17#Text>

УДК 342.9[657+336.227.2]

Савенко О. В., здобувач вищої освіти гр. МОА-231

Науковий керівник - **Ю. М. Перетяцько**, канд. екон. наук, доцент

Національний університет «Чернігівська політехніка», м. Чернігів, Україна

ВІДПОВІДАЛЬНІСТЬ У СФЕРІ ОБЛІКУ І ОПОДАТКУВАННЯ

Бухгалтерський облік – це процес виявлення, вимірювання, реєстрації, накопичення, узагальнення, зберігання та передачі інформації про діяльність та стан певного підприємства зовнішнім та внутрішнім користувачам [1].

Відповідно до чинного законодавства, за порушення в сфері оподаткування, соцстрахування та бухгалтерського обліку передбачена адміністративна та кримінальна відповідальність.

За різного роду порушення бухгалтер може бути притягнений:

- до дисциплінарної та матеріальної відповідальності - як працівник;

- до адміністративної та кримінальної відповідальності - як посадова особа підприємства (головний бухгалтер чи єдиний бухгалтер на підприємстві)

Частиною 3 статті 8 Закону України «Про бухгалтерський облік та фінансову звітність в Україні» від 16.07.1999 № 996-XIV (зі змінами) визначено, що відповідальність за організацію бухгалтерського обліку та забезпечення фіксування фактів здійснення всіх господарських операцій у первинних документах, збереження оброблених документів, реєстрів і звітності протягом встановленого терміну, але не менше трьох років, несе уповноважений орган (посадова особа), який здійснює керівництво підприємством, або власник відповідно до законодавства та установчих документів [1].

Відповідно до п. 111.1 ст. 111 Податкового кодексу України (далі – ПКУ) за порушення законів з питань оподаткування та іншого законодавства, контроль за дотриманням якого покладено на контролюючі органи, застосовуються такі види юридичної відповідальності: фінансова; адміністративна; кримінальна [2].

Згідно з п. 5 підрозділ 1 розділ XX «Перехідні положення» ПКУ, якщо норми інших законів містять посилання на неоподатковуваний мінімум доходів громадян, то для цілей їх застосування використовується сума в розмірі 17 грн, крім норм адміністративного та кримінального законодавства в частині кваліфікації адміністративних або кримінальних правопорушень, для яких сума неоподаткованого мінімуму встановлюється на рівні податкової соціальної пільги, визначеної пп. 169.1.1 п. 169.1 ст. 169 ПКУ для відповідного року [2].

Зосередимо увагу на адміністративній та кримінальній відповідальності бухгалтера.

Адміністративна відповідальність – це вид юридичної відповідальності, підставою якої є адміністративне правопорушення, тобто порушення законодавства незначної тяжкості, яке не несе великої загрози правопорядку, суспільному устрою чи правам інших осіб. Саме за цим критерієм адміністративні правопорушення відрізняються від кримінальних злочинів.

До адміністративної відповідальності притягуються посадові особи суб'єкта господарювання та фізичні особи. Питання застосування адміністративної відповідальності врегульовано Кодексом України про адміністративні правопорушення (далі - КУпАП) [3].

Найпоширенішими видами адміністративної відповідальності, які застосовуються до бухгалтерів є попередження та штраф.

Такі види адміністративних санкцій накладаються за такі правопорушення:

1) Порушення встановленого законом порядку ведення податкового обліку (ст. 163-1 КУпАП);

2) Неподання або несвоєчасне подання посадовими особами підприємств платіжних доручень на перерахування належних сплаті податків і зборів (ст. 163-2 КУпАП);

3) Неподання або несвоєчасне подання форми № 1ДФ, неутримання та неперерахування ПДФО, перерахування ПДФО за рахунок підприємства (крім передбачених законодавством випадків) (ст. 163-4 КУпАП);

4) Невиконання законних вимог посадових осіб, зокрема органів ДФС, установлених у пп. 20.1.3, 20.1.24, 20.1.30, 20.1.31 Податкового кодексу (далі – ПК) (ст. 163-3 КУпАП);

5) Порушення законодавства про сплату та облік ЄСВ на загальнообов'язкове державне соціальне страхування та загальнообов'язкове державне пенсійне страхування (порушення порядку нарахування, неподання звітності, подання недостовірних відомостей) (ст. 165-1 КУпАП);

6) Несплата або несвоєчасна сплата ЄСВ;

7) Неподання органам Держстату даних для проведення державних статистичних спостережень або подання недостовірних даних, не в повному обсязі, не за формою, передбаченою звітно-статистичною документацією, або із запізненням (ст. 186-3 КУпАП).

Протоколи про адміністративні правопорушення мають право складати уповноважені на те посадові особи, визначені в ст. 255 КУпАП.

Що стосується кримінальної відповідальності, то найчастіше підставою для відкриття провадження по кримінальній справі стосовно діяльності бухгалтера є такі порушення, як ухилення від сплати податків, зборів, інших обов'язкових платежів (ст. 212 Кримінального кодексу України (далі - ККУ)) та ухилення від сплати страхових внесків на загальнообов'язкове державне пенсійне страхування (ст. 212¹ ККУ). Під ухиленням у такому випадку слід розуміти не просто несплату податків, а умисне ухилення від їх сплати [4].

Окрім цих правопорушень, головний бухгалтер може бути причетний до злочинів у сфері господарської діяльності, вказаних в розділі VII Кримінального кодексу України.

До яких відносяться:

1. незаконні дії з документами на переведення, платіжними картками і іншими засобами доступу до банківських рахунків, електронними грошима, устаткуванням для їх виготовлення (ст. 200 ККУ);

2. фіктивне підприємництво, «тобто створення або придбання суб'єктів підприємницької діяльності (юридичних осіб) з метою прикриття незаконної діяльності або здійснення видів діяльності, щодо яких є заборона» (ст. 205 ККУ)

3. підробка документів, що представляються для проведення державної реєстрації юридичної особи і фізичних осіб — підприємців (ст. 205¹ ККУ);

4. протиправне заволодіння майном підприємства, установи, організації (ст. 206² ККУ);

5. легалізація (відмивання) доходів, отриманих злочинним шляхом, а саме «вчинення фінансової операції чи правочину з коштами або іншим майном, одержаними внаслідок вчинення суспільно небезпечного протиправного діяння

6. умисне порушення вимог законодавства про запобігання і протидію легалізації (відмиванню) доходів, отриманих злочинним шляхом, або фінансуванні тероризму (ст. 209¹);

7. нецільове використання бюджетних коштів, здійснення витрат бюджету або надання кредитів з бюджету без встановлених бюджетних призначень або з їх перевищенням (ст. 210);

8. підробка документів, що представляються для реєстрації випуску цінних паперів (ст. 223¹);

9. розголошення комерційної або банківської таємниці, тобто «умисне розголошення комерційної або банківської таємниці без згоди її власника особою, який ця таємниця відома у зв'язки з професійною або службовою діяльністю, якщо воно вчинене з корисливих чи інших особистих мотивів і завдало істотної шкоди суб'єкту господарської діяльності» (ст. 232).

З огляду на річну статистичну звітність місцевих загальних судів України за 2022 рік найпоширенішими в сфері оподаткування, соцстрахування та бухгалтерського обліку є адміністративні правопорушення за статтями [5]:

- ст. 163-1 КУпАП, Порушення порядку ведення податкового обліку, надання аудиторських висновків, за 2022 рік розглянуто 7518 справ, притягнуто до відповідальності 2782 особи;

- ст. 163-2 КУпАП, Неподання або несвоєчасне подання платіжних доручень на перерахування належних до сплати податків та зборів (обов'язкових платежів), за 2022 рік розглянуто 3854 справи, притягнуто до відповідальності 1296 осіб;

- ст. 163-4 КУпАП, Порушення порядку утримання та перерахування податку на доходи фізичних осіб і подання відомостей про виплачені доходи, розглянуто 4881 справу, притягнуто до відповідальності 1921 особу.

Таким чином, нормами чинного законодавства визначено ряд санкцій та покарань, які можуть бути застосовані до бухгалтерів за здійснені порушення під час ведення бухгалтерського обліку та господарських операцій підприємства. У свою чергу це вкотре підкреслює наскільки важливим є дотримання норм законодавства під час ведення бухгалтерського обліку.

Список використаних джерел

1. Про бухгалтерський облік та фінансову звітність в Україні : Закон України від 16.07.1999 р. № 996-XIV. URL: <https://zakon.rada.gov.ua/laws/show/996-14#Text>.

2. Податковий кодекс України від 02.12.2010 р. № 2755-VI. URL: <https://zakon.rada.gov.ua/laws/show/2755-17#Text>.

3. Кодекс України про адміністративні правопорушення від 07.12.1984 р. (зі змінами та доповненнями). № 8073¹-X. URL: <https://zakon.rada.gov.ua/laws/show/80731-10#Text>.

4. Кримінальний кодекс України від 05.04.2001 р. № 2341-III. URL: <https://zakon.rada.gov.ua/laws/show/2341-14#Text>.

5. Звіт судів першої інстанції щодо розгляду справ про адміністративні правопорушення. URL: https://court.gov.ua/inshe/sudova_statystyka/zvit_dsau_2022

Сидоренко О.О., канд. екон. наук, доцент,
Національний університет «Чернігівська політехніка», м. Чернігів, Україна

ОКРЕМІ АСПЕКТИ ВИЗНАННЯ Й ОБЛІКУ ВСТУПНОГО ТА ОBOB'ЯЗКОВОГО ПАЙОВИХ ВНЕСКІВ У КРЕДИТНИХ СПІЛКАХ УКРАЇНИ

З 1 січня 2024 року набули чинності Закони України «Про фінансові послуги та фінансові компанії» від 14.12.2021 № 1953-IX; «Про страхування» від 18.11.2021 № 1909-IX; «Про кредитні спілки» від 14.07.2023 № 3254-IX, метою прийняття та введення в дію яких є фундаментальне, повне та всебічне оновлення процесу забезпечення збалансованого функціонування, регулювання та нагляду за ринками фінансових послуг України, що в свою чергу вказує на необхідність проведення досліджень в сфері організації, ведення обліку та складання звітності у фінансових установах України на предмет їх відповідності чинним методичним засадам та їх подальшого удосконалення в умовах застосування останніми міжнародних стандартів фінансової звітності та з урахуванням поступового вступу в дію нових підзаконних актів (постанов, наказів, положень, інструкції тощо), що вказує на актуальність та важливість дослідження.

Відповідно до ст. 1 Закону України «Про кредитні спілки», «вступний внесок – обов'язковий безповоротний грошовий внесок, що сплачується одноразово у розмірі, порядку та строки, визначені статутом кредитної спілки, з метою вступу особи до кредитної спілки та є однією з умов набуття членства у кредитній спілці» [1]. Отже, вступний внесок є грошовим внеском, який не підлягає поверненню навіть у разі припинення в майбутньому особою членства у кредитній спілці (п.2 частини 2 ст. 16 Закону України «Про кредитні спілки») та є лише однією з умов набуття особою членства у кредитній спілці.

В обліку та звітності вступний внесок, з урахуванням ст. 33 Закону України «Про кредитні спілки» та Плану рахунків бухгалтерського обліку активів, капіталу, зобов'язань і господарських операцій підприємств і організацій [2], відображаються на рахунку 43 «Резервний капітал».

Слід зазначити, що аналіз норм ст. 33 Закону України «Про кредитні спілки» у якій зазначено, що «джерелами формування **резервного капіталу є вступні внески членів кредитної спілки**», дає змогу зробити висновок, що грошовий внесок від особи, яка має намір отримати статус члена кредитної спілки, набуде статусу вступного внеску (тобто безповоротного і такого що відображають у складі резервного капіталу) тільки у разі якщо такий грошовий внесок буде здійснено особою яка вже має статус члена кредитної спілки.

Водночас, другою умовою для набуття такою особою статусу члена кредитної спілки є повна сплата, не тільки вступного, а й обов'язкового пайового внеску, що підтверджується у ст. 6 «засновники кредитної спілки набувають статусу членів кредитної спілки після її державної реєстрації і повної сплати вступного та обов'язкового пайових внесків у порядку, встановленому цим Законом та статутом кредитної спілки» [1] та ст. 14 «набуття членства у кредитній спілці настає з дня повної сплати особою вступного та обов'язкового пайового внесків у порядку, визначеному статутом кредитної спілки» [1] Закону України «Про кредитні спілки».

При цьому у ст. 14 Закону України «Про кредитні спілки» уточнено, що в першу чергу має бути сплачений вступний внесок, але при цьому не виключає можливості сплати вступного та обов'язкового пайового внесків у різні дні, зокрема «у разі якщо вступний та обов'язковий пайовий внески сплачено у різні дні, першим днем членства у

кредитній спілці вважається день сплати обов'язкового пайового внеску в повному обсязі» [1].

Отже, з урахуванням вище наведено, можна зробити висновок, що при виборі рахунків обліку грошових внесків, які можуть набути (набули) статусу вступного внеску слід враховувати: дату та розмір (повноту) сплати такого внеску й дату та розмір (повноту) сплати відповідно обов'язкового пайового внеску й визнавати цей грошовий внесок на рахунку 43 «Резервний капітал» лише у разі набуття особою членства у кредитній спілці, в іншому разі такі отримані кошти слід обліковувати у складі зобов'язань, наприклад на одному із субрахунків обліку до рахунку 68 «Розрахунки за іншими операціями» (зазначимо, що на нашу думку, використовувати субрахунок 402 «Пайовий капітал» для обліку обов'язкового пайового внеску, є доцільним виключно у разі набуття особою статусу члена кредитної спілки. В іншому випадку їх слід також обліковувати у складі зобов'язань до моменту набуття особою відповідного статусу).

Фактично на практиці можуть виникнути різні ситуації, щодо повноти та фактичних дат оплати вказаних внесків, кожна з яких буде мати своє облікове відображення.

Так, у разі якщо особа вносить обидва грошові внески у повному обсязі в один й той самий день, то така особа в цей же день набуває статусу члена кредитної спілки, отже в обліку такі внески будуть відображені: надходження вступного внеску Дт 30,31 – Кт 43; надходження обов'язкового пайового внеску Дт 30,31 – Кт 402.

В усіх інших випадках (неповнота сплати одного з внесків або одразу обох внесків; сплата вступного внеску й відсутності сплати обов'язкового пайового внеску (чи навпаки); чи їх поєднання) вказує на відсутність виконання умов до визнання особи членом кредитної спілки, а тому такі внески слід відобразити в обліку на окремих, спеціально доданих, субрахунках, наприклад: Дт 30,31 – Кт 687 та Дт 30,31 – Кт 688 (відповідно: 687 «Отримані кошти за внесками, які в майбутньому можуть набути статусу вступного внеску»; 688 «Отримані кошти за внесками, які в майбутньому можуть набути статусу обов'язкового пайового внеску»). В подальшому такі внески будуть відображені, у разі набуття особою членства у кредитній спілці (повна сплата обох внесків) відповідно: Дт 687 – Кт 43 та Дт 688 – Кт 402, або у разі виставлення особою вимоги до повернення зроблених ним внесків, до набуття статусу члена кредитної спілки, відповідно: Дт 687,688 – Кт 30,31.

На нашу думку, використання запропонованої нами методики обліку надходження вступного та обов'язкового пайового внесків з урахуванням принципів повного висвітлення та превалювання сутності над формою, забезпечить користувачів фінансової звітності відповідною повною, правдивою, суттєвою та неупередженою інформацією та буде основою для прийняття ними майбутніх рішень.

Список використаних джерел:

1. Про кредитні спілки: Закон України від 14 липня 2023 № 3254-IX. URL: <https://zakon.rada.gov.ua/laws/show/3254-20#n740>.
2. План рахунків бухгалтерського обліку активів, капіталу, зобов'язань і господарських операцій підприємств і організацій: затв. наказом М-ва фінансів України від 09 груд. 2011 № 1591. URL: <https://zakon.rada.gov.ua/laws/show/z1557-11#Text>

Хоменко К.Ю., здобувачка вищої освіти гр. МОА-231
 Науковий керівник – **Гнедіна К.В.**, канд. екон. наук, доцент
 Національний університет «Чернігівська політехніка», м. Чернігів, Україна

ФОРМУВАННЯ СТРАТЕГІЇ КОРПОРАТИВНОЇ СОЦІАЛЬНОЇ ВІДПОВІДАЛЬНОСТІ: ОСНОВНІ ПРИНЦИПИ ТА ПРАКТИКИ РЕАЛІЗАЦІЇ

На сьогодні у діяльності вітчизняних та зарубіжних підприємств, окрім економічних аспектів, зростає значення неекономічних факторів для забезпечення конкурентоспроможності і досягнення високої прибутковості. Ці неекономічні індикатори включають рівень соціального захисту працівників, впровадження механізмів контролю якості, використання екологічно безпечних та енергоефективних технологій. Таким чином, соціальна відповідальність бізнесу у останні роки стає світовою бізнес-концепцією, яка визначає сучасний формат підприємницької діяльності. Стратегія корпоративної соціальної відповідальності бізнесу (КСВ) – це план або система цілей, дій і заходів, спрямованих на забезпечення позитивного впливу компанії на суспільство, довкілля та стейкхолдерів, а також на відповідність етичним і соціальним стандартам у своїй діяльності. Ключова ідея цієї стратегії полягає в гарантуванні високого ступеня соціальної відповідальності бізнесу та дотриманні певних принципів (таблиця 1).

Таблиця 1 – Складові корпоративної соціальної відповідальності*

Складові КСВ	Характеристика	Приклади
1	2	3
<i>Етика та ділова поведінка</i>	Норми, цінності і принципи, які визначають чесні та моральні стандарти, що регулюють взаємовідносини компанії зі стейкхолдерами, діловими партнерами, споживачами, співробітниками та суспільством в цілому	Формування етичного кодексу і встановлення принципів поведінки, забезпечення доступності інформації про діяльність компанії, її цілей, стратегій, результатів
<i>Соціальний захист працівників</i>	Комплексний набір заходів і політик, спрямованих на забезпечення безпеки, добробуту та задоволення потреб працівників в організації	Збільшення рівня заробітної плати, розширення програм соціального страхування, підвищення якості трудових умов, підтримка участі працівників у процесах управління, зменшення вартості товарів та послуг
<i>Стандарти якості</i>	Принципи і стратегічні цілі, спрямовані на забезпечення високої якості продукції або послуг, що випускається компанією	Створення і впровадження системи контролю за якістю, що включає в себе процеси тестування, оцінки і підтвердження відповідності продукції стандартам
<i>Розвиток персоналу</i>	Створення сприятливого середовища для розвитку та підвищення професійної компетентності співробітників	Програми менторської підтримки та кар'єрного розвитку, програми освіти, професійного навчання
<i>Екологічна та природоохоронна діяльність</i>	Заходи, спрямовані на дотримання екологічних стандартів, зменшення негативного впливу на навколишнє середовище і збереження природних ресурсів	Енергоефективне освітлення, утеплення будівель, використання енергозберігаючого обладнання, сонячна, вітрова чи гідроенергія, роздільний збір відходів, компостування органічних відходів, переробка пластику та інших матеріалів, впровадження методів утилізації шкідливих відходів

1	2	3
<i>Здоров'я громади</i>	Заходи, спрямовані на підтримку та зміцнення здоров'я населення та сприяння покращенню медичних і соціальних умов життя в громаді	Програми та ініціативи з профілактики захворювань серед мешканців громади (інформаційні кампанії, безкоштовні обстеження, вакцинації та інші заходи), організація медичних пунктів, амбулаторій, лікарень, підтримка медичних програм та проєктів, соціальна підтримка уразливим категоріям населення: дітей, літніх людей, людей з обмеженими можливостями, безпритульних
<i>Розвиток місцевої інфраструктури</i>	Дії щодо покращення інфраструктурних об'єктів та сервісів на місцевому рівні з метою підвищення життєвого рівня мешканців і сприяння економічному розвитку	Розвиток альтернативних джерел енергії, вивезення та переробка відходів, розбудова об'єктів для задоволення потреб населення (спортивні заклади, культурні центри, зони відпочинку)
<i>Кризове реагування</i>	Планування, підготовка та дії компанії в умовах кризових ситуацій, таких як природні лиха, екологічні катастрофи, війна, техногенні аварії тощо	Матеріальна та медична допомога, психологічна підтримка постраждалим від кризових подій

*Джерело: складено автором на основі [1]

Український бізнес починає активно розглядати впровадження концепції соціальної відповідальності. Найбільшу увагу підприємства звертають на взаємодію з основними зацікавленими сторонами, такими як власники, держава і персонал. Наприклад, «KPMG» - міжнародна мережа незалежних фірм, що надають аудиторські, податкові та консультаційні послуги, яка представлена і в Україні, є яскравим прикладом дотримання стратегії корпоративної соціальної відповідальності. У 2021 році «KPMG» розпочала регулярне звітування про виконання колективних ESG-зобов'язань незалежними фірмами за чотирма основними напрямками: управління, люди, планета, процвітання [2]. Результатами КСВ в «KPMG» є впровадження Глобального кодексу поведінки, щорічне навчання з етики та доброчесності, розробка стратегії циркулярності, волонтерська робота, скорочення викидів, співпраця з департаментами ЮНЕСКО над стратегією повоєнної відбудови освіти в Україні, дотримання 10-ти принципів Глобального договору ООН [2]. У часи війни значимість соціально орієнтованих практик стала ще більш актуальною. Провідні компанії надають підтримку ВПО, які переселилися з небезпечних регіонів. Деякі підприємства навіть оплачують проживання своїх співробітників за кордоном. Так, логістична компанія «Нова пошта» впровадила такі проєкти, як: безкоштовна доставка вантажів, які відправляють волонтери, оснащення медичних закладів обладнанням для реабілітації громадян тощо [3].

Отже, у глобальному швидкозмінному світі успішна стратегія компанії повинна враховувати всі аспекти зовнішнього середовища. Особливу увагу слід приділяти соціально відповідальним практикам, які спрямовані на сталість підприємства та постійну взаємодію із зацікавленими сторонами. Тому виникає необхідність формування та впровадження стратегії корпоративної соціальної відповідальності, яка покликана сприяти позитивному впливу бізнес-структур на суспільство та навколишнє середовище, а також забезпечити довгострокову стійкість та успішність діяльності. В умовах воєнного часу розробка та реалізація стратегії корпоративної соціальної відповідальності є ключовим інструментом для збереження гуманітарних цінностей, підтримки спільноти та забезпечення стабільності як у громаді, так і в бізнес-середовищі.

Список використаних джерел

1. Затеїщикова О.О. Етапи формування стратегії соціальної відповідальності бізнесу. *Бізнес Інформ*. 2014. № 2. С. 200-205. URL: http://nbuv.gov.ua/UJRN/binf_2014_2_36
2. KPMG: *веб-сайт*. URL: <https://kpmg.com/ua/uk/home.html>
3. КСВ воєнного часу. Топ-10 компаній. Ділова столиця: *веб-сайт*. URL: <https://www.dsnews.ua/uk/reitingi/ksv-voyennogo-chasu-top-10-kompaniy-22122022-471409>

Хоменко В. В., здобувач вищої освіти гр. ФАМ-202
 Науковий керівник – **Перетятко Ю. М.**, канд. екон. наук, доцент
 Національний університет «Чернігівська політехніка», м. Чернігів, Україна

ОСОБЛИВОСТІ СПИСАННЯ ОСНОВНИХ ЗАСОБІВ ВНАСЛІДОК СТИХІЙНОГО ЛИХА, АВАРІЇ ТА КРАДІЖКИ

Списання основних засобів з балансу підприємства може відбуватися з різних причин (рис. 1).



Рис. 1. Причини списання об'єкта основних засобів

Джерело: власна розробка

Списання основних засобів з балансу підприємства відображається у відповідності до Національного положення (стандарту) бухгалтерського обліку №7 «Основні засоби». В разі встановлення винуватця, то сума збитку визначається згідно Порядку визначення розміру збитків від розкрадання, нестачі, знищення (псування) матеріальних цінностей [1]. Визначена сума збитку до моменту встановлення винуватців та прийняття рішення про відшкодування шкоди (рішенням суду чи за наказом керівника) обліковується на позабалансовому субрахунку 072 «Невідшкодовані нестачі та втрати від псування цінностей». При виявленні нестачі об'єкта основного засобу в обов'язковому порядку проводиться інвентаризація.

Первинний документ, який підтверджує факт списання об'єкта основних засобів є Акт на списання основних засобів. Особливості його створення наведено у (табл. 1).

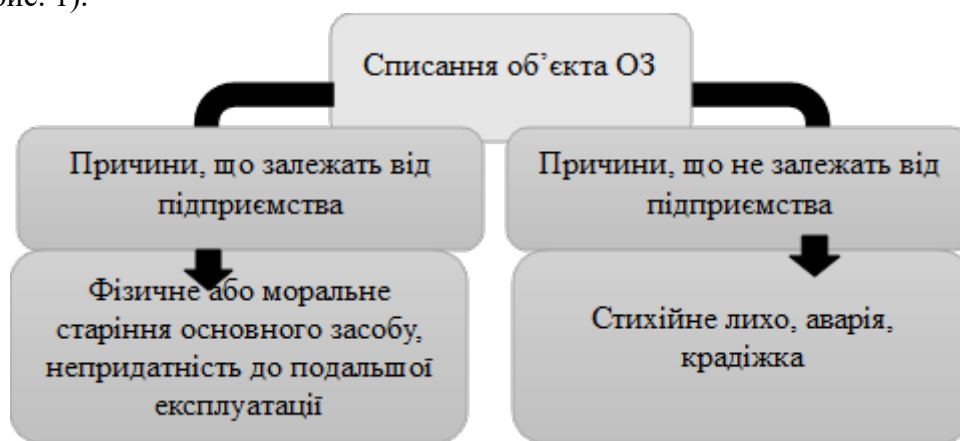
Таблиця 1 – Порядок списання основних засобів із балансу підприємства

Характеристика	Опис
Документ	Акт на списання основних засобів
Дані про об'єкт	Рік виготовлення, дата надходження, дата початку експлуатації, первісна/переоцінена вартість, сума нарахованого зносу, передбачений/фактичний строк використання, проведені ремонти, причини вибуття
Створення акту	Комісія, призначена керівником
Затвердження	Керівник підприємства або уповноважена особа
Кількість примірників	Два
Призначення примірників	Бухгалтерія (1), особа, відповідальна за зберігання ОЗ (2)
Відображення витрат	Акт, розділ "Розрахунок результатів списання об'єктів"

Джерело: власна розробка

Якщо відбувається списання основного засобу з причин, що не залежить від підприємства, то додатково до Акту на списання основних засобів додаються підтверджувальні документи (табл. 2).

Таблиця 2 – Підтверджувальні документи при вибутті основних засобів залежно обставин

Обставина виведення із експлуатації основних засобів	Підтверджувальний документ
Крадіжка	Заява про кримінальне правопорушення, зареєстрована у єдиному реєстрі досудових розслідувань, копії процесуальних документів
Настання обставин непереборної сили (форс-мажор)	Сертифікат про форс-мажорні обставини (обставини непереборної сили)
Пожежа	Акт про пожежу
Дорожньо-транспортна пригода	Страховий акт
Інші	Акт про технічний стан об'єкта, дозвільні документи на знос основних засобів, висновок експертної комісії про неможливість використання основного засобу у господарській діяльності

Джерело: [2]

Отже, при вибутті основних засобів внаслідок крадіжки, стихійного лиха, пожежі тощо до Акту на списання основних засобів додаються підтверджувальні документи, які засвідчують факт вибуття з причин, що не залежить від підприємства. Характер пошкоджень повинен бути несумісним з подальшим використанням об'єкта основних засобів. Такими документами можуть бути: Заява про кримінальне правопорушення (поліція), Акт про пожежу (Державна служба України з надзвичайних ситуацій), Сертифікат про форс-мажорні обставини (обставини непереборної сили) (Торгово-промислова палата), Страховий акт (страхова компанія) тощо. Сума збитку обліковується на позабалансовому субрахунку до моменту встановлення винуватців та прийняття рішення про відшкодування.

Список використаних джерел

1. Порядок визначення розміру збитків від розкрадання, нестачі, знищення (псування) матеріальних цінностей : Постанова Кабінету Міністрів України від 22 січня 1996 р. № 116. URL: <https://zakon.rada.gov.ua/laws/show/116-96-%D0%BF#Text> (дата звернення 30.03.2024).
2. Організація бухгалтерського обліку : навч. посіб. / за заг. ред. В.С. Леня. Чернігів : НУ "Чернігівська політехніка", 2021. С.215.

УДК 657.44:339

Яценко Я.А., здобувачка вищої освіти гр. ОА-212

Науковий керівник – **Гливенко В. В.**, канд. екон. наук, доцент

Національний університет «Чернігівська політехніка», м. Чернігів, Україна

ОСОБЛИВОСТІ ВІДОБРАЖЕННЯ В ОБЛІКУ ОПЕРАЦІЙ З ПОВЕРНЕННЯ ТОВАРІВ В РОЗДРІБНІЙ ТОРГІВЛІ

В умовах постійно зростаючого обсягу торговельних операцій та різноманітності товарного асортименту, питання повернення товарів стає невід'ємною складовою діяльності роздрібних торгових підприємств. Отже, важливим питанням є правильне відображення в обліку вищевказаних операцій.

Повернення товарів може виникати з різних причин, таких як неналежна якість, невідповідність споживчих властивостей, помилковий вибір товару тощо. Правильне

відображення операцій з повернення товарів в обліку дозволяє забезпечити точність фінансової звітності, аналізувати причини повернень, вдосконалювати стратегії асортиментного управління та мінімізувати втрати.

Права споживачів відносно повернення купленого товару регулюються Законом України «Про захист прав споживачів» [1]. При поверненнях товарів у роздрібній торгівлі дії продавця залежать від того, що саме він продає (непродовольчі товари чи харчові продукти), і товар якої якості (належної чи неналежної) повертає покупець [3]. Загальні правила:

- щодо продовольчих товарів, їх можна повернути лише у випадку, якщо вони мають неналежну якість;

- щодо непродовольчих товарів, необхідно враховувати їхні особливості, оскільки існують певні правила повернення, які визначені в додатках № 1, 2 до Постанови Кабінету Міністрів України від 19.03.1994 № 172 Про реалізацію окремих положень Закону України "Про захист прав споживачів" [5]. Додаток № 3 до цієї Постанови також забороняє повернення непродовольчих товарів, якщо вони мають належну якість, таких як білизна постільна, зубні щітки, парфумерно-косметичні вироби тощо.

Якщо товар якісний і не входить до переліку зазначених вище, покупець має право впродовж 14 днів:

- обміняти непродовольчий товар належної якості на подібний у продавця, у якого він був придбаний, якщо товар не влаштував за формою, розмірами, фасоном, кольором, розміром або з інших причин не може бути використаний за призначенням;

- у випадку відсутності аналогічного товару на момент обміну, покупець може вибрати інші товари з наявного асортименту з відповідним перерахуванням вартості або зачекати на появу аналогічного товару у продажу;

- розірвати договір та отримати повернення коштів у розмірі вартості поверненого товару. Кошти повертаються покупцеві у день розірвання договору, а у випадку неможливості - в інший строк за домовленістю сторін, але не пізніше ніж протягом семи днів [4].

Господарська операція з повернення товару потребує відповідного відображення в первинному обліку. Якщо сума повернення перевищує 100 гривень, матеріально відповідальна особа або касир мають скласти акт про видачу коштів (п. 8. розділ III Наказу №547 Про затвердження порядків щодо реєстрації реєстраторів розрахункових операцій та книг обліку розрахункових операцій від 14.06.2016) [7]. Цей акт містить дані покупця, інформацію про товар або послугу, суму повернених коштів, номер, дату та час розрахункового документа, який підтверджує купівлю товару. Акти передаються до бухгалтерії й зберігаються протягом 3 років. Відповідно до встановлених правил, продавець також зобов'язаний видати покупцеві роздрукований розрахунковий документ на повну суму операції, який підтверджує повернення товарів. Однак, хоча обов'язок складати акт про видачу коштів існує, відповідальність за його невиконання відсутня [6].

Повернення товару споживачем безпосередньо впливає на формування фінансового результату операційної діяльності торгового підприємства таким чином:

- зменшується дохід від реалізації товару за звітний період, після коригування на суму податку на додану вартість у продажній ціні поверненого товару. Для відображення цієї операції в бухгалтерському обліку використовується субрахунок 704 "Вирахування з доходу".

- зменшуються витрати, пов'язані з реалізацією товару, після коригування на суму собівартості повернутих товарів та суму транспортно – заготівельних витрат, якщо вони обліковувалися окремо. Собівартість поверненого товару обчислюється за одним з методів, встановлених НП(С)БО 9 “Запаси”, який застосовувався для списання цього товару при реалізації, відповідно до облікової політики підприємства (табл. 1) [2].

Таблиця 1 – Кореспонденція рахунків з повернення товарів у роздрібній торгівлі*

№	Зміст операції	Кореспонденція рахунків	
		Дебет	Кредит
1	Повернуто товар за вартістю продажу	704	361
2	Видано готівку за повернутий товар покупцю	361	301
3	Коригування податкових зобов'язань з ПДВ методом "сторно"	704	641
4	Коригування собівартості реалізованого товару звітного періоду методом "сторно":		
	- на собівартість повернутого товару	902	282
	- на суму ТЗВ в собівартості повернутого товару	902	289
5	Відновлено торгіву націнку на повернутий товар	282	285
6	Вирахування з доходу списано на фінансовий результат	791	704
7	Відкориговано фінансовий результат на суму собівартості повернутого товару методом "сторно"	791	902

*складено автором на основі [2]

Отже, облік операцій з повернення товарів в роздрібній торгівлі має свої особливості, які стосуються як відображення безпосередньо факту повернення товару, так і фінансового результату та податку на додану вартість. Тому важливо правильно оформлювати первинні документи, які складаються при поверненні товарів, а також своєчасно відкоригувати податкове зобов'язання з податку на додану вартість та фінансовий результат з метою достовірного відображення інформації в податковій декларації та фінансовій звітності підприємства.

Список використаних джерел:

1. Про захист прав споживачів: Закон України від 12.05.1991 № 1023-XII. URL: <https://zakon.rada.gov.ua/laws/show/1023-12#Text>
2. Кірдіна О. Г. Облік у торгівлі: Конспект лекцій. Харків: УкрДУЗТ, 2017. 113 с. URL: <http://lib.kart.edu.ua/bitstream/123456789/2884/1/%D0%9A%D0%BE%D0%BD%D1%81%D0%BF%D0%B5%D0%BA%D1%82%D0%BB%D0%B5%D0%BA%D1%86%D1%96%D0%B9.pdf>
3. Хмелевський І. Повернення товарів у роздрібній торгівлі. *Податки і бухгалтерія*. № 68, 2022 URL: <https://i.factor.ua/ukr/journals/nibu/2022/september/issue-68/article-122040.html>
4. Повернення товарів у роздрібній торгівлі: особливості обліку та використання ПРО. 2019. URL: https://buh.ligazakon.net/analytics/190037_povernennya-tovarv-u-rozdrbny-torgvl-osoblivost-oblku-ta-vikoristannya-pro
5. Про реалізацію окремих положень Закону України "Про захист прав споживачів": Постанова Кабінету Міністрів України від 19.03.1994 № 172. URL: <https://zakon.rada.gov.ua/laws/show/172-94-%D0%BF#Text>
6. Альошкіна Н. Оформляємо повернення в роздробі. *Податки і бухгалтерія*. 2019 №77 URL: <https://i.factor.ua/ukr/journals/nibu/2019/september/issue-77/article-91574.html>
7. Про затвердження порядків щодо реєстрації реєстраторів розрахункових операцій та книг обліку розрахункових операцій; Мінфін України; Наказ, Порядок, Заява від 14.06.2016 № 547 URL: <https://zakon.rada.gov.ua/laws/show/z0918-16#n190>

УДК 336.22:334.722

Ященко Я. А., Штокол А. О., здобувачі вищої освіти гр. ОА-212
 Науковий керівник – **Акименко О. Ю.**, д-р екон. наук, професор
Національний університет «Чернігівська політехніка», м. Чернігів, Україна

ОПТИМІЗАЦІЯ ОПОДАТКУВАННЯ МАЛОГО ПІДПРИЄМСТВА ЯК ПОТУЖНИЙ ІНСТРУМЕНТ ДЛЯ СТИМУЛЮВАННЯ ДІЛОВОЇ АКТИВНОСТІ

У сучасному світі, де економіка динамічно розвивається, а конкуренція зростає, питання оптимізації оподаткування малого підприємства набуває особливої актуальності. Ефективна система оподаткування – це не лише джерело надходжень до бюджету, але й

потужний інструмент стимулювання ділової активності, підтримки малого бізнесу. Українська система оподаткування постійно змінюється, що ускладнює для малих підприємств ведення обліку та планування своїх витрат. Оптимізація оподаткування дозволяє їм краще розуміти свої податкові зобов'язання та використовувати доступні пільги. У сучасних умовах, коли Україна прагне інтегруватися до європейської економіки, важливо створювати сприятливі умови для розвитку малого бізнесу. Оптимізація оподаткування може стати потужним інструментом для стимулювання ділової активності та залучення інвестицій.

Відповідно до норм Закону України «Про бухгалтерський облік та фінансову звітність», малими підприємствами визнаються підприємства «показники яких на дату складання річної фінансової звітності за рік, що передує звітному, відповідають щонайменше двом із таких критеріїв: балансова вартість активів – до 4 мільйонів євро; чистий дохід від реалізації продукції (товарів, робіт, послуг) – до 8 мільйонів євро; середня кількість працівників – до 50 осіб» [2]. В Україні частиною спеціального податкового режиму, який є головним стимулом для малого бізнесу, виступає спрощена система оподаткування. Підприємства, що перебувають на спрощеній системі оподаткування мають певні привілеї. Так, у відповідності до п. 297.1 ст. 297 Податкового кодексу України (далі, ПКУ) зазначені підприємства звільняються від нарахування, сплати та подання податкової звітності як з податку на прибуток підприємств, так і податку на додану вартість з операцій із постачання товарів, робіт та послуг, місце постачання яких розташоване на митній території України (крім податку на додану вартість, що сплачується, зокрема, юридичними особами, які вибрали ставку єдиного податку, визначену підпунктом 1 пункту 293.3 ст. 293 ПКУ) [3]. Умисне ухилення від сплати податків є кримінальним діянням згідно ст. 212 Кримінального кодексу України [4]. Тож основним ризиком, який виникає при застосуванні будь-яких схем оптимізації оподаткування, є те, що правоохоронні органи можуть розглядати ці дії як ухилення від оподаткування. Окрім цього, існують інші ризики, такі як можлива відсутність економічного ефекту від оптимізації через невірне застосування законодавства та можливість донарахування з боку податкової служби. Також варто враховувати ризики, пов'язані з ненадійними контрагентами, які беруть участь у оптимізаційних схемах, що може призвести до втрат та морально-репутаційних ризиків [5].

Податкова оптимізація, що входить до складу податкового планування, полягає у впровадженні організаційних заходів в межах чинного законодавства. Вона передбачає вибір оптимального часу, місця та видів діяльності, а також створення та впровадження ефективних схем та договірних відносин з метою збільшення грошових потоків компанії за рахунок зменшення податкових виплат [1]. Отже, в податковій оптимізації застосовуються ті методи, які передбачені державою і не суперечать законодавству. У першу чергу це стосується пільг, які надає законодавство для різних галузей діяльності та категорій платників. Наприклад, це може бути використання спрощеної системи оподаткування, застосування пільгової ставки ПДВ або податкових пільг для сільськогосподарського бізнесу. Проте оптимізація також потребує вміння використовувати нестандартні підходи та розуміння бухгалтерських та податкових норм [5].

Одна зі схем оптимізації – виведення прибутку на осіб з меншою ставкою оподаткування. Цей підхід включає різноманітні способи, але їхня загальна ідея полягає в тому, щоб витрати компанії переносилися на особу з пільговим оподаткуванням, наприклад, на фізичних осіб-підприємців, які користуються системою єдиного податку. Це дозволяє зменшити суму, яка оподатковується у підприємства за загальною системою оподаткування, і сплатити лише 5% податку (якщо це єдиний податок за 3-ю групою), отримуючи при цьому можливість отримати готівку. Однак існують численні ризики в такій схемі. Контролюючі органи розуміють економічну сутність таких операцій і їхню справжню мету, тому можуть вважати ці витрати необґрунтованими та не дозволити їх врахування. Крім того, гроші у формі готівки, які отримуються в результаті такої схеми,

часто використовуються без офіційного обліку і іноді на цілі, які можуть розглядатися як ухилення від сплати податків. Таким чином, отримані прибутки стають під підозрою і можуть призвести до додаткових проблем, особливо з 2019 року, коли введено нові правила фінансового моніторингу і банки зобов'язані встановлювати джерело походження готівки при її зарахуванні на рахунки [5].

Ще одним поширеним варіантом податкової оптимізації є стратегія формування прибутку в компаніях, які зареєстровані в країнах з більш вигідною системою оподаткування порівняно з українською. Цей метод застосовується в міжнародних операціях шляхом побудови власником ланцюга контрольованих операцій. У такому випадку за допомогою встановлення потрібного співвідношення цін в ланцюгу купівель-продажів прибуток формується в країні, де ставка податку на прибуток набагато нижча, ніж українська. Цей метод вже протягом багатьох років був одним з найпопулярніших, якщо не за розповсюдженістю, то за сумами, що перетиналися через такі схеми. Він часто асоціювався з терміном "офшори", незалежно від того, чи це були справжні офшорні юрисдикції, чи просто країни з низькими ставками корпоративного оподаткування. Однак ризики цієї стратегії завжди існували, і в останні роки вони стали ще більш значущими. Особливо важливим було прийняття в 2020 році доповнень до Податкового кодексу, які стосувалися «контрольованих іноземних компаній» [5].

Ще одним поширеним методом оптимізації оподаткування є економія на сплаті податків за працевлаштованих робітників шляхом їх оформлення як суб'єктів підприємницької діяльності на спрощеній системі оподаткування. Ця стратегія отримала особливу популярність в останні роки, особливо в контексті активного розвитку ринку ІТ-послуг в Україні. У цій сфері дійсно складно відрізнити трудові відносини від господарських, що створює сприятливі умови для застосування такої схеми [5].

Отже, оптимізація оподаткування малого підприємства в Україні є важливим питанням, яке потребує ретельного вивчення, обережного підходу, в тому числі і в питаннях організації обліку [6]. З одного боку, існує ряд легальних методів оптимізації, які дозволяють підприємствам економити кошти та стимулювати свою діяльність. До них належать: спрощена система оподаткування, пільгова ставка ПДВ, податкові послаблення для певних галузей, вибір часу, місця та видів діяльності, створення ефективних схем та договірних взаємин. З іншого боку, важливо пам'ятати про ризики, пов'язані з використанням сумнівних схем оптимізації. До них належать: контроль з боку податкових органів, зміни в законодавстві, репутаційні ризики. Необхідно пам'ятати, що податкові органи постійно вдосконалюють методи боротьби з ухиленням від сплати податків та використання незаконних схем може призвести до серйозних санкцій. Оптимізація оподаткування може стати потужним інструментом для розвитку малого бізнесу, але важливо використовувати його розумно та відповідально.

Список використаних джерел

1. Шарко Є. І. Підвищення ефективності діяльності малого підприємства шляхом оптимізації оподаткування та залучення зовнішнього аудиту. *Креативний простір*. 2021. № 5. С. 33-34. URL: http://nbuv.gov.ua/UJRN/krpr_2021_5_19 (дата звернення - 15.04.2024 р.)
2. Про бухгалтерський облік та фінансову звітність в Україні: Закон України від 16.07.1999 № 996-XIV. URL: <https://zakon.rada.gov.ua/laws/show/996-14#Text> (дата звернення - 15.04.2024 р.)
3. Податковий кодекс України від 02.12.2010 № 2755-VI. URL: <https://zakon.rada.gov.ua/laws/show/2755-17#n7200> (дата звернення - 15.04.2024 р.)
4. Кримінальний кодекс України від 05.04.2001 № 2341-III. URL: <https://zakon.rada.gov.ua/laws/show/2341-14#Text> (дата звернення - 15.04.2024 р.)
5. Луговий С. Схеми оптимізації оподаткування та ризики їх застосування. 21.10.2021 URL: https://biz.ligazakon.net/analytics/206934_skhemi-optimzats-opodatkuvannya-ta-riziki-kh-zastosuvannya (дата звернення - 15.04.2024 р.)
6. Акименко О. Ю., Жолобецька М.Б. Актуалізація синергетичного підходу в дослідженні організації бухгалтерського обліку. *Вісник Одеського національного університету. Серія «Економіка»*. 2018. Т. 23, Вип. 1. С. 152-156.

**ПРОБЛЕМИ ТА ПЕРСПЕКТИВИ РОЗВИТКУ МЕНЕДЖМЕНТУ,
ПУБЛІЧНОГО УПРАВЛІННЯ ТА ПІДПРИЄМНИЦТВА**

**PROBLEMS AND PROSPECTS OF DEVELOPMENT OF MANAGEMENT,
PUBLIC ADMINISTRATION AND ENTREPRENEURSHIP**

ПІДСЕКЦІЯ: ПУБЛІЧНЕ УПРАВЛІННЯ ТА МЕНЕДЖМЕНТ ОРГАНІЗАЦІЙ

SUBSECTION: PUBLIC ADMINISTRATION AND ORGANIZATIONS MANAGEMENT

УДК [330.341.1:005.921]: 355.01-021.68

Абакумов Д.Д., здобувач вищої освіти гр. АСД-073-23
Науковий керівник – **Бутко М.П.**, д-р екон. наук, професор
Національний університет «Чернігівська політехніка», м. Чернігів, Україна

**РОЛЬ ІННОВАЦІЙ У СТРАТЕГІЧНОМУ ПЛАНУВАННІ ВІДНОВЛЕННЯ
ПРОМИСЛОВИХ ПІДПРИЄМСТВ У ПОВОЄННИЙ ПЕРІОД**

Повномасштабна війна розпочата Росією проти України не лише призвела до важких втрат у військовій та політичній сферах, але також спричинила серйозні труднощі в економічній та промисловій галузях. Відновлення промислових підприємств на території України у повоєнний період потребує як відновлення зруйнованих об'єктів та інфраструктури, так і стратегічного планування, що базується на інноваційних підходах. Становлення нових стратегій розвитку та впровадження інноваційних технологій стають важливим етапом в цьому процесі, оскільки вони спрямовані на ефективне пристосування до змінних умов та забезпечення стійкості промислового сектору в умовах війни та геополітичної нестабільності [3, с. 41].

В контексті війни та окупації територій, стратегічне планування відновлення промислових підприємств набуває особливої важливості, оскільки вимагає здійснення рішучих заходів для забезпечення ефективності та конкурентоспроможності. Інновації в цьому процесі виступають ключовим фактором, що забезпечує адаптацію до складних умов та збереження промислового потенціалу.

Перш за все, інновації включають розвиток нових технологій, спрямованих на підвищення продуктивності та ефективності виробництва. Технології автоматизації, що передбачають використання роботизованих систем та автоматизованих процесів, дозволяють зменшити витрати ресурсів та часу на виробництво. Впровадження Інтернету речей (IoT) у виробничі процеси сприяє збору та аналізу великого обсягу даних, що дозволяє виявляти ефективніші шляхи оптимізації та управління виробництвом. Додатково, використання штучного інтелекту та аналітики даних дозволяє прогнозувати ринкові тенденції, а також удосконалювати стратегії управління та прийняття рішень.

Ці інновації не лише забезпечують підприємства конкурентоспроможністю в умовах війни та окупації, але й роблять їх більш стійкими до змін у зовнішньому середовищі. Автоматизація та використання IoT дозволяють зменшити залежність від людського фактору та ризиків, пов'язаних зі змінами політичної ситуації. Технології штучного інтелекту та аналітики даних допомагають підприємствам адаптуватися до мінливих умов ринку та приймати обґрунтовані стратегічні рішення [2, с. 8–9].

Один з конкретних прикладів програмного забезпечення для підвищення ефективності виробництва – це система виробничого управління MES (Manufacturing Execution System).

MES забезпечує автоматизацію та контроль виробничих процесів на підприємстві, інтегруючи обладнання на лініях виробництва з інформаційними системами управління. Це дозволяє отримувати дані про виробництво в реальному часі та ефективно керувати ними, що сприяє підвищенню продуктивності та ефективності виробництва [3, с. 46].

Паралельно з технологічними інноваціями, важливою складовою стратегічного планування є інновації в організаційних та управлінських підходах. Ця складова передбачає не лише технічні зміни, але й перегляд філософії управління та структури організації в контексті невизначеності та нестабільності, що є характерними для періодів військових конфліктів та геополітичних напруг.

Розвиток нових моделей управління може включати в себе перехід від традиційних ієрархічних структур до більш гнучких та децентралізованих систем. Наприклад, впровадження методологій Agile або Lean дозволяє організаціям швидше реагувати на зміни в зовнішньому середовищі та ефективніше керувати складністю.

Крім того, розвиток людського капіталу вимагає системного підходу до навчання та розвитку персоналу. Це включає в себе не лише технічну підготовку, але й розвиток міжособистісних навичок, лідерського потенціалу та здатності до адаптації до змін. Створення стимулюючого середовища, що сприяє інноваціям та креативності, також відіграє ключову роль у забезпеченні успіху організації в умовах нестабільності [1, с. 12].

Також важливо зазначити, що інновації в стратегічному плануванні відновлення промислових підприємств в контексті війни включають розробку та впровадження нових стратегій маркетингу та продажів, що враховують зміни в ринкових умовах та споживчих перевагах в умовах нестабільності та конфліктів. Це комплексний процес, який передбачає аналіз впливу геополітичних факторів на ринкові тенденції, ідентифікацію нових можливостей та ризиків, а також розробку стратегічних планів для адаптації до нових умов.

Один з ключових аспектів інноваційних стратегій маркетингу та продажів – це аналіз змін у споживчих поведінках та впливу воєнних дій на ринок. Це включає в себе оцінку змін у попиті на продукцію та послуги, перегляд цільових аудиторій та розробку нових маркетингових стратегій для привернення та утримання клієнтів. Наприклад, в умовах війни може змінитися попит на певні товари або послуги, а також може змінитися споживча поведінка через зміни економічних умов або психології споживачів.

Інновації включають розробку нових стратегій продажів, що враховують особливості військового стану та геополітичних ризиків. Це може включати в себе перегляд каналів продажу, зміну цільових сегментів ринку, впровадження гнучких цінових політик та розробку інноваційних підходів до просування продукції. Наприклад, підприємства можуть звернутися до онлайн-каналів продажу, щоб зменшити залежність від фізичних точок продажу, які можуть бути вразливими під час війни [4, с. 65–66].

Отже, інновації грають ключову роль у стратегічному плануванні відновлення промислових підприємств у повоєнний період. Вони сприяють розвитку нових технологій, організаційних та управлінських підходів, а також стратегій маркетингу та продажів, що дозволяють підприємствам адаптуватися до змінних умов, забезпечуючи стійкість та розвиток навіть у складних геополітичних умовах. Інновації сприяють ефективному використанню ресурсів, підвищенню конкурентоспроможності та забезпеченню сталого економічного розвитку підприємств після військових конфліктів. Тож, інновації є важливим фактором успіху у відновленні промислових підприємств у повоєнний період.

Список використаних джерел

1. Біла І. С., Посна В. С., Шевченко О. О. Інноваційний розвиток як чинник повоєнної відбудови економіки України. *Наукові записки НаУКМА. Економічні науки*. 2023. №8 (1). С. 10–16.
2. Бойко О. М., Кучеренко С. Ю. Сучасні виклики інноваційного розвитку промислових підприємств. *Економічний вісник університету*. 2023. Вип. №57. С. 5–15.
3. Носирев О. Повоєнна промислова політика відновлення економіки. *Mechanism of an Economic Regulation*. 2023. №2 (100). С. 41–48.
4. Яківченко А. М. Механізм інноваційного маркетингу промислового підприємства у повоєнний період. *Підприємництво та інновації*. 2023. Вип. 26. С. 63–69.

Арутюнян В.Е., аспірант, спеціальність 281 «Публічне управління та адміністрування»
Науковий керівник – **Покатаєв П.С.**, д-р держ. упр., д-р юрид. наук, професор
Класичний приватний університет, м. Запоріжжя, Україна

ВПЛИВ СОЦІАЛЬНИХ МЕДІА НА ЕФЕКТИВНІСТЬ ЕЛЕКТРОННОГО ВРЯДУВАННЯ: ОГЛЯД ІСНУЮЧИХ ДОСЛІДЖЕНЬ

Електронне урядування значно трансформувалося з появою соціальних медіа, які відіграють ключову роль у підвищенні прозорості та ефективності управління. Соціальні медіа дозволяють урядам встановлювати безпосередній зв'язок з громадянами, що є важливим чинником під час кризових періодів, таких як пандемія COVID-19. Дослідження Сабіни Ходжич та інших підтверджує, що розвиток електронного урядування сприяє ефективності управління в ЄС, особливо за умов використання цифрових технологій для забезпечення прозорості та взаємодії з громадянами через різноманітні платформи [1].

Дослідження Чі-Хуї Лай та інших вказує на те, що ефективне використання соціальних медіа залежить від способу комунікації. Повідомлення, які використовують неформальну мову та орієнтовані на мобілізацію, залучають громадськість ефективніше. Водночас, існуючі організаційні бар'єри можуть істотно знижувати ефективність таких стратегій. Це вказує на потребу у подальшій інтеграції соціальних медіа у стратегії електронного урядування, з особливим акцентом на внутрішньоорганізаційні зміни [2].

Згідно з дослідженням Мійкела С. Полуана, маркетинг у соціальних медіа може позитивно впливати на ставлення громадськості до урядових інституцій, підвищуючи їхню довіру та задоволеність від наданих послуг. Це підтверджує, що соціальні медіа є ефективним засобом для покращення взаємодії з громадянами та підвищення прозорості урядових дій [3].

Тим часом, Сохран Хан та інші визначили прогалини в дослідженнях довіри громадян до послуг електронного урядування через соціальні медіа. Потреба у додаткових дослідженнях факторів довіри підкреслює важливість розробки комплексних стратегій для збільшення участі громадськості та покращення їхнього сприйняття урядових дій [4].

Парісмита Бхагаваті зосередила увагу на аналізі веб-сайтів та соціальних медіа урядів штатів Ассам та Нагаленд, виявивши, що хоча вони досягли певного рівня зрілості, існують значні виклики, пов'язані з ІКТ-навичками та інтеграцією [5].

Соціальні медіа відіграють критичну роль у розвитку електронного урядування, але їхня повна інтеграція потребує вирішення організаційних та технічних проблем. Важливо також зосередитися на тренінгах для держслужбовців та розробці стратегій, які підвищать ефективність комунікації та залучення громадськості.

Ефективне використання соціальних медіа в електронному урядуванні не тільки покращує зв'язок між урядом та громадянами, але й забезпечує громадськість важливою платформою для висловлення своїх думок та участі у прийнятті рішень. Взаємодія через соціальні медіа сприяє демократичній відкритості та збільшує обізнаність громадськості щодо урядових ініціатив.

Однак, необхідно враховувати потенційні ризики, які супроводжують використання соціальних медіа в урядовій взаємодії. Це включає питання приватності, безпеки даних та можливість поширення недостовірної інформації. Тому важливо розробляти та впроваджувати стратегії, що забезпечують належний захист персональних даних та інформаційну безпеку, а також механізми боротьби з дезінформацією.

Науковці також звертають увагу на необхідність подальшого дослідження впливу соціальних медіа на довіру громадян до уряду. Сприйняття соціальних медіа як надійного джерела інформації може істотно вплинути на ефективність електронного урядування. Це, в свою чергу, може збільшити або зменшити громадську участь у державних ініціативах.

Інше важливе питання — це навчання та розвиток навичок державних службовців для ефективного використання соціальних медіа. Програми підвищення кваліфікації мають включати основи цифрової комунікації, етичні стандарти в онлайн-взаємодіях та методи ефективної взаємодії з громадянами. Розуміння цих аспектів є ключовим для забезпечення, що комунікації є конструктивними та сприяють зміцненню довіри та взаєморозуміння.

Окрім технічних та навчальних аспектів, важливою є також культурна адаптація. Урядам необхідно враховувати культурні особливості своїх громадян під час формулювання повідомлень та вибору платформ для комунікації. Ефективне використання соціальних медіа в електронному урядуванні вимагає не тільки технічної компетентності, але й глибокого розуміння соціальних та культурних контекстів, в яких ці інструменти використовуються.

Використання соціальних медіа в електронному урядуванні відкриває нові можливості для покращення управління, збільшення прозорості та активізації громадської участі. Водночас, це ставить перед урядами виклики, пов'язані з безпекою, приватністю та ефективністю комунікацій. Вирішення цих викликів та створення ефективних стратегій використання соціальних медіа стануть ключовими для успішного розвитку електронного урядування в майбутньому.

Список використаних джерел

1. Hodzic, S., Ravselj, D., Jurlina Alibegovic, D. (2021). E-Government Effectiveness and Efficiency in EU-28 and COVID-19. *Central European Public Administration Review*. Vol. 19 (1). pp. 159-180. DOI: 10.17573/cepar.2021.1.07
2. Lai, C. H., Yu, R. P., Chen, Y. C. (2020). Examining Government Dialogic Orientation in Social Media Strategies, Outcomes, and Perceived Effectiveness: A Mixed-Methods Approach. *International Journal of Strategic Communication*. Vol. 1 (1). DOI: 10.1080/1553118X.2020.1749634
3. Poluan, M. S., Pasuhuk, L. S., Mandagi, D. W. (2022). THE ROLE OF SOCIAL MEDIA MARKETING IN LOCAL GOVERNMENT INSTITUTION TO ENHANCE PUBLIC ATTITUDE AND SATISFACTION. *Jurnal Ekonomi*. Vol. 11 (3). pp. 1268-1279. URL: <https://ejournal.seaninstitute.or.id/index.php/Ekonomi>
4. Khan, S., Ab. Rahim, N. Z., Maarop, N. (2020). A systematic literature review and a proposed model on antecedents of trust to use social media for e-government services. *International Journal of Advanced and Applied Sciences*. Vol. 7 (2). pp. 44-56. DOI: 10.21833/ijaas.2020.02.007
5. Bhagawati, P. (2020). Websites and social media technologies as implements of E-Governance: A study of North East India. *Indian Journal of Science and Technology*. Vol. 13 (31). pp. 3188-3197. DOI: 10.17485/IJST/v13i31.1016

УДК 352:341.1/8

Берднік С. С., здобувачка вищої освіти, другий (магістерський) рівень вищої освіти, спеціальність 281 «Публічне управління та адміністрування», гр. МПУА-231

Науковий керівник – **Дука А.П.**, д-р екон. наук, професор
Національний університет «Чернігівська політехніка», м. Чернігів, Україна

ВНЕСОК МІСЦЕВОГО САМОВРЯДУВАННЯ В ПРОЦЕСИ УПРАВЛІННЯ СУСПІЛЬНИМИ СПРАВАМИ ОКРЕМИХ КРАЇН ЄВРОПЕЙСЬКОГО СОЮЗУ

Органічними складовими будь-якої держави є: територія, народ та влада. Два останні елементи держави мають безпосереднє відношення до поняття «місцеве самоврядування», оскільки у статті 140 Конституції України сутність місцевого самоврядування розкривається як «право територіальної громади – жителів села чи добровільного об'єднання у сільську громаду жителів кількох сіл, селища та міста – самостійно вирішувати питання місцевого значення в межах Конституції і законів України» [1].

23 червня 2022 року Європейська рада на засіданні глав держав та урядів 27 держав-членів Європейського Союзу (далі – ЄС) у Брюсселі ухвалила Рішення щодо набуття Україною офіційного статусу кандидата на вступ до ЄС. Відтак наша держава має конкретні зобов'язання з підготовки до вступу до ЄС. Особливої уваги в цьому контексті заслуговують

питання гармонізації діяльності українського суспільства щодо управління справами на рівні місцевої громади.

Сьогодні у багатьох країнах ЄС місцеве самоврядування відіграє дедалі більшу роль у життєдіяльності держави і суспільства, бере активну участь в управлінні публічними справами, чим надає необхідну підтримку державі в галузі соціально-економічного розвитку і стимулює загальний процес демократизації суспільства.

Досвід європейських країн свідчить, що ефективний механізм управління складається, як правило, в державах з децентралізованою системою організації публічної влади та з розвиненим місцевим самоврядуванням, де за кожним рівнем управління закріплено відповідні повноваження та ресурси.

Відповідно до принципів, викладених у Преамбулі Європейської хартії місцевого самоврядування, ухваленої Радою Європи 15 жовтня 1985 року, місцеве самоврядування є основою будь-якого демократичного устрою, забезпечує водночас ефективну і найбільш наближену до громадян систему управління, право громадян брати участь в управлінні публічними справами відноситься до базових демократичних принципів [2], що починають реально та практично здійснюватись саме на місцевому рівні. Отже, зміцнення місцевого самоврядування розглядається у контексті оптимізації системи управління, що здійснюється на місцевому рівні.

Сьогодні, в рамках оптимізації системи управління суспільними справами (до цього поняття входять як питання публічного управління, так і реалізація промислово-економічних проєктів і завдань на всіх рівнях), такі європейські країни, як Франція, Німеччина, Іспанія, Бельгія, активно застосовують політику децентралізації, передаючи низку державних повноважень (у т.ч. через бюджетно-фінансові механізми) до місцевого рівня.

Для оцінки масштабу внеску місцевого самоврядування в процес управління суспільними справами, наведемо кілька прикладів. Так, у Франції видатки територіальних органів влади становлять сьогодні 20% видатків національного бюджету, тобто 244 мільярди євро. У Німеччині показник витрат територіальних органів влади значно вищий і становить останніми роками 41%, в Іспанії - понад 47%, у Бельгії - 46%, а в середньому по країнах ЄС - 32% [3].

У результаті роль місцевого самоврядування у розв'язанні комплексу соціально-економічних і політичних завдань підвищується, що допомагає державі оперативніше реагувати на проблеми та виклики, котрі виникають.

Місцеве самоврядування, будучи рівнем влади, найбільш наближеним до населення, робить значний внесок у реалізацію державної політики, надаючи соціально-значущі послуги населенню. Так, у більшості країн ЄС, місцеве самоврядування активно залучено до роботи щодо допомоги громадянам, які опинилися в складному соціально-економічному становищі, у ситуації так званої «соціальної невідповідності» (відсторонення від процесу ухвалення управлінських рішень, невідповідність рівня освіти та наявної роботи, невизнання спільнотою внеску громадянина в досягнення спільних цілей), у становищі ізольованості та самоусунення від суспільства. Так, у Франції 22% громадян сьогодні перебувають у становищі «соціальної невідповідності», а в країнах Європейського Союзу загалом цей показник становить близько 25% [4].

Серед найсуттєвіших за значущістю соціальних проблем більшість громадян ЄС виокремлюють проблему безробіття (до неї належить як відсутність роботи, так і відсутність роботи з прийнятним рівнем доходів). Рівень безробіття у Франції становить сьогодні 8,1%, у Німеччині - 6%, у країнах ЄС - 7,3%, лише 65% громадян Франції віком від 18 до 64 років мають постійну оплачувану роботу [5].

Хоча боротьба з безробіттям є загальнодержавним завданням, муніципальна влада на своєму рівні також докладає зусиль для його розв'язання, створюючи нові робочі місця, стимулюючи розвиток середнього та малого бізнесу, інвестуючи самостійно, а також спільно з регіональною та центральною владою в інфраструктурні проєкти. Так, у Франції близько 1,4 мільйона осіб працює в органах місцевого самоврядування та афілійованих з ними структурах. У Марселі 60% робочих місць у місті створено місцевою владою. Хоча кількість

зайнятих на муніципальному рівні становить лише 4% від загальної кількості працездатного населення, проте кількість робочих місць, створених на місцевому рівні, постійно зростає [6].

Муніципальна влада активно працює над розв'язанням ще однієї важливої соціально-політичної проблеми, що стоїть сьогодні перед державами ЄС, а саме, проблемою відчуження громадян від процесу ухвалення рішень органами влади різних рівнів. Це складне соціально-політичне завдання, оскільки внаслідок «соціального відчуття» відстороненості громадян від управління в них виникає незадоволеність роботою органів влади як на місцевому, так і на державному рівні. У підсумку все це негативно позначається на рівні довіри громадян до публічної влади і на визнанні легітимності останніх. Так, близько 50% опитаних французів не змогли позитивно відповісти на запитання «чи довіряють вони своїй владі» [7].

Органи місцевого самоврядування є рівнем публічної влади, якому громадяни довіряють більшою мірою, ніж центральній владі, завдяки постійній взаємодії громадян і муніципальної влади та залученню місцевої влади як рівня влади, що найбільш наближений до населення, до розв'язання нагальних проблем населення муніципалітетів. З урахуванням «віддаленості» центрального рівня влади від населення та специфіки повноважень центральної влади, які можуть безпосередньо і не стосуватися життя громадян (таких, наприклад, як оборона, промисловий розвиток, зовнішня політика тощо), рівень залучення громадян до управління, а отже, їхня можливість впливати на рішення, ухвалювані державою, залишаються обмеженими, а довіра громадян до центральної влади залишається відносно низькою, що також сприяє зростанню «соціальної незадоволеності» у суспільстві.

Як наслідок, соціальна незадоволеність громадян може викликати соціальну напруженість у суспільстві, зростання протестних виступів, що призводить до «неприйняття громадянами» політики держави, а це, своєю чергою, негативно позначається на суспільно-політичній стабільності в країні.

З урахуванням усієї складності наявних соціальних проблем у країнах Європейського Союзу муніципальна влада у Франції, Німеччині, Іспанії, Бельгії, Італії вживає сьогодні активних кроків для розв'язання соціально значущих для населення проблем, для зняття соціальної напруженості у суспільстві, зокрема, за допомогою активного залучення громадян до процесу управління громадськими справами на місцях. Для стимулювання участі громадян у процесі ухвалення управлінських рішень на місцевому рівні використовуються різноманітні суспільно-політичні механізми. Муніципалітети і тут, багато в чому, є інноваційним майданчиком для розвитку «демократії прямої участі», активно застосовують форми прямої демократії, використовують механізми місцевих референдумів, різні форми роботи громадянського суспільства в місцевих органах влади, активно підтримують громадські ініціативи і, тим самим, сприяють зміцненню практики роботи демократичних інститутів на місцях і забезпеченню політичної стабільності в державі.

У період масштабних реформ, соціальних або політичних криз, муніципалітети в країнах ЄС, як правило, продовжують відігравати важливу роль у забезпеченні політичної стабільності. Наприклад, у Франції, муніципалітети надали величезну підтримку державі у 2019-2020 роках у пошуку рішень соціально-політичної кризи, що охопила країну у зв'язку з виступами «жовтих жилетів». Рух «жовтих жилетів» став у Франції символом соціального розмежування, фундаментального розколу суспільства за різними підставами соціального характеру (класовими, світоглядними, расовими, релігійними тощо), що було основною причиною масових протестів у суспільстві.

Наприкінці 2019 року, рух «жовтих жилетів» набув національного масштабу, ставши символом боротьби громадян за соціальну справедливість у країні, отримавши широкую підтримку серед різних соціальних груп: 57% членів руху мали постійну роботу, 15% були службовці, 21% - пенсіонери, 11% - безробітні, 3% - студенти [7].

Масштаб підтримки «жовтих жилетів» став, справді, загальнонаціональним. У пік виступів 17 листопада 2019 року на вулиці Парижа і великих міст Франції вийшло близько мільйона людей. Протестні акції торкнулися 90 департаментів і 579 великих і середніх муніципалітетів. Було заблоковано 2043 промислових та інфраструктурних об'єктів: автотраси, мости, під'їзди до автозаправок і нафтопереробних заводів. «Це не Револьюція! Це соціальне повстання!», – стверджував Крістоф Шалансон, координатор руху в департаменті Воклюз [4].

Перед обличчям соціальної загальнонаціональної кризи місцева влада надала широку політичну підтримку ініціативі Президента Франції Мануеля Макрона щодо проведення «Великих дебатів» для пошуку рішень соціально-економічних проблем і проведення реформи публічної влади. Протягом кількох місяців Президент Франції брав участь у майже двадцяти відкритих дебатах, організованих місцевою владою в різних містах і регіонах Франції, пояснюючи мету і завдання політики держави та пропонуючи рішення нагальних соціально-економічних проблем. Мери більш ніж 1000 муніципалітетів брали участь в організації зустрічей з громадянами в рамках «Великих дебатів». У 35 000 муніципалітетів місцева влада збирала понад два мільйони пропозицій для проведення реформ у соціально-економічній та політичній галузях.

Соціальні заворушення 2019-2020 років у Франції, соціальні виступи в Італії та Іспанії, досвід реформування системи публічної влади в країнах ЄС свідчить про те, що забезпечення життєдіяльності держави потребує спільних організаційних та управлінських дій усіх рівнів публічної влади, які спільно покликані підтримувати соціальний порядок у суспільстві, забезпечити політичну стабільність і стимулювати процес демократизації суспільних відносин за широкої участі населення.

Кожен рівень влади, відповідно до наявних у нього повноважень і ресурсів, покликаний зробити свій внесок у забезпечення ефективного функціонування системи публічної влади в країні, створити необхідні умови для підвищення добробуту населення, забезпечення соціальних гарантій громадян, реалізації громадянських свобод і вдосконалення системи суспільно-політичних відносин. У цій конфігурації місцеве самоврядування хоча і діє автономно, але залишається рівнем управління, інкорпорованим до єдиної системи публічної влади, метою якого є зробити свій внесок у забезпечення стабільного і поступального розвитку держави. Досвід багатьох європейських країн свідчить про те, що створення відкритої, підзвітної населенню і відповідальної перед громадянами системи публічної влади в будь-якій державі неможливе без упровадження демократичних принципів на місцевому, найближчому до населення рівні влади та управління.

Таким чином, з досвіду країн ЄС щодо організації місцевого самоврядування в життєдіяльності сучасного суспільства слід дійти висновку, що місцеве самоврядування за своєю природою має яскраво виражений суспільний, демократичний характер і передбачає безпосередню участь населення в управлінні публічними справами. У межах місцевого самоврядування формуються правові та організаційні умови, форми і способи діяльності для реалізації населенням своїх прав, пов'язаних із найбільш нагальними потребами людей. Усе це суттєво сприяє розвитку громадянського суспільства, консолідує суспільно-політичну систему як на власне місцевому, так і на центральному рівні влади.

Список використаних джерел

1. Конституція України від 29.06.1996 р. 254к/96-ВР / Верховна Рада України. Офіційний веб-портал. URL: <https://zakon.rada.gov.ua/laws/show/ru/254%D0%BA/96-%D0%B2%D1%80> (дата звернення: 15.04.2024).
2. Європейська хартія місцевого самоврядування від 15.10.1985 р. / Верховна Рада України. Офіційний веб-портал. URL: https://zakon.rada.gov.ua/laws/show/994_036#Text (дата звернення: 15.04.2024).
3. Доповідь Національного Інституту статистики та економіки Франції від 28.05.2021 р. URL: <https://www.insee.fr/fr/statistiques> (дата звернення: 15.04.2024).
4. Доповідь про соціальний стан у Франції 2021 р. URL: <https://www.vie-publique.fr/rapport> (дата звернення: 15.04.2024).
5. Доповідь про перспективи зайнятості у Франції 2021 р. URL: <https://www.oecd-ilibrary.org/> (дата звернення: 15.04.2024).
6. Офіційний сайт муніципалітета Марселя. URL: <https://www.marseille.fr> (дата звернення: 15.04.2024).
7. Дані опитування суспільної думки, проведеного Центром політичних досліджень Сьянс По «СЕМІФОР» у 2019 році. URL: <https://www.sciencespo.fr/> (дата звернення: 15.04.2024).

Бисикало С.І. здобувач вищої освіти 1 курсу магістр, група ЗМДС-231
Науковий керівник – доцент **Повна С.В.**, канд. екон. наук, доцент
Національний університет «Чернігівська політехніка», м. Чернігів.

ВПРОВАДЖЕННЯ ІННОВАЦІЙ У СФЕРІ СОЦІАЛЬНОГО ЗАХИСТУ ДІТЕЙ

В Україні як соціальної, демократичній, європейській державі одним із основних завдань має стати сприяння розвитку сім'ї, як найкращого середовища для зростання дитини, первинного та основного осередку суспільства і головного чинника формування особистості та забезпечення різнобічного, спокійного та гармонійного розвитку дитини. В умовах сьогодення відповідальність за безпеку, добробут дітей та їх благополуччя мають взяти на себе територіальні громади, вони повинні надавати своєчасну підтримку дитячим будинкам сімейного типу, прийомним та опікунським сім'ям, де перебувають діти позбавлені батьківського піклування та діти-сироти, а особливо вразливим сім'ям з дітьми, які перебувають в складних життєвих обставинах. Велику роль відіграє розвиток універсальних та доступних послуг, орієнтованих на потреби членів громади.

Головним нормативно-правовим документом, який регулює питання саме соціальної роботи, є Закон України «Про соціальну роботу з дітьми та молоддю», в якому описані основні принципи роботи з даними людьми. Соціальна робота з дітьми та молоддю – це спільна робота підприємств, організацій, установ та уповноважених органів, незалежно від їх форм власності, яка націлена на забезпечення гармонійного та всебічного розвитку дітей, захист їх прав, свобод і законних інтересів, підвищення культурних та духовних цінностей, поліпшення соціальних умов життя [1]. На сьогодні актуальними є надання соціальних послуг на рівні громади.

Для проведення ефективної соціальної роботи із вразливими групами дітей та сімей важливими є такі нормативно-правові акти: Сімейний Кодекс України, Закони «Про охорону дитинства», «Про державну соціальну допомогу малозабезпеченим сім'ям».

Весь світ визнав, що сім'я є найважливішою ланкою суспільства. Процвітання, розвиток та добробут держави залежить від виховання в родині сімейних цінностей. Вирішення економічних і соціальних проблем держави, затвердження головних моральних цінностей, розвитку духовності та культури, належного поведіння дитини в суспільстві не може бути без повноцінного виховання в сім'ї. Ось чому держава зацікавлена в морально-етичній, духовно розвиненій, соціально забезпеченій та потенційно реалізованій сім'ї, яка може забезпечити не лише особисте існування, а й спільний розвиток. [2].

Не менш важливим завданням нашої країни є дотримання прав дитини-сироти та дитини, позбавленої батьківського піклування, на зростання та виховання в сім'ї або умовах, максимально наближених до сімейних, активізація національного усиновлення, запобігання бездоглядності та безпритульності серед дітей. Особлива увага приділяється вразливим категоріям дітей, що потребують державної підтримки, насамперед це діти-сироти, діти, які позбавлені батьківського піклування, діти, що проживають в сім'ях, які опинилися в складних життєвих обставинах.

Зараз, в даний час, фіксується збільшення кількості дітей, які потребують підтримки і забезпечення держави, а саме: діти, які позбавлені батьківського піклування, діти-сироти, діти в сім'ях, які опинилися в складних життєвих обставинах. В той же час збережено головним влаштування в сімейні форми виховання дітей, позбавлених батьківського піклування, дітей-сиріт.

В Чернігівській області триває робота з виконання завдань, визначених в «Регіональному плані реформувати порядок догляду та виховання дітей» з 2019 року по

2026 рік [3], які були визначені відповідно з Національною Стратегією реформування системи інституційного догляду та виховання дітей з 2017 року по 2026 рік.

Найголовнішим завданням Регіонального плану є поступове планування дій, які працюють на захист прав дітей в країні та створення такої системи, яка зможе забезпечити дитину проживанням, доглядом, вихованням та навчанням у сім'ї або максимально наближених умовах до сімейних. Головною метою Регіонального плану є: координування спільної роботи органів місцевої та державної влади, взаємодії між органами місцевого самоврядування, співробітництво між різними установами, підприємствами і організаціями не залежно від їхньої форми власності для попередження, удосконалення виявлення та підтримки сімей, що потребують державної допомоги. Завданням є – на міжнародному рівні удосконалення існуючих та знаходження нових соціальних, медичних, освітніх, реабілітаційних послуг, яких буде потребувати дитина.

Наразі найбільш соціально вразливою категорією сімей, є (СЖО) сім'ї, які опинились у складних життєвих обставинах, так як можуть потребувати підтримку, але не звертаються за допомогою. Причинами виявлення дітей, які опинились у складних життєвих обставинах – діти, що тікають з дому, жебракують, піддаються насильству та найчастіше, не виконання батьками своїх обов'язків, складні стосунки в сім'ї, непорозуміння в підлітковому віці. Як свідчить практика, основними проблемами, чому жінки після народження дитини залишають її, перш за все, є низький матеріальний дохід сім'ї, відсутність належних умов проживання, відсутність родичів чи їхньої підтримки.

Зараз в Україні діє система центрів, яка націлена на роботу соціальних служб з дітьми та молоддю для раннього виявлення дітей даної категорії та вчасного надання підтримки. Основна робота фахівців соціальної сфери спрямована на сім'ю з дітьми та її потреби, а також, виявлення проблем та їх вирішення, з метою подальшого урегулювання питань щодо попередження і недопущення сімейної кризи, щоб родина не відносилась до групи ризику і дитина в даній родині зростала та виховувалась у добробуті та гармонії [4].

Вирішення проблем соціальної недостатності сімей з дітьми можливе тільки при організації системної та комплексної роботи із сім'єю, яка опинилася у кризі (або стоїть на її межі) через налаштований механізм взаємодії суб'єктів державної влади, створення спеціалізованих структур і організацій, які задіяні у межах територіальної громади населених пунктів, міст, головна місія яких – попередження і своєчасна соціально-педагогічна, психологічна допомога й підтримка сімей з дітьми, які знаходяться в групі ризику, настанови на втілення власних можливостей даних категорій сімей на подолання складних життєвих обставин.

Список використаних джерел:

1. Функціонування системи соціальних послуг в Україні. URL: https://decentralization.gov.ua/uploads/library/file/510/3_Функціонування_системи_соціальних_послуг_в_Україні.pdf
2. Моніторинг процесу децентралізації влади та реформування місцевого самоврядування. URL: <https://decentralization.gov.ua/mainmonitoring>
3. Регіональний план реформування системи інституційного догляду та виховання дітей в Чернігівській області на 2019 -2026 роки. URL: <https://cg.gov.ua/index.php?id=22775&tp=1>.
4. Організація системи роботи з сім'єю у контексті профілактики соціального сирітства: сімейно-центрований підхід. URL: http://dspace.luguniv.edu.ua/xmlui/bitstream/handle/123456789/5184/Nzsp_2012_4_7.pdf?sequence=1&isAllowed=y

Бичков С.В., здобувач ступеня доктора філософії,
Науковий керівник – **Ткаленко Н.В.**, д-р.екон. наук, професор
Національний університет «Чернігівська політехніка»

ОПТИМІЗАЦІЯ МЕХАНІЗМІВ ПУБЛІЧНОГО УПРАВЛІННЯ ДЛЯ ЕФЕКТИВНОГО ВИРІШЕННЯ КРИЗ

У сучасному динамічному світі державні організації та уряди стикаються з різноманітними викликами під час розроблення та впровадження ефективних механізмів публічного антикризового управління. Аналізуючи різні типи криз, науковці визначають, що ефективне антикризове управління вимагає глибокого розуміння комплексності та мультидисциплінарного підходу для їх вирішення. Комплексність кризових ситуацій вимагає від державних організацій та керівників не лише реактивного реагування на непередбачені події, а й глибокого розуміння природи криз та вміння адаптувати стратегії управління до широкого спектра можливих викликів. Цей процес охоплює ідентифікацію різноманітних типів криз, які можуть мати технологічне, економічне, соціальне, політичне чи природне походження, та вимагають специфічних відповідей [1]. Тому важливо постійно працювати над усуненням цих бар'єрів та покращенням механізмів взаємодії: розробка та впровадження міжвідомчих та міжсекторальних протоколів дій; створення спільних інформаційних платформ для обміну даними та координації дій; проведення спільних тренувань та навчань для всіх зацікавлених сторін; - встановлення чітких ліній комунікації та механізмів зворотного зв'язку; - залучення міжнародних організацій для підтримки та координації міжнародних зусиль.

Координація між різними організаціями та рівнями влади відіграє вирішальну роль у ефективному реагуванні на кризові ситуації. Вона вимагає чіткого розуміння ролей, відповідальності та потоків комунікації між усіма зацікавленими сторонами [2]. Недоліки в координації можуть призвести до дублювання зусиль, втрати важливої інформації, пізнього реагування на розвиваючі ситуації або навіть до конфліктів між організаціями, що ускладнює процес ефективного управління кризою. Важливість чіткої координації - дозволяє уникнути згаданих вище проблем і забезпечити своєчасне та ефективне реагування на кризу. Вона передбачає не лише розподіл завдань і відповідальностей, але й створення спільних протоколів дій, що дозволяє всім учасникам процесу злагоджено діяти.

Для покращення координації можуть бути створені спеціалізовані координаційні центри або платформи для обміну інформацією та ресурсами між учасниками. Також важливо розробити чіткі лінії комунікації та механізми зворотного зв'язку, щоб забезпечити оперативний обмін інформацією та прийняття рішень.

Сучасні технології, такі як цифрові платформи, мобільні додатки та соціальні мережі, відіграють ключову роль у покращенні координації між учасниками процесу [3]. Вони дозволяють забезпечити оперативний обмін даними, моніторинг ситуації в реальному часі та швидке розгортання ресурсів там, де вони найбільше потрібні.

Список використаних джерел:

1. "Crisis Management and the Public Sector: Key Trends and Perspectives", IntechOpen, доступно на: <https://www.intechopen.com>
2. Academic OUP. Managing Crises Collaboratively: Prospects and Problems—A Systematic Review. Доступно на: <https://academic.oup.com>
3. Ideas RePEc. Coordination Structures and Mechanisms for Crisis Management: Challenges of Complexity. Доступно на: <https://ideas.repec.org>

Біланенко О.М., здобувач вищої освіти гр. АСД073-22
Науковий керівник – **Олифіренко Ю. І.**, канд. держ. упр., доцент
Національний університет «Чернігівська політехніка», м. Чернігів, Україна

РОЛЬ ІНСТРУМЕНТІВ ШТУЧНОГО ІНТЕЛЕКТУ У РОЗВИТКУ МАРКЕТИНГОВИХ СТРАТЕГІЙ ТОРГОВЕЛЬНИХ ПІДПРИЄМСТВ

Розвиток цифрових технологій зумовлює необхідність впровадження диджитал-інструментів у всі сфери життя, зокрема й у сферу маркетингу.

При цьому стратегії цифрового маркетингу оновлюються щороку, що вимагає від представників бізнесу, маркетологів швидкої адаптації до нових моделей споживання та пошуку шляхів ведення бізнесу з урахуванням вимог та можливостей сучасності.

Поява штучного інтелекту, машинного навчання (deep machine learning), віртуальної та доповненої реальності дають можливість українським маркетологам не обмежуватися лише національним ринком, а розширювати межі своєї діяльності, орієнтуватися на глобальну економіку та адаптуватися до демонетизованого та дивергентного світу.

Таким чином, посилюється актуальність застосування нових стратегій цифрового маркетингу, що відповідають новим викликам і потребам споживачів.

Стратегії широко застосовуються підприємствами для збільшення бізнес-можливостей, розширення свого простору в онлайн-середовищі та для пошуку нових способів відносин із клієнтами.

Серед найбільш поширених стратегій цифрового маркетингу доцільно виокремити такі: контент-маркетинг, SEO (або пошукова оптимізація), маркетинг у соціальних мережах, розмовний або email-маркетинг, інфлюенс-маркетинг, персоналізований та гіперперсоналізований маркетинг, автоматизований маркетинг, краудмаркетинг, 3D-маркетинг[1].

Всі зазначені вище стратегії включають інструменти цифрових технологій, проте через їх швидкий розвиток, існує потреба постійного оновлення та удосконалення з урахуванням новітніх диджитал-тенденцій та трендів.

Упродовж останніх років індустрія маркетингу суттєво змінилася, вже традиційний маркетинг (у друкованих ЗМІ, по телебаченню) втрачає актуальність і така діяльність поступово переходить повністю у цифровий формат. Спектр цифрових технологій достатньо широкий і тенденції щодо їхнього розвитку та удосконалення тільки пришвидшуються. Тому для того щоб утримати конкурентні позиції в бізнесі, бути цікавим споживачеві, підприємствам дуже важливо оперативно реагувати на такі зміни, застосувати в своїй роботі нові цифрові та технологічні можливості.

Серед найбільш сучасних трендів у сфері цифрових технологій є штучний інтелект.

Так, сервіси штучного інтелекту (ШІ) автоматизують роботу маркетологів, значно спрощують прогнозування поведінки клієнтів, дають можливість персоналізувати стратегію продажів і маркетингу компанії. Машинне навчання в маркетингу дозволяє маркетологам швидко приймати рішення на основі наявних великих даних.

Загалом, глобальний ринок штучного інтелекту, який оцінюється у 120 мільярдів доларів, набуває все більшого прогресу.

Прогнозується, що до 2025 року він замінить 85 мільйонів робочих місць. Наразі, вже 97 % людей, використовують комп'ютерні пристрої, взаємодіють щодня зі штучним інтелектом.

Інструментами штучного інтелекту є програмне забезпечення та платформи, які забезпечують прийняття автоматизованих рішень на підставі зібраних та проаналізованих даних. Такі інструменти вносять революційні зміни в будь-яку галузь, у тому числі

маркетинг та здатні підвищити рівень маркетингової стратегії. Тому інструменти ШІ мають бути частиною бізнес-плану торговельного підприємства чи компанії.

Серед переваг використання інструментів ШІ у маркетинговій діяльності є такі:

- значне спрощення прогнозування поведінки клієнтів;
- можливість обробки великих обсягів інформації з різних джерел, у тому числі із соціальних мереж та електронної пошти, що заощаджує час та гроші;
- зменшення навантаження на людський ресурс та більш ефективно його використання;
- можливість персоналізувати стратегію продажів і маркетингу компанії завдяки предикативній аналітиці (допомагає зрозуміти контекст бажань та потреб клієнта і через фізичні та онлайн-точки взаємодії донести до нього необхідну інформацію в найбільш вдалий момент), яка дає глибоке розуміння звичок клієнтів;
- автоматизація різних аспектів роботи маркетологів;
- фінансова доступність, що дає можливість для його широкого використання.

Загалом, сервіси, застосунки ШІ допомагають маркетологам більш швидко і точно зрозуміти особливості споживчих потреб клієнта, спрогнозувати його поведінку, зробити шлях клієнта оптимальним та покращити бізнес-результат. Застосування штучного інтелекту також значно заощаджує час, адже розумній системі легко можна доручити роботу і збору та аналізу даних.

Зі штучним інтелектом тісно пов'язані також великі дані (big data) – технологія збору, зберігання та аналізу великого обсягу інформації, яка збирається з різних джерел і обробляється за допомогою спеціальних інструментів. Їх застосування поширені в різних галузях, зокрема маркетингу та рекламі для кращого розуміння потреб клієнтів, розробки більш ефективних комунікаційних стратегій, моніторингу результатів рекламних кампаній.

За допомогою обробки Big Data можна визначити характерні риси цільової аудиторії або продукту та на їх основі спрогнозувати поведінку клієнтів, прибуток або тенденції в споживанні, з'ясувати, що саме впливає на прийняття рішення під час покупки, покращити комунікацію зі споживачами. Також великі дані допоможуть проаналізувати попит на товар чи послугу ще до їх виходу на ринок та оцінити рентабельність.

Перелік інструментів ШІ достатньо широкий, їх вибір залежить від конкретного виду маркетингової діяльності, зокрема, генерування тексту, створення відео, створення реклами, підготовки презентацій [2].

На нашу думку, застосування в маркетинговій діяльності різних інформаційних технологій, платформ, додатків тощо посилять економічні позиції підприємства.

Елементами сучасних маркетингових стратегій мають бути інноваційні інструменти маркетингового контенту, штучного інтелекту, інших інструментів цифрового середовища з акцентом на соціальну відповідальність та інклюзивність. Вибір конкретних інструментів залежить від особливостей та характеристик підприємства, сфери діяльності та цільової аудиторії.

Адже застосування нових підходів, стратегій та технологій сприятиме глобалізації маркетингової діяльності та її масштабуванню.

Список використаних джерел

1. Васильців Н. М. Сучасні тренди digital-маркетингу [Електронний ресурс] / Н. М. Васильців, Н. Я. Рожко // Економіка та суспільство. – 2018. – Вип. 15. – С. 232–236. – Режим доступу: https://economyandsociety.in.ua/journals/15_ukr/36.pdf.
2. Digital-тренди на 2023 рік [Електронний ресурс]. – Режим доступу: <https://ua-retail.com/2023/01/digital-trendi-na-2023-rik>.

Довга А.І., здобувачка вищої освіти, гр. АСД-281-23
Науковий керівник – **Михайловська О.В.**, д-р держ. упр., доцентка,
професорка кафедри менеджменту та адміністрування
Національний університет «Чернігівська політехніка», м. Чернігів, Україна

ГЛОБАЛЬНА ЕНЕРГЕТИЧНА КРИЗА: ВПЛИВ ПОВТОМАШТАБНОГО ВТОРГНЕННЯ РОСІЇ В УКРАЇНУ НА ПОЛІТИКУ ЕНЕРГЕТИЧНОЇ БЕЗПЕКИ ЄВРОПЕЙСЬКОГО СОЮЗУ

Початок повномасштабного вторгнення російської федерації в Україну сколихнув весь світ та безперечно вплинув на енергетичну безпеку основного партнера України - Європейський Союз, який протягом довгого часу працював за принципами глобалізації, непорушності права й ланцюжків поставок, вільного ринку та лібералізму тощо.

Протягом довгого часу росія була одним з основних енергетичних експортерів в країні Євросоюзу, а Україна країною з найбільш розвиненою транзитною інфраструктурою. У 2020 році Росія постачала 24,4% валової доступної енергії в ЄС, тоді як внутрішнє виробництво задовольняло лише 41,7% його потреб [3] (Рис 1).



Рис. 1. Загальне енергопостачання та його джерела в ЄС (2020) [3].

Відповідно до аналітичного матеріалу Міжнародної Енергетичної Агенції, наразі міжнародний енергетичний сектор продовжує відчувати на собі наслідки вторгнення росії в Україну, яке в лютому 2022 року спричинило першу справді глобальну енергетичну кризу [2]. Вже два роки потому енергетичні ринки, зіткнувшись із надзвичайно високим ступенем геополітичної невизначеності, все ще залишаються на межі [2].

Ще до початку повномасштабного вторгнення росія мала тенденції використовувати енергетичні ресурси як політичку зброю для досягнення своїх інтересів, проте після початку повномасштабної агресії, дані тенденції посилилися особливо для впливу на основного партнера України - Європейський союз. З огляду на те, що майже половина газу в ЄС, а також значні частки вугілля та нафти, імпортувалася з Росії, ЄС зіткнувся з подвійним викликом: забезпечити безпеку енергопостачання та утримувати ціни на віддалено доступному рівні [1]. Важливим кроком для вирішення даної проблеми було прийняття плану Європейської комісії REPowerEU, який був запущений у травні 2022 року як пряму відповідь на дії Росії та спрямований на зміцнення енергетичної безпеки

Європи шляхом економії енергії, прискорення переходу на чисту енергію та диверсифікації джерел імпорту енергії [1]. Стратегія забезпечення енергетичної безпеки європейського Союзу також включає в себе диверсифікацію джерел імпорту енергії [1]. Таким чином, Норвегія та США стали основними постачальниками газу в ЄС в 2023 році, що становить 30% і 19% загального імпорту газу відповідно [1].

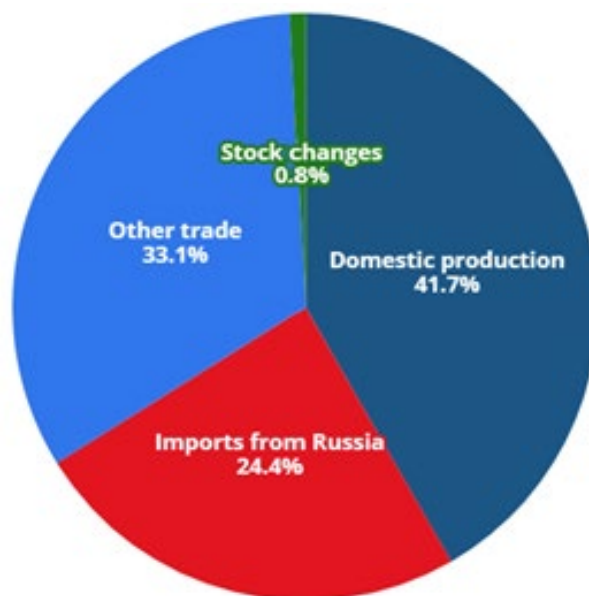

Рис 2. Імпорт енергоносіїв з росії в ЄС [3]

Ще одним кроком для вирішення енергетичної кризи, 7 квітня 2022 року було створено Енергетичну платформу ЄС, щоб допомогти забезпечити енергопостачання ЄС і скоординовано подолати залежність від російського газу шляхом агрегування попиту та спільної закупівлі газу [1].

Отже, глобальна енергетична криза спровокована повномасштабною військовою агресією російської федерації проти України, має значний вплив на енергетичну безпеку Європейського Союзу. Можна зазначити, що ЄС, основним імпортером енергетичних ресурсів якого була росія, прийняв рішучі дії для зниження залежності від росії у енергетичній сфері. Для цього було взято курс на диверсифікацію імпорту енергетичних ресурсів з країн-партнерів ЄС (Норвегія та США), посилення сектору зеленої енергетики та агрегування попиту та спільної закупівлі газу.

Список використаних джерел

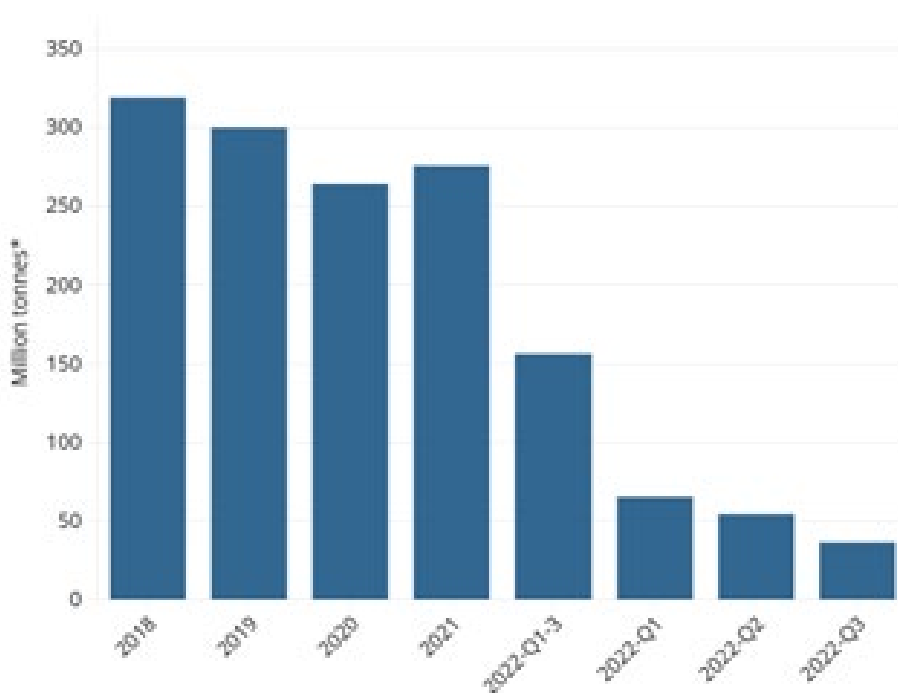
1. In focus: EU energy security and gas supplies. European Commission : веб-сайт. URL: https://energy.ec.europa.eu/news/focus-eu-energy-security-and-gas-supplies-2024-02-15_en (дата звернення: 01.04.2024)
2. Russia's War on Ukraine. International Energy Agency : веб-сайт. URL: <https://www.iea.org/topics/russias-war-on-ukraine> (дата звернення: 01.04.2024)
3. Yanatma S. Europe's 'energy war' in data: How have EU imports changed since Russia's invasion of Ukraine? *Euronews*: веб-сайт. 2023. URL: <https://www.euronews.com/green/2023/02/24/europes-energy-war-in-data-how-have-eu-imports-changed-since-russias-invasion-of-ukraine> (дата звернення: 01.04.2024)

Дорошенко А.А., здобувачка вищої освіти 1 курсу, група УП-231,
Науковий керівник – **Повна С.В.**, канд. екон. наук, доцент
Національний університет «Чернігівська політехніка», м. Чернігів, Україна

ФАКТОРИ КОНКУРЕНТОСПРОМОЖНОСТІ КОМПАНІЇ «McDonald's»

Конкурентоспроможність компанії є важливим аспектом її успіху в глобальному ринковому середовищі. Одна з найвідоміших компаній у сфері харчової індустрії, «McDonald's», відзначається своєю високою конкурентоспроможністю на світовому ринку. Один із ключових факторів успіху «McDonald's» – це їх стратегічне розташування. Компанія активно розвивається в Україні. Так, наприклад, ця компанія має наступну кількість точок у різних містах України: Київ - 47, Харків -12, Дніпро -9, Одеса -8, Львів-7, Вінниця і Запоріжжя -3, Кривий Ріг -1, Черкаси-1, Чернігів - 1. Також точки знаходяться в багатьох різних країнах світу, обираючи стратегічно важливі місця для розміщення своїх ресторанів. Це дозволило їм залучити більше клієнтів та збільшувати свою клієнтську базу [1].

Ще одним важливим фактором конкурентоспроможності є ефективне управління ланцюгом постачання. Кожного дня компанія «McDonald's» наполегливо працює, щоб постійно вдосконалювати підхід до постачання інгредієнтів таким чином, щоб це було корисно для людей, тварин і нашої планети в цілому. McDonald's має велику мережу постачальників, що дозволяє забезпечувати якість та стабільність у постачанні продуктів. Це допомагає знижувати витрати та забезпечувати конкурентні ціни на продукцію. McDonald's активно використовує систему прогнозування попиту. Це дозволяє їм заздалегідь передбачати, скільки продукції їм буде потрібно на кожному рівні свого ланцюжка постачання. Завдяки цьому вони можуть уникнути надмірного запасу або нестачі товарів. Крім того, McDonald's активно використовує технології для оптимізації логістики та управління запасами. Вони впроваджують сучасні системи автоматизації, які дозволяють їм ефективно керувати запасами, визначати оптимальні маршрути доставки та зменшувати час доставки продукції до ресторанів. Використання роботизованих систем на кухні допомагає підвищити швидкість приготування страв, зменшити час очікування для клієнтів та забезпечити стабільну якість готових страв. Автоматизовані гриль-станції, фритюрниці та інші кухонні пристрої дозволяють автоматично готувати та подавати страви згідно з розкладом та потребами клієнтів [1].

Наступна складова конкурентоспроможності – це інноваційні продукти. McDonald's постійно впроваджує нові продукти в своє меню, враховуючи смакові уподобання місцевих споживачів. Наприклад, вони регулярно додають нові види бургерів, снєків, десертів та напоїв, які відповідають українському смаку. McDonald's впровадив альтернативні варіанти в своє меню, такі як вегетаріанські бургери, салати та страви з меншою кількістю калорій. Це дозволяє їм привертати більше клієнтів і задовольняти потреби тих, хто обирає здорове харчування. Компанія впровадила системи мобільного замовлення та доставки, що дозволяють клієнтам замовляти їжу через мобільний додаток або веб-сайт, та отримувати її прямо до дверей. Це робить процес замовлення більш зручним та швидким для клієнтів.

Зауважимо, що їжа компанії «McDonald's» в українських точках на 70% складається з українських інгредієнтів. Адже співпраця з українськими постачальниками – це:

- завжди свіжі продукти завдяки налагодженим швидким закупівлі та постачанню;
- приємніша ціна – завдяки меншим витратам на доставку продукції;
- більше цікавих новинок у меню – мережа може швидше реагувати на запити клієнтів та пропонувати нові страви [2].

McDonald's, одна з найбільших мереж ресторанів швидкого харчування у світі, відіграє важливу роль у суспільстві як корпоративний громадянин, що несе соціальну відповідальність. Ця компанія розуміє свої зобов'язання перед громадськістю та активно здійснює різноманітні ініціативи у сфері соціальної відповідальності. Вона приділяє велику увагу екологічній стійкості та рециклінгу. Також вона активно працює над зменшенням впливу своєї діяльності на довкілля шляхом використання вторинної упаковки, зменшенням викидів та підтримкою проєктів з охорони навколишнього середовища. Другим важливим аспектом соціальної відповідальності McDonald's є підтримка благодійних і соціальних організацій. Компанія активно співпрацює з місцевими та міжнародними благодійними фондами, надаючи фінансову підтримку та організовуючи благодійні заходи для підтримки різних благодійних ініціатив. Крім того, McDonald's приділяє увагу соціальним аспектам своєї діяльності, забезпечуючи справедливі умови праці для своїх співробітників та підтримуючи різноманітні програми соціального захисту та розвитку персоналу [3].

Висновки. У підсумку, компанія McDonald's продемонструвала високий рівень конкурентоспроможності завдяки своїй широкій мережі ресторанів, сильному бренду та репутації, постійним інноваціям в меню та технологіях, а також активній соціальній відповідальності. Ці фактори створюють міцні фундаменти для подальшого успіху та розвитку компанії в умовах постійної конкуренції на ринку швидкого харчування.

Список використаних джерел

1. Якість продукції. URL: https://www.mcdonalds.com/ua/uk-ua/quality_and_hygiene/production_quality.html
2. Mc Donalds. URL: <https://uk.wikipedia.org/wiki/McDonald%27s>
3. Соціальна відповідальність МакДональдз. URL: <http://dspace.wunu.edu.ua/bitstream/316497/4121/1/%D0%9A%D0%BE%D0%B2%D0%B0%D0%BB%D0%B5%D0%BD%D0%BA%D0%BE.pdf>

УДК 364.4-058.65

Захарін А.А., аспірант гр. АСД281-241

Науковий керівник – **Нагорна Н.С.**, канд. психол. наук, доцент

Національний університет «Чернігівська політехніка», м. Чернігів, Україна

ДЕРЖАВНА ПОЛІТИКА СОЦІАЛЬНОГО ЗАХИСТУ ВETERANІВ ВІЙНИ В УКРАЇНІ

Проблема державної політики у сфері соціального захисту ветеранів на сьогодні набуває своєї актуальності, оскільки збільшилась значна частка ветеранів у нашому суспільстві, які потребують допомоги і підтримки зі сторони держави. У контексті нашого дослідження здійснимо аналіз нормативно-правових засад реалізації державної політики соціального захисту ветеранів. Варто розпочати із Закону України, який визначає статус ветеранів війни, окреслює гарантії їх соціального захисту та надає змістовне наповнення поняття «ветеран війни». Отже, на законодавчому рівні ветеранами війни вважаються особи, які брали участь у бойових діях в процесі захисту Батьківщини, або приймали участь в бойових діях інших країн [1]. Варто зазначити, що на законодавчому рівні визначено державну політику соціального захисту ветеранів війни, яка полягає у системній діяльності державних інституцій щодо забезпечення соціального захисту ветеранів шляхом надання їм соціального захисту відповідно до Законів України [1]. У контексті нашого дослідження важливо зацентувати увагу на тому, що реалізація державної політики у сфері соціального захисту здійснюється на основні таких принципів: соціальної справедливості, комплексності, належного фінансового забезпечення, відкритості, рівного доступу до державних гарантій, прозорості [1]. Розглядаючи державну політику соціального захисту ветеранів війни важливо звернути увагу на систему соціального захисту в Україні. Отже, система соціального захисту в Україні включає в себе державні інституції діяльність яких спрямована на формування та реалізацію державної політики у сфері соціального захисту ветеранів [1].

На наше переконання, важливим є аналіз законодавчих документів, які регламентують державні гарантії соціального захисту ветеранів [2]. Отже, гарантії військовослужбовцям передбачені у вигляді грошової допомоги; оплати проїзду у випадку переїзду на нове місце проживання; виплати щомісячної допомоги, якщо не досягнуто пенсійного віку; здійснення виплатів по безробіттю; право на житло та інші. Тобто, ми можемо зробити висновок, що гарантії пов'язані із матеріальним забезпеченням військовослужбовців та підтриманням їх добробуту через призмі фінансової підтримки. Натомість, заслуговують на увагу законодавчі документи, які регламентують питання надання психологічної допомоги ветеранам і в яких затверджено порядок та умови надання психологічної допомоги ветеранам та визначено механізми надання зазначеного виду допомоги [3]. Варто зазначити, що значний акцент щодо психологічної допомоги ветеранам спрямований на збереження, профілактику розвитку психічних та поведінкових розладів у ветеранів, тобто акцент здійснено на запобігання розвитку психологічних розладів. Також, в даній постанові зазначено, що ветеранам надається допомога у подоланні складних життєвих обставин, запобігання інвалідності. Досить цінним є визначений механізм надання психологічної допомоги, який передбачає діагностичний етап, що спрямований на діагностику психологічного стану отримувача соціальних послуг. Наступний етап передбачає підтримку ветерана на всіх рівнях його функціонування: фізіологічному, психологічному, соціальному. У випадку, коли ветеран отримав досвід перебування у полоні, або в надзвичайній ситуації, то йому надається психотерапевтична допомога. Досить важливим є етап, який пов'язаний із інформуванням отримувача соціальних послуг про можливості у громаді отримати психосоціальну підтримку. Надання психологічної допомоги здійснюється у індивідуальній, груповій та сімейній формах, в залежності від виду проблеми визначається форма роботи. Тобто, ми можемо констатувати, що державна політика соціального захисту спрямована більше на систему суспільно-економічних заходів, які спрямовані на матеріальне підкріплення ветеранів. Натомість, варто зауважити, що на державному рівні надається і психологічна та соціальна допомога, яка в комплексі із соціальним захистом створює умови для підтримки ветеранів після участі у збройному конфлікті.

Отже, узагальнюючи, ми можемо дійти висновку, що державна політика соціального захисту ветеранів війни в Україні спрямована на забезпечення їхнього соціального добробуту, покращення умов життя та надання підтримки у вирішенні проблем, з якими вони стикаються після повернення з військової служби. На основі теоретичного аналізу нормативно-правових документів ми дійшли висновку, що до основних напрямків державної політики відносять: надання матеріальної допомоги та компенсацій ветеранам війни; забезпечення доступу до медичної допомоги та реабілітаційних програм; підтримка у трудовому та соціальному відновленні; забезпечення житла та інфраструктури для ветеранів; розвиток програм психологічної підтримки та реабілітації.

Отже, держава в аспекті підтримки ветеранів здійснює спроби над покращенням законодавства у сфері соціального захисту ветеранів та впровадженням нових ініціатив для їх соціального захисту.

Список використаних джерел

1. Закон України «Про соціальний і правовий захист військовослужбовців та членів їх сімей». Верховна Рада України. Відомості Верховної Ради України (ВВР), 1992, № 15, ст.190). Редакція від 13.04.2022. Стаття 15. URL: <https://zakon.rada.gov.ua/laws/show/2011-12#Text>.
2. Закон України «Про державні гарантії соціального захисту військовослужбовців, які звільняються із служби у зв'язку з реформуванням Збройних Сил України, та членів їхніх сімей». Верховна Рада України. Відомості Верховної Ради України (ВВР), 2004, № 36, ст.44. Редакція від 23.04.2021. URL: <https://zakon.rada.gov.ua/laws/show/1763-15#Text>
3. Постанова Кабінету Міністрів України «Деякі питання надання психологічної допомоги ветеранам війни, членам їх сімей та деяким іншим категоріям осіб» Порядок від 29 листопада 2022 р. №1338 URL: <https://zakon.rada.gov.ua/laws/show/1338-2022-%D0%BF#Text>

УПРАВЛІННЯ КОМУНІКАЦІЙНИМИ ПРОЦЕСАМИ НА ПІДПРИЄМСТВІ

Ефективна комунікація є життєво важливою для успіху будь-якого підприємства. Вона забезпечує чіткий обмін інформацією, сприяє співпраці та узгодженню дій, а також допомагає уникнути непорозумінь та конфліктів.

Комунікативний процес, як безпосередній атрибут комунікації, у свою чергу, являє собою обмін інформацією між співробітником та підприємством (адміністрацією), підприємством та суб'єктом зовнішнього середовища з метою вирішення певних проблем. Це і робота з документами, організація і проведення ділових зустрічей, участь в офіційних заходах, телефонні переговори, електронне листування тощо. Тобто все те, без чого неможна уявити сучасний бізнес і те, що виступає основою його ефективного функціонування [1].

Управління комунікативними процесами на підприємстві передбачає цілеспрямований вплив на внутрішні та зовнішні процеси інформаційного обміну та взаємодії.

За допомогою зовнішніх комунікативних процесів організація спілкується з зовнішніми зацікавленими сторонами, такими як клієнти, партнери, інвестори, ЗМІ та громадськість. Їх мета - створити позитивний імідж компанії, просувати її продукти та послуги та налагодити стосунки з ключовими зацікавленими сторонами.

Внутрішні комунікативні процеси - це комунікації, які відбуваються між рівнями управління і підрозділами. Їх мета - інформувати, мотивувати та об'єднувати працівників для досягнення спільних цілей.

Метою управління комунікативних процесів є:

1. Досягнення цілей організації: чітка комунікація допомагає всім працівникам зрозуміти цілі та завдання компанії, а також те, як їхня робота сприяє їх досягненню.
2. Підвищення продуктивності: ефективний обмін інформацією економить час і ресурси, а також запобігає помилкам та дублюванню роботи.
3. Зміцнення командний дух: відкрита та чесна комунікація сприяє довірі та співпраці між працівниками, що може призвести до кращого морального духу та більш лояльного ставлення до компанії.
4. Покращення імідж компанії: чітка та послідовна комунікація з клієнтами, партнерами та громадськістю може допомогти створити позитивний імідж компанії та підвищити її репутацію.

Управління комунікативним процесом організації потребує від керівника навичок та здатності не лише ефективно налаштовувати процеси, а й приймати в них активну участь. Форма, яку приймають комунікації, здатна впливати на погляди працівників, їх ступінь розуміння та мотивацію. Варто усвідомлювати, що якщо передана інформація буде неправдивою чи недостовірною, це може спричинити конфлікти та непорозуміння всередині організації, що так чи інакше вплине як на поведінку персоналу, так і на ефективність їх роботи. Для успішної управлінської діяльності потрібно вдосконалювати комунікативний процес на підприємстві[2].

Для цього можна вжити такі заходи:

1. Розробка плану комунікацій: план комунікацій - це документ, який описує цілі комунікації компанії, цільову аудиторію, ключові повідомлення та канали комунікації.
2. Створення каналів комунікації: підприємствам необхідно створити канали, які дозволяють їм ефективно спілкуватися з усіма своїми зацікавленими сторонами. Ці канали можуть включати веб-сайти, соціальні мережі, електронні листи, звіти, зустрічі тощо.

3. Підготовка кваліфікованих комунікаторів: важливо, щоб працівники компанії мали навички та знання, необхідні для ефективної комунікації. Це можна досягти за допомогою навчання та розвитку персоналу.

4. Вимірювання та оцінка результатів: важливо відстежувати ефективність комунікаційних зусиль компанії та вносити необхідні коригування. Це можна зробити за допомогою опитувань, фокус-груп та аналітики даних.

5. Використання технологій: існує ряд технологій, які можуть допомогти підприємствам покращити свою комунікацію, наприклад, інструменти для спільної роботи, програмне забезпечення для управління контентом та платформи соціальних мереж.

6. Сприяння культурі відкритої комунікації: важливо створити культуру, в якій працівники відчують себе комфортно, висловлюючи свої думки та ідеї. Це можна зробити, заохочуючи зворотний зв'язок, визнаючи внесок працівників та вирішуючи конфлікти конструктивно.

Удосконалення управління комунікаційними процесами на підприємстві може потребувати часу та ресурсів, але це інвестиція, яка окупається. Ефективні комунікації можуть допомогти компаніям досягти своїх цілей, підвищити продуктивність, створити позитивний імідж та покращити моральний дух працівників.

Список використаних джерел

1. Управління комунікаційним процесом на підприємстві. URL: <https://ir.vtei.edu.ua/g.php?fname=26726.pdf>
2. Управління комунікаційним процесом на підприємстві: інноваційний підхід та цифрові рішення. URL: <http://www.spilnota.net.ua/ua/article/id-4351/>

УДК 005.3 Apple

Карпович О. А., здобувачка вищої освіти 1 курсу, група Мен-231

Науковий керівник – **Повна С.В.**, канд. екон. наук, доцент

Національний університет «Чернігівська політехніка», м. Чернігів, Україна

МЕНЕДЖМЕНТ В КОМПАНІЇ APPLE

Менеджмент компанії Apple серйозно відрізняється від загальноприйнятих концепцій, що розглядаються у теорії менеджменту. Недарма девізом компанії вважається фраза «Думай інакше» [1], і ця компанія використовує надзвичайно нестандартні підходи і в HR-сфері. Одержимість дрібницями та суто буддійській принцип зосередженості на доволі не широкому асортименті пропозицій відрізняють Apple від конкурентів.

Найом на роботу. Людей, які приходили на співбесіду, вербував Джобс, він влаштовував стрес-тести. Наприклад, запрошував ніби щоб обговорити посаду в Ріхар, а сам шукав когось, хто міг би керувати його фірмовими крамницями. Від працівників очікувалося слідування не власним ідеям, а наказам. Багатьох людей наймають ніби «всліпу», коли претенденту не пояснюють подробиць його роботи, допоки він не приєднається до компанії. До новачків ставляться привітно, але їм не обов'язково одразу довіряють усю делікатну інформацію, пов'язану з їхньою безпосередньою роботою. Для новачків існує неформальна система iBuddy (ай-друга), яка надає новому працівнику ім'я когось поза його основною командою, хто має відповідати на питання.

За розголошення таємниць Apple чекає не тільки звільнення, а й юридичне переслідування в максимальному розмірі, яке тільки зможуть забезпечити юридичні

правники. В Apple до списку «чужих рук» включають також колег по роботі. Тут діє культура вибіркового доступу до службової інформації. Команди навмисно ізолюють одна від одної, інколи для того, щоб вони не знаючи, конкурували між собою, але частіше тому що це постулат Apple – «Не сунь носа не у свої справи». З цього виникає побічна вигода: працівники мають більше часу, щоб концентруватись на власній роботі. Пересічний робітник має надто мало інформації, щоб включатись у гру. Щоб торкнутись на нараді якоїсь теми, необхідно бути певним, що всі присутні «посвячені» у неї. Значки перепустки дозволяють потрапити лише до окремих територій. Інколи менеджер не може мати доступу до того, що мають його підлеглі.

Управління компанією. В Apple не існує штатного розпису чи тарифної сітки. В компанії є електронний Довідник Apple, де вказано ім'я кожного працівника, група, менеджер, місце розташування, електронна адреса, номер, фото. Компанією керують виконавчі менеджери, невеликий гурт радників при президентові, а їм асистує команда з менш як сотні віце-президентів.

Ключовим фактором філософії Apple є те, що всі продукти починаються з дизайну. Тому дизайнери мають особливий статус у компанії. Є невеличка група інженерів – це індивідуальні дослідники-винахідники, що мають вплив у компанії, але без менеджерської відповідальності.

Діє принцип БВО – безпосередньо відповідальна особа. БВО – це потужний засіб управління, виплеканий найкращими моментами корпоративної практики Apple.

Працівників Apple типово бачити у постійному русі: вони перебігають із будівлі до будівлі, поспішаючи на наради, що починаються і закінчуються точно за графіком. Побудову менеджменту треба розглядати згори до низу. Вона починається з усезнаючого президента, якому асистує потужна команда керуючих голів (КГ). Мета КГ полягає у координації дій компанії. До цієї групи з 10 людей, включно з президентом, входять старші менеджери з маркетингу продуктів, апаратної та програмної інженерії, операцій, роздрібних крамниць, інтернет-сервісів і дизайну та кожен із них докладається до створення продукту Apple. Ця команда збирається щопонеділка, щоб розглянути, як прогресують головні напрямки виробничого плану Apple.

Вірність системі «комунікація знизу вгору / керування згори донизу» пояснює швидкість і чіткість у прийнятті рішень Apple. В Apple дуже маленькі команди працюють над дуже великими проектами. Це одна з переваг, що спонукає компанію залишатися «дебютанткою».

Ставлення Apple до кар'єрного зростання – ще один приклад, як компанія діє всупереч нормам. Компанія заохочує працівників залишатися на тих місцях, які вони вже займають, бо саме там вони працюють найкраще [1, 2].

То чому Apple перебуває попереду своїх конкурентів? Microsoft теж виробляє смартфони, розробляє програмне забезпечення, проте знаходиться нижче за Apple. Справа в тому, що їм не вистачає взаємодії між співробітниками та централізації як такої. На думку Apple, у компанії має бути лідер, який знає, що і як робити, а також займається координацією керівників. Філософія компанії простежується у її продукті та роботі менеджменту. Так, голова Apple має бути лідером, а не керівником, який вічно підганяє і контролює. Apple вважає, що лідер – це людина, дивлячись на яку, кожен співробітник надихається на створення та втілення геніальних ідей.

Структура менеджменту в Apple зберіглася з часів Стіва Джобса до цього дня: голова корпорації пов'язаний із керівниками команд безпосередньо. Топ-менеджери – одне ціле, один не головніше іншого, всі працюють спільно для створення якісного продукту.

Отже, поєднання знань, умінь і взаємодії призводять до успіху. Важливо знати свою справу до найдрібніших деталей, щоб організувати ефективний та унікальний менеджмент. Стів Джобс славився своєю рисою характеру – доводити все до ладу, опрацьовуючи кожну деталь. На його думку, з найдрібніших деталей складається будь-яка річ. Якщо їх буде доведено до досконалості, отже, і продукт буде досконалим [3].

Висновки. Сенс цінностей Apple: пряме управління, індивідуальна відповідальність, атмосфера терміновості, безперервний зворотній зв'язок, виразність місії. На нашу думку, система менеджменту Apple є недосяжною для України через суперечність до ментальності українців. Джобс – людина, яка створила таку організацію, ігноруючи всі відомі постулати менеджменту. Однією з особливостей менеджменту Apple є акцент на інноваціях та дизайні в їх продуктах. Під керівництвом Кука компанія продовжувала вдосконалювати свої продукти, такі як iPhone, iPad, і MacBook, і випускати нові технологічні рішення. Також, Apple славиться стратегією великої конфіденційності щодо розробки і виробництва своїх продуктів. Компанія зберігає та дотримується сильної корпоративної культури, де секретність і внутрішній контроль грають ключову роль.

Список використаних джерел

1. Філософія управління персоналом у компанії APPLE INC [Електронний ресурс]. – Режим доступу: <https://appstudio.org/articles/azbuka-apple-chast-8-top-menedzhment-v-apple.html>
2. Особливості управління персоналом в Apple. Kazka_p [Електронний ресурс] – Режим доступу: <https://kazka-p.livejournal.com/37079.html>
3. Абетка Apple. Частина 8: Топ-менеджмент в Apple. Appstudio.org [Електронний ресурс] – Режим доступу: <https://appstudio.org/articles/azbuka-apple-chast-8-top-menedzhment-v-apple.html>

УДК 005.95/96

Кирей В. В., здобувачка вищої освіти 1 курсу, група Мен-231,
Науковий керівник – **Повна С.В.**, канд. екон. наук, доцент
Національний університет «Чернігівська політехніка», м. Чернігів, Україна

ФАКТОРИ, ЩО ВПЛИВАЮТЬ НА ЗМІНУ МЕТОДІВ УПРАВЛІННЯ ПЕРСОНАЛОМ

У сучасному світі швидкі зміни, які відбуваються у сфері технологій, глобалізації та культури праці, вимагають від організацій постійного адаптування та вдосконалення своїх методів управління. Сучасні методи управління відрізняються від традиційних підходів більшою гнучкістю, іноваційністю та фокусом на людині. Вони орієнтовані на досягнення стратегічних цілей організації та підтримку розвитку її головного активу – персоналу.

Сучасна система менеджменту підприємств функціонує на перетині множини наукових теорій та концептуальних засад економіки. Відповідно до цього можна виділити наступні основні чинники оптимізації діяльності підприємства в цілому і системи кадрового менеджменту зокрема: (1) динамічний розвиток інформаційних технологій, тобто автоматизація процесу прийняття рішень і виконання завдань, цифровізація і інформаційного простору та його глобалізація; (2) залучення та закріплення позицій на ринку праці серед нових поколінь працівників Z або Y, які наділені здатністю швидко обробляти і здійснювати пошук інформації, критичним мисленням, є обізнані у сфері цифрової грамотності; (3) гнучкість організаційної структури управління, що спрямована на її оптимізацію [1].

Для ефективного функціонування системи управління персоналом необхідно впроваджувати оптимальні методи та технології, які відповідають основним принципам цієї системи. Процес проектування системи управління персоналом передбачає створення

концепції управління, та подальшу розробку відповідної стратегії. Системна природа управління персоналом, як складової системи управління організацією, диктує необхідність дослідження всіх взаємопов'язаних елементів при реалізації інновацій. Світова практика багата прикладами, коли управлінські інновації створили суттєві конкурентні переваги для компаній різних сфер бізнесу: «General Electric» змінила підхід до порядку і дисципліни праці щодо здійснення наукових досліджень, у результаті чого одержала доступ до великої кількості технологій і патентів; «Procter & Gamble» змінила спеціалізовані підходи до бренд-менеджменту, що надало можливість збільшити продуктивність праці працівників компанії у разі [2].

На нашу думку, можна виділити наступні основні особливості, що характеризують сучасну зміну методів управління персоналом:

1. *Використання технологій.* Застосування сучасних технологій управління персоналом, таких як HR-системи, програми для ефективного планування та організації робочих процесів, а також аналітика даних для прийняття рішень.

2. *Система оцінки та зворотний зв'язок.* Розробка систем оцінки роботи співробітників та забезпечення зворотного зв'язку, що дозволяє керівництву надавати конструктивну критику та підтримку для подальшого професійного розвитку.

3. *Розвиток навичок та навчання.* Сучасні підходи до управління персоналом акцентують увагу на постійному навчанні та розвитку навичок співробітників. Це включає в себе проведення тренінгів, семінарів, онлайн-курсів та інших форм навчання [3].

В Україні ситуація на ринку праці характеризується високим рівнем безробіття, зменшенням чисельності працюючого населення, складністю пошуку першого робочого місця для молоді та знаходження робочого місця особам, які його втратили. У сучасних умовах підприємства жорстко борються за виживання на ринку, тому працювати доводиться у нові способи; тому топ-менеджмент і власники бізнесу висувають багато вимог до найманого персоналу, який повинен мати навички швидко реагувати на зміну ринкового попиту, створювати і розширювати клієнтську базу, володіти можливостями оперативного реагування на зміни у функціональних обов'язках та виробничих процесах, бути стресостійкими, мобільними, небайдужими тощо. Можна стверджувати, що ситуація вимагає від кожного працюючого постійної уваги до власного професійного зростання [4].

Висновки. Сучасні методи управління є ключовим елементом успішного функціонування сучасних організацій у складному та змінному бізнес-середовищі. Вони спрямовані на підвищення ефективності роботи персоналу, оптимізацію бізнес-процесів та досягнення стратегічних цілей компанії. Гнучкість, інноваційність та фокус на людині відзначають сучасні методи управління, що дозволяє організаціям адаптуватися до змін у середовищі, впроваджувати нові технології та стимулювати розвиток персоналу. Розуміння та використання сучасних методів управління є важливим для керівників та управлінських кадрів, оскільки це дозволяє організаціям залишатися конкурентоспроможними та успішними в умовах сучасного бізнесу.

Список використаних джерел:

1. Брич В. Я. Інноваційні технології формування персоналу підприємств в умовах оптимізаційного розвитку. *Науковий вісник Ужгородського університету. Серія Економіка*. 2017. Випуск 2 (50), с. 172 – 179.
2. Вергун В. А. Сучасні інноваційні зміни системи управління персоналом фірми. *Науковий вісник Мукачівського державного університету. Серія Економіка*. 2015. Випуск 2(4). Частина 1, с. 96 –100.
3. Гетьман О.О. Розвиток персоналу в забезпеченні безпеки ринку праці / О.О. Гетьман, А.В. Плясун. *Економічні науки: Вісник Запорізького національного університету*. 2016. № 1(29). С. 97–105
4. Партика І.В. Теоретичні аспекти розвитку персоналу та його роль у забезпеченні конкурентоспроможності працівників та підприємства. *Науковий вісник Херсонського державного університету*. 2014. Вип. 8. Ч. 4. С. 74–76. URL: http://www.ej.kherson.ua/journal/economic_08/180.pdf

Кириченко О.В., здобувач вищої освіти 2 курсу бакалавр, група УП-221
Науковий керівник – **Повна С. В.**, канд. екон. наук., доцент
Національний університет «Чернігівська політехніка», м. Чернігів

ОСОБЛИВОСТІ ЗАЙНЯТОСТІ В ЦИФРОВІЙ ЕКОНОМІЦІ

Розглядаючи сучасний економічний ландшафт, неможливо не враховувати вплив цифрової трансформації на зайнятість. Швидкий розвиток технологій перетворює усі сфери життя, зокрема економіку, в простір, де цифрові процеси стають домінуючими. Однією із сучасних ключових проблем є адаптація ринку праці до вимог цифрової економіки та вирішення питань, які особливості визначають зайнятість в цьому новому середовищі. У даній дослідницькій роботі ми розглянемо особливості зайнятості в цифровій економіці, звертаючи увагу на визначення цифрової економіки, її особливості в Україні, вплив війни на цифрову економіку та сучасний стан зайнятості в цифровій сфері.

Цифрова економіка – це новий етап економічного розвитку, в якому цифрові технології та інтернет виконують центральну роль у створенні, поширенні та обміні товарів і послуг. Однією з ключових особливостей цифрової економіки є підвищена обмінна вартість даних та інформації, що зумовлено зростанням попиту на цифрові продукти та послуги [1]. Це відкриває нові можливості для підприємців, покращує ефективність виробництва та підтримує інноваційний розвиток.

Україна, як і багато інших країн, відчула вплив цифрової трансформації. Відкритість до інновацій та висока технічна грамотність українців сприяють розвитку цифрової економіки. Проте, існують певні виклики, такі як низький рівень інвестування в цифрові технології, недостатньо розвинута цифрова інфраструктура та нестабільне законодавство щодо цифрових послуг [2]. Ці аспекти ускладнюють розвиток цифрової сфери та впливають на зайнятість в цьому сегменті.

Однією з ключових особливостей зайнятості в сучасній цифровій економіці є еволюція професій та поява нових ролей, обумовлених швидким технологічним розвитком. Цей аспект має важливе значення, оскільки визначає необхідність адаптації робочої сили до змін в економічному середовищі. Поява інноваційних технологій, таких як штучний інтелект та автоматизація, призводить до перетворення традиційних професій та виникнення нових. Наприклад, розробники програмного забезпечення не обмежуються лише створенням програм, вони також розробляють алгоритми для роботів та систем штучного інтелекту, що відкриває нові горизонти для розвитку індустрії [3].

Ця еволюція вимагає від працівників нових навичок та знань. Наприклад, аналітики великих даних стали невід'ємною частиною багатьох галузей, включаючи медицину, маркетинг та фінанси. Вони допомагають компаніям аналізувати великі обсяги даних, щоб приймати обґрунтовані рішення та здійснювати прогнозування [4]. Суттєвим аспектом є не лише поява нових професій, а й переосмислення традиційних ролей. Якщо раніше маркетологи використовували переважно традиційні канали реклами, то в епоху цифрової економіки вони повинні володіти навичками інтернет-маркетингу та аналізу цифрових даних [5]. Така еволюція професій та нові ролі несуть і певні виклики. Професіонали повинні бути готовими до навчання та постійного самовдосконалення, оскільки технології швидко змінюються. Компанії, у свою чергу, повинні створювати сприятливі умови для навчання та розвитку персоналу, щоб забезпечити свою конкурентоспроможність у цифровому середовищі.

Війна має суттєвий вплив на економіку будь-якої країни, і цифрова економіка не є винятком. Зокрема, конфлікт може призвести до зниження інвестицій в цифрові технології та зупинки інноваційних проєктів. Крім того, військові події можуть вплинути на цифрову інфраструктуру та безпеку обміну цифровими даними [6]. Однак, з іншого боку, у

військових конфліктах можуть з'явитися потреби в розробці нових технологій та програм, що може стимулювати розвиток цифрової галузі.

На сьогоднішній день цифрова економіка створює значні можливості для зайнятості. Розвиток цифрових технологій сприяє з'яві нових професій та ролей, які раніше не існували. Розробники штучного інтелекту, аналітики великих даних, кібербезпеки та інші спеціалісти стають невід'ємною частиною цифрової екосистеми [7]. Відкриваються можливості для дистанційної роботи, фрілансу та створення власних стартапів.

Важливі аспекти зайнятості в цифровій економіці [8]:

1. *Зростання дистанційної роботи та гібридних форматів.* У світлі сучасних тенденцій зростання дистанційної роботи та гібридних форматів набуває значущості питання організації робочого процесу. Віддалена робота стає реальністю завдяки цифровим комунікаційним інструментам та забезпечує більшу гнучкість та баланс між роботою та особистим життям. Гібридні формати поєднують в собі переваги роботи в офісі та дистанційної роботи, забезпечуючи підтримку колективного спілкування та індивідуальних потреб працівників.

2. *Росте попит на кібербезпеку.* У цифровій економіці питання кібербезпеки набуває першорядної важливості. Зі зростанням кількості цифрових даних і трансформацією бізнес-процесів онлайн, погрози кібератак стають дедалі серйознішими. Це призводить до підвищеного попиту на спеціалістів з кібербезпеки, які можуть ефективно захищати комп'ютерні системи, мережі та дані від потенційних загроз.

3. *Зміни в навичках та навчанні.* Цифрова економіка робить акцент на необхідності постійного навчання та розвитку навичок. Професійна адаптація до нових технологій і підходів стає ключовою умовою успішної кар'єри в цифровій сфері. Звідси впливає потреба в розвитку навчальних програм та навичок, які відповідають вимогам цифрової економіки.

Висновок. Сучасна цифрова економіка відкриває безмежні можливості для розвитку, проте вона також приносить виклики, пов'язані з розвитком інфраструктури, кадровим потенціалом та законодавчими засадами. Відкритість до інновацій, підвищення технічної грамотності та готовність до постійного самовдосконалення стануть ключовими компонентами успішної адаптації до цифрової економіки та забезпечення стійкого росту зайнятості.

Список використаних джерел

1. Загальний огляд на цифрову економіку в Україні. URL: <https://ec.europa.eu/eurostat/web/digital-economy-and-society>
 2. Особливості та виклики цифрової економіки URL: <https://uvca.eu/en>
 3. Еволюція професій та поява нових ролей. URL: <https://www.weforum.org/agenda/2023/05/future-of-jobs-technology-skills-workplace/>
 4. Потреба в навичках. URL: <https://www.mckinsey.com/featured-insights/mckinsey-explainers/what-is-the-future-of-work>
 5. Від старого до нового. URL: <https://www.forbes.com/sites/forbescommunicationscouncil/2022/12/08/digital-marketing-trends-to-watch-in-2023-during-an-unpredictable-economy/?sh=3658b4bc7f0b>
 6. Як війна впливає на цифрову економіку в Україні. URL: <https://www.cipe.org/projects/digital-economy/>
 7. Зайнятість в цифровій економіці на сьогоднішній день. URL: <https://www.linkedin.com/business/learning/blog/top-skills-and-courses/most-in-demand-skills>
 8. Аспекти зайнятості в цифровій економіці. URL: <https://hbr.org/2020/11/our-work-from-anywhere-future>
-

Кліщенко А. О., здобувач вищої освіти гр. ПМ-212
Науковий керівник – **Повна С. В.**, канд. екон. наук, доцент
Національний університет «Чернігівська політехніка»

АНАЛІЗ ПОКАЗНИКІВ МІГРАЦІЇ УКРАЇНИ У ВОЄННИЙ ПЕРІОД

Процес міграції в Україні у воєнний період є складним явищем, що впливає на різні сфери людського добробуту. Через це аналіз показників міграції стає важливим завданням для розуміння динаміки населення, його розподілу, та можливих наслідків щодо кожної із сфер суспільного життя. Україна, знаходячись на етапі складних історичних та політичних змін, стикається з різноманітними тенденціями в міграційному процесі, що потребує уважного аналізу та вивчення.

У міграційних процесах є свої плюси та мінуси. Позитивні сторони полягають у збагаченні досвідом, підвищенні відповідальності та продуктивності праці, отриманні нових навичок, підвищенні самовираження та самореалізації, розвитку комунікаційних можливостей тощо. Крім того, важливим є фінансовий внесок трудових мігрантів, які регулярно перераховують величезні обсяги валюти в країну. Станом на 03.04.2024 р. Міністерство фінансів України надало такі результати грошових переказів в Україну: за 2021 р. 14019 млн. дол. США, 2022 р. – 12621 млн. дол. США, 2023 р. – 11443 млн. дол. США [1-2].

У той же час, негативні наслідки включають велику кількість виїздів за кордон, що може призвести до зменшення населення країни в майбутньому. Крім того, необхідно враховувати труднощі інтеграції мігрантів в новому середовищі та соціально-економічні ризики, пов'язані з нелегальною міграцією [1].

Незважаючи на це, українська робоча сила все одно користується високим попитом на міжнародних ринках праці, особливо в сферах ІТ, сільського господарства та машинобудування. Загалом, країни визнають цінність української робочої сили у різних галузях, що підтверджується стабільним попитом на ринках праці багатьох країн.

За часів пандемії COVID-19 питання міграції набуло більших масштабів, ніж за останні три десятиліття. Якщо говорити про кількість мігрантів з України, то загальна кількість становила 4 556 606 осіб, де 3 268 263 особи знаходяться у російській федерації, 370 255 осіб – у США, 355 751 особа – Казахстан, 289 743 особи – Німеччина, 272 594 особи – Польща [3].

Війна в Україні спровокувала найбільшу гуманітарну кризу в Європі з часів Другої світової війни. До кінця лютого 2023 р. близько третини передвоєнного населення України були переміщені, включаючи понад 8 мільйонів біженців, які зареєстровані по всій Європі, та 5,4 мільйона внутрішньо переміщених осіб в межах країни. Більшість українських біженців спочатку втікали до сусідніх країн (Польща, Словаччина, Угорщина, Румунія та Молдова). У 2023 р. Польща та Німеччина приймають найбільшу кількість українських біженців (1,6 мільйона та 1 мільйон відповідно), тоді як Чехія, Естонія, Латвія та Литва приймають найбільшу кількість біженців відносно до свого населення [4, с. 207].

Жінки та діти становлять 86 % українських біженців, а 78 % біженців були відокремлені від найближчих членів родини, головним чином через обмеження для чоловіків щодо виїзду з України. Опитування показало, що 40 % біженців вже знайшли роботу або самостійно займаються підприємницькою діяльністю [4, с. 208].

Хоча біженці є практично з усіх країн світу, кризи у шести країнах становлять 76% всіх людей, які потребують міжнародного захисту. Серед них Україна з показником 8 млн на лютий 2023 року [4, с. 54].

За даними звіту Міжнародної організації з міграції ООН, з початку повномасштабного вторгнення, понад 14,6 мільйонів осіб залишили свої домівки. Близько

3,7 мільйонів людей залишаються внутрішньо переміщеними в межах України, тоді як майже 6,5 мільйона є біженцями у всьому світі. Понад 4,5 мільйона людей повернулися додому на даний момент з-за кордону або переміщення в межах країни [5].

Отже, Україна по сьогодні стикається зі складними викликами у сфері міграції, які мають неоднозначні наслідки. З одного боку, міграція може призвести до збагачення досвідом, підвищення продуктивності праці та фінансового внеску трудових мігрантів. З іншого боку, велика кількість виїздів за кордон та труднощі інтеграції можуть мати негативний вплив на чисельність населення та економічні показники країни.

Незважаючи на це, українська робоча сила користується великим попитом на міжнародних ринках праці. Проте, війна в Україні стала причиною найбільшої гуманітарної кризи в Європі, змушуючи мільйони людей шукати притулок у різних країнах.

У цій ситуації важливо продовжувати надавати гуманітарну допомогу та підтримку біженцям, сприяти їхній інтеграції та забезпечувати стабільні та гідні умови для працевлаштування та можливості самореалізації українських громадян. Крім того, необхідно розвивати стратегії для ефективного управління міграційними процесами, зокрема, сприяти поверненню мігрантів та створити належні умови для сталого розвитку в Україні.

Використані джерела

1. Шимченко Л. А. Міграційні процеси в Україні в період повномасштабної війни: безпекові гарантії та правові можливості. Економічний вісник університету. 2023. № 57. С. 121–125. URL: <https://journals.indexcopernicus.com/api/file/viewByFileId/1822776>
2. Грошові перекази в Україну (2008-2024). Ставки, індекси, тарифи. URL: <https://index.minfin.com.ua/ua/economy/transfer/>
3. World Migration Report | International Organization for Migration, IOM. URL: <https://worldmigrationreport.iom.int/wmr-2022-interactive/>
4. World Development Report 2023: Migrants, Refugees, and Societies. Washington : International Bank for Reconstruction and Development / The World Bank, 2023. 348 p. URL: <https://www.worldbank.org/en/publication/wdr2023>
5. Millions Assisted, Millions More Still in Need Two Years into Ukraine War, Says IOM. International Organization for Migration. URL: <https://www.iom.int/news/millions-assisted-millions-more-still-need-two-years-ukraine-war-says-iom>

УДК [330.341:502.131.1]:332.14

Коваль В.П., здобувач третього освітньо-наукового рівня вищої освіти
Науковий керівник – **Мініна О.В.**, канд. екон. наук, доцент
Національний університет «Чернігівська політехніка», м. Чернігів, Україна

АНАЛІЗ МЕТОДОЛОГІЇ КІЛЬКІСНОЇ ОЦІНКИ СТАЛОГО РОЗВИТКУ РЕГІОНІВ ЯК ІНСТРУМЕНТ ЕФЕКТИВНОГО УПРАВЛІННЯ

Відповідно до Доповіді Всесвітньої комісії з навколишнього середовища і розвитку, сталим вважається такий розвиток, який відповідає потребам сьогодення, при цьому не загрожуючи здатності майбутніх поколінь задовольняти власні потреби [1]. Для розуміння концепції сталого розвитку важливими є ключові поняття: основні потреби бідних верств населення у світі, які повинні бути визнані пріоритетними, а також ідея обмежень, накладених на здатність середовища задовольняти потреби сучасного та майбутнього поколінь з урахуванням стану технологій та соціальної організації.

Моделювання на основі метрик для вимірювання процесів сталого розвитку було запропоновано та захищено авторським правом Всесвітнього центру даних ISC WDS для геоінформатики та сталого розвитку (рис. 1).



Рис. 1. Складові кількісної оцінки сталого розвитку [2]

Аналізуючи методологію кількісної оцінки сталого розвитку, приходимо до висновку, що вона містить три рівновагомі складові – індекс економічного розвитку, індекс екологічного виміру та індекс соціального й інституційного виміру. Кожна з визначених складових містить низку чинників, що підлягають оцінці та мають власну вагомість щодо визначення Індексу сталого розвитку.

В контексті економічної складової концепція сталого розвитку передбачає оптимальне використання обмежених ресурсів – застосування прородо-, енерго-, матеріалозберігаючих технологій в процесі створення сукупного продукту. Такий підхід має забезпечити щонайменше збереження сукупного капіталу – фізичного, природного, людського тощо.

З боку екології концепція сталого розвитку передбачає забезпечення цілісності біологічних і фізичних природних систем та їх життєдіяльність, що є підґрунтям для стабільності усїєї біосфери. Актуалізуються такі аспекти, як здатність природних систем самооновлюватися та адаптуватися до змін на противагу деградації чи втраті біологічної різноманітності.

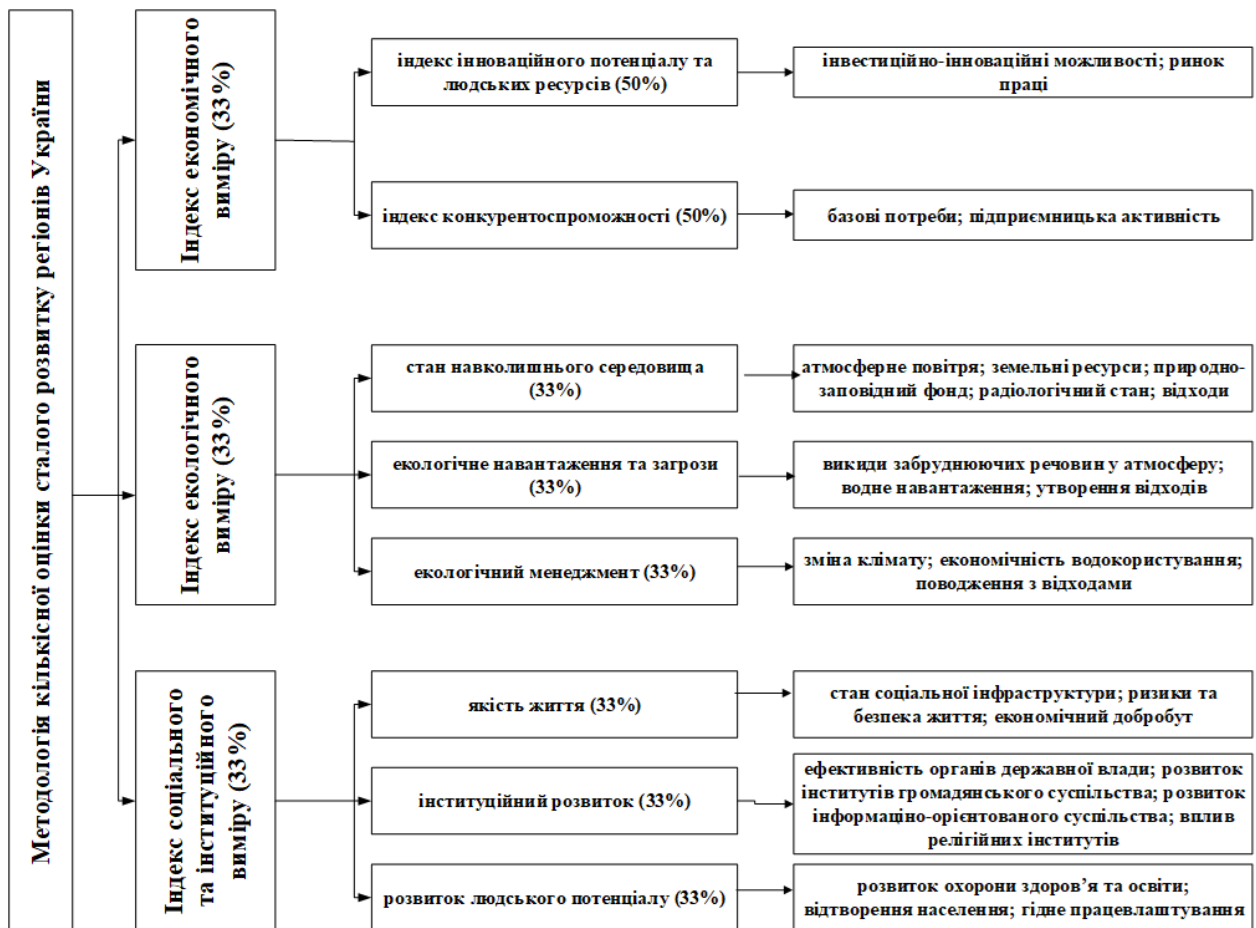
Розглядаючи соціальну складову концепції сталого розвитку, на перший план виходить орієнтація на людський розвиток, збереження стабільності суспільних і культурних систем, а також зменшення кількості та зниження гостроти конфліктів у суспільстві. Людина розглядається як суб'єкт розвитку, що бере участь у всіх процесах свого життя, у прийнятті та реалізації рішень, а також контролі за їх виконанням. Реалізація цих принципів неможлива без справедливого розподілу благ, плюралізму думок, а також збереження культурного капіталу і розмаїття.

Ще до початку повномасштабної збройної агресії проти нашої держави було проведено оцінку рівня сталого розвитку регіонів України за допомогою Індексу сталого розвитку (SDI). За результатами проведеної оцінки було отримано наступні результати: до

регіонів з найвищим рівнем сталого розвитку потрапило м. Київ зі значенням відповідного індексу 1,33; до регіонів з високим рівнем сталого розвитку – Закарпатська (1,06), Львівська (1,05), Чернівецька (1,04), Івано-Франківська (1,04), Харківська (1,04), Тернопільська (1,02), Хмельницька (1,02) та Волинська (1,00) області; до регіонів із середнім рівнем сталого розвитку – Рівненська (0,98), Сумська (0,97), Вінницька (0,96), Київська (0,95), Житомирська (0,94), Полтавська (0,93), Одеська (0,93), Чернігівська (0,92), Черкаська (0,92) та Дніпропетровська (0,91) області; до регіонів же з низьким рівнем сталого розвитку – Луганська (0,89), Миколаївська (0,89), Кіровоградська (0,88), Запорізька (0,88), Херсонська (0,86) та Донецька (0,85) області [3].

Досягнення цілей сталого розвитку передбачає прогресивну трансформацію як економіки, так і суспільства загалом. Задоволення таких базових людських потреб як їжа, одяг, житло, робота, прагнення підвищити якість життя, гостра потреба у використанні потенціалу економічного зростання, відновлення екосистем, що було порушено, або зруйновано внаслідок активних бойових дій, пошук та нарощування ресурсного потенціалу – як ніколи актуалізується внаслідок повномасштабної збройної агресії проти нашої країни.

Збалансування усіх складових для ефективного впровадження концепції сталого розвитку є найголовнішим викликом для системи управління – урядів країн, міжнародних організацій, а також суспільства в цілому: взаємозв'язок соціальної та екологічної складових передбачає збереження рівних прав сьогоденних і майбутніх поколінь на використання природних ресурсів; поєднання соціальної та економічної призводить до необхідності досягнення справедливого розподілу матеріальних благ між людьми й надання цілеспрямованої допомоги бідним верстам населення; взаємозв'язок природоохоронної та економічної складових передбачає вартісну оцінку техногенних впливів на довкілля.

Список використаних джерел

1. Report of the World Commission on Environment and Development: Our Common Future. URL: <http://www.un-documents.net/our-common-future.pdf> (дата звернення 10.04.2024).
2. Sustainable Development Analysis: Global and Regional Contexts / International Council for Science (ICSU) and others; Scientific Supervisor of the Project M. Zgurovsky. K.: Igor Sikorsky KPI, 2017. Part 2. Ukraine in Sustainable Development Indicators (2016-2017). 72 p. URL: <http://wdc.org.ua/sites/default/files/SD2017-P2-FULL-EN.pdf> (дата звернення 12.04.2024).
3. Sustainable Development Modeling. URL: <http://sdi.wdc.org.ua/ukraine/> (дата звернення 12.04.2024).

УДК 330.341.1:658

Колот О. С., здобувач вищої освіти гр. АСД073-23

Науковий керівник – **Олифіренко Ю. І.**, канд. держ. упр., доцент
Національний університет «Чернігівська політехніка», м. Чернігів, Україна

ВПРОВАДЖЕННЯ ІННОВАЦІЙ У ДІЯЛЬНІСТЬ ПІДПРИЄМСТВ В УМОВАХ СУЧАСНИХ ВИКЛИКІВ

На сучасній стадії розвитку економіки за умов сильної конкуренції, глобалізації та переповнених ринків одне з важливих місць посідає питання проєктування та застосування інновацій. Для вітчизняних підприємств інноваційний розвиток є власне єдиною передумовою їх виживання та вірогідного виходу на світові ринки. Тут зазначимо не тільки про технологічні інновації, які через брак ресурсів становлять чималі проблеми щодо їх втілення, але й про організаційні, маркетингові та управлінські. Саме інноваційний розвиток вітчизняних підприємств є головним чинником, котрий забезпечить економічну могутність України та подолає розрив у розвитку щодо прогресивних економік світу [2].

Для того щоб діяльність підприємств була успішною та прибутковою, вони мають реформуватися, тобто адаптуватися до потреб ринку. Адаптація підприємств є умовою підвищення їхньої конкурентоспроможності та потенціалом до продуктивної діяльності. Проте в теперішніх умовах підприємства мають активно залучати та впроваджувати інноваційний інструментарій для утримання наявних позицій та для того, щоб одержати конкурентні переваги та посісти провідні позиції на ринку. Отже, питання поєднання адаптації підприємств до зовнішніх умов та застосування інноваційних методів ведення бізнесу, використання потенціалу інноваційного підприємництва є особливо актуальними в сучасних умовах [4].

Інновації є основною рушійною силою результативної виробничої діяльності будь-якого підприємства, тому що кожного разу зростає необхідність привернути увагу споживача. До того ж переважну кількість вітчизняних підприємств уже давно необхідно модернізувати. Для того щоб такі підприємства могли конкурувати серед закордонних компаній, треба розвивати конкурентоспроможне виробництво, яке супроводжується низькими витратами та високою якістю продукції. Інновація як результат авторської та інвестиційної діяльності спрямована на розробку, виготовлення та розповсюдження нових видів товарів, технологій, послуг на рівні підприємства. Тож саме інноваційна діяльність є суттєвим фактором підвищення конкурентоспроможності, що забезпечує умови для сталого довгострокового розвитку підприємства [1].

З досвіду економічно розвинених країн бачимо, що найдієвішими механізмами державного контролю інноваційного розвитку підприємств є державне фінансування, надання кредитів та бюджетні гранти. У цьому напрямку в Україні виникла критична ситуація, оскільки основний внесок для власного розвитку повинні забезпечувати самі підприємства, які не завжди мають активний інноваційний потенціал для забезпечення особистої інноваційності.

Отже, можна виокремити такі проблеми, що гальмують розвиток інноваційної активності вітчизняних підприємств в Україні сьогодні [3]:

- відсутність послідовності в заходах, які здійснюються державою щодо впровадження інноваційного потенціалу;
- державне управління інноваційної діяльності реалізується без чітко сформульованого плану інноваційного розвитку, послідовної та обдуманого внутрішньої і зовнішньої економічної політики;
- відсутність ефективної системи пріоритетів розвитку підприємства;
- державне управління інноваційною діяльністю реалізується за галузевим принципом;
- неузгодженість дій учасників інноваційної діяльності;
- нестача фінансових ресурсів для впровадження інноваційних розробок та забезпечення наукових досліджень;
- інноваційна галузь нашої країни досі не привернула увагу вітчизняних та іноземних інвесторів.

Список використаних джерел

1. Ганечко І. Проблеми розвитку інновацій в Україні // І. Ганечко // Економіка. – 2011. – № 5. – С. 21-24.
2. Драган І. В. Інноваційна діяльність як фактор прискореного розвитку промисловості / І. В. Драган // Економіка та держава. – 2010. – № 6. – С. 34–36.
3. Пенькова О. Г. Проблеми реалізації інноваційної стратегії розвитку України / О. Г. Пенькова // Формування ринкових відносин в Україні. – 2007. – № 9. – С. 96-99.
4. Стратегічний інноваційний розвиток підприємств: теорія та методологія / В. В. Македон, Д. С. Рубець // Вісник НТУ «ХП». – 2013. – № 45 (1018). – С. 75-86.

Косач І. А., д-р екон. наук, професор

Бабич Р. М., аспірант

Національний університет «Чернігівська політехніка», м. Чернігів, Україна

ІНСТИТУЦІЙНЕ СЕРЕДОВИЩЕ КВАЗІ-ІНТЕГРАЦІЇ В УМОВАХ ІНОЗЕМНОГО ІНВЕСТУВАННЯ: РЕГІОНАЛЬНИЙ АСПЕКТ

Міжнародна компанія, здійснюючи прямі іноземні інвестиції в регіоні, виявляється в тісній взаємодії з широким колом місцевих суб'єктів господарювання, таких як: співзасновники, ліцензіати, франчайзери, підрядники, аутсорсери, клієнти, постачальники, вищі навчальні заклади, науково-дослідні організації, а також компанії, які здійснюють інфраструктурне забезпечення бізнесу та діючі у сфері транспорту, логістики, страхування, інжинірингу, підбору кадрів та ін. Об'єднання компаній, що формується в результаті такої взаємодії, функціонує часто не на основі розподілу прав власності, а завдяки наявності єдиної мети, з якою узгоджуються цілі кожного з учасників та взаємних контрактів. Воно характеризується як мережа та діє на принципах квазі-інтеграції.

З позицій інституційної теорії квазі-інтеграція є системою контрактів між формально незалежними бізнес-одинацями, що заснована на спільному використанні активів (ресурсів) та націлена на досягнення спільної мети [1]. Наявність множинності цілей учасників робить можливим досягнення згоди в обмеженому часовому періоді та вимагає розробки внутрішніх механізмів його підтримки в рамках ринкового простору. До таких можна, зокрема, віднести напівформальні економічні та позаекономічні персональні відносини (дружба, довіра тощо), приватні механізми залагодження конфліктів (на відміну від судового порядку). У таких об'єднаннях існує власна інституційне середовище, в якому важлива роль відводиться неформальним (напівформальним) зв'язкам учасників.

Ядро квазі-інтеграції за участю іноземного капіталу у формі підприємницької структури становить зазвичай велика компанія, що має економічну владу. Гіпотетично, така компанія може мати як українське, так і іноземне походження. Однак реалії такі, що поки що кількість великих українських міжнародних компаній є недостатньою, і найчастіше як ядро мережі з підприємницьким сектором виступає велика іноземна компанія (зокрема, ТНК). Кожна зі сторін інтеграції, однак, здатна зробити внесок у розвиток інтеграції, що реалізується через наявний бренд, технології, виробничу базу, наукові, управлінські, виробничі кадри та ін.

Вибір партнера з інтеграції складає основи взаємної оцінки сторонами один одного, до яких, зокрема, входять надійність, репутація, довіра, інформаційна прозорість, ставлення до місцевої влади, приналежність до еліти, відношення (приналежність) до тіншового сектору економіки, стійкість, результативність, конкурентоспроможність бізнесу та інші.

До переваг форм міжнародного економічного співробітництва у формі квазі-інтеграції на основі проведеного аналізу можна віднести зниження транзакційних витрат, гнучкість, адаптивність, можливості диверсифікації на основі використання переваг спеціалізації та кооперації учасників групи.

Квазі-інтегровані бізнес-структури за участю капіталу у формі підприємницької інтеграції функціонують в умовах множинності середовищ, що впливають на них, в тому числі міжнародного середовища, національного державного управління приймаючої країни та, зокрема, регіонального управління приймаючого регіону; країни базування підприємства - іноземного інвестора; внутрішньої та зовнішньої бізнес конкуренції, громадського регулювання приймаючого регіону. Специфічним є і управління всередині аналізованих бізнес-інтеграцій, інтернаціональне за своєю природою та покликане досягати балансу інтересів сторін за різного можливого ступеня їх впливу на об'єднання

загалом. Розвиток різних форм співпраці між місцевими та іноземними компаніями призводить до змін у підприємницькій культурі, провідниками якої виступають контрактні відносини та неформальні зв'язки.

У зв'язку з цим можна стверджувати, що міжнародні компанії сприяють перенесенню (трансплантації) інститутів провідних промислово розвинених країн із ринковою економікою в інституційне середовище приймаючих регіонів. В умовах нерозвиненості інституційного середовища регіонів цей перенос часто ускладнений і вимагає відповідної адаптації.

Міжнародні компанії, які здійснюють підприємницьку діяльність в регіоні, здатні впливати і на характер його зовнішніх зв'язків, втручаючись таким чином у процес міжнародної позиції регіону. У цих умовах для регіональної влади гостро постає завдання розробки адекватних механізмів регулювання підприємницької діяльності, націлених на мінімізацію їх можливих негативних наслідків, та формування моделі, залежної від зовнішніх факторів розвитку регіону.

Міжнародні компанії за певних умов можуть забезпечувати ефективне включення регіону до системи міжнародного поділу праці (або створювати передумови для такого включення). В силу своєї економічної, політичної, фінансової могутності вони можуть надавати домінуючий вплив на регіональні соціально-економічні системи, підпорядковуючи своїм інтересам діяльність економічних, політичних та соціальних інститутів.

В інтересах регіону слід забезпечити адекватне включення місцевих компаній до міжнародних ланцюжків доданої вартості, і у цьому контексті особлива роль відводиться регіональній бізнес-інтеграції, яка має можливість з великим успіхом інтегрувати виробничий та науково-технічний потенціал території та протиставити його в умовах конкурентної взаємодії своїм іноземним партнерам.

Список використаних джерел:

1. Підприємництво: навч. посіб. / за заг. ред. Г. І. Купалової. Київ: «Київський університет», 2022. 376 с.
2. Ортіна Г. В. Вплив інтеграційних відносин на формування стратегії розвитку реального сектора економіки. Європейський вектор економічного розвитку. 2014. № 1 (16). с. 129-134. URL: <http://duan.edu.ua/uploads/vidavnistvo14/evrvek11614/7263.pdf>

УДК 001.895:342.7-053.2(477)

Кот-Берест Н. В., здобувач вищої освіти 1 курсу магістр, група ЗМДС-231
Науковий керівник – **Повна С.В.**, канд. екон. наук, доцент
Національний університет «Чернігівська політехніка», м. Чернігів, Україна

ВПРОВАДЖЕННЯ ІННОВАЦІЙ У СФЕРІ ЗАХИСТУ ПРАВ ДИТИНИ

Сучасний світ постійно зіштовхується з викликами у сфері захисту прав дитини, і провадження інновацій є головним аспектом в розв'язанні цих проблем. Навіть за даними 2019 р. дослідницького проєкту ESPAD лише 6,7% опитаних підлітків в Україні не користувались соціальними мережами. Майже 45% підлітків проводять у соціальних мережах до 3 годин на день, а ще приблизно 50% – 4 та більше годин. Діти також використовують Інтернет для шкільного та позашкільного навчання. За правильного використання мережа привчає до самостійного розв'язання задач, структурування великих потоків інформації, дотримуючись основних правил безпеки [1].

Найактуальніші аспекти, які варто враховувати при впровадженні інновацій у сфері захисту прав дитини:

- зростання загроз у віртуальному просторі: зростання кількості кібернападів, спрямованих на дітей, кібербулінг. За даними ЮНІСЕФ в Україні, майже 50% підлітків були жертвами кібербулінгу. Кожна третя дитина прогулювала школу через кібербулінг; 75% підлітків у анонімному опитуванні підтвердили те, що Instagram, TikTok і Snapchat є основними соціальними платформами для цькування [1];

- підвищення свідомості: з розвитком інформаційних технологій, створення освітніх платформ та додатків покращується розуміння дітьми своїх прав;

- пандемія COVID-19;

- збільшення кількості збройних конфліктів та гуманітарних криз, що призводять до загострення ситуації щодо прав дитини в постраждалих регіонах;

- специфіка дитячого розвитку та психології: розуміння та врахування особливостей дитячого розвитку є ключовим для ефективного захисту їхніх прав. Інновації у сфері психологічної підтримки та освіти дозволяють створювати адаптивні та інтерактивні інструменти для забезпечення добробуту дітей;

- забезпечення універсальності та доступності: інновації у сфері захисту прав дитини повинні бути універсальними та доступними для дітей з усіх соціальних верств та географічних регіонів.

Впровадження інновацій в сфері захисту дітей стикається з рядом проблем та викликів, які можуть ускладнювати реалізацію передових підходів та технологій. Основні з них [2]:

1) конфіденційність та захист персональних даних – збір та обробка персональних даних дітей потребує високого рівня багатоступеневого захисту, це насамперед стосується інформації про усиновлених дітей, тому збір інформації породжує проблему ефективної конфіденційності та захисту інформації, що в свою чергу спонукає до розвитку ефективних механізмів для забезпечення конфіденційності та захисту персональних даних;

2) забезпечення доступності та інклюзивності для всіх дітей, незалежно до фізичних, психологічних потреб, соціального стану чи регіону проживання, адже в наш час не всі діти мають рівний доступ до освітніх платформ, цей аспект спонукає до розробки таких інновацій, які будуть доступні та корисні для різних соціальних груп та регіонів, а також забезпечення рівних можливостей всіх дітей щодо використання технологій;

3) суперечність між захистом та контролем (моніторингом): забезпечення захисту дитини у віртуальному середовищі, не обмежуючи приватність та свободу, спонукає до вирішення питання, як правильно організувати і знайти золоту середину між захистом та збереженням прав та свобод дитини;

4) підготовка кадрів та фінансування: розвиток новітніх технологій автоматично висуває потребу у кваліфікованих фахівцях для провадження технологій, потребують значних фінансових витрат на розробку, дослідження.

Сучасні інновації вносять значний вклад у покращення надання послуг та роботи в сфері захисту прав дитини, наприклад, це можуть бути онлайн-ресурси для дітей з обмеженими фізичними можливостями тощо. Інновації полегшують доступ до важливої інформації для батьків та самих дітей, допомагають у розробці ефективних систем моніторингу. Інновації в сфері кібербезпеки та обробки даних дозволяють ефективно захищати особисту інформацію дітей.

Інноваційні педагогічні підходи та віртуальні платформи надають можливість дітям отримувати освіту, незалежно від їх місцезнаходження чи соціального статусу. Це робить освіту більш доступною та інклюзивною. Використання віртуальної реальності та інших інноваційних методів дозволяє створити ефективні механізми подолання травматичних ситуацій для дітей, які потрапили в складні життєві обставини. Розробка та використання мобільних додатків для безпечного та конфіденційного звернення дітьми створює зручний

та швидкий доступ до необхідної підтримки. Інновації в галузі фільтрації та контролю за інтернет-ресурсами дозволяють боротися із можливими загрозами та зловживаннями в онлайн-середовищі. Сучасні технології дозволяють ефективно організовувати глобальний зв'язок та співпрацю між різними організаціями та установами, що працюють у сфері захисту прав дитини, дозволяє швидко реагувати на будь-які виклики [3].

Впровадження інновацій у сфері захисту прав дитини не лише забезпечує безпеку та підтримку для дітей, але й відкриває нові можливості для розвитку, освіти та взаємодії в сучасному світі. Звісно, це все діє в умовах безперебійної та стабільної роботи мобільного та стаціонарного інтернету. Тому використання інноваційних технологій не повинно повністю замінити людський фактор у спілкуванні, аналізі та систематизації інформації.

На практиці впровадження інновацій у сферу захисту прав дитини можна показати на прикладі міні-проєкту "Підтримка дитини в прийомній Сім'ї". Проєкт спрямований на інтеграцію інноваційних підходів у підтримці дитини, яка влаштована в прийомні сім'ї та забезпечення комплексної підтримки з врахуванням індивідуальних потреб дитини.

Критерії прийняття: індивідуальний підхід в розробці індивідуального плану підтримки дитини, з урахуванням потреб та психоемоційного стану. Впровадження технологій: система онлайн-консультування для дітей та прийомних батьків, розробка мобільного додатка для взаємодії та спілкування, інтерактивних завдань для дитини, у разі віддаленості проживання сім'ї, з метою усунення додаткових стресів для сім'ї у разі зміни обстановки, організація групових сесій для обміну досвідом для прийомних батьків. Реалізація проєкту вимагає співпраці з фахівцями з соціальної роботи, психологами, програмістами для розробки додатка та платформи для онлайн-консультацій.

Успішне впровадження інновацій вимагає збалансованого підходу, де технології використовуються як інструмент для покращення, а не заміщення основних цінностей та потреб дітей. Важливо забезпечити, щоб технології слугували основним цілям, а саме поліпшенню якості життя та захисту прав дитини, зберігаючи етичні та соціальні аспекти.

Список використаних джерел

1. Безпека дітей в інтернеті. Міністерство освіти і науки України. [Електронний ресурс]. – Режим доступу: <https://mon.gov.ua/ua/osvita/pozashkilna-osvita/vihovna-robota-ta-zahist-prav-ditini/bezpeka-ditej-v-interneti>.
2. Корнієнко М.В. (2019). Сучасний стан проблем захисту прав дітей в Україні. Проблеми становлення демократичної держави. [Електронний ресурс]. – Режим доступу: <http://www.sulj.oduvs.od.ua/archive/2019/1/4.pdf>
3. Захист дітей у цифровому середовищі [Електронний ресурс]. – Режим доступу: https://thedigital.gov.ua/storage/uploads/files/news_post/2021/1/za-initsiativi-mintsifripidgotuvali-rekomendatsii-shchodo-zakhistu-ditey-u-tsifrovomu-seredovishchi/COP_Guidelines_Industry_UA_fin66.pdf

УДК [338.45:330.341.1]:004

Кривко Д.А., аспірант гр. АСД073-24

Науковий керівник – **Ремньова Л.М.**, канд. екон. наук., професор
Національний університет «Чернігівська політехніка», м. Чернігів, Україна

РОЛЬ ЦИФРОВИХ ТЕХНОЛОГІЙ В ІННОВАЦІЙНОМУ РОЗВИТКУ ПРОМИСЛОВИХ ПІДПРИЄМСТВ

Цифровізація стала невід'ємним етапом розвитку промислових підприємств в умовах нової економіки. Цей процес значно спрощує та прискорює обробку великих масивів даних, автоматизує всі аспекти діяльності (основні та допоміжні операції, інвестиційні та фінансові процеси), покращує комунікацію з клієнтами, постачальниками,

партнерами та іншими зацікавленими сторонами. Цифровізація формує нові принципи взаємодії в середині підприємства між підрозділами, працівниками, керівництвом, переходячи до нових організаційних форм господарювання, таких як мережева та віртуальна економіка. Одним з найвпливовіших трендів нашого часу є активний розвиток інновацій та цифрових технологій, які поступово стають ключовими напрямками розвитку економічних відносин. Вони відзначаються не лише в контексті перспектив розвитку, а й у необхідності формування адекватних систем захисту від цифрових загроз та побудови ефективних систем їх попередження [1].

На сьогодні цифрові технології є важливим фактором для підвищення конкурентоспроможності економіки, особливо через їх роль у розвитку знань і поєднанні з ефективним регулюванням та інфраструктурним забезпеченням. Це сприяє стимулюванню цифрової конкурентоспроможності. Україна знаходиться на етапі цифрових трансформацій і має значний потенціал для подальшого розвитку. У питаннях інноваційного розвитку промислових підприємств цифровізація відіграє один з ключових аспектів забезпечення конкурентоспроможності за рахунок:

- оптимізації процесів виробництва на основі використання аналітики даних, машинного навчання, що дозволяє підприємствам підвищувати ефективність виробництва та знижувати рівень витрат;

- підвищення якості продукції за рахунок відстеження та контролю на основі цифрових технологій, що дозволяє підприємствам забезпечувати високу якість своїх товарів та послуг;

- впровадження автоматизованих систем на підприємствах дозволяє знижувати ризики людських помилок, підвищувати продуктивність праці та швидкість виробництва;

- використання цифрових технологій стимулює розвиток нових бізнес моделей (платформ обслуговування клієнтів, віддалені сервіси та підписка на продукти компанії);

- масштабування діяльності підприємства та забезпечення доступу до світових ринків;

- використання великих обсягів даних, які генеруються виробничими процесами для вдосконалення стратегій прийняття рішень, прогнозування попиту та інших аспектів бізнесу.

У цілому цифровізація інноваційного розвитку промислових підприємств має важливе значення у формуванні високого рівня конкурентоспроможності підприємства як на національному, так і на міжнародному ринках [2]. Особливо актуальними питання використання цифрових технологій на промислових підприємствах для України постануть в період повоєнної відбудови промислових об'єктів. Відбудова повинна базуватися на нових принципах Індустрії 4.0 та 5.0, яка передбачає використання сучасних технологій цифровізації, які сприяють екологічності та енергоефективності технологій виробництва. Використання цифрових технологій обумовлено необхідністю постійного підвищення рівня конкурентоспроможності підприємств, що у свою чергу, є передумовою їх виживання та подальшого розвитку в умовах нестабільної економічної ситуації.

Список використаних джерел

1. Tulchynska, S., Vovk, O., Popelo, O., Saloid, S., Kostyunik, O. (2021). Innovation and investment strategies to intensify the potential modernization and to increase the competitiveness of microeconomic systems. *IJCSNS International Journal of Computer Science and Network Security*, 21(6), 161-168.

2. Дмитрієва О. А. Тенденції розвитку інноваційного підприємництва та стартап проєктів в Україні. *Проблеми і перспективи розвитку підприємництва*. 2022. №. 28. С. 104–118.

Кулик В.О., здобувачка вищої освіти, група ПМ-202
Науковий керівник – **Пономаренко С. І.**, канд. екон. наук, професор
Національний університет «Чернігівська політехніка», м. Чернігів, Україна

УПРАВЛІННЯ ТА ВДОСКОНАЛЕННЯ МАРКЕТИНГОВОЇ ДІЯЛЬНОСТІ НА ПІДПРИЄМСТВІ

Сьогодні під управлінням маркетингу розуміють аналіз, планування, виконання і контроль програм, спрямованих на створення, зміцнення та підтримку вигідних обмінів з цільовими покупцями з метою досягнення різноманітних організаційних цілей, таких як збільшення прибутку, зростання обсягів продажу та ринкової частки.

Основна мета управління маркетингом полягає в забезпеченні оптимальної кількості клієнтів, необхідних для реалізації всієї виробничої потужності підприємства. Це означає вплив на рівень, час і характер попиту таким чином, щоб сприяти досягненню організаційних цілей. Ефективна маркетингова система дозволяє планувати маркетингові заходи, організувати роботу відділу маркетингу та контролювати їх ефективність.

Сучасні підприємства зазнають зростаючих викликів у боротьбі за свою частку на ринку через швидкі зміни в смаках та уподобаннях споживачів, загострення конкуренції та зростання впливу інформаційно-комунікаційних технологій. Ці виклики посилюються вимогами суспільства стосовно підвищення рівня соціально-етичної відповідальності підприємств.

1. Недостатня орієнтація на споживача. Українські підприємства часто зосереджуються на максимізації прибутку, нехтуючи потребами та задоволенням споживачів.

2. Відсутність стратегічного підходу. Багато компаній не мають чіткої маркетингової стратегії, що веде до неорганізованої та неефективної маркетингової діяльності.

3. Недосконалість маркетингових інструментів. Політика ціноутворення часто ґрунтується на витратах, а не на цінності для споживача. Асортиментна політика не завжди відповідає потребам ринку.

4. Недостатня кваліфікація кадрів. Існує потреба в кращому навчанні та розвитку персоналу в сфері маркетингу.

5. Необхідність створення повноцінних служб маркетингу. Важливо мати чітку структуру та розподіл відповідальності в рамках маркетингового підрозділу.

Для розвитку маркетингу в Україні необхідно:

- Орієнтація на споживача: вивчення потреб та очікувань споживачів має стати основою маркетингової стратегії.

- Розробка маркетингової стратегії: чіткий план з визначеними цілями, завданнями та інструментами допоможе організувати та зробити маркетингову діяльність більш ефективною.

- Вдосконалення маркетингових інструментів: застосування маркетингового підходу до ціноутворення та асортиментної політики.

- Підвищення кваліфікації кадрів: навчання та розвиток персоналу в сфері маркетингових досліджень, аналітики та стратегії.

- Створення повноцінних служб маркетингу: структуризація маркетингового підрозділу з чітким розподілом відповідальності.

Підвищення ефективності маркетингової діяльності українських підприємств потребує комплексного підходу, що включає вдосконалення інструментів маркетингу, створення повноцінних маркетингових служб, розробку та реалізацію маркетингових стратегій, а також адаптацію до мінливих умов ринку.

Kutova M., PhD student of Department of Management and Administration
Scientific Supervisor – **Nataliia Tkalenko**, Dr., Pr.
Chernihiv Polytechnic National University

ADAPTATION OF E-GOVERNMENT AND INFORMATION SECURITY STRATEGIES TO NEW REALITIES

The development of e-government and strengthening of information security are key priorities for Ukraine, especially in the context of military conflict and political instability. The impact of political and social factors on these processes is multidimensional and requires in-depth analysis in terms of state administration reform and ensuring digital security at the national level. Ukraine has faced unprecedented challenges caused by Russian aggression, which has changed the country's political landscape and heightened the need for rapid adaptation to new realities. This concerns both the development of e-government and the improvement of information security.

The military conflict has accelerated the digitization process of government services, as the need for uninterrupted provision of essential services to the population has become evident. Initiatives like "Diiia" have become the foundation for ensuring citizens' access to government services in an online format, demonstrating the importance of technological flexibility in times of crisis. Considering the growing threat of cyberattacks from the aggressor, Ukraine has significantly strengthened its efforts in information security. The development and implementation of a national information security strategy have become a key element in protecting critical infrastructure and state information resources [1].

The war in Ukraine has highlighted not only challenges but also opportunities for accelerated development of e-government and strengthening of information security. Political and social factors, such as national unity in the face of aggression and active public involvement in the digital transformation process, have been catalysts for positive changes in this area. However, efforts to strengthen information security must continue, adapting strategies to changing conditions and threats [2,3]:

- continuing the integration of digital technologies in all areas of state administration (in times of crisis, this ensures the continuity of important state services, including social support, access to medical services, education, and other critical services. Digitization simplifies citizens' access to government services, minimizing risks associated with physical presence in a state of war);

- strengthening international cooperation on cybersecurity issues (exchange of experience and knowledge with international partners is key in combating cyber threats. Cooperation with partner countries and international organizations helps Ukraine enhance its cyber defense capabilities, developing joint response mechanisms to incidents and strengthening information security at the international level);

- developing a culture of cyber hygiene among the population and government officials (raising awareness among citizens and government employees about the principles of safe behavior on the Internet and the use of digital technologies is an important step towards increasing the overall level of information security. Organizing educational programs, seminars, and information campaigns will help strengthen the protection of personal and state data);

- ensuring transparency and openness of governance through digital technologies (the use of information systems and platforms to ensure citizens' access to government information and processes increases trust in the authorities and strengthens the democratic foundations of governance. This also includes creating effective mechanisms for feedback from the public, allowing the government to quickly respond to the needs and requests of citizens).

References:

1. Указ Президента України №685/2021 «Про рішення Ради національної безпеки і оборони України від 15 жовтня 2021 року «Про Стратегію інформаційної безпеки» <https://www.president.gov.ua/documents/6852021-41069>
2. Розпорядження КМУ від 30.03.2023 №272-р «Про затвердження плану заходів з реалізації Стратегії інформаційної безпеки на період до 2025 року» <https://ips.ligazakon.net/document/KR230272?an=1&hide=true>
3. 7 стратегічних цілей інформаційної безпеки України. <https://lexinform.com.ua/zakonodavstvo/7-strategichnyh-tsilej-informatsijnoi-bezpeky-ukrayiny/>

Acknowledgment:

This publication is based upon work from 24-PKVV-UM-002, ‘Strengthening the Resilience of Universities: Czech-Ukrainian Partnership for Digital Education, Research Cooperation, and Diversity Management,’ supported by the Czech Development Agency and the Ministry of Foreign Affairs under the initiative ‘Capacity Building of Public Universities in Ukraine 2024.’

УДК 331.5:338.25 (477)

Ласевич О.С., здобувач вищої освіти 2 курсу бакалавр, група Мен-221
Науковий керівник – **Повна С.В.**, канд. екон. наук, доцент
Національний університет «Чернігівська політехніка», м. Чернігів.

РОЗВИТОК РИНКУ ПРАЦІ В УКРАЇНІ У ВОЄННИЙ ПЕРІОД

Із початком повномасштабного вторгнення становище на ринку праці значно змінилося. Збільшилася кількість безробітних. Це пов'язано із тим, що багато людей повинні були покинути своє місце роботи задля безпеки, або вакансії інших вже не були актуальними. В цей час рівень безробіття в Україні наближався до 30%. У країні шукають роботу 2 мільйони людей, 2,7 мільйона українців покинули країну через війну, але готуються повернутися на батьківщину, щоб працювати. Про це повідомила міністр економіки Юлія Свириденко на сесії Всесвітнього економічного форуму в Давосі, присвяченій Україні [1].

Безробіття – не єдина проблема на ринку праці. Нині одним із найбільш очевидних негативних наслідків економічної кризи, викликаной війною, є втрата доходів працюючого населення. Результати дослідження організації «Рейтинг» свідчать, що 64% українців відчули зниження доходів під час війни. Серед них у 18% опитаних несуттєво знизився дохід, у 32% – суттєво зменшився дохід, а 14% втратили майже весь дохід. Серед вікових груп (від 30 до 49 років) найбільших економічних втрат зазнали жителі Півдня та Сходу. Портал працевлаштування grc.ua повідомляє, що лише 20,5% працюючих не відчули зниження заробітної плати під час війни.

На сьогоднішній день ринок праці поступово відновлюється. Кількість вакансій зростає, роботодавці пропонують вищу зарплату, а офіційний рівень безробіття впав до рекордного рівня. Однак у цій статистиці є тонкі відмінності, тому порівнювати ситуацію з довоєнними умовами зарано[2]. Як у промисловості, так і в сфері послуг спостерігається відновлення економічної активності, а адаптація роботодавців до нових умов економічної діяльності сприятиме певному відновленню активності на ринку праці у 2022 році. Так, поточна кількість вакансій на порталі Work.ua у липні 2022 року зріс на 14% (порівняно з попереднім місяцем цього року), на 20% у серпні та на 16% у вересні. За кількістю вакансій лідирують Київ, Львів, Дніпропетровськ, Одеса та Івано-Франківська області.

У вересні 2022 року регіони, які постраждали від бойових дій, почали поступово відновлюватися. У Харківській області кількість вакансій зросла на 25%, у Миколаївській області на 22% і в Чернігівській області на 23% порівняно з серпнем, 23% у Києві, а Одеська область становить 22%. Однак пропозиція робочої сили залишається значно вищою за попит, незважаючи на поступове зростання вакансій. Портал талантів grc.ua

повідомляє, що у 2022 році буде майже втричі менше вакансій, ніж у 2021 році. Підприємства в основному зосереджуються на заміні співробітників, які вибули, а також наборі кадрів на важливі стратегічні задачі [3].

За оцінками дослідницької агенції «Info Sapiens», вже у січні 2024 р. показник безробіття становив 17%. Проблеми з використанням робочої сили загострюються, оскільки існуючі дисбаланси на ринку праці погіршуються. На 1 січня 2024 року в Державній службі зайнятості (ДСЗ) було зареєстровано 96,1 тис. безробітних, серед них понад 40% мають вищу освіту, і було доступно 40,2 тис. вакансій. У 2023 році було 483,2 тисячі людей без роботи, порівняно з 867,6 тисячами у 2022 році. З них 160,1 тис. отримали роботу, 32,9 тис. пройшли професійне навчання, а у 2022 році було 248,8 тис. і 46,6 тис. відповідно.

За даними «Work.ua», станом на січень 2024 р., як порівняти з лютим 2022 р., за кількістю пропозицій роботи ринок праці відновився на 93%. Але відновлення відбувається нерівномірно в регіональному розрізі. Якщо порівнювати із довоєнним часом, кількість вакансій зростає у таких областях: Закарпатській (155%), Івано-Франківській (146%), Хмельницькій (125%), Львівській (123%), Вінницькій (120%), Рівненській (118%) та Чернівецькій (116%). За абсолютною кількістю пропозицій роботи незмінними лідерами є: Київська область, яка має 30 913 вакансій, Львівська область - 8 473, Дніпропетровська - 8 452, Одеська область має 5 752 та Харківська - 3 347. У зазначених областях зосереджено 63% від усіх вакансій [4].

Отже, тотальна війна негативно вплинула на ринок праці України і залишається найбільшою невизначеністю при прогнозуванні можливих змін. Ринок буде слабким протягом тривалого часу, але поступово відновлюватиметься, коли населення та бізнес адаптуватимуться до умов війни.

Список використаних джерел

1. Ринок праці в Україні: шанси знайти роботу зростають, проте не скрізь. 2023. URL: <https://www.ukrinform.ua/rubric-economy/3654742-rinok-praci-v-ukraini-sansi-znajti-robotu-zrostaut-prote-ne-skriz.html>
2. "Кадровий голод". Як війна змінила ринок праці в Україні і куди поділись безробітні. РБК-Україна. 2023. URL: <https://www.rbc.ua/rus/news/kadroviy-golod-k-viyna-zminila-rinok-pratsi-1682085570.html>
3. Ринок праці в умовах війни: тенденції та перспективи. 2022. URL: <https://niss.gov.ua/news/komentari-ekspertiv/rynok-pratsi-v-umovakh-viyny-tendentsiyi-ta-perspektyvu>
4. Відновлення ринку праці в Україні в умовах війни: регіональні аспекти. URL: <https://niss.gov.ua/doslidzhennya/sotsialna-polityka/vidnovlennya-rynku-pratsi-v-ukrayini-v-umovakh-viyny-rehionalni>

УДК 005.21:334.012.61-022.51

Летвінова В.І., здобувач вищої освіти, група ПМ-201

Науковий керівник – **Пономаренко С.І.**, канд. екон. наук, доцент

Національний університет «Чернігівська політехніка», м. Чернігів, Україна

ПРОБЛЕМАТИКА ТА СТРАТЕГІЇ РОЗВИТКУ МІКРОПІДПРИЄМСТВ І МАЛИХ ПІДПРИЄМСТВ В УМОВАХ ПЕРЕНАСИЧЕННЯ РИНКУ ПОСЛУГ ТА ТОВАРІВ

В сучасних умовах мікропідприємства та малі підприємства, не тільки в Україні, але і в усьому світі, стикаються з великою кількістю викликів, а саме: зменшення рівня купівельної спроможності, що пов'язано з економічними кризами глобальних та регіональних масштабів, а саме тенденцій інфляції, в тому числі на тлі пост-ковідного періоду та військових дій в Україні та інших регіонах; не прогнозованість розвитку ситуації в Україні та на внутрішньому ринку; конкуренція з середнім та великим бізнесами, як монополістами на ринку товарів та послуг; розвиток технологій та новітніх стратегій, пов'язаних з інтернет-торгівлею в роботу підприємств задля збільшення прибутку; діджиталізації сфери економіки; підвищення рівня доступності товарів та послуг, за рахунок виникнення нових інструментів доставки та/або

покращення вже існуючих, тобто скорочення часу доставки між ланками продавець-покупець; насичення сфери послуг пропозиціями від однотипних підприємств, внаслідок чого відбувається зростання рівня конкуренції та інше.

За даними "Держстату" [1] мікропідприємства та малий бізнес є значною частиною економіки держави. Перевагами таких типів бізнесу є: швидкість реакції на потреби та трансформації ринку, високий рівень адаптивності в умовах мінливості ринку, створення нових робочих місць, наповнення місцевих бюджетів коштами платників податків.

Однак, не зважаючи на важливу роль створення робочих місць та поповнення бюджету держави, деякі дослідники дійшли висновку, що близько 50% малих підприємств можуть згорнутись на перших етапах створення через відсутність інноваційних стратегій [2].

Так, відповідно даним "YouControl", середня тривалість діяльності компанії становить для мікропідприємств - 10,4 роки, малих підприємств - 12,1 рік та окремо ФОПів - 9,2 роки, що є майже вдвічі меншим ніж у великого бізнесу, де середня тривалість становить 17,4 роки [1].

Тому можна зробити висновок, що переваги ведення малого бізнесу легко трансформуються в недоліки, а саме: чутливість до економічних криз, коливань умов ринку, втручання держави, обмеженість фінансового ресурсу, недостатня кількість кваліфікованого людського ресурсу та інше, що напряду впливає на середню тривалість діяльності компанії.

Також сучасні дослідники в питаннях створення стратегії розвитку підприємств зазначають, що управління фінансами в мікро- та малих підприємствах характеризується банкрутством і низькою ліквідністю в результаті неефективної фінансової політики, що реалізується власниками, і мотивується відсутністю знань про належне управління своїми ресурсами [3].

Детально проаналізувавши проблеми з якими стикають мікро- та маленькі підприємства, можна виділити декілька ключових кроків, які можуть бути використані для побудови стратегії розвитку:

1. Аналіз внутрішніх факторів: впровадження детального аналізу внутрішніх факторів підприємства: сильні та слабкі сторони, наявні ресурси, кадри, фінансовий стан та ін.

2. Формулювання мети і цілей: визначити чітку мету та цілі, яких ви хочете досягти, протягом встановленого періоду часу, враховуючи специфіку діяльності.

3. Гнучкість та адаптивність: розробку планів реагування на різні сценарії (в умовах невизначеності), а також здатність швидко переглядати стратегії та тактики відповідно до обставин.

4. Ефективне управління ресурсами: забезпечити оптимальне використання ресурсів підприємства, включно з фінансовим, людським, техніко-технологічним ресурсом та інші аспекти.

5. Комунікація та співпраця: основним завданням успішної стратегії, буде побудова комфортної та ефективної комунікації між працівниками підприємства, як в колективі, так і між керівництвом та працівником; забезпечення гідних та справедливих умов праці.

6. Моніторинг і оцінка: здійснення регулярного моніторингу та оцінювання виконання всіх пунктів стратегії, щоб вчасно виявляти проблеми і вносити необхідні корективи.

7. Постійне вдосконалення: розвиток та вдосконалення стратегії управління на основі накопиченого досвіду та змін в бізнес-середовищі.

Отже, варто відзначити, що саме для мікро- та малих підприємств найважливішим пунктом є комунікація, тому найкращим, з точки зору перспектив розвитку підприємства, буде створення такої стратегії управління, яка дозволить врахувати всі внутрішні фактори, та спираючись на адаптивність мікро- та малого бізнесу, створення гнучкої організаційної структури з перевагами усної комунікації між співробітниками та керівною ланкою, делегування відповідальності та повноважень, що дозволить якісно виконувати короткотривалі завдання та здійснювати моніторинг результатів на місці, не використовуючи зайві ресурси, мінімізувати використання формальних правил, використання гнучких методів контролю.

Список використаних джерел

1. Скільки ФОПів, малих та середніх компаній в Україні і як вони впливають на економіку. Шість графіків про МСБ. URL: <https://forbes.ua/business/skilki-fopiv-malikh-ta-serednih-kompaniy-v-ukraini-i-yak-voni-vplivayut-na-ekonomiku-shist-grafikov-pro-msb-24072023-14882>.
2. Desire S. Luamba, Marvin L.J. Blye, Ir. Edouard M. Mwema, Irene A. Williams, Kevin James, Joel Chagadama. International Journal of Business and Management Research (IJBM): The Benefits of Innovation for Small Businesses Volume 9, Issue 4. Pages: 425-432, 2021.
3. Wirawan Widjanarko, Rachmat Pramukty, Hadita, H., & Yulianah, Y. STRATEGIC FINANCIAL MANAGEMENT IN MICRO, SMALL AND MEDIUM ENTERPRISES (MSMES). Jurnal Ekonomi, 11(01). Pages: 255-260, 2022.

УДК 005.94

Лещенко М.Є., аспірантка

Науковий керівник – **Поленкова М.В.**, д-р екон. наук, доцент

Національний університет «Чернігівська політехніка», м. Чернігів, Україна

ФАКТОРИ УСПІШНОГО ВПРОВАДЖЕННЯ УПРАВЛІННЯ ЗНАННЯМИ НА ПІДПРИЄМСТВІ

Експерти в галузі управління стверджують, що управління знаннями в найближчому майбутньому стане чи не єдиною можливістю зберегти лідерські позиції у бізнес-середовищі, яке характеризується високою конкуренцією. Той, хто володіє та управляє знаннями, вміє працювати швидше та ефективніше, відповідно перемагає.

Майбутнє компанії чи підприємства залежить від того, чи знає компанія як працювати швидше та ефективніше за інших. Тому все більша кількість компаній починає відносити таке знання до своїх нематеріальних активів. Деякі ж компанії оцінюють їх вище, ніж матеріальні активи.

Сьогодні знання стають стратегічно важливим активом і майбутнє компаній на пряму залежить від її здатності виокремлювати, створювати, зберігати та розповсюджувати знання. Розробка процедур, що забезпечують виокремлення, поповнення, обмін, передачу знань стає одним з основних напрямків діяльності керуючих компаній. Цей процес систематичного активного управління всією масою знань, наявних в компанії, а також їх використання має назву управління знаннями. Основна роль управління знаннями в організації полягає в істотному посиленні її конкурентних переваг [1].

Щоб ефективно управляти знаннями на підприємстві потрібно дати відповіді на такі питання:

- Хто володіє знаннями?
- Де знання зберігаються?
- Як забезпечується обмін знаннями?
- Як знання створюються?
- Хто потребує знань?
- Як знання передаються?
- Як знання оновлюються?
- Як організувати на підприємстві доступ до збережених знань?
- Які знання потрібні наразі і які будуть потрібні в майбутньому та багато інших.

Знання на підприємстві створюються тоді, коли виникає нова ситуація і потрібно, як відреагувати та впровадити зміни, що відбуваються. І зберігають знання люди, які працюють в компанії, колективно. Доповнюються та оновлюються знання в результаті навчання персоналу, проведення досліджень, співпраці з фахівцями, використання досвіду власних помилок та перевірки в роботі різноманітних методів та способів роботи. Відповідно, ці знання можуть складати інтелектуальну власність компанії та вважатися суворо конфіденційними.

Сьогодні робочі групи та відділи не можуть працювати як раніше, тобто тримати свої знання при собі. Важливі конкурентні переваги отримують компанії, в яких нові

знання швидко розповсюджуються, а персонал ділиться знаннями один з одним. В результаті, нові працівники швидко навчаються, а компанія стає гнучкою та може швидко реагувати на зміни та виклики. Якщо ж обмін знаннями відсутній, то персонал нерідко виконує подвійну роботу: шукає способи вирішення проблем і завдань, які вже вирішені і можуть повторювати одні і ті ж помилки. Відповідно, відбувається перевитрата цінних ресурсів: людських та часових. З метою ефективного використання знань і має бути запроваджена в компанії система управління знаннями – когнітивний менеджмент. Когнітивні технології – способи трансформації пізнавальної поведінки людини, організацій, націй через покращення їхнього інтелектуального потенціалу або долучення до сучасних інформаційних систем [2].

Успішне впровадження управління знаннями на підприємстві залежить від багатьох факторів, оскільки в різних компаніях вони можуть відігравати різну роль. Як складний управлінський процес, управління знаннями має ряд ключових факторів, спираючись на які досягається успішність управління знаннями:

1. Культура та умови роботи – характеризується налагодженою комунікацією між структурними компонентами підприємства, вільним обміном інформацією та знаннями між всіма співробітниками, відсутністю конкуренції та приховуванням публічної інформації.

2. Система управління ефективністю та мотивація – в залежності від прийнятої на підприємстві системи оцінки роботи та мотивації, персонал або відкрито обмінюється своїми знаннями, або приховує їх, боячись низької оцінки праці. Якщо ж в колектив це дійсно команда, то визнання та похвала можуть бути ефективнішими за матеріальну винагороду.

3. Практика управління – управління знаннями це процес, що впливає на реалізацію більшості стратегій управління та є невід’ємною частиною інфраструктури підприємства. Тому, якщо на підприємстві діє, наприклад, програма тотального керівництва якістю, за яку відповідає кожен працівник, то весь персонал, який бере участь у впровадженні управління знаннями на будь-якому етапі роботи, має дотримуватись принципів цієї програми.

4. Позиція топ-менеджерів – вони своєю поведінкою мають демонструвати, що вважають знання цінним активом компанії та поділяють ці ідеї. На це доведеться виділяти певні засоби, якщо доведеться використовувати особливі технології та введення спеціальних посад.

5. Планування заходів – для успішного впровадження управління знаннями важливим є визначити, наскільки вільно персонал спілкується один з одним, як вони діляться між собою новою інформацією та як спільно працюють над створенням нових знань. Важливим аспектом є запровадження заходів по створенню в компанії культури довіри, співпраці та командний дух. Важливо створювати умови для активного обміну знаннями та розуміння пов’язаних з цим переваг. При необхідності здійснювати зміну стратегії оцінки та мотивації, управління якістю та надання можливості персоналу знайомитися з бізнес-планами, перспективними проектами тощо.

Таким чином, процес впровадження управління знаннями включає процеси виокремлення, систематизації, організації збереження та доступу до знань, є необхідним для підприємства і надає йому конкурентних переваг на ринку. Кінцева мета управління знаннями – зробити так, щоб персонал добровільно та вільно створював віртуальні спільності, в яких відбуватиметься обмін досвідом та створення знань.

Список використаних джерел

1. Приймак В. Управління знаннями. Підручник. К. : Київський національний університет імені Тараса Шевченка, 2019. 240 с.

2. Хром'як Й.Я., Слюсарчук Ю.М., Цимбал Л.Л., Цимбал В.М., 2013. Когнітивні технології та їх особливості у менеджменті й маркетингу. URL: <https://ena.lpnu.ua:8443/server/api/core/bitstreams/02ee6dc4-9308-4a91-b6b3-4ecfdd08dfa8/content> (Дата зверення 16.04.2024 р.)

Лимаренко Н.П., здобувач вищої освіти 1 курсу СВО магістр, група ЗМДС-321
Науковий керівник – **Повна С.В.**, канд. екон. наук, доцент
Національний університет «Чернігівська політехніка», м. Чернігів, Україна

МЕТОДИ ДЕРЖАВНОГО СТИМУЛЮВАННЯ ІННОВАЦІЙНИХ ПРОЦЕСІВ

Розвиток сучасної економіки країни неможливий без ефективної інноваційної діяльності, яка допоможе забезпечити конкурентоспроможність виробничих підприємств на національному та глобальних ринках. У країнах Європейського союзу кожне третє підприємство впроваджує інновації, а в Україні лише кожне сьоме, що свідчить про важливість збільшення підтримки та стимулювання інновацій з боку держави для досягнення успіхів в національній економіці.

Динаміка швидкого розвитку економіки залежить від ефективності інновацій в різних сферах діяльності. Для підвищення конкурентоспроможності національних виробників необхідно використовувати продуктивні та технологічні інновації, які в свою чергу потребують реалізації нововведень у сфері управління та організації.

Державна інноваційна політика спрямована на розробку системи заходів для планування, стимулювання та регулювання інноваційної діяльності з метою ефективного використання науково-технологічного потенціалу країни для підвищення добробуту в економічній, екологічній та соціальних сферах. Інноваційна політика поєднує науково-технічні та промислові аспекти, сприяючи взаємодії між інститутами, які створюють, поширюють та застосовують знання, що й створює національну інноваційну систему.

Відповідно до національного законодавства, «інноваційна діяльність – це діяльність, спрямована на використання і комерціалізацію результатів наукових досліджень та розробок, та яка зумовлює випуск на ринок нових конкурентоздатних товарів і послуг» [1].

Для забезпечення виконання державної інноваційної політики, органи державного управління використовують різні методи та інструменти регулювання.

Методи державного регулювання інноваційної діяльності – способи впливу (прямі та опосередковані) органів публічного управління на поведінку підприємств та організацій з метою підвищення їх інтересу до створення, освоєння і поширення інновацій та реалізації на цій основі інноваційної форми розвитку країни [2].

У 2020 році з державного бюджету України за інформацією державної служби статистики України було виділено 7344736,8 тис. грн. на науково-дослідницькі розробки, що більше ніж у 3,5 рази перевищує суму коштів, яку виділили підприємства та організації (2105454,1 тис. грн.) у той же період [3].

Пряма державна підтримка включає:

- субсидії проєктів;
- фінансову підтримку науково-дослідних програм;
- створення інноваційних фондів;
- державні гарантії;
- пільгове кредитування;
- інноваційний ваучер;
- державне інвестування науково-технічних проєктів;
- державно-приватне партнерство;
- створення інноваційної інфраструктури;
- стандартизацію та єдину сертифікацію інноваційної продукції;
- державні закупівлі та замовлення у формі контрактів;
- контроль та захист інтелектуальної власності.

Методи непрямого впливу орієнтовані на малі та середні підприємства, що дозволяє їм самостійно визначати пріоритети у сфері інновацій та науково-технологічного розвитку. Ці методи потребують менших бюджетних витрат.

До непрямих методів державного стимулювання інноваційних процесів відносяться:

- пільги щодо мита;
- часткове звільнення від сплати податків та зборів;
- прискорена амортизація.

Навіть при існуючих прямих та непрямих засобах стимулювання інновацій, далеко не всі з них успішно використовуються в Україні. Одна з основних проблем полягає в неефективному просуванні вітчизняних інновацій та низькому рівні міжнародного визнання.

Це призводить до зниження інвестиційної привабливості країни та обмежує потенціал прямих іноземних інвестицій у науково-технологічні проекти.

Для вирішення цієї проблеми потрібно провести аналіз репутації України і розробити стратегію для її поліпшення. Однією з проблем у фіскальній політиці є неефективність податку на прибуток, який сплачує лише 5-10% підприємств.

Крім того, близько 250-300 млрд грн кожного року виводяться через офшори. Шляхом розв'язання даної проблеми є запровадження податку на виведений капітал, який призведе до можливості зменшення податкового тиску на підприємства, економічного зростання на 4-5% кожного року, зростання інвестицій на модернізацію та інновації [4].

Розвиток інноваційної інфраструктури в Україні вимагає більшої підтримки з боку держави, оскільки це є основою для використання інших інструментів стимулювання інновацій. За період з 2016 по 2020 рік кількість інноваційно активних підприємств зменшилась з 8173 до 2283 одиниць, особливо вражає спад у 86% фірм, що впроваджували нові методи маркетингу – з 5334 до 738 підприємств [5].

Отже, це свідчить що в Україні існують значні розробки щодо методів державного стимулювання інноваційних процесів, але їх реалізація заслуговує на більш активну увагу, оскільки національні підприємства показують негативну динаміку щодо запровадження інновацій.

Список використаних джерел

1. Про інноваційну діяльність: Закон України від 04.07.2002 р. №40-IV: URL: <https://zakon.rada.gov.ua/laws/show/40-15#Text>
2. Інноваційний менеджмент. URL: <http://surl.li/slwqd> (дата звернення: 15.03.2024 р.).
3. Котельбан С.В. Сутність, методи та інструменти державного регулювання інноваційної діяльності. Економіка та держава. 04.04.2017 р. С.115-118. URL: http://www.economy.in.ua/pdf/4_2017/26.pdf
4. Національна економічна стратегія 2030. Вектори економічного розвитку 2030. URL: <https://nes2030.org.ua/docs/doc-vector.pdf>
5. Наукова та інноваційна діяльність в Україні: Статистичний збірник Київ: Держ. ком. статистики України, 2020. URL: <http://surl.li/slwta>

УДК 351:502.131.1

Лисенко С.Ю., аспірант

Національного університету «Чернігівська політехніка», м. Чернігів
Науковий керівник – **Михайловська О.В.**, д-р держ. упр., доцентка, професорка кафедри
менеджменту та адміністрування

Національний університет «Чернігівська політехніка», м. Чернігів, Україна

РОЛЬ ІНФОРМАЦІЙНО-КОМУНІКАЦІЙНИХ ТЕХНОЛОГІЙ У КОНТЕКСТІ СТАЛОГО РОЗВИТКУ

Сьогодні стійкий розвиток трансформується у ключову парадигму, що керує стратегіями розвитку сучасного суспільства з метою його довготривалої стабільності, балансу та процвітання. Варто підкреслити, що термін «стійкий», хоч і вживаний в українській мові як означення чогось незмінного та постійного, не повністю відтворює всю глибину концепції «сталого розвитку», який є перекладом англійського «sustainable»

development» [1]. Водночас «sustainable» має широкий спектр значень, включаючи «життєздатний», «екологічно безпечний», «невиснажливий».

Незважаючи на існування різноманітних інтерпретацій та варіацій даного поняття, загальноприйняте визначення, запропоноване Міжнародною комісією ООН, вбачає сталий розвиток як процес, що враховує потреби нинішнього покоління без компрометації здатності майбутніх поколінь задовольняти свої потреби. Важливо зазначити, що така концепція знайшла своє відображення не тільки в стратегічних документах та бюджеті України, але й відіграє вирішальну роль у формулюванні національної політики.

Основна ідея сталого розвитку полягає в розробці та реалізації стратегій, що забезпечують життєздатність на основі гармонійного злиття економічних, соціальних, та екологічних аспектів людської діяльності, що вимагає комплексного підходу до вирішення сучасних викликів.

Роль державного управління у забезпеченні стійкого розвитку детермінується його потенціалом до інтеграції екологічних, соціальних та економічних цілей у комплексну стратегію, яка сприяє збалансованому розвитку суспільства.

Актуальність інформаційно-комунікаційних механізмів у контексті сталого розвитку набуває важливого значення, охоплюючи ключові аспекти сучасного публічного управління та розвитку через синергію інформаційних технологій і принципів стійкості.

Відповідно до стратегії сталого розвитку України [2], інформаційні механізми регуляції стійкого розвитку включають ряд інструментів, таких як:

- фазове застосування інформаційно-комунікаційних технологій для забезпечення їх доступності усім верствам населення, інтеграції цих технологій у традиційні сектори економіки та суспільного життя, а також інформатизація діяльності органів влади та самоврядування з метою розбудови основ електронного управління для підтримки сталого розвитку;

- розробка системи об'єктивного інформування всіх заінтересованих сторін щодо політичних, економічних, соціальних та екологічних аспектів сталого розвитку України та міжнародного контексту;

- створення інформаційно-аналітичних центрів та науково-освітніх установ, зайнятих питаннями сталого розвитку, а також центрів передових практик у цій галузі.

На шляху до інформаційного суспільства, Україна перебуває на початкових етапах інформатизації. Однак, прагнення зрозуміти потенціал інформаційно-комунікаційних технологій (ІКТ) у контексті політичної модернізації, формування громадської думки щодо влади та держави з метою культивування позитивного іміджу владних структур, залишається вкрай важливим завданням.

У цьому контексті, ключовим аспектом є розробка та імплементація комплексних стратегій, спрямованих на використання цифрових технологій для підвищення прозорості урядування, залучення громадян до процесу прийняття рішень та забезпечення відкритості даних. Такий підхід має потенціал не лише зміцнити довіру між державою та громадянами, але й стимулювати активнішу участь населення у громадському житті.

Важливою складовою цієї стратегії є розвиток е-урядування, яке передбачає використання ІТ-рішень та інтернету для надання державних послуг, покращення взаємодії з громадянами та оптимізації внутрішніх процесів управління [3]. Застосування таких технологій дозволяє значно зменшити бюрократію, спростити доступ до важливої інформації та зробити процес управління більш відкритим і зрозумілим для кожного громадянина.

Окрім того, інформаційно-комунікаційні технології відіграють критичну роль у формуванні стійкого розвитку, дозволяючи ефективно адресувати соціальні, економічні та екологічні виклики сучасності. Інтеграція цифрових рішень у стратегії сталого розвитку не лише сприяє інноваційному розвитку та економічному зростанню, але й відкриває нові можливості для забезпечення екологічної стійкості та соціальної справедливості.

Отже, поглиблення розуміння та активне застосування ІКТ у всіх сферах суспільного життя є необхідним для досягнення комплексного прогресу в контексті модернізації України та руху країни в напрямку розвитку інформаційного суспільства.

Перелік використаних джерел

1. Портал української мови та культури URL: <https://slovnuk.ua/index.php> (дата звернення: 29.02.2019)
2. Цілі сталого розвитку України на період до 2030 року: Указ Президента України № 722/2019 URL: <https://zakon.rada.gov.ua/laws/show/722/2019#Text>. (дата звернення: 30.09.2019)
3. Чукут С. А., Загвойська О.В., Цимбаленко Я. Ю. Основи електронного урядування : навч. посіб. Київ : КПІ, 2022. 268 с.

УДК [338.45:330.322]:658.15

Малиш В.В., аспірант гр. АСД073-22

Науковий керівник – **Попело О.В.**, д-р екон. наук, професор

Національний університет «Чернігівська політехніка», м. Чернігів, Україна

ІНВЕСТИЦІЙНІ АСПЕКТИ ЗАБЕЗПЕЧЕННЯ ЕКОНОМІЧНОЇ БЕЗПЕКИ ПРОМИСЛОВИХ ПІДПРИЄМСТВ

На сьогодні в Україні кожна соціально-економічна система відчуває наслідки проблем забезпечення економічної безпеки через повномасштабне вторгнення росії. Відбуваються значні зміни у пріоритетах системи безпеки та забезпеченні діяльності промислових підприємств. За таких обставин для українських підприємств важливим є формування сприятливого безпечного клімату для здійснення підприємницької діяльності та створення умов, що стимулюють суб'єктів господарювання до інвестування [1].

Окреслені заходи дозволили б вітчизняній економіці вижити в складних умовах сьогодення. Одним з ключових напрямів забезпечення економічної безпеки діяльності підприємств є інвестиційна сфера, оскільки саме завдяки інвестиційній безпеці підприємства можуть реалізовувати інноваційні проєкти, розширювати свою діяльність, будувати нові виробничі потужності, активізувати маркетингові заходи та забезпечувати ресурсний потенціал виробництва [2].

Особливо актуальними питання інвестиційного забезпечення діяльності промислових підприємств постають у період повоєнної відбудови економіки та промисловості держави. Важливість інвестиційного напрямку забезпечення економічної безпеки діяльності промислових підприємств включає в себе:

- інвестиції в модернізацію та розширення виробничих майданчиків для забезпечення енергоефективності, удосконалення логістичних систем, які сприяють підвищенню продуктивності та конкурентоспроможності підприємств;

- інвестиції в нові технології, які забезпечують автоматизацію виробничих процесів, впровадження систем штучного інтелекту, інтернету речей, що дозволяють підприємствам оптимізувати виробничі процеси, знизити витрати та підвищити якість продукції;

- диверсифікація інвестиційних портфелів сприяє розподіленню інвестиційних коштів між галузями та активами, що сприяє зниженню ризиків, які пов'язані з коливаннями на ринку або непередбачуваними подіями;

- інвестиції в навчання та підвищення кваліфікації персоналу, що забезпечує адаптованість компетентностей фахівців до сучасних вимог ринку праці та нових технологій;

- інвестиції у фінансові інструменти забезпечують фінансову стабільність промислового підприємства та його адаптивність до зміни умов оточуючого середовища;

- розвиток системи моніторингу ризиків та загроз дозволяє промисловим підприємствам вчасно реагувати на несприятливі події з метою їх усунення або мінімізації негативних наслідків;

- інвестиції в маркетингові дослідження дозволяють залучати нових клієнтів, розширювати ринок збуту продукції, освоювати нові сегменти ринку.

Зазначені заходи з інвестиційного забезпечення економічної безпеки діяльності промислових підприємств сприяють підвищенню продуктивності, якості продукції, зменшенню витрат та ризиків, підвищенню конкурентоспроможності, забезпеченню стійкості економічної діяльності, що в цілому впливають на відновлення та подальший розвиток галузей промисловості та економіки держави.

Список використаних джерел

1. Бондарук Т., Бондарук О., Ігнатова І. Економічна природа механізму забезпечення інвестиційно-інноваційної безпеки. *Проблеми і перспективи економіки та управління*. № 2 (18), 2019. С. 137-145.

2. Бушовська Л. Управління інвестиційною діяльністю як важливий складник економічної безпеки підприємства. *Економіка і суспільство*. 2017. Вип. 11. С. 170–176.

УДК 35.072:005.334

Михайловський І.М., здобувач вищої освіти, гр. АСД-281-22А
Національний університет «Чернігівська політехніка», м. Чернігів, Україна

РОЛЬ КОМУНІКАЦІЙ У КРИЗОВИХ СИТУАЦІЯХ

Комунікація відіграє ключову роль у управлінні кризою, де основною метою виступає пом'якшення ризиків і подолання несподіваних сильних подій. Дослідження на цю тему вивчає різні виміри комунікаційних стратегій та їхню ефективність у зниженні невизначеності та загроз під час криз. Науковці сьогодні генерують ключові висновки щодо важливості комунікацій, а саме: 1) ефективна комунікація у кризових ситуаціях має вирішальне значення для підтримки легітимності організації та може призвести до організаційних змін і покращення процесу прийняття рішень під час криз [1]; 2) включення елементів комунікації про ризик, таких як передбачення, залучення громадськості та довіра, може покращити практику комунікації у кризових ситуаціях [2]; 3) дотримання таких принципів, як бути першим, правим і надійним у кризовій комунікації, може захистити громади та зберегти суспільну довіру [3]; 4) комунікація як про ризик, так і про кризу може підтримувати адекватну поведінку під час кризи та зменшувати афективні реакції серед людей [4]; 5) навчальні повідомлення, адаптовані до різноманітних потреб аудиторії та стилів навчання, можуть підвищити ефективність комунікації щодо ризиків і криз [5]; 6) повне розуміння теорій кризової комунікації має важливе значення для ефективного управління розвитком, реагуванням і розв'язанням криз [6]. 7) Спілкування під час криз є життєво важливим для створення дій проти кризи та управління міжособистісними стосунками для пошуку оптимальних стратегій виживання [7].

Як можна побачити, комунікація є важливим інструментом для зниження ризику під час криз. Зазначене включає прийняття стратегічних рішень, зв'язки з громадськістю та організаційні зміни. Ефективна комунікація може зміцнити суспільну довіру, сприяти належній поведінці та підтримувати стійкість. Комунікація за участю та лідерство, які дотримуються встановлених принципів комунікації у кризових ситуаціях, можуть ще більше підвищити здатність успішно долати кризи.

Значення комунікації під час військових дій в державі набуває нового й вирішального значення, орієнтованого на забезпечення безпеки та постачання населенню актуальної та надзвичайно важливої інформації. У звичайний, мирний час, коли суспільство перебуває в стані миру, комунікація відіграє роль у задоволенні інформаційних потреб громадян, сприяючи їхньому повсякденному життю та повідомляючи про різноманітні події. Однак у період воєнного конфлікту значення та функції комунікації розширюються й переорієнтовуються на негайне реагування на надзвичайні ситуації. В умовах війни комунікаційні зусилля спрямовані не тільки на інформування громадян про поточні події, але й на підтримку соціальної стабільності, зниження паніки та управління громадськими настроями. Тож, комунікаційний процес стає не лише засобом задоволення інформаційних

потреб, але й важливим інструментом, який може врятувати життя та мінімізувати загрози для населення. Він допомагає у вчасному розповсюдженні важливої інформації про можливі небезпеки, заходи захисту та порядок дій у надзвичайних ситуаціях. Недооцінка або недбале ведення внутрішньої комунікації під час війни може призвести до серйозних наслідків, включаючи паніку, нерозуміння ситуації та втрати людських життів.

Україна, перебуваючи на передовій фронті військового конфлікту вже третій рік, набула величезного досвіду у веденні внутрішньої комунікації в умовах кризи. Цей досвід містить як корисні приклади успішних практик, так і негативні наслідки помилок, що були допущені. Відповідно, розвиток ефективних стратегій внутрішньої комунікації стає ключовим завданням для забезпечення безпеки та захисту громадян у кризовий період.

Тож можна стверджувати, що ризик та комунікації тісно пов'язані між собою. Такий зв'язок можна продемонструвати за допомогою Таблиці 1.

Таблиця 1 – Основні складові взаємозв'язку комунікацій і ризику

Складова зв'язку	Характеристика
Ідентифікація та аналіз ризиків	ефективна комунікація дозволяє збирати та обмінюватися інформацією про потенційні ризики. Чим краще організації або індивіди інформовані про можливі загрози, тим ефективніше вони можуть планувати та реагувати на них
Розробка стратегій управління ризиками	комунікація допомагає усім зацікавленим сторонам розуміти свої ролі та обов'язки, а також забезпечує постійний обмін важливою інформацією
Комунікація під час кризи	в умовах кризи ефективна комунікація є важливою для інформування та координації дій з мінімізації наслідків. Вона допомагає передавати важливу інформацію, заспокоювати громадськість та сприяє ефективному управлінню ресурсами
Відновлення після кризи	комунікація допомагає в аналізі того, що сталося, оцінці наслідків і в розробці планів відновлення. Вона також важлива для відновлення довіри громадян, інвесторів тощо
Зменшення негативних наслідків	регулярне і прозоре спілкування з зацікавленими сторонами (публічні заяви, звіти про безпеку, інструкції та інші комунікаційні заходи, що сприяють освіті та обізнаності громадськості) зменшує негативні наслідки потенційних ризиків
Створення культури безпеки	комунікації допомагають створювати культуру безпеки, підвищуючи обізнаність про ризики та пропагуючи відповідальне ставлення до них

Тож можна говорити про те, що комунікації є фундаментальним компонентом ефективного управління ризиками, забезпечуючи успішне планування, реагування та відновлення в умовах невизначеності та загроз. Отже, у період військових дій та інших кризових ситуацій, роль комунікації стає вирішальною. Вона вимагає від усіх суб'єктів державного управління та місцевого самоврядування не тільки глибокого розуміння технологій і методик комунікації, але й здатності швидко адаптуватися до викликів, що змінюються щоденно.

Список використаних джерел:

1. Seeger, M., Sellnow, T., & Ulmer, R. (1998). Communication, Organization, and Crisis. *Annals of the International Communication Association*, 21, 231-276. <https://doi.org/10.1080/23808985.1998.11678952>.
2. Williams, D., & Olaniran, B. (1998). Expanding the crisis planning function: Introducing elements of risk communication to crisis communication practice. *Public Relations Review*, 24, 387-400. [https://doi.org/10.1016/S0363-8111\(99\)80147-7](https://doi.org/10.1016/S0363-8111(99)80147-7).
3. Remley, K. (2019). Be First, Be Right, and Be Credible: Translating Lessons From Crisis Communications. *Journal of public health management and practice : JPHMP*, 25(2), 208-209. <https://doi.org/10.1097/PNH.0000000000000974>.
4. Bakker, M., Kerstholt, J., & Giebels, E. (2018). Deciding to Help: Effects of Risk and Crisis Communication. *Change Management Strategy eJournal*. <https://doi.org/10.1111/1468-5973.12155>.
5. Sellnow, T., & Sellnow, D. (2010). The Instructional Dynamic of Risk and Crisis Communication: Distinguishing Instructional Messages from Dialogue. *Review of Communication*, 10, 112 - 126. <https://doi.org/10.1080/15358590903402200>.
6. Sellnow, T., & Seeger, M. (2013). Theorizing Crisis Communication. <https://doi.org/10.5860/choice.51-0103>.
7. Danescu, N. (2011). Communication crisis and its solutions through crises management. *Annals of Spiru Haret University Economic Series*, 2, 173-180.

Міклюсевич І.М., аспірант
Науковий керівник **Лашук – О.С.** канд. держ. упр., доцент
Національний університет «Чернігівська політехніка», м. Чернігів, Україна

ПРОБЛЕМИ НАДАННЯ МЕДИЧНИХ ПОСЛУГ В ТЕРИТОРІАЛЬНИХ ГРОМАДАХ

Медицина виступає найпроблемнішою галуззю в Україні, особливо, це стосується організації медичної допомоги у територіальних громадах. Саме тому її реформування в умовах децентралізації є складним для вирішення і введення в дію процесом.

Реформа охорони здоров'я лідирує в списку проблем, які хвилюють громадян України. МОЗ планує надавати якісні та доступні медичні послуги, які не збільшують податкове навантаження на одну особу в умовах децентралізації. У 2017 році стартувала медична реформа, яка передала повноваження та ресурси компетентній об'єднаній територіальній громаді.

Децентралізація повноважень у сфері охорони здоров'я спрямована на створення певних матеріальних, організаційних і головним чином фінансових умов для надання делегованих повноважень органам місцевого самоврядування. Тобто нова система не передбачає утримання бюджетних установ та їх фінансування [1]. Таким чином, місцева влада стикається з новими викликами, включаючи розробку місцевої політики та реалізацію визначених місцевих програм, ключовим з яких є надання послуг громадського здоров'я.

Для впровадження якісних медичних послуг необхідно виконати наступні кроки: участь мешканців громади у вирішенні питань пропагування здорового способу життя; створення умов для закріплення медичних кадрів у сільській місцевості; розвиток інфраструктури для забезпечення доступу до медичних послуг; транспортування хворих і породіль до лікарні; залучення соціальних працівників до надання підтримки окремим вразливим групам населення; сприяння роботі закладів охорони здоров'я, розташованих на території громади шляхом благоустрою прилеглих територій та підтримує роботу допоміжних служб; підтримка організації контролю населення громади за дотриманням прав громадян при отриманні медичних послуг [2].

Найбільша проблема України полягає в тому, що лікарняна інфраструктура, успадкована від Радянського Союзу, перевантажена. Україна посідає одне з провідних місць у Європі за кількістю лікарняних ліжок на 1000 осіб. Наприклад, станом на лютий 2022 року було 879 зареєстрованих лікарняних ліжок на 100 тис. населення, тоді як середній показник по ЄС становить 527,4 на 100 тис. населення. Але, попри їх наявність, середня тривалість перебування на лікарняному в Україні становить 11,8 дня, а в ЄС – 8,08 дня. В Україні більше лікарів і медсестер, ніж у середньому по ЄС. Усі ці показники свідчать про те, що заклади охорони здоров'я в Україні є малокомплектними, недозавантаженими та збитковими через старі основні фонди та застаріле технічне оснащення [3].

Реалії української медицини такі, що основна частина бюджету припадає на охорону здоров'я. Тому актуальними завданнями уряду є оптимізація структури та кількості лікарень, створення цілісної мережі та формування системи первинної медичної допомоги.

Реформування української медицини проходить три основні етапи:

1. Створення базового рівня на рівні об'єднаної територіальної громади;
2. Створення мережі другого рівня, що складається з формування госпітальних округів на рівні майбутнього інтегрованого округу.

3. Створення єдиного медичного простору державного рівня, де пацієнти зможуть отримувати послуги в будь-якому місті України. На кожному рівні встановлюються конкретні повноваження та функції органів влади [1].

Першим кроком до впровадження реформи стало прийняття змін до Бюджету України та Податкового кодексу. Результатом цих змін стали позитивні результати фінансової децентралізації, а саме щорічне збільшення обсягу власних коштів місцевого бюджету, його частки в структурі єдиного бюджету України та можливості органів місцевого самоврядування виділяти коштів. На витрати на розвиток та реалізацію інфраструктурних проєктів. Наприклад, приріст власних ресурсів місцевого бюджету у 2021 році становив 146,6 млрд грн, у 2022 році – 170,7 млрд грн. Це на 16% більше, ніж у 2021 році та на 65% більше, ніж у 2020 році [3]. Кошти з місцевих бюджетів дозволяють громадам у сфері медичної реформи організувати надання первинної медичної допомоги мешканцям своїх громад та фінансувати вторинну медичну допомогу. Ця місія вимагає від вас створення госпітального округу.

Госпітальний округ – це інструмент співпраці громади, де всі рішення приймаються індивідуально кожним учасником. Остаточний перелік округів затвердить уряд.

Обласна державна адміністрація повинна діяти відповідно до критеріїв формування округів, встановлених постановою Кабінету Міністрів України «Порядок утворення госпітальних округів». Це суто технічно. Тобто це зона, яка має мати межі та набір інституцій, на яких у майбутньому можна будувати ефективну та сучасну мережу охорони здоров'я.

Але, незважаючи на всі ці позитивні зміни, є певні проблемні питання, а саме проблема надання медичної допомоги. Зокрема, в окремих регіонах громадам важко виділяти ресурси на місцеву інфраструктуру охорони здоров'я, яка повинна фінансуватися на місцях, і передавати кошти на вторинну медичну допомогу тому, що не вистачає коштів на медичне забезпечення. Якщо раніше від загальної суми, виділеної з держбюджету, була частина першої черги підтримки та частина другої черги підтримки, то сьогодні цей ліміт стерто. Зрештою, розподіл здійснюватиметься із загальної суми субсидій на охорону здоров'я, виділених громадам медичних субвенцій.

Потребує доопрацювання питання реформи охорони здоров'я, надання достатньої фінансової підтримки та поінформування членів громади про те, як зміниться надання медичних послуг після децентралізації.

Основними цілями цих змін є модернізація інфраструктури охорони здоров'я, а також перехід до оптимальної моделі надання медичної допомоги в державі та створення єдиного простору охорони здоров'я, де пацієнти зможуть отримати якісну допомогу в будь-якій точці країни. Ключове завдання українського уряду – сприяти фундаментальній реформі фінансування медицини, від якої Україна відстала на 20 років, разом із реформою децентралізації.

Список використаних джерел

1. Берназ-Лукавецька О. М. Медичні послуги та медична допомога: порівняльно-правовий аналіз. *Часопис цивілістики*. 2017. Вип. 24. С. 57-61.
2. Мачуга Н.З. Методологічні аспекти формування та функціонування системи якісних медичних послуг в Україні: Монографія. Тернопіль, Крок, 2012. 199 с.
3. Згурська, О., Струк, Н., Сафонов, Ю., Кулік, А., Романенко, О. (2022). Аналіз обсягу та структури послуг охорони здоров'я України. *Financial and Credit Activity Problems of Theory and Practice*, 4(45), 346–354.

Мілованов П. В., аспірант групи АСД281-23
Науковий керівник – **Харченко Ю. П.**, доц. кафедри публічного управління і
адміністрування
Національний університет «Чернігівська політехніка», м. Чернігів, Україна

РОЛЬ ДЕРЖАВНО-ПРИВАТНОГО ПАРТНЕРСТВА У ВІДНОВЛЕННІ ПОШКОДЖЕНИХ ОБ'ЄКТІВ

Починаючи з 2014 року Україна зіткнулася з серйозними проблемами через військовий конфлікт на сході країни, а пізніше і з повномасштабним вторгненням РФ у 2022 році. Ці події призвели до значних руйнувань інфраструктури. Відновлення пошкодженої внаслідок військових конфліктів інфраструктури є складним для будь-якої країни.

Одним з найбільш ефективних підходів до відновлення є державно-приватне партнерство, яке включає співпрацю уряду з приватним сектором. Цей підхід не тільки допомагає залучити інвестиції та технології, але й сприяє більш швидкому та інноваційному процесу відновлення. [4].

З огляду на обмежені державні ресурси та необхідність швидкого реагування, Україна планує звернутися до моделі державно-приватного партнерства. Цей підхід дозволить залучити приватний капітал для відновлення критично важливої інфраструктури. Підтверджує цей план факт того, що на конференції у Лугано було представлено урядовий план повоєнної відбудови України, за яким 250 мільярдів доларів з необхідних 750 мільярдів планується залучити від приватних інвесторів.

Правове регулювання державно-приватного партнерства в Україні здійснюється Законом України «Про державно-приватне партнерство» та Законом України «Про концесії», які прийняті більше 10 років тому. [2; с. 79] Тому однією з умов успішної відбудови України є створення прозорого та ефективного середовища для реалізації проектів державно-приватного партнерства, забезпечення захисту прав інвесторів та водночас захист інтересів держави та громадськості.

Фінансування проектів державно-приватного партнерства часто забезпечується за рахунок комбінації державних коштів, інвестицій приватного сектору та, у деяких випадках, міжнародної допомоги. Для стимулювання приватних інвестицій, уряд України повинен запровадити систему податкових пільг, гарантій повернення інвестицій, а також боротися з бюрократією у цій сфері процедурах. Важливою складовою є також залучення міжнародних фінансових організацій, які можуть надавати як пряме фінансування, так і гарантії, сприяючи зменшенню ризиків для інвесторів.

Відновлення української інфраструктури вимагає не тільки великих фінансових впливань, але й впровадження сучасних технологій. Впровадження сучасних технологій у процес відновлення інфраструктури в Україні відкриває широкі можливості для покращення ефективності та якості робіт. Підходи, такі як використання сучасних будівельних матеріалів, дозволяють зменшити час і витрати на будівництво, а також забезпечують більшу довговічність та надійність інфраструктурних об'єктів.

Передові методи управління проектами грають ключову роль у забезпеченні ефективного використання ресурсів та вчасного виконання робіт. Вони дозволяють оптимізувати розподіл ресурсів, планувати кожен етап проекту докладно і забезпечити його успішне завершення у відповідності з установленими термінами.

Цифрові технології, такі як BIM моделювання, є справжньою перлиною у цьому процесі. Вони дозволяють створювати детальні 3D-моделі будівель та інфраструктурних об'єктів, що дає змогу проводити віртуальне тестування різних сценаріїв, виявляти потенційні проблеми та уникати помилок на ранніх етапах проекту. Крім того, ці технології сприяють покращенню комунікації між всіма учасниками проекту, що сприяє зменшенню ризиків та підвищує загальну продуктивність робіт.

Ефективність державно-приватного партнерства значною мірою залежить від його соціальної прийнятності та спроможності задовольняти потреби місцевих спільнот. [1]. Проекти державно-приватного партнерства повинні враховувати місцеві особливості та забезпечувати, що результати відновлення приносять користь не тільки на національному, але й на локальному рівні. Залучення місцевих жителів до планування та реалізації проектів сприяє збільшенню рівня прозорості та відповідальності, а також допомагає підвищити ефективність використання ресурсів.

Сталість повинна стати одним з головних принципів сучасного державно-приватних партнерствах. [3; с. 179]. Україна стикається з необхідністю не тільки відновити інфраструктуру, але й зробити цей процес сталим та екологічно безпечним. Проекти державно-приватного партнерства повинні включати заходи щодо зниження впливу на довкілля, застосування енергоефективних технологій та впровадження зелених інновацій. Це не тільки допоможе зберегти природні ресурси, але й забезпечує довгострокову вигоду для економіки та здоров'я нації.

Отже, державно-приватне партнерство відіграє вирішальну роль у процесах відновлення пошкодженої через військові конфлікти інфраструктури в Україні. Співпраця між державою та приватним сектором дозволяє залучити необхідні ресурси, інновації та технології для ефективного та швидкого відновлення. Необхідно адаптувати чинне законодавство до сучасних вимог, скоротивши терміни погодження проектів і впровадивши прозору систему електронних закупівель. Важливо також забезпечувати участь територіальних громад і зосереджуватись на сталості, щоб відновлення було не тільки швидким, але й довговічним та безпечним для довкілля. Це не тільки сприятиме швидшому відновленню, але й дозволить залучити більше внутрішніх та міжнародних інвесторів, що сприятиме зміцненню економічної стабільності України.

Список використаних джерел

1. Бержанір А. Л. Роль державно-приватного партнерства у соціально-економічному розвитку регіонів. 2013.
2. Круглов В. В., Стадник В. В. Державно-приватне партнерство як інструмент регіонального розвитку. Теорія та практика державного управління. 2017. с. 78-84.
3. Маулік С. С. Застосування соціальних інновацій у державному управлінні Сінгапуру. Інвестиції: практика та досвід. 2020, № 21-22, с. 166-172.
4. Павлюк К. В., Павлюк С. М. Сутність і роль державно-приватного партнерства в соціально-економічному розвитку держави. 2010.

УДК 005.95/96

Міщенко А.Г., здобувачка вищої освіти 1 курсу, група УП-231
Науковий керівник – **Повна С.В.**, канд. екон. наук, доцент
Національний університет «Чернігівська політехніка», м. Чернігів, Україна

СУЧАСНІ МЕТОДИ УПРАВЛІННЯ ПЕРСОНАЛОМ

Сучасні методи управління персоналом охоплюють різні стратегії і прийоми, спрямовані на ефективний нагляд і оптимізацію людських ресурсів в організації. Ці методи відіграють вирішальну роль у підвищенні продуктивності, задоволеності та загального успіху організації.

Управління персоналом є важливою складовою стратегічного управління в будь-якій організації. Воно передбачає систематичні технології, методи і заходи, спрямовані на взаємодію з працівниками з метою максимального використання їх потенціалу та компетенцій для досягнення стратегічних цілей компанії. Сутність управління персоналом полягає в тому, що працівники розглядаються як ключовий ресурс та конкурентна перевага будь-якої організації. Це означає, що успішність компанії залежить від ефективності управління її персоналом. Організація повинна добирати, розміщувати,

розвивати та мотивувати своїх співробітників таким чином, щоб вони могли внести максимальний внесок у досягнення стратегічних цілей.

Зокрема, управління персоналом включає в себе процеси набору кваліфікованих працівників, їх оцінки та розвитку, створення сприятливої робочої атмосфери, мотивації та збереження персоналу, а також вирішення конфліктних ситуацій та підтримку корпоративної культури. Завдяки ефективному управлінню персоналом організація може забезпечити високу продуктивність, конкурентоспроможність та стабільний розвиток [1].

В умовах, коли конкуренція між підприємствами неухильно зміщується в сферу управління людськими ресурсами, важливим є впровадження інноваційних підходів, особливо у сфері управління знаннями та розвитку людського капіталу. Ці інновації стають ключовим чинником успіху для організації, оскільки сприяють формуванню сильного та високопрофесійного трудового потенціалу серед співробітників. Цей підхід передбачає, що працівники мають не лише необхідні навички та знання, але й володіють внутрішньою мотивацією, самоорганізацією та готовністю до виконання виробничих завдань на високому рівні якості.

Ця стратегія управління ресурсами вимагає зміни в філософії та підходах до взаємодії між роботодавцями та працівниками. Вона покладає акцент на розвиток співробітників як ключового ресурсу організації та створює умови для їхнього професійного зростання та вдосконалення. Такий підхід сприяє підвищенню продуктивності праці, збільшенню конкурентоспроможності підприємства та досягненню стратегічних цілей [2, с. 130].

Серед основних напрямків діяльності у сфері управління персоналом, відзначимо 3:

1. Включення у процес розробки стратегії бізнесу, що охоплює визначення основних напрямків діяльності, часові рамки реалізації, систему оцінки результатів і розробку конкретних заходів для досягнення стратегічних цілей.

2. Планування кадрових ресурсів, що передбачає підбір, просування, використання, винагородження, розвиток та утримання працівників, відповідно до потреб та стратегії розвитку організації.

3. Створення та впровадження системи мотивації та компенсації, яка була б ефективною, внутрішньо справедливою та конкурентоспроможною. [3].

Сучасні методи зосереджені на встановленні чітких очікувань щодо продуктивності, наданні зворотного зв'язку та оцінці продуктивності співробітників для підвищення продуктивності та досягнення цілей організації [4].

Створення позитивного робочого середовища, де співробітники мотивовані, віддані та активно залучені до своєї роботи, має вирішальне значення для підвищення продуктивності та задоволеності роботою. Забезпечення того, щоб співробітники отримували адекватні можливості навчання та розвитку для вдосконалення своїх навичок, знань та здібностей, має важливе значення для індивідуального зростання та успіху організації [5].

Сучасні методи управління персоналом відображають стрімкий розвиток і зміни у сфері управління людськими ресурсами. Важливо пам'ятати, що вибір та впровадження сучасних методів управління персоналом повинні відповідати специфіці організації, її цілям та завданням. Не існує універсального рецепту для всіх, тому важливо знайти баланс між загальними принципами та індивідуальними потребами. Крім того, важливо постійно вдосконалювати та оновлювати методи управління персоналом, адже світ динамічно змінюється, і те, що було ефективним вчора, може не дати результатів завтра. Сучасні методи управління персоналом – це не панацея, але це потужний інструмент, який може допомогти організаціям досягти своїх цілей та стати по-справжньому успішними.

Список використаних джерел

1. Управління персоналом: суть, функції, методи, досвід. URL: <https://ru.osvita.ua/vnz/reports/management/13483/>.

2. Касич А., Бурба О. Інноваційні підходи в практиці управління персоналом конкурентоспроможного підприємства. Науковий вісник Ужгородського національного університету. 2017. Вип. 16. Ч. 1. С. 130–134
3. Балановська Т.І., Михайліченко М.В., Троян А.В. Управління персоналом. 2022. URL: <https://dglb.nubip.edu.ua/server/api/core/bitstreams/3de6b4a7-98a3-43b0-978e-d87a7876a172/content>.
4. Шкробот М.В. Сучасні технології управління персоналом. 2022. URL: <https://ela.kpi.ua/server/api/core/bitstreams/87324de2-07d3-4742-a715-454fc28117ad/content>.
5. Писаренко С.В. Інноваційні методи управління персоналом як чинник формування його конкурентоспроможності. 2018. URL: <https://lib.lntu.edu.ua/sites/default/files/202103/%D0%A3%D0%BF%D1%80%D0%B0>

УДК 316.46:005.95/.96

Музика Н.Ф., здобувач вищої освіти 1 курсу бакалаврат, група УП-231
Науковий керівник – **Повна С.В.**, канд. екон. наук, доцент
Національний університет «Чернігівська політехніка», м. Чернігів, Україна

РОЛЬ ЛІДЕРСТВА В СИСТЕМІ МЕНЕДЖМЕНТУ

Лідерство – це діяльність людини, яка сприяє формуванню цілей групи, виражаючи потреби і прагнення людей в організації, та веде групу до наміченої мети [1].

Основні тези, які виражають роль лідера у системі менеджменту, наступні:

- Не буває лідера без команди та команди без лідера, одне без іншого не може існувати.
- Лідер – це каталізатор у команді.
- Лідер – це людина, яка має чітке уявлення про майбутнє команди та прогресу.
- Вміє переконати та запалити своєю ідеєю.
- Він повинен брати на себе всю відповідальність.
- Лідер має бути прагматиком и реалістом, але говорити повинен мовою мрійника та ідеаліста.
- Для лідера головним є формування мотивуючої цілі та її наступне досягнення.
- При формуванні мети лідери складають конкретний план для її досягнення. Ця лідерська навичка дозволяє чітко бачити напрям.

На сьогодні існує 3 базових підходи до розуміння лідерства у менеджменті:

1. *Теорія харизматичної дії* – лідером може бути лише така людина, що має деякий набір особистих якостей, здатність спонукати інших до високопродуктивної праці.

2. *Ситуаційна теорія* – визначає, що люди стають лідерами не стільки через риси характеру, скільки завдяки виникненню різних ситуацій і відповідності лідером цій ситуації. Так, виділяються 3 ситуації, які впливають на найефективніше лідерство:

- вплив посади (чим більша кількість повноважень, тим більша можливість впливу);
- структура задач (чим більша чіткість задач, тим більша можливість впливу);
- рівень довіри між лідером і членами групи [1].

3. *Синтетична теорія* – лідерство розглядається як спільна групова діяльність.

Поняття лідерства важливе, оскільки лідери насамперед допомагають собі та іншим робити правильні речі через встановлення напрямку та створення натхненного бачення. Лідерство полягає в тому, щоб визначити, куди потрібно рухатися команді, щоб отримати переможні позиції. Це надихаючий та захоплюючий процес [2].

Фундаментальним поняттям менеджменту в цілому та лідерства зокрема є цінність. Цінності представляють собою переконання, які визначають, що є важливим та значущим – для конкретної особи, організації чи суспільства в цілому. Переважно ми вважаємо цінним щось, що визнається цінним також і іншими людьми, кількома або ж багатьма. Цінності можуть бути етичними, моральними, культурними або соціальними. Вони формують основу для прийняття рішень та визначення напрямку дій. Цінності

розкривають глибину переконань та прагнень лідера, відображаючи його внутрішній світ. Слід також зазначити, що цінності мають цілком конкретний, матеріальний зміст. Будь-яка справжня цінність – як свобода, чи справедливість – втілені у численних індивідуальних, сімейних та суспільних практиках, є основою для існування та діяльності соціальних інституцій [2].

Ціннісно-орієнтований лідер розуміє, що його цінності слугують орієнтиром для тих, на кого він має вплив. Такий лідер здатний чітко визначити власні цінності, а також усвідомити, як вони впливають на прийняття рішень і взаємодію з оточуючими. Важливим аспектом є відкритість до цінностей іншої людини та готовність розглядати різноманітні точки зору. Це дозволяє лідерові будувати відносини з різними людьми та групами, які можуть мати цілком відмінні погляди [2].

Структура особистості лідера передбачає наявність у нього таких рис характеру:

- Лідер повинен бути освіченим, у всіх напрямках своїх цілей.
- Цікавість – у лідера має бути прагнення до пізнання всього нового. Люди, які мають велику жагу до знань, мають високу ефективність в управлінні організацією.
- Відсутність страху помилок. Нічого не вчить краще, ніж чим помилки.
- Висока харизма та авторитет.
- Самовладання – це стійкість до стресу, витримка, здатність справлятися з негативними емоціями та критичними ситуаціями [3].

Отже, поняття лідерства є найбільш мотивуючим у менеджменті, воно включає у себе такі питання, як вміння ставити правильні цілі та вміння їх досягати, вміння вести за собою групу через натхненне бачення, вміння створювати довіру, вміння керувати собою та вміння жити цікаве життя.

Список використаних джерел

1. Роль лідерства в управлінні. *Освіта.ua*. URL: <https://osvita.ua/vnz/reports/management/14089/>
2. Лідерство визначається цінностями: ключ до успіху та спільного добробуту (2023). *Аспен Інститут Київ*. URL: https://lb.ua/blog/aspens_institute_kyiv/581468_liderstvo_shcho_viznachaietsya.html
3. Що таке лідерство, хто такий лідер та як ним стати? *Блог агрокебети: агроосвіта майбутнього*. URL: <https://blog.agrokebety.com/shcho-take-liderstvo-khto-takyu-lider-i-yak-nym-staty>

УДК 658.8:005.32

Повна С.В., канд. екон. наук, доцент, доцент кафедри менеджменту та адміністрування
Національний університет «Чернігівська політехніка», м. Чернігів, Україна

ФОРМУВАННЯ КЛІЄНТСЬКОГО ДОСВІДУ ЯК БАЗОВА ФУНКЦІЯ СЕРВІС-МЕНЕДЖМЕНТУ

Сучасний сервіс-менеджмент в свою основу заклад твердження, що купуючи будь-який товар, людина набуває не лише матеріальну річ чи послугу, але і відповідного досвіду та емоцій, з цим пов'язаних. Такі емоції будуть впливати на особливості подальшої взаємодії продавця і покупця, саме емоції або формують лояльного клієнта, який раз у раз звертається у конкретне місце, що сподобалося, для купівлі товару чи послуги, або навпаки. Тому поняття «клієнтського досвіду», «клієнтського сервісу» сьогодні в центрі уваги як маркетингового підходу до менеджменту, так і менеджменту в цілому.

Клієнтський досвід містить враження, які клієнти отримують від взаємодії з брендом на всіх етапах дотику із ним [1, 2]. Позитивний клієнтський досвід впливає на встановлення довготривалих відносин, покращує впізнаваність бренду та підвищує прибутковість. Для збереження задоволеності та лояльності клієнтів, важливо чітко розуміти їх бажання, очікування, а також труднощі, які можуть виникнути під час

взаємодії з брендом [1]. В цілому, в першу чергу важливо бути зосередженим на потребах клієнта і намагатися їх задовольнити найшвидшим та найзручнішим для клієнта способом.

Ключові фактори, які впливають на досвід клієнтів: якість продукту чи послуги, компетентність персоналу, зручність каналів комунікації, швидкість обслуговування, відповідність очікуванням клієнта [1]. Вважається, що гарний клієнтський сервіс передбачає: (1) спрощення, тобто мінімізацію зусиль клієнта для того, щоб йому було легше отримувати послуги підприємства. Для цього необхідно надати декілька каналів зв'язку; не відсилати декілька разів клієнта від одного фахівця до іншого; вести історію клієнта; (2) передбачення не лише очікувань клієнтів, але і їхнього невдоволення, та можливості вчасне зменшення такого невдоволення [3].

Сервіс-менеджмент – це те, за рахунок чого компанія може вирізнити себе з-поміж інших. Надзвичайний досвід виникає, коли у компанії є намір по-справжньому служити своїм клієнтам. На основі сервіс-менеджменту виникає довіра до компанії. Сервіс-менеджмент починається з власника чи генерального директора [2], адже при незацікавленості першої особи організація вряд чи зможе подолати труднощі впровадження клієнтського сервісу.

При побудові клієнтського сервісу з нуля варто враховувати [3]: (1) *цінності компанії*: в них має бути враховане необхідність орієнтації на клієнта та задоволення його потреб; (2) *правила та стандарти*: регламентація поведінки співробітників при обслуговуванні клієнтів; (3) *клієнтоорієнтованість*. Якщо компанія планує працювати на тривалу перспективу, то потреби клієнта мають бути на першому місці.

Успішні компанії постійно думають про те, як поліпшити свій сервіс та забезпечити якомога кращі емоції клієнтів. Наприклад, компанія McDonald's повідомляє про наступні останні інновації у сфері сервіс-менеджменту [4]:

- сервіси самообслуговування, через що ліквідуються черги у ресторанах мережі. Наразі замовлення через термінали самообслуговування складають більше 60% від усіх замовлень у ресторані;

- сервіс доставки, який працює через мобільний додаток сервіс-партнера Glovo. Стандарт часу доставки – максимум 30 хвилин, щоб їжа доставлялась теплою і такою, як би її хотіли отримувати в ресторані;

- нові позиції в меню, що робляться на основі оцінки побажань клієнтів.

Етапи розробки успішної стратегії клієнтського досвіду [1]:

1. Зрозуміти потреби клієнтів. Для цього необхідно за допомогою соціальних мереж з'ясувати їх демографічні характеристики (стать, вік), інтереси, потреби та очікування.

2. Визначити цінності та унікальні переваги бренду, на які можуть розраховувати споживачі. Для кращого сприйняття необхідно узгодити імідж бренду з очікуваннями клієнтів.

3. Проаналізувати клієнтський шлях, тобто з'ясувати усі точки дотику клієнтів на кожному етапі взаємодії із брендом. При цьому виявити та виправити проблемні моменти, оскільки навіть одноразове невдоволення брендом поставить під сумнів ефективність зусиль в усіх інших точках дотику.

4. Розробити рішення щодо удосконалення сервісу. Такі рішення мають відповідати як потребам та очікуванням клієнтів, так і цілям бізнесу. Однак при наявності конфліктів між цими двома напрямками цільових настанов пріоритет все ж належить потребам клієнта.

5. Заохочення розвитку і навчання команди. Виявлення професіоналізму у вирішенні питань клієнта потребує постійної актуалізації знань і навичок персоналу, а отже, навчання.

6. Вимір клієнтського досвіду через відгуки, на основі узагальнення оцінок – подальше удосконалення стратегії.

Одна з метрик оцінювання якості сервісу – Net Promoter Score (NPS) [5], що полягає в оцінці задоволення клієнтів у балах через їх відповідь на прохання оцінити роботу або на питання, чи сподобався їм сервіс. Якщо пропонується оцінка від 1 до 10 балів, то це означає:

- клієнти, що оцінили роботу на 9-10 балів, вважаються «промоутерами» (вони готові рекомендувати дану компанію друзям та знайомим);
- клієнти, що оцінили роботу на 7-8 балів, є «нейтральними»;
- клієнти, що оцінили роботу на 1-6 балів, є «критиками».

Показник NPS рахується наступним чином: % промоутерів - % критиків. NPS від 50% та більше вважається гарним показником для світових компаній. Зауважимо, що більшість компаній опитують лише тих клієнтів, хто зробив покупку і забувають про відвідувачів, які пішли без покупки. Якщо ж відвідувач не зробив покупки, скоріше за все, він пішов чимось незадоволений. Тому справжній NPS компанії буде трохи нижче, ніж показує результат опитування. Виробляючи стратегію для покращення клієнтського досвіду, необхідно в першу чергу виправляти помилки зі зворотного зв'язку «нейтралів», а також уважно збирати зворотний зв'язок від «критиків», у них може бути багато фактів для покращення сервісу.

Отже, формування клієнтського досвіду є центральною частиною сервіс-менеджменту, через який можливо забезпечити тривалу конкурентоспроможність підприємства на ринку та виділитися з-поміж інших організацій, що доставляють такий самий продукт чи послугу. Варто заздалегідь думати про емоції клієнта та свідомо працювати над тим, щоб отриманий досвід сприяв формуванню лояльного клієнта.

Список використаних джерел

1. Янько А. (2023). Клієнтський досвід: як розробити виграшну стратегію? URL: <https://youscan.io/ua/blog/customer-experience-cx/>
2. Владичинська А. (2019). 5 запитань про клієнтський досвід. *Kmbs*. URL: <https://kmbs.ua/index.php/ua/article/5-questions-about-customer-experience>
3. Що таке клієнтський сервіс і чому він такий важливий (2024). URL: <https://remonline.ua/blog/client-service/>
4. Інновації та сервіс: як McDonald's Україна змінює клієнтський досвід (2020). URL: <https://rau.ua/dosvid/innovatsiyi-ta-servis-mcdonalds/>
5. Чивкін І. (2024). Основні метрики якості сервісу – що вони показують та як вимірюються. URL: <https://rau.ua/personalii/ivan-chivkin-antoshka-6/>

УДК 35.08:355.01

Пономаренко О.С., здобувач вищої освіти, гр. АСД281-22(21)
Науковий керівник – **Михайловська О.В.**, д-р наук держ. упр., доцент
Національний університет «Чернігівська політехніка», м. Чернігів, Україна

КАДРОВІ РИЗИКИ НА ПУБЛІЧНІЙ СЛУЖБІ В УМОВАХ ВОЄННОГО СТАНУ

Визнання людського фактору ключовим елементом у секторі публічного управління означає формування та реалізацію кадрової політики організації відповідно до цілей органу державної влади, розширення функціональних повноважень кадрових служб, оцінку потенціалу лояльного до органу публічної влади персоналу, дотримання трудової дисципліни та посадових інструкцій, а також забезпечення кадрової безпеки з огляду на можливі кадрові ризики. Розуміння кадрових ризиків пов'язане із загрозами для організації, які можуть бути спричинені персоналом. Ця проблема загострюється нинішніми реаліями, зокрема станом війни в нашій країні. До таких загроз у секторі державного управління можна віднести потенційну та фактичну втрату суспільної довіри

до влади (репутаційна загроза), втрату фінансових ресурсів (непрозорість використання) (корупційна загроза). Оцінка доброчесності кандидатів на посади та наявного персоналу, системи моральних цінностей і стандартів поведінки, професійних і трудових якостей є надійним підґрунтям для прийняття правильних кадрових рішень. Неадекватна оцінка благонадійності є основною причиною відсутності лояльності, зловживань службовим становищем та порушень з боку потенційних працівників.

Особливістю роботи на державній службі та в органах місцевого самоврядування є увічнення поняття "персонал", яке виключає сучасні форми зайнятості, характерні для бізнесу, такі як фріланс та аутсорсинг, що розмивають межі поняття "персонал" і водночас загострюють стан кадрової безпеки. Проте актуальність питання кадрових ризиків для державних службовців, особливо в умовах воєнного стану, є значною, зважаючи на вплив органів публічної влади на прийняття управлінських рішень та важливість людського фактору. Оцінка доброчесності кандидатів на посади та діючих службовців, оцінка їхньої системи моральних цінностей і стандартів поведінки, оцінка їхніх професійних і трудових якостей є надійним підґрунтям для прийняття правильних кадрових рішень. Неадекватна оцінка доброчесності є основною причиною недоброчесності серед майбутніх працівників, а також зловживань і порушень на робочому місці.

Однією з основних проблем публічного управління є необхідність забезпечення органів державної влади та органів місцевого самоврядування кваліфікованими, політично орієнтованими професіоналами, здатними ефективно виконувати делеговані політичні та державні функції, представляти публічну владу та завойовувати підтримку населення. Тому необхідно застосовувати сучасні управлінські заходи з метою мінімізації ризиків загроз, спричинених людським фактором у сфері надання публічних послуг.

Інструменти управління для мінімізації кадрових ризиків є частиною системи, яка виконує різні управлінські функції. Функції управління постійно змінюються і поглиблюються. На розвиток і поглиблення кожної функції управління впливають не тільки внутрішні закони щодо її вдосконалення, але й вимоги розвитку інших функцій. Нові технологічні рішення полегшують аналіз і обробку даних, підвищують організаційну прозорість, зменшують інформаційну асиметрію і дозволяють менеджерам краще контролювати поведінку співробітників

Пом'якшення кадрових ризиків на публічній службі може бути досягнуто за допомогою таких управлінських інструментів, як управління трудовою дисципліною, кадровий аудит та перевірка благонадійності кандидатів на посади та персоналу. Ці інструменти також є засобами регулювання організаційної поведінки, спрямованої на досягнення стратегічно важливих цілей органів публічної влади та реалізацію державної політики. Практичне застосування цих управлінських інструментів в останні роки зумовлене зростанням інтересу до людського фактору в державному управлінні. Для того, щоб застосовувати інструменти мінімізації ризиків людського фактору, системи управління повинні бути забезпечені правами морального контролю та чіткими критеріями оцінки етичної поведінки персоналу, з повагою до особистості та особистих кордонів кожної людини. Ми бачимо два основні напрями застосування інструментів зниження кадрових ризиків на державній службі: формування лояльності працівників та впровадження контрольно-регуляторних заходів для зміцнення трудової дисципліни. Ці заходи мають стосуватися не лише діючих працівників, а й кандидатів на державну службу, оскільки побудова лояльності неможлива без системи перевірки благонадійності кандидатів під час прийому на роботу.

Пономаренко С.І., канд. екон. наук, професор
Богомаз В. І., здобувачка вищої освіти, гр. ПМ-201
Національний університет «Чернігівська політехніка» м. Чернігів, Україна

РОЗРОБКА СТРАТЕГІЇ АНТИКРИЗОВОГО УПРАВЛІННЯ

У сучасному динамічному світі жодна компанія не застрахована від виникнення кризових ситуацій. Економічні спади, форс-мажорні обставини, втрата ключових клієнтів, репутаційні скандали – все це може призвести до серйозних проблем для будь-якого бізнесу.

Поняття «криза» є об'єктивним економічним процесом, основу якого формують тенденції розвитку окремих видів діяльності підприємства, його окремих управлінських підсистем. Кризи розглядаються не тільки як об'єктивно невідворотні, але і як об'єктивно необхідні, оскільки носять не тільки руйнівний, але і оздоровчий (поновлювальний) характер, виступають імпульсом інтенсифікації розвитку підприємства. Саме тому розробка та впровадження ефективної антикризової стратегії є ключовим завданням для керівництва будь-якої компанії, яка прагне досягти стійкості та довгострокового успіху.[1]

Для подолання кризи, потрібно зробити декілька кроків:

Перший крок (визначення та аналіз кризи):

1. Ідентифікація ознаки кризи: різке погіршення фінансових показників, втрата ключових клієнтів, негативні події в галузі, репутаційні скандали тощо.
2. Оцінка масштабів та наслідків кризи: вплив на діяльність підприємства, його фінансову стійкість, репутацію, конкурентні позиції.
3. Виявлення причини кризи: внутрішні фактори (неефективне управління, помилкові стратегії), зовнішні фактори (економічна криза, форм-мажорні обставини).

Антикризова стратегія - це підхід, який передбачає планування та впровадження заходів, спрямованих на зниження ризиків економічного спаду та забезпечення стабільності ділового середовища в умовах економічної кризи.

Тому другий крок буде зосереджений на розробці антикризової стратегії:

1. Визначення цілей антикризового управління: стабілізація роботи підприємства, мінімізація втрат, відновлення платоспроможності, збереження ключових активів.
2. Розробка комплексу антикризових заходів: оптимізація витрат, реструктуризація боргів, диверсифікація бізнесу, пошук нових джерел фінансування, антикризова комунікація.
3. Призначення відповідальних осіб та створення антикризової команди: розподіл завдань, координація дій, забезпечення оперативного прийняття рішень.

Антикризове управління – це управління, яке спрямоване на передбачення небезпеки кризи, аналіз її симптомів та усунення загроз появи кризових ситуацій, а в разі їх появи – аналіз і прийняття швидких заходів ліквідаційного характеру з найменшими витратами та негативними наслідками. [2]

Третій крок (впровадження та моніторинг антикризової стратегії):

1. Комунікація антикризової стратегії персоналу та стейкхолдерам: забезпечення чіткого розуміння цілей, завдань та очікуваних результатів.
2. Контроль за виконанням антикризових заходів: відстеження прогресу, внесення коректив у разі потреби.
3. Оцінка ефективності антикризового управління: аналіз досягнутих результатів, виявлення недоліків, вдосконалення антикризових стратегій на майбутнє.

Четвертий крок (реалізація стратегії антикризового управління):

1. Проведення навчань та симуляцій: організація регулярних навчальних сесій та симуляцій, які допоможуть співробітникам ознайомитися з протоколами та процедурами, що використовуються під час кризових ситуацій.

2. Забезпечення постійної готовності команд: створення комунікаційних каналів та систем попередження, що допоможуть співробітникам отримувати інформацію про потенційні загрози та постійно оновлювати свою підготовку. Організація відповідної структури команд, яка буде відповідати за різні аспекти антикризового управління, такі як логістика, комунікація та розподіл обов'язків.

3. Моніторинг та документування: використання системи моніторингу, щоб стежити за потенційними загрозами та збирати дані про реальний стан ситуації. Розробка протоколів документування, які допоможуть уникати помилок та помилок у процесі антикризового управління.

4. Комунікація зовнішнім аудиторією: зберігання відкритих та ясних комунікацій із зовнішньою аудиторією, включаючи клієнтів, партнерів, засоби масової інформації та регулятори, є ключовим елементом успішного антикризового управління.

Отже, розробка та впровадження ефективної антикризової стратегії є ключовим фактором виживання та подальшого розвитку підприємства в умовах кризи. Організації, які вчасно та ефективно реагують на кризи, можуть залишитися стійкими, покращити свою репутацію та зберегти довіру акціонерів та клієнтів.

Список використаних джерел

1. Терещенко О.О. Антикризове фінансове управління на підприємстві : навч. посіб. Київ : КНЕУ, 2004. 560 с.
2. Василенко, В. О. Антикризове управління підприємством [Текст] : навч. посібник / В. О. Василенко. – К.: ЦУЛ, 2003. – 504 с.

УДК 330.341.1:338.25

Пономаренко С.І., канд. екон. наук, професор
Колесникова Д.С., здобувачка вищої освіти, гр. ПМ-201
Національний університет «Чернігівська політехніка», м. Чернігів.

ШЛЯХИ УДОСКОНАЛЕННЯ ІННОВАЦІЙНОЇ ПОЛІТИКИ НА ПІДПРИЄМСТВАХ В УМОВАХ ВІЙНИ

Термін «інновації» має широке значення: по-перше, це процес впровадження нових ідей, які призводять до значних змін в будь-якій сфері, по-друге, це ключовий фактор успіху у сучасному бізнесі. Вони створюють нові можливості для підприємств, сприяють їхньому розвитку та конкурентоспроможності на ринку.

Інноваційна діяльність нерозривно пов'язана і особливо актуальна в умовах сучасного ринку, адже забезпечує можливості для нових форм застосування, а отже, і нових споживачів створюваного продукту, інформації, технології або послуги.

Інноваційну активність в загальному аспекті прийнято визначати наступним чином:

1. З урахуванням зовнішніх або загальноекономічних чинників (політичних, правових, т інноваційної державної політики, розвитку інноваційної інфраструктури тощо), які підкреслюють вплив макропроцесів.

2. З урахуванням зовнішніх регіональних факторів (частка регіону в інноваційній діяльності держави, обсяг і структура інноваційних інвестицій регіону, його інноваційна інфраструктура, підтримка інновацій регіональними органами влади, інвестиційна привабливість регіону тощо).

3. З урахуванням внутрішніх факторів (галузева приналежність підприємств, наявність пільг і державної підтримки, матеріальних, фінансових, інформаційних та трудових ресурсів, фінансовий стан і результати діяльності виробника тощо).

Умови війни накладають серйозні виклики на підприємства, змушуючи їх переглянути свої стратегії та політику, включаючи інноваційну. Інновації в таких умовах стають не лише інструментом розвитку, але й засобом виживання для підприємств. Вони допомагають забезпечити ефективне використання ресурсів, зменшують вплив військових дій на виробництво та дозволяють зберігати конкурентоспроможність на ринку навіть у невизначених умовах.

Війна відзначається загрозами для стабільності та функціонування підприємств і вимагає пошуку ефективних стратегій адаптації, включаючи інноваційну політику.

Інновації у цьому контексті стають не лиш елементом стратегічного розвитку, але й необхідним інструментом для забезпечення виживання та успішного функціонування підприємств в умовах нестабільності та конфлікту.

Перший крок - удосконалення інноваційної політики в умовах війни, аналіз поточної ситуації та визначення впливу конфлікту на діяльність підприємства. Це дозволить зрозуміти специфіку викликів, з якими стикається підприємство і допоможе визначити пріоритетні напрямки для впровадження інновацій.

Другий крок - впровадження інноваційних технологій та рішень, спрямованих на забезпечення безпеки та стабільності виробництва в умовах війни. Це можуть бути системи моніторингу та контролю, розроблені спеціально для виявлення потенційних загроз та мінімізації ризиків для персоналу та обладнання.

Третій крок - створення сприятливого середовища для розвитку інноваційної культури на підприємстві. Це включає в себе підтримку творчості та ініціатив працівників, створення умов для обміну ідеями та навичками, а також надання можливостей для навчання та розвитку співробітників у сфері інновацій.

Умови війни, хоча й надзвичайно складні, але водночас стимулюють творчий процес та змушують нас шукати нові, нестандартні рішення.

У контексті війни, інновації набувають особливого значення. Вони стають засобом виживання, адаптації та переживання найважчих випробувань. Інновації не обмежуються лише впровадженням нових технологій чи виробничих методів, вони також охоплюють нові підходи до управління, співпраці та розвитку персоналу.

Такі умови можуть бути сприятливими для зростання інноваційної активності, оскільки вони змушують нас переглянути звичні підходи та шукати нові, більш ефективні шляхи вирішення проблем.

Інновації в цьому контексті стають не лише засобом виживання, але й вираженням глибокої людської природи — потягу до прогресу та вдосконалення.

Отже, інновації в умовах війни стають символом надії та можливості. Вони нагадують нам, що навіть у найтемніший час у людини є здатність знаходити нові шляхи та вирішувати складні проблеми. Вони, як вияв внутрішнього потенціалу та творчого розуму, сприяють не лише виживанню, але й розвитку та прогресу в умовах навколишнього середовища, де війна та конфлікт є невід'ємною частиною життя.

Війна - це час випробувань, і час для нових відкриттів. Для тих підприємств, які готові йти на ризик, мислити нестандартно та йти шляхом інновацій, відкриваються нові горизонти та можливості. Інновації - це не просто спосіб вижити, це шлях до кращого майбутнього.

Попело О. П., аспірант гр. АСД073-22
Науковий керівник – **Повна С. В.**, канд. екон. наук, доцент
Національний університет «Чернігівська політехніка», м. Чернігів, Україна

ФОРМУВАННЯ СТРАТЕГІЧНИХ ОРІЄНТИРІВ ПРОМИСЛОВИХ ПІДПРИЄМСТВ В УМОВАХ ЦИФРОВІЗАЦІЇ

У сучасних глобалізаційних умовах цифровізація стає невід'ємною складовою трансформаційних змін, що передбачає впровадження цифрових технологій, спрямованих не лише на оптимізацію, а й на автоматизацію бізнес-процесів. Це, у свою чергу, призводить до удосконалення комунікаційних зв'язків та підвищення ефективності операційної діяльності підприємств. Розвиток цифрових технологій не тільки відкриває перед промисловими підприємствами безліч можливостей, але і створює немало викликів [1]. Для успішного функціонування у цифровому середовищі промислові підприємства повинні сформувані свої стратегічні орієнтири, які можуть враховувати:

- напрями цифрової трансформації, які націлені на використання цифрових технологій у діяльності підприємств (штучний інтелект, інтернет речей, аналітика даних, автоматизація процесів тощо);

- розвиток клієнтоорієнтованості, що досягається шляхом впровадження онлайн-сервісів, персональної комунікації, індивідуального підходу;

- впровадження інноваційних технологій у виробничий процес, що сприятиме підвищенню продуктивності праці та зниженню трудомісткості виробництва;

- забезпечення безпеки даних та цифрових систем, що включає заходи з кібербезпеки, захисту конфіденційної інформації;

- використання цифрових технологій для оптимізації виробничих та бізнес-процесів, що дозволить знизити витрати та підвищити ефективність діяльності промислових підприємств;

- розвиток гнучкості та адаптивності, за рахунок врахування швидких змін у технологічному та ринковому середовищі;

- ефективне управління знаннями, що сприятиме підтримці інноваційного розвитку промислового підприємства та підвищенню рівня його конкурентоспроможності.

Крім позитивних змін від впровадження цифрових технологій у діяльність промислових підприємств, можна зазначити й певні ризики та загрози, серед яких [2]:

- необхідність постійного оновлення цифрових систем;

- проблеми із забезпечення достовірності інформації та верифікації даних;

- значна залежність від інформаційної безпеки;

- робочий процес стає все більш анонімним та відчуженим, адже застосування цифрових технологій сприяє впровадженню інструментів автоматизованого нагляду та контролю;

- можливість виникнення помилок у програмному забезпеченні, що може призвести до зупинки виробничого процесу;

- автоматизація виробничих процесів знижує продуктивність праці та рівень задоволеності роботою працівників, призводить до втрати робочих місць тощо.

Таким чином, при формуванні стратегічних орієнтирів промисловим підприємствам, крім позитивних аспектів, необхідно враховувати ймовірні ризики та загрози від впровадження цифрових технологій.

Список використаних джерел

1. Лазоренко Т. Діджиталізація як основний фактор розвитку бізнесу. *Збірник тез доповідей міжнародної науково-практичної конференції «Бізнес, інновації, менеджмент: проблеми та перспективи»*. 2020. Вип. 1. С. 50-51. URL: <http://confmanagement.kpi.ua/proc/article/view/201186>.

2. Кубів С. Цифрова економіка. Про нові можливості для України. URL: <https://nv.ua/ukr/opinion/tsifrova-ekonomika-pro-novi-mozhливosti-dlja-ukrajini-2282520.html>.

Примак Ю.В., здобувачка вищої освіти 1 курсу бакалавр, група Мен-231
Науковий керівник – **Повна С.В.**, канд. екон. наук, доцент
Національний університет «Чернігівська політехніка», м. Чернігів.

КАЙДЗЕН ЯК КОНЦЕПЦІЯ САМОВДОСКОНАЛЕННЯ

Виникнення філософії кайдзен відбулося в Японії після Другої світової війни. Після війни, японські компанії стали стикатися з великими викликами відновлення та розвитку. Вони шукали способи покращити продуктивність, знизити витрати та забезпечити якість продукції. Саме в цей час з'явилася філософія кайдзен.

Кайдзен – це японська філософія та практика, яка фокусується на безперервному удосконаленні процесів виробництва, розробки, допоміжних бізнес-процесів та управління, а також всіх аспектів життя організації. Організації, що використовують кайдзен, безперервно покращують усі функції бізнесу, в чому задіяні всі працівники – від директора до звичайного робітника. Головна мета полягає в усуненні втрат та покращенні стандартизованих дій та процесів [1].

Кайдзен – це не лише підхід до менеджменту, але й філософія, яка може допомогти у самовдосконаленні в різних аспектах життя.

Принципи філософії кайдзен, які можуть сприяти особистому розвитку:

1. *Постійне вдосконалення.* Кайдзен наголошує на безперервному покращенні. Можна застосовувати цей принцип до своєї роботи, навчання, відносин, здоров'я та інших аспектів життя. Замість того, щоб задовольнятися станом речей, завжди шукайте можливості для росту та удосконалення [2].

2. *Стандартизація.* Кайдзен включає в себе створення стандартів та процедур. Можна розробити свої власні стандарти для досягнення мети. Наприклад, встановіть регулярний графік для вивчення нових навичок або здійснення фізичних вправ.

3. *Контроль якості.* Постійно оцінюйте свої дії та результати. Якщо ви помічаєте можливість для покращення, знайдіть спосіб, як це зробити. Наприклад, ви можете вести щоденник, в якому фіксуєте свої досягнення та помилки.

4. *Орієнтація на споживача.* Кайдзен наголошує на задоволенні потреб клієнтів. Ви можете застосовувати цей принцип до ваших відносин з іншими людьми. Спостерігайте за їхніми потребами та намагайтеся їх задовольнити [3].

Висновок. Філософія кайдзен полягає в тому, що постійне вдосконалення, стандартизація, контроль якості та орієнтація на споживача є ключовими компонентами для досягнення успіху в різних аспектах життя. Ця філософія наголошує на важливості постійного росту, навчання та забезпечення задоволення потреб клієнтів. Використовуючи принципи кайдзен, ми можемо досягти особистого росту та самовдосконалення, як в роботі, так і в особистому житті.

Список використаних джерел

1. Кайдзен. [Електронний ресурс]. – Режим доступу: <https://uk.m.wikipedia.org/wiki/%D0%9A%D0%B0%D0%B9%D0%B4%D0%B7%D0%B5%D0%BD>
2. Професійне самовдосконалення педагога: кайдзен підхід (2022). [Електронний ресурс]. – Режим доступу: <https://vseosvita.ua/blogs/professiine-samovdoskonalennia-pedahoha-kaidzen-pidkhid-72934.html>
3. Концепція кайдзен: теоретичні та прикладні аспекти (2023). [Електронний ресурс]. – Режим доступу: https://www.researchgate.net/publication/374649380_KONCEPCIA_KAJDZEN_TEORETICNI_TA_PRIKLADNI_ASPEKTI

Приходько В.О., здобувачка вищої освіти 1 курс магістр, група ЗМДС-231
Науковий керівник – **Повна С.В.**, канд. екон. наук, доцент
Національний університет «Чернігівська політехніка», м. Чернігів, Україна

АКТУАЛЬНІ ПИТАННЯ ВДОСКОНАЛЕННЯ СИСТЕМИ УПРАВЛІННЯ ІННОВАЦІЯМИ У РЕГІОНАХ

Регіональний аспект формування, управління інноваційної діяльності в контексті розвитку економіки в умовах реформи децентралізації, передачі повноважень, ресурсів на місця, зростання самостійності регіонів підкреслює важливість розбудови системи управління інноваціями в регіонах та актуальність дослідження даного питання.

Оскільки державний вектор розвитку економіки та стратегії регіональної політики держави в більшості аспектах спрямовані на регіоналізацію економіки та збільшення потужності суспільно-економічного розвитку кожного регіонів за рахунок власного потенціалу, інноваційна складова регіонів виступає однією з механізмів такого регіонального розвитку, а управління інноваціями стає одним із основних завдань регіональних органів управління. Важливого значення на сьогодні для місцевих органів влади набуває здатність забезпечити ефективний розподіл ресурсів в інноваційну діяльність, розширення спектру застосування інновацій, що зумовлює потребу чіткого розуміння сутності управління інноваціями, впливу інноваційної діяльності.

Законом України «Про інноваційну діяльність» [1] закріплюється здійснення державного регулювання інноваційної діяльності шляхом формування і реалізації державних, регіональних і місцевих інноваційних програм, підкреслюючи тим самим увагу держави до розвитку регіональної інноваційної діяльності.

Державна стратегія регіонального розвитку на 2021-2027 роки [2], що затверджена постановою Кабінету Міністрів України від 5.08.2020 року, акцентує увагу на низькому рівні регіонального інноваційного розвитку. Однією з цілей зазначеної стратегії, що має на меті подолати дану проблему, визначається необхідність сприяти впровадженню інновацій та підвищенню технологічного рівня економіки регіонів, підтримувати інноваційні підприємства та стартапи, в тому числі, стимулювати розвиток систем регіональної інноваційної інфраструктури (наукові та технопарки, технополіси тощо).

Побудова ефективного механізму провадження інноваційної регіональної діяльності є ключовим завданням системи управління інноваціями задля досягнення нового унікального розвитку регіону, ефективність якого визначається, в свою чергу, наявністю відповідної результативної системи управління інноваційною діяльністю.

Наразі є необхідність у застосуванні нових підходів до створення системи управління інноваційним потенціалом на рівні регіонів та у формуванні методів й принципів державного регулювання процесами соціально-економічного регіонального розвитку на інноваційному ґрунті. Здійснення процесу управління інноваційною діяльністю потребує налагодження організаційної та інституційної структури управління, що в свою чергу сприятиме реалізації цілей та завдань у даній сфері, аналізу та оцінки досягнутих результатів, координації та прогнозування інноваційної діяльності [3].

Враховуючи недостатній рівень інноваційного розвитку регіонів, що наразі становить одне з пріоритетних завдань регіональної політики, є потреба у розробці шляхів вдосконалення системи управління інноваціями регіону та загалом побудови інноваційної регіональної політики. На думку Богашко О.Л. [3], в Україні необхідно оптимізувати виділення бюджетних коштів у сферу науки та інновацій на місцевому рівні, заохочувати інноваційну активність приватного сектора, формувати сприятливе інноваційне

середовище. Здійснення впливу на розвиток інновацій має відбуватись шляхом регулювання законодавчої, фінансової, податкової й кредитної політики.

Луцків О.М. [4] виокремлює декілька аспектів, що безпосередньо впливають на обрання інструментів підтримки та стимулу розвитку інновацій регіону, які мають стати базовими питаннями системи управління інноваціями:

- різна ступінь адаптації регіону до ринкових перетворень та суспільних процесів, зумовлена економічними, політичними, інституційними та іншими чинниками;
- переважно технологічний характер відмінностей регіонів за показником інноваційної активності;
- відсутність економічної бази для створення інноваційних продуктів;
- кадрові проблеми, зокрема невідповідність підготовлених спеціалістів практичним потребам регіональної економіки.

На нашу думку, вдосконалення системи управління інноваціями в регіоні можливе за розробки комплексу заходів за такими напрямками:

1) вдосконалення нормативного регулювання, що включатиме чітке законодавче забезпечення інноваційного регіонального розвитку, визначення розподілу обов'язків та повноважень між суб'єктами інноваційної політики, оновлення законодавства під сучасні умови (воєнний стан, повосенна відбудова).

2) розширення фінансування інноваційної регіональної діяльності шляхом залучення інвестицій, державного та міжнародного фінансування інновацій, запуск грантових програм, створення фондів, регіональних агенцій підтримки інновацій.

3) підготовка фахівців у сфері інновацій, забезпечення навчання, підвищення кваліфікації осіб у напрямку інноваційної діяльності.

4) активна взаємодія органів влади, представників бізнесу, громадськості, наукових установ, міжнародних партнерів для співпраці у розвитку інновацій у регіонах.

5) розробка регіональних стратегій з включенням напрямку інноваційного розвитку до пріоритетних, створення окремих планів дій щодо інноваційного регіонального розвитку, окреслення довгострокових цілей для реалізації їх на місцях.

Таким чином, забезпечення ефективного управління інноваціями в регіоні є важливим завданням для забезпечення сталого економічного розвитку і вимагає комплексного підходу й співпраці між різними рівнями та суб'єктами: органами державної влади, органами місцевого самоврядування, бізнесом, науковими установами та громадськістю. Управління інноваціями дозволяє цілеспрямовано забезпечувати стійкий розвиток регіонів і є важливою складовою регіонального управління.

Список використаних джерел

1. Про інноваційну діяльність: Закон України від 4 липня 2002 року № 40-IV. URL: <https://zakon.rada.gov.ua/laws/show/40-15#top>.

2. Державна стратегія регіонального розвитку на 2021-2027 роки, затверджена постановою Кабінету Міністрів України від 5 серпня 2020 року № 695. URL: <https://zakon.rada.gov.ua/laws/show/695-2020-п#top>.

8. Богашко О.Л. Управління регіональним інноваційним розвитком: питання теорії та практики. *Науковий вісник Ужгородського національного університету*. 2015. Випуск 3. URL: <https://dspace.uzhnu.edu.ua/jspui/bitstream/lib/12831/1/УПРАВЛІННЯ%20РЕГІОНАЛЬНИМ%20ІННОВАЦІЙНИМ%20РОЗВИТКОМ.pdf>.

10. Луцків О.М. Регіональна інноваційна політика: особливості формування та проблеми реалізації. *Регіональна економіка*. 2015. № 2. URL: http://re.gov.ua/re201502/re201502_153_LutskivOM.pdf.

Римар С. О., здобувач вищої освіти гр. ПУА-221
Науковий керівник – **Косач І. А.**, д-р екон. наук, професор
Національний університет «Чернігівська політехніка», м. Чернігів, Україна

ВЗАЄМОЗВ'ЯЗОК ПУБЛІЧНОГО УПРАВЛІННЯ ТА ПУБЛІЧНОГО АДМІНІСТРУВАННЯ

Сьогодні публічне управління та публічне адміністрування стали невід'ємними складовими ефективного функціонування суспільства. Ці дві сфери взаємодіють та впливають одна на одну, визначаючи спосіб, яким держава керує своїми ресурсами та розв'язує соціальні проблеми.

Публічне управління - це складний процес, що ґрунтується на колективному прийнятті та втіленні стратегічних рішень. Його суть полягає в узгодженні та координації мети та дій всіх ключових учасників. Публічне адміністрування, своєю чергою, охоплює регламентовану законами та іншими правовими актами діяльність суб'єктів публічного адміністрування. Його завдання включає прийняття адміністративних рішень, надання адміністративних послуг та забезпечення внутрішнього адміністрування. У вузькому розумінні, цей термін передбачає взаємодію суб'єктів з виконавчою владою, а в широкому — з представниками всіх гілок влади як на державному, так і місцевому рівнях.

Яка ж різниця між цими двома поняттями? Насамперед вони відрізняються за способами застосування та обсягом своїх функцій. Публічне управління більше зорієнтоване на стратегічне планування та координацію, в той час, як публічне адміністрування виконує конкретні адміністративні завдання та ґрунтується на державній владі, що підтримує його функціонування й забезпечує його діяльність. Цей процес охоплює всі сфери суспільства і навіть виходить за його межі у виконанні державної міжнародної політики. Саме держава через свою законодавчу діяльність встановлює основні, загальні та типові правила поведінки для громадян. Публічне адміністрування діє системно та безперервно, поєднуючи функціонування таких структур, як державний механізм, апарат та служба [1, с. 44].

Однак ці два процеси є взаємопов'язаними й взаємозалежними. Публічне управління визначає стратегічні напрями та цілі діяльності, тоді як публічне адміністрування втілює ці цілі в життя через конкретні адміністративні процедури та механізми. Тому успішне функціонування публічного адміністрування залежить від якості та ефективності стратегічного планування та управлінських рішень, які приймаються в рамках публічного управління [2, с. 7-8].

Одним з прикладів взаємозв'язку між публічним управлінням і публічним адмініструванням є процес прийняття та реалізації законів та політичних рішень. Публічне управління визначає стратегічні цілі та політичні пріоритети, наприклад, у сфері освіти, охорони здоров'я чи економічного розвитку. Публічне адміністрування своєю чергою виконує конкретні дії, щоб забезпечити впровадження цих стратегій, такі як створення та впровадження програм, розробка правил і регуляцій, а також надання публічних послуг.

Ще одним прикладом є процес бюджетування. Публічне управління визначає пріоритети та обсяги фінансування в різних сферах, таких як освіта, охорона здоров'я, безпека тощо. Публічне адміністрування відповідає за виконання бюджетних програм, розпорядження бюджетними коштами та бюджетну звітність.

Також взаємозв'язок виявляється у процесі управління кадрами. Публічне управління визначає потреби у кадрах та розробляє стратегії їх набуття, наприклад, через навчання або найм.

Таким чином обидва аспекти нерозривно пов'язані та співпрацюють для забезпечення ефективного та ефективного управління державою.

Отже, взаємозв'язок між публічним управлінням і публічним адмініструванням визначає ефективність та результативність діяльності держави. Ці дві сфери взаємодіють і впливають одна на одну, формуючи складний механізм управління суспільством. Публічне управління визначає стратегічні напрямки та цілі, тоді як публічне адміністрування забезпечує втілення цих стратегій у життя через конкретні адміністративні дії та процедури.

Ця взаємодія є ключовою для забезпечення реалізації державної політики та досягнення соціальних, економічних і політичних цілей. Правильне управління цими процесами може сприяти підвищенню ефективності управління державою та покращенню якості життя громадян.

Список використаних джерел

1. Бінько І. Публічне управління і публічне адміністрування: співвідношення понять. *Вісник АПСВТ*. 2020. № 3-4. С. 41-47.
2. Дегтяр А.О., Калашникова Х.І., Гнатенко М.К. Публічне управління та адміністрування: навч. посіб. Харків: НАУ «ХАІ», 2021. 128 с.

УДК 005.32:331.101.3

Ромашук М.С., здобувачка вищої освіти 4 курсу, гр. ПМ-202
Науковий керівник – **Пономаренко С. І.**, канд. екон. наук, доцент
Національний університет «Чернігівська політехніка», м. Чернігів.

МОТИВАЦІЯ ТА СТИМУЛЮВАННЯ ПЕРСОНАЛУ ЯК ФАКТОР ПІДВИЩЕННЯ ЕФЕКТИВНОСТІ СИСТЕМИ УПРАВЛІННЯ

Сучасне суспільство, як і будь-коли раніше, потребує людей з високим рівнем професіоналізму. Для будь-якої організації пріоритетом є залучення таких фахівців, щоб максимально ефективно досягти своїх цілей. Це вимагає перегляду процесів роботи, особливо у сфері мотивації. Мотивація є ключовим фактором продуктивності будь-якої діяльності людини.

Людина прагне задовольняти свої потреби (як матеріальні, так і духовні) через свою трудову діяльність. Цей процес називається мотивацією. Підвищення продуктивності праці – одна з ключових цілей, для досягнення якої використовують різні методи, зокрема й мотивацію. В системі управління персоналом підприємства мотивація працівників відіграє найважливішу роль. Важливо не лише мотивувати, а й стимулювати персонал до активної та результативної роботи. Стимулювання – це комплекс заходів, спрямованих на спонукання працівників до плідної діяльності за допомогою матеріальних та нематеріальних методів заохочення.

Матеріальна мотивація, яка включає заробітну плату, премії та бонуси, безумовно, відіграє важливу роль у стимулюванні працівників. Однак, для досягнення справжнього залучення та відданості працівників, виключно матеріальних заохочень недостатньо. Щоб задовольнити потреби працівників на вищому рівні та створити дійсно мотивуюче середовище, важливо використовувати й інші методи нематеріальних стимулів, оскільки заробітна плата здебільшого спрямована на покриття фізичних потреб працівників. Однак, конкурентний рівень заробітної плати є ключовим для ефективності системи матеріальної мотивації співробітників в організації.

Окрім матеріальної мотивації, в організації необхідно розробити систему нематеріальної мотивації для співробітників, щоб задовольнити їхні внутрішні психологічні потреби. До нематеріальної системи мотивації персоналу можна віднести можливість постійного розвитку, кар'єрний ріст, гнучкий графік або віддалену роботу, продаж продукції підприємства за пільговими цінами, сприятливі умови праці, подяка

керівництва, постановка перед працівниками чітких і зрозумілих цілей, передача працівникам частини управлінських повноважень.

Для більшості підприємств найзручнішою є загально-орієнтована система мотивації персоналу, яка підходить для всіх співробітників. Однак закордонний досвід показує, що доцільно запровадити групову систему мотивації (для окремих категорій персоналу) та індивідуальну (для цінних працівників). Найефективнішою вважається система мотивації, яка поєднує різні форми мотивації згідно з потребами працівників та можливостями організації.

Існують напрямки, які допоможуть підвищити ефективність мотивації працівників:

- Оптимізувати структуру стимулів та реформувати оплату праці.
- Інвестувати в розвиток працівників та їх соціальне забезпечення.
- Залучити потенціал соціального партнерства.
- Запровадити оцінювання ефективності мотиваційних методів.

Отже, кожне підприємство має свободу вибору засобів мотивації, ґрунтуючись на досвіді інших компаній, створюючи власні концепції або опираючись на праці класиків. Проте незмінним залишається головна мета мотивації – спонукати людину до покращення якості роботи, підвищення відповідальності та зосередженості на виконанні своїх обов'язків. Це і є основний зв'язок між мотивацією та ефективністю роботи персоналу. Дослідження показують, що підвищення ефективності праці залежить від соціально-економічних факторів, таких як кваліфікація та освіта працівників, умови праці, оптимальні режими праці та відпочинку, психологічний клімат у колективі, його згуртованість та внутрішньоколективні стосунки.

УДК [658.7:004]:339.17

Свириденко О.А., аспірант гр. АСД073-23

Науковий керівник – **Попело О.В.**, д-р екон. наук, професор

Національний університет «Чернігівська політехніка», м. Чернігів, Україна

ЦИФРОВА ЛОГІСТИКА ТОРГОВЕЛЬНОГО ПІДПРИЄМСТВА

Розвиток економіки держави потребує підвищення рівня прибутковості та зниження витрат на підприємствах. Зростання вимог до рівня конкурентоспроможності вимагають від сучасних торговельних підприємств більш ефективного управління логістичною діяльністю. Для підвищення привабливості бізнесу необхідно мати розвинену логістичну інфраструктуру, своєчасні та прозорі поставки логістичними операторами, високу якість та оперативність послуг на митних кордонах, тощо. Впровадження цифрових технологій у логістичну діяльність торговельних підприємств забезпечує швидкість виконання операцій, скорочує фінансові та трудові витрати, що сприяє забезпеченню конкурентоспроможності підприємства та збільшенню рівня його прибутку. Цифрова логістика торговельного підприємства передбачає використання сучасних цифрових технологій для оптимізації всіх процесів, які пов'язані з управлінням та розподілом товарів та послуг. Така система включає в себе використання інтернету речей для відстеження вантажів, систем управління запасами та складами, електронні платформи для замовлень та постачання товарів та послуг, аналіз даних для прогнозування попиту та пропозиції з урахуванням оптимізації маршрутів доставки [1]. Також однією з сучасних технологій є впровадження системи Wabco Transics, яка дозволяє відслідковувати рух автомобілів в реальному часі та інше.

Зазначені заходи допомагають підприємствам знижувати витрати, підвищувати ефективність діяльності та покращувати якість обслуговування клієнтів [2]. Цифрова логістика торговельних підприємств має ряд особливостей, які відрізняють її від традиційних логістичних підходів, а саме:

- використання технологій інтернету речей дозволяє відстежувати рух товарів та моніторити стан інфраструктури логістики (склади, транспортні засоби), що дозволяє підприємствам забезпечувати більш точну та ефективну систему управління ланцюгами постачання;

- впровадження електронних платформ для здійснення замовлень, спілкування з постачальниками та покупцями, координації логістичних процесів;

- застосування системи Wabco Transics дозволяє відслідковувати рух автомобілів, розробити оптимальний маршрут руху водієві, враховуючи місця відпочинку і заправки з мінімізацією витрат, відслідковуючи роботу і відпочинок водія аби уникнути зайвих штрафів;

- збір та аналіз великих обсягів даних дозволяє торговельним підприємствам краще розуміти попит на товари та послуги, що сприяє оптимізації запасів та управлінню логістичними процесами з урахуванням реальних потреб клієнтів;

- ефективна співпраця з постачальниками та логістичними партнерами, зручна та швидка доставка товарів клієнтам за рахунок впровадження цифрового інструментарію;

- автоматизація більшості логістичних процесів, таких як збір замовлень, управління запасами та маршрутизація доставок, що дозволяє знизити витрати та оптимізувати діяльність торговельного підприємства, базуючись на використанні цифрових технологій.

Отже, означені особливості дозволяють торговельним підприємствам раціонально управляти запасами, відстежувати та контролювати рух товарів, оптимізувати маршрути доставки, запроваджувати електронні системи для обробки замовлень, а також в цілому підвищувати ефективність діяльності та рівень конкурентоспроможності, забезпечувати належну якість обслуговування клієнтів.

Список використаних джерел

1. Наконечна Т.В., Гринів Н.Т. Застосування новітніх технологій у логістичній діяльності підприємств. *Вчені записки ТНУ імені В. І. Вернадського. Серія: Економіка і управління.* Том 32 (71). № 5, 2021. С. 16-21.

2. Середницька Л.П., Волинець В.В. Інноваційні технології в логістичній системі. *Економіка і суспільство.* 2018. № 19. С. 617–621.

УДК [005.21:658.7]:339

Сидоренко Г.Г., аспірант кафедри гр. 073 - менеджмент

Науковий керівник – **Олифіренко Ю. І.**, канд. наук з держ. упр., доцент
Національний університет «Чернігівська політехніка», м. Чернігів, Україна

ДЕТЕРМІНУЮЧІ ЧИННИКИ ВПЛИВУ НА СТРАТЕГІЧНИЙ РОЗВИТОК ЛОГІСТИЧНИХ ПРОЦЕСІВ У ТОРГІВЛІ ПІД ЧАС ВІЙНИ

Логістика у воєнний час стає критично важливим аспектом не лише військових операцій, а й цивільної підтримки, особливо в контексті комерційних операцій. Адже війна докорінно змінює звичне середовище, у якому плануються і виконуються логістичні процеси, створюючи низку нових викликів, що вимагають швидкої адаптації та пошуку альтернативних шляхів забезпечення стабільності й безпеки поставок. Важливо визнати, що ефективне управління логістикою під час війни може вплинути не лише на виживання військових підрозділів, але й на життєдіяльність цивільного населення, впливаючи на економічну стабільність країни.

Тому, роль глобальних логістичних мереж у підтримці країн, що перебувають у стані війни, є надзвичайно важливою. Вони не лише оптимізують імпорт та експорт товарів, але й відіграють ключову роль в економічній стабільності цих країн. Інтеграція місцевих торговельних мереж у глобальні ланцюги поставок має вирішальне значення для

швидкого відновлення логістичної діяльності, зменшення дефіциту, стабілізації ринкових цін і сприяння загальному економічному процвітанню.

Важливе значення також має відновлення пошкодженої внаслідок війни інфраструктури, адже інфраструктурні проблеми, значно ускладнюють торговельну логістику і створюють серйозні перешкоди для ефективного транспортування товарів. Руїнування інфраструктури, наприклад, пошкодження доріг, мостів і портів, не лише збільшує логістичні витрати, але й спричиняє значні затримки поставок, негативно впливаючи на цілісність та ефективність торговельних ланцюгів постачання. Ці логістичні перебої можуть призвести до масштабних економічних втрат, загострити дефіцит товарів і спричинити загальну нестабільність у регіоні.

Швидке реагування на ці виклики та залучення міжнародної підтримки й інвестицій в інфраструктурні проекти може значно прискорити процес відновлення та підвищити стійкість економіки до подальших потрясінь. Отже, відновлення пошкодженої інфраструктури стає пріоритетним завданням, оскільки це ключ до відновлення регіональної економіки та стабілізації торговельної діяльності.

Вирішальну роль у трансформації та адаптації торговельних та логістичних процесів до воєнних умов, відіграють також технологічні інновації, які значно підвищують їхню ефективність та безпеку. Сучасні технології, такі як безпілотні літальні апарати (БПЛА) та роботизовані системи, надають можливість доставляти товари в зони високого ризику, мінімізуючи небезпеку для людського персоналу та забезпечуючи неперервність поставок навіть під час конфліктів [1].

Крім того, нові можливості для точного прогнозування попиту та ефективного управління запасами відкриває розвиток штучного інтелекту та машинного навчання. Ці технології дадуть змогу компаніям швидко адаптуватися до змін на ринку, оптимізувати логістичні маршрути та підвищити загальну рентабельність операцій. Використання передових алгоритмів для аналізу великих обсягів даних допомагає виявляти тенденції та непередбачувані події, що, у свою чергу, сприяє більш ефективному ухваленню рішень [2].

Ці інновації не тільки сприяють підвищенню ефективності та безпеки логістичних операцій, але й забезпечують значну конкурентну перевагу компаніям, які зможуть інтегрувати новітні технології у свої бізнес-моделі.

Постійний моніторинг зовнішнього середовища, швидке ухвалення рішень та здатність мобілізувати необхідні ресурси мають вирішальне значення для забезпечення безперервності логістичних операцій. Таке глибоке та всебічне розуміння всіх аспектів стратегічної логістики необхідне для мінімізації ризиків і забезпечення ефективного функціонування логістичних систем у складних і непередбачуваних умовах воєнного часу.

Слід також зазначити, що на логістичні можливості країни в комерційній сфері впливає і політична стабільність, оскільки міжнародні санкції та торговельні обмеження можуть ускладнити доступ до необхідних товарів та ресурсів. З іншого боку, міжнародна допомога та військові альянси можуть надати важливу підтримку, сприяючи відновленню та стабілізації торгівлі. Тому ефективне управління міжнародними логістичними мережами вимагає гнучкості та здатності швидко адаптуватися до глобальних змін у торгівлі.

У контексті логістичних процесів слід також відзначити значення людського фактору та ефективності управління персоналом під час війни, адже забезпечення безпеки співробітників, психологічна підтримка та підтримка їхнього морального духу є ключовими для досягнення високої продуктивності та стійкості логістичних процесів. Особливо це стосується працівників, які працюють в умовах високого стресу [3].

Заходи для підвищення морального духу включають забезпечення належних умов праці, адекватну оплату праці та доступ до ресурсів для забезпечення особистого розвитку працівників. Результатом цього є безпосередній вплив на мотивацію і загальну здатність виконувати завдання. Крім цього, враховуючи високий ризик, пов'язаний із військовими

операціями, ці аспекти допомагають підтримувати високий рівень відданості персоналу своїй роботі, що має важливе значення для забезпечення ефективності логістичних функцій в умовах нестабільності та невизначеності [4].

Загальну продуктивність та адаптивність до складних умов воєнного часу, підвищення компетентності працівників досягається також систематичним навчанням персоналу та роботою над їхнім професійним розвитком.

Таким чином, ключовими компонентами забезпечення стійкості та ефективності логістичних систем у воєнний час є використання технологічних інновацій, відновлення пошкодженої інфраструктури, підтримання стабільних політичних відносин та ефективне управління людськими ресурсами. Важливо також забезпечити інтеграцію цих систем у міжнародні логістичні мережі, що може значно підвищити швидкість і гнучкість реагування на потреби воєнного часу. Зазначене свідчить про необхідність застосування комплексного підходу, а також глибокого розуміння мінливих умов та здатності адаптуватися до них.

Отже, забезпечення надійної та ефективної логістичної системи під час війни та її подальше відновлення є важливими складовими забезпечення національної та регіональної економічної стійкості.

Список використаних джерел

1. Moroz B., Antipov A., Zhuravlev V. Automated system for the delivery of medical supplies using unmanned aerial vehicles (multicopter) at the request of the consumer. *Computer-integrated technologies: education, science, production*. 2020. Vol. 35. Pp. 47-54. URL: <http://cit-journal.com.ua/index.php/cit/article/view/65>.
2. Медведєв Є., Попова Ю., Петренко О. Планування логістичних систем із використанням штучного інтелекту. *Економіка та суспільство*. 2024. № 59. DOI: <https://doi.org/10.32782/2524-0072/2024-59-61>.
3. Череп О., Калюжна Ю., Михайліченко Л. Особливості управління персоналом в умовах воєнного стану в Україні. *Економіка та суспільство*. 2023. № 48. DOI: <https://doi.org/10.32782/2524-0072/2023-48-24>.
4. Цалко Т., Невмержицька С., Птуха А. Антикризове управління персоналом під час війни. *Економіка та суспільство*. 2024. № 60. DOI: <https://doi.org/10.32782/2524-0072/2024-60-120>.

УДК 69:332.14

Сікун О.М., аспірант

Науковий керівник – Ремньова Л.М., канд. екон. наук, професор
Національний університет «Чернігівська політехніка», м. Чернігів, Україна

ДОСЛІДЖЕННЯ ВПЛИВУ ДІЯЛЬНОСТІ ПІДПРИЄМСТВ БУДІВЕЛЬНОЇ СФЕРИ НА РЕГІОНАЛЬНИЙ РОЗВИТОК

Розв'язана Росією війна проти України мала руйнівні наслідки для економіки нашої країни. (За статистичними даними на 11 квітня 2022 року безпосередньо зафіксовано збитків інфраструктури, виходячи виключно з відкритих джерел, склала \$80,4 млрд, або 2,4 трлн грн) [1]. Будівельна галузь є однією з важливих галузей економіки зараз і в перспективі, яка впливає на розвиток регіону через відновлення та реконструкцію зруйнованої інфраструктури та будівництво житла для громадян і, насамперед, для тих, хто втратив житло. Важливим аспектом є те, що це додаткове створення робочих місць для населення. Станом на 6 квітня 2022 року забудовники відновили будівництво 427 житлових комплексів (ЖК) [1].

У мирний час успішно розвивалася будівельна сфера. Згідно з статистичними даними Держкомстату України, за підсумками 2022 року будівельна галузь зберегла значні темпи зростання (рис.1).



Рис.1. Аналіз динаміки індексу будівельної продукції в Україні за 2012-2022рр.
Джерело: побудовано автором на основі [2]

Вітчизняна будівельна сфера має негайно реагувати на виклики воєнного часу. До позитивних моментів державної підтримки відновлення внутрішньої інфраструктури в умовах воєнного стану можна віднести:

Урядом у 2022 році було прийнято рішення Мінрегіону щодо фінансування відновлення об'єктів інфраструктури, які постраждали внаслідок війни Росії в Україні[2]: регіони можуть за кошти держбюджету закуповувати будівельні матеріали та проводити аварійно-невідкладні ремонтні роботи об'єктів, які пошкоджені внаслідок збройних нападів з боку російської федерації. Проектом постанови пропонується можливість закупівлі будівельних матеріалів для проведення невідкладних ремонтних робіт об'єктів, які постраждали внаслідок бойових дій, замовником яких є військова адміністрація населених пунктів, які постраждали внаслідок бойових дій.

Законопроект містить ініціативу щодо першого концептуального етапу відновлення населених пунктів і територій, зруйнованих внаслідок збройних нападів російської федерації, шляхом запровадження нового спеціального виду містобудівної програми – «Програми реконструкції комплексу населених пунктів», яка визначає основні просторові та соціально-економічні пріоритети та комплекс першочергових заходів, що забезпечує відновлення територій та населених пунктів, які зазнали пошкоджень або були зруйновані внаслідок військових дій, обстрілів, диверсій, надзвичайних ситуацій та соціального простору, особливо економічні, та інфраструктурні об'єкти.

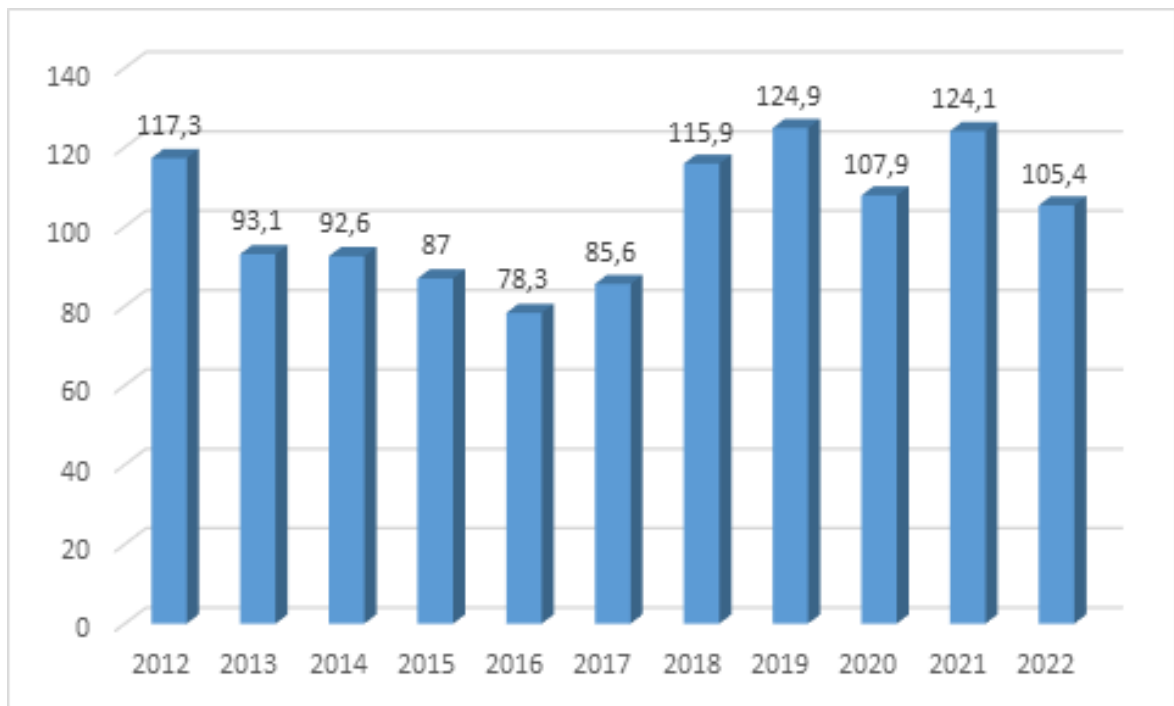
Кабмін спростив процедуру ввезення будівельної продукції, необхідної для відновлення зруйнованої інфраструктури. Будівельну продукцію, вироблену в країнах ЄС, можна ввозити в Україну за спрощеною процедурою на підставі документа (декларації про будівельні показники). Цією декларацією європейські виробники засвідчують, що їх продукція відповідає встановленим вимогам щодо якості, безпеки та екологічності.

В населених пунктах, де не ведуться активні бойові дії, була відновлена процедура надання адміністративних послуг Єдиної державної електронної системи у сфері будівництва (ЄДЕССБ), які були запроваджені до 24 лютого 2022 року. Система особливо ефективно в таких випадках: завантажити проектну документацію на будівництво об'єкта;

обстеження та експертиза об'єкта; видача містобудівних документів; отримання права на підготовку та виконання будівельних робіт тощо; прийняття акту експлуатації об'єкту. Була введена в дію база даних для оцінки майна (26 квітня 2020 року Фонд державного майна відновив роботу Зведеної бази звітів про публічну оцінку). Раніше був відключений Національний реєстр прав на нерухоме майно, що обмежувало доступ, оскільки не можна було укладати договори на нерухоме майно. Уряд вирішив оприлюднити цей реєстр лише на територіях, де бойові дії не ведуться, тобто там, де діяльність обмежена, в тому числі у випадках, пов'язаних з можливими шахрайськими схемами.

Необхідно вжити заходів для розвитку будівельної галузі, що також вплине на стан розвитку регіону: дозвіл на будівництво об'єктів СС2 і СС3 в залежності від отриманого класу; сприяння працевлаштуванню на підприємствах у сфері будівництва осіб, які виїхали та відносяться до категорії внутрішньо переміщених осіб; монтаж невеликих бетонних заводів або бетонних цехів на підприємствах будівельного сектору для зниження логістичних витрат на доставку бетону або усунення проблем з доставкою, спричинених руйнуванням логістичних зв'язків через війну, та забезпечення робочими місцями для працездатного населення.

Список використаних джерел

1. Відновилося будівництво майже 500 ЖК. URL: <http://www.epravda.com.ua/news/2022/05/6/686756> (дата звернення 15.04.2024).
2. Сайт Державної служби статистики України. URL: <http://www.ukrstat.gov.ua>.
3. Післявоєнна відбудова. Як Урядова програма відновлення інфраструктури допоможе українцям ще й заробити. URL: <https://biz.nv.ua/ukr/economic> (дата звернення 16.04.2024)
4. Вакуленко А.М. Формування та розвиток соціальної інфраструктури в міських поселеннях [Текст]: монографія. Київ : Вид-во НАДУ, 2009. 178 с.

УДК 614.2(477)

Соколенко Я.В., здобувач освітньої програми “Публічне управління та адміністрування”
Науковий керівник – **Харченко Ю.П.**, канд. наук з держ. упр., доцент,
Національний університет «Чернігівська політехніка», м. Чернігів, Україна

НОРМАТИВНО-ПРАВОВІ АСПЕКТИ МЕХАНІЗМУ ФІНАНСУВАННЯ ЗАКЛАДІВ ОХОРОНИ ЗДОРОВ'Я УКРАЇНИ

В умовах сьогодення реформування та зміна системи охорони здоров'я, зі зміною застарілої системи Семашка-Бевериджа, має надзвичайно важливу роль. Попередню модель було створено в 1917 році лікарем Семашко М.О., який в термін 1918-1930 рр. був на посаді наркома охорони здоров'я. До помаранчевої революції в Російській імперії та її колоніях не існувало громадської охорони здоров'я, саме тому запроваджений загальний доступ на території країн колишнього СРСР, а також в Україні, профінансований державою, до медичної допомоги став справжнім проривом в розвитку. Модель заснована на основі державно-адміністративної системи замінюючи ринкову організацію охорони здоров'я. Фінансування медичного обслуговування відбувалось виключно з державного бюджету та не залежало від надходжень з регіонів, при строгому централізованому управлінні та контролю з боку держави [1].

2014 рік є початком сучасного етапу реформування в системі охорони здоров'я. В Законі України «Про державні фінансові гарантії медичного обслуговування населення» від 19.10.2017 року було зазначено, що медичні послуги мають забезпечуватися у вигляді гарантованого пакету для українців зі створенням Національної служби здоров'я України

(НСЗУ), що ставала стратегічним закупівельником медичних послуг цієї програми [2]. Основним моментом реформування системи охорони здоров'я була зміна фінансування медичних закладів у вигляді надання коштів за медичну допомогу та медичні послуги, що дало змогу пов'язати фінансові надходження з якістю та кількістю медичних послуг, що надаються, включаючи важливу роль в створенні електронної системи охорони здоров'я (ЕСОЗ) або "eHealth", яка дозволяє автоматизувати облік медичних послуг та керувати медичною інформацією у форматі онлайн [3].

Аналіз питання фінансування закладів охорони здоров'я був висвітлений у роботі О. В. Ніколюк, О. В. Родіна та М. О. Керлан, де виявили, що для більш детального та якісного аналізу потреб у фінансуванні закладів охорони здоров'я та створення ефективних складових для використання фінансових ресурсів, потрібно розподілити управління закладами охорони здоров'я на наступні рівні: державний (національний), регіональний (обласний), територіальний. [4] М.А. Коритан зазначає, що фінансування завжди має бути достатнім, спираючись на ст. 49 Конституції України. [5] В.П. Горин та О.В. Квасниця у своїй роботі обговорюють основні стратегії вирішення проблеми дефіциту фінансування галузі в умовах воєнного стану, наприклад як добровільного медичного страхування, впровадження співоплат та ін. [6]

Децентралізація була та є пріоритетним напрямком державної політики України, основним завданням якої є фінансове забезпечення органів місцевого самоврядування, які реалізують та відповідають за виконання розпоряджень центральної влади. Основне завдання реформування - зближення влади з мешканцями, а також вдосконалення надання та якості адміністративних, медичних, соціальних, освітніх та інших послуг, які можуть отримати громади[7].

Трансформація кожного державного закладу охорони здоров'я в неприбуткові комунальні підприємства вимагала реформ в управлінському апараті охорони здоров'я. Також в умовах реформ охорони здоров'я передбачалось, що керівну роль має здійснювати держава, яка регулювала функціонування медичної галузі. Державне управління в медичній сфері може здійснюватися з допомогою економічних, адміністративно-правових, соціально-психологічних методів.

Закладом охорони здоров'я є комунальним неприбутковим підприємством, що створено для надання медичної допомоги (первинної, вторинної, третинної).

Лікувальний заклад зі статусом комунального некомерційного підприємства є неприбутковим підприємством, що здійснює надання медичних послуг на основі статуту, який затвердив його власник, що прийняв рішення про створення закладу. Статут даної установи створюється відповідно до основного статуту закладів охорони здоров'я.

Неприбуткові заклади охорони здоров'я не створює матеріальні продукти, не встановлюють вартість, а отримують кошти завдяки бюджетному фінансуванню.

«Неприбутковість» - це податковий статус, що затверджується на основі рішення місцевого податкового органу. Податкові органи, що можуть надавати цей статус, посилаються на норму Закону України «Про податок на прибуток підприємств». Згідно з положеннями підпункту 6 пункту 1 статті 2 Бюджетного кодексу України бюджетною установою може бути орган, установа чи організація, що визначені Конституцією України, або установа чи організація, що створена органами влади (державної, місцевої) у встановленому порядку, фінансується за рахунок відповідних бюджетів. Бюджетна установа є неприбутковою [8]. Отже, Бюджетний кодекс визначає в таких установах юридичний та податковий статуси. Також статус «неприбутковості» бюджетної установи встановлений у Законі України «Про оподаткування прибутку підприємств». Даний закон визначає, що всі органи місцевого самоврядування, а також створені ними установи, організації є неприбутковими, а їх фінансування здійснюється відповідними бюджетами.

Господарський кодекс України (ГКУ) визначає юридичний статус «комунального некомерційного (неприбуткового) підприємства» та особливості функціонування. В частині

другій статті 3 ГКУ передбачено можливість проведення господарської діяльності без мети отримання прибутку. Частина перша статті 52 ГКУ зазначено, що неприбуткова (некомерційна) господарська діяльність представляє собою самостійну систематичну діяльність, що здійснюється суб'єктами господарювання, зі спрямуванням на економічні, соціальні, інші цілі без мети досягнення прибутку. В частині другій статті 62 ГКУ передбачено можливість створення підприємства для проведення підприємницької або господарської неприбуткової діяльності. Частина третя статті 62 ГКУ вказує, що будь-яке підприємство, а також інші суб'єкти господарювання, якщо закон не визначає інше, здійснює діяльність згідно відповідного статуту або іншого встановленого документу [9].

У ГКУ визначено статті, які дозволяють встановлювати особливості юридичного статусу підприємств, а також визначити спеціальні умови, що враховуються при складанні статутів цих закладів. При створенні «комунального некомерційного підприємства» майно цих установ належить комуні (громаді) та закріплюється за цими закладами на праві оперативного управління.

Таким чином, сучасний механізм фінансування лікувально-профілактичних закладів дозволив усунути основні недоліки та покращити стан охорони здоров'я завдяки:

1. покращення ефективності роботи первинної ланки медико-санітарної допомоги та запровадження центрів первинної медико-санітарної допомоги (ЦПМСД);
2. забезпечення ефективної структури медичних закладів, які відповідають реальним потребам галузі системи охорони здоров'я;
3. система фінансування прив'язана до надання медичних послуг;
4. впровадження достатнього рівня позабюджетного фінансування;
5. ефективне використання ресурсів.

Список використаних джерел

- Онишко, С. В., & Шевчук, Ю. В. Особливості функціонування моделей фінансування медичного страхування. *Економічний вісник. Серія: фінанси, облік, оподаткування. Ірпінь*, 2019. Вип. 3. С. 171–179 с.173;
- Бреденкамп, Керін, Еліна Далє, Олена Дорошенко, Юрій Джигир, Ярно Хабіхт, Лорейн Хоукінс, Олександр Кацага, Катерина Майнзюк, Христина Пак, та Ольга Зусь. 2022. Реформа фінансування системи охорони здоров'я в Україні: прогрес та майбутні напрями. Міжнародний розвиток у фокусі. Вашингтон, округ Колумбія: Світовий банк. doi:10.1596/978-1-4648-1908-7.
- Соколенко, Я. В., & Харченко, Ю. П. (2023). Аспекти цифрової трансформації територіальних громад у системі охорони здоров'я . *Проблеми сучасних трансформацій. Серія: право, публічне управління та адміністрування*, (10). <https://doi.org/10.54929/2786-5746-2023-10-02-24>
- Ніколюк, О. В., Родіна, О. В., & Керлан, М. О. (2023). Підходи до управління фінансуванням закладів охорони здоров'я в Україні . *Проблеми сучасних трансформацій. Серія: економіка та управління*, (9). <https://doi.org/10.54929/2786-5738-2023-9-05-01>
- Коритан М. А (2023). Фінансове забезпечення діяльності закладів охорони здоров'я в Україні в умовах їх реформування. Автореферат на здобуття першого (бакалаврського) рівня вищої освіти. Прикарпатський національний університет імені Василя Стефаника. м. Івано-Франківськ.
- Горин В.П., Квасниця О.В. (2023). Перспективи нарощування фінансових ресурсів закладів охорони здоров'я в умовах війни та поствоєнного відновлення України. *Інвестиції: практика та досвід*. № 14. С. 27–33.
- Вергелес К.М., Горохова Л.В., Гаврилюк А.О., Жарлінська Р.Г., Бабійчук О.Ю., Міщук А.А. Дослідження практичної реалізації системи медичного обслуговування в Україні в умовах децентралізації. *Світ медицини та біології*. 2019. № 4 (70)
- Бюджетний кодекс України: вебсайт. URL: <https://zakon.rada.gov.ua/laws/show/2456-VI>
- Господарський кодекс України: вебсайт. URL: <https://zakon.rada.gov.ua/laws/show/436-15#Text>

Soroka V.A., PhD student of Department of Public Administration and Management of
Organization

Scientific Supervisor – **Nataliia Tkalenko**, Dr., Pr.
Chernihiv Polytechnic National University

PROBLEMS OF FORMING FINANCIAL MECHANISMS FOR THE DEVELOPMENT OF TERRITORIAL COMMUNITIES IN UKRAINE

The problems of forming financial mechanisms for the development of territorial communities in Ukraine are multifaceted. The main challenges include insufficient funding, low efficiency of using existing resources, as well as difficulties in integration and coordination between different levels of management.

Forming financial mechanisms for the development of territorial communities in Ukraine faces several challenges that hinder the process of their effective development. Among the main problems are insufficient funding, low efficiency of using existing resources, and difficulties in integration and coordination between different levels of management.

One of the main problems in the development of territorial communities is the limited financial resources. This is due, on one hand, to the insufficient level of tax and fee revenues, and on the other - to the low efficiency of inter-budgetary transfer mechanisms. This situation complicates the possibility of financing key development projects, including infrastructure and social initiatives.

The second important challenge is the low efficiency in the use of existing financial and other resources. Often communities face problems of insufficient transparency, corruption, and the absence of effective control and evaluation mechanisms for the implemented projects. This leads to resources being spent on projects that might not maximally contribute to the community's development.

The third significant problem is difficulties in integration and coordination between different levels of management. There is not always a clear division of powers and responsibilities between local, regional, and central levels of government, complicating the planning and implementation of development projects. In addition, deficiencies in communication and interaction between various government bodies and stakeholders can lead to duplicate work, conflicts of interest, and delays in program and project implementation.

The development of territorial communities in Ukraine requires a comprehensive approach to forming financial mechanisms, which involves ensuring additional sources of income, optimizing expenses, and increasing the transparency of financial flows. One of the main problems is the limitation of communities' own revenues, which requires the development of effective mechanisms for inter-budgetary transfers and the stimulation of local economic development.

An important aspect is also the need to attract investments into the community's infrastructure, which can be achieved through creating a favorable investment climate and implementing public-private partnership projects. Strengthening the capacity of local self-government in planning and financial management is key to effectively solving the problems of territorial community development.

Forming financial mechanisms for the development of territorial communities requires the activation of public participation in the management processes and distribution of resources, which will contribute to increasing the level of trust between the government and citizens, as well as the efficiency of implementing local development projects.

References:

1. "Фінансова децентралізація та розвиток територіальних громад" – Міністерство розвитку громад та територій України. <https://www.minregion.gov.ua>

2. "Механізми фінансування місцевого самоврядування" – Наукові праці. <https://www.epravda.com.ua>
3. "Стратегії розвитку територіальних громад" – Портал публічної адміністрації. <https://www.kmu.gov.ua>
4. "Інвестиції в інфраструктуру територіальних громад" – Центр економічної стратегії. <https://ces.org.ua>
5. "Роль громадсько-приватного партнерства в розвитку територіальних громад" – Проект USAID "Децентралізація приносить кращі результати та ефективність" (DOBRE). <https://www.usaid.gov/ukraine>

Acknowledgment:

This publication is based upon work from 24-PKVV-UM-002, 'Strengthening the Resilience of Universities: Czech-Ukrainian Partnership for Digital Education, Research Cooperation, and Diversity Management,' supported by the Czech Development Agency and the Ministry of Foreign Affairs under the initiative 'Capacity Building of Public Universities in Ukraine 2024.'

УДК 005.4:658.5(477)

Старосек В.П., здобувач вищої освіти 2 курсу бакалавр, група УП-221
Науковий керівник – **Повна С.В.**, канд. екон. наук, доцент
Національний університет «Чернігівська політехніка», м. Чернігів.

ВИКОРИСТАННЯ ОЩАДНОГО ВИРОБНИЦТВА (LEAN) У НАЦІОНАЛЬНИХ ПІДПРИЄМСТВАХ, ЙОГО ПЕРЕВАГИ

Ощадне виробництво (Lean Manufacturing) – це система управління виробничою діяльністю підприємства, яка має на увазі безперервне прагнення до усунення всіх можливих видів втрат. Виробництво з такою системою передбачає залучення до процесу оптимізації діяльності кожного працівника та найвищу орієнтацію саме на споживача [1]. Так, ощадне виробництво бере свій початок в Японії у середині ХХ століття, і з тих пір постійно вдосконалюється. Батьком цієї системи вважається Таїті Оно, оскільки саме на його підприємстві почалися проводитися найперші дослідження з покращення виробничої діяльності підприємств.

Система ощадного виробництва має на меті усунення цілої низки різноманітних втрат, таких як :

- Надлишкове виробництво;
- Дуже довгий процес очікування ;
- Надлишкове завантаження працівників та нехтування їхнім потенціалом;
- Брак ;
- Зайва обробка продукції через наявність браку ;
- Надлишкова кількість запасів, які залишаються ;
- Непотрібні види переміщень продукції .

Усе це має свій вплив на ефективність виробництва, продуктивність персоналу, певною мірою на його мотивацію, психоемоційний стан, саме тому в сучасному світі величезна кількість підприємств, компаній та організацій переходять на таку концепцію ощадного виробництва. Варто зазначити, що система ощадного виробництва найбільше розкривається на підприємствах, яким притаманне масове виробництво продукції. Оскільки саме на таких підприємствах відбувається величезна кількість браку, через який збільшується і трудомісткість виготовлення виробів, і водночас зменшується продуктивність та ефективність роботи персоналу.

Також, окрім усунення втрат, система ощадного виробництва має й інші переваги, а саме :

- Стабільний прибуток підприємства ;
- Стабільна виробнича діяльність підприємства ;
- Гарні умови праці, можливість для розвитку та самореалізації працівників ;

- Можливість виробництва якісної продукції та стабільне її постачання.

Окрім вищезазначених переваг концепції ощадного виробництва, варто наголосити, що для неї необхідний високий рівень синергії співробітників, оскільки для правильної та стабільної роботи lean виробництва потрібна максимальна замученість персоналу, люди повинні працювати злагоджено. Ефект від впровадження цієї тенденції на підприємстві можна побачити тільки в тому випадку, коли виробництво буде задовольняти інтереси усіх, а саме : власників підприємств, працівників, постачальників і безпосередньо покупців товару.

Вважається, що однією зі складових ощадного виробництва є саме японський кайдзен менеджмент, але воно й не дивно, адже кайдзен теж ґрунтується на постійному вдосконаленні, порядку. Японці, як нація, звертають дуже багато уваги до порядку, адже він напряду залежить від того, наскільки ефективним буде виробництво. Якщо на підприємстві, наприклад, буде суцільний безлад, не буде чітко визначеної мети, стратегії, інструменти для роботи будуть лежати не на своїх місцях, разом з тим буде йти дуже багато браку і робітники будуть бігати з одного кінця цеху в інший для того, щоб взяти певний інструмент, все це суттєво зменшить ефективність, і тим частим продуктивність цього працівника. А отже, існує вірогідність того, що підприємство буде не в змозі вчасно робити поставки товарів. Варто зазначити також користь від ощадного виробництва та кайдзен менеджменту під час організації та оснащення робочих місць на підприємствах, тому що тут ці концепції допомагають знизити втрати у вигляді зайвих рухів працівників. Зменшення зайвих рухів покаже помітну позитивну динаміку у зниженні трудомісткості виробу, адже на його виготовлення буде витрачатися набагато менше часу. Саме у таких випадках і доцільно впроваджувати ощадне виробництво і з тим кайдзен менеджмент. Адже це в свою чергу допомагає навести певною мірою порядок на виробництві. Проте, перед впровадженням технології ощадного виробництва слід розуміти, що вона не зможе окупитися одразу, зазвичай термін окупності lean виробництва та кайдзен менеджменту складає декілька років, тому що, як вже було зазначено раніше, існує прагнення до досконалості та потрібен високий ефект синергії персоналу.

Доцільно відмітити, що подібного роду концепція ощадного виробництва набула широкої популярності після впровадження на японському підприємстві «Toyota» її власником Таїті Оно, як вже було зазначено раніше. Відповідно до концепції, прийнятої в компанії, вся її діяльність ділиться на операції і процеси, а вони в свою чергу діляться на два види : ті, які несуть цінність для виробництва, та ті, які взагалі не мають ніякої цінності ні для підприємства, ні для споживача. Наведемо приклад : при традиційній системі управління підприємством та його виробничою діяльністю, складські витрати, а також всі витрати, пов'язані з надлишковою обробкою і дефектним товаром, переводяться на споживача, хоча вони і не несуть для нього абсолютно ніякої цінності. Метою "ощадливого виробництва" якраз і є скорочення всіх подібних процесів, тих, які не мають ні для кого абсолютно ніякої цінності.

Серед українських компаній можна навести гарний приклад з фармацевтичною компанією "Дарниця". Представники «Дарниці» наголошують, що певною мірою надихнулися виробничим процесом на японських заводах з виготовлення машин «Toyota», але мету поставили собі іншу - використовувати найкращі та найновітніші інструменти і обладнання, щоб забезпечити найефективніше виробництво своєї продукції. [3].

У сучасному світі концепція ощадного виробництва використовується у різноманітній кількості сфер, починаючи машинобудуванням та закінчуючи сферою комунальних послуг та освітою.

Наприклад, впровадження в університетах системи ощадного виробництва допомагає розкривати науково-дослідницький потенціал як науковців, так і студентів, та створювати якісну та прозору систему освіти, яка має змогу навчати та випускати висококваліфікованих спеціалістів, які за своїми плечима матимуть великий багаж сучасних та необхідних знань для здійснення своєї професійної діяльності [4].

Отже, ми змогли визначити, що таке ошадне виробництво в цілому, чому воно таке популярне в сучасному світі, які у нього є переваги та яким підприємствам більш доцільно це впроваджувати. Можна сказати, що Таїті Оно зробив в певній мірі прорив, розробивши Lean Manufacturing, адже це суттєво збільшує ефективність виробництва, якість товарів, зменшує трудомісткість виготовлення продукції, підвищує продуктивність персоналу. За допомогою покращення умов праці у працівників підвищується мотивація до роботи, покращується їхній психоемоційний стан тощо. Також зменшується кількість виробленого браку, на виправлення якого витрачається досить багато часу та ресурсів. Зменшується кількість зайвих запасів, які не мали змоги реалізувати, надлишкової обробки тощо.

Список використаних джерел

1. Lean Manufacturing, LEAN. *IT-Enterprise – your one-stop ecosystem for reengineering* | it.ua. URL: <https://www.it.ua/knowledge-base/technology-innovation/lean-manufacturing>
2. Смолич Д. В. Сучасні тенденції ошадного виробництва та можливості їх застосування вітчизняними підприємствами. *Економічний простір*. 2017. №119. С. 206-214.
3. Склярєнко Н. Ошадливе виробництво: як забезпечити сталий розвиток бізнесу, навіть під час кризи. *РБК-Україна*. URL: <https://daily.rbc.ua/ukr/show/berezhlivoe-proizvodstvo-obespechit-ustoychivoe-1599459792.html>
4. Галько Л. Перспективи застосування lean-технологій в управлінні вищим навчальним закладом. Тернопіль: СМП «Тайп». 2017. С. 189 - 193. URL: <http://dspace.wunu.edu.ua/bitstream/316497/24815/1/189-193.PDF>

УДК 355.212.7:35

Ткаченко О. В., аспірант кафедри менеджменту та адміністрування
Науковий керівник – **Селецький О. В.**, канд. юр. наук, доцент
Національний університет «Чернігівська політехніка», м. Чернігів, Україна

АЛЬТЕРНАТИВНА (НЕВІЙСЬКОВА) СЛУЖБА ЯК ВИД ПУБЛІЧНОЇ СЛУЖБИ

Функціонування будь-якої сучасної держави характеризується багатоманітністю цілей, завдань і функцій, від професійного і чіткого виконання яких залежить ефективність функціонування того чи іншого державно організованого суспільства. Світовий досвід і стан сучасних відносин у нашій країні свідчить: «сучасне суспільство не може нормально функціонувати і розвиватися поза державою, незалежно від її упорядковуючого впливу на розвиток найважливіших суспільних відносин. Цим і обумовлюється необхідність у кваліфікованому і потужному державному апараті» [1, с. 30]. Побудова демократичної правової держави в Україні зумовлює синхронне ефективне функціонування всіх її інституцій, серед яких одне з основних місць відводиться публічній службі. Як зазначає Т.В. Линник: «публічна служба зосереджує у собі професійну діяльність стосовно надання послуг населенню, пов'язаних із владними повноваженнями, а також публічно-представницькі функції державних службовців» [2, с. 554].

Відштовхуючись від визначення «публічної служби», яке дається у ст. 4 Кодексу адміністративного судочинства України [3], можна вважати, що одним із її видів є альтернативна (невійськова) служба (далі - альтернативна служба). Враховуючи той факт, що на доктринальному рівні дана тематика практично не розглядалася науковцями, то відповідно це й спонукало ґрунтовніше її дослідити. Особливої актуальності ця тема набуває в умовах воєнного стану, в яких наразі живе наша країна.

«Правове регулювання проходження альтернативної служби здійснюється на основі Закону України «Про альтернативну (невійськову) службу» від 12.12.1991 р. № 1975-ХІІ та постанови Кабінету Міністрів України «Про затвердження нормативно-правових актів

щодо застосування Закону України «Про альтернативну (невійськову) службу» від 10.11.1999 р. № 2066. Так, відповідно до ст. 1 вищезазначеного Закону альтернативна служба є службою, яка запроваджується замість проходження строкової військової служби і має на меті виконання обов'язку перед суспільством» [4].

Відмітимо, що Конституцією України у ст. 35 закріплено: «...право кожного на свободу світогляду і віросповідання. Це право включає свободу сповідувати будь-яку релігію або не сповідувати ніякої, безперешкодно відправляти одноособово чи колективно релігійні культи і ритуальні обряди, вести релігійну діяльність. У разі якщо виконання військового обов'язку суперечить релігійним переконанням громадянина, виконання цього обов'язку має бути замінене альтернативною (невійськовою) службою» [5]. Право на заміну виконання військового обов'язку альтернативною службою закріплюється також у ч. 4 ст. 1 Закону України «Про військовий обов'язок і військову службу» [6].

Аналізуючи чинне законодавство, можна визначити наступні умови для реалізації права на альтернативну службу:

«1) бути громадянином України;

2) якщо виконання військового обов'язку суперечить релігійним переконанням такого громадянина;

3) належати до діючих згідно із законодавством України релігійних організацій, віровчення яких не допускає користування зброєю. Наразі таких релігійних організацій налічується 10 (Адвентисти-реформисти, Адвентисти сьомого дня, Євангельські християни, Євангельські християни-баптисти, Покутники, Свідки Єгови, Харизматичні християнські церкви (та церкви, прирівнені до них згідно із зареєстрованими статутами), Християни віри євангельської (та церкви, прирівнені до них згідно із зареєстрованими статутами), Християни євангельської віри, Товариство Свідомості Крішні)» [7].

Проходять альтернативну службу: «1) на підприємствах, в установах, організаціях державної чи комунальної форм власності (або переважна частка у статутному фонді яких є в державній або комунальній власності). При чому діяльність таких підприємств, установ та організацій перш за все має бути пов'язана із соціальним захистом населення, охороною здоров'я, захистом довкілля, будівництвом, житлово-комунальним та сільським господарством; 2) у патронажній службі в організаціях Товариства Червоного Хреста України.

Зазвичай, альтернативну службу проходять у тому населеному пункті, де громадянин проживає, або ж у місцевості, близькій до місця проживання (з можливістю щоденного повернення додому). В інакшому випадку такого громадянина повинні забезпечити місцем в гуртожитку або надати йому інше впорядковане житло для тимчасового проживання.

Кабінет Міністрів України визначив види діяльності, якими можуть займатися громадяни, котрі проходять альтернативну службу. Зокрема, це: охорона здоров'я та соціальна допомога; колективні, громадські та особисті послуги; будівництво; виробництво електроенергії, газу та води; сільське господарство, мисливство та лісове господарство; рибне господарство; добувна промисловість; обробна промисловість; транспорт» [8].

Однією з особливостей альтернативної служби є строк її проходження. Він у півтора раза перевищує строк військової служби. При цьому такий період діяльності громадян зараховується до їхнього страхового стажу, а також до безперервного стажу роботи і стажу роботи за спеціальністю (однак для цього громадянин має виконати одну умову - працювати не пізніше ніж протягом 3-х календарних місяців після звільнення з альтернативної служби).

Починаючи з 24 лютого 2022 року в Україні введено воєнний стан. «Для захисту територіальної цілісності країни від російських окупаційних військ було розпочато

мобілізацію, під час якої військовозобов'язані громадяни долучалися до лав Збройних сил України для оборони батьківщини. Однак, як вже раніше зазначалось, не всі українці за релігійними переконаннями можуть тримати зброю в руках. Звідси слідує запитання наступне: чи можна реалізувати право на альтернативну службу в умовах воєнного стану? Відповідно до ч. 2 ст. 1 Закону України «Про альтернативну (невійськову) службу» в умовах воєнного або надзвичайного стану можуть встановлюватися окремі обмеження права громадян на проходження альтернативної служби із зазначенням строку дії цих обмежень» [4]. У свою чергу, Указом Президента України «Про введення воєнного стану в Україні» від 24.02.2022 № 64/2022 у ст. 3 визначено, що: «у зв'язку із введенням в Україні воєнного стану тимчасово, на період дії правового режиму воєнного стану, можуть обмежуватися конституційні права і свободи людини і громадянина, передбачені статтями 30-34, 38, 39, 41-44, 53 Конституції України, а також вводиться тимчасові обмеження прав і законних інтересів юридичних осіб в межах та обсязі, що необхідні для забезпечення можливості запровадження та здійснення заходів правового режиму воєнного стану, які передбачені частиною першою статті 8 Закону України "Про правовий режим воєнного стану"» [9]. Тобто, як бачимо даним Указом не обмежується право вірян на свободу світогляду і віросповідання, яке передбачене ст. 35 Конституції України, а також право на заміну виконання військового обов'язку альтернативною службою.

Звичайно, у суспільстві можна зустріти думку, що такого поняття як альтернативна служба під час дії воєнного стану існувати не може. Таке обурення зокрема поширене серед людей, які втратили близьких під час бойових дій, а також тих, хто наразі перебуває в окопі. Однак законодавчі обмеження реалізації такого права на даний час не запроваджені. Тому на таких осіб може поширюватися лише правило: «Не хочеш брати в руки зброю – візьмеш лопату». Вони залучаються і будуть у подальшому залучатись для відбудови нашої країни після завершення війни та ліквідації її наслідків.

Для прикладу, варто розглянути вирок Кременецького районного суду Тернопільської області у справі №601/2491/22 від 05 червня 2023 року. Згідно обставин справи, чоловік, будучи військовозобов'язаним та визнаним придатним до військової служби за результатом військово-лікарської комісії отримавши особисто у вересні 2022 року за місцем свого проживання повістку з вимогою прибути для відправки на проходження військової служби, ніби-то не з'явився без поважних причин. Дії чоловіка кваліфіковані за ст. 336 Кримінального кодексу України, а саме ухиленні від призову на військову службу під час мобілізації. В судовому засіданні чоловік свою вину не визнав. Пояснив, що більше 20 років належить до однієї християнської спільноти, надав відповідні підтверджуючі документи. В 2002 році прийняв водне хрещення. Розглянувши матеріали справи, суд визнав чоловіка невинуватим та виправдав його, вказавши, що останній має право на заміну альтернативною службою військового обов'язку, в тому числі, військової служби за призовом під час мобілізації, оскільки належить до релігійної організації, віровчення якої не допускає користування зброєю [10; 11].

Варто ще також акцентувати увагу на питанні підтвердження істинності релігійних переконань. Відповідно до ч. 1 ст. 4 Закону України «Про альтернативну (невійськову) службу» громадянин має документально або іншим чином це підтвердити. Як зазначає В.В. Бедь, питання визначення такої істинності переконань за відсутності документальних підтверджень, тобто «іншим чином», є відкритим та потребує однозначних законодавчих уточнень, адже невідомо, які саме докази та аргументи віруючого військовозобов'язаного стануть переконливими [12, с. 42]. Л.В. Ярмол та С.Р. Вандьо додають, що: «для того, щоб достовірно та однозначно визначити дійсність (істинність) релігійних переконань, мають бути призначені та проведені релігієзнавчі експертизи, які, на жаль, не регламентовані законодавством України» [13, с. 43].

Підводячи підсумок, варто відзначити, що: «альтернативна (невійськова) служба – це особливий різновид публічної служби, сутність якої зводиться до виконання громадянином суспільно-корисної роботи замість проходження строкової військової служби, якщо виконання військового обов'язку суперечить його релігійним переконанням. Відповідно

таких громадян, які проходять альтернативну службу, можна також віднести до категорії публічних службовців» [13, с. 43].

Список використаних джерел

1. Селецький О. В., Бабич Д. С. Актуальні проблеми державної служби в Україні в контексті її адаптації до існуючих зарубіжних моделей. *Актуальні проблеми юридичної науки та практики*. Чернівці: ЧНТУ, 2017. № 1(3). С. 30-37.
2. Линник Т. В. Теоретико-правова проблематика реформування публічної служби в Україні. *Форум права*. 2012. № 1. С. 553-558.
3. Кодекс адміністративного судочинства України: Закон України від 06.07.2005 № 2747-IV. URL: <https://zakon.rada.gov.ua/laws/show/2747-15#Text> (дата звернення 04.04.2024).
4. Про альтернативну (невійськову) службу: Закон України від 12.12.1991 № 1975-XII. URL: <https://zakon.rada.gov.ua/laws/show/1975-12#Text> (дата звернення 04.04.2024).
5. Конституція України, прийнята на п'ятій сесії Верховної Ради України 28.06.1996. URL: <https://zakon.rada.gov.ua/laws/show/254%D0%BA/96-%D0%B2%D1%80#n4272> (дата звернення 04.04.2024).
6. Про військовий обов'язок і військову службу: Закон України від 25.03.1992 № 2232-XII. URL: <https://zakon.rada.gov.ua/laws/show/2232-12#Text> (дата звернення 04.04.2024).
7. Про затвердження нормативно-правових актів щодо застосування Закону України "Про альтернативну (невійськову) службу": постанова Кабінету Міністрів України від 10.11.1999 р. № 2066. URL: <https://zakon.rada.gov.ua/laws/show/2066-99-%D0%BF#Text> (дата звернення 04.04.2024).
8. Перелік видів діяльності, якими можуть займатися громадяни, що проходять альтернативну (невійськову) службу, затверджений постановою Кабінету Міністрів України від 31.12.2004 № 1795. URL: <https://zakon.rada.gov.ua/laws/show/1795-2004-%D0%BF#Text> (дата звернення 04.04.2024).
9. Про введення воєнного стану в Україні: Указ Президента України від 24.02.2022 № 64/2022. URL: <https://zakon.rada.gov.ua/laws/show/64/2022#Text> (дата звернення 04.04.2024).
10. Лихачов Р. Суд встановив невинуватість "ухлянта" через релігійні переконання. Волонтерський рух Адвокати ЗСУ. URL: <https://pravo-ua.com/crime/sud-vstanovuv-nevynuvatist-uhlyanta-cherez-religijni-perekonannya/> (дата звернення 04.04.2024).
11. Вирок Кременецького районного суду Тернопільської області у справі №601/2491/22 від 05 червня 2023 року. URL: <https://reyestr.court.gov.ua/Review/111297484> (дата звернення 04.04.2024).
12. Бедь В.В. Право на альтернативну службу, як складове свободи совісті: окремі аспекти. *Науковий вісник Чернівецького університету*. 2010. Вип. 550. С. 41–44.
13. Ярмол Л.В., Вандьо С.Р. Право громадян на заміну виконання військового обов'язку альтернативною службою: юридичне забезпечення в Україні. *Юридичний науковий електронний журнал*. № 7/2020. С. 40-44.

УДК 005.8

Франузо М. Я., здобувачка вищої освіти 1 курсу, група Мен-231
Науковий керівник – **Повна С.В.**, канд. екон. наук, доцент
Національний університет «Чернігівська політехніка», м. Чернівці, Україна

ОСОБЛИВОСТІ ВИКОРИСТАННЯ AGILE ЯК НОВІТНЬОГО МЕТОДУ РОБОТИ ПЕРСОНАЛУ

Слово Еджайл (Agile) широко використовується для демонстрації продуктивності роботи. Проте зміст терміну часто залишається незрозумілим.

Agile вважається способом мислення та філософією, яким відповідає перелік гнучких підходів (Kanban, Scrum, Lean тощо) та методів управління (Management 3.0), які допомагають:

- концентрувати увагу на цілях та потребах клієнтів;
- спрощувати організаційні процеси;
- розбивати весь проєкт на короткі роботи з деталізацією найближчих етапів;
- активно застосовувати комунікацію;
- інтегрувати у повсякденну роботу інструменти швидкого реагування.

Agile є популярним гнучким методом управління, для якого характерні демонстрація кінцевого продукту на кожному етапі роботи та результата проєкту, що може суттєво змінитися від первісного формулювання. Agile ефективний для реалізації стартапів, коли кінцевий

результат не до кінця зрозумілий, і варто проявляти гнучкість. Також Agile застосовують, якщо замовник постійно змінює свої очікування [1].

Перевагами цієї методології є високий рівень комунікації між членами команди проєкту, а також гнучкість. Недоліками її використання вважаються: (1) застосування Agile може перетворити проєкт на каскад постійних і безрезультатних змін; (2) проєкт залежить від рівня кваліфікації та досвіду команди; (3) майже неможливо порахувати остаточну вартість до закінчення проєкту [6].

Використання Agile в роботі персоналу має кілька особливостей [2]:

1. Гнучкість: Agile дозволяє змінювати пріоритети та стратегії відповідно до зміни умов або вимог ринку.

2. Комунікація: Agile сприяє зміцненню комунікації в команді через регулярні спілкування, створення спільного розуміння завдань та постійний обмін знаннями.

3. Підвищення продуктивності: Завдяки ітераційному підходу до розробки та впровадженню проєктів, Agile дозволяє швидше виходити на ринок з продуктом, а також швидше реагувати на зміни.

4. Автономність: Agile надає команді більшу автономію в прийнятті рішень та вирішенні проблем, що сприяє підвищенню мотивації та відчуття відповідальності.

5. Постійне вдосконалення: Agile передбачає постійне оновлення та вдосконалення процесів роботи з урахуванням отриманих досвіду та зміни потреб клієнтів.

Ці особливості сприяють підвищенню ефективності та адаптивності команди в умовах швидкозмінного бізнес-середовища [3].

Популярні методи підходу Agile. Найбільш популярні підходи з принципами еджайл – це Kanban і Scrum. Kanban вважається методом, що передбачає досить багато свободи при його запровадженні, натомість Scrum має жорсткі правила своєї реалізації.

Kanban підтримує наявність кількох вузькопрофільних груп. Наприклад, спочатку до роботи приступають аналітики, потім веб-дизайнери, а завершують етап розробки. При цьому може бути й універсальний колектив. Проте ролей як таких тут немає.

Scrum – гнучка методологія з однією універсальною групою, серед яких різнопланові фахівці. Scrum-команда не передбачає наявність формальних внутрішніх спеціалізацій. Але окремо виділяються ролі Скрам-майстра (тобто організатора, який фасилітує, консультує команду, займається адміністративною роботою) та Власника продукту, який має постійно підтримувати пріоритет інтересів замовника [4].

Розглянемо базові **принципи Agile** [5]:

1. Потреби клієнта задовольняються шляхом безперервного постачання продукту.

2. Вимоги клієнта щодо продукту слід задовольняти незалежно від етапу роботи.

3. Здійснення частих (приблизно раз на місяць) оновлень продукту.

4. Тісна співпраця та обговорення з клієнтом протягом всього процесу роботи.

5. Інформацію найкраще передавати між сторонами в особистих розмовах.

6. Атмосфера визнання і довіри мотивує людей на створення проєкту.

7. Робочий продукт - ключовий показник прогресу.

8. Розробники повинні мати можливість підтримувати постійний темп роботи на необмежений термін.

9. Постійна увага до досконалості і якості в технічних характеристиках і дизайні.

10. Простота – мистецтво не робити зайвої роботи.

11. Самоорганізовані команди створюють кращі продукти.

12. Щоб бути більш ефективними, команди повинні адаптуватися до змін.

Висновок. Використання Agile як новітнього методу роботи персоналу має значний потенціал для підвищення ефективності та адаптивності команди. Його особливості, такі як гнучкість, акцент на комунікацію, підвищення продуктивності, автономність та постійне вдосконалення, роблять його ефективним інструментом у вирішенні сучасних викликів бізнес-середовища. Використання Agile дозволяє персоналу працювати більш ефективно, швидше реагувати на зміни та досягати кращих результатів у розвитку продуктів чи послуг.

Список використаних джерел

1. Brain.Rain Блог – Agile. URL: <https://brainrain.com.ua/chto-takoe-agile/>
 2. Методології управління проектами, або Що таке Waterfall, Agile та Scrum. URL: <https://devisu.ua/uk/statia/metodologii-upravlinnya-proktami-abo-shcho-take-waterfall-agile-ta-scrum#:~:text=>
 3. Agile шпаргалка на співбесіду. URL: <https://qagroup.com.ua/publications/agile-info/>
 4. Методологія Agile. Матір драконів або всіх гнучких методологій. URL: <https://worksection.com/ua/blog/agile.html>
 5. «AGILE поза IT» Автор: PLEON Talan. URL: <https://pleon.ua/agile-poza-it/>
 6. IT SKILLS education school. URL: <https://it-skills.in.ua/agile-scrum-kanban-u-chomu-riznytsia-i-navishcho-vykorystovuvaty/#:~:text=> .
-

УДК 332.1:352

здобувачка вищої освіти гр. ПУА-221

Науковий керівник – **Косач І.А.**, д-р екон. наук, професор

Національний університет «Чернігівська політехніка», м. Чернігів, Україна

ТЕРИТОРІАЛЬНА ГРОМАДА ЯК КЛЮЧОВИЙ ЕЛЕМЕНТ СИСТЕМИ МІСЦЕВОГО САМОВРЯДУВАННЯ

Сьогодні концепція територіальних громад набула особливого значення в контексті місцевого самоврядування та публічного управління. У зв'язку з постійними змінами в суспільстві та необхідністю забезпечення ефективного управління, розуміння ролі територіальних громад у публічному управлінні стає крайньою важливим завданням для владних структур та громадських організацій.

Відповідно, дослідження цієї теми стає актуальним і важливим кроком у підвищенні якості місцевого самоврядування та підвищенні рівня задоволеності потреб мешканців на рівні конкретних територій.

Висвітлити роль та значення територіальних громад як базової ланки місцевого самоврядування в публічному управлінні.

Територіальну громаду слід розглядати в якості ключового органу місцевого самоврядування, базис якого формують громадяни конкретної місцевості або території. Вони безпосередньо або через створені ними муніципальні органи розв'язують питання місцевого значення, володіють спільною комунальною власністю, мають нерухоме майно на даній території, сплачують комунальні податки та мають взаємозв'язки системного характеру [1, с. 51].

Якщо звернутися до офіційного тлумачення цього терміну, то згідно із Законом України «Про місцеве самоврядування в Україні» дана територіальна одиниця охоплює у собі жителів, які постійно мешкають на певній території, що може бути селом, селищем або містом, які утворюють самостійні адміністративно-територіальні одиниці. Це також може включати добровільне об'єднання мешканців кількох сіл, які мають спільний адміністративний центр.

Основою місцевого самоврядування є розуміння територіальною громадою власних спільних інтересів, що можуть відрізнятися від інших громад та держави.

Територіальна громада, виступаючи в якості суб'єкта впливу на стан розвитку регіону, має широкий спектр функцій, які в основному збігаються із завданнями системи місцевого самоврядування, а саме:

1. Нормотворча функція, що включає створення статутів територіальних громад та прийняття нормативних актів, регулюючих їхню діяльність.

2. Планування та програмування розвитку адміністративно-територіальної одиниці базового рівня, включаючи стратегії розвитку територіальних громад і програми соціально-економічного та культурного розвитку.

3. Управління ресурсним потенціалом (земельні, лісові, водні ресурси)

4. Розвиток місцевої інфраструктури. Тобто, утримання та будівництво доріг, систем водопостачання, газопостачання та водовідведення, а також благоустрій території.

5. Управління комунальним майном (земельні ділянки, будівлі, споруди та інші об'єкти, які перебувають на території громади).

6. Бюджетно-фінансова діяльність: визначення місцевих податків і зборів, затвердження бюджетів й контроль за їх виконанням.

7. Управління мережею закладів соціальної сфери.

8. Залучення державних, приватних та міжнародних інвестицій для розвитку території та інші [2, с. 36].

Практичне втілення місцевого самоврядування спрямоване на задоволення потреб територіальних громад. Це робить його надзвичайно важливим для організації публічної влади на місцях. Влада територіальних громад, яка являє собою окремих вид публічної влади, є найбільш соціально орієнтованою формою виконання публічної влади. Вона відображає в собі дійсний дух громадянського суспільства, оскільки активна участь мешканців у вирішенні проблем і формуванні життєвих умов на своїй території виявляє їхню відповідальність та підвищує загальний рівень соціальної та громадянської активності.

Отже, територіальна громада виступає основною ланкою місцевого самоврядування та ключовим суб'єктом публічного управління. Її роль полягає в забезпеченні ефективного та сталого розвитку території, задоволенні потреб мешканців та зміцненні демократичних принципів управління.

Список використаних джерел

1. Батанов О.В. Територіальна громада – первинний суб'єкт муніципальної влади. Вісник Центральної виборчої комісії. 2008.№2. С.51-57.

2. Закон України Про місцеве самоврядування в Україні від 21.05.1997 № 280/97-ВР. *Відомості Верховної Ради України*. URL: <https://zakon.rada.gov.ua/laws/show/280/97-%D0%B2%D1%80#Text> (дата звернення: 20.03.2024).

УДК 352.075:[346:330.341.1

Хоменко О.В., здобувач вищої освіти 1 курс магістр, група ЗМДС-231

Науковий керівник – **Повна С.В.**, канд. екон. наук, доцент

Національний університет “Чернігівська політехніка”, м. Чернігів, Україна

ОСОБЛИВОСТІ РЕАЛІЗАЦІЇ ГОСПОДАРСЬКО-ПРАВОВОЇ КОМПЕТЕНЦІЇ ОРГАНІВ МІСЦЕВОГО САМОВРЯДУВАННЯ ПРИ ВПРОВАДЖЕННІ ІННОВАЦІЙ

Відповідно до Закону України "Про інноваційну діяльність" [1], органи місцевого самоврядування, такі як сільські, селищні та міські ради, мають значний вплив на розвиток інноваційних проектів у своїх регіонах. Їм надано повноваження затверджувати місцеві інноваційні програми та забезпечувати фінансову підтримку для існуючих програм. Крім того, вони відповідають за створення та здійснення контролю за комунальними інноваційно-фінансово-кредитними установами з метою фінансової підтримки місцевих інноваційних ініціатив за кошти місцевих бюджетів.

Проте, попри ці повноваження, багато місцевих громад стикаються з обмеженнями у реалізації інноваційних програм через нестачу фінансових ресурсів. Ця ситуація ускладнює розвиток інноваційних проектів та знижує їх потенціал для позитивного впливу на місцеву економіку та суспільство загалом.

З огляду на це, варто розглянути можливість розширення повноважень органів місцевого самоврядування в інноваційній сфері. Це може включати в себе розробку нових механізмів фінансової підтримки, спрямованих на стимулювання інноваційних ініціатив, а також залучення додаткових ресурсів через партнерство з приватним сектором або

міжнародними організаціями. Такий підхід дозволить забезпечити більш ефективне використання потенціалу інноваційного розвитку на рівні місцевих громад.

Результати статистичних досліджень за методом SWOT в галузі інновацій підтверджують необхідність розширення повноважень органів місцевого самоврядування у цьому сегменті [2]. Це вже підкріплено чинним законодавством України, але можна розглянути додаткові механізми, які дозволять залучити місцеві органи до інноваційних процесів на більш широкій масштабі.

При дослідженні практики та форм участі місцевих органів у реалізації інноваційних програм в рамках законодавства Європейського Союзу та країн-членів ЄС, було виявлено кілька потенційних напрямків:

1) Обмін науково-технічною інформацією між регіонами та співфінансування інноваційних ініціатив.

2) Створення та операційна діяльність центрів розповсюдження інновацій.

3) Впровадження системи спеціалізованої вищої та середньої освіти, спрямованої на інновації.

4) Залучення досвідчених фахівців за кошти регіонів для сприяння інноваційним проектам.

5) Участь у венчурному інвестуванні інноваційних підприємств.

6) Створення та підтримка інфраструктури для інновацій (бізнес-інкубаторів, технологічних центрів, центрів трансферу технологій тощо).

Враховуючи відкриті можливості та ресурси, накопичені в результаті процесу децентралізації, місцеві органи мають економічні передумови для активної участі в інноваційних ініціативах [4]. Це може не лише сприяти розвитку конкретних регіонів, але й сприяти загальному оновленню економічного потенціалу країни.

Висновки. На основі аналізу статистичних досліджень методом SWOT у сфері інновацій підкреслюється потреба у внесенні змін до статті 7 Закону України "Про інноваційну діяльність". Пропонується розширити перелік повноважень органів місцевого самоврядування в інноваційних процесах. Вважається, що зменшення дистанційності у відносинах забезпечення інноваційної діяльності місцевих органів може сприяти більш ефективному індивідуальному розвитку окремих інноваційних проектів, що відповідають потребам конкретних регіонів і територіальних громад.

Даний підхід вважається більш перспективним, оскільки існуючі форми участі місцевих органів у інноваційних процесах не завжди забезпечують достатньо високий рівень індивідуальності. Вони спрямовані переважно на створення рівних умов для усіх учасників інноваційних відносин за допомогою фінансової або матеріальної підтримки.

Отже, розширення повноважень місцевих органів самоврядування у сфері інновацій може сприяти розвитку інноваційних проектів, які враховують потреби конкретних регіонів та громад. Це може відобразитись у зміні законодавства України через адаптацію іноземного досвіду, що довів свою ефективність на практиці.

Список використаних джерел

1. Закон України "Про інноваційну діяльність" від 04 липня 2002 року, № 40-IV. *Відомості Верховної Ради України*, 2002 р., № 36, Ст. 266.

2. Ляхощкий А., Ігнатенко О. Аналіз інноваційного середовища у міських радах України. *Вісник Національної академії державного управління*. 2013. № 11. С. 162-168.

3. Черленяк І. І., Проскура В. Ф., Шелемба М. М. Регулювання та підтримка трансферу інноваційних технологій в країнах ЄС: досвід та проблеми запровадження в Україні. *Науковий вісник Мукачівського державного університету, Серія Економіка*. 2018. Випуск 1 (9). С. 38-46.

4. Угода про асоціацію між Україною та Європейським Союзом. URL: <https://www.kmu.gov.ua/diyalnist/evropejska-integraciya/ugoda-pro-asociaciyu>

Хребтань Ю.А., аспірант гр. АСД281-22
Науковий керівник – **Пономаренко С.І.**, канд. екон. наук, професор
Національний університет «Чернігівська політехніка», м. Чернігів, Україна

КРЕДИТУВАННЯ МАЛОГО ТА СЕРЕДНЬОГО БІЗНЕСУ ЧЕРНІГІВЩИНИ

В прийнятій Чернігівською військовою адміністрацією Програмі економічного і соціального відновлення та розвитку Чернігівської області на 2024 рік, зазначено, що руйнувань зазнали 495 суб'єктів господарювання на території 21-ї територіальної громади області. Серед цих підприємств:

- 250 – це підприємства недержавної форми власності;
- 245 – фізичні особи-підприємці. [1]

Однак, попри складні умови, підприємства малого та середнього бізнесу відновлюють свою діяльність, що позитивно відобразилося на місцевих бюджетах області – на 23% зросли надходження від підприємств малого та середнього бізнесу за дев'ять місяців 2023 року порівняно з відповідним періодом 2022 року. Питома вага надходжень від малого та середнього підприємництва до місцевого бюджету склала 33,0% від усіх податкових надходжень, які контролюються Головним управлінням Державної податкової служби у Чернігівській області. [1]

Також, важливим рішенням Чернігівської ОВА було:

1. Доповнення обласної Програми розвитку малого і середнього підприємництва на 2021-2027 роки, Порядком надання фінансової підтримки суб'єктам малого і середнього підприємництва на безповоротній основі для часткового відшкодування витрат на визначення шкоди та обсягу збитків, завданих внаслідок знищення та пошкодження їх майна у зв'язку зі збройною агресією р.ф., а також упущені вигоди від неможливості чи перешкод у провадженні господарської діяльності.

2. Вдосконалено Порядку часткового відшкодування витрат підприємств області на участь у виставково-ярмаркових заходах на національному та міжнародному рівнях та вартості сертифікації продукції, систем управління та оцінки відповідності продукції

3. З метою відновлення та розвитку бізнесу, надаються пропозиції щодо участі у грантових програмах, отриманні міжнародної технічної допомоги

Важливим інструментом підтримки підприємців, особливо в умовах війни, є участь підприємств малого та середнього бізнесу в кредитних програмах. Однією з найважливіших і дієвих кредитних програм для підприємств малого і середнього бізнесу, стала Державна Програма «Доступні кредити 5-7-9%», прийнята в 2020 році. Метою програми було надання інвестиційної підтримки підприємствам малого та середнього бізнесу, шляхом надання кредитів за пільговими ставками. З початку реалізації Програми, підприємці Чернігівщини уклали договори на користування пільговими кредитами на загальну суму 8,0 млрд. грн.

Реалізує цю програму Фонд розвитку підприємництва, єдиним учасником якого є Уряд України в особі Міністерства фінансів. [2]

Пільгове кредитування підприємствам малого і середнього бізнесу Чернігівщини за Програмою «Доступні кредити 5-7-9%» надавали банки, за умов, наведених в таблиці 1.

Таблиця 1 – Послуги банків з кредитування підприємств малого і середнього бізнесу Чернігівщини за Програмою «Доступні кредити 5-7-9%»

Найменування банку	Цілі кредитування	Умови кредитування
1. Ощадбанк	Інвестиційні кредити: придбання основних засобів, нежитлової нерухомості та земельних ділянок, будівництво, ремонт приміщень для провадження господарської діяльності.	Для аграрних бізнес-підприємств: сума кредиту – до 150 млн.грн., ставка – 3% річних. Термін кредитування – до 120 місяців. Для бізнес-підприємств переробної галузі: сума кредиту – до 150 млн.грн., ставка – 1% річних. Термін кредитування – до 120 місяців.
2. ПриватБанк	Купівля та ремонт приміщень, придбання (модернізація) основних засобів, придбання прав інтелектуальної власності, збільшення обігових коштів до 25% від вартості інвестиційного проєкту, рефінансування наявної заборгованості	Сума кредиту – від 100 тис.грн. до 4 млн. грн. для мікробізнесу; від 100 тис.грн. до 5 млн. грн. – для малого бізнесу. Для суб'єктів підприємництва, які провадять господарську діяльність у зоні високого воєнного ризику банк встановив ставку кредиту - 3%. Термін кредитування – 36 місяців.
3. ПУМБ	Інвестиційні кредити: придбання основних засобів, нежитлової нерухомості та земельних ділянок, будівництво, ремонт приміщень для провадження господарської діяльності.	Сума кредиту – до 90 млн. грн. Ставка річних: для малого бізнесу – 5%-7%; для середнього бізнесу – 9%. Термін кредитування – 36 місяців.
4. Укргазбанк	Інвестиційні кредити: придбання основних засобів, нежитлової нерухомості та земельних ділянок, будівництво, ремонт приміщень для провадження господарської діяльності, впровадження «зелених технологій».	Сума кредиту: мінімальна – до 50 тис.грн., максимальна: - для с/г виробників – до 90 млн.грн.; - для відбудови зруйнованих підприємств – до 150 млн.грн.; - для підприємств, що проводять господарську діяльність в зоні високого воєнного ризику – до 150 млн. грн; - для всіх інших суб'єктів підприємництва – 60 млн.грн.

Список використаних джерел

- <https://economy.cg.gov.ua/>
- <https://www.kmu.gov.ua/news/minfin-za-chas-dii-voiennoho-stanu-v-mezhakh-derzhavnoi-prohramy-dostupni-kredyty-5-7-9-vydano-42847-pilhovyykh-kredytiv-na-1705-mlrd-hrn>

УДК 364:338.245

Цісельський Т.Р. аспірант

Науковий керівник **Остапенко Л.А.** канд. юр. наук, доцент

Національний університет «Чернігівська політехніка», м. Чернігів, Україна

ПРАВОВЕ ЗАБЕЗПЕЧЕННЯ СОЦІАЛЬНОГО ЗАХИСТУ В УМОВАХ ВОЄННОГО СТАНУ

Під час повномасштабної війни Росії з Україною багато громадян стали біженцями, внутрішньо переміщеними особами (ВПО) або були змушені опинитися у складних життєвих обставинах, зокрема втратити роботу чи житло. Так, за даними Мінсоцполітики, в Україні на кінець 2023 року офіційно зареєстровано 4,9 млн ВПО [1].

Основним механізмом порятунку громадян із скрутної життєвої ситуації (крім матеріальної підтримки) є надання соціальних послуг населенню. Згідно Закону України «Про соціальне забезпечення» соціальні послуги – це заходи, спрямовані на запобігання

виникненню складних життєвих ситуацій, подолання таких ситуацій або мінімізацію негативних наслідків для особи/сім'ї в них. Надання основних і найбільш необхідних соціальних послуг здійснюється органами місцевого самоврядування територіальної громади, а в місті Києві - міською, районною державною адміністрацією.

Відповідно до змін до Закону «Про соціальні послуги» в Україні обласні, міста Києва та районні (районні) адміністрації отримали право визначати деталі порядку надання соціальних послуг на місцевому рівні. Це означає, що при організації надання соціальних послуг державні органи можуть керуватися постановою Кабміну від 1 червня 2020 року № 587. Цією постановою затверджено порядок організації соціальних послуг, рекомендований до застосування органами місцевого самоврядування. Проте, враховуючи логіку законопроекту, внесені особливості не можуть суперечити нормам Постанови № 587, а лише доповнюють їх.

Закон передбачає, що у разі оголошення надзвичайного чи воєнного стану для негайного надання соціальних послуг органи соціального захисту населення можуть надати державним/місцевим суб'єктам надання соціальних послуг право самостійно приймати рішення. Йдеться про надання екстрених (кризових) послуг особам/сім'ям, які опинилися в складній життєвій ситуації внаслідок збитків, спричинених пожежею, стихійними лихами, катастрофами, бойовими діями, терористичними актами, збройними конфліктами та тимчасовою окупацією [2].

Це означає, зокрема, що органи місцевого самоврядування можуть у спрощеному порядку уповноважити комунальні установи, такі як центри громадського обслуговування (надання соціальних послуг) або центри соціальних служб, надавати соціальні послуги. Ці послуги надаються безкоштовно без будь-якого рішення чи розгляду справи органами соціального захисту.

Класичний процес надання соціальних послуг передбачає певні етапи:

- 1) аналіз заяв/звернень громадян для надання їм соціальних послуг, перевірка персональних даних про осіб або сім'ї, які перебувають у складних життєвих обставинах, що мають небезпеку життю чи здоров'ю особи;
- 2) аналіз стану наявності індивідуальних/сімейних потреб для отримання соціальних послуг;
- 3) виконання рішення щодо надання соціальних послуг для осіб або родини відповідно до індивідуальних потреб;
- 4) формування методики надання соціальних послуг індивідуально;
- 5) надання договорів про забезпечення соціальними послугами;
- 6) реалізація договорів про надання соціальних послуг та індивідуальних планів надання соціальних послуг;
- 7) моніторинг надання соціальних послуг та оцінювати їх якість.

Перелік соціальних послуг, які можуть надаватися під час надзвичайної/кризової ситуації: Законом визначено, що соціальними послугами, які надаються в умовах надзвичайної/кризової ситуації, є ті, що надаються в терміновому порядку (протягом 24 годин) у зв'язку з ситуаціями, що загрожують життю та/або здоров'ю. Закон визначає загальний перелік соціальних послуг, які можуть надаватися під час надзвичайних ситуацій/кризи, включаючи консультивання, надання притулку, догляд, житло з підтримкою, короткострокове житло, підтримку в натуральній формі та транспортні послуги. Відповідно представники органів місцевого самоврядування самостійно приймають рішення щодо і які послуги надавати, за спрощеними процедурами.

Після оголошення воєнного стану потреба в соціальній допомозі за перші шість місяців війни зросла в 2-4 рази. Видатки місцевих бюджетів на соціальне забезпечення становили від 3% до 13%. Кількість наданих соціальних послуг, що які можуть надаватися одночасно, не мають прямої кореляції з розміром соціальних витрат на душу населення в бюджеті. Це зумовлено тим, що більшість соціальних видатків припадає на оплату праці працівників соціальної сфери, що становить від 79% до 98% від загальної суми. Для

організації та надання соціальних послуг в бюджеті закладено менше 10% витрат. Представники Мінсоцполітики визначають, що ці зміни відбуваються через реформування системи надання соціальних послуг [3].

Сьогодні існують законодавчі механізми залучення представників недержавного сектору як надавачів соціальних послуг. Особливо через соціальне замовлення. Проте наявність законодавчих механізмів не дозволяє їх повноцінно застосовувати через слабку участь громадського сектору в наданні соціальних послуг. Наразі синхронізація зусиль державного та недержавного секторів спрямована, зокрема, на фінансування громадських об'єднань інвалідів, здатних надавати соціальні послуги, соціалізацію та соціальну інтеграцію інвалідів. 27 січня 2023 року Уряд прийняв постанову «Деякі питання надання матеріальної допомоги громадським об'єднанням осіб з інвалідністю». Ця постанова дає можливість залучати кошти на підтримку громадських організацій з державного бюджету та забезпечує прозорий механізм їх використання. Залучення коштів для людей з інвалідністю та покращення надання соціальних послуг. Також постанова встановлює вимоги та критерії участі громадських об'єднань інвалідів у конкурсах на визначення проектів, яким надаватиметься фінансова допомога.

Повномасштабне вторгнення росії зумовило необхідність негайних змін нормативно-правового забезпечення процесу надання соціальних послуг. Українські закони виявилися неспроможними у військовий час, особливо у питаннях надання соціальних послуг вразливим категоріям та внутрішньо переміщеним особам. Тому актуальними є вирішення проблем термінових змін законодавства.

Список використаних джерел

1. Про соціальні послуги : Закон України від 19.06.2003 р. № 966-IV. Голос України. 2003. № 29. С. 52.
2. Смирнов І.М. Особливості надання соціальних послуг в територіальних громадах в умовах війни. *Держава та регіони. Серія: Публічне управління і адміністрування*, 2022. № 3 (77). С. 133-138
3. Соціальні послуги в умовах війни: нові зміни та виклики. URL: <https://parlament.org.ua/2023/11/07/sotsialni-poslugi-v-umovah-vijni-novi-zmini-ta-vikliki/>

УДК 321.21:[339.923:061.1ЄС]

Швець В. О., здобувач вищої освіти гр. МПУА-231

Науковий керівник – **Філіпова Н. В.**, д-р екон. наук, професор

Національний університет «Чернігівська політехніка», м. Чернігів, Україна

РОЛЬ ГРОМАДЯНСЬКОГО СУСПІЛЬСТВА В ЄВРОІНТЕГРАЦІЙНИХ ПРОЦЕСАХ, ЯК РУШІЙНА СИЛА ІННОВАЦІЙНОГО РОЗВИТКУ

Обраний Україною курс на Євроінтеграцію свідчить про те, що цей процес має відбуватись паралельно з процесами демократизації. Тому важливість участі громадянського суспільства в цих процесах неможливо переоцінити. Варто розуміти, що для європейського майбутнього України, недостатньо лише намагань дипломатів та політиків, в першу чергу є важливою участь всього суспільства.

На нашу думку, поняття «громадянське суспільство» можна прирівняти до терміну «свідоме суспільство». Оскільки, саме обізнане та свідоме суспільство може брати на себе відповідальність та користуватись своїми демократичними правами та свободами, брати участь у створенні громадських організацій та ініціатив, які б сприяли обстоюванню колективних інтересів, виявленню недоліків управління у процесі реалізації політики. Постійний діалог та спільна робота з державними інституціями та громадськістю є ключовими факторами успішної євроінтеграції.

Якість життя у суспільстві визначається внеском кожної окремої особи, адже унікальний вклад кожного індивіда сприяє формуванню загального добробуту. Кожен

свідомий громадянин – шлях до побудови демократичної країни та громадянського суспільства, як окремої ланки, без якої демократія не була б як таковою. Таким чином, суспільство можна розглядати як цілісний організм, котрий складається з індивідів, які виконують різні функції. Це стосується як суспільства загалом, так і кожної його складової частини.

Громадянськість, будучи сполучною ланкою між індивідуумом та інститутами, які його формують, є невід'ємним елементом функціонування громадянського суспільства як єдиного цілого. Згідно з Конституцією України, статті 34 «Кожному гарантується право на свободу думки і слова, на вільне вираження своїх поглядів і переконань», а також статті 36 «Громадяни України мають право на свободу об'єднання у політичні партії та громадські організації для здійснення і захисту своїх прав і свобод та задоволення політичних, економічних, соціальних, культурних та інших інтересів, за винятком обмежень, встановлених законом в інтересах національної безпеки та громадського порядку, охорони здоров'я населення або захисту прав і свобод інших людей» [1].

Громадянське суспільство це суспільство, в якому існують необхідні закони, що захищають права громадян, а вони в свою чергу розуміють свої права і свободи, надані їм законом, і відповідають за свої дії. Оскільки свобода включає в себе як індивідуальний, так і соціальний аспекти, то її характеристики особистості є подвійними. Під цією подвійністю слід розуміти здатність одночасно впливати на різні аспекти життя окремої особи, а також на ті, які стосуються її соціального оточення. Важливо сказати, що свобода втілюється і відображається саме через відповідні інституції [2].

Проте не можна вважати, що громадянське суспільство може існувати окремо від держави. Відносини громадян з державою визначають їхнє світосприйняття та свідомість, а також формують шлях розвитку обох сторін. Лише на умовах партнерства та засад правової держави можливо побудувати справжнє громадянське суспільство, яке буде формувати основу для сталого розвитку держави, забезпечуючи гармонію та співробітництво між всіма складовими. Вплив глобалізаційних процесів поступово формує світогляд українських громадян, заохочуючи їх до освоєння європейських цінностей. Євроінтеграційний процес можна розглядати, як позитивний чинник у процесі формування справжнього громадянського суспільства, оскільки орієнтація на європейську цивілізаційну модель відкриває можливості для прогресу в різних сферах життя суспільства і держави загалом. А також, можна виділити не менш важливий фактор - посилення національної ідентичності. Ключовим аспектом наближення до європейських цінностей є потреба в подоланні основних перешкод, зокрема, сприяти розвитку демократичної політичної культури та подолання негативної спадщини минулого, таку як апатія, корупція, пасивність, відсутність ініціативи, відсутність громадянської відповідальності. Після початку повномасштабного вторгнення українське суспільство всіма силами почало об'єднуватись проти спільного ворога. Саме в цей момент почались трансформаційні процеси, кожен почав задавати собі питання щодо своєї ідентичності, як громадянина. У суспільній свідомості сталася зміна з пасивної позиції до справжнього патріотизму, що передбачає усвідомлення європейських цінностей свободи і демократії [3].

Громадянське суспільство є важливою ланкою у формуванні мереж та партнерств як на державному, так і на міжнародному рівнях. Ці взаємозв'язки сприяють обміну досвідом, ресурсами та ідеями для просування євроінтеграційних процесів. У певний період часу громадянське суспільство в Україні переважно спиралося на урядові зусилля у процесі європейської інтеграції, головною функцією якого був контроль. Розглядаючи діяльність громадських організацій, можна зазначити, що вона зосереджувалася лише на

реакції на урядові дії, замість того, щоб впливати на процес ухвалення рішень. Перш за все, громадянське суспільство має здійснити більше ніж просте спостереження і коментування ефективності або невдач реформ. Воно повинне виступати, як відповідальний медіатор та висловлювати свої ідеї та принципи, які притаманні європейському співтовариству та демократичним цінностям, щоб громадяни могли розуміти їх сутність і практичне значення у повсякденному житті. Виявлення прямого зв'язку між рівнем обізнаності щодо актуальних питань у відносинах між Україною та ЄС та безпосередньою підтримкою ідеї членства України в ЄС підтверджує важливість та необхідність зусиль громадянського суспільства у цьому напрямі.

Громадянське суспільство в Україні, хоча й стикається зі слабкістю, відсутністю ресурсів та громадської підтримки, досягло значних успіхів у впливі на політику європейської інтеграції та в процесах її вдосконалення, а також міжнародна підтримка та зусилля значним чином впливають і на процеси демократизації в умовах становлення громадянського суспільства. Доцільно розглянути результати опитування щодо громадського залучення 2023. Незалежно від місця проживання, учасники проявляють впевнену волю протистояти агресору, виявляючи значно більшу інформованість та активність у заходах опору, порівняно з іншими видами громадської активності. До прикладу, можна розглянути одне із питань даного опитування, а саме, щодо рівня обізнаності про форми громадської активності. У всіх групах, що досліджувалися, виявлено високий рівень свідомості та активності учасників у громадянському опорі, що свідчить про спільну відповідальність за майбутнє.

Одна з основних перешкод для активності та підтримки громадських організацій - це недостатня інформованість про можливості їх залучення та формування довіри до них. Для більш ефективного впливу на політику підтримки європейської інтеграції громадянське суспільство має мати краще розуміння європейської думки, планів, процедур та норм.



Рисунок 1. Статистика громадянської активності за різними формами участі * джерело[4].

Оскільки ми вважаємо що представники громадянського суспільства (включаючи асоціації, профспілки, університети, ЗМІ, професійні організації) та зацікавлена громадськість все ж повинні регулярно отримувати інформацію щодо діяльності державних органів управління в контексті процесів європейської інтеграції, а також формувати платформи для співпраці з громадськістю для перемовин, особливо там, де громадський інтерес виявляється найбільш важливим, то варто проводити тренінги, громадські слухання, семінари, організовувати навчання та проводити широку освітню політику для глобального

розуміння євроінтеграційних процесів та залучення більшої кількості людей до участі в них.

На сьогоднішній день, основною рушійною силою є звичайно інформаційно-комунікаційні технології, які постійно прогресують та дозволяють відкривати нові можливості для залучення громадян у процеси ухвалення рішень, налагодження комунікацій, розвитку соціальних взаємодій та безпосередньо обмін ідеями. Ці процеси отримали віддзеркалення в політиці ЄС шляхом збільшення прозорості, відкритості та уваги до потреб споживачів у різних сферах суспільства, таких як наука, де пропагується концепція «відкритої науки», державне управління – «відкрите управління», політика – «участь громадськості у демократії», економіка – «відкритість для інновацій». Розвиток інноваційної культури та підвищення професійних та цифрових навичок учасників інноваційних екосистем, а також формування нових форм економічних та соціальних відносин, покладається саме на громадськість, науковців, освітян, діячів культури та інших представників національної інтелектуальної еліти [5].

Важливо зазначити, що розбудова громадянського суспільства в Україні має базуватись на досвіді країн Європейського Союзу. Враховуючи контекст та прагнення до Євроінтеграції доцільно зосередити свою увагу на освіту, наукові досягнення, рівень цифровізації та інноваційності, відкриті дані та обмін інформацією. Наразі можна відзначити посилення впливу громадськості на політичні та економічні процеси, зокрема після початку повномасштабного вторгнення РФ на територію України. Незважаючи на це, громадськість поки що не здобула достатнього впливу на впровадження політики, ухвалення рішень та реалізацію державних програм та регіональних проєктів [6].

Однак у сучасних умовах актуальним стає нове перетворення соціальних відносин в межах розбудови громадянського суспільства. Важливу роль у цьому відіграють науково-освітні та інноваційні спільноти, які реалізують сучасні концепції інноваційної політики, використовуючи модель чотиривимірного інноваційного квадрату: влада, освіта, бізнес та громадянське суспільство.

В Україні лише на початковому етапі розвивається рівень формування участі через «Партнерство». Такий вид співучасті передбачає спільну відповідальність на кожному етапі процесу ухвалення політичних рішень: від встановлення порядку денного та складання проєкту до ухвалення рішень та реалізації політичних ініціатив. Насправді, партнерство визначається вищим рівнем участі, де неурядові організації та органи державної влади можуть співпрацювати, тим самим забезпечуючи незалежність неурядових організацій у своїх діях від партнерських відносин.

На сьогодні, завданням органів державної влади в першу чергу є забезпечення всіх зацікавлених сторін актуальною, точною та своєчасною інформацією у доступному форматі, а також надання ресурсів для активної участі громадянського суспільства в житті країни та підвищенні її інноваційного розвитку. Насамперед, такі можливості можуть включати в себе: доступ до інформації, навчання та освіти, фінансову підтримку для неприбуткових організацій, забезпечення просторів для громадських зібрань та дискусій, технічну та експертну підтримку для розвитку проєктів громадянського суспільства, публічні слухання та інші форми взаємодії з урядом та іншими інституціями. Громадянське суспільство в Україні відіграє важливу роль у сприянні інноваційному розвитку країни. Новаторські ідеї та практики, які впроваджуються громадськими організаціями та активними громадянами, сприяють вирішенню різноманітних соціальних, економічних та екологічних проблем [6].

Для прикладу, доцільно проаналізувати створення такого ресурсу, як "ProZorro"- це ініціатива, яка впроваджує прозору систему державних закупівель за допомогою онлайн-платформи. В першу чергу, зазначеною системою дозволяється громадськості спостерігати за процесом закупівель, тим самим запобігаючи корупції та забезпечуючи ефективне використання державних коштів за призначенням. Дуже часто процес закупівель супроводжувався корупцією, нечесністю та недосяжністю для громадськості, тож за допомогою цієї платформи проведення державних закупівель стало більш прозорим та відкритим для населення.

Ще одна ініціатива - «Відкритий бюджет», яка спрямована на залучення громадян до процесу формування та використання місцевих бюджетів. Громадськість має можливість не лише пропонувати проекти для фінансування з місцевого бюджету, а й контролювати їх виконання. Знову таки, опираючись на попереднє твердження, можна сказати, що такі ініціативи сприяють підвищенню рівня прозорості та відкритості у фінансових процесах місцевих урядів, сприяючи більш ефективному та економному використанню бюджетних коштів.

Отже, державні структури відіграють важливу роль у підтримці громадян у їх інноваційній діяльності, вони мають забезпечувати користувачів необхідними інструментами, інформацією, формами для розвитку та навичками, які стануть корисними в їх інноваційних зусиллях. В межах євроінтеграційних процесів громадянське суспільство відіграє ключову роль як рушійна сила його розвитку. Активна участь у формуванні та впровадженні діяльності, яка спрямована на введення європейських стандартів і практик, є важливим фактором успішної інтеграції країни в європейський простір. На даний момент громадянське суспільство виступає каталізатором змін, сприяє демократизації суспільства, підвищенню його конкурентоспроможності та стабільності. Ініціативність, активність та ефективність громадянських організацій у залученні суспільства стає важливою складовою впровадження європейських стандартів і досягненням цілей євроінтеграції.

Список використаних джерел:

1. КУ від 28.06.1996 № 254к/96-ВР URL: <https://ips.ligazakon.net/document/Z960254K?an=91>
2. Громадянське суспільство: політичні та соціально-правові проблеми розвитку. URL: https://dspace.nlu.edu.ua/bitstream/123456789/10902/1/Gromad_suspilstvo_2013.pdf
3. Що таке громадянське суспільство, і яка роль у ньому належить правовій державі. URL: https://www.citizen.in.ua/photos/topic/f/20181203_190758_rozdil-4.4.pdf
4. Національне опитування щодо громадського залучення: весна-літо-2023. URL: https://www.dropbox.com/scl/fi/zau4x1xibm2um96bhc608/CEP_Presentation-draft_27sep23-_new-edition.pdf?rlkey=caalb6nt9k6h1t5s3t7hmvqiz&e=2&dl=0
5. Вплив громадянського суспільства на процес європейської та євроатлантичної інтеграції: український контекст. URL: https://ipiend.gov.ua/wp-content/uploads/2018/07/baranovskyi_vplyv.pdf
6. Роль громадських організацій в інноваційній політиці, трансфері знань та євроінтеграційних процесах. URL: <https://aei.org.ua/rol-gromadskih-organizacij-v-innov/>

УДК 004.738.5:658.849

Шинкевич Н.І., здобувач вищої освіти 2 курсу бакалавр, група УП-221
Науковий керівник – **Повна С.В.**, канд. екон. наук, доцент
Національний університет «Чернігівська політехніка», м. Чернігів, Україна

ТЕНДЕНЦІЇ РОЗВИТКУ ЕЛЕКТРОННОЇ ТОРГІВЛІ В СУЧАСНОМУ СВІТІ

У світовій економіці поглиблюється процес інтеграції, стрімкий розвиток інформаційних технологій та активне використання Інтернету в комерційних цілях збільшує обсяги електронної торгівлі. Роль і місце електронної торгівлі у світі зростає з кожним роком, і сьогодні ця сфера охоплює значну частину населення планети. Розвиток послуг електронної торгівлі відкриває незрівнянні можливості для країн. Поява глобальних комунікаційних мереж і, перш за все, Інтернету призвела до справжньої революції в організації та здійсненні електронної торгової діяльності. В результаті не тільки з'явилися нові напрямки ведення бізнесу, а й докорінно змінилися існуючі. Сьогодні мільйонам людей у всьому світі зручно користуватися послугами електронної торгівлі. Цей вибір забезпечує високий потік прибутку для підприємств, які використовують електронну торгівлю [1].

Пандемія COVID-19 суттєво вплинула на розвиток електронної торгівлі. Згідно з дослідженням EVO, кількість онлайн-покупок у 2020 році зросла на 41%. У той же час, відвідуваність торгових центрів знизилася на 20-45% (залежно від країни), якщо порівняти

дані за 6 місяців 2020 року з аналогічним періодом 2019 року. Спостерігається значне зростання споживчої активності в електронній торгівлі і мобільній торгівлі, що суттєво вплинуло на трансформацію міжнародної торгівлі, пов'язану з розвитком технологій, зняттям обмежень у продажу товарів та зміною споживчих звичок.

Сучасний споживач в режимі реального часу може ознайомитися з асортиментом товарів, що продаються, швидко знайти потрібний товар, дізнатися його характеристики, прочитати відгуки інших споживачів, вибрати зручний спосіб і час доставки, здійснити онлайн-платежі як через настільний комп'ютер, так і через мобільний телефон. Отже, з'явилися нові тенденції у міжнародній торгівлі, засновані на електронній та мобільній комерції. Враховуючи цей факт, актуальною є необхідність розробки науково-методичних підходів до вивчення траєкторії та особливостей електронної та мобільної комерції, аналізу їх впливу на індустрію онлайн-покупок і продажів, та пріоритетів електронного бізнесу [2].

Електронна комерція - це процес здійснення транзакцій у мережі комп'ютерів, які взаємодіють між собою, і після завершення таких транзакцій встановлюються права на отримання послуги або товару. Охоплює такі операції, як: (1) онлайн-маркетинг; (2) інтернет-контакти з постачальниками товарів; (3) післяпродажний сервіс; (4) платіжна система; (5) логістика і доставка товарів.

Електронна комерція сприяє зниженню цін на товари та послуги завдяки своїм перевагам, а саме завдяки застосуванню сучасних систем передавання даних робить укладення угод, зокрема комерційних більш успішними та зручними, через що виникає збільшення обсягів онлайн-торгівлі. Наприклад, процес обміну документацією став значно простішим: замість паперових прайсів, накладних, біржових котирувань, замовлень на покупку та інших документів контрагенту надсилаються електронні версії. Подібна ситуація склалася і в галузі електронних переказів (платежів). Між фінансовими установами був створений та успішно функціонує ефективний механізм взаємодії щодо кредитування та дебетування рахунків клієнтів.

Завдяки використанню Інтернету для торгівлі, малі та середні організації мають змогу конкурувати із великими корпораціями, а саме малі організації у США які активно використовують мережу, розширюються на 46% швидше, аніж ті, що не використовують її. Світова фінансово-економічна криза 2008 року стала зробила великий вплив на розвиток малого підприємництва в Інтернеті. Незважаючи на загальну тенденцію до зниження ділової активності, зростання в цьому сегменті не зупинилося. Це пояснюється тим, що в умовах загального спаду ділової активності і зменшення штату, деякі молоді фахівці вирішили розпочати власний бізнес, бо Інтернет не вимагає значні вкладення, що робить онлайн-торгівлю привабливою для всіх економічних суб'єктів.

У деяких ситуаціях з'являються товарно-грошові відносини, які важко регулювати нормами та правилами, які діють у межах однієї держави. З цього є очевидним необхідність регулювання транскордонної та внутрішньої онлайн-торгівлі на основі єдиної системи принципів, незалежно від сфери юрисдикції. Однак до цього часу не існує єдиної практики державного регулювання. Водночас, в багатьох країнах спостерігається виразна тенденція до популяризації протекціоністських заходів з метою сприяння національним (внутрішнім) виробникам і інтернет-роздрібним торговцям (з винятком США та деяких інших країн, де вживаються заходи для саморегулювання ринку).

Згідно проведених досліджень, в Україні у 2017 році до трійки найбільш популярних сайтів електронної комерції увійшли OLX.ua (40,4% користувачів), Rozetka.com.ua (32,5%) та Prom.ua (26,5%). Ці ресурси можна віднести до різних типів відносин, таких як B2B, B2C та C2C. Аналізуючи бізнес-моделі найуспішніших українських суб'єктів електронної комерції, можна визначити, які саме платформи користувалися найбільшим попитом:

- Електронні дошки оголошень - це веб-сайти, на яких приватні особи або компанії публікують рекламні пропозиції щодо товарів та послуг (наприклад, OLX, ria.com, shafa.ua).

- Електронні магазини - це інтернет-платформи, де продаються товари, які були закуплені від різних виробників, переважно з використанням власних складських запасів і від імені самої компанії (наприклад, Fox trot, Comfy, Метро Україна, Rozetka, Modnakasta, Leboutique, LaModa).

- Прайс-агрегатори - це сервіси, які дозволяють порівнювати пропозиції від різних компаній (наприклад, Hotline, Price).

- Електронний стіл замовлень - це платформа, яка з'єднує покупців і постачальників послуг (наприклад, Uber, BlaBlaCar). Крім вітчизняних майданчиків, українці також використовують зарубіжні сервіси електронної комерції.

Можна зауважити, що тенденції використання B2B, B2C та C2C платформ також поширюються на міжнародному рівні. Зростаючу популярність сервісу AliExpress можна пояснити різноманітністю асортименту, якісним обслуговуванням, можливістю оплати українськими картками та загалом, з активним розвитком електронної комерції в Україні, іноземні майданчики починають втрачати свою популярність, а вітчизняні компанії все більше використовують зарубіжний досвід бізнес-моделювання для вдосконалення своєї діяльності [3].

Отже, електронна торгівля є надзвичайно важливою складовою світової економіки і зростає з кожним роком. Вона надає значні можливості для країн, створює нові напрямки бізнесу і змінює існуючі. Електронна торгівля в сучасному світі забезпечує зручність, доступність і широкі можливості для споживачів, а також просування та розвиток бізнесу в масштабах міжнародного ринку.

Список використаних джерел

1. Khamrayeva S., Olimov I. STATUS AND ANALYSIS OF THE DEVELOPMENT OF WORLD ELECTRONIC TRADE SERVICE. *Wor.econo. and fin. Bul.* 2021, 1, 9-11.
 2. E-commerce and M-commerce as Global Trends of International Trade Caused by the Covid-19 Pandemic. URL: <http://78.152.183.36/handle/123456789/10849>
 3. Tirbakh, L. Chaban, G. Development of the Electronic Trade Market in the World Economy and in the Macroeconomic Conditions of Ukraine. 2020. С. 132-138.
-

**ПРОБЛЕМИ ТА ПЕРСПЕКТИВИ РОЗВИТКУ МЕНЕДЖМЕНТУ,
ПУБЛІЧНОГО УПРАВЛІННЯ ТА ПІДПРИЄМНИЦТВА**

**PROBLEMS AND PROSPECTS OF DEVELOPMENT OF MANAGEMENT,
PUBLIC ADMINISTRATION AND ENTREPRENEURSHIP**

ПІДСЕКЦІЯ: ПІДПРИЄМНИЦТВО І ТОРГІВЛЯ

SUBSECTION: ENTREPRENEURSHIP AND TRADE

УДК: 366.64:663.3

Антонова Д.М., здобувач вищої освіти гр. ПТ-221
Науковий керівник – **Денисенко Т.М.**, канд. техн. наук, доцент
Національний університет «Чернігівська політехніка», м. Чернігів, Україна

КЛАСИФІКАЦІЯ ТА ОЦІНКА ЯКОСТІ МАРКУВАННЯ ІГРИСТИХ ВИН

1. Класифікація. Згідно ДСТУ, ігристі вина класифікують за 2 ознаками: залежно від масової концентрації цукру та за кольором вина.

Залежно від масової концентрації цукру

- солодке
- напівсолодке
 - сухе
- напівсухе
- екстрасухе
 - брют

За кольором

- біле
- червоне
- рожеве

*Рис.1 – Класифікація ігристих вин**

*побудовано автором на основі джерела [1]

2. Маркування. Згідно з вимогами ДСТУ, маркування ігристих вин може бути оформлене на етикетці або на комбінованій етикетці з кольєртомкою. Маркування здійснюється державною мовою [1].

Обов'язкова інформація, що повинна бути вказана на етикетці [1]:

1. Країна походження
2. Адреса потужностей виробника
3. Назва харчового продукту
4. Місткість пляшки

5. Вміст цукру, %
6. Вміст спирту, %
7. Позначення стандарту 4807 - 2007
8. Дата виготовлення
9. Термін придатності та інформація щодо придатності
10. Штрих-код
11. Рік тиражу (лише для витриманих вин)

Для оцінки якості маркування беремо 3 зразки вина ігристого білого напівсолодкого: Семі Світ Біанко, Болград та Французький бульвар (табл.1). Мова маркування усіх зразків – українська.

Таблиця 1 – Оцінка якості маркування

Обов'язкова інформація	Інформація, що зазначена на маркуванні		
	Семі Світ Біанко	Болград	Французький бульвар
Країна походження	Італія	Україна	Україна
Адреса потужностей виробника	Вінікола Декорті дель Борго Імперіале-Кортесоле С.п.А., Віа делле Бреде 6-26045 Мотта Балуфі (СР), Італія	Вул. Транспортна 1, СМТ Великодолинське, Овідіопольський район, Одеська обл., 67832, Україна	ПрАТ «Одесавинпром», Одеська обл., Білгород-Дністровський р-н, с. Розівка, вул. Привокзальна, буд. 1-А, 68362, Україна
Назва харчового продукту	Семі Світ Біанко. Вино ігристе виноградне натуральне біле напівсолодке	Вино ігристе напівсолодке біле мускатне «Болград»	Вино ігристе напівсолодке біле «Французький бульвар»
Місткість пляшки, л	0,75	0,75	0,75
Вміст цукру, %	4,2	Інформація відсутня	Інформація відсутня
Вміст спирту, %	8	10-13,5	10-13,5
Позначення стандарту 4807-2007	Позначення відсутнє	є	є
Дата виготовлення	14.09.23	29.01.24	26.12.23
Термін придатності та інформація щодо придатності	36 місяців. Якщо після закінчення гарантійного терміну у напої не з'явився осад або помутніння, він придатний до подальшого зберігання та реалізації	36 місяців. Продукція придатна до подальшого зберігання та реалізації, якщо після закінчення гарантійного терміну у напої не з'явився осад або помутніння	60 місяців. Продукція придатна до подальшого зберігання та реалізації, якщо після закінчення гарантійного терміну у напої не з'явився осад або помутніння
Штрих-код	є	є	є

Із обов'язкової інформації, що має бути зазначена на маркуванні ігристих вин, відсутня наступна: Семі Світ Біанко – відсутнє позначення стандарту 4807-2007, Болград та Французький бульвар – відсутня інформація про вміст цукру. Отже, маркування усіх досліджуваних зразків є неповним та не відповідає нормам ДСТУ.

Список використаних джерел

1. ДСТУ 4807:2007: Вина ігристі. Технічні умови. URL: https://ses-help.org.ua/dstu/%D0%94%D0%A1%D0%A2%D0%A3%204807_2007%20%D0%B2%D0%B8%D0%BD%D0%BE.pdf (дата звернення: 16.04.2024)

Бабич К.Ю., здобувач вищої освіти гр. ПТ-231
 Науковий керівник – **Соломаха І.В.**, канд. екон. наук, доцент
Національний університет «Чернігівська політехніка», м. Чернігів, Україна

РОЗВИТОК ПІДПРИЄМНИЦТВА В УМОВАХ ВІЙНИ

Стан воєнних дій завжди є складним періодом для будь-якої країни, створюючи загрозу для її економіки, соціальної стабільності та безпеки. У таких умовах підприємництво стає важливим фактором, який впливає на економічну міцність та здатність країни подолати випробування. Розвиток бізнесу під час воєнного стану має свою специфіку і потребує пристосування до нових умов і обставин.

Спершу розглянемо, як розвивався бізнес в Україні раніше. Дослідження результатів господарської діяльності бізнес-структур в Україні за 2010-2020 роки, показало, що найбільшими роботодавцями в Україні були мікро-, малі та середні підприємства (СМП) (табл.1). У 2020 році на таких підприємствах працювало приблизно 10,5 млн. осіб, у той же час на великих підприємствах було працевлаштовано майже 1,5 млн. українців [1, с. 53-54].

Таблиця 1 – Результати роботи суб'єктів підприємництва в Україні

Види ПС	Роки					Темп зміни, %			
	2010	2015	2016	2017	2018	2019	2020	2020 до 2019	2020 до 2010
Кількість діючих суб'єктів господарювання, одиниць									
СВП	586	423	383	399	446	518	512	98,84	87,37
ССП	21343	15510	15113	15254	16476	18129	17946	98,99	84,08
СМП	2161999	1958385	1850034	1789406	1822671	1922978	1955119	101,67	90,43
СМкП	2093688	1910830	1800736	1737082	1764737	1864013	1898902	101,87	90,70
Обсяг реалізованої продукції, млрд. грн.									
СВП	1401,60	2053,19	2391,45	2929,52	3515,84	3631,42	3626,39	99,86	258,73
ССП	1415,85	2184,38	2683,30	3314,96	3954,02	4194,48	4384,68	104,53	309,68
СМП	779,20	1318,97	1651,98	2067,80	2496,95	2698,21	3051,23	113,08	391,59
СМкП	371,96	665,73	811,55	1052,15	1292,43	1430,56	1652,04	115,48	444,15
Кількість зайнятих працівників, тис. осіб									
СВП	2400,30	1708,60	1586,60	1560,90	1574,30	1608,30	1574,60	97,90	65,60
ССП	3413,80	2632,70	2649,90	2623,80	2784,50	3089,70	3123,20	101,08	91,49
СМП	4958,60	3838,70	3871,80	3956,30	4173,70	4319,80	4234,10	98,02	85,39
СМкП	3540,70	2878,60	2814,70	2874,80	3033,00	3169,00	3099,50	97,81	87,54

Джерело: [1, с. 53]

Згідно з даними, наданими в таблиці, станом на 2020 рік структура підприємництва в Україні за кількістю діючих суб'єктів господарювання виглядає наступним чином: мікропідприємства (СМкП): 1,9 млн од.; малі підприємства (СМП): 1,95 млн од.; середні підприємства (ССП): 18 тис. од.; великі підприємства (СВП): 512 од. Якщо розглядати частку малого та середнього підприємства (МСП) у ВВП України (45%) дещо нижча, ніж у розвинених країнах, де вона сягає 50%. Це підтверджує, що Україна має вагомий потенціал для їх подальшого розвитку. Але незважаючи на це, МСП в Україні стикаються з низкою проблем: МСП часто мають складнощі з отриманням кредитів та інших фінансових ресурсів; нестабільність політичної та економічної ситуації негативно впливає на інвестиційний клімат та ведення бізнесу; податкова система України часто є складною та несправедливою для МСП.

Після введення воєнного стану було очевидним, що весь підприємницький сектор так чи інакше постраждає. В червні 2022 року підприємство "Advanter Group" провело опитування, яке показало, що майже половину підприємств в Україні або зупинили свою

діяльність (18,7%), або майже зупинили роботу (28,1%) [2, с. 4]. Основними труднощами були: велика кількість перекритих шляхів, блокування портів, що стримувало логістику; зруйнована інфраструктура; зниження платоспроможності громадян на внутрішньому ринку; зменшення попиту; зменшення інвестицій та інше.

Воєнний стан в Україні потребує оперативної адаптації бізнес-середовища до нових умов, що охоплює перегляд стратегій, технологій та ринків збуту. Підприємствам необхідно швидко приймати рішення, бути гнучкими та готовими до змін, широко використовувати новаторські підходи та стратегії. Забезпечення безпеки працівників, обладнання та майна стає найважливішим пріоритетом. Через велику ймовірність блекаутів необхідно заздалегідь подбати про функціонування бізнесу й надалі. Детальне вивчення можливих ризиків, що виникають у зв'язку з воєнним станом та розробка стратегій дій у непередбачуваних обставинах допоможе підприємствам більш ефективно реагувати на зміни.

У такий важкий час підприємства потребують підтримки з боку держави. Наслідки цієї підтримки зможуть стабілізувати економіку, створити нові робочі місця та забезпечити виробництво важливих товарів та послуг для потреб оборони та національної безпеки. Після повномасштабного вторгнення Росії, Верховна Рада України прийняла цілу низку законодавчих актів, спрямованих на підтримку підприємництва під час війни, які передбачають можливість релокації підприємств з територій, де проходять бойові дії, пільгове кредитування, оптимізацію адміністративних послуг, отримання грантів на відкриття власної справи та інші пільги, які дозволять бізнесу відновлюватись та продовжувати функціонувати.

Керівництво країни робить все можливе для того, щоб у громадян було більше можливостей для розвитку бізнесу в Україні. Крім того, намагаються не відставати від трендів розвитку європейських країн, а саме переходити на цифровізацію та діджиталізацію економіки. Наприклад, на порталі Дія з 2021 року було створено можливість швидко зареєструвати ФОП, якою вже скористалися більше 500 тисяч українців [3]. Здійснити весь процес можна онлайн, без необхідності відвідувати офіси державних органів. Реєстрація фізичних осіб-підприємців через цю платформу дозволяє заощадити час та зусилля, спрощує процедуру отримання необхідних документів та послуг, а також сприяє покращенню ефективності управління державою в цілому.

У воєнний час розвиток підприємництва стає складним, але важливим завданням. Необхідна оперативна адаптація до нових умов, сприяння держави та спільні зусилля громадян та бізнесу. Це вимагає інноваційних підходів, спеціальних заходів та гнучкості в діях. Хоча воєнний стан може створювати виклики, він також відкриває можливості для стабільності та розвитку країни.

Список використаних джерел

1. Фролова Л.В., Котов Б.В. Тенденції розвитку підприємницьких структур в Україні. *Економічний журнал Одеського політехнічного університету*. 2022. № 4 (22). С. 52-61. URL: <https://economics.net.ua/ejoru/2022/No4/52.pdf>
2. Проект Плану відновлення України. *Національна рада з відновлення України від наслідків війни*. 2022. 81с. URL: <https://www.kmu.gov.ua/storage/app/sites/1/recoveryrada/ua/economic-recovery-and-development.pdf> (дата звернення: 13.04.2024).
3. Українці відкрили понад 500 тисяч ФОПів через Дію. *Міністерство юстиції України*. 2024. URL: <https://www.kmu.gov.ua/news/ukrainsi-vidkryly-ponad-500-tysiach-fopiv-cherez-diiu> (дата звернення: 13.04.2024).

Берестовий А.С., здобувач третього освітньо-наукового рівня вищої освіти
Науковий керівник – **Іванова Н.В.**, д-р екон. наук, професор
Національний університет «Чернігівська Політехніка», м. Чернігів, Україна

СУЧАСНІ ОСОБЛИВОСТІ ЛОГІСТИКИ ЗОВНІШНЬОЕКОНОМІЧНОЇ ДІЯЛЬНОСТІ ВІТЧИЗНЯНИХ ТОРГОВЕЛЬНИХ ПІДПРИЄМСТВ

Сучасні умови глобалізації та швидкого розвитку міжнародної торгівлі зумовлюють зростання важливості ефективної логістики зовнішньоекономічної діяльності для підприємств. Ця галузь сьогодні лише набуває важливості в економічній діяльності й, у тому числі, відіграє ключову роль у забезпеченні оптимального руху товарів, оптимізації ланцюгів постачання та забезпеченні конкурентних переваг на міжнародних ринках.

Однією з найбільш вагомих особливостей сучасної логістики зовнішньоекономічної торговельної діяльності є використання технологічних інновацій. Застосування технологій Інтернету речей (IoT), штучного інтелекту (AI) та блокчейну дозволяє вдосконалити логістичні процеси, забезпечити прозорість і швидкість у міжнародній торгівлі. Інтернет речей дає змогу в режимі реального часу відстежувати рух вантажів, транспортних засобів та стан складських приміщень, а штучний інтелект допомагає в прогнозуванні попиту, оптимізації маршрутів доставки, управлінні запасами та автоматизації логістичних операцій. Блокчейн технологія сприяє створенню безперервного та безпечного ланцюга постачання, відстеженню походження товарів та підтвердженню їх автентичності [1].

В умовах війни в Україні віртуальні підприємства можуть мати значний вплив на здійснення зовнішньоекономічної торговельної діяльності. Віртуальні підприємства є особливим видом бізнесу, який базується на використанні інформаційних технологій та мережі Інтернет для здійснення торговельних операцій та взаємодії з клієнтами. У контексті безпекової ситуації в Україні, віртуальні підприємства можуть відігравати важливу роль у забезпеченні безпеки та ефективності зовнішньоекономічної діяльності через [2]:

- зменшення безпосереднього контакту – віртуальні підприємства дозволяють здійснювати торговельні операції та взаємодію з партнерами та клієнтами без необхідності фізичного контакту, що може бути критично в умовах війни та обмежень на переміщення;

- забезпечення безпеки даних, високий рівень захисту конфіденційної інформації та даних під час здійснення торговельних операцій, що є критично в умовах воєнного конфлікту;

- гнучкість та швидкість реакції – віртуальні підприємства можуть швидко адаптуватися до змін у зовнішньому середовищі та реагувати на нові виклики, що дозволяє їм ефективно функціонувати навіть у складних умовах війни;

- можливість глобальної взаємодії – здійснення торговельних операцій на міжнародному рівні, розширюючи можливості виходу на нові ринки та взаємодії з партнерами з усього світу.

Таким чином, віртуальні підприємства можуть стати важливим інструментом для здійснення зовнішньоекономічної торговельної діяльності в умовах війни в Україні, забезпечуючи безпеку, ефективність та гнучкість у веденні бізнесу.

Розвиток сучасних технологій відіграє ключову роль у забезпеченні ефективного функціонування віртуальних підприємств. Комунікаційні технології дозволяють віртуальним підприємствам ефективно спілкуватися з партнерами, клієнтами та співробітниками незалежно від їх місцезнаходження, що є вкрай важливим для успішної діяльності в розподіленому віртуальному середовищі. Системи управління знаннями, такі як системи зберігання та вилучення даних, допомагають віртуальним підприємствам ефективно управляти інформацією та знаннями, забезпечуючи доступ до необхідних

даних і сприяючи обміну досвідом між учасниками віртуального підприємства. Технології моніторингу зовнішнього середовища забезпечують адаптивність віртуальних підприємств, дозволяючи відстежувати зміни на ринку та своєчасно реагувати на нові виклики і можливості. Крім того, технології для аналізу та обробки великих обсягів даних дозволяють приймати обґрунтовані рішення на основі якісної аналітики. Нарешті, технології для моделювання ситуації на ринку дозволяють прогнозувати та моделювати різні сценарії розвитку бізнесу, що сприяє ефективному стратегічному управлінню віртуальними підприємствами [3].

Ефективне управління ланцюгом постачання, включаючи оптимізацію процесів управління запасами, транспортування та складськими операціями, є невід'ємною складовою забезпечення своєчасних і ефективних поставок у міжнародній торгівлі. Розробка відповідних стратегій для подолання торгових бар'єрів, таких як митні обмеження та тарифи, також є важливим аспектом логістики зовнішньоекономічної діяльності. Крім того, забезпечення сталості та надійності логістичних ланцюгів є ключовим завданням для підприємств, що працюють на міжнародних ринках. Стійкі логістичні процеси гарантують безперебійність поставок та високу якість обслуговування клієнтів у різних країнах світу [4].

У міру зростання глобалізації та інтенсифікації міжнародної торгівлі, роль логістики у зовнішньоекономічній діяльності підприємств стає дедалі важливішою. Підвищення значущості логістичної складової у кінцевій ціні товару, інтеграція систем постачання, усунення торгових бар'єрів та зміни у практиці забезпечення логістичних операцій є характерними тенденціями сучасного міжнародного бізнесу.

Таким чином, сучасні особливості логістики зовнішньоекономічної торговельної діяльності відображають важливі тенденції у галузі, такі як використання новітніх технологій, оптимізація ланцюгів постачання, подолання торгових бар'єрів та забезпечення сталості логістичних процесів. Ефективна міжнародна логістика є основою для успішного функціонування підприємств на глобальному ринку, забезпечуючи їм конкурентні переваги та розширюючи можливості для виходу на нові ринки [5].

Міжнародна логістика сприяє розвитку зовнішньоекономічної діяльності підприємств через оптимізацію закупівельних, транспортних, складських та інших процесів. Глобалізація виробництва та розвиток світової торгівлі призвели до розподіленої торгівлі та розвитку транспортних мереж. Це створює нові можливості для підприємств, дозволяючи їм ефективно взаємодіяти на міжнародному ринку, забезпечуючи швидкі та ефективні поставки товарів, що сприяє зростанню їх конкурентоспроможності та розвитку на міжнародному рівні у наступних аспектах: оптимізація закупівельних процесів, ефективне транспортування, управління складськими операціями, інтеграція систем постачання, а також зниження логістичних витрат в цілому.

Список використаних джерел

1. Іванова Н.В. Інноваційний розвиток логістичного обслуговування: стратегічні пріоритети та інструменти реалізації. *Науковий журнал «Economic Synergy»*, випуск 2 (8), 2023. С. 177-192. DOI: <https://doi.org/10.53920/ES-2023-2-13>
2. Олюха В.Г., Осінська О.А. Господарсько-правові аспекти участі віртуальних підприємств у зовнішньоекономічній діяльності. *Юридичний науковий електронний журнал*. 2024. №1. С. 202-205. URL: http://www.lsej.org.ua/1_2024/45.pdf
3. Касатонova І.А. особливості функціонування віртуальних підприємств у сучасних умовах глобалізації економіки. *Приазовський економічний вісник*. 2018. Випуск 6(11). С. 176-182. URL: <https://journals.indexcopernicus.com/api/file/viewByFileId/628398.pdf>
4. Павлова Г.Е., Бабій І.В., Воловик Д.В. Становлення логістики на рівні мінародних економічних відносин. *Innovation and Sustainability*, (2), С. 139-146. URL: <https://ins.vntu.edu.ua/index.php/ins/article/view/49>
5. Дунська А.Р., Курта Т.В. Вплив ефективності міжнародної логістики на рівень конкурентоспроможності підприємства. *Ефективна економіка*. 2021. №12. URL: <http://www.economy.nayka.com.ua/?op=1&z=9705>

Борисенко Я.М., здобувач третього освітньо-наукового рівня вищої освіти
 Науковий керівник – **Денисенко Т. М.**, канд. техн. наук, доцент
Національний університет «Чернігівська політехніка», м. Чернігів, Україна

ОСОБЛИВОСТІ УПРАВЛІННЯ ПІДПРИЄМНИЦЬКОЮ ДІЯЛЬНІСТЮ ПІД ЧАС ВОЄННОГО СТАНУ

Управління підприємницькою діяльністю - це процес планування, організації, керівництва, контролю та координації різних аспектів діяльності підприємства з метою досягнення стратегічних цілей та забезпечення його успішності [1]. Цей процес включає в себе прийняття рішень щодо виробництва товарів або надання послуг, управління фінансами, ресурсами, персоналом, маркетингом та іншими аспектами діяльності підприємства. Загалом, управління підприємницькою діяльністю спрямоване на створення та збереження цінності для підприємства, його власників, співробітників та інших зацікавлених сторін.

В умовах воєнного стану управління підприємницькою діяльністю має суттєві особливості, порівняно з мирним часом. Це пов'язано з низкою факторів, які наведені в таблиці.

Таблиця – *Фактори впливу на управління підприємницькою діяльністю*

Фактор	Характеристика
Невизначеність та постійні зміни	Воєнний час характеризується високим рівнем невизначеності та постійними змінами в законодавстві, економічній ситуації, ринкових умовах тощо. Це робить ведення бізнесу складнішим та потребує від керівництва більшої гнучкості та адаптивності
Нові ризики та небезпеки	Воєнні дії несуть з собою нові ризики та небезпеки для бізнесу, такі як пошкодження майна, перебої в постачанні, втрата кадрів тощо. Це потребує від керівництва вжиття заходів з мінімізації цих ризиків та забезпечення безперебійної роботи підприємства. Підприємствам потрібно активно працювати над заходами безпеки та ризик-менеджменту
Обмежені ресурси	У воєнний час можуть бути обмежені ресурси, такі як фінансування, енергоносії, сировина тощо. Це змушує підприємства шукати альтернативні джерела ресурсів та оптимізувати свої витрати. У воєнний час може відбуватися зменшення доступу до ключових ресурсів, таких як енергія, сировинні матеріали або робоча сила. Підприємствам доводиться шукати альтернативні джерела ресурсів або оптимізувати їх використання
Зміни в попиті та попит на ринку	Воєнний стан може змінити попит на товари і послуги. Деякі продукти можуть мати вищий попит, тоді як інші можуть стати менш потрібними. Підприємствам потрібно швидко реагувати на такі зміни та адаптувати свою стратегію
Криза постачань та логістики	Військові дії можуть порушити ланцюги постачань та логістичні маршрути, що може призвести до перебоїв у постачанні сировини та матеріалів. Управління повинне шукати альтернативні джерела постачання та оптимізувати логістичні процеси
Зміни в законодавстві	У воєнний час можуть бути прийняті нові закони та нормативні акти, які регулюють підприємницьку діяльність. Це потребує від керівництва постійного моніторингу змін у законодавстві та адаптації своєї діяльності до нових вимог

Управління підприємницькою діяльністю під час воєнного стану є надзвичайно складним завданням, що вимагає від керівництва великої відповідальності, стратегічного мислення і гнучкості. Керівництво має бути готовим швидко та гнучко реагувати на зміни в законодавстві, економічній ситуації, ринкових умовах тощо. Це потребує чіткої стратегії та тактики ведення бізнесу, а також здатності швидко приймати рішення. Керівництво має вживати заходів з мінімізації ризиків, пов'язаних з веденням бізнесу в умовах воєнного стану. Це може включати страхування майна, диверсифікацію постачальників, розробку плану дій на випадок надзвичайних ситуацій. Сучасне керівництво повинно йти в ногу з часом, розумно використовуючи наявні ресурси, такі як фінансування, енергоносії, сировина. Це може включати впровадження заходів з економії ресурсів, пошук альтернативних джерел ресурсів, оптимізацію виробничих процесів. Це не лише економія коштів, а й відповідальність перед довілцями та майбутніми поколіннями [2].

Керівництво в сучасному бізнес-середовищі не може ігнорувати постійні зміни в законодавстві, які можуть вплинути на діяльність компанії. Адаптація до нових вимог є ключовою для збереження конкурентоспроможності та забезпечення відповідності з правовими стандартами. Перш за все, це означає систематичний моніторинг новин законодавства на всіх рівнях – як національному, так і міжнародному. Команда керівництва повинна мати доступ до надійних джерел інформації про будь-які зміни або пропозиції щодо правових актів, що стосуються їхнього сектору або ринку.

Успішна адаптація також вимагає ретельного аналізу нових законів та їх впливу на різні аспекти діяльності компанії. Це може включати оцінку потенційних фінансових, операційних та правових наслідків. Зважаючи на складність сучасного законодавства, керівництво може також звертатися до юридичних консультантів або внутрішнього юридичного відділу для отримання професійних порад щодо інтерпретації нових правил. Додатково, участь у тренінгах, семінарах та конференціях з питань правового регулювання може допомогти керівництву розуміти найновіші тенденції та найкращі практики відповідно до закону. Це також надає можливість обміну досвідом з колегами з інших компаній та вироблення стратегій для ефективного впровадження нових правил.

Ефективна комунікація з персоналом під час воєнного стану є не лише важливою, але й ключовою складовою успішного функціонування будь-якого підприємства. Коли керівництво налагоджує прозору та системну комунікацію зі своїми працівниками, це створює сприятливу атмосферу довіри, розуміння та співпраці, що в свою чергу сприяє збереженню мотивації та лояльності у колективі.

У цих умовах важливою є гнучкість та здатність швидко адаптуватися до змін, що дозволяє підприємствам успішно функціонувати навіть в непередбачуваних умовах воєнного конфлікту

Воєнний час – це не лише виклик, але й можливість для переосмислення пріоритетів, оптимізації процесів та пошуку нових шляхів розвитку. Використовуючи гнучкість, стратегічне мислення та відповідальний підхід, можна не лише зберегти свій бізнес, але й вивести його на новий рівень після закінчення воєнних дій.

Список використаних джерел

1. Управління підприємницькою діяльністю [Електронний ресурс] : навч. посібник / Н. М. Шматько [та ін.]; Нац. техн. ун-т "Харків. політехн. інт". Електрон. текст. дані. Харків, 2019. 1100 с. URI: <http://repository.kpi.kharkov.ua/handle/KhPI-Press/41351>
2. Безпека бізнесу під час війни: ТОП-10 порад керівнику. https://biz.ligazakon.net/analytics/212816_bezpeka-bznesu-pd-chas-vyni-top-10-porad-kervniku

Голівець С. М., здобувач вищої освіти ступеня доктора філософії
Науковий керівник – **Соломаха І.В.**, канд. екон. наук, доцент
Національний університет «Чернігівська політехніка», Чернігів, Україна

ВПЛИВ ЦИФРОВІЗАЦІЇ НА КОНКУРЕНТОСПРОМОЖНІСТЬ ПІДПРИЄМСТВА

Цифровізація, яка охопила сучасне суспільство, призвела до багатьох позитивних трансформацій, зокрема і у бізнес-процесах. Впровадження і використання сучасних технологій підвищує рівень конкурентоспроможності підприємств та організацій завдяки збільшенню гнучкості, ефективності та інноваційності [1].

Новітні технології дозволяють підприємствам швидше адаптуватися до змін ринкових умов, підвищуючи їх гнучкість та адаптивність, що покращує конкурентоспроможність навіть в умовах швидких трансформацій.

Завдяки застосуванню цифрових технологій можна автоматизувати та оптимізувати процеси виробництва, складську логістику та управління запасами, оптимізувати збут продукції, фінансову та бухгалтерську сфери тощо.

Цифрові технології відкривають низку каналів комунікації для всіх учасників бізнес-процесів. Наприклад, соціальні мережі, електронна пошта, месенджери та веб-сайти, дозволяють організаціям більш ефективно спілкуватися зі своїми клієнтами та швидше отримувати від них зворотній зв'язок, що дозволяє покращити сервіс та залучити нових клієнтів.

Деякі цифрові технології, наприклад, блокчейн, дозволяють підвищити рівень захисту персональних даних, що є особливо актуальним при наданні доступу до них стороннім додаткам.

Також використання цифрових технологій дозволяє підприємствам створювати нові товари та послуги, а також покращувати існуючі. Завдяки аналізу метаданих можна точніше прогнозувати попит, адаптувати продукти відповідно до потреб клієнтів, що також підвищує конкурентоспроможність [2].

Підвищуючи конкурентоспроможність окремих підприємств, цифровізація несе також низку загроз. Наприклад, багато невеликих фірм та організацій не мають достатньо фінансових ресурсів для ефективної розробки та впровадження новітніх технологій, що ставить під сумнів сам факт їхнього існування. Автоматизація і роботизація виробничих процесів поступово замінює людську працю, залишаючи певну кількість працездатного населення за межами ринку праці, при цьому вимоги до робітників інтелектуальної сфери значно збільшуються, що дуже часто впливає на соціальні відносини тощо.

Отже, незважаючи на певну кількість негативних наслідків, розвиток і впровадження цифрових технологій у сферу бізнесу дозволяє підвищити його конкурентоспроможність за рахунок підвищення гнучкості, автоматизації та оптимізації процесів, налагодження зв'язку з клієнтами. Тому зусилля суспільства та бізнес організацій зокрема мають бути спрямовані на збільшення переваг та позитивних наслідків та мінімізацію негативних.

Список використаних джерел

1. Піжук О. І. Цифровізація як зміна парадигми розвитку економічних систем. Науковий вісник Ужгородського університету. Серія : Економіка. 2018. Вип. 2. С. 84-91.
2. Український e-commerce під час війни – дослідження. AIN. 2022. URL: <https://ain.ua/2022/07/01/ukrayinskyj-e-commerce-pid-chas-vijny/> (дата звернення 14.04.2024).

Драгун В.А., здобувач третього освітньо-наукового рівня вищої освіти
Науковий керівник – **Коваль К.П.**, д-р філософії
Національний університет «Чернігівська політехніка», м. Чернігів, Україна

ЗАСТОСУНОК ДІЯ ЯК ІНСТРУМЕНТ ПОЛПШЕННЯ ДОСТУПНОСТІ ФІНАНСОВИХ ПОСЛУГ

Отримання в Україні державних послуг загалом, та послуг фінансового сектору зокрема, повсякчасно було складним і тривалим процесом, що вимагав відвідування значної кількості державних установ та інстанцій. Це створювало велику проблему бюрократії, яка в 21 столітті в сучасній європейській країні мала б бути вирішена.

Явище бюрократії в Україні багато в чому є наслідком минулого нашої держави – радянська партійна номенклатура залишила значний відбиток на історії української державності. Радянський підхід до надання державних послуг на місцях, довгий час стримував загальний курс України в напрямку інтеграції на Захід.

Однак виклики, перед якими постала наша країна сьогодні, спонукають до пошуку шляхів реалізації можливостей отримання більшості державних послуг онлайн. COVID-19 та повномасштабна збройна агресія проти нашої держави стали каталізатором адаптації державних послуг до онлайн формату. Необхідність модернізації державного управління, спрощення процедур, отримання зручного доступу до послуг, а також зменшення корупційних ризиків стали рушійними факторами щодо створення Дія.

Дія являє собою веб-портал, що уособлює частину проекту «держава в смартфоні» Міністерства цифрової трансформації України. Найвний також і однойменний мобільний додаток Ця інноваційна платформа дозволяє зручно та ефективно керувати фінансовими операціями безпосередньо зі смартфона. Впровадження цього онлайн сервісу надало можливість громадянам отримувати послуги від держави в режимі онлайн на протигагу годинами вистоювати черги до кабінетів чиновників. Отримання різноманітних даних від держвідомств і з реєстрів, подання документів для провадження таких процесів, як от: відкриття/закриття ФОП, оформлення допомоги з безробіття тощо.

Однією з ключових переваг цифрового сервісу є можливість отримання та супровід безлічі фінансових послуг. На сьогодні в застосунку Дія та веб-порталі Дія представлені наступні послуги, які дають змогу українцям проводити фінансові операції в декілька натискань: перереєстрація авто, виконавчі провадження, отримання допомоги ВПО, оплата штрафів ПДР, оплата судових штрафів, сплата податків ФОП, ЄСВ, отримання грантів на власну справу, отримання допомоги при народженні дитини, кредити ВПО, «Оселя», «Відновлення», військові облігації, а також одна з останніх послуг – доступ до міжнародного реєстру збитків. Вищеперераховані послуги замінують користувачам застосунку необхідність відвідувати державні органи особисто та унеможливають прояви корупційних дій. Зокрема, будь хто може сплатити виконавче провадження або штраф в застосунку Дія і при цьому отримати квитанцію. Очевидно, що така можливість економить час та сили, при цьому має таку ж ефективність, як і при особистому візиті в банк чи виконавчу службу. Щобільше, після кожної сплати користувачу доступна квитанція про сплату, а також різні угоди та договори, залежно від типу послуги.

Говорячи про фінансові послуги, слід звернути увагу на одну з найбільш корисних послуг для громадян — «Оселя». Програма "«Оселя" є ініціативою Президента України, спрямованою на підтримку доступного кредитування для придбання житла. Ця програма надає можливість отримання кредиту на придбання квартири в багатоквартирному будинку за відсотковою ставкою від 3% до 7% річних. Метою "«Оселя" є стимулювання доступності житла для населення та сприяння соціально-економічному розвитку країни шляхом забезпечення доступних умов кредитування. Головна перевага програми – повна

цифровізація послуги. Заповнення і підписання заявки в кілька натискань, після чого заявки відправляються в банки-партнери. Протягом 24 годин банки формують своє рішення, про що застосунок сповіщає користувача.

Окремо слід виділити послугу "єВідновлення", що передбачає можливість подати заявки на компенсацію зруйнованого чи пошкодженого майна. Після заповнення заявки онлайн і прикріплення всіх документів в Дії заявка йде на опрацювання. Після успішного схвалення заявки кошти приходять на спеціальну картку з однойменною назвою. Однак витратити кошти можливо лише в спеціалізованих магазинах будівельних послуг, оскільки важливо, щоб ці кошти пішли за призначенням.

У підсумку можна сказати, що цифровізація державних фінансових послуг в Україні призвела до значного покращення їх якості та доступності. Розробка платформи "Дія" дозволила громадянам отримувати послуги від держави онлайн, скорочуючи час та зусилля, пов'язані з відвідуванням численних установ. Ця платформа сприяє зменшенню корупційних ризиків та підвищенню ефективності процедур. Такі програми, як "єОселя" та "єВідновлення", забезпечують доступ до кредитування житла та компенсації пошкодженого майна, стимулюючи соціально-економічний розвиток країни.

Список використаних джерел

1. Вашук В.Д. Бюрократія як джерело модернізації держави: перспективи, виклики, конфлікти КПШ ім. Ігоря Сікорського, Київ – 2020 [Електронний ресурс] – Режим доступу: <https://ela.kpi.ua/server/api/core/bitstreams/a00ceccd-a14e-48ed-a70b-30af971b6527/content>
2. єОселя — Програма доступного кредитування житла. [Електронний ресурс] – Режим доступу: <https://eoselia.diia.gov.ua>
3. Програма допомоги від держави. [Електронний ресурс] – Режим доступу: <https://erecovery.diia.gov.ua>
4. Дія (сервіс). [Електронний ресурс] – Режим доступу: [https://uk.wikipedia.org/wiki/Дія_\(сервіс\)](https://uk.wikipedia.org/wiki/Дія_(сервіс))

УДК 005.921:658.14/17

Іванов Г.К., здобувач третього освітньо-наукового рівня вищої освіти
Науковий керівник – **Іванова Н.В.**, д-р екон. наук, професор
Національний університет «Чернігівська політехніка», м. Чернігів, Україна

РОЛЬ СТРАТЕГІЧНОГО ПЛАНУВАННЯ У ЗАБЕЗПЕЧЕННІ СТІЙКОСТІ КОМПАНІЇ НА РИНКУ

В умовах динамічного ринкового середовища, посиленої конкуренції та швидких технологічних змін забезпечення стійкості компанії на ринку є одним з найважливіших завдань для керівництва. Стійкість визначає здатність компанії адаптуватися до змін, протистояти негативним впливам та зберігати свої конкурентні позиції [1].

Стійкість підприємства може бути порушена різноманітними чинниками, такими як недостатня адаптація до змін ринкових умов, несприятливі економічні обставини, недостатній рівень інновацій, неспроможність управляти ризиками, недостатнє стратегічне управління, конкурентний тиск та неефективне управління ресурсами.

Для забезпечення стійкості підприємства на ринку необхідно дотримуватися наступних ключових положень. По-перше, важливо ретельно аналізувати ринок та конкурентів, що дозволить виявити можливі ризики та шляхи підвищення конкурентоспроможності підприємства. По-друге, необхідно інвестувати в дослідження та розвиток, щоб залишатися на чолі технологічного прогресу та відповідати на зміни потреб споживачів. По-третє, створення стратегічних партнерств може забезпечити підприємству доступ до нових ресурсів, ринків та технологій.

Крім того, важливо збалансувати фінансову структуру, ретельно управляючи фінансами, включаючи структуру капіталу та ефективне управління ліквідністю, що

допоможе зменшити фінансові ризики та забезпечити стабільність [3]. Підприємству необхідно вчасно реагувати на зміни у внутрішньому та зовнішньому середовищі, виявляючи гнучкість та швидкість реакції на нові умови. Розвиток інноваційних підходів, стимулювання творчості та інноваційності серед співробітників, активне впровадження нових ідей та розробка унікальних продуктів або послуг також сприятимуть забезпеченню стійкості.

Нарешті, підприємства повинні звертати увагу на соціальні та екологічні вимоги, враховуючи ці аспекти у своїй стратегії бізнесу, що дозволить залучити нових клієнтів та забезпечити сталість у взаємодії зі співробітниками та суспільством в цілому.

Отже, стратегічне планування є невід'ємною складовою ефективного управління компанією та має низку переваг для забезпечення її стійкості на ринку. По-перше, воно дозволяє компанії сформулювати чітке бачення свого майбутнього розвитку, визначити довгострокові цілі та пріоритети, що забезпечує орієнтир для прийняття рішень та координації зусиль усіх підрозділів. По-друге, у процесі стратегічного планування здійснюється ретельний аналіз зовнішніх факторів (ринкових тенденцій, конкурентного середовища, технологічних змін тощо) та внутрішніх ресурсів і можливостей компанії, що дозволяє виявити потенційні загрози та можливості, а також визначити сильні та слабкі сторони компанії [2].

Забезпечення стійкості підприємства на ринку вимагає поєднання різних стратегічних підходів та готовності до постійних змін. Підприємства, які активно застосовують ці рекомендації та ефективно реалізують стратегічне планування, мають більше шансів на успіх та стабільність у конкурентному середовищі.

На основі проведеного аналізу розробляються ефективні стратегії, які дозволяють компанії максимально використовувати свої сильні сторони, нівелювати слабкі сторони, адаптуватися до змін зовнішнього середовища та отримувати конкурентні переваги на ринку. Крім того, стратегічне планування забезпечує раціональний розподіл обмежених ресурсів компанії (фінансових, людських, матеріальних) відповідно до встановлених пріоритетів та стратегічних цілей, що сприяє підвищенню ефективності їх використання [2]. Важливою перевагою є також узгодженість дій усіх підрозділів компанії, координація їхніх зусиль та синергія у досягненні спільних цілей, що є ключовим фактором стійкості на ринку.

Нарешті, стратегічне планування передбачає постійний моніторинг змін у зовнішньому та внутрішньому середовищі, що дозволяє компанії своєчасно коригувати свої стратегії та плани, забезпечуючи гнучкість та адаптивність до нових викликів.

Процес стратегічного планування є циклічним та включає кілька основних етапів. По-перше, визначаються місія, бачення та цінності компанії, що формують основу для подальшого стратегічного аналізу. Наступними етапами є аналіз зовнішнього середовища (ринкові тенденції, конкуренція, технології, законодавство тощо) та аналіз внутрішнього середовища (ресурси, можливості, сильні та слабкі сторони). На основі цього аналізу формулюються стратегічні цілі компанії та розробляються конкретні стратегії для їх досягнення.

Після цього відбувається безпосередня реалізація стратегій та оперативне планування діяльності компанії. Важливим елементом циклу стратегічного планування є постійний моніторинг, оцінка та коригування стратегій відповідно до змін у зовнішньому та внутрішньому середовищі. Стратегічне планування є безперервним процесом, який вимагає постійного аналізу та своєчасного внесення необхідних змін для забезпечення стійкості компанії на ринку.

Висновок. Стратегічне планування відіграє важливу роль у забезпеченні стійкості компанії на ринку, допомагаючи підприємству адаптуватися до змін, визначити стратегічні цілі та завдання, розробити ефективні стратегії та тактики, а також моніторити та коригувати дії для досягнення успіху та стабільності у довгостроковій перспективі.

Забезпечення стійкості підприємства на ринку вимагає врахування різноманітних факторів та застосування відповідних стратегій. Ретельний аналіз ринкових умов та конкурентів дозволяє виявити можливі ризики та шляхи підвищення конкурентоспроможності. Інвестиції в дослідження та розвиток сприяють збереженню лідерства в технологічному прогресі та задоволенню потреб споживачів. Створення стратегічних партнерств забезпечує доступ до нових ресурсів та ринків.

Важливою складовою забезпечення стійкості підприємства у довгостроковій перспективі є також збалансоване управління фінансами [3] та стимулювання інновацій. У контексті сталого розвитку невід’ємними складовими є також соціальні та екологічні аспекти, урахування та розвиток яких, окрім іншого, допомагає залучати нових клієнтів та підтримувати довіру співробітників та суспільства. Застосування цих принципів дозволяє підприємству забезпечити стабільність та стійкість на ринку.

Список використаних джерел

1. Маслак О.І., Мовчан І.В. Економічна сутність категорії «стратегічна стійкість підприємства». *Ефективна економіка*. 2013. №5. URL: <http://www.economy.nayka.com.ua/?op=1&z=2002>
2. Дячун О. Д. Сутність стратегічного маркетингового планування, його завдання та принципи. *Галицький економічний вісник*, 2015. Том 48. № 1. С. 140-147. URL: <https://galicianvisnyk.tntu.edu.ua/pdf/48/142.pdf>
3. Васечко Л. Стратегічні напрями забезпечення фінансової стійкості підприємства. *Європейський науковий журнал Економічних та Фінансових інновацій*, 2021. 1(7), 26-40. URL: <https://journal.eae.com.ua/index.php/journal/article/view/123Citations>:

УДК 646.4:636.7

Киянець О. П., здобувач вищої освіти гр. ПТ-221

Науковий керівник – **Денисенко Т. М.**, канд. техн. наук, доцент

Національний університет «Чернігівська політехніка», м. Чернігів, Україна

АНАЛІЗ АСОРТИМЕНТУ ОДЯГУ ДЛЯ СОБАК ПІДПРИЄМСТВА COLLAR

Аналіз асортименту проводиться за декількома характеристиками, а саме - це широта асортименту, повнота асортименту, стійкість, структура асортименту та оновлюваність. Першим показником нашого аналізу буде широта асортименту. Наш асортимент має 124 позиції одягу та складається з: майки - 23 штуки; курточки - 66 штуки; комбінезони - 23 штуки; вітровки - 12 штуки [1].



Рисунок 1 – Широта асортименту одягу для собак*

*власна розробка автора

Отже, ми розподілили наші товари на такі 4 групи, і вийшов досить непоганий результат, широта нашого асортименту - на досить високому рівні. Як ми бачимо з діаграми, найбільше в асортименті саме курточок для собак.

Другий показник - структура асортименту. Ми будемо визначати її за таким показником як бренд. Наш асортимент одягу поділяється на такі бренди як AiryVest, WAUDOG та ТМ Теремок. Відповідно до кількості вони поділяються [1]: 1. AiryVest - 35 позиції; 2. WAUDOG - 84 позиції; 3. ТМ Теремок - 5 позицій. З цього ми можемо визначити, що найбільшу частину в структурі нашого асортименту займає бренд WAUDOG. Це і не дивно адже цей бренд є популярний не тільки серед одягу для собак, а і в інших категоріях. Через велику кількість різних малюнків, кольорів та розмірів бренд WAUDOG і займає значну роль в асортименті.

Щоб проаналізувати повноту, потрібно визначити скільки існує різних варіантів для одного і того самого товару, тобто у них може бути різний колір, різний розмір та інше (табл. 1.). Як бачимо з наших прикладів, повнота асортименту всюди є високою та товари мають широкий асортимент вибору (найбільша кількість варіантів 72). І тому аналіз повноти нашого асортименту довів, що асортимент одягу для собак торгової марки COLLAR є досить широким.

Наступний показник - стійкість. Будь-яка продукція торгової марки COLLAR є стійкою на ринку та має доволі високі рейтинги продажів, тому що це компанія, яка здобула собі це місце на ринку. Наразі ми говоримо саме про асортимент одягу для собак, тому підібрали декілька популярних товарів, які користуються високими рейтингами серед споживачів.

1. Одностороння курточка для собак AiryVest ONE чорна - мультисезонна одностороння курточка на кнопках. Вона тепла, зручна та стильна. Курточка не закриває задні ноги і живіт. Ця курточка має велику колірну палітру та різні розміри, щоб задовольнити потреби всіх собак та їх хазяїв [2].

Таблиця 1 – Повнота структури асортименту одягу для собак

Одяг	Розмір	Малюнок (колір)
Двостороння курточка для собак AiryVest UNI	- XS = 28 - S = 33, 38 - M = 43, 48 - L = 55	- червона/чорна - рожево/чорна - салатова/чорна - блакитна/чорна - помаранчева/чорна
Комбінезон для собак WAUDOG Clothes, софтшелл	-XS = 22, 25, 30 -S = 30, 32, 35, 40 -M = 35, 45, 47 -L = 50, 55	-малюнок «Харлі Квінн» - малюнок «Диво-жінка комікс» - малюнок «Джокер» - малюнок «Бетмен лого» - малюнок «Супермен, правда, справедливість»
Комбінезон для собак AiryVest One	- XS = 22, 25, 30 - S = 30, 32, 35, 40 - M = 35, 45, 47 - L = 50, 55	- чорний - фіолетовий - салатовий - рожевий - помаранчевий - блакитний

*побудовано автором на основі джерела [1]

2. Майка для собак WAUDOG Clothes, малюнок "Харлі Квінн" - продовження ВАУ лінійки ліцензійної продукції DC Comics. Новинка WAUDOG Clothes майка для собак із малюнками DC Comics на спині. Майка представлена в 9-ти розмірах та 5-ти дизайнах [3].

3. Курточка-накидка для собак WAUDOG Clothes - куртку-накидку дуже легко надягати на собаку (вона відкривається та регулюється за допомогою липучки). Накидка має простий дизайн. Всі зрізи окантовано резинкою зі світловідбивною смугою, що підвищує помітність вихованця у темний час доби [4].

Це трійка лідерів за популярністю. Саме вони складають 21 позицію з асортименту (але це без додаткових розмірів), і якщо загальна кількість у нас 124, то трійка найпопулярніших товарів, на думку споживачів, складають 17 відсотків. Ми можемо говорити про те, що це гарний результат, до того ж, це означає, що цей одяг придбали не тільки один раз, його купують постійно.

Отже, щодо висновків по аналізу асортименту одягу для собак на підприємстві COLLAR ми можемо сказати, що за даними показниками асортимент є доволі широким, одяг користується попитом серед споживачів, є доволі яскравим та завжди знайдеться щось для кожного домашнього улюбленця.

Список використаних джерел

1. Одяг для собак та котів. *Для собак*. URL: <https://ua.bycollar.com/clothes> (дата звернення 09.04.2024)
2. Одностороння курточка для собак AiryVest ONE чорна. *Одяг*. URL: <https://ua.bycollar.com/clothes/odnostoronnia-kurtochka-dlia-sobak-airyvest-one-chorna> (дата звернення 09.04.2024)
3. Майка для собак WAUDOG Clothes, малюнок "Харлі Квінн". *Одяг*. URL: <https://ua.bycollar.com/clothes/maika-dlia-sobak-waudog-clothes-maliunok-kharli-kvinn> (дата звернення 09.04.2024)
4. Курточка-накидка для собак WAUDOG Clothes, малюнок "Супермен червоний". *Одяг*. URL: <https://ua.bycollar.com/clothes/kurtochka-nakidka-dlia-sobak-waudog-clothes-maliunok-supermen-chervonii> (дата звернення 09.04.2024)

УДК 339.1:004.6

Кононенко С.О., здобувач третього освітньо-наукового рівня вищої освіти
Науковий керівник – **Іванова Н.В.**, д-р екон. наук, професор
Національний університет «Чернігівська політехніка», м. Чернігів, Україна

РОЛЬ АНАЛІТИКИ ДАНИХ В ПОБУДОВІ ЕФЕКТИВНОЇ ЕЛЕКТРОННОЇ КОМЕРЦІЇ

За останній час сектор електронної комерції показав велике зростання, що було спричинене прогресом технологій, діджиталізацією торгівлі в період COVID-19 та зміною поведінки споживачів. Аналітика даних є одним із основних критеріїв для побудови електронної комерції, дозволяючи компаніям краще зрозуміти вподобання споживачів та побудувати ефективний маркетинговий план.

Розуміння поведінки клієнтів є важливим фактором для побудови ефективної електронної комерції. Такі інструменти як Google Analytics[1] дозволяють бізнесу відслідковувати активність користувачів на їх веб-сайтах, забезпечуючи детальний аналіз різноманітних даних[2]:

- Час відвідування сайту
- Тривалість сесії
- Переглянуті сторінки
- Взаємодія з сайтом

- Перегляд і покупка товарів
- Географічне розташування
- Типи пристроїв
- Джерела трафіку

Ці дані дозволяють бізнесу не тільки зрозуміти поточну поведінку користувачів, але й адаптувати свої маркетингові стратегії та оптимізувати веб-сайт для підвищення ефективності залучення і задоволення клієнтів. Наприклад, якщо дані показують високі показники відмов на мобільних пристроях, бізнес може оптимізувати дизайн свого мобільного сайту, щоб покращити навігацію та швидкість, що безпосередньо впливає на задоволеність клієнтів і продажі [3].

Google Tag Manager (GTM) полегшує інтеграцію маркетингових тегів без додаткового втручання в код сайту. Ця гнучкість дозволяє легко і швидко інтегрувати різноманітні системи аналітики, експериментувати з маркетинговими кампаніями та корегувати їх. Швидке розгортання тегів дає змогу швидше реагувати на тенденції та вимоги ринку, що підвищує ефективність реклами.

Інтеграція інструментів аналізу даних, у платформи електронної комерції забезпечує конкурентну перевагу, дозволяючи приймати рішення на основі даних у реальному часі. Гнучкість, яку пропонують ці інструменти, дозволяє підприємствам швидко адаптуватися до змін ринку та потреб клієнтів, безпосередньо впливаючи на їх зростання та сталість.

Важливим аспектом підвищення ефективності електронної комерції є персоналізація контенту, яка використовує аналітику даних, щоб адаптувати веб-сайт до вподобань і поведінки окремих користувачів. Персоналізація контенту в електронній комерції використовує дані, зібрані під час взаємодії користувачів, щоб створити персоналізований досвід покупок. Такі дані, як попередні покупки, історія пошуку та поведінка користувача, аналізуються, щоб передбачити вподобання клієнтів і відповідно запропонувати продукти.

Персоналізований контент дає значні переваги:

- Підвищена залученість користувачів: персоналізований контент збільшує час проведений
- Вищі коефіцієнти конверсії: адаптація контенту та рекомендація товарів відповідно до конкретних потреб та інтересів користувачів підвищує ймовірність покупок
- Утримання клієнтів: персоналізація надає користувачам унікальний досвід та відчуття, що їх розуміють, збільшуючи лояльність до бізнесу та вірогідність повторної покупки.

Як висновок, застосування аналізу даних має вагомe значення в сфері електронної комерції, дозволяючи підприємствам розуміти та прогнозувати поведінку клієнтів, тим самим покращуючи процес прийняття рішень. Синергія між аналітикою даних і персоналізацією контенту надає значну користь як клієнту так і бізнесу.

Список використаних джерел

1. Analytics Help. Google Analytics. URL: <https://support.google.com/analytics#topic=14090456> (дата звернення 11.04.2024).
2. 7 Ways Big Data is Changing E-commerce Knowledge. Talend. URL: <https://ua.talend.com/resources/big-data-ecommerce/> (дата звернення 11.04.2024).
3. Beyond Numbers: E-Commerce Analytics For Transformative Business Growth. Forbes. URL: <https://www.forbes.com/sites/shoplazza/2023/09/12/beyond-numbers-e-commerce-analytics-for-transformative-business-growth/?sh=289ccff0650d> (дата звернення 11.04.2024).

Кубліцька О.В., аспірант

Науковий керівник – **Іванова Н.В.**, д-р екон. наук, професор
Національний університет «Чернігівська політехніка», Чернігів, Україна

ВЗАЄМОЗВ'ЯЗОК КАТЕГОРІЙ КРИЗИ ТА МОЖЛИВОСТЕЙ В КОНТЕКСТІ ФОРМУВАННЯ СТІЙКОСТІ ПІДПРИЄМСТВ ЕЛЕКТРОННОЇ КОМЕРЦІЇ

Питання забезпечення стійкості підприємств електронної комерції в Україні набирає все більшої актуальності у зв'язку із необхідністю реалізації підприємствами потенціалу для розвитку при одночасному забезпеченні достатнього рівня стійкості до несприятливих змін та кризових періодів.

Значна кількість досліджень підкреслює руйнівну природу криз та їхню здатність впливати на бізнес-сектор як у розвинених країнах, так і в країнах, що розвиваються. Криза – це раптова та несподівана подія, яка загрожує порушити роботу організації та становить як фінансову, так і репутаційну загрозу [1, с. 163]. При цьому кризові ситуації та періоди здатні спричинити короткострокові та довгострокові системні зміни як на підприємстві, так і в межах секторів та економічних систем, а також змінювати умови навколишнього середовища. В контексті підприємств електронної комерції періоди криз здатні викликати перебої в постачанні товарів і послуг, що може мати довгостроковий вплив на якість послуг і довіру споживачів, підриваючи імідж і репутацію підприємства і ставлячи під сумнів його подальшу життєздатність. Підприємства електронної комерції також мають труднощі з утриманням і залученням нових клієнтів або навіть втрачають їх із подальшим падінням попиту і, як наслідок, відчують зниження доходів через ускладнення створення та передачі цінності від підприємства до споживачів.

Криза може відігравати дуальну роль та виступати як джерело загроз і можливостей, зокрема, шляхом створення можливостей для нових способів ведення бізнесу, заохочення підприємств до виходу на нові ринки, диверсифікації продуктів, організаційного навчання. Крім того, криза спонукає підприємства впроваджувати радикальні інновації, впровадження яких за відсутності кризи зайняло б набагато більше часу, зокрема, шукати більш технологічно удосконалені шляхи ведення електронного бізнесу, у тому числі із використанням нейромереж, штучного інтелекту, Великих даних, 5G-мереж, віртуальної та доповненої реальності, технологій машинного навчання та аналітичних інструментів. Підприємства електронної комерції також можуть виграти від ринкових змін і турбулентності, що вимагає сприймання кризи як триггеру розвитку бізнесу.

Підприємства, які виживають і розвиваються в турбулентному середовищі, здатні не тільки керувати підприємством, але й розвивати характеристики стійкості. Таким чином, виховання рис і характеристик стійкості відбувається всередині підприємства і дозволяє МСП стати більш стійкими. Таким чином, стійкість підприємства враховує як реакції організації в цілому, так і індивідуальні реакції на зовнішні обставини, які мають різний ступінь і характер впливу на загальний рівень стійкості [2]. Як наслідок, можна стверджувати, що підприємницька стійкість матиме вплив на рівні підприємства; однак вона не обмежується нею, а також бере до уваги інші фактори, наприклад, стійкість працівників, стійкість логістичних ланцюжків, стійкість маркетингу, а також підприємницька стійкість.

Окремо варто відилити підприємницьку стійкість, яку варто розглядати як «багаторівневу спроможність, а також як контекстний вбудований динамічний процес» [3]. Серед характеристик стійкого підприємця варто виділити гнучкість, схильність до дій, здатність адаптуватися та долати труднощі, витривалість, винахідливість, оптимізм,

збереження спокою під час стресу, самоефективність, підприємницька уважність. Ці риси, завдяки практиці та подолання несприятливих подій, стають підприємницькими навичками, які впроваджуються на рівні підприємства у формі адаптації в періоди нестабільності.

Стратегії залишаються важливим фактором у реалізації стійкості підприємств електронної комерції. Формування та реалізація стратегій, що носять гнучкий та адаптивний характер, дозволяють МСП передбачати та реагувати на зміни зовнішнього середовища. Останні дослідження підкреслюють зв'язок між стійкістю та стратегією, зокрема, виділяючи стратегічне управління як один із ключових факторів для досягнення стійкості підприємств, що полягає у довгостроковій стратегічній спроможності, а також здатності розробляти більш стійкі дії на тактичному рівні управління. Крім того, особливого значення набуває стратегічна узгодженість, що полягає у послідовному розподілі ресурсів для визначення та розробки стратегій підприємств електронної комерції для підвищення стабільності та концентрації зусиль підприємства (Ibotta et al. (2020). У наслідку, наявність стратегії підприємства є позитивним, оскільки дає підприємству можливість передбачити та підготуватися до деструктивної події шляхом мобілізації ресурсів.

Ключовими стратегіями для подолання кризи та підвищення стійкості підприємств електронної комерції можна вважати:

- впровадження/адаптація цифрових і технологічних технологій;
- державну фінансову підтримку;
- модифікацію бізнес-моделей;
- вдосконалення внутрішніх операцій;
- організаційне навчання.

Сучасна наукова література наголошує на можливостях цифрових технологій змінити характер стратегії підприємства, тим самим покращуючи стратегічне пристосування підприємства до змін у зовнішньому середовищі. Як наслідок, підприємствам електронної комерції необхідно приділяти більше уваги технологічним можливостям для підвищення стійкості бізнесу, а також розробляти стратегії, які дозволяють трансформувати способи передачі вартості та забезпечення функціонування підприємства за допомогою цифрових технологій.

Список використаних джерел

1. Coombs W. T. Protecting Organization Reputations During a Crisis: The Development and Application of Situational Crisis Communication Theory. *Corporate Reputation Review*. 2007. Vol. 10, no. 3. P. 163–176. URL: <https://doi.org/10.1057/palgrave.crr.1550049> (date of access: 10.04.2024).

2. Burnard K., Bhamra R. Organisational resilience: development of a conceptual framework for organisational responses. *International Journal of Production Research*. 2011. Vol. 49, no. 18. P. 5581–5599. URL: <https://doi.org/10.1080/00207543.2011.563827> (date of access: 10.04.2024).

3. Korber S., McNaughton R. B. Resilience and entrepreneurship: a systematic literature review. *International Journal of Entrepreneurial Behavior & Research*. 2018. Vol. 24, no. 7. P. 1129–1154. URL: <https://doi.org/10.1108/ijeb-10-2016-0356> (date of access: 10.04.2024).

Максименко А.М., здобувач вищої освіти, гр. ПТ-231
 Науковий керівник – **Соломаха І.В.**, канд. екон. наук доцент
 Національний університет «Чернігівська політехніка», м. Чернігів, Україна

ДЕРЖАВНА ПІДТРИМКА ПІДПРИЄМНИЦТВА: РЕАЛІЇ СЬОГОДЕННЯ

Актуальність: сьогодні для держави дуже потрібен розвиток підприємництва. Для того, щоб люди, які не мають роботи – займались підприємництвом, розвивали бізнес і сплачували податки з метою допомоги ЗСУ.

Мета: дослідити заходи державної підтримки підприємництва задля підвищення рівня розвитку економіки України, стимулювання участі бізнесу у відбудові країни.

Державна підтримка підприємництва – це створення сприятливих умов для розвитку підприємництва, таких як: економічні та організаційні. Кабінет Міністрів України запровадив систему підтримки бізнесу, яка допоможе у вирішенні фінансових проблем підприємців.

На даний момент в Україні багато повністю розбитих та частково пошкоджених підприємств, що часто супроводжується ще і відсутністю електрики – в таких умовах дуже важко працювати. Тому державна підтримка підприємництва в умовах війни відіграє важливу роль.

Дослідження показали, що державна підтримка направлена (табл. 1) на відновлення та розвиток підприємництва, а саме: збереження робочих місць, надання компенсації роботодавцям за працевлаштування внутрішньо переміщених осіб; діджиталізацію та спрощення реєстраційних процедур, широке впровадження інновацій, пільгові кредитні програми, грантові програми на відкриття та розвиток власної справи, програми, які мінімізують ризик вимивання обігових коштів; допомога в релокації бізнесу; захист законних прав підприємців перед державними органами тощо.

Таблиця 1 – Характеристика програм державної підтримки підприємництва в Україні

Рік	Назва програми державної підтримки підприємництва	Характеристика державної програми
1	2	3
2020-2022	«Державна програма стимулювання економіки для подолання негативних наслідків, спричинених обмежувальними заходами щодо запобігання виникненню і поширенню гострої респіраторної хвороби COVID-19 на 2020-2022 рр.» [1]	Програма включає в себе впровадження заходів підтримки малого та середнього бізнесу, спрямованих на: забезпечення фінансової доступності; розширення ринкових можливостей; розвиток інфраструктури бізнесу. Вирішення проблем відбувалось за рахунок впровадження заходів, направлених на збереження та розширення робочих місць, оптимізації витрат бізнесу; створення та забезпечення ефективної діяльності фондів для поліпшення доступу до фінансів; цифровізації та оптимізації надання адміністративних послуг [1].
	«Національний проєкт Дія. Бізнес»[2]	Проєкт, спрямований на розвиток експорту та підприємництва, який був впроваджений у лютому 2020 року [2].
2023	Компенсація за працевлаштування ВПО	Статус ВПО є у людей, які вимушено виїхали в результаті окупації, прояву насильства тощо. Розроблено та впроваджено систему фінансової підтримки роботодавцям, які забезпечили робочими місцями осіб зі статусом ВПО. За кожен працевлаштовану особу держава виплачує терміном до двох місяців суб'єктам підприємницької діяльності фінансову допомогу у розмірі мінімальної заробітної плати.
	Національний контактний пункт	Надання фахової допомоги для осіб, які приймають рішення на рівні держави. Базовими завданнями Офісу як НКП є: просування цифрової політики ЄС; інформування про програму «Цифрова Європа» та нові можливості; надання фахових консультацій щодо процесу успішного подання конкурсної заявки; співпраця з мережею НКП у країнах ЄС [4].

1	2	3
2024	Виділення коштів з бюджету	В Харківщині є потреба збереження робочих місць та забезпечення суспільних потреб. В рамках програм підтримки бізнесу в 2024 році для підприємців Харківщини передбачено півтора мільярда гривень [5].
	Державна кредитна програма «Доступний факторинг»	Відповідно до програми мікро-, малому та середньому бізнесу надається кредит без застави у сумі до 5 млн грн (відтермінування платежу за компенсаційною ставкою 13% річних впродовж до 1 року), що дає можливість збільшити оборотні кошти підприємств МСБ, а також забезпечити надходження додаткових коштів в економічну діяльність, що є особливо важливим в період війни.
	Державна кредитна програма «Доступний фінансовий лізинг 5-7-9%»	Програма є актуальною підтримкою малого та середнього бізнесу. Адже вона допомагає підприємцям та юридичним особам у закупівлі с/г техніки, комерційного транспорту тощо в лізинг за пільгами. Держава бере на себе компенсацію основного рівня річної винагороди до 5%, 7% чи 11% [6].
	ДП «Прозоро. Продажі»	Єдина платформа цифрової взаємодії для допомоги в релокації бізнесу в період воєнного стану. Програма дуже актуальна, тому що через бойові дії агресора багато підприємців втратили власний бізнес і понесли багато збитків. Завдяки релокації можна перемістити своє підприємство в інше в більш безпечне місце і в подальшому сплачувати податки, які підуть на фінансову підтримку для ЗСУ.
	Урядова програма «єРобота»	Підтримка від держави для того, щоб відновити або створити власний бізнес, збільшити кількість робочих місць. На порталі Дія пропонуються наступні програми для отримання гранту: <ul style="list-style-type: none"> • «Своя справа» - мікрогрант на суму до 250 тис. грн; • «Новий рівень» - грант для переробних підприємств (до 8 млн грн); • «Свій сад» – грант на закладку саду (до 400 тис. грн за 1 га); • «Своя теплиця» - грант на будівництво теплиці (до 7 млн грн за 2 га); • «IT- стартан» (у стадії розробки) - гранти до 3,5 млн грн; • «Стартан в IT» (у стадії розробки) - гранти на навчання у сфері IT.
	Маркетплейс фінансових можливостей для бізнесу на Дія. Бізнес	Платформа для вибору фінансової програми, ознайомлення з інформацією, щодо отримання фінансової допомоги тощо.
	«Допомога від Ради бізнес-омбудсмена»	Безкоштовне надання юридичної підтримки та захисту прав підприємців перед державними органами, вирішення спорів з державними установами без суду.
	«Чекліст для рестарту бізнесу» [4]	Допомога у наданні інформації, стосовно ресурсів, розробка тактики та впровадження конкретних заходів для прискорення відновлення економіки України через запуск бізнесів [4].

Завдяки впровадженню дієвої державної підтримки підприємництва підвищується рівень зростання економіки України; стабілізується платоспроможність населення; з'являються перспективи поствоєнного відновлення; розвиваються галузі та напрямки бізнесу, які можуть стати «зонами прориву» та формувати високу додану вартість.

Список використаних джерел

1. Урядовий портал. Єдиний веб-портал органів виконавчої влади України - <https://www.kmu.gov.ua/reformi/ekonomichne-zrostannya/pidtrimka-malogo-serednego-pidpriyemnictva>
2. Офіційний сайт «Дія» - <https://business.diaa.gov.ua/about-project>
3. Офіційний сайт МОН - <https://mon.gov.ua/ua/news/u-derzhavnomu-byudzheti-na-2022-rik-mon-perebchano-1537-mlrd-grn-ce-na-144-mlrd-grn-bilshe-nizh-u-2021-mu>
4. Офіційний сайт «Дія» - <https://business.diaa.gov.ua/wartime>
5. Державний сайт України. Міністерство економіки України - <https://www.me.gov.ua/News/Detail?lang=uk-UA&id=5af2b0be-dc96-48cb-b5fa-e1d85918427c&title=DliaPidtrimkiBiznesu>
6. Офіційний сайт «Глобус Банк» - <https://globusbank.com.ua/ua/u-2024-rotsi-efektivnimi-instrumentami-pidtrimki-malogo-ta-serednego-biznesu.html>

Мацкевич П., здобувач вищої освіти гр. МПТ-231
Науковий керівник – **Іванова Н.В.**, д-р екон. наук, професор
Національний університет «Чернігівська Політехніка», м. Чернігів, Україна

РОЛЬ ІННОВАЦІЙНИХ ПІДПРИЄМСТВ У РЕГІОНАЛЬНОМУ РОЗВИТКУ

Актуальність теми. Підприємницька діяльність забезпечує життєдіяльність та задовольняє базові потреби населення. Окрім звичайного «виживання» регіону підприємства повинні розвиватися та впроваджувати інновації. Не всі інновації передбачають використання ноу-хау. В першу чергу інновації повинні бути доступними та корисними для суспільства.

Потужність регіону визначається у його ділових та економічних центрах. Вона передбачає не лише виробляти продукцію для забезпечення власних потреб, а також використання інноваційних методів при виробництві продукції.

Підприємства регіону умовно можна поділити на такі види.

Перший вид підприємств забезпечують життєдіяльність населення у регіоні. Вони займаються виробництвом продуктів харчування, надання адміністративних послуг та інші важливі послуги – безпека, медицина та освіта та інші. До них відносять забезпечення базових потреб для проживання населення. Це переважно державні/комунальні підприємства із певною часткою приватного сектору.

Другий вид підприємств забезпечує потреби населення. Вони забезпечують сферу послуг та торгівлі. Це продовольчі та непродовольчі магазини, сфера розваг, туризму, фінанси та інші. Тобто, що забезпечує щоденні потреби населення. Вони не є критично важливі, але теж необхідні для повноцінного задоволення всіх потреб.

Згадані види підприємства є важливими для забезпечення життєдіяльності регіону та доповнюють один одного.

Третій вид – інноваційні підприємства. Знаходження таких підприємств робить регіон економічним та діловим центром. Вони передбачають використання у своїй діяльності інноваційну діяльність та впровадження нових технологій

Детальніше розглянемо третій вид підприємств, а саме сферу сільського господарства – вітчизняний та закордонний досвід застосування інновацій.

Приклад Австрії. Австрійські фермерські лісовласники створили кооперативи які використовують паливо на основі лісової біомаси для централізованого опалення. Таким чином вони створили ринок для лісових відходів та вирішили проблеми забруднення повітря (спричинене опаленням окремих будинків на вугіллі). [1,2].

На Чернігівщині у селі Кукшин в кооперативі організували прийом молока у місцевого населення. Використовуючи лабораторне обладнання вдається проводити аналіз молока на місці. Це дало змогу підвищити ціну на продукцію населення. Переробкою молока займаються у кооперативі з якого виробляють пастеризоване молоко, сир, вершки та масло.

Відкриття кооперативу сприяло зайнятості населення та продажу сільськогосподарської продукції за вигідними цінами для селян. Також покращився рівень життя людей у громаді.

У селі Вертіївка в кооперативі налагодили виробництво паливних брикетів. Їх використовують для опалення державних установ. Це дало змогу для працевлаштування місцевого населення [3].

Згадані заходи сприяють виконанню Цілей сталого розвитку, а саме: сталому економічному зростанню; повній і продуктивній зайнятості та гідній праці для всіх; раціональне споживання і виробництва ресурсів; подолання бідності. Впровадження Цілей сталого розвитку не передбачає впровадження складних технологій, а може зосередитись на покращенні життєдіяльності населення [4].

Інновації передбачають не тільки впровадження ноу-хау зі складними технологіями. Вони є результатом передового досвіду у різних галузях. Їх можна розглядати як слідуванням

новим тенденціям які повинні покращити якість життя багатьох людей та середовище, де вони проживають. Інновації повинні бути доступні та прості на кожному рівні життєдіяльності людини.

Список використаних джерел

1. Модель кооперативного підприємництва для сталого розвитку. URL: <https://www.mdpi.com/2071-1050/12/13/5462#B43-sustainability-12-05462> (дата звернення: 18.04.2024);
2. Соціальні інновації як перспектива для лісової біоекономіки: вибрані приклади з Європи. URL: <https://www.mdpi.com/1999-4907/10/10/878#B8-forests-10-00878> (дата звернення: 18.04.2024);
3. Соціальне підприємництво: від ідеї до суспільних змін. URL: http://slavrada.gov.ua/uploads/File/econom/soc_biz.pdf
4. Глобальний договір ООН в Україні <https://globalcompact.org.ua/tsili-stijkogo-rozvytku/> (дата звернення: 18.04.2024).

УДК 339.13:663.95(477)

Напалько В. В., здобувач вищої освіти гр. ПТ-221

Денисенко Т.М., канд. техн. наук, доцент

Національний університет «Чернігівська політехніка», м. Чернігів, Україна

ВИКЛИКИ ТА ПЕРСПЕКТИВИ ЧАЙНОГО РИНКУ УКРАЇНИ

В Україні споживання чаю стало справжньою традицією. Чорний, зелений, фруктовий - його п'ють вранці, щоб зарядитися енергією, в обід - для приємного перепочинку, і ввечері, щоб зігрітися і розслабитися. Неважливо, яка пора року за вікном, чашка ароматного чаю завжди буде доречною. За даними дослідження Pro-Consulting [1] українці віддають перевагу в споживанні чорному чаю - 68%, зеленому - 17%, ароматизованому – 8%, фруктовому - 7%, трав'яному – 4% та чаєм спеціального призначення 3%. Проте, варто зауважити, що обсяг чаю з чайного листа є іноземного походження – українські виробники лише фасують продукцію під своїми торговими марками, адже кліматичні умови країни є непридатними для вирощування чаю. Власним є виробництво лише трав'яних чаїв, левову частку сировини вирощують в Карпатському регіоні. Завдяки екологічно чистим умовам та унікальному мікроклімату Карпат, українські трав'яні чаї відрізняються високою якістю та багатством смаків. Отже, чайний ринок України є імпортозалежним.

Шрі-Ланка та Індія є лідерами серед постачальників чаю, забезпечуючи більшу частину українського ринку. Ці країни славляться своїми багатовіковими традиціями вирощування та виготовлення чаю, пропонуючи широкий спектр сортів та смаків.

Близько 12% імпорту припадає на брендований чай з ОАЕ, Китаю та Польщі. Ці країни пропонують більш ексклюзивні та вишукані сорти чаю, які зазвичай мають вищу ціну.

У 2023 році українці придбали чаю на 7-7,8 млрд. грн, що свідчить дослідження FMCG-ринку, а це в свою чергу становить приблизно 11,6-12 тис. тон чаю [2].



Рис. 1. Сегментація ринку чаю в Україні*

*побудовано автором на основі джерела [3]

Ринок чаю в Україні набув стабільності, виробництво (фасування) чаю в Україні збільшувалося, а відсоток імпорту зменшувався. Щорічно експерти фіксували збільшення об'ємів продажів у 5-10%, але з початок повномасштабного вторгнення росії в Україну це змінив. До 2022 року 40% ринку чаю в Україні займали компанії з російськими власниками. «Орімі Україна» та «Компанія май Україна» - назви не є показником для споживача, але саме бренди якими вони володіли: Greenfield, TESS, Принцеса Нури, Майский та Curtis.

З початком повномасштабної війни багато виробників чаю в Україні зазнали значних втрат через бойові дії. Зокрема, компанія «Ахмад», чие виробництво розташоване в Харківській області, відчула на собі руйнівні наслідки війни.

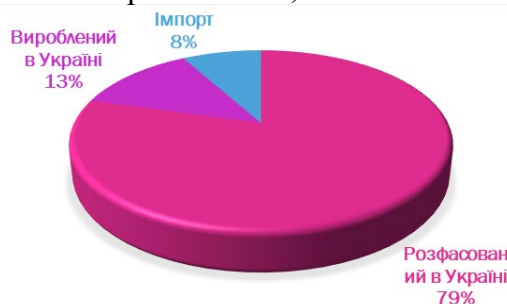
Однак, незважаючи на складні обставини, компанія «Ахмад» продемонструвала стійкість і відновила поставки продукції вже в середині літа 2022 року [3].

Повномасштабне вторгнення порушило логістичні ланцюги поставок чайної продукції на прилавки магазинів до різних регіонів країни. На сьогоднішній день можемо розглянути ТОП найпопулярніших брендів чаю за 2023-2024 рік.

Лідером є бренд «Lovage», який належить українській корпорації «Мономах». Асортимент налічує чаї класичні та купажовані від листових до пакетованих. Наразі даний бренд є дуже розрекламований та популярний, завдяки своєму вишуканому упакуванню часто є гідним подарунком. Друге місце за популярністю «Basilur», чаї цієї компанії виробляються в столиці Шрі-Ланки. Продукція має відзнаку «Золотий лев» — емблему, якою маркується лише першокласний чай. Третє місце «Newby», в асортименті понад 200 видів чаю, продукція відноситься до преміум-класу. Четверте та п'яте місце за популярністю «Pickwick» та «Teahouse», для виготовлення продукції частина сировини вирощується на території України, але основні партії поставляються із великих плантацій Кенії, Шрі-Ланки, Індії, Китаю. Завершає рейтинг «Карпатський чай». Цей чай виготовляється з листя, зібраного на мальовничих схилах Українських Карпат. Завдяки унікальному мікроклімату та екологічно чистій місцевості, чай з Карпат володіє неповторним ароматом та вишуканим смаком.

Сьогоднішній ринок чаю в Україні відображає декілька важливих тенденцій, які визначають його динаміку та перспективи. По-перше, імпорт чаю переважає над внутрішньою продукцією, що створює значний тиск на українські компанії. Умови вирощування чаю на українських плантаціях ще не дозволяють конкурувати з імпортними аналогами, особливо з урахуванням високої ціни виробництва.

Друга проблема полягає в наявності напоїв «з російським смаком», які, хоч і зникли з полиць у зв'язку з війною, проте залишаються популярними серед споживачів. Це створює ситуацію, коли українські споживачі, навіть несвідомо, спонсорують російський бізнес через попит на такі продукти.

Третя тенденція полягає в перенасиченості ринку чаю різноманітними брендами, що робить процес вибору для споживача складним. Це призводить до того, що споживачі переходять на продукцію нових брендів у пошуках оптимального смаку. У такій ситуації маркетингова політика та рекламні кампанії стають ключовими факторами, що впливають на вибір споживача.

Отже, ринок чаю в Україні зустрічається з рядом викликів, пов'язаних як з конкурентним тиском, так і з впливом геополітичних подій на споживчі вподобання. Розвиток цього ринку потребує уваги до якості виробництва, маркетингових стратегій та стратегій диверсифікації продукції.

Список використаних джерел

1. Аналіз ринку чаю в Україні. URL: <https://pro-consulting.ua/ua/issledovanie-rynka/analiz-rynka-chaya-v-ukraine-2022-god> (дата звернення: 28.03.24)
2. Державна служба статистики України. URL: <https://www.ukrstat.gov.ua/> (дата звернення: 28.03.24)
3. Підпільний чай. URL: <https://www.epravda.com.ua/publications/2024/03/14/711126/> (дата звернення: 28.03.24)

Поліщук Д.Є., здобувач вищої освіти гр. ПТ-231
Науковий керівник – **Іванова Н.В.**, д-р екон. наук, професор
Національний університет «Чернігівська Політехніка», м. Чернігів, Україна

СКЛАДОВІ ІМІДЖУ ДІЛОВОЇ ЛЮДИНИ: ОСОБЛИВОСТІ ФОРМУВАННЯ ТА ПРОЯВУ

Імідж (англ. image – образ) – штучний образ, цілеспрямовано створюваний у суспільній чи індивідуальній свідомості та підсвідомості засобами масової комунікації і психологічного впливу.[1]

Імідж ділової людини складається із:

- зовнішнього вигляду – охайний і професійний сприяє позитивному ставленню оточуючих
- манери спілкування – вміння чітко, професійно та коректно спілкуватися з клієнтами формує позитивний імідж
- професіоналізму – демонстрація знань сприяє встановленню авторитета
- етичної поведінки – підприємець, який дотримується етичних норм і веде чесний бізнес формує позитивну репутацію
- соціальних мереж – участь в соціальних мережах дозволяє підприємцю підтримувати зв'язок зі своєю аудиторією
- клієнтоорієнтованості – підприємці які орієнтовані на задоволення потреб клієнтів формують позитивний імідж
- особистих якостей – чесність, надійність, креативність та наполегливість також важливі для формування іміджу.

Сформувати власний імідж не легко. Потрібно урахувати безліч факторів і прикласти немало зусиль, для того щоб вас побачили і почули.

Імідж відіграє велику роль не тільки у підприємстві, для звичайної людини чи актора також він не менш важливий.

Розглянемо імідж Сергія Притули та Олега Гороховського.

Сергій Притула

Сергій Притула — відомий український телеведучий, шоумен, актор і громадський діяч, який також активно включився в благодійність.[2]

Його унікальний стиль презентації, почуття гумору та здатність зв'язуватися з аудиторією зробили його одним із найулюбленіших телеведучих в країні.

Притула активно займається благодійництвом та громадською діяльністю. Він брав участь у зборі коштів на підтримку українських військових, допомогу дітям, та інших соціальних проєктах.

Його політична діяльність розширила його імідж як особистості, яка прагне внести зміни не лише через громадську та волонтерську діяльність, але й через політичну систему.

Притула відомий своєю відповідальністю та любов'ю до родини. Він часто говорить про свою сім'ю в інтерв'ю та у соціальних мережах, демонструючи свою відданість і турботу про близьких.[3]

В цілому, імідж Сергія Притули можна охарактеризувати як образ багатогранної особистості, яка використовує свою популярність та вплив для підтримки важливих соціальних ініціатив.

Олег Гороховський

Олег Гороховський, один із засновників Монобанку, є прикладом сучасного інноваційного підприємця в Україні.

Гороховський, разом із командою, створив Монобанк як цифровий банк без фізичних відділень, що було новим підходом для українського ринку. Монобанк став одним із перших банків в Україні, який активно використовує сучасні технології. Гороховський та його команда постійно прагнуть покращити обслуговування клієнтів, надаючи їм інтуїтивно зрозумілі продукти та послуги. Його діяльність у сфері фінансів стимулює розвиток інновацій в Україні.

Олег Гороховський та його команда показують, що успіх сучасного підприємця полягає у здатності застосовувати інноваційні підходи, орієнтуватися на потреби клієнтів та активно взаємодіяти з аудиторією.

Поєднання аспектів іміджу допомагає підприємцю стати більш успішним та конкурентоспроможним, здобути довіру від клієнтів, партнерів та інвесторів.

Гарна репутація може відкрити нові можливості для професійного зростання.

Список використаних джерел

1. Енциклопедія сучасної України. URL: <https://esu.com.ua/article-13264>
2. Пруга Сергій Дмитрович. Вікіпедія. URL: <http://surl.li/dqshq>
3. Пруга Сергій Дмитрович. Дорослий погляд на світ. URL: https://rus.lb.ua/file/person/5039_pritula_sergiy_dmitrovich.html
4. Журнал Forbes Ukraine. URL: <https://forbes.ua/money/prostiy-servis-dlya-biznesa-oleg-gorokhovskiy-pro-visnovki-tsogo-roku-i-proekt-svoei-mrii-u-2024-m-blits-intervyyu-23122023>
5. Монобанк. Перший банк без відділень. URL: <https://new.finance.ua/ua/30-rokiv-nezalezhnosti/monobank>

УДК 334.722:364

Пугач О.І., здобувач третього освітньо-наукового рівня вищої освіти
Науковий керівник – **Денисенко Т. М.**, канд. техн. наук, доцент
Національний університет «Чернігівська політехніка», м. Чернігів, Україна

ІМПАКТ БІЗНЕС-МОДЕЛЬ У СОЦІАЛЬНОМУ ПІДПРИЄМНИЦТВІ

Протягом останніх десятиліть бізнес більшість часу фокусувався на короткостроковому отриманні прибутку, і не звертав увагу на соціальні потреби або на довгострокові інвестиції, які можуть покращити майбутнє. Такий підхід призводив до безпорадності і недостатньої самостійності у суспільстві. Але останнім часом з'явилися нові типи бізнесу, так звані імпаکت-підприємства, які не лише прагнуть отримати прибуток, а й шукають способи створення користі для суспільства. Сьогодні більше підприємців усвідомлюють важливість своєї соціальної ролі, і цей підхід повертається до бізнесу у вигляді довіри та підтримки від клієнтів.

За дослідженням Global RepTrak 2021, компанії, які вирішують суспільні проблеми і чітко визначають свій соціальний вплив, мають значний конкурентний перевагу. Такий підхід до бізнесу стає все більш популярним, особливо в США, де велика кількість компаній відмовляється від максимізації прибутку на користь сприяння благополуччю клієнтів [1].

Імпаکت-бізнес тісно пов'язаний з міжнародними цілями сталого розвитку ООН, і це стає ключовим фактором для світових лідерів. Інвестування в соціальний розвиток означає використання капіталу для покращення економічного, соціального та екологічного стану, використовуючи Цілі сталого розвитку як орієнтир. Імпаکت-інвестиції мають на меті створення позитивних змін у суспільстві та середовищі, не лише забезпечуючи фінансовий дохід, а й вирішуючи реальні проблеми. Це новий напрямок інвестування, який стає все популярнішим серед інвесторів, що враховують сталість розвитку та інші соціальні цілі як важливі критерії.

У перекладі з англійської мови поняття "вплив" відповідає терміну ІМРАСТ. В імпаکت-підприємстві, ІМРАСТ є ключовим показником, який оцінюється інвесторами нарівні з фінансовими результатами проекту. Визначення рівня впливу важливе, але також не менш важливо визначити конкретну мету, на яку цей вплив спрямований.

Показники соціального впливу можна поділити на кількісні і якісні. Кількісні показники вимірюють результати діяльності соціального підприємства у числовому виразі, включаючи економічні і соціальні аспекти. Якісні показники описують особливості процесів та ситуацій.

Щодо рівнів впливу в імпаکت-підприємстві, їх можна умовно розділити на дії для запобігання шкоді, дії для приносу користі та дії, спрямовані на розв'язання проблем. Визначення цілей і завдань впливу включає в себе визначення рівня впливу, цілей сталого розвитку, на які впливає підприємство, і визначення цінності та впливу бізнес-моделі [2].

Способи впливу - це процеси і методи, які дозволяють організаціям функціонувати стабільно і в той же час забезпечувати максимальний соціальний вплив. Соціальні зміни можуть бути досягнуті через різні шляхи, такі як доступ до продуктів/послуг, мікрокредитування, соціальна обізнаність та інші.

Існують різні бізнес-моделі та способи впливу, а також їхні комбінації. Соціальний підприємець повинен вдало поєднувати їх між собою, щоб це було водночас ефективно з економічної точки зору й доцільно для вирішення суспільної проблеми. ІМРАСТ – це акронім, де кожна літера має своє окреме значення. Бізнес-модель ІМРАСТ демонструє вплив як на саму компанію, так і на всю екосистему бізнесу, в якій працює соціальне підприємство. Складові бізнес-моделі ІМРАСТ наведено у таблиці. Розглядаючи дані, представлені в таблиці щодо бізнес-моделі ІМРАСТ, очевидно, що як "популярні" компоненти, такі як цільова аудиторія або ціннісна пропозиція (продукт), так і «менш популярні» компоненти, як ціноутворення або продажі, мають критичне значення для будь-якого бізнесу. Те, що робить бізнес-модель ІМРАСТ унікальною і відмінною від інших, полягає у тому, що вона поєднує ці елементи в зрозумілий та ефективний спосіб.

Щодо імпаکت-підприємця, його найчастіше сприймають як власника некомерційної організації або філантропа. Однак відмінною рисою імпакт-підприємця є те, що вони не покладаються на донорську підтримку або безвідмовне фінансування. Натомість вони активно працюють над досягненням прибутковості, довгострокової стабільності та створенням соціального впливу за допомогою ринкових стратегій [4].

Таблиця - Характеристика складових бізнес-моделі ІМРАСТ [3]

	Складова	Характеристика складової
I	<i>influence</i>	Це позитивний ефект, який створює соціальне підприємство, вирішуючи важливу суспільну проблему. Саме навколо цього впливу будуються всі інші складові класичної бізнес-моделі.
M	<i>market</i>	З цього блоку починаються всі бізнес-складові моделі. Для компанії важливо чітко визначити свого клієнта та проаналізувати ринок, на якому вона буде працювати.
P	<i>proposition/ product</i>	Цей блок описує цінності та вигоди, які клієнт отримує від продуктів чи послуг, пропонованих соціальним підприємством
A	<i>average</i>	Визначає принципи формування компанією ціни на свою продукцію чи послуги. Це одне з найважливіших питань у діяльності будь-якого бізнесу, адже ціна впливає на розмір прибутку, точку беззбитковості та інші важливі показники.
C	<i>company</i>	Цей блок описує розуміння ресурсів, якими володіє компанія, а яких їй не вистачає і як їх залучити; які існують витрати; які джерела доходів у компанії; все інше, що стосується бізнес-процесів всередині компанії.
T	<i>triggers</i>	Допомагає зрозуміти фактори, які впливають на рішення клієнтів про покупку. Іншими словами, йдеться про техніки та інструменти продажів, адже саме вони приносять гроші будь-якому бізнесу.

Отже, імпакт-підприємці, хоч і стикаються з багатьма звичайними викликами підприємницької діяльності, мають додаткову відповідальність у вирішенні питань щодо соціального, екологічного та етичного впливу їх продуктів або послуг. Окрім забезпечення прибутковості і конкурентоспроможності, вони повинні також розвивати моделі впливу, які враховують суспільну користь та сталість середовища. Це означає, що вони повинні враховувати не лише фінансові метрики, але й вплив на людей, спільноту та довкілля. Такий підхід дозволяє їм не лише здобувати прибуток, а й сприяти створенню позитивних змін у світі.

Список використаних джерел

1. Переваги соціального підприємництва: веб-сайт. URL: <https://business.diiia.gov.ua/advantages-of-social-entrepreneurship> (дата звернення 20.04.2024).
2. Власна відповідальність: що таке імпакт-бізнес: веб-сайт. URL: <https://mind.ua/openmind/20234574-vlasna-vidpovidalnist-shcho-take-impakt-biznes> (дата звернення 19.04.2024).
3. ІМПАКТ бізнес-модель соціального підприємництва: веб-сайт. URL: https://socialbusiness.in.ua/knowledge_base/impakt-biznes-model-dlia-sotsial-noho-pidpriemstva-4/ (дата звернення 20.04.2024).
4. Хто такий імпакт-підприємець та як визначити вплив від бізнес діяльності?: веб-сайт. URL: <https://business.diiia.gov.ua/handbook/impakt-investment/hto-takij-impakt-pidpriemec-ta-ak-viznaciti-vpliv-vid-biznes-dialnosti> (дата звернення 20.04.2024).

УДК 339.13:629.33(477)

Раскін В.Л., здобувач вищої освіти ступеня доктора філософії
Науковий керівник – **Соломаха І.В.**, канд. екон. наук, доцент
Національний університет «Чернігівська політехніка», м. Чернігів, Україна

ПРИНЦИПИ ФУНКЦІОНУВАННЯ РИНКУ АВТОЗАПЧАСТИН В УКРАЇНІ

Ринок автомобільних запчастин є одним із секторів вітчизняної економіки, що динамічно розвивається, а також перспективним із точки зору розширення на закордонні ринки. Однак, незначна кількість наукових досліджень в цьому напрямку актуалізує необхідність проведення додаткових досліджень та поглиблення теоретичних знань стосовно аспектів формування та функціонування вітчизняного ринку автомобільних запчастин.

Ринок автомобільних запчастин є складовою системи автомобілебудування, та представляє собою складну соціально-економічну систему, метою функціонування якої є забезпечення обміну товарами між продавцями та покупцями, а також забезпечення потреб клієнтів. У наслідку, автори наголошують на необхідності використання системного підходу для розгляду ринку автомобільних запчастин.

Формування ринку автозапчастин відрізняється специфічністю, що суттєво впливає на його подальше функціонування. По-перше, продукція, що реалізується на ринку автозапчастин, є високоспеціалізованою та технічно складною, значною мірою обумовлюється чинниками безпеки та якості. По-друге, специфічність продукції зумовлює складнощі в логістиці постачання, що може піддаватися зривам внаслідок дії непередбачуваних обставин. По-третє, сучасний ринок автозапчастин є роздробленим, тобто, на ринку функціонує значна кількість дрібних та напівлегальних операторів; а також імпортоорієнтованих, адже вітчизняне виробництво не покриває обсягів та запитів споживачів [1]. Крім того, суб'єктно-об'єктні взаємовідносини на ринку автозапчастин формуються за рахунок саме потреб споживачів, які зумовлюють формування продавцями товарної пропозиції та спрямовують зусилля підприємств на задоволення платоспроможного попиту. Вищезазначені особливості здійснюють вплив на взаємодію ринкових сил та проявляються у низці специфічних принципів. Враховуючи зазначені

особливості, запропоновано виділити наступні принципи функціонування ринку автозапчастин в Україні:

- клієнтоорієнтованості – діяльність та зусилля підприємств спрямовані на максимальне задоволенні потреб клієнтів;
- ефективності – діяльність підприємств на ринку автозапчастин націлена на максимізацію ефективності при одночасній мінімізації витрат;
- регіональності – при формуванні ринку підприємством враховуються можливості регіонального розвитку в довгостроковій та короткостроковій перспективах;
- оптимальності – діяльність на ринку автозапчастин формується за рахунок найбільш раціонального використання наявного ресурсного потенціалу
- цілеспрямованості – дії суб'єктів на ринку автозапчастин визначаються сформованою системою цілей;
- системності – ринок автозапчастин є складним комплексом елементів, що є взаємопов'язаними та мають спільну мету функціонування;
- комплексності - ринок автозапчастин є сукупністю елементів, процесів та факторів, що мають лінійні та нелінійні взаємозв'язки;
- саморозвитку – впливають на процеси удосконалення та ускладнення ринку;
- самоуправління – полягає в можливостях самоорганізації учасників ринку автозапчастин, а також забезпечення системи прямого та зворотного зв'язку для передачі та опрацювання інформації;
- адаптивності – ринок автозапчастин як складна гнучка система здатен зберігати цілісність при адаптації до змін зовнішнього середовища із одночасним забезпеченням безперебійності функціонування;
- стійкості – ринок автозапчастин здатен зберігати стабільність в періоди потрясінь, а також здійснювати адаптацію до нових контекстуальних обставин.

Список використаних джерел

1. Семенов Г., Плаксюк О. Аналіз тенденцій розвитку сучасного ринку автозапчастин в Україні. *Держава та регіони. Серія: Економіка та підприємництво*. 2012. № 4 (67). С. 59–63. http://www.econom.stateandregions.zp.ua/journal/2012/4_2012/13.pdf.

УДК [339.14:004]:671.12

Сірчук Н.С., здобувач вищої освіти гр. МПТ-231

Науковий керівник – **Соломаха І. В.**, канд. екон. наук, доцент

Національний університет «Чернігівська політехніка», м. Чернігів, Україна

АНАЛІЗ ОНЛАЙН-МАГАЗИНУ СТОЛИЧНОЇ ЮВЕЛІРНОЇ ФАБРИКИ ЯК ЕЛЕМЕНТА УСПІХУ КОМПАНІЇ

Компанія ТОВ Столична ювелірна фабрика є однією з найбільших у сфері продажу та виробництва ювелірних виробів України. Вона займає велику частку ринку ювелірних виробів, має багато офлайн магазинів у багатьох містах України. Крім виробництва ювелірних виробів компанія надає послуги пов'язані з купівлею коштовностей та доглядом за ними, виготовлення ювелірних виробів по індивідуальному замовленню, нанесення гравіювання на виріб, безкоштовне професійне чищення прикрас, обмін старих і пошкоджених прикрас на нові. Наразі, штат компанії налічує більше 1000 співробітників; мережа фірмових магазинів налічує близько 170 будівель, бутиків та магазинів-острівків по всій країні. Компанія має широкий асортимент різних видів ювелірних виробів різноманітних стилів, дизайну від класичних до сучасних та ексклюзивних. Все коштовне каміння, яке використовуються при виготовленні виробів, має необхідні сертифікати якості.

На сьогоднішній день у всьому світі онлайн шопінг стає все більш популярним і це стосується майже всіх категорій товарів і навіть харчові продукти зараз можна замовити через інтернет. Багато споживачів надають перевагу саме інтернет-магазинам через:

- широкий вибір – онлайн-магазини зазвичай пропонують значно більший асортимент товарів, включаючи ювелірні вироби, які можуть бути недоступні в офлайн-магазинах через обмежену кількість товару;
- зручність – клієнти можуть переглядати товари в будь-який час, з будь-якого місця, використовуючи комп'ютери, смартфони і маючи доступ до інтернету, не потрібно їхати до магазину витратити час на очікування в черзі, спілкуватися з продавцями;
- конкурентні ціни – в онлайн магазині значно вигідніші, оскільки в ціну на виріб не включаються витрати на оренду приміщення, оплату праці робітникам та інше, також, в інтернет-магазинах часто пропонують знижки та проходять розпродажі;
- онлайн магазини надають більш детальну інформацію про товари, включаючи опис, характеристики, відгуки покупців, фото або відео високої якості, що дозволяє оцінити товар перед купівлею.

Проте, офлайн магазини мають свої переваги такі як, можливість приміряти товар, отримати консультацію продавця та більш наочно подивитись на асортимент, кожен споживач обирає для себе найзручніший спосіб покупки залежно від своїх потреб та вподобань.

Офіційна сторінка столичної ювелірної фабрики [1] є також онлайн магазином компанії і являє собою важливу складову процесу комунікації з потенційними та існуючими клієнтами. Онлайн магазин ТОВ Столична ювелірна фабрика, з однієї сторони є вітриною для демонстрації продукції, з іншої – надає інформацію про компанію та її послуги, а також дозволяє здійснювати покупки онлайн. Сайт компанії має чітку та логічну структуру, що полегшує користувачам пошук необхідного товару. Головна сторінка містить меню з категоріями товарів, інформацію про компанію, сервіси та інші корисні розділи. Навігаційні елементи легко знаходити та зрозуміти, що сприяє значному полегшенню в користуванні сайтом.

На сторінці розташований широкий асортимент ювелірних виробів в таких категоріях як каблучки, сережки, підвіски, браслети, брошки, вироби для дітей та чоловіків, годинники та багато інших виробів. Кожна категорія виробів має підкатегорію, що дозволяє користувачам відфільтрувати товари за різними параметрами такими як: матеріал, дизайн, ціна, вид виробу, наявність коштовного каміння та іншими характеристиками. Кожен ювелірний виріб супроводжується детальним описом, фотографіями та детальною інформацією про виріб в якій обов'язково вказана інформація про: матеріал, розмір, вагу, колір, пробу металу, тощо. Ця інформація дозволяє користувачам більше дізнатися про виріб його переваги і прийняти рішення щодо покупки.

На сайті використовується високоякісні фотографії ювелірних виробів та невеличкі відео які демонструють їх красу та всі деталі прикрас, це надає відвідувачам сайту відчуття професійного підходу та значно впливає на привабливість сторінки. Також, на сайті можна залишити відгуки про товари та послуги і почитати відгуки інших клієнтів, які вже користувалися послугами або купували товар цієї компанії, порівняти вироби за різними параметрами та створити список товарів які подобаються. На сайті повна інформація про порядок оформлення замовлення, доставку та оплату товарів. Представлені всі необхідні контактні дані, тож можна звернутися да додатковою консультацією до робітників компанії. Великого значення має інформація про історію компанії, її цінності, команду, поточні знижки та спеціальні пропозиції, що допомагає споживачам краще ознайомитися з брендом та їхньою продукцією. Також, сайт компанії адаптований для мобільних пристроїв, адже більшість потенціальних або існуючих клієнтів замовляє саме з мобільного телефону.

Столична ювелірна фабрика використовує фірмовий стиль, брендові кольори та логотип при оформленні магазинів як в онлайн, так і офлайн рекламі, що значно підсилює впізнаваність бренду.

Отже, проаналізувавши діяльність компанії Столична ювелірна фабрика можна зробити висновки щодо певних факторів, які також вплинули на успіх та лідерство компанії на ринку ювелірних виробів. По-перше, це якість продукції, компанія має власне виробництво, що робить її товар унікальним та підвищує довіру споживачів до якості товару. Крім того компанія має сертифікати якості, на матеріали та каміння яке використовує при виробництві прикрас, на сайті представлений широкий асортимент товарів з різних цінних металів та дорогоцінного каміння, що робить її асортимент різноманітним, який відповідає потребам різних категорій клієнтів.

На успіх компанії також вплинули її бренд та репутація. Репутацію компанія створювала протягом багатьох років роботи на ринку, що сприяло її впізнаваності та довірі споживачів. Управління та організація роботи також відіграють важливу роль в успіху компанії, злагоджена командна робота, налагоджена внутрішня комунікація та маркетинг допомагають їй займати провідні позиції на ринку. Крім того компанія впроваджує нові технології та розвиває виробництво, проводить різні рекламні заходи, розташовує рекламу на різних носіях таких як: телебачення, радіо, зовнішня реклама, плакати, інтернет-реклама. Компанія активно веде сторінки в соціальних мережах таких як: Facebook, Instagram, Youtube, це робить її товари відомими та доступними для широкого кола споживачів. Потенційними споживачами можуть стати різні категорії людей, адже компанія має вироби для дітей, чоловіків та жінок, дорожності різних цінних категорій, різних стилів від класичних до дизайнерських. Такий широкий та глибокий асортимент ювелірної продукції сприяє розвитку та розширенню компанії.

Список використаних джерел

1. Офіційний сайт ТОВ «Столична ювелірна фабрика» . – URL: <https://stolychnashop.com.ua/>

УДК 338.467

Соломаха І.В., канд. екон. наук, доцент

Говоруха Ю.Ю., здобувач вищої освіти ступеня доктора філософії

Національний університет «Чернігівська політехніка», м. Чернігів, Україна

ОСОБЛИВОСТІ ВЗАЄМОДІЇ УЧАСНИКІВ В ПРОЦЕСІ НАДАННЯ ІНТЕЛЕКТУАЛЬНИХ ПОСЛУГ

Становлення економіки знань зумовлює поширення інтелектуальних послуг, спрямованих на вирішення проблем бізнесу, а також підвищення ефективності його діяльності за рахунок реалізації інтелектуального потенціалу. Враховуючи значні надбання у дослідженні особливостей реалізації інтелектуальних послуг, недостатню увагу було приділено взаємодії суб'єктів інтелектуальних послуг, а також дослідженню процесу даної взаємодії.

Дане дослідження спрямоване на дослідження особливостей взаємодії суб'єктів інтелектуальних послуг. Інтелектуальні послуги - професійні, персоніфіковані, індивідуалізовані чисті послуги, ресурсну основу та зміст яких складають спеціальні (професійні) знання і інформація, а результатом виступають вигоди споживача (індивідуума, фірм, суспільства) від їх засвоєння і використання в особистих, організаційних, підприємницьких, економічних, соціальних, духовних та інших цілях [1, с. 48]. В результаті реалізації інтелектуальної послуги здійснюється формування та передача цінності у вигляді інтелектуального продукту як результату інтелектуальної послуги. Надання інтелектуальної послуги значним чином залежить від взаємодії спеціалістів, що надають інтелектуальну послугу, та підприємства-замовника послуги

Варто виділити наступні стадії процесу надання інтелектуальних послуг:

- аналіз бізнес-проблеми;
- діагностика підприємства-замовника;
- формування рішення бізнес-проблеми;

- вибір інструментів досягнення бажаного стану;
- впровадження рішення в роботі підприємства-замовника послуги;
- аналіз ефективності реалізації рішення на підприємстві;
- фіксація результату та стабілізація роботи після надання інтелектуальної послуги.

На кожному із цих етапів взаємодія суб'єктів інтелектуальних послуг характеризується рядом особливостей. На першочерговому етапі взаємодії відбувається формулювання бізнес-проблеми, яку необхідно вирішити у ході реалізації інтелектуальної послуги. При цьому замовник може як самостійно ідентифікувати проблему, так і не усвідомлювати її. При останньому варіанті спеціалісти проводять додаткову діагностику підприємства для виявлення «слабкого місця», що потребує втручання. Діагностика підприємства дозволяє здійснити точну ідентифікацію проблеми, а також визначити обсяги роботи та ступінь необхідного втручання із боку спеціалістів. Спеціалісти складають детальний план реалізації рішення, що погоджується із замовником. Крім того, на даному етапі можлива ідентифікація перешкод, що можуть виникнути на шляху до реалізації бізнес-задачі. Спеціалісти також потребують повної, правдивої інформації в обсязі, достатньому для об'єктивної оцінки стану підприємства та можливостей його подальшого розвитку. Крім того, спеціалісти здатні проводити аудит підприємства, а також здійснювати додаткові дослідження, наприклад, спостереження, опитування або інтерв'ю співробітників підприємства. Формування рішення бізнес-проблеми може поєднуватися із вибором інструментів досягнення бажаного стану. Мета даного етапу – сформулювати сукупність дій для оптимізації та вирішення проблеми замовника.

Найчастіше у вигляді інструментів виступають високоперсоніфіковані та унікальні рішення, що характеризуються високою інтелектуалоемністю та орієнтовані на специфічний контекст функціонування підприємства [2]. У результаті реалізації інтелектуального рішення можлива оптимізація, масштабування підприємства, впровадження інновацій, формування стратегії управління підприємством, або консультування у реалізації операційних рішень тощо, спрямованих на досягнення підприємством стійкості. Впровадження рішення в роботі підприємства-замовника зазвичай займає від 2 до 3 місяців, причому перші 1-2 місяці необхідно виділити на оцінку того, як впроваджуються зміни, погоджені між спеціалістами та замовником послуги. Подальші дії спеціалістів спрямовані на аналіз ефективності реалізації рішення на підприємстві за допомогою специфічних метрик, що залежать від задачі, та фіксацію готового результату. На всіх етапах реалізації інтелектуальної послуги важливим аспектом є забезпечення атмосфери довіри та співпраці між суб'єктами інтелектуальної послуги. Кожен із цих етапів передбачає отримання та опрацювання зворотного зв'язку із метою координації дій учасників. Як наслідок, підприємство-замовник отримує інтелектуальний продукт у вигляді рішення на основі аналізу та творчих зусиль спеціалістів, що дозволяє оптимізувати бізнес-процеси та приймати інформовані рішення стосовно розвитку підприємства та забезпечення його стійкості та конкурентоспроможності.

Висновки. Процес надання інтелектуальної послуги характеризується рядом особливостей суб'єктної взаємодії, та повинен базуватися на принципах довіри, співпраці та зворотного зв'язку із метою забезпечення ефективності даної взаємодії.

Список використаних джерел:

1. Ярмак О. В. Ціна інтелектуальних послуг у контексті ціннісно-мережевого підходу. *Економічна теорія та право*. 2016. № 25. С. 47–56.

2. Сторожук О. Ринок інтелектуальних послуг в регіоні: стан і перспективи. *Збірник тез доповідей викладацьких, аспірантських та магістрантських наукових досліджень за підсумками проведення "Дня науки-2013"*, м. Кіровоград, 18 трав. 2013 р. Кіровоград, 2013. С. 5–7.

Сташук І. І., здобувач третього освітньо-наукового рівня вищої освіти
Науковий керівник – **Денисенко Т. М.**, канд. техн. наук, доцент
Національний університет «Чернігівська політехніка», м. Чернігів, Україна

СТРАТЕГІЧНЕ ПЛАНУВАННЯ ДЛЯ УСПІХУ ДІЯЛЬНОСТІ ПІДПРИЄМСТВА

В сучасному динамічному середовищі успіх будь-якого підприємства залежить від чіткої стратегії. Стратегічне планування допомагає чітко сформулювати бачення майбутнього компанії, роблячи його зрозумілим для всіх зацікавлених сторін. Концепція управління визначає систему ідей, що визначають мету функціонування організації та способи взаємодії між учасниками процесу управління. Аналіз концепції стратегічного управління допомагає розкрити її особливості, такі як базування на певній теорії, системність, ситуативний та цільовий підхід. Важливою перевагою стратегічно орієнтованих підприємств є їх можливість адаптуватися до змін у зовнішньому середовищі та ефективно управляти ресурсами для досягнення поставлених цілей.

Стратегічні підходи можуть бути визначені різними ознаками та спрямовані на різні аспекти підприємства. Наприклад, залежно від рівня управління, на якому розробляються стратегії, можуть бути розрізнені такі підходи [1]:

1. Корпоративна стратегія: це стратегічний план, що охоплює всю організацію, визначаючи її цілі та напрямки розвитку.
2. Ділова стратегія: спрямована на досягнення успіху в конкретній галузі або сфері бізнесу, зазвичай в рамках більшої корпоративної структури.
3. Функціональна стратегія: це стратегічний підхід, спрямований на оптимізацію конкретної функціональної області організації, такої як маркетинг, фінанси або операції.
4. Ресурсна стратегія: визначає, як організація буде використовувати свої ресурси для досягнення стратегічних цілей.
5. Операційна стратегія: орієнтована на оптимізацію операційних процесів та досягнення ефективності виробництва чи надання послуг.

Щодо стратегій, пов'язаних з «життєвим циклом» підприємства, можна виділити наступні:

1. Стратегія зростання: спрямована на збільшення обсягів виробництва, продажів або ринкової частки.
2. Стратегія стабілізації: спрямована на підтримку поточного рівня діяльності без значних змін.
3. Стратегія скорочення: спрямована на зменшення обсягів діяльності або витрат.
4. Стратегія реструктуризації: спрямована на перегляд і перебудову структури, процесів або стратегічних напрямків підприємства для досягнення більшої ефективності чи конкурентоспроможності.

Щодо характеру поведінки на ринку, стратегії можуть бути:

1. Активна (наступальна, експансивна): спрямована на активний розвиток, збільшення обсягів продажів та ринкової частки.
2. Пасивна: спрямована на збереження існуючих позицій без активних кроків у розвитку або експансії.
3. Комбінована: поєднує елементи як активної, так і пасивної стратегій.

Щодо досягнення конкурентних переваг, можуть використовуватися такі стратегії [2]:

1. Стратегія лідерства за витратами: спрямована на досягнення найнижчих витрат в галузі та конкурентоспроможних цін.

2. Стратегія диференціації: спрямована на створення продуктів або послуг з унікальними характеристиками, які відзначаються в очах споживачів.

3. Оптимальні витрати: спрямована на досягнення ефективного балансу між витратами та якістю, що задовольняє потреби клієнтів за оптимальну ціну.

4. Сфокусована стратегія низьких витрат та диференціації: спрямована на спеціалізацію на конкретному сегменті ринку та використання або низьких витрат, або диференціації для досягнення конкурентних переваг.

Підприємство може одночасно застосовувати кілька стратегій, поєднуючи їх у корпоративну стратегію для досягнення різних цілей та реагування на різноманітні фактори.

Ділова стратегія має вирішальне значення для будь-якого підприємства, оскільки вона визначає, як досягти стійких конкурентних позицій у майбутньому. Різноманітні фактори, як об'єктивні, так і суб'єктивні, спонукають компанії до зміни темпів зростання продажів, прибутку і реінвестицій для майбутнього розвитку. При формулюванні стратегії важливо враховувати такі аспекти, як умови ринкової експансії, глобалізація, диверсифікація, зміна ринкової позиції, санація, а також інші можливі варіанти.

Загальна стратегія підприємства може бути спрямована на зростання за певних умов. Наприклад, якщо стратегія передбачає диверсифікацію та активний розвиток нової продукції для випередження конкурентів, її можна охарактеризувати як активну або наступальну. Щодо досягнення конкурентних переваг, стратегія може бути спрямована на диференціацію продукції, лідерство за витратами або інші методи.

Отже, успішна ділова стратегія має бути гнучкою, здатною адаптуватися до змін у середовищі та конкурентному полі, забезпечуючи компанії стійкі конкурентні переваги та дозволяючи їй досягати своїх стратегічних цілей.

Стратегічне планування – це невід'ємний процес для будь-якого підприємства, яке прагне досягти довгострокового успіху. Це динамічний процес, що передбачає визначення чітких цілей, аналіз внутрішнього та зовнішнього середовища, розробку стратегій та планів дій, а також постійний контроль та адаптацію до мінливих умов. Ефективна стратегія може допомогти підприємству відрізнитися від конкурентів та завоювати стійку позицію на ринку.

Список використаних джерел

1. Хоменко, О. І. (2015). Види стратегій та інструментарій формування стратегії розвитку підприємства. *Управління розвитком*, (3), 131-137.
2. Єпіфанова, І., & Болотнов, Д. (2022). Місце стратегії в системі антикризового управління підприємствами. *Вісник Хмельницького національного університету*, 3, 335-338.

УДК [658.8+659.126]:004.38.5

Супрун М.В., здобувач вищої освіти гр. МПТ- 231

Науковий керівник – **Соломаха І.В.**, канд. екон. наук, доцент

Національний університет «Чернігівська політехніка», м. Чернігів, Україна

DIGITAL-МАРКЕТИНГ ТА БРЕНДИНГ В СОЦІАЛЬНИХ МЕРЕЖАХ

Сьогодні соціальні мережі стали невід'ємною частиною життя людей, а digital-маркетинг та брендинг в них – ключовими інструментами для успішного розвитку будь-якого бізнесу.

Розвиток технологій в сучасному світі змінює не лише способи спілкування, але й підходи до маркетингу та брендингу. Digital-маркетинг та стратегії брендингу в соціальних

мережах набувають все більшої важливості для підприємств у залученні уваги споживачів, побудові довіри та позиціонування на ринку. Пропоную розглянути ключові аспекти використання digital-маркетингу та брендингу в соціальних мережах і його вплив на ефективність маркетингових стратегій підприємств.

Перш за все, важливо розібратися у сутності digital-маркетингу та брендингу в контексті соціальних мереж. Digital-маркетинг охоплює використання різних цифрових каналів, таких як веб-сайти, електронна пошта, пошукові системи, соціальні мережі та інші, для просування товарів та послуг. Завдяки соціальним мережам, digital-маркетинг отримав нові можливості для взаємодії з аудиторією, створення вмісту та виконання маркетингових кампаній. У свою чергу, брендинг в соціальних мережах передбачає формування та підтримку іміджу бренду, створення сприятливих асоціацій у свідомості споживачів та побудову відносин з аудиторією через платформи соціальних мереж.

Далі, варто розглянути ключові стратегії використання digital-маркетингу та брендингу в соціальних мережах. Однією з таких стратегій є створення цільового вмісту, який відповідає інтересам та потребам аудиторії. Це може бути різноманітний контент: відео, фотографії, текстові публікації, аудіоматеріали тощо. Ключовою вимогою для успішного брендингу в соціальних мережах є також регулярність публікацій та взаємодія з аудиторією через коментарі, повідомлення та реакції на відгуки.

Крім того, важливим аспектом є аналіз даних та відстеження ефективності маркетингових кампаній в соціальних мережах. За допомогою спеціальних інструментів аналітики можна оцінювати вплив різних видів контенту на залучення аудиторії, конверсію та інші показники. Це дозволяє вдосконалювати стратегії маркетингу та брендингу, коригувати їх у реальному часі та досягати кращих результатів.

Варто також зазначити, що успіх digital-маркетингу та брендингу в соціальних мережах залежить від знання цільової аудиторії та її поведінки в мережі. Розуміння демографічних характеристик, інтересів, уподобань та поведінки аудиторії дозволяє створювати більш ефективний контент та налагоджувати зв'язок з нею.

До переваг digital-маркетингу та брендингу в соціальних мережах належить:

1. *широке охоплення аудиторії*: соціальні мережі дають можливість охопити мільйони потенційних клієнтів;
2. *таргетинг*: можна точно таргетувати рекламні оголошення на певну аудиторію;
3. *взаємодія з аудиторією*: створення та підтримка прямого зв'язку з клієнтами;
4. *підвищення впізнаваності бренду*: збільшення впізнаваності бренду та його лояльності;
5. *стимулювання продажів*: збільшення продажів та конверсії;
6. *ефективність*: digital-маркетинг в соціальних мережах може бути дуже економним та ефективним.

Отже, digital-маркетинг та брендинг в соціальних мережах відіграють важливу роль у побудові успішного бізнесу в сучасному світі. Їх ефективне використання дозволяє підприємствам не лише залучати увагу аудиторії, але й підвищувати її лояльність, зміцнювати імідж бренду та забезпечувати конкурентні переваги на ринку.

Список використаних джерел

1. Брендинг у соціальних мережах: Як це зробити правильно?, повідомляє UAMASTER digital agency. Режим доступу : <https://blog.uamaster.com/brendyng-u-sotsialnyh-merezhah-yak-tse-zrobyty-pravylno/> .
2. Просування бренду в соціальних мережах: 7 дієвих кроків. Режим доступу: <https://marchenko.marketing/prosuvannya-brendu-v-socialnih-merezhah-7-dievih-kroktiv/>
3. Як варто будувати брендинг у соціальних мережах – поради UAmaster. Режим доступу: <https://rau.ua/novyni/brending-socialnih-merezhah/>

Телегін О.О., здобувач третього освітньо-наукового рівня вищої освіти
Науковий керівник – **Коваль К.П.**, д-р філософії
Національний університет «Чернігівська політехніка», м. Чернігів, Україна

ОСОБЛИВОСТІ УПРАВЛІННЯ ЛОГІСТИЧНИМИ ЛАНЦЮГАМИ ПОСТАВОК ПІД ЧАС ВІЙНИ

Для сучасного етапу розвитку економіки характерним є розширення ринків збуту і збільшенням кола клієнтів, задоволення яких у продукції вимагає багато зусиль як виробників, так і дистриб'юторів. Саме для забезпечення постачання необхідної споживачам продукції створюються логістичні ланцюги поставок, де задіяні як фізичні, так і юридичні особи – для того, щоб продукція від виробника потрапила до кінцевого споживача, необхідно залучити декілька організацій, завдяки яким необхідна продукція і буде пересуватися від постачальника початкового рівня до кінцевої точки споживання.

Логістичний ланцюг поставок - комплексна діяльність і сукупність організацій, через які матеріальні потоки проходять під час свого переміщення від постачальника початкового рівня до кінцевого споживача – так званий формалізований шлях проходження матеріального потоку від постачальника до споживача. [1]

Перші виклики глобальні ланцюги постачання відчували вже під час пандемії Covid-19. З початком повномасштабної війни в Україні негативний вплив щодо управління логістичними ланцюгами постачання значно посилюються, що призводить до обмеження потоку критично важливих ресурсів.

Російське вторгнення в Україну спричинило не лише гуманітарну кризу, але й значні економічні наслідки - економіка країни перебуває в критичному стані, внаслідок того, що ланцюги постачання продовольства та інших товарів, а також обладнання й матеріалів, що мають сприяти підтримці промислового і сільськогосподарського секторів держави, чи то значно перевантажені, чи то взагалі зруйновані. Окрім ситуації невизначеності такий негативний вплив призводить до створення бар'єрів на ринку, порушуючи рух таких товарів, як автозапчастини, нафта та зерно і супроводжується постійним зростанням цін, що призводить до зростання темпів інфляції. Як наслідок, більшість підприємств і мільйони споживачів у всьому світі відчувають на собі їх економічний вплив.

Глобальні наслідки повномасштабного російського вторгнення для управління логістичними ланцюгами постачання можуть бути поділені на: прямі, як от прямий вплив війни на судноплавні маршрути в Чорному морі, так і непрямі - наслідки санкцій, запроваджених у відповідь на війну, для світової торгівлі та судноплавства в середньостроковій та довгостроковій перспективах.

Щодо дії прямих впливів, визначають три основні наслідки - припинення судноплавства в Чорному та Азовському морях, збільшення використання портів річки Дунай в Україні та збільшення судноплавства в сусідніх країнах. Портова інфраструктура та судна у Чорному та Азовському морях були вражені, що завдало значних збитків та створило величезні перешкоди для судноплавства з самого початку війни. Така блокада морів призвела до збільшення використання трьох державних портів на річці Дунай для продовження торгівлі: Рені, Ізмаїл і Кілія, що були єдиними діючими до Чорноморської зернової ініціативи й після її припинення та єдиними, на які не поширюються існуючі обмеження. До того ж призупинення діяльності українських чорноморських портів також призвело до збільшення морської діяльності сусідніх країн, включаючи Румунію, Республіку Молдова, а також Грузію. [2]

Щодо опосередкованого впливу, то тут варто згадати про санкції, запроваджені міжнародним співтовариством, і збільшення використання «темного» флоту – кораблів,

що визначаються як такі, які мають невизначене право власності, не мають страхування, діють поза межами західних санкцій і, таким чином, є способом уникнути витрат на санкції при продовженні торгівлі з Росією (приблизно 10% танкерів, які торгують на міжнародному рівні, характеризуються як кораблі «темного» флоту).

Звертаючись до внутрішньої ситуації в Україні, внаслідок повномасштабної збройної агресії проти нашої держави значна кількість підприємств логістичної галузі була вимушена скоротити власну діяльність, а подекуди, навіть і припинити її. Проте підприємства, що залишилися на українському ринку не лише продовжують виконувати свої безпосередні функції, а й беруть участь у гуманітарній місії, як от доставка товарів першої необхідності та гуманітарної допомоги до регіонів, які цього потребують та евакуація людей із небезпечних регіонів.

Поряд із тим основними викликами щодо управління логістичними ланцюгами поставок є не лише відсутність стабільності, а перш за все – невизначений строк воєнних дій та складнопередбачувані наслідки для економіки всього світу, що спричиняють виникнення низки негативних наслідків: [3, 4]

- подорожчання логістики – зростання цін на паливно-мастильні матеріали, здорожчання обслуговування автомобілів та запчастин, очікування працівників щодо зростання рівня заробітної плати;
- розриви логістичних ланцюгів постачання - дефіцит сировини та матеріалів; докорінна зміна звичних маршрутів;
- руйнування логістичної інфраструктури (дороги, мости, залізничні колії, складські комплекси);
- використання короткострокового планування.

Перераховані проблемні питання спонукають підприємства логістичної галузі долати дефіцит складських площ, відмовлятися від практики накопичення значної кількості продукції на складах, оптимізації логістичних процесів щодо чіткої взаємодії всіх учасників логістичного ланцюга постачання. [5]

Не зважаючи на складу ситуацію сьогодення, передбачається, що ключовими напрямками розвитку підприємств логістичної галузі у повоєнний період стануть:

- розвиток міжнародних перевезень – оскільки існує потреба щодо поновлення зв'язків та залучення значних інвестицій у галузь;
- розвиток та вдосконалення логістичної інфраструктури – поряд із відновленням пошкодженої інфраструктури відбуватиметься побудова нових об'єктів;
- цифрова трансформація – впровадження новітніх цифрових технологій підприємствами логістичної галузі задля підвищення ефективності та зниженні рівня витрат.

Список використаних джерел

1. Сумець О.М. Логістичні системи і ланцюги поставок [Текст]: навчальний посібник / О.М. Сумець, Т.Ю. Бабенкова. - К.: Хай-Тек-Прес, 2012. - 220 с.
2. Impacts of Russia's war of aggression against Ukraine on the shipping and shipbuilding markets. [Електронний ресурс] URL: <https://www.oecd.org/ukraine-hub/policy-responses/impacts-of-russia-s-war-of-aggression-against-ukraine-on-the-shipping-and-shipbuilding-markets-4f925e43/>.
3. Як управляти ланцюгами поставок в умовах війни? [Електронний ресурс] URL: <https://trademaster.ua/logistic/313538>
4. Логістика під час війни в Україні. [Електронний ресурс] URL: <https://glc.in.ua/uk/logistika-vo-vremya-voynu-v-ukraine/>.
5. Як працюють логістичні компанії під час війни в Україні? [Електронний ресурс] URL: <https://glc.in.ua/uk/kak-rabotayut-logisticheskie-kompanii/>.

Уляненко В. О., здобувач вищої освіти гр. МПТ-231
Науковий керівник – **Денисенко Т. М.**, канд. техн. наук, доцент
Національний університет «Чернігівська політехніка», м. Чернігів, Україна

ІННОВАЦІЇ В ЕЛЕКТРОННІЙ КОМЕРЦІЇ: МОЖЛИВОСТІ ТА ВИКЛИКИ

Електронна комерція, відома як e-commerce, стала одним з найбільш активних сегментів світової економіки. Завдяки стрімкому прогресу технологій, компанії неперервно виявляють нові інноваційні підходи для підвищення обсягів продажів, покращення сервісу для клієнтів та оптимізації внутрішніх робочих процесів. Проте, поряд з новими можливостями, інновації в електронній комерції приносять і нові виклики. Ці виклики можуть включати технічні складнощі, проблеми з захистом даних, зміну споживчих пріоритетів та конкуренцію на ринку.

Інноваційні підходи в електронній комерції можуть включати застосування новітніх технологій, таких як штучний інтелект (AI), машинне навчання (ML), блокчейн, та інтернет речей (IoT). Ці технології можуть бути використані для вдосконалення різних аспектів бізнесу, включаючи персоналізацію, автоматизацію, аналітику даних, логістику та управління ланцюгом поставок [1].

Блокчейн та IoT можуть бути використані для вдосконалення логістики та управління ланцюгом поставок. Вони можуть допомогти компаніям забезпечити прозорість, ефективність та безпеку в процесах доставки товарів.

Персоналізація є важливим елементом успіху в електронній комерції. Штучний інтелект та машинне навчання можуть бути використані для аналізу поведінки користувачів та створення персоналізованих рекомендацій продуктів. Це може допомогти компаніям збільшити продажі та покращити задоволеність клієнтів.

Автоматизація може допомогти компаніям оптимізувати внутрішні процеси та зменшити витрати. Наприклад, AI може бути використаний для автоматизації обробки замовлень, відстеження запасів та управління відносинами з клієнтами.

Аналітика даних є важливим інструментом для компаній, що дозволяє їм зрозуміти поведінку своїх клієнтів та ринкові тенденції. Штучний інтелект та машинне навчання можуть бути використані для аналізу великих обсягів даних та отримання цінних висновків, які можуть допомогти компаніям приймати обґрунтовані рішення [2].

Виклики, пов'язані з інноваційними стратегіями в електронній комерції, можуть включати технічні проблеми, такі як інтеграція нових технологій в існуючі системи, забезпечення безпеки даних та приватності користувачів, а також виклики, пов'язані зі зміною споживчих вподобань. Незважаючи на виклики, інноваційні стратегії в електронній комерції пропонують значні можливості для компаній. Вони можуть допомогти компаніям покращити обслуговування клієнтів, збільшити продажі, оптимізувати внутрішні процеси та стати більш конкурентоспроможними на ринку. У подальшому дослідженні цієї теми можна розглянути конкретні приклади успішного впровадження інноваційних стратегій в електронній комерції, а також проаналізувати потенційні стратегії для подолання викликів, пов'язаних з цими інноваціями.

Список використаних джерел

1. McKinsey & Company. Think fast: How to accelerate e-commerce growth. URL: <https://www.mckinsey.com/capabilities/mckinsey-digital/our-insights/think-fast-how-to-accelerate-e-commerce-growth> (дата звернення: 29.04.2024).
2. TopDevelopers.co. AI in Ecommerce: Benefits, Use Cases, And Implementation. URL: <https://www.topdevelopers.co/blog/ai-in-ecommerce/> (дата звернення: 29.04.2024).

Уляненко В. О., здобувач вищої освіти гр. МПТ-231
Науковий керівник – **Денисенко Т. М.**, канд. техн. наук, доцент
Національний університет «Чернігівська політехніка», м. Чернігів, Україна

СОЦІАЛЬНА ВІДПОВІДАЛЬНІСТЬ ЯК СТРАТЕГІЯ ПОКРАЩЕННЯ БРЕНДУ ТА ПРИБУТКУ

Соціальна відповідальність відображає прагнення компаній до врахування потреб та інтересів різноманітних груп, які взаємодіють з ними. Це включає не лише співробітників, клієнтів та постачальників, але й місцеву громаду та навколишнє середовище. Вони прагнуть не лише до фінансового успіху, але й до створення позитивного впливу на суспільство [1].

Соціальна відповідальність може значно вплинути на бренд та фінансові показники компанії. Показуючи свою відповідальність, компанія може покращити свою репутацію, зміцнити бренд і, в результаті, збільшити прибуток.

Соціальна відповідальність може значно покращити репутацію бренду. Коли компанія демонструє свою відповідальність, це може покращити її імідж у очах споживачів. Це може зробити бренд більш привабливим для потенційних клієнтів і може привести до збільшення продажів.

Вплив соціальної відповідальності на бренд може бути величезним. Споживачі все більше цікавляться тим, як компанії ведуть свій бізнес, і вони хочуть підтримувати ті компанії, які демонструють відповідальність. Коли компанія показує, що вона відповідальна, це може покращити її бренд і зробити її більш привабливою для споживачів [2].

Соціальна відповідальність також може мати позитивний вплив на прибуток компанії. Коли компанія веде себе відповідально, це може привести до збільшення продажів, оскільки споживачі більш схильні підтримувати такі компанії. Крім того, відповідальні компанії можуть знизити свої витрати, наприклад, шляхом зменшення витрат на енергію або відходи.

Соціальна відповідальність також може мати значний вплив. Коли компанія веде себе відповідально, це може привести до збільшення продажів, оскільки споживачі більш схильні підтримувати такі компанії. Крім того, відповідальні компанії можуть знизити свої витрати, наприклад, шляхом зменшення витрат на енергію або відходи. Однак важливо зазначити, що соціальна відповідальність - це не просто стратегія для збільшення прибутку. Це також про те, щоб бути гарним громадянином і відповідати за вплив, який ваш бізнес має на світ.

Таким чином, соціальна відповідальність може мати значний вплив на сучасне підприємництво. Це може покращити бренд компанії, збільшити її прибуток і допомогти їй стати більш відповідальним громадянином. Це важливий аспект бізнесу, який не можна ігнорувати.

Список використаних джерел

1. “Як і навіщо бренди стають соціально відповідальними”. Entrepreneurship. URL: <https://www.redbull.com/ua-uk/social-responsibility-proshak> (дата звернення 29.04.2024)
2. “Корпоративна соціальна відповідальність як елемент стратегії підприємства: можливості та ризики”. Рискософія, страхование, культура. URL: <http://psk.kneu.edu.ua/?p=174> (дата звернення 29.04.2024)

Хабєєв В. М., студент 4 курсу інституту права та безпеки
Науковий керівник – **Петренко Н. О.**, канд. юр. наук, доцент кафедри трудового,
земельного та господарського права
Одеський державний університет внутрішніх справ, м. Одеса, Україна

ПЕРСПЕКТИВИ ВПРОВАДЖЕННЯ СТАЛОГО РОЗВИТКУ ПІДПРИЄМНИЦТВА В УМОВАХ ВОЄННОГО СТАНУ

В умовах відсічі збройної агресії російської федерації проти України, основу національної економіки складають саме ініціативи вітчизняних підприємців. Вивірена практика у здійсненні безпосередньо своєї виокремленої діяльності поєднуючи корпоративні традиції і субординацію та законодавство України. Проте все більше міжнародні рекомендації та стандарти мають значний вплив на трансформацію як бізнесу, так і самих підприємців, докорінно змінюючи підхід до їх діяльності. Важливо те, що подібні стандарти та рекомендації не є обов'язковими, а їх неповне дотримання не несе за собою загальноприйнятих санкцій, проте впливає на репутацію суб'єктів підприємницької діяльності. Одним з саме таких стандартів є концепція сталого розвитку яка передбачає відповідальне відношення до довкілля, встановлює стандарти соціальної відповідальності бізнесу перед суспільством, а також вказує на необхідність високого рівня стандартів управління бізнесом, адже компетентність є основним фактором ефективності.

Згідно з визначенням Комісії ООН зі сталого розвитку, головною метою цієї концепції є забезпечення балансу між задоволенням поточних потреб суспільства та збереженням можливостей майбутніх поколінь для задоволення їхніх власних потреб. Іншими словами, йдеться про відповідальне використання ресурсів, що гарантує їх доступність не лише для нас, але й для наступних поколінь. Сталий розвиток можна розглядати як антикризову стратегію, спрямовану на безперервний та стабільний прогрес. Це не просто екологічний тренд, а й комплексний підхід, що охоплює економічну, соціальну та екологічну сфери. Для підприємств сталий розвиток означає підвищення економічної ефективності з одночасним зростанням відповідальності перед партнерами, замовниками та суспільством загалом. [1]

Раціональність у використанні природних ресурсів та середовища може значно вплинути на життя, адже кошти і валюта, як такі, є лише еквівалентом встановленим відповідно до рівня попиту і пропозиції. Розумна економія несе в собі позитивний та особливий сенс, адже постійна жага до експоненційного росту, що для виду *Homo sapiens* є доволі особливим складом поведінки в рамках еволюційно зумовлених взаємовідносин у суспільстві та інстинктів щодо виживання особистості з її наступними поколіннями. Безперечно, кожен має право на гідне життя без скрутних обставин, проте необхідно визнати, що не всі його можуть забезпечити або відчуті. Інноваційний підхід до факторів які об'єднують людство в одну, спільну систему перманентного розвитку є лише початком до формування етики нового часу яку можуть забезпечити окреслена концепція сталого розвитку щодо підприємств, що забезпечують рух Держави вперед.

Перехід до стандартів сталого розвитку та ведення бізнесу безперечно наразі має рекомендаційний характер, проте має і низку вкрай важливих для суспільства переваг:

- оскільки стандарти базуються на концепції соціально відповідального ведення бізнесу та гармонізації інтересів - це дозволяє підприємству створювати додаткові позитивні соціальні ефекти для власників, інвесторів, споживачів, постачальників, громадськості, персоналу підприємства;

- даний підхід створює позитивні екологічні ефекти та підвищує енергоефективність, енергозаощадження та знижує відходомісткість діяльності;

- також стає доступною можливість залучити «зелене» фінансування, для подальшої модернізації національного бізнесу та створення додаткових конкурентних, антимонопольних переваг в тому числі рекламного спектра на основі сучасних тенденцій;

- операційні витрати знижуються шляхом оптимізації виробничих та управлінських процесів, відстежування їх екологічну, економічну та соціальну ефективність по всьому ланцюгу відтворення цінності підприємства в тому числі загальнодержавного масштабу;

- для компаній, що мають намір увійти на європейський ринок або привернути інвесторів з європейських фінансових груп, необхідність складання звітів про сталий розвиток стає необхідною умовою для досягнення запланованих цілей;

- зростання лояльності працівників, клієнтів, місцевих громад, виокремлення, аналіз та оприлюднення інформації щодо екологічних та соціальних впливів [2]

Впровадження даних стандартів повинно мати послідовний та вивірений характер, а починати варто із зобов'язання включати ESG-показники у звітність не абсолютно всіх компаній, а лише тих, де ця інформація може бути важливою, цікавою та необхідною для суспільних інтересів у Державі. Наприклад, гірничодобувних, металургійних підприємств і підприємств, які становлять основу національної економіки, провідних на міжнародному ринку ідей, з метою поступового розширення кола залучених у дану ініціативу компаній. Багато українських компаній, особливо тих, що мають міжнародні амбіції або є публічною акціонерною компанією, відзначають необхідність включення ESG-показників у свою звітність навіть без вимог українського законодавства. Це стає пріоритетом для успішної співпраці з іноземними партнерами та забезпечення гідної репутації. Такі компанії розуміють важливість сталого розвитку, соціальної відповідальності та охайного управління середовищем, що стає не лише маркетинговим інструментом, але й ключовим елементом їх стратегії в умовах глобальних викликів та конкуренції [3].

Бізнес, в контексті підприємництва, в будь-якому разі повинен бути налагодженим, ефективним і справним механізмом, що не переходить встановлених суспільством меж у своїй головній цілі фактичного існування - отримання прибутку. Порушення прав як майбутніх поколінь, так і нинішніх недопустимо в будь-якому разі. Впровадження ESG стандартів навіть у формі рекомендацій з урахуванням усіх переваг може значно вплинути на підхід вітчизняних підприємців безпосередньо до своєї діяльності так і їхню роль, вплив на середовище їх Держави. Особливо в умовах воєнного стану не можна нехтувати майбутнім тих молодих українців, на плечах яких буде відновлення України та перетворення її інноваційну Державу першого світу. Впровадження глобальної концепції сталого розвитку має значні перспективи в Україні, адже фундамент, в тому числі законодавчий для реалізації суспільно необхідних інновацій може стати найскладнішим підготовчим етапом, проте виявиться вкрай потрібною світу та вигідною народу України інвестицією.

Список використаних джерел

1. Шашина М. В., Мосійчук Д. О., Параметричні характеристики сталого розвитку підприємства. "Ефективна економіка" №3, 2022 с. 1-7 URL:http://www.economy.nayka.com.ua/pdf/3_2022/4.pdf (дата звернення: 06.04.2024)

2. Тендюк А. Впровадження стандартів сталого розвитку бізнесу. Економічний форум 4/2023 с. 102-108 http://e-forum.lntu.edu.ua/index.php/ekonomichnyu_forum/article/view/448/436 (дата звернення: 07.04.2024)

3. Обов'язковість ESG-звітування в Україні: точка зору. *Ibuhgalter.net*: веб-сайт.. URL:<https://ibuhgalter.net/material/1265/25459> (дата звернення: 07.04.2024)

Шкалаберда В. В., здобувач вищої освіти гр. ПТ-221

Науковий керівник – **Денисенко Т. М.**, канд. техн. наук, доцент
Національний університет «Чернігівська політехніка», м. Чернігів, Україна

ВИЗНАЧЕННЯ АВТЕНТИЧНОСТІ ВИРОБІВ ШКІРЯНОЇ ГАЛАНТЕРЕЇ

Текстильний сектор в Україні є джерелом значних можливостей, і країна робить кроки до диверсифікації за рахунок нових споживчих товарів. Ринок дедалі більше наповнюється товарами нижчої якості від виробників, на додаток до пропозицій високого класу. Ця теза підтверджується товарознавчими знаннями, але автентичність шкіряних галантерейних виробів не може бути визначена лише візуальним оглядом.

Виробники часто використовують пресовану шкіру як основну сировину, щоб зменшити виробничі витрати. З такої сировини, як шкіра та замша, виробляють замітники, які, на відміну від натуральної шкіри, містять певну кількість небажаних шкіряних відходів. Її основним елементом є набір синтетичних зв'язуючих волокон, що складаються з поліестеру, поліаміду та поліетилену. Ці волокна вбираються в матеріал після того, як розплавляються при нагріванні. Використання синтетичних термопластичних смол також забезпечує додаткове армування. Усі розплавлені смоли сприяють формуванню волокнистої структури матеріалу. В результаті виходить недорогий матеріал, що має низьку повітро- та вологопроникність.

Для того, щоб краще зрозуміти властивості шкіри та визначити характеристики виробів шкіргалантереї проводяться дослідження для встановлення автентичності виробів шкіряної галантереї.

Методи, за якими проводять дослідження шкіргалантерейних виробів на автентичність, наведено на рисунку 1 [1]:

Методи визначення автентичності	Запах
	Узор
	Заломи
	Гігроскопічність
	Теплопровідність
	Дотик
	Оброблення країв
	Наявність барвників
	Випробування вогнем
	Мікроскопічне дослідження

Рисунок 1 – Методи визначення автентичності виробів шкіряної галантереї

Запах. Натуральна шкіра повинна мати аромат з легкими нотками деревини, природних масел та(або) аромат речовин, які використовувалися під час обробки шкіри [3].

Узор. Натуральна шкіра має хаотичний, неповторний візерунок, а шкірозамітник характеризується штампованим малюнком [3].

Заломи. Для того, щоб дослідити вироби шкіряної галантереї на заломі, їх піддають згинанню протягом 5 секунд, після чого їх відпускають та чекають приблизно 40 секунд. Натуральна шкіра повинна зберігати свою первинну структуру і не утворювати складок, в той час як синтетична шкіра утворює складки [3].

Гігроскопічність. Для того, щоб дослідити вироби шкіргалантереї на гігроскопічність, зразок піддається намоканню протягом 5 хвилин, після чого рештки води витираються, і якщо в результаті дослідження на зразку залишиться пляма, то це буде означати, що виріб виготовлено з натуральної шкіри, а якщо зразок залишиться без змін, то це шкірозамінник [3].

Теплопровідність. Щоб дослідити вироби шкіряної галантереї на теплопровідність, треба прикласти долоню до виробу і якщо одразу відчутне тепло, то виріб виготовлено з натуральної шкіри. Шкірозамінник буде нагріватися довше, а також залишиться вологий слід від руки [3].

Оброблення країв. Шкіра може мати шорсткі та/або ворсисті краї, в той час як синтетична шкіра має гладенькі та акуратні краї завдяки машинній обробці [3].

Наявність барвників. Для того щоб дослідити вироби шкіряної галантереї на наявність барвників, зразки занурюють в воду на 12 годин, і якщо вода помутніє, це буде означати що у виробі присутні барвники [3].

Випробування вогнем. Використовуючи цей метод, шкіру піддають взаємодії з вогнем. В ході дослідження натуральна шкіра не постраждає, але може тліти та(або) горіти, якщо вона оброблена аніліновим покриттям, також буде виділятися запах притаманний натуральній шкірі, в той час як шкірозамінник буде плавитись та виділяти неприємний хімічний запах [3].

Мікроскопічний аналіз вкрай важливий для того, щоб вивчити будову шкіри тварин, завдяки йому можна вивчити зміни, які отримує шкіра під час процесів виробництва, а також виявити характер розподілу введених матеріалів в напівфабрикат [2].

Мікроскопічні дослідження зразків використовуються для оцінки показників якості та визначення мікроскопічних деталей шкіри, що також має вирішальне значення для визначення її структурної цілісності як матеріалу, що використовується для їх виготовлення. Дослідження проводять згідно ДСТУ EN ISO 17131:2020 «Шкіра. Метод ідентифікації шкіри за допомогою мікроскопа». Перед дослідженням з матеріалу для випробування, вирізають два зразки розмірами приблизно (10×10) мм, для цього використовують ріжучий пристрій та роблять перерізи зразків для випробувань. Якщо використовувати світловий мікроскоп, то потрібно переконатися, що підготовлений зразок був надійно закріплений у тримачі зразка, а його поверхня була спрямована догори[2].

Загалом, раніше, щоб відрізнити натуральну шкіру від штучної, достатньо було лише піддати матеріал легкому нагріванню або понюхати його. Однак сьогодні цього недостатньо, оскільки останнім часом виробники синтетичної шкіри розробили унікальні добавки, які дозволяють їй обвуглюватися при нагріванні, подібно до натуральної шкіри. Будь-який шкірозамінник можна ароматизувати будь-якою відповідною речовиною, щоб отримати запах шкіри. Тому використовуючи запропоновані методи визначення автентичності виробів шкіргалантереї, можна якісно оцінити матеріал з якого виготовлено виріб, а також визначити характеристики виробів шкіргалантереї.

Список використаних джерел

1. Дудла, М. В. Ідентифікація товарів: навч. посіб. / ред. М. В. Дудла, В. О. Поліщук, В. В. Гумінський. Київ: НУХТ, 2022. 240 с.
2. ДСТУ EN ISO 17131:2020 Шкіра. Метод ідентифікації шкіри за допомогою мікроскопа. Київ: УкрНДНЦ, 2020.
3. Авдієнко А.О., Гупало В.В., Гупало О.В., Гупало А.В. Методика оцінки якості виробів шкіряної галантереї. Науковий вісник НУБіП України. Серія: Технічні науки, 2018. Вип. 219. С. 17-21.

Ященко В.М., здобувач вищої освіти гр. ПТ-211
 Науковий керівник – **Соломаха І. В.**, канд. екон. наук, доцент
 Національний університет «Чернігівська політехніка», м. Чернігів, Україна

НОВІ ФОРМИ ПРОДАЖУ ТОВАРІВ ТА ПОСЛУГ: ЕЛЕКТРОННА КОМЕРЦІЯ

Швидкий розвиток комп'ютерних технологій сприяв появі оперативних систем для електронного зв'язку між продавцем та покупцем. Інтернет став головною платформою для електронних торговельних процесів, забезпечуючи зв'язок між користувачами по всьому світу. Електронна пошта та можливість замовлення товарів та послуг стали доступними для споживачів у всьому світі через Інтернет. Використання Інтернету спричинило зростання електронної торгівлі, що стала новим напрямком ринкових процесів [1].

Мета дослідження полягає у вивченні нових форм продажу товарів та послуг через електронну комерцію, розгляді її особливостей, переваг і недоліків, а також визначенні шляхів поліпшення цього процесу з метою збільшення конкурентоспроможності бізнесу.

Об'єктом дослідження є процеси електронної комерції, включаючи такі аспекти, як механізми продажу, засоби зв'язку між продавцем і покупцем, платіжні системи, технології забезпечення безпеки тощо.

Електронний бізнес, також відомий як е-бізнес, використовує інформаційні мережі для оптимізації зв'язків підприємства з метою отримання прибутку. Це включає ключові технології, такі як мережеві технології, Інтернет, корпоративні системи і штучний інтелект. Електронний бізнес відзначається електронною комерцією, електронними банками, рекламою, страхуванням та освітою. Електронна комерція охоплює купівлю-продаж товарів та послуг через Інтернет та інші мережі, сприяючи автоматизації торгівлі та обміну інформацією [2].



Рисунок 1. Складові електронної комерції [Власна розробка на основі джерела 1]

Електронна торгівля використовується для продажу товарів і послуг, що передбачає схожі процеси з традиційними персональними продажами.

У електронній торгівлі виробники надають інформацію про товари через веб-портالي та електронні каталоги, замовлення оформлюються через електронну пошту або спеціальні форми, оплата товарів здійснюється онлайн. Забезпечується зворотній зв'язок з покупцями, а також використовується багаторівневий маркетинг для залучення нових клієнтів [1].

Електронна комерція може здійснюватися на веб-сайтах, на платформах електронної торгівлі та у соціальних мережах, таких як Instagram та Facebook. Серед відомих в Україні платформ електронної торгівлі варто зазначити OLX, Shafa.ua, Rozetka, Prom.ua та інші.

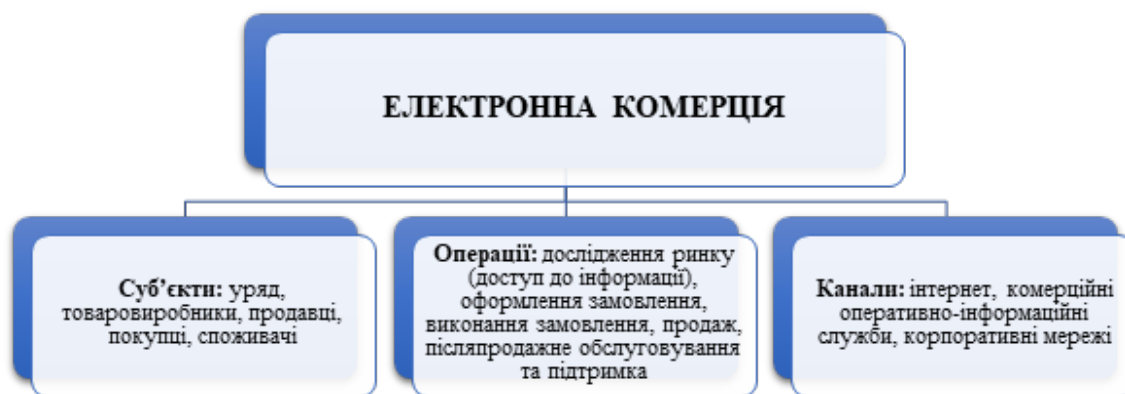
Перевагами такої форми торгівлі є [3]: залучення певної аудиторії покупців та потенціалу досягнення глобального ринку, що сприяє збільшенню кількості клієнтів; можливість здійснення замовлень цілодобово, без обмежень у часі, навіть у святкові та вихідні дні; доставка товарів до віддалених регіонів, у тому числі міст, сіл та селищ міського типу; оптимальний спосіб для покупців, яким не доступний офлайн-магазин; можливість порівняти ціни та якість товарів, ознайомитися з відгуками клієнтів, що сприяє у прийнятті обґрунтованого рішення; зменшення витрат на утримання фізичної торгової точки, включаючи оплату персоналу, оренду приміщення, системи безпеки та інше, що може призвести до зниження цін на товари та збільшення замовлень; можливість здійснювати продаж товарів навіть у надзвичайних ситуаціях, таких як пандемія або воєнний стан. До недоліків же відноситься: недостатній доступ до Інтернету, особливо в сільських районах; недовіра споживачів до онлайн-торгівлі через неможливість особистого перевірки якості товару тощо; відсутність можливості оцінити товар за органолептичними характеристиками перед покупкою; деякі види товарів можуть бути не підходять для електронної комерції.

Для вдосконалення електронної торгівлі, можна розглянути наступні шляхи:

1. Поліпшення користувацького досвіду шляхом оптимізації веб-сайту, вирішення необхідності зручного та інтуїтивно зрозумілого інтерфейсу, що включає швидке завантаження сторінок та просту навігацію.

2. Розширення асортименту товарів, важливість розгляду можливостей розширення товарних ліній та додавання нових категорій відповідно до потреб аудиторії.

3. Аналіз даних користувачів для створення індивідуальних пропозицій, що може включати рекомендації товарів та послуг.

4. Забезпечення мобільної сумісності, тобто врахування росту користування мобільними пристроями, що вимагає мобільно-сумісних платформ для зручного доступу до послуг електронної комерції.

5. Швидка доставка та ефективна обробка замовлень як ключові фактори клієнтського задоволення.

6. Вдосконалення технологій шифрування та інших заходів безпеки для захисту конфіденційності користувачів і їх платежів.

7. Використання даних користувачів та продажів для виявлення тенденцій та можливостей для покращення стратегій.

8. Впровадження програм лояльності: розробка систем винагороди для постійних клієнтів з метою збільшення лояльності та збільшення повторних покупок.

9. Підтримка клієнтів через різноманітні канали: надання якісної підтримки через чат-боти, електронну пошту та телефон для вирішення запитань та проблем клієнтів.

10. Партнерство та інтеграція для розширення бізнесу: Врахування можливостей співпраці з іншими платформами для розширення аудиторії та залучення нових клієнтів.

Ці шляхи можуть бути використані для покращення електронної торгівлі та збільшення конкурентоспроможності e-бізнесу.

Список використаних джерел

1. Інфраструктура товарного ринку. Савощенко А.С. Навч. посібник – К.: КНЕУ, 2005 – 340с.
2. Карпенко М. Ю. Електронна комерція : конспект лекцій для студентів усіх форм навчання першого (бакалаврського) рівня вищої освіти спеціальності 073 – Менеджмент / М. Ю. Карпенко ; Харків. нац. ун-т міськ. госп-ва ім. О. М. Бекетова. – Харків : ХНУМГ ім. О. М. Бекетова, 2021. – 146 с.
3. Л. Ю. Патраманська. Електронна комерція: переваги та недоліки // Електронний журнал Ефективна економіка № 11, 2015. <http://www.economy.nayka.com.ua/?op=1&z=4505>

Яценко В.М., здобувач вищої освіти гр. ПТ-211
Науковий керівник – **Коваль К.П.**, доктор філософії
Національний університет «Чернігівська політехніка», м. Чернігів, Україна

УПРАВЛІННЯ ФІНАНСАМИ ЯК ШЛЯХ ДО УСПІШНОГО ПІДПРИЄМНИЦТВА

Управління фінансами у підприємстві - це важлива складова успіху в умовах сучасного ринку. Реалізація ефективного управління фінансовими ресурсами стає все більш складним завданням у динамічному наколишньому середовищі, що характеризується мінливістю ринку та обмеженим доступом до фінансових ресурсів. Для досягнення успіху важливо не лише ефективно використовувати наявні ресурси, але й активно адаптуватися до нових викликів та динамічних ринкових умов.

Ефективне управління фінансами реалізується шляхом використанні різних стратегій та інструментів і передбачає вирішення таких завдань, як збереження ліквідності, максимізація рентабельності та забезпечення сталого фінансового стану підприємства [1].

Ефективність підприємства на ринку залежить від його здатності досягти та утримувати конкурентні позиції і забезпечення конкурентних переваг, що передбачає наявність адаптованої системи управління фінансами, у відповідності до ринкових вимог. Стратегічні завдання управління фінансами передбачають досягнення стратегічних та тактичних цілей, залучення фінансових ресурсів, оптимізацію капіталу та фінансову стійкість. Прозорість фінансово-економічного стану підприємства є ключовою для власників та інвесторів.

Мета фінансового управління - забезпечити підприємство необхідними ресурсами та підвищити ефективність його діяльності.

Функції управління фінансами представлені прогнозуванням, плануванням, регулюванням та контролем. Фінансове прогнозування дозволяє планувати фінансові ресурси та розвивати стратегії їх використання. Фінансове планування координує діяльність фінансової структури підприємства. Бюджетування визначає плановані господарські операції та їх результати. Фінансовий контроль являє собою інструмент виявлення та вирішення проблем у фінансових операціях. Стратегічне управління фінансами визначає ключові показники та контролює виконання стратегічних цілей підприємства [2].

Розробка ефективної фінансової політики підприємства спрямована на забезпечення наявності різних джерел капіталу та його ефективного використання. Управління фінансовими ресурсами підприємства важливе для забезпечення необхідних фінансових ресурсів та досягнення фінансової стабільності.

На сучасному етапі розвитку економіки України, управління фінансовими ресурсами підприємства вимагає адаптації до нестабільних умов, що мінімізуватиме ризики діяльності. Еволюція ринкових умов в Україні посилює проблеми щодо доступу до фінансових ресурсів, а відповідно впливає на фінансову діяльність підприємств. Недостатність фінансових ресурсів у підприємств знижує їхню прибутковість та ефективність управління. Ефективне управління фінансовими ресурсами підприємства має за мету мінімізацію витрат та максимізацію доходів, що сприяє його розвитку та стабільності. Оптимізація структури капіталу підприємства важлива для забезпечення ефективного використання різних джерел фінансування.

Управління фінансовими ресурсами підприємства має системний характер та передбачає застосування низки інструментів з метою досягнення оптимальних результатів.

Перед удосконаленням управління фінансовими ресурсами важливо провести аналіз поточного стану підприємства. Для цього застосовують наступні види аналізу:

- SWOT-аналіз - це стратегічний інструмент для оцінки сильних і слабких сторін, можливостей та загроз, що стосуються конкретного бізнесу або проекту. Він дозволяє компанії визначити внутрішні та зовнішні фактори, які можуть впливати на її успіх. Сильні та слабкі сторони вказують на внутрішні аспекти, такі як ресурси, навички, інфраструктура тощо, тоді як можливості та загрози стосуються зовнішнього середовища, таких як ринкові умови, конкуренція, політичні та економічні фактори.

- регресійний аналіз - це статистичний метод, що використовується для вивчення взаємозв'язку між залежною та однією або декількома незалежними змінними. Його застосовують для розуміння та передбачення змін у залежній змінній при зміні незалежних змінних. Регресійний аналіз дозволяє виявити, як сильно змінюється одна змінна при зміні іншої, а також визначити ступінь цієї залежності.

Після проведення SWOT-аналізу та регресійного аналізу можна визначити конкретні напрями для удосконалення управління фінансовими ресурсами підприємства.

Одним із можливих напрямків є оптимізація структури активів та пасивів, що передбачає збалансування розподілу фінансових ресурсів підприємства між різними видами активів та забезпеченням прийнятної рівня ліквідності та платоспроможності. Зокрема, можливе збільшення частки довгострокових джерел фінансування для зменшення фінансових ризиків та підвищення стійкості підприємства.

Крім того, доцільно зосередитися на підвищенні ефективності використання майна підприємства. Це може включати в себе оптимізацію процесів виробництва, зменшення надлишкових витрат та підвищення загальної продуктивності праці.

Для досягнення фінансової стійкості та автономії підприємства, важливим є збільшення обсягу власного капіталу та скорочення обсягів поточних зобов'язань, що сприятиме зменшенню фінансових витрат та підвищенню загальної ефективності управління фінансовими ресурсами.

Подальша оптимізація розрахунків з кредиторами та дебіторами також може бути важливим кроком для підвищення ефективності управління фінансами - збалансування строків цих розрахунків та підвищення касової дисципліни у розрахунках з власними дебіторами.

Нарешті, розробка більш виваженої стратегії управління фінансовими ресурсами, яка враховуватиме макроекономічну нестабільність та змінність кон'юнктури ринку, є ключовим елементом для досягнення успіху в управлінні фінансами підприємства [3].

Управління фінансами підприємства в сучасних умовах є критично важливим аспектом для досягнення успіху на ринку. Забезпечення ефективного управління фінансовими ресурсами вимагає постійного моніторингу, адаптації до змін у ринкових умовах та оптимізації стратегій управління. Використання різноманітних інструментів та стратегій, таких як фінансове прогнозування, бюджетування та регулювання, сприяє забезпеченню фінансової стабільності та розвитку підприємства. Аналіз поточного стану підприємства за допомогою SWOT-аналізу та регресійного аналізу є важливим етапом у вдосконаленні управління фінансовими ресурсами, а оптимізація структури активів та пасивів, підвищення ефективності використання майна, збільшення обсягу власного капіталу та оптимізація розрахунків з кредиторами та дебіторами є ключовими стратегіями для досягнення успішного управління фінансами підприємства.

Список використаних джерел

1. Фінансовий менеджмент. Г.Г. Кірейцев, Житомир: ЖІТІ, 2001. 440 с.
2. Особливості управління фінансами підприємства в сучасних умовах С. В. Чижевська, студентка спеціальності Менеджмент, група менб-41 Т. О. Гусаковська, науковий керівник, к. е. н., доцент, доцент кафедри менеджменту Вищій навчальний заклад Укоопспілки «Полтавський університет економіки і торгівлі».
3. Мавлева, Д., & Лиса, О. (2023). Удосконалення управління фінансовими ресурсами з метою підвищення результативності діяльності підприємства. Економіка та суспільство, (56).

ПСИХО-СОЦІАЛЬНІ ТА ОЗДОРОВЧІ ТЕХНОЛОГІЇ: ВИКЛИКИ Й ПЕРСПЕКТИВИ СЬОГОДЕННЯ

PSYCHO-SOCIAL AND HEALTH TECHNOLOGIES: TODAY'S CHALLENGES AND PROSPECTS

УДК 612.6

Апецько А.М., викладач кафедри фізичної терапії
Національний університет «Чернігівська політехніка», м. Чернігів, Україна

АНТРОПОМЕТРИЧНІ ПОКАЗНИКИ – ОСНОВА ОЦІНКИ ФІЗИЧНОГО РОЗВИТКУ ЛЮДИНИ

Ріст та розвиток організму є ледь не головними характеристиками живого, які притаманні людині. Загалом для оцінки розвитку організму людини користуються поняттям «фізичний розвиток». Фізичний розвиток – природний процес вікової зміни морфологічних і функціональних ознак організму. Фактично він обумовлює збільшення лінійних і об'ємних розмірів, маси тіла людини на основі спадкових чинників, засвоєнні поживних речовин та за сприятливих умов навколишнього середовища. Найвагоміші, і відповідно інформативні, зміни показників організму відбуваються в дитячому та підлітковому віці. Взагалі Всесвітня організація охорони здоров'я (ВООЗ) оперує поняттям «фізичний розвиток дитини» як індикатором стану здоров'я дитини і суспільства в цілому, а показники фізичного розвитку дітей є ще критеріями оцінки соціально-економічного розвитку як окремого регіону, так і країни в цілому [1,2].

До ознак фізичного розвитку належать: соматометричні (антропометричні), які враховують показники зросту (довжини тіла), маси, окружності голови і грудної клітки; соматоскопічні – дані загального враження про фізичний розвиток обстежуваного (тип будови тіла в цілому і окремих його частин, їх співвідношення, пропорційність, наявність функціональних або патологічних відхилень, наявність ознак статевого дозрівання) та фізіометричні – функціональні показники (життєва ємкість легень, м'язова сила, частота пульсу, величина артеріального тиску) [1,2]. Даний комплекс ознак дає можливість вчасно виявити всі відхилення у розвитку дитини. Однак найчастіше обстежують лише антропометричним методом.

Антропометрія (від грец. *anthropos* – людина і *metreo* – вимірюю) – комплекс методів оцінки групових та індивідуальних морфологічних особливостей тіла дитини. Методика даних досліджень уніфікована і передбачає вимірювання тіла стандартними вимірювальними інструментами (ростоміром, вагами та сантиметровою стрічкою).

Визначають наступні показники фізичного розвитку дитини [1,2]:

- довжина тіла (зріст);
- маса тіла;
- обвід голови;
- обвід грудної клітки;
- співвідношення маси тіла та довжини (росту);
- індекс маси тіла.

Результати отриманих вимірювань порівнюють зі значеннями таблиць або відповідними графіками кожної окремої віково-статевої групи, які відображають рівень фізичного розвитку дітей та підлітків, що мешкають у подібних умовах перебування, що дає можливість виявити відхилення показників від притаманних здоровим дітям. Стандартні показники фізичного розвитку для кожного регіону проживання потребують регулярного оновлення кожні 5-7 років.

Порівняння отриманих даних можна здійснити за допомогою декількох методів [1,2,3]:

- методом антропометричних стандартів – отримані дані обстежуваного зіставляють із середніми показниками (стандартами) для аналогічної групи осіб, знаходять різницю між ними і виражають її в сигмальних відхиленнях від стандартного показника. Стандарти фізичного розвитку створюються на основі вимірювань великої однорідної групи людей з наступним розрахунком середніх величин ознак (обчислюють середню арифметичну величину (M-mediāna) і середньоквадратичне відхилення (σ - сигма)). Індивідуальні відхилення наочно відображають у вигляді графічного зображення – антропометричного профілю.

- методом оцінки фізичного розвитку за шкалами регресії, що дозволяє подолати основний недолік методу сигмальних відхилень (відокремленість характеру оцінки кожної ознаки) і дати більш ґрунтовну оцінку за сукупністю взаємопов'язаних антропометричних ознак, а також співвідношення отриманих показників у процесі росту і розвитку дитини; визначити ступінь гармонійності та ступінь відхилення фізичного розвитку від нормального кожної конкретної дитини (індивідуальний рівень) та окремих груп дітей (популяційний рівень).

- центильним методом, який заснований на законі нормального розподілу та зіставленні фактичної ознаки розвитку (окрема характеристика фізичного розвитку) з упорядкованим рядом, де структура містить весь діапазон коливань досліджуваної ознаки, розподілений на 100 рівнозначних інтервалів, попадання в які має рівну імовірність, але розміри цих центильних інтервалів у абсолютних одиницях вимірювань неоднакові.

- комплексним методом, який є найінформативнішим – дозволяє врахувати індивідуальні особливості морфо-функціонального стану обстежуваного організму у відповідності до його рівня біологічного розвитку/віку календарному (паспортному). Користуються наступними показниками: термін і ступінь осифікації кісток скелета; час прорізування і зміни зубів; час появи і ступінь розвитку вторинних статевих ознак у підлітків, початок менструацій у дівчаток, а також морфологічні показники фізичного розвитку (довжина тіла та її щорічний приріст).

- методом антропометричних індексів, що є дуже простим і доступним методом навіть у масових дослідженнях, оскільки визначається співвідношенням окремих антропометричних показників. Розрізняють ваго-зростові (індекси Брока-Бругша, Брока, Лоренца, Бернгарда, Габса, Кетле та Кетле II, ваги М.Я. Брейтмана, належної маса тіла, співвідношення обхвату талії та стегон), індекси пропорційності розвитку (Ерісмана, скелії за Манувріс, Пін'є, різницевий, широтно-довжинний, коефіцієнти пропорційності фізичного розвитку та типу пропорцій частин тіла по їх довжині, індекси відносної ширини плечей, таза, довжини руки та ноги), силові (сили кисті, сили м'язів спини), життєвий індекс та індекс зрілості.

Отже, дослідження показників антропометрії (зрісту, маси тіла, об'єму голови та грудної клітки) має вагоме діагностичне значення, а опрацювання їх різними методами створює цілісну картину про гармонійний фізичний розвиток організму людини.

Список використаних джерел

1. Фізичний розвиток дитини: навч. посіб. для студентів 3 курсу мед. факультету. Запоріжжя: ЗДМУ, 2013. 65 с.
2. Фізичний розвиток дітей: методичні вказівки для студентів III курсу медичного факультету ДВНЗ «УжНУ». Ужгород 2023. 102 с.
3. Про затвердження Критеріїв оцінки фізичного розвитку дітей шкільного віку : URL : <https://zakon.rada.gov.ua/laws/show/z1694-13#Text> (дата звернення: 22.04.2024).

Бабаніна П. В., здобувачка вищої освіти гр. ПБ-231
Науковий керівник – **Піддубна Ю. В.**, асистент кафедри
Національний університет «Чернігівська політехніка», м. Чернігів, Україна

РОЗВИТОК КОГНІТИВНИХ ПРОЦЕСІВ: ВІД РАНЬОГО ДИТИНСТВА ДО ПІДЛІТКОВОГО ВІКУ

Актуальність теми дослідження зумовлена тим, що процеси когнітивного сприйняття в сучасному світі значно пришвидшилися у зв'язку з процесами глобалізації та прискореним інформаційним потоком даних та інформації, які щоденно повинна опрацьовувати людина. Це у свою чергу, призводить до посилення інтересу науковців та практиків до проблеми наукового та практичного вивчення когнітивних процесів, від якості протікання яких значною мірою залежить інформаційний та психологічний комфорт особистості в сучасному світі.

Когнітивні процеси - це розумові операції, за допомогою яких ми отримуємо інформацію, зберігаємо її в пам'яті, обробляємо, аналізуємо, інтерпретуємо та використовуємо для прийняття рішень і вирішення проблем.

До когнітивних процесів належать увага, сприйняття, мислення, пам'ять, мова та інші. Кожен з цих процесів взаємодіє один з одним, утворюючи єдину систему роботи нашого мозку. Спробуємо проаналізувати розвиток когнітивних процесів від раннього дитинства до підліткового віку.

Сприйняття визначає яким чином ми реагуємо на інформацію з навколишнього світу через наші органи чуття. Наприклад, коли ми бачимо щось або чуємо звук. Саме сприйняття визначає, як ми розуміємо світ навколо нас.

Мислення визначає як ми робимо висновки, аналізуємо інформацію та приймаємо рішення. Наприклад, коли ми вирішуємо, як розв'язати задачу або прийняти рішення у складній ситуації.

Пам'ять визначає основні способи того, як ми запам'ятовуємо речі та можемо їх відтворити у майбутньому. Наприклад, коли ми згадуємо про минулі події або вчимо нові факти.

Мовлення визначає спосіб висловлення своїх думок та почуттів за допомогою мови. Наприклад, коли ми розмовляємо з кимось або пишемо текст.

Рішення – це те, як ми обираємо, що робити у різних ситуаціях. Наприклад, коли ми вирішуємо, який крок краще зробити у важливій ситуації.

У ранньому дитинстві у дітей починають домінувати процеси активного сприйняття світу навколо себе через сенсорні враження, експериментуючи з різними об'єктами та реагуючи на стимули [3].

Поступово діти починають формувати концепції про прості об'єкти та явища, розвиваючи свої здібності до аналізу та розв'язання простих проблем. У дошкільному віці цей процес активізується, діти починають вивчати мову, що є ключовим інструментом для розвитку когнітивних функцій, таких як мовлення, розуміння та комунікація.

Шкільний вік дозволяє дітям сформувати вміння відділяти головне від другорядного, це період навчання робити аргументовані висновки та формувати свої власні думки. Діти розвивають навички аналізу, критичного мислення та проблемного вирішення поставлених задач. Також у цей період відбувається значний розвиток пам'яті та здатності до абстрактного мислення [4].

У підлітковому віці когнітивний розвиток продовжується, але з більшою акцентуацією на самосвідомість та ідентичність. Підлітки починають розуміти абстрактні концепції та вчитися аналізувати складніші проблеми. Вони також активно експериментують зі своїми можливостями та інтересами, що допомагає їм у формуванні своєї особистості та майбутніх професійних намірів.

Також підлітковий вік характеризується когнітивним розвитком, спрямованим на більшу самосвідомість та розвиток власної ідентичності. Підлітки починають усвідомлювати свої сильні та слабкі сторони, власні цінності та переконання. Вони також стають більш незалежними в прийнятті рішень та вирішенні проблем.

Крім того, у підлітковому віці активно розвиваються інтелектуальні та творчі здібності. Підлітки можуть цікавитися різними сферами знань та виявляти талант у мистецтві, науці, спорті чи інших сферах. Експериментування зі своїми інтересами та вміннями допомагає їм зрозуміти, чим саме вони хочуть займатися у майбутньому та як розвивати свої здібності [2].

Отже, когнітивний розвиток - невід'ємна частина життя, починаючи з дитинства і триваючи протягом усього життя. У ранньому дитинстві діти активно сприймають світ і розвивають спроможності до сприйняття, мислення, пам'яті і мовлення. У дошкільному віці цей процес систематизується, діти вивчають мову і розвивають когнітивні навички. Під час шкільного віку вони використовують ці навички для розв'язання проблем і аналізу. У підлітковому віці акцент на самосвідомості і ідентичності. Ці етапи формують основу для подальшого когнітивного розвитку.

Як висновок, можемо сказати, що дослідження процесів когнітивного розвитку є важливим аспектом вікової психології та дозволяє здійснювати цілеспрямований вплив на особливості його формування виходячи зі змінних умов та вимог сучасного світу.

Список використаних джерел

1. Вікова психологія: конспект лекцій/ Уклад.: Дем'яненко Ю.О., Мазур Т.В. URL: <https://studfile.net/preview/6383106>. (дата звернення: 04.04.24).
2. Підлітковий вік і його характеристика. URL: <https://vseosvita.ua/library/embed/0028h1-7dfd.docx.html>. (дата звернення: 04.04.24).
3. Трофаїла Н. Розвиток когнітивної сфери та емоцій у дітей дошкільного віку. URL: <https://dspace.udru.edu>. (дата звернення: 04.04.24).
4. Стефюк К.М. Особливості розвитку когнітивної сфери у дошкільному віці. URL: <http://info.dgu.edu.ua/bitstream/123456789/214/3/%D0%A1%D0%A2%D0%95%D0%A4%D0%AE%D0%9A.pdf>. (дата звернення: 04.04.24).

УДК 159.9

Бабичевська М.О., здобувач вищої освіти гр.МПБ-231

Науковий керівник – **Філіпович В.М.**, канд. психол. наук, доцент

Національний університет «Чернігівська політехніка», м. Чернігів, Україна

ПОНЯТТЯ ПСИХОЛОГІЧНА ГОТОВНІСТЬ У НАУКОВІЙ ЛІТЕРАТУРІ

Актуальність теми обумовлена проблемою психологічної готовності особистості до діяльності – одна з найважливіших у контексті її професійного становлення. Відмінності у визначенні поняття психологічної готовності, дають підстави говорити про суперечливість існуючих поглядів, а звідси і про неузгодженість процедур перенесення цього поняття в експериментальну площину.

Вперше поняття «психологічна готовність до професійної діяльності» було введено в науковий обіг в 1976 році білоруськими дослідниками М.І. Дьяченко і Л.А. Кандибовичем. Велика увага дослідників до даної проблеми пояснюється двома чинниками: по перше, це одна з ключових проблем психології становлення особистості, в якій «психологічна готовність» розглядається як особистісне утворення, що забезпечує і характеризує можливості безперервного росту особистості в сьогоденні і майбутньому, її відношення до світу і самої себе по-друге, дослідження багатогранних проявів феномену «психологічної готовності» людини є надзвичайно важливим для психологічної практики, оскільки воно дає уяву про механізми і умови особливих послідовних перетворень у структурі особистості.

Психологічна готовність – це виявлення суті властивостей і стану особистості. Готовність – це не лише властивість або ознака окремої особистості, це концентрований показник діяльності особистості, міра її професійної здібності [3].

Психологічна готовність містить в собі з однієї сторони запас професійних знань, навичок та вмінь; з іншої – риси особистості: здібності, інтереси, переконання, професійну пам'ять, увагу, мислення, спрямованість думки, емоційність, працездатність, моральний потенціал особистості, що забезпечують успішне виконання професійних функцій.

Ядро психологічної готовності становить психічні властивості і процеси. Вони є фундаментом особистісних якостей. Психологічні властивості особистості, її моральні якості і психологічні особливості, які є основою установки майбутнього фахівця на усвідомлення функцій психологічної праці, професійної позиції, оптимальних способів діяльності, співвіднесення власних здібностей з можливостями – характеристики психологічної готовності особистості.

Суть психологічної готовності наповнюють моральні та психологічні якості і можливості особистості; співвідношення свідомості і поведінки, суб'єктивності і об'єктивності свідомості.

Зміст психологічної готовності складають інтегральні характеристики особистості, що включають в себе емоційні, інтелектуальні і вольові властивості, професійно-моральні переконання, звички, потреби, знання, вміння і навички, здібності, а також співвідношення суб'єктивних і об'єктивних факторів формування високого рівня психологічної готовності [1].

Психологічна готовність, як ситуативний психічний стан, виникає при вирішенні конкретних завдань, демонструючи суб'єктивні і об'єктивні особливості, а також вимоги майбутньої ситуації, визначаючи успішність дії у конкретний момент. Особистісний підхід розглядає психологічну готовність як суттєвий і невід'ємний компонент розвитку особистості в цілому.

Психологічна готовність включає в себе з однієї сторони запас професійних знань, умінь і навичок; з іншої – риси особистості: переконання, здібності, професійну пам'ять, інтереси, увагу, мислення, працездатність, емоційність, моральний потенціал особистості, що забезпечують успішне виконання професійних функцій.

Загалом, у психологічній літературі в залежності від сутності та специфіки трактування поняття «психологічної готовності до професійної діяльності» деякі автори по-різному визначають її структуру.

Структурним аналізом психологічної готовності до діяльності займалися такі вчені, як Г.О. Балл, М.І. Дьяченко, Л.А. Кандилович, Л.В. Кондрашова, Н.В. Кузьміна, В.А. Сластьонін та інші. Вчені виділяють багатокомпонентну структуру психологічної готовності до професійної діяльності, яка має свої особливості формування і розвитку.

Серед вольових якостей, які забезпечують психологічну готовність до діяльності виділяють:

- цілеспрямованість (керування в роботі конкретною метою);
- витримка та самовладання (збереження самоконтролю в будь-якій ситуації)
- наполегливість (тривале збереження зусиль при досягненні поставленої мети);
- ініціативність (вміння та готовність психолога виявляти творчий підхід до вирішення проблем,);
- рішучість (своєчасно приймати продумані рішення і без зволікань приступати до їх виконання);
- самостійність (відносна незалежність від зовнішніх впливів);
- самокритичність (вміння помічати свої помилки, неправильні дії та прагнення їх виправити).

Психофізіологічний аспект психологічної готовності формують: прагнення наполегливо і до кінця доводити розпочату справу, впевненість у своїх силах, здатність вільно керувати своєю поведінкою та поведінкою інших, професійна працездатність, саморегулювання та активність, урівноваженість і витримка, рухомий темп роботи [1].

Ці властивості і здібності забезпечують психологу високу працездатність у виконанні професійних функцій. Пізнавально-операційний аспект психологічної готовності формує професійну спрямованість уваги, уявлень, сприймання, пам'яті, знань, здібностей, дій, операцій і заходів, які необхідні для успішного здійснення професійної діяльності.

Оцінюючий компонент передбачає самооцінку своєї професійної підготовки та психологічної готовності, а також відповідність процесу розв'язання професійних завдань оптимальним психологічним зразком.

Отже, психологічна готовність є синтезом особливостей особистості, які визначають її здатність до діяльності, серед яких виділяють активне, позитивне відношення до діяльності, характерологічні риси і стійкі інтелектуальні почуття, певні знання, вміння, навички у відповідній галузі, певні психологічні особливості в сенсорній та розумових сферах, які відповідають вимогам конкретної діяльності.

Список використаних джерел

1. Бикова О.В. Формування готовності до професійної діяльності Ін-т вищ. освіти АПН України К., 2001. 21 с.
2. Бочелюк В.Й. Психологічна готовність до управлінської діяльності в умовах проблемної ситуації / В.Й. Бочелюк // Національний технічний університет „Харківський політехнічний інститут” Проблеми та перспективи формування національної гуманітарно-технічної еліти: Зб. наук. праць. Харків, 2003. Вип. 1 (5). С. 351-357.
3. Коқун О.М. Зміст, складові та компоненти психологічної готовності. Актуальні проблеми становлення особистості професіонала Матер. Міжрегіонального наукового семінару (Київ, 25 березня 2010 р.) / Мін-во оборони України / Національний університет оборони України. К.: НУОУ, 2010. С. 147 - 149.

УДК 376

Бацман М.О., здобувач вищої освіти гр. ЗСР-191

Науковий керівник – **Захаріна Т.І.**, канд. пед. наук, доцент

Національний університет «Чернігівська політехніка», м. Чернігів, Україна

ІНКЛЮЗИВНА ОСВІТА: ВИКЛИКИ ТА ПЕРСПЕКТИВИ ДЛЯ СТУДЕНТІВ З ІНВАЛІДНІСТЮ

Інклюзивна освіта – це підхід до навчання, який сприяє включенню в освітній процес усіх учнів, незалежно від їхніх особистісних характеристик. Інклюзивна освіта важлива для студентів з обмеженими можливостями, оскільки створює умови для доступності їхнього навчального середовища та успішного навчання.

Науковці, які займалися дослідженням проблеми людей з інвалідністю:

О. Сакс - відомий американський нейролог і письменник, який досліджував та писав про проблеми людей з різними видами інвалідності, зокрема з розладами сприйняття;

Д. Хіменес - американська соціологиня, яка вивчала соціальні аспекти інвалідності та здійснювала дослідження щодо стереотипів і соціальних обмежень, з якими стикаються люди з інвалідністю;

М. Фукау - французький філософ та соціолог, який досліджував соціальні аспекти інвалідності, включаючи питання соціальної інтеграції та прав людей з інвалідністю;

М. Бампеняско - італійська психологиня, яка зосереджувалася на дослідженні психологічних аспектів інвалідності та розвитку психологічних підходів до підтримки індивідів з інвалідністю;

К. Накамура - американська антропологиня, яка досліджувала культурні та технологічні аспекти інвалідності, зокрема взаємодію інвалідів з технологіями та цифровими медіа.

Це лише декілька прикладів вчених, які присвятили свою кар'єру дослідженню проблем людей з інвалідністю. Ця галузь наукових досліджень широка і включає велику кількість досліджень різних аспектів інвалідності.

На основі теоретичного аналізу ми визначили загальні характеристики, виклики та перспективи інклюзивної освіти для студентів з обмеженими можливостями:

- Доступність - інклюзивна освіта спрямована на те, щоб усі учні, включно з фізичними, психічними чи інтелектуальними вадами, мали доступне навчання. Це означає адаптацію освітніх програм для використання спеціальних технологій та обладнання для задоволення студентів з різними потребами;

- Інклюзивний клімат - Створіть позитивне та інклюзивне середовище для всіх учнів. Це означає підтримку різноманітності та визнання кожного учня як унікальної особистості;

- Персоналізований підхід – надання кожному студенту можливостей для особистого навчання та розвитку з урахуванням його потреб і здібностей;

- Соціальна інтеграція - інклюзивна освіта сприяє соціальній інтеграції учнів з обмеженими можливостями, допомагаючи їм розуміти своїх однолітків і взаємодіяти з ними, а також розвивати навички спілкування та співпраці.

В сучасних умовах тотальної війни перед соціальною роботою постало завдання надання соціальних послуг особам з обмеженими можливостями. Однак на рівні нашого дослідження ми виділимо проблеми, з якими стикаються студенти з обмеженими можливостями в інклюзивній освіті, зокрема:

- Доступність фізичного середовища - Недостатня доступність навчальних корпусів та інфраструктури для студентів з різними вадами;

- Вчителі не мають відповідної підготовки – значна частина вчителів інклюзивної освіти не отримують належної підготовки для роботи з учнями з обмеженими можливостями, що може обмежити їх здатність надавати ефективну підтримку;

- Недостатні ресурси – не всі вищі навчальні заклади мають достатні ресурси для забезпечення інклюзивної освіти, такі як спеціальні матеріали та технології;

З точки зору перспектив, інклюзивна освіта має потенціал для створення більш рівного та справедливого суспільства, де кожен має можливість реалізувати свій потенціал. Для досягнення цього необхідно продовжувати розвивати практики інклюзивної освіти, забезпечувати ресурси та навчання освітян, а також активно працювати над подоланням соціальних і культурних стереотипів.

Тому інклюзивна освіта є ключовим інструментом у створенні справедливого та рівного суспільства, де кожен має можливість реалізувати свій потенціал. Щоб досягти цього, ми повинні продовжувати працювати над вирішенням проблем інклюзивної освіти та забезпечити, щоб усі учні з обмеженими можливостями отримували належну підтримку та ресурси.

Список використаних джерел

1. UNESCO. (2017). Education for people and planet: Creating sustainable futures for all.
2. European Agency for Special Needs and Inclusive Education. (2019). Trends in Inclusive Education. Retrieved from (european-agency.org)
3. Ainscow, M., Booth, T., & Dyson, A. (2006). Improving schools, developing inclusion. Routledge.
4. Florian, L. (2014). The SAGE handbook of special education. SAGE Publications.
5. Avramidis, E., Bayliss, P., & Burden, R. (2000). A survey into mainstream teachers' attitudes towards the inclusion of children with special educational needs in the ordinary school in one local education authority. *Educational Psychology*, 20(2), 191-211.
6. Slee, R. (2011). *The irregular school: Exclusion, schooling and inclusive education*. Routledge.
7. United Nations. (2006). *Convention on the Rights of Persons with Disabilities*. Retrieved from
8. Hodkinson, A., & Vickerman, P. (2009). *Key Issues in Special Educational Needs and Inclusion*. SAGE Publications.
9. UNESCO. (1994). *The Salamanca Statement and Framework for Action on Special Needs Education*. Retrieved from
10. Booth, T., & Ainscow, M. (2002). *Index for Inclusion: Developing Learning and Participation in Schools*. CSIE.

Бивалькевич В. А., здобувачка вищої освіти другого магістерського рівня гр. ЗМПБ-231
Науковий керівник – **Філіповіч В.М.**, канд. психол. наук, доцент
Національний університет «Чернігівська політехніка», м. Чернігів, Україна

РОЛЬ МЕТОДУ КАТАТИВНО-ІМАГІНАТИВНОЇ ПСИХОТЕРАПІЇ (СИМВОЛДРАМИ) У ВИЯВЛЕННІ ТА РОЗУМІННІ ПСИХІЧНИХ СТАНІВ ТА ПРОЦЕСІВ КЛІЄНТА ПІД ЧАС ПСИХОЛОГІЧНОГО КОНСУЛЬТУВАННЯ

На сьогоднішній день психологічне консультування стає все більш затребуваною формою надання професійної підтримки ментального здоров'я та емоційного благополуччя людей у всьому світі. Однією з найважливіших складових консультаційного процесу є виявлення та розуміння психологом емоційних станів клієнта. Потужним інструментом у досягненні цієї мети може стати катативно-імагінативний метод (метод символ-драми), який, проникаючи у глибини суб'єктивних переживань та уявлень людини, виявляє її позасвідомі душевні стани.

Розроблена у середині 40-50 років ХХ століття німецьким психотерапевтом Ханскарлом Лейнером, катативно-імагінативна психотерапія базується на методах класичного та сучасного психоаналізу, а також працює із символами та несвідомим Юнга, і має декілька синонімічних назв: «символдрама» (з грецької *symbolon* — «умовний знак» і *drama* — «дія»), «кататимне переживання образів» (з грецької *kata* — «відповідний», «залежний» і «тімос» — одне з позначень «душі», «емоційності»), метод «сновидінь наяву». [2]

Катативно-імагінативна психотерапія включає дві основні процедури: *активацію* у клієнта уявних переживань на певну тематику (мотив), яка керується, супроводжується та контролюється психологом, та їх подальше *аналітичне оброблення* відповідно до глибинно-психологічних концепцій. Основний принцип, на якому ґрунтується цей метод, полягає в тому, що виникнення образних явищ у спрямованих на підсвідомість фантазіях є проективним процесом, який відображає здатність людини спонтанно виражати свої позасвідомі душевні стани у символічній формі. Такі кататимні імагінації відтворюють несвідомі бажання, внутрішні конфлікти, механізми опору та захисту, а також ресурсний та травматичний досвід особи, які можуть бути розглянуті під час психологічної консультації в контексті життєвого шляху, актуальної ситуації та взаємин клієнта. [3]

На думку Х.Лейнера, уявлення, образи, фантазії, кататимні переживання, що виникають у клієнта, складаючи зміст несвідомого, є досить універсальними конструктами, демонструючи характер архетипів, які відображають екзистенційні аспекти життєвих ситуацій. Це дозволяє визначити типовий набір образів: старець, річка, будинок, гора, ліс, нора, болото, вулкан, люди та міфічні персонажі.[1]

Спираючись на дослідження психоаналізу, символдрама враховує декілька ключових чинників, які впливають на формування характеру та ідентичності особистості: роль у сімейній системі (динаміка взаємин з членами родини); дитинство (відносини прив'язаності, які виникають на цьому етапі); досвід підліткової сепарації (розставання з батьками та страхи, що можуть виникати у зв'язку з цим); розвиток сексуальності (формування статевої ідентичності та очікування від стосунків у цій сфері); спілкування з близькими (стосунки з людьми та почуття, що супроводжуватимуть ці взаєминами). [2]

У рамках методу встановлена також взаємозалежність певного мотиву або образу, фази особистісного розвитку та проблематики запиту клієнта, що представлено у Таблиці 1.

Таблиця 1

Стадія розвитку	Відображення в мотивах	Проблематика запиту
Оральна (народження-1,5 роки)	Луків, струмків, корів	Заповнення та задоволення потреби прив'язаності, довіри
Анальна (1,5-3 роки)	Гори, отворів в болоті, диких кішок, узлісся	Прояви агресії та вирішення конфліктів
Едіпальна (3-7 років)	Гори, спальні в будинку, плодового дерева зі з'їденим плодом, куща троянди, поїздки на кареті чи автомобілі	Конфлікти у сфері романтичних стосунків, створення сім'ї, народження дітей

Розроблено автором за даними [2]

Уявлення фігур значущих осіб, таких як батько, мати, брати, сестри, начальник, чоловік, діти, може бути зображено як у реальних образах, так і у символічному вбранні. Допустимий опір клієнта при особистій появі цих фігур у його фантазіях може бути зменшений за допомогою символічного одягу. Місцем зустрічі можуть бути реальні місця або пасторальні луки. Символічне вбрання може виявлятися у ландшафтних мотивах (часто це відбувається спонтанно), у мотивах гір, джерела, потоку або у вигляді дерев, як окремого дерева, пари дерев або відповідно до тесту трьох дерев. Розташування дерев відносно один одного також відображає сімейну динаміку, подібно до розташування тварин у сім'ї. Уявлення фігури у вигляді тварини може бути інтерпретовано як батьківський (наприклад, фігура слона) або материнську (корова) вплив. Поведінка тварин при спробах клієнта наблизитися до них, доторкнутися та заговорити з ними, може надати цінну інформацію про несвідомі стереотипи відносин з цими особами.

Для вивчення установки на сексуальність використовуються такі символічні образи, як *рожевий куц* чи *поїздка на машині*. При роботі з жінками може бути запропонована поїздка на возі, запряженому кіньми, або на автомобілі. У цьому сценарії клієнтка йде по порожній дорозі в сільській місцевості і втомлюється. З'являється машина або візок, і водій (кучер) пропонує підвезти її. Через різноманітні форми захисту ситуація може бути спотворена, відображаючи проблеми, що виникають у клієнтки в партнерських відносинах.

При роботі з чоловіками може використовуватися символ куща троянди на краю луки.

Після того, як клієнт розгляне цей куц, його просять зірвати одну троянду. Важливим є спостереження за тим, як виглядають квіти, нерішучість пацієнта, його страх вколотися та інші аспекти. Цей символ має важливе значення для терапії сексуальних розладів.

Мотив для визначення ідеалу «Я» як інстанції «Над-Я», *ідеалізація самого себе або якоїсь контрастної персони*. Це спроба зрозуміти і осмислити ранні освітні ідеали. З цим пов'язана проблема ідентичності. Клієнта просять вибрати собі яке-небудь ім'я своєї статі, щоб уявити собі потім таку людину. [1]

Отже, сутність терапевтичного впливу методу катативно-імагітативної психотерапії (символдрами) полягає у глибокому емоційному виробленні несвідомих конфліктів і проблем. За допомогою саме емоційних ейдетивних уявлень стає можливим для психолога і клієнта виявити, глибоко проаналізувати та прийняти те, що за допомогою вербально-когнітивних технік психолого-консультативного процесу лишалося б на поверхневому рівні розуміння. Виявлені потреби у подальшому можуть бути заповнені та трансформовані клієнтом у нові якості для подальшого гармонійного розвитку його особистості.

Дослідження сучасних психотерапевтів та психіатрів, які використовують метод символдрами, підтверджують ефективність цього методу як адекватного засобу діагностики у процесі психологічного консультування.

Список використаних джерел

1. Астремська І. В. Прикладні методики та основи супервізії в соціальній роботі : навчальний посібник / І. В. Астремська. – Миколаїв : Вид-во ЧНУ ім. Петра Могили, 2017. – 396 с.
2. Символдрама (катативно-імагітативна терапія) /Режим доступу: <https://www.rozмова.me/vydy-psykhoterapiyi/symvoldrama>
3. Про метод катативно-імагітативної психотерапії /Режим доступу: <http://www.kip-ukraine.org/prometod-kip/>

Білозерова Д. Є., здобувач вищої освіти гр. ПБ-231
Науковий керівник – **Чепурна Г. Л.**, канд. психол. наук, доцент кафедри психології
та креативних індустрій
Національний університет «Чернігівська політехніка», м. Чернігів, Україна

ВПЛИВ СОЦІАЛЬНОГО СЕРЕДОВИЩА НА ФОРМУВАННЯ ПІДЛІТКА

Соціальне середовище, в якому вирости підлітки, є ключовим фактором у формуванні їх особистості та життєвих орієнтирів. Зміна умов виховання, соціальних контактів та взаємодії з оточуючими може мати значний вплив на психічний стан, поведінку та розвиток молодої людини. Ця стаття спрямована на розгляд аспектів, що стосуються впливу соціального середовища на формування підлітків, зокрема на їхні соціальні навички, самооцінку та ставлення до світу навколо.

Вплив соціального середовища на формування особистості проявляється лише тоді, коли особистість сама активно сприймає та взаємодіє з цим середовищем, використовуючи його як орієнтир у своєму житті. В такому випадку можна говорити про взаємозв'язок між впливом оточення та індивідуальним ставленням особистості до нього [1, с. 96].

Ці характеристики визначають соціальну ситуацію, яка змінюється відповідно до вікових особливостей, умов проживання та внутрішніх процесів розвитку особистості. У цей період, що охоплює підлітковий вік з 11-12 до 14-15 років, що відповідає 5-9 класам школи, відбуваються складні та протиріччями наповнені зміни в особистості. Тому цей період часто називають важким, критичним та перехідним, оскільки він супроводжується радикальними змінами в активності, інтересах та взаєминах дитини.

Підлітковий вік є одним із найважливіших періодів у розвитку особистості. Саме тоді формується самоідентифікація, образ "Я", самосвідомість, світогляд, цінності та інші ключові аспекти, що визначають індивідуальність особистості [2, с. 310].

Зміни, що відбуваються в підлітковому віці, нерідко мають стрімкий та несподіваний характер. Ці зміни супроводжуються появою для підлітка суб'єктивних труднощів, що ускладнює його виховання. Підліток, відрізняючись від молодших школярів, часто виявляє непокірність, опір та протест, виражаючи це у формі упертості, грубості, негативізму та замкнутості.

Соціальне оточення, в якому підліток зростає, має значний вплив на його розвиток та формування особистості. Умови виховання в сім'ї, навчання в школі, взаємодія з однолітками та вплив засобів масової комунікації - все це відіграє важливу роль у формуванні підліткової особистості. Негативний вплив може сприяти розвитку асоціальної поведінки, що робить дане дослідження суспільно значущим.

Для підлітків, які стають дорослими у період нестабільності в економіці та культурно-ціннісній сфері, які характерні для сучасного суспільства, процес дорослішання стає особливо важким. Цей період, коли вони перші рази стикаються з реальностями дорослого життя, що зближується з віковою кризою, викликає у них глибокі переживання. Частина з них стає агресивними та неслухняними у спілкуванні з батьками та вчителями, а деякі навіть починають користуватися алкоголем чи наркотиками. У таких ситуаціях навіть найбільш турботливі батьки та вчителі можуть почуватися безсилі, оскільки не розуміють, що відбувається з їхніми дітьми, і вчинки, які вони здійснюють, часто поглиблюють кризовий стан підлітків. Навіть самі батьки часто перебувають у стресовому стані, що негативно впливає на їхнє емоційне та фізичне здоров'я.

Проблема вивчення впливу оточуючого середовища на формування особистості підлітків зараз є предметом зацікавлення багатьох вчених. Хоча у дослідженнях щодо проблем підліткового віку розглядаються різні аспекти, включаючи вплив середовища на їхній розвиток, більшість цих робіт базується на даних експериментів, проведених у минулому столітті.

Серед ключових соціально-психологічних факторів, які впливають на сучасних підлітків, можна виокремити сім'ю, друзів (однолітків, однокласників, одногрупників, товаришів по місцю проживання та за інтересами) та освітню установу. Саме під їх впливом формуються психологічні особливості підлітків [3, с. 416].

Роль сім'ї у вихованні підлітка є надзвичайно важливою, оскільки саме тут формуються основи особистості. Вона не лише передає моральні та матеріальні цінності життя, але й сприяє розвитку моральної освіченості та формуванню світогляду. Сім'я може розглядатися як мікромодель суспільства, де відбувається закладання основ поведінки та умінь спілкуватися. Батьки допомагають розкрити внутрішній світ та індивідуальні якості підлітків, їх стиль виховання та спосіб життя впливають на підлітків.

Думка Л. С. Виготського щодо соціальної ситуації розвитку, де дитина активно сприймає своє соціальне оточення через переживання, є ключовою для розвитку особистості. Сімейне виховання впливає на формування ідеального "Я" підлітка. Деякі батьки не тільки не є прикладом для своїх дітей, але і негативно впливають на їхнє психічне становище. Стиль поведінки деяких батьків може призвести до відчуження підлітків від них та відмови утворювати власні сім'ї [4, с. 233].

У сучасній літературі про сімейне виховання часто розглядається покарання як метод виховного впливу. Проте ідеалом є гуманне ставлення, яке передбачає уникнення покарань, які можуть принижувати гідність особистості. Такий підхід є поширеним у сучасному суспільстві, але його вплив може бути значним і викликати дискусії серед батьків та педагогів.

Проте важливо відзначити, що умови сімейного виховання не є визначальними для дитячого розвитку, інколи навіть не є основним фактором для благополучного зростання. Вплив на підростаючу дитину соціального оточення дорослих і однолітків може мати ще більше значення, ніж сімейне оточення.

Спілкування відіграє ключову роль у житті підлітка. Різні методики дозволяють кваліфіковано оцінити взаємини підлітків у родині та виявити їхні спільні інтереси та цінності. Наприклад, Шкала сімейного оточення, створена для оцінки соціального клімату у сім'ях, є важливим інструментом в цьому контексті. Ця шкала була адаптована С.Ю. Купріяновим ще у 1985 році на основі оригінальної методики Famil Environmental Scale (FES), запропонованої Р. Мусом в 1974 році.

Основна увага в методиці приділяється вимірюванню та опису:

- 1) відносин між членами сім'ї (показники відносин);
- 2) напрямкам особистісного зростання, яким у сім'ї надається особливе значення (показники особистісного зростання);
- 3) основам організаційної структури сім'ї (показники, що управляють сімейною системою);
- 4) порушенням сімейних ролей між членами сім'ї тощо.

Таким чином, вивчення впливу соціального середовища на підлітків є надзвичайно важливим для розуміння та підтримки їхнього психічного та соціального розвитку. Відомості про те, які чинники впливають на формування особистості в цьому віковому періоді, дозволять більш ефективно розробляти програми виховання та психологічної підтримки для молоді. Розуміння цих процесів також сприятиме створенню більш сприятливого соціального середовища для розвитку позитивних якостей та умінь у молодіжній спільноті.

Список використаних джерел

1. Бондарчук О.І. Психологія сім'ї. Київ: МАУП, 2001. 96 с.
2. Гуменюк О.Є. Психологія Я-концепції. Тернопіль: Економічна думка, 2004. 310 с.
3. О.В. Скрипченко, Л.В. Долинська, З.В. Огороднійчук та ін. Вікова та педагогічна психологія: навч. посіб. Київ: Просвіта, 2001. 416 с.
4. Максименко С. Д. Структура особистості. *Практична психологія та соціальна робота*. № 12, 2006. С. 1-11.

Борисенко В.О., здобувач вищої освіти гр. СР-201
Науковий керівник – **Максьом К.В.**, канд. психол. наук,
Національний університет «Чернігівська політехніка», м. Чернігів, Україна

ОСОБЛИВОСТІ СТАНОВЛЕННЯ ВІЙСЬКОВОЇ СОЦІАЛЬНОЇ РОБОТИ В УКРАЇНІ

Військова соціальна робота є відносно новою сферою, яка активно розвивається протягом останніх десятиліть. Важливим є розуміння факторів, які вплинули на становлення військової соціальної роботи в Україні, серед яких варто відзначити здобуття Україною незалежності та формування власних Збройних Сил; участь України в миротворчих місіях та міжнародних операціях; зростання ролі соціальної роботи в суспільстві загалом. Значною подією стало прийняття у 2000 році Закону України "Про соціальний захист військовослужбовців та членів їх сімей", який визначив основні напрямки та принципи соціальної роботи з військовими, а також закріпив право військовослужбовців на отримання соціальних послуг. Крім того, він надає нам чітке визначення поняття "соціальний захист військовослужбовців", описуючи його як сукупність заходів, спрямованих на: забезпечення реалізації конституційних прав та свобод військовослужбовців; задоволення їхніх потреб на матеріальному та духовному рівні; підтримку ефективного функціонування соціальної системи у військовому середовищі; надання допомоги у випадку повної, часткової або тимчасової втрати працездатності; підтримку у випадку втрати годувальника; безробіття з незалежних від них обставин, у старості; допомогу в інших випадках, визначених законодавством [1].

Савицький В.І. у своїй статті сформував такий загальний список типів клієнтів військової соціальної роботи, до якого належать: : військовослужбовці (офіцери, прапорщики і мічмани, сержанти і старшини, солдати і матроси); працівники Збройних Сил (цивільні особи, що працюють в установах силових відомств за наймом і не мають статусу військовослужбовців); жінки – військовослужбовці та працівниці Збройних Сил; колишні військовослужбовці, які отримують пенсію, колишні військовослужбовці; учасники Великої Вітчизняної війни та інших воєн; сім'ї військовослужбовців, які наразі проходять військову службу та сім'ї тих, хто раніше її проходив; молодь допризовного і призовного віку [2].

Військовослужбовцям та членам їх сімей державою гарантується надання широкого кола соціальних гарантій, включаючи: грошове забезпечення; медичне обслуговування; житло; освіта; пенсійне забезпечення та інші соціальні виплати та послуги [1].

У своїй спільній праці, що була опублікована у 2021-му році, волонтер Логвінова О. і науковець Рассказова О., досліджуючи військову соціальну роботу в умовах воєнних дій на сході України, охарактеризували систему підтримки тих, хто постраждав під час конфлікту, як таку, що орієнтована на модель «соціального забезпечення» (пільги та соціально орієнтовані підходи до боротьби з хворобами) і підкреслили, що система соціальної роботи з військовослужбовцями та членами їхніх сімей не має чітких підходів та структури. Окрім цього, вони висунули думку про те, що бойові дії виснажують військовослужбовців як фізично, так і психологічно, що негативно впливає на їхню боєздатність та загалом на виконання бойових завдань [3]. Отже, доцільно вважати, що система військової соціальної роботи має приділяти велику увагу фізичному і психологічному відновленню, не виключаючи й достатню фінансову підтримку військових і їх сімей.

З початком повномасштабного вторгнення росії на територію України існуюча система соціальної роботи зіткнулася з низкою нових викликів: різке зростання кількості військовослужбовців і членів їх сімей, які потребують соціальної допомоги; постраждалих

від війни; нестача кваліфікованих фахівців; відсутність ефективної програми психореабілітації; недостатнє фінансування тощо. Ці виклики є складними, але водночас відкривають можливості для розвитку та вдосконалення цієї сфери відповідно до сьогоденних потреб. Саме тому військова соціальна робота в Україні наразі перебуває на етапі реформації та адаптації до нових умов.

Начальник одного з відділів органу, що є відповідальним за морально - психологічне забезпечення військ і організацію заходів соціального та правового захисту військовослужбовців (Головне управління МПЗ ЗСУ), полковник Я. Калініченко у студії Телеканалу Перший Західний, наголосив, що, сьогодні (станом на поточний рік), соціальний супровід військовослужбовців не обмежується лише наданням грошової допомоги, і навів приклад та підкреслив важливість соціальної підтримки сімей тих, хто захищає країну аби покращити їх зосередженість на виконанні бойових завдань. Обґрунтовує це тим, що кожен військовослужбовець, будучи частиною такої соціальної системи, як сім'я, піклується про своїх рідних і несе певну відповідальність за них, зокрема за дітей; прагне бути впевненим, що всі члени його сім'ї мають можливість задовольнити всі свої життєві потреби. Крім того, він зазначає, що військова соціальна робота має свою специфіку і потребує якісної підготовки фахівців з цієї сфери. Він навів приклади із вивчення зарубіжного досвіду і наголосив на важливості їх адаптації до українських реалій [3].

Стосовно зарубіжного досвіду, особливу увагу привертають програми психологічної допомоги і реабілітації, які передбачають використання інноваційних технологій і штучного інтелекту, адже традиційна психотерапія і медикаментозне лікування в Україні не завжди виявляються ефективними для лікування ПТСР, яким часто страждають військовослужбовці. Наприклад, Virtual Reality Exposure Therapy у США (терапія за допомогою віртуальної реальності), що виявилася ефективною у зменшенні симптомів посттравматичних стресових розладів, тривожних розладів і депресії [5].

Яскравим прикладом ефективної програми соціальної адаптації військових, яка комплексно охоплює всі аспекти допомоги у працевлаштуванні військовослужбовців та поступового переходу до цивільного життя є програма ТАР (Transition Assistance Program) у США. Програма охоплює такі види допомоги: кар'єрне консультування, освітні послуги, фінансову допомогу, підтримку підприємництва, психосоціальну підтримку. Варто сказати і про те, що у світі (США, Канада, Велика Британія) впроваджені ефективні інформаційні кампанії, які дозволяють військовослужбовцям бути обізнаними у своїх правах і можливостях у сфері соціального захисту.

Важливо, щоб держава забезпечила належне фінансування та створення необхідних умов для розвитку військової соціальної роботи, адже це запорука соціального захисту та психологічного благополуччя військовослужбовців та членів їх сімей, а також їх успішної адаптації до мирного життя.

Список використаних джерел

1. Про соціальний та правовий захист військовослужбовців та членів їх сімей: Закон України від 20 грудня 1991 р. № 2011-ХІІ. URL: <http://zakon2.rada.gov.ua/laws/show/2011-12>
2. Савицький В. І. Особливості військової соціальної роботи з різними категоріями клієнтів. *Вісник НТУУ "КПІ". Політологія. Соціологія. Право : збірник наукових праць*, 2011. № 1 (9). С. 131–137. URL: <https://ela.kpi.ua/handle/123456789/4875>
3. Логвінова О.Г., Рассказова О.І. Соціальна робота з військовослужбовцями та їхніми сім'ями в умовах тривалого конфлікту на Сході України. *Соціальна робота та соціальна освіта*, 2021. Вип.2(7).С. 61-71. DOI: [https://doi.org/10.31499/2618-0715.2\(7\).2021.244086](https://doi.org/10.31499/2618-0715.2(7).2021.244086)
4. Соціальна опіка над військовими та членами їхніх сімей, 2024. URL: <https://www.youtube.com/watch?v=e17LT74UfM>
5. SoldierStrong. URL: <https://www.soldierstrong.org/bravemind/>

Борисенко В. В., канд. пед. наук, доцент кафедри фізичної реабілітації
Черняков В. В., канд. пед. наук, доцент кафедри фізичної реабілітації
Національний університет «Чернігівська політехніка», м. Чернігів, Україна

ОСОБЛИВОСТІ ТЕХНІЧНОЇ ПІДГОТОВКИ ЗДОБУВАЧІВ ВИЩОЇ ОСВІТИ, ЩО ЗАЙМАЮТЬСЯ В СЕКЦІЇ «ВОЛЕЙБОЛ»

Спортивна гра «волейбол» належить до специфічного виду діяльності, що має високо-динамічний характер, коли технічні та тактичні дії регламентовано конкретними правилами. Саме цей напрямок забезпечує характеристику рівня підготовленості конкретного гравця, за необхідності якісно здійснювати подачу, прийом або передачу м'яча, блокування та нападаючі дії. Реалізація рухової роботи у вигляді технічних та тактичних дій у виді спортивної діяльності, що розглядається, містить у собі значну кількість переміщень, стрибкових та ударних вправ з проявом швидкісно-силових здібностей [4; 5].

Специфіка ігрової діяльності у волейболі передбачає наявність 4 рівня вимог не лише до загальної та спеціальної фізичної підготовки гравців, що має відповідати інтенсивності гри на майданчику, а й одночасно відповідати рішенням головного напряму – виконання технічних та тактичних завдань. Технічна підготовка волейболіста на етапі спортивного вдосконалення та на аматорському рівні включена до структури загальної фізичної підготовки, цей напрям належить до найбільш значущого показника, що розглядається в оцінці якості підготовки всіх членів команди. Тому показник якості та успішності підготовки студентських команд з волейболу може полягати в обґрунтованості з наукової точки зору до організації тренувального процесу та самої його системи. Наукові дослідження, проведені вченими з подальшим опублікуванням у галузі технічної підготовки волейболістів, здебільшого присвячені кваліфікованим гравцям та командам, проте щодо підготовки команд, що складаються зі студентів класичних вищих навчальних закладів, які займаються в рамках секційних занять, дослідження є фрагментарними, а це можна вважати як недостатність розробленості розглянутого напряму.

З урахуванням того, що наукова сфера у галузі гри у волейбол має на увазі методичні прийоми, спрямовані на вдосконалення прийомів гри з підвищеною складністю, на практичних заняттях важливо вирішувати такі завдання:

- формування загального уявлення про техніку виконання ігрового елемента та здійснення його аналізу;
- опанування складного елемента у штучно створених умовах з варіантами спрощення на основі підвідних вправ;
- опанування елемента гри в умовах підвищеної координаційної складності;
- вдосконалення освоєних елементів гри у навчальній грі [1; 2; 3].

Етап загального уявлення та аналізу техніки виконання ігрового елемента має полягати у правильній та акцентованій формі реалізації рухової дії. Ігровий елемент має бути представлений у багаторазовій формі – на першому етапі з високим темпом відповідно до ігрової ситуації, далі в уповільненій формі зі стислим методичним супроводом та аналізом.

Етап опанування ускладненого елемента у штучно створених умовах з варіантами спрощення на основі підвідних вправ має проходити свою реалізацію із завданням вивчення структурної частини досліджуваного елемента на основі розчленовано-конструктивного методу. Якщо вивчається нападаючий удар, що виконується в ускладнених умовах, то під час першої фази має бути вивчення настрибування з подальшим ловом м'яча в максимальній точці фази польоту, друга фаза передбачає виконання нападаючого удару. Методичні вказівки надаються для усунення грубих

помилки у виконанні, потім увага спрямовується на виправлення дрібних неправильних рухів.

Етап опанування елементів гри в умовах підвищеної координаційної складності спрямовує свою реалізацію на доведення досліджуваного елемента до досконалості з використанням високого темпу виконання, швидкості та спритності. Ускладнені умови створюються штучно, стосовно стандартної та нестандартної ігрової ситуації, особливо при взаємодії з партнером та розумінні один одного. Ускладнення передбачає збільшення швидкісних та амплітудних характеристик, відстані між гравцями, зміни напрямків у русі м'яча і лише потім, у сукупності з іншими ігровими елементами або на меншій площі з підвищеним рівнем точності рухової дії.

Етап вдосконалення освоєних елементів гри у навчальній грі проходить свою реалізацію з метою виконання елемента гри в якійсній формі за несподіваної зміни ігрової ситуації у вже конкретній грі. У процесі навчальної гри доцільно вибудовувати специфічні ігрові установки для подальшої реалізації з творчою ініціативою та швидкістю розумової діяльності.

У якості спеціальних засобів, у процесі занять, доречно застосовувати вправи, які можна розглядати як допоміжні та основні. До перших належать рухові дії з окремих видів спортивної та фізкультурної діяльності, зміст других становлять рухові дії, включені безпосередньо до волейболу, та мають виконуватись у сукупності з іншими елементами, що відбуваються в ігровій ситуації. Допоміжні вправи дозволяють комплексно вирішувати завдання різнобічного характеру у підготовці волейболістів, переважно у напрямі розвитку рухових здібностей, які необхідні для ефективної реалізації технічних прийомів гри. Корисними є вправи для окремих м'язових груп, що беруть безпосередню участь у реалізації ігрових елементів: швидкісно-силові, швидкісні, координаційні, естафети з елементами гри у волейбол тощо [1; 2; 3].

Застосовані у тренувальній роботі основні вправи, мають вирішувати завдання, спрямовані на опанування та вдосконалення ігрового елемента в цілісному виконанні або підвідні вправи, на основі застосування розчленовано-конструктивного методу. Підвідні вправи доцільно застосовувати під час використання розчленовано-конструктивного методу вивчення складно-координаційних прийомів техніки гри, оскільки вони є подібними за своїми ознаками з елементом, що вивчається, також слід долучати імітаційні рухові дії, виконання вправ зі страховкою. Опановані технічні прийоми гри у процесі тренувальної роботи подальш ефективно вдосконалюються у межах реалізації командної навчальної гри чи у період змагальної діяльності.

Отже застосування оптимізованих засобів та методів, спрямованих на підвищення рівня технічної майстерності здобувачів вищої освіти, які займаються у секції «волейбол» в умовах ВНЗ, стає ефективним напрямом для впливу на покращення їх рухової активності.

Список використаних джерел

1. Бондаренко В. В., Ціпов'яз А. Т. Методика навчання елементам техніки волейболу: навч.-метод. посіб. Кременчук: Методичний кабінет, 2018. 120 с.
2. Мельниченко Н. В. Методика навчання волейболу: метод. розробка. Звенигородка, 2014. 25 с.
3. Навчання техніки волейболу в закладах освіти: метод. реком. / уклад. О. М. Письменний. Кривий Ріг: КП ДВНЗ «Криворізький національний університет», 2016. 40 с.
4. Пустовалов В. О. Волейбол (теорія і методика навчання): навч.-метод. посіб. Черкаси, 2011. 65 с.
5. Щепотіна Н. Ю., Поліщук В. М. Теорія і методика викладання спортивних ігор (волейбол): метод. реком. Вінниця: ВДПУ, 2019. 48 с.

Борисенко В. В., канд. пед. наук, доцент кафедри фізичної реабілітації
Черняков В. В., канд. пед. наук, доцент кафедри фізичної реабілітації
Національний університет «Чернігівська політехніка», м. Чернігів, Україна

ОСОБЛИВОСТІ ПСИХОЛОГІЇ ВЗАЄМОВІДНОСИН ТРЕНЕРА ТА СПОРТСМЕНА

Психологічна система особистісних взаємовідносин тренера зі спортсменом є досить важливою темою, що звертає увагу як будь-якого фахівця з фізичного виховання і спорту, так і фахівців з психології. Особливості взаємодії між тренером і спортсменом полягають у створенні усебічного впливу на забезпечення високих спортивних досягнень, а також на забезпечення позитивного емоційного стану та рівня взаємного психічного здоров'я.

Розглядаючи систему взаємовідносин тренера та спортсмена слід виходити з того, що провідною теоретичною основою психології у цьому процесі слід розглядати теорію соціальної взаємодії. У положеннях цієї теорії стверджується, що система взаємодії двох особистостей має базуватися на створенні взаємного впливу і співробітництва, що будуть забезпечувати досягнення загальної мети. Особливості соціальної взаємодії полягають у забезпеченні різноманітних процесів, що виявляються у взаємоспілкуванні, взаємоспівпраці, співробітництві та довірі [1].

Роль тренера у процесі спортивно-тренувальної діяльності не має обмежуватись лише настановами, що мають спрямованість на здобуток високих спортивних результатів, а й передбачає розвиток системи особистісних властивостей кожного спортсмена, прагнення формувати свідому мотивацію сумлінно тренуватись та брати участь у змаганнях, контролювати рівень емоційного та психологічного стану. Успішний результат спортивної діяльності ґрунтується на взаємодії між тренером і спортсменом, що вибудовані на основі довіри, розуміння та підтримки.

Процес спортивної діяльності є важливим компонентом, що дозволяє забезпечити фізичне та психологічне здоров'я. Саме тому важливим є розуміння системи психологічних аспектів, що забезпечують ефективну взаємодію тренера і спортсмена та можливості їхнього впливу, що полягає у досягненні високого рівня спортивної майстерності цілей та формуванні адекватної самооцінки.

Отже, сутність психології взаємовідносин тренера і спортсмена ґрунтується на системі теоретичних основ, що містять теорію соціальних взаємодій, теорію особистісного розвитку та теорію стресу. Зрозумівши та усвідомивши ці теоретичні основи тренер буде в змозі забезпечити ефективну взаємодію зі своїм вихованцем та допомогу йому у досягненні високого спортивного результату [2].

Визначальні психолого-педагогічні навички, що якісно характеризують особистість тренера здатного максимально ефективно провадити тренувальний процес, полягають у наступному: створення довіри та взаємного розуміння потреб спортсмена та тренера, адекватне застосування формальних та змістовних сторін манер у керівництві процесом тренування.

Створення довіри та взаємного розуміння потреб спортсмена та тренера полягає у наступному:

- формування свідомої мотивації та потреби своїх вихованців досягати якісно нового результату;
- розширення знань із галузі «психологія спорту» та здатність аналізувати головні психологічні проблеми, що можуть виникати у спортсменів як наслідок тренувальної та змагальної діяльності;
- побудова довірчого спілкування, що передбачає взаємний зворотний зв'язок як тренера, так і спортсмена;

- уміння ефективно розв'язувати проблеми та вирішувати конфлікти при побудові системи здорового клімату у команді;
- здатність застосовувати індивідуальний підхід на основі врахування індивідуальних особливостей кожного спортсмена;
- знання основ педагогіки, принципів, методів та засобів навчання, що забезпечують ефективний тренувальний процес;
- уміння раціонально планувати тренувальний процес та здійснювати об'єктивну оцінку розвитку спортсменів;
- володіти умінням здійснювати самоконтроль та забезпечувати постійне підвищення кваліфікаційних та професійних умінь і навичок [3; 4].

Досягнення високих спортивних результатів передбачає встановлення тренером взаємного зв'язку зі своїм вихованцем та визначення головної мети його тренувальної діяльності та усвідомленої мотивації. Кожен тренер має усвідомлювати та розуміти унікальність спортсмена та застосовувати до нього індивідуальний підхід. А це своєю чергою допоможе у створенні атмосфери підтримки та розуміння. Відчуваючи таку атмосферу, у спортсмена буде виникати бажання ділитися із тренером ходом своїх думок та побажань.

Розглядаючи сутність взаємовідносин тренера і спортсмена з точки зору психологічного аспекту цієї взаємодії, важливо зупинитись на дослідженні ролі емоційного стану, мотиваційного компоненту, здатності до комунікації та інших компонентів, що забезпечують процес формування та розвитку взаємозв'язків між спортсменом та тренером.

При цьому важливо враховувати залежність кожного спортсмена від низки психологічних факторів (стресу, тривоги, депресії та інших негативних емоцій), що можуть негативно позначатись на рівні його взаємодії з тренером. Саме тому для тренера особливо важливим є вчасне виявлення й вирішення проблемних питань, що виникли внаслідок дії цих факторів та забезпечити кожного спортсмена індивідуальною підтримкою та допомогою при потраплянні у складну ситуацію.

Отже, у ході дослідження особливостей взаємодії тренера зі спортсменом з точки зору психології було встановлено, що сутність та якість цих взаємовідносин значною мірою позначається на результативності тренувального процесу та змагальної діяльності. Винятково важливими постають взаємовідносини щодо психологічних аспектів, впливаючи при цьому позитивним або негативним чином у спортсменів на рівень самооцінки, мотивації, емоційного стану та низки інших психологічних факторів.

Список використаних джерел

1. Василенко М. М. Досвід підготовки тренерів з фітнесу в країнах Балтії. Вісник Чернігівського національного педагогічного університету імені Т. Г. Шевченка. Т. 1. Вип. 107. Чернігів: ЧНПУ, 2013. С. 85-88.
2. Волкова В. І. Психологія спорту: навч. посіб. Київ: Олімпійська література, 2007. 298 с.
3. Гейтенко В. В., Пристинський В. М., Зайцев В. О. Теорія і методика дитячого та юнацького спорту: навч.-метод. посіб. Слов'янськ: вид-во Б. І. Маторіна, 2021. 171 с.
4. Карпенко Є. В. Захисні механізми як фактор професійного становлення особистості. II Міжнар. наук.-практ. конференція «Генеза буття особистості» (19-20 грудня 2011 року). Київ: ДП «Інформаційно-аналітичне агентство», 2011. Т. II. С. 235-238.

Боховець Н.А., здобувач вищої освіти гр. ЗСР-191
Науковий керівник – **Захаріна М.І.**, д-р екон. наук, професор
Національний університет «Чернігівська політехніка», м. Чернігів, Україна

СОЦІАЛЬНА РОБОТА З ВНУТРІШНЬО ПЕРЕМІЩЕНИМИ ДІТЬМИ: АСПЕКТИ ІНТЕГРАЦІЇ ТА СОЦІАЛІЗАЦІЇ

Внутрішньо переміщені діти є однією з найбільш вразливих категорій населення в Україні через збройний конфлікт та інші обставини. Їхня інтеграція та соціалізація у новому середовищі потребує спеціального підходу з боку соціальних працівників.

Зважаючи на потребу в ефективній соціальній роботі з внутрішньо переміщеними дітьми, особливу увагу слід звертати на такі аспекти, як інтеграція та соціалізація цієї вразливої категорії населення. Згідно з Організацією Об'єднаних Націй, на початку 2024 року діти становили більше половини внутрішньо переміщених осіб в Україні, що підкреслює актуальність проблеми. Для успішної роботи з цією категорією осіб необхідно враховувати їхні особливості та потреби, відтак, робота соціальних працівників має бути націлена на підтримку їхньої адаптації та інтеграції в новому середовищі.

Згідно з Мітчеллом, інтеграція внутрішньо переміщених дітей передбачає їхнє включення у соціально-економічне життя нового місця проживання та забезпечення доступу до освіти та медичних послуг. Це важливий процес для створення стабільного та безпечного середовища для дітей.

Соціалізація в контексті внутрішньо переміщених дітей означає процес адаптації до нового середовища та засвоєння соціальних норм та цінностей. Цей процес може бути складним через втрату звичного середовища та потребу в адаптації до нових умов [1].

Для досягнення цієї мети використовуються різноманітні методи, які описуються в літературі. Оптимальні методи соціальної роботи з внутрішньо переміщеними дітьми описані у літературі. Групова робота та підтримка рівноденних є ефективним методом сприяння адаптації та інтеграції дітей, де вони можуть спілкуватися, ділитися досвідом та підтримувати один одного [5]. Індивідуальні консультації та терапія надають можливість отримання психологічної підтримки та розвитку стратегій подолання стресу [2]. Співпраця з сім'ями та спільнотою є важливою стратегією інтеграції, оскільки підтримка з боку родини та оточуючого середовища може сприяти успішній адаптації дитини [3].

Таким чином, вирішення проблем внутрішньо переміщених дітей вимагає комплексного підходу та співпраці між різними сферами, такими як психологія, медицина, педагогіка та соціальна робота. Розвиток міждисциплінарних методів сприяє покращенню процесів інтеграції та соціалізації внутрішньо переміщених осіб, забезпечуючи їм необхідну підтримку та створюючи сприятливі умови для їхнього успішного впровадження в суспільство.

Список використаних джерел :

1. Богатова, Т. Соціалізація внутрішньо переміщених дітей: виклики та можливості. *Український журнал педагогіки*. 2023. 5(3). С.112-125.
2. Гомес, А. Індивідуальні консультації як метод психологічної підтримки для внутрішньо переміщених дітей. *Психологічні дослідження*. 2019. 7(2). С. 56-69.
3. Мартінес, С. Роль місцевої спільноти у процесі інтеграції внутрішньо переміщених осіб. *Вісник громадської соціології*. 2022. 12(3). С. 89-102.
4. Мітчелл, А. Інтеграція внутрішньо переміщених осіб: визначення та стратегії. *Журнал соціальної роботи*. Б. р. 10(2). С. 45-58.
5. Санчес, М. Групова робота з внутрішньо переміщеними дітьми: стратегії та ефективність. *Журнал соціальної адаптації*. 2020. 15(4). С. 78-91.

Бочаров А. О., здобувач вищої освіти, група ФР-211
Науковий керівник – **Черняков В. В.**, канд. пед. наук, доцент
Національний університет «Чернігівська політехніка», м. Чернігів, Україна

ТЕОРЕТИЧНІ ОСНОВИ ФОРМУВАННЯ ЗДОРОВОГО СПОСОБУ ЖИТТЯ СТУДЕНТІВ

Наслідки цивілізаційного розвитку суспільства призвели до появи великої кількості не прогнозованих раніше факторів, що негативно вплинули на соціальний статус, здоров'я і моральні відносини переважної частини українців. Статус особистості в суспільстві визначається не тільки рівнем статків, освіченості, але і станом фізичного і психічного здоров'я. Стан здоров'я людини залежить від багатьох факторів, серед яких важливе значення мають спосіб і стиль життя. Однією з найважливіших складових здорового способу і стилю життя, особливо в шкільний період, є сформована повноцінна фізкультурно-оздоровча діяльність.

Розуміння та турбота про особисте здоров'я, психічне та фізичне вдосконалення студентів і підлітків стало одним із головних завдань вищих навчальних закладів. Здоров'я є основою професійної підготовки студентів, запорукою реалізації навченого, основним фактором працездатності в житті.

Поняття «здорового способу життя» є багатограним і охоплює всі сфери життя студентів, а тому використовується в багатьох наукових дисциплінах і дослідженнях: філософії, політології, культурології, соціології освіти, психології та інших галузях знань. Аналіз цього поняття багатьма вченими виявив зв'язок об'єктивних процесів у суспільному житті [6; 7; 8].

Отже, до основних фундаментальних аспектів способу життя можна віднести наступні:

- соціально-історичні умови є вирішальним чинником у визначенні стилю життя;
- центральним поняттям стилю життя є суспільство та життєдіяльність його членів.

Одним із головних стратегічних завдань вітчизняної освіти є виховання у молоді відповідального ставлення до власного здоров'я. Спорт є основним фактором формування гармонійно розвиненої особистості. Саме завдяки цим компонентам людина може сконцентрувати в організмі всі внутрішні ресурси для досягнення поставлених цілей, підвищення продуктивності праці, формування потреби здорового способу життя. На цьому етапі суспільного розвитку люди висувають все більш високі вимоги до фізичної підготовки, тому що часто найважливішим у трудовому процесі людини є витривалість. Велике значення для формування здорового способу життя, духовно-психічного розвитку студентської та підліткової молоді має заняття спортом. Фізичні вправи зміцнюють здоров'я, підвищують нервово-психічну стійкість до емоційних навантажень, підвищують фізичну та розумову працездатність [1-5].

Протягом останніх років все більше уваги приділяється здоровому способу життя студентів. В основному це пов'язано із соціальною занепокоєністю щодо здоров'я фахівців, які готуються у вищих навчальних закладах, та збільшенням захворюваності під час професійної підготовки, оскільки це знижує працездатність. Досягнення стратегічних цілей фізичного виховання має потенціал для вирішення цієї важливої соціальної проблеми. Тобто формування фізичної культури студента як системної та цілісної властивості особистості, яка є невід'ємною частиною загальної культури майбутніх фахівців [2; 5].

Здоровий спосіб життя в майбутній професійній діяльності. Крім того, важливо створити у вищих навчальних закладах спортивні секції, щоб залучити якомога більше студентів до активних занять спортом та фізкультурою. Ці гуртки мають сприяти

створенню належних умов для пропаганди здорового способу життя та організації постійно діючих підрозділів спортивно-оздоровчої сфери.

Тому здоров'я є однією з найважливіших основ людського щастя, а тому проблеми зі здоров'ям є фундаментальними питаннями для всього людства.

Вирішити цю проблему можна комплексними зусиллями в таких аспектах:

- необхідно заохочувати студентів до збереження та зміцнення здоров'я;
- популяризувати та підтримувати культуру здорового способу життя підлітків;
- культивувати здорову «моду», тобто існує нагальна потреба у створенні здорової «моди»;
- впроваджувати в освітній процес знання, спрямовані на формування здорового способу життя з раннього віку.

Отже у процесі формування здорового способу життя пріоритетною є роль освітніх програм, спрямованих на збереження та зміцнення здоров'я студентів, формування позитивної мотивації дбайливого ставлення до власного здоров'я та здоров'я оточуючих.

Список використаних джерел

1. Баєва Т. Формування здорового способу життя в особистісно орієнтованому виховному процесі життя. *Соціально-педагогічні проблеми сучасної середньої та вищої освіти в Україні*. Житомир: ЖДПУ, 2002. С. 172-173.
2. Бакіко І. Профілактика шкідливих звичок у підлітків засобами фізичної культури і спорту. *Спортивний вісник Придніпров'я*. Дніпропетровськ: ДДФКС, 2008. №3-4. С. 28-30.
3. Бермудес Д. Використання ритмічної гімнастики в системі підготовки вчителів фізичної культури. *Молода спортивна наука України*. Львів: Українські технології, 2007. Вип. 11. Т.5. С. 27-35.
4. Білик В. Г., Ігнатенко С. А. та ін. Педагогічні аспекти фізичного виховання та спорту у формуванні ставлення до здорового способу життя дітей та підлітків. *Вісник Чернігівського державного педагогічного університету імені Т. Г. Шевченка*. Чернігів: ЧДПУ, 2006. Вип. 35. С. 431-434.
5. Бондар А. Д., Кобзар Б. С. Навчально-виховна робота в школах-інтернатах і групах подовженого дня. 2-е вид., допов. й перероб. Київ: Вища школа, 1985. С. 149.
6. Брилін Б.А. Педагогічні проблеми організації вільного часу. *Психологія і педагогіка*. 1996. №4. С. 72-76.
7. Васічкина О. В., Смоляр В. О. Здоровий спосіб життя як складова життєвої компетентності учнів. *Педагогіка, психологія та медико-біологічні проблеми фізичного виховання і спорту*. Харків: ХДАДМ (ХХІІІ), 2007. №11. С. 221-225.
8. Виховна робота в закладах освіти України: збірник нормативних документів та методичних рекомендацій з питань організації виховної роботи. МОН України, ІСДО. Київ: ІСДО, 1995. 136 с.

УДК 364-78-053.6

Броварник Т.О., здобувач вищої освіти групи. СП-201
Науковий керівник – **Чепурна Г.Л.**, канд. психол. наук,
доцентка кафедри психології і креативних індустрій
Національний університет “Чернігівська політехніка”, м. Чернігів, Україна

НАПРЯМКИ СОЦІАЛЬНОЇ РОБОТИ З ІНТЕРНЕТ- ЗАЛЕЖНИМИ ПІДЛІТКАМИ

Інтернет став неодмінною складовою сучасного життя, але з його поширенням зростає й кількість людей, які стали залежними від Інтернету, зокрема підлітків. Інтернет-залежність може мати негативний вплив на психічне та фізичне здоров'я підлітків, їхні соціальні відносини та навчальні досягнення.

Соціальна робота з підлітками, які мають проблеми з інтернет-залежністю, спрямована на виправлення або зміну відхилень в їхній соціально-педагогічній сфері. Одним зі засобів впливу на таких підлітків може бути трудотерапія, що означає виховання через працю.

Інтернет-залежність у підлітків може бути спричинена різними факторами, включаючи соціальну ізоляцію, емоційні труднощі, низьку самооцінку та недостатню

регуляцію власних емоцій. Багато підлітків використовують Інтернет як засіб експресії себе, пошуку підтримки та визнання. Також велика кількість часу, проведеного в Інтернеті, може бути пов'язана з відсутністю інших доступних форм розваг та соціальних взаємодій.

Через впливом цифрових технологій може змінюватися структура дозвілля сучасних підлітків, так як багато часу проводять в Інтернет-мережах «більше не з пізнавальною метою, а за для інтертейменту (у перекладі з англ. entertainment – «розвага» – глобальна кінотеле- і відео- комп'ютерна продукція розважального характеру) [1, с. 238-248].

Як відзначають вчені, така залежність від комп'ютерних ігор формується не тільки на психічному, а й на фізіологічному рівні. Під час комп'ютерної гри виробляється «гормон радості», «гормон щастя» – дофамін, який покращує настрій, посилює концентрацію уваги та мотивує до подальших успіхів у грі. Організму буде потрібно повторення такого стану, що викликає звикання [2, с. 72-77].

Однак тривале безконтрольне перебування в грі поступово виснажує організм. У науковій літературі аналізуються негативні наслідки онлайн-ігор. Залежність від онлайн-ігор «відриває» гравця від реального життя, такі підлітки втрачають інтерес до інших видів діяльності (навчання, спорт, музика, творчість тощо). Це в свою чергу погіршує стосунки між підлітками та їх батьками.

Л.М. Левицька описала три групи симптомів залежності від онлайн-ігор: фізичні (мігрені, больові синдроми, розлади сну, безсоння, втрата ваги, виснаження або збільшення ваги, напруженість, загальмованість мислення), психологічні (тривожність, збудження, невротизм, емоційне піднесення), агресія, психологічні розлади, саркастичні думки, більша частина вільного часу це, перебування у віртуальному світі як втеча від реальності), поведінка (замкненість, забудькуватість, дратівливість, непокора) [3, с. 296-299].

В основі профілактичних заходів і програм попередження залежності підлітків від онлайн-ігор лежить стратегія нормалізації, згідно з якою небажане явище (неконтрольована присутність гравців у мережі) є часовим та контрольованим. При цьому на першому рівні соціальної профілактики використовується модель керованого впливу (визначаються, підтримуються та формуються їхні навички, норми прийнятної поведінки, навички самоконтролю власної онлайн-ігри). Частково на цьому етапі профілактичної роботи можуть реалізовуватися моделі профілактичних та копінг-стратегій, зокрема: поширення фактичних знань, навчання позитивній поведінці, а також формування повноцінного здорового способу життя.

Соціальна робота з підлітками у сфері профілактики залежності від онлайн-ігор та її мінімізації включає такі напрямки [4, с. 29-32]:

- просвітницька діяльність, пов'язана з формуванням ціннісного ставлення до власного здоров'я, створенням умов для самореалізації молоді у спортивній та творчій діяльності, позитивної мотивації молоді;

- просвітницька робота з підлітками та їх батьками у сфері формування знань про позитивний вплив та негативні наслідки онлайн-ігор, контроль часу перебування в мережі, свідоме використання таких ігор;

- соціальна робота спрямована на групи ризику, до цієї групи належать підлітки, які вирости в сім'ях з низьким виховним потенціалом, та сім'ях, які позбавлені батьківської підтримки, в яких батьки не мають можливості контролювати час, який підлітки проводять в Інтернеті, що включає мотивацію до раціонального використання часу, проведеного в Інтернеті, практикування навички нової моделі поведінки, сприятливе середовище (батьки, родичі, однолітки, друзі).

При профілактиці залежності від онлайн-ігор необхідно враховувати специфіку сучасного підлітка як покоління digital natives, соціально-психологічні особливості підлітків, які входять до групи ризику, усвідомлені та неусвідомлені мотиви, що спонукають підлітка проводити тривалий час у грі, що є основними потребами підлітків

групи ризику. Оскільки візуалізація інформації важлива для сучасних підлітків, існує потреба поширювати соціальну рекламу в Інтернеті про небезпеку неконтрольованої присутності в Інтернеті та онлайн-ігор.

Потрібно звернути увагу на потребу в систематичній соціально-профілактичній роботі з молоддю та їхніми батьками. Змістом соціально-профілактичних програм має бути діяльність, спрямована на вирішення трьох основних завдань: зміцнення емоційних зв'язків з рідними та близькими; переключення уваги на інші сфери діяльності, особливо пов'язані з еворчістю, креативністю і суспільно корисними; створювати умови для суспільного визначення в різних видах діяльності та суспільного визнання (успіх у реальному, а не віртуальному світі).

Інтернет-залежність серед підлітків потребує комплексного підходу соціальних працівників. Важливо розвивати програми та стратегії, спрямовані на профілактику, психологічну підтримку та соціальну реінтеграцію цієї категорії клієнтів. Для успішного вирішення проблеми інтернет-залежності серед підлітків необхідно поєднувати зусилля громадських організацій, урядових структур та освітніх установ.

Список використаних джерел

1. Вашека Т.В., Цвєрава Н.В. Рольові комп'ютерні on-line ігри як ознака сучасного інформаційного суспільства // Індивідуальність у психологічних вимірах спільнот та професій в умовах мережевого суспільства: монографія колективна / За ред. Л.Помиткіної, О.Хохліної. Київ: АльфаПІК, 2019. С.238–248.
2. Kolomiets, O., & Demydenko, T. (2023). СОЦІАЛЬНА ПРОФІЛАКТИКА ЗАЛЕЖНОСТІ ПІДЛІТКІВ ВІД МЕРЕЖЕВИХ ІГОР. *Науковий вісник Ужгородського університету. Серія: «Педагогіка. Соціальна робота»,* (1(52), 72–77.
3. Омельчук О.В., Левицька Л.М. Діджиталізація суспільства і гаджет-залежність сучасної молоді – покоління Digital Natives. *Науковий часопис НПУ імені М.П.Драгоманова.* 2020. Випуск 3 (123). С.296–299.
4. Усенко Г. С. Формування системи соціальної роботи з підлітками, залежними від соціальних мереж : кваліфікаційна робота магістра спеціальності 231 "Соціальна робота" / наук. керівник В. В. Глазунов. Запоріжжя : ЗНУ, 2021. 84 с.

УДК 159.923:796.071.4

Булаш К. Ю., здобувачка вищої освіти, група ФР-211
Науковий керівник – **Черняков В. В.**, канд. пед. наук, доцент
Національний університет «Чернігівська політехніка», м. Чернігів, Україна

ПСИХОЛОГІЧНІ ОСОБЛИВОСТІ ОСОБИСТОСТІ ТРЕНЕРА

Психологічні аспекти грають вирішальну роль у тренерській діяльності, впливаючи на спосіб спілкування зі спортсменами, управління командою та досягнення спортивних результатів [2]. Особистість тренера складається з різних характеристик, які впливають на його стиль тренування та спосіб взаємодії з атлетами.

Психологічні особливості тренера включають в себе рівень емоційної стабільності, рівень емпатії, лідерські якості та комунікаційні здібності [1]. Емоційна стабільність дозволяє тренеру залишатися зосередженим та рішучим у стресових ситуаціях під час тренувань та змагань [1]. Емпатія та здатність співчувати дозволяють тренеру краще розуміти потреби та почуття своїх спортсменів, підвищуючи ефективність комунікації та мотивацію.

Лідерські якості також важливі для успішного тренера. Він повинен мати здатність інспірувати та мобілізувати команду до досягнення спільних цілей. Крім того, вміння ефективно комунікувати та встановлювати довіру зі спортсменами допомагає підтримувати позитивне робоче середовище та досягати високих результатів [1].

Комунікаційні навички тренера відіграють важливу роль у взаємодії зі спортсменами та впливають на ефективність тренувань, мотивацію та психологічний комфорт спортсменів.

По-перше, успішна комунікація тренера зі спортсменами передбачає вміння чітко та зрозуміло висловлювати інструкції, поради та цілі тренувань. Чіткі та конкретні комунікаційні повідомлення допомагають уникнути непорозуміння та забезпечують правильне розуміння завдань [4].

По-друге, тренер повинен бути відкритим до спілкування та завжди готовим до слухання своїх спортсменів [4]. Створення відкритої та довірчої атмосфери сприяє ефективному обміну інформацією, відчуттю важливості та прийняттю власних думок та ідей.

По-третє, вміння емпатії грає важливу роль у комунікації тренера зі спортсменами [4]. Тренер, який може співчувати та розуміти почуття своїх підопічних, створює позитивну атмосферу спілкування та підтримує психологічний комфорт у команді.

Успішна комунікація між тренером і спортсменами також передбачає врахування індивідуальних особливостей кожного спортсмена. Тренер повинен бути здатний адаптувати свій стиль комунікації до потреб, характеру та особливостей кожного члена команди. Врахування індивідуальних особливостей спортсменів допомагає побудувати ефективне спілкування, підтримати мотивацію та підвищити ефективність тренувань.

При подальшому розгляді психологічних особливостей тренера варто звернутися до конкретних аспектів кожної з них, щоб краще зрозуміти їх вплив на тренувальну практику та взаємодію зі спортсменами.

Підтримка та мотивація спортсменів є одним із ключових аспектів тренерської діяльності, оскільки вони впливають на їхню ефективність, віру у власні можливості та результати.

В першу чергу, тренер повинен бути здатний створювати сприятливу психологічну атмосферу, що дозволяє спортсменам відчувати підтримку та позитивну енергію навколо себе. Це може включати словесну підтримку, виявлення інтересу до досягнень кожного спортсмена та виявлення поваги до їхньої праці та зусиль.

Управління стресом є ключовим аспектом професійної діяльності тренера, оскільки висока емоційна напруга може впливати на його ефективність та здоров'я. Тренерська робота часто пов'язана з великим обсягом відповідальності, невпевненістю у результаті та великим навантаженням, що може призвести до стресу [3].

Отже, вивчення психологічних особливостей особистості тренера виявляється важливим для досягнення високих результатів у спортивній діяльності та підвищення якості тренувань. Розуміння цих аспектів допомагає покращити взаємодію між тренером та спортсменами, сприяє підвищенню мотивації та забезпечує ефективність тренувань у цілому.

Список використаних джерел

1. Гринь О. Р. Психологічне забезпечення та супровід підготовки кваліфікованих спортсменів: навч. посіб. Київ: Олімпійська література, 2014. 233 с
2. Бурла А. О., Петренко О. П., Босько В. М., Бурла О. А. Психологічні аспекти діяльності спортивних тренерів. *Науковий часопис Національного педагогічного університету імені М. П. Драгоманова*. Сер. 15. Науково-педагогічні проблеми фізичної культури (фізична культура і спорт). 2023. (5(164)). С. 47-50.
3. Що потрібно для професійного тренера? URL: Tr-3-2_2020_02_04_13_10_06_135836.pdf (auu.org.ua) (дата звернення: 05.04.24).
4. Сивогракова З. А. Психологія стресу. Управління стресом як аспект психологічної компетентності фахівця: конспект лекцій. Харків: УкрДАЗТ, 2015. 42 с.

Васильєва А.О., здобувачка вищої освіти гр. СР-201
Науковий керівник – **Захаріна М.І.**, канд. філ. наук, доцент
Національний університет «Чернігівська політехніка», м. Чернігів, Україна

ФІЗИЧНЕ ТА СЕКСУАЛЬНЕ НАСИЛЬСТВО ЯК ПРОЯВ ГЕНДЕРНОЇ НЕРІВНОСТІ ЩОДО ЖІНКИ В СІМ'Ї.

Актуальність проблеми. Проблема фізичного та сексуального насильства в сім'ї залишається дуже актуальною з точки зору гендерної рівності в сучасному світі. Домашнє насильство є широко поширеною проблемою в усіх країнах світу, незалежно від їх економічного статусу чи рівня розвитку. За даними Всесвітньої організації охорони здоров'я (ВООЗ), приблизно одна третина (30%) жінок у всьому світі стикаються з фізичним або сексуальним насильством з боку своїх партнерів або близьких. Згідно з дослідженням Національного інституту стратегічних досліджень у 2018 році, приблизно 44% українських жінок віком від 15 до 49 років протягом життя зазнавали фізичного чи сексуального насильства з боку чоловіка-партнера. Дивлячись на ситуацію у 2020 році, коли під час пандемії COVID-19 були запроваджені заходи карантину та ізоляції, що призвело до зростання домашнього насильства. Жертви все ще перебувають у в'язниці разом зі своїми кривдниками і часто позбавлені доступу до підтримки та захисту [3].

Ця тема безперечно актуальна через гендерну нерівність та глибоко вкорінені в суспільстві патріархальні стереотипи. Загалом домашнє насильство є проявом нерівності між чоловіками та жінками, оскільки жінки часто є жертвами, а чоловіки – злочинцями. Воно показує нерівність у владі, контролі та доступі до ресурсів, які є ключовими аспектами гендерної нерівності. Домашнє насильство часто проявляється як прояв чоловічого контролю та домінування над жінками, зміцнюючи існуючі стереотипи про «природну» слабкість жінки та «право» чоловіків на контроль.

До основних понять відносять: насильство, фізичне та сексуальне насильство, гендерна нерівність.

Насильство – це застосування сили або погрози для досягнення конкретної мети, що може призвести до каліцтва, фізичної чи психічної шкоди, страждань або смерті. Насильство може приймати різні форми, включаючи фізичне, психологічне, емоційне, економічне та сексуальне.

Фізичне насильство – це будь-яка дія, яка призводить до фізичної шкоди або страждань іншій людині. Це може включати побої, каліцтва, удушення, побої, вплив алкоголю чи наркотиків та інше фізичне насильство.

Сексуальне насильство – це будь-яка сексуальна дія або поведінка, яка відбувається без згоди або під примусом. Це може включати фізичне насильство або загрозу його застосування, а також будь-яку форму сексуального примусу, таку як сексуальні домагання, жорстоке поводження або агресивна поведінка.

Гендерна нерівність стосується соціальної, економічної та політичної нерівності між чоловіками та жінками та нерівного розподілу влади, ресурсів, можливостей і впливу, спричиненого стереотипами, уявленнями та нормами, пов'язаними із статтю. Це може призвести до дискримінації та обмежень для жінок і дівчат у різних сферах життя, включаючи освіту, працевлаштування, доступ до медичних послуг, а також до насильства та жорстокого поводження.

Аналіз останніх досліджень та публікацій. Цю проблему досліджували: І.Вітковська, К.Маєвська, О.Журавель та ін. Гендерній проблематиці присвячені праці О. А. Вороніної, І. В. Костикова. Гендерні стереотипи на основі загальних методологічних підходів у західній соціології вивчали Дж. Батлер, Л. Ірігарей, Г. Рубін, К. Леві Стросс, А. Адлер, Ш. Берн, Т. Кеніг.

Метою статті є аналіз та розуміння проблеми фізичного та сексуального насильства в сім'ї як прояву гендерної нерівності. Основна мета – започаткувати дискусію та підвищити обізнаність щодо соціальної важливості боротьби з насильством, сприяти розвитку толерантного та шанобливого ставлення до людей, незалежно від їх статі, а також підтримувати права жінок та створювати безпеку, що є необхідною умовою для всіх членів суспільства.

Виклад основного матеріалу. Сексуальне та фізичне насильство над жінками в сім'ї є серйозною проблемою, яка не тільки порушує права, але й суперечить принципам гендерної рівності, вбиває гідність жінки, оскільки вона не може впоратися з проблемою сама, а іноді й за допомогою влади.

Першим правом і принципом гендерної рівності, яке порушується насильством, є право на особисту недоторканність і безпеку. Фізичне та сексуальне насильство також порушує це право у власному домі, де мають бути гарантовані безпека та захист усіх членів родини. Це право є однією з перших сходинок піраміди потреб Маслоу. Наступний пункт, який порушується у випадках насильства – це право на фізичне та психічне здоров'я. Насильство завдає шкоди фізичному та психічному здоров'ю жінок і порушує їхнє законодавчо встановлене право на здоров'я та благополуччя.

Також можна виділити наступні права та принципи гендерної рівності, які порушуються через насильство над жінками: право на гідне поводження. Жінки, які зазнають сексуального чи фізичного насильства, часто почуваються неповноцінними та непотрібними, що призводить до слабкості, нерівності, низька самооцінка, депресія, іноді суїцид, доступ до правосуддя. Тобто жінкам може бути важко звернутися до правоохоронних органів або суду через страх помсти з боку нападника або відсутність підтримки з боку інших людей; друге – право на рівні умови та можливості, яке є правом, гарантованим Конституцією України. Фізичне насильство породжує нерівність влади та контролю в сім'ї, що послаблює здатність жінок брати участь у прийнятті рішень, що сприяють особистому розвитку та участі в суспільстві [5].

Подолання фізичного та сексуального насильства над жінками як прояву гендерної нерівності потребує системного та комплексного підходу. Першим і одним із найважливіших кроків у вирішенні цієї проблеми є статеве виховання. Просвітницькі програми та інформаційні кампанії повинні включати гендерну освіту, спрямовану на зміну стереотипів щодо ролі чоловіків і жінок у суспільстві. Це сприяє створенню більш рівних стосунків з гендерної точки зору. Те ж саме можна віднести до зміни культурних норм, а саме соціальних норм і поглядів на чоловічість і жіночість, які переважно сприяють насильству. Програми, які навчають навичкам управління конфліктами та забезпечують здорові стосунки, можуть допомогти змінити культурні норми [4].

Не менш важливим кроком для підтримки тих, хто вже постраждав і все ще боїться, є забезпечення належної підтримки та захисту, включаючи доступ до безпеки, притулку, медичної та юридичної допомоги та психологічної підтримки. Цей крок включає правовий захист. Важливо прийняти та неухильно виконувати закони, які криміналізують фізичне та сексуальне насильство над жінками та передбачають ефективні механізми захисту прав жертв, а також скасувати закони та нормативні акти, які нормалізують насильство та не забезпечують належного захисту [1].

Чоловіки мають також брати участь у вирішенні проблеми насильства над жінками, створювати програми та ініціативи, спрямовані на зміну сприйняття маскулінності та побудову здорових стосунків. Подолання фізичного та сексуального насильства над жінками вимагає зусиль усіх верств суспільства, включаючи державні органи, громадські організації, навчальні заклади та окремих громадян [2].

Висновки. З вище наведених причин можна зробити висновок, що фізичне та сексуальне насильство в сім'ї є серйозним порушенням прав жінок і свідчить про глибоко вкорінену гендерну нерівність у суспільстві. Жінки, які стали жертвами гендерного насильства, часто зазнають серйозних фізичних і психічних травм. Вони можуть відчувати

безпорадність, страх, втратити впевненість у собі та інше. Інші наслідки включають проблеми з психічним і фізичним здоров'ям, такі як депресія, посттравматичний синдром або розлади, а також серйозні фізичні травми. Гендерна нерівність у сім'ї створює умови, за яких чоловіки використовують свою владу та контроль, щоб домінувати над жінками, тим самим підвищуючи їхню вразливість.

Жінки, які зіткнулися з цією проблемою, потребують не лише підтримки та захисту, а й системних змін у суспільстві для забезпечення їх безпеки та прав. Важливо створити безпечне середовище, де жінки зможуть отримати доступ до ресурсів і підтримки, а також отримати підтримку в боротьбі за відновлення своєї гідності та свободи. Рішучі заходи для запобігання та припинення домашнього насильства, спрямовані на коріння причин гендерної нерівності, необхідні для створення справедливого та рівного суспільства, у якому всі жінки зможуть жити без страху та насильства.

Список використаних джерел

- Гордон А.М., Степаненко М.І. Ефективність програм з попередження насильства проти жінок. Київ: Київський університет, 2018.
2. Міллер К. (ред.) Гендерна рівність та насильство. Перспективи та стратегії. Оксфорд : Oxford University Press, 2021.
3. Станків Р.К., О'Коннор Дж.Ф. (ред.) Насильство проти жінок: Глобальна проблема громадського здоров'я і прав людини. Женева: ВООЗ, 2014.
4. Холод А., Левченко К. (ред.) Жінки, насильство та медіа: Перспективи та виклики. Київ: Національний університет "Києво-Могилянська академія", 2019.
5. Хоссейн М., Фоджі К. (ред.) Подолання насильства за гендерною лінією: Теорія, політика та практика. Лондон: Routledge, 2019.

УДК 364-78

Влощинська А.О., здобувач вищої освіти гр. МСР-231

Науковий керівник – **Мекшун А. Д.**, канд. пед. наук, доцент кафедри соціальної роботи
Національний університет "Чернігівська політехніка", м. Чернігів, Україна

ТЕХНОЛОГІЇ СОЦІАЛЬНОЇ РОБОТИ З ОСОБАМИ ГРУП СОЦІАЛЬНИХ РИЗИКІВ

Соціальна робота з особами груп соціальних ризиків є надзвичайно актуальною і важливою сферою соціальної діяльності. Вона має на меті надання підтримки, захисту та сприяння самореалізації цих осіб, які стикаються з різними видами вразливості в суспільстві.

Особа груп соціальних ризиків можуть включати різні категорії населення, які внаслідок різних факторів стикаються з певними викликами та загрозами для свого соціального захисту [1]. До груп соціального ризику належать: малозабезпечені родини, безробітні, молодь та діти, люди з обмеженими можливостями, люди похилого віку. Люди з низьким рівнем доходу часто стикаються з проблемами доступу до основних соціальних послуг, таких як медична допомога, освіта, житло та інші. Особи без роботи можуть бути позбавлені не лише стабільного доходу, але й доступу до соціальних пільг та підтримки, що може призвести до соціальної відчуженості та вразливості. Молоді люди та діти можуть бути вразливими до ризиків, пов'язаних з обмеженим доступом до якісної освіти, низьким рівнем охорони здоров'я, а також до небезпек соціального відчуження та насильства. Особи з інвалідністю часто стикаються з перешкодами у доступі до різних сфер життя, таких як зайнятість, освіта та інфраструктура, що ускладнює їхнє соціальне включення та самореалізацію. Люди похилого віку можуть бути вразливими до соціальної ізоляції, втрати доходу, погіршення здоров'я та інших ризиків, пов'язаних зі старістю. Ці групи потребують спеціальної уваги та заходів зі сторони соціальних служб, урядових органів та

громадських організацій для забезпечення їхнього соціального захисту та включення в суспільство [1].

Соціальний захист має бути адаптованим до різних потреб та ризиків, з якими зіштовхуються різні категорії суспільства. Оцінка соціальних ризиків є ключовою складовою в забезпеченні ефективного соціального захисту. Вона дозволяє ідентифікувати потенційні загрози та вразливість різних груп населення і розробляти стратегії захисту, що відповідають їхнім потребам.

На практичному рівні оцінка соціальних ризиків може здійснюватися через проведення соціальних досліджень, аналізу статистичних даних та спостереження за трендами в суспільстві. Застосування сучасних інструментів аналізу даних, таких як штучний інтелект та алгоритми машинного навчання, також може сприяти більш точній оцінці соціальних ризиків. Крім того, важливо забезпечити прозорість та взаємодію між різними структурами соціального захисту, урядовими органами, громадськими організаціями та іншими зацікавленими сторонами для ефективного реагування на виявлені ризики та розробки стратегій їхнього попередження та управління [3].

Соціальна робота з особами груп соціальних ризиків може проводитися за кількома напрямками. Робота з особами груп соціальних ризиків спрямована на зменшення соціальних нерівностей і нерівностей, що допомагає створити більш справедливе суспільство. Профілактика виключення спрямована на попередження та зменшення ризиків соціального виключення та маргіналізації таких груп, які можуть бути вразливими до негативних соціальних наслідків. Допомога в забезпеченні права та гідності кожної особи, незалежно від її соціального статусу чи обставин. Сприяння в розвитку потенціалу осіб груп соціальних ризиків, допомагаючи їм знайти своє місце в суспільстві та реалізувати свої можливості. Розумне використання соціальних ресурсів для максимального задоволення потреб цих груп та підтримки їх участі в суспільному житті. У світлі змін у суспільстві, економіці та технологіях, а також зростання соціальних викликів, соціальна робота з особами груп соціальних ризиків залишається важливою та актуальною сферою діяльності, яка спрямована на покращення якості життя всього суспільства [2].

Технології стали невід'ємною частиною соціальної роботи з особами груп соціальних ризиків, сприяючи покращенню доступності, ефективності та якості надання соціальних послуг. Розглянемо деякі технології соціальної роботи.

Розвиток цифрових платформ та застосунків дозволяє забезпечити доступ до інформації та послуг для осіб груп соціальних ризиків навіть з віддалених районів. Наприклад, це може бути мобільний додаток для консультацій психолога, платформа для онлайн-навчання або веб-сайт з інформацією про соціальні програми та пільги [2].

Технології телемедицини дозволяють особам груп соціальних ризиків отримувати консультації та медичну допомогу віддалено, що особливо корисно для тих, хто має обмежений доступ до медичних закладів або перебуває в умовах соціальної ізоляції.

Використання електронних систем для обміну та обробки документації спрощує процес надання соціальних послуг та зменшує бюрократичні перешкоди для отримання допомоги.

Використання комп'ютерів, планшетів та інших технологій у навчальному процесі може покращити доступність освітніх ресурсів для осіб груп соціальних ризиків, включаючи дітей з обмеженими можливостями та молодь із віддалених регіонів [3].

Створення віртуальних спільнот та форумів допомагає особам груп соціальних ризиків спілкуватися, ділитися досвідом та отримувати підтримку від однодумців.

Ці технології допомагають зробити соціальну роботу більш ефективною, доступною та зручною для осіб груп соціальних ризиків, сприяючи їхньому соціальному включенню та підвищенню якості життя [1].

Отже, групи соціальних ризиків охоплюють людей, які, з різних причин, можуть бути вразливими та стикатися з ризиками, що загрожують їхньому соціальному статусу, благополуччю та навіть життю. Враховуючи різного роду ризики, важливо розробляти та реалізувати соціальні програми та ініціативи, спрямовані на підтримку та захист цих груп, з

метою запобігання втраті ними соціальної значимості, духовності, морального образу чи навіть біологічної загибелі.

Список використаних джерел

1. Горемикіна Ю.В. Інноваційні практики соціальної роботи з вразливими групами населення в Україні. *Демографія та соціальна економіка*. 2020. № 3 (41). С. 91-113.
2. Полторак Л. Ю. Соціальна робота з різними групами клієнтів : методичні вказівки для спеціальності 231 «Соціальна робота». Миколаїв : Вид-во ЧНУ ім. Петра Могили, 2020. 136 с.
3. Слугоцька В.М. Соціальні ризики як елемент системи соціального захисту громадян України. *Юридичний науковий електронний журнал*. 2022. № 10. С. 311-313.

УДК 364-78-053.6

Воронченко О. О., здобувачка вищої освіти гр. СП-201
Науковий керівник – **Чепурна ГЛ.**, канд. психол. наук
Доцент кафедри психології і креативних індустрій
Національний університет «Чернігівська політехніка», м. Чернігів, Україна

НАПРЯМКИ СОЦІАЛЬНОЇ РОБОТИ З ПІДЛІТКАМИ ЯКІ ПОСТРАЖДАЛИ ВІД ВІЙНИ

Актуальність теми обумовлена тим, що військовий конфлікт та соціально-політична криза в країні негативно впливають на різні рівні людської діяльності: фізичну, соціальну та психологічну. Очевидно, що найбільше цей вплив відчувають підлітки, оскільки в цьому віці психіка людини зазнає значних внутрішніх змін і є особливо вразливою. У надзвичайних ситуаціях, якими є війна, важливий процес змін всередині особистості є складним і обтяженим психологічною травмою та хронічним стресом.

Тема військового конфлікту та його зв'язку з проблемами психоемоційного розвитку та психічного здоров'я особистості є абсолютно новою для України. Можна відзначити роботи таких зарубіжних та вітчизняних науковців (О.Залеська, Н.Бочкор, Є.Дубровська, О.Панченко, А.Кабанцева, М.Маркова, Н.Макаренко, Ю.Удовенко, С.Богданов, В. Чернобровкін, В. Чернобровкіна, В.Панок, Н.Пророк). Перебування в надзвичайному стані військового конфлікту викликає постійний стрес і травму для всіх учасників подій: як військовослужбовців, так і цивільних осіб, усіх тих, хто прямо чи опосередковано постраждав від цих подій, особливо соціально незахищених таких категорій, як жінки, діти та підлітки.

Підлітковий вік – це період швидкого зростання, з великим потенціалом, але, з іншого боку, існує також багато значних ризиків, на які сильний вплив мають зовнішні фактори. З одного боку, психологія людини в цей період дуже вразлива, з іншого боку, вона має величезні можливості для розвитку та формування нових здібностей. Розвиток посттравматичних реакцій підлітків, які постраждали від наслідків збройних конфліктів, має свої особливості, на відміну від дорослих. В умовах війни підрастаюче покоління піддається низці стресових впливів, які часто спричиняють повторну віктимізацію та призводять до гострої психологічної травми.

Важкі умови для розвитку та прояву життєвих сил у підлітків породжують надзвичайні події, зокрема військові конфлікти. Інтенсивність впливу таких подій і рівень отриманого стресу настільки сильні, що реакція індивіда проявляється в більшості випадків у формі травматичного стресу та психологічної травми. Психоемоційне переживання травми характеризується розривом між загрозою та здатністю особистості її подолати [1; 2;3]

Щодо вікових особливостей, зокрема: ще недостатньо зрілі фізіологічно, соціально та психологічно, підлітки все ще мають труднощі з розумінням природи події, натомість вони зосереджуються на усвідомленні обставин важливих дорослих і більше пам'ятають про себе, почуття. ситуації та сформованої внутрішньої картини світу включає хаотичні зміни, які викликають тривогу, страх, агресію. Підлітки часто переживають подвійний стрес: власне внутрішнє напруження та стресові сімейні ситуації; Їх психологічний стан також

погіршується тим, що їхня здатність виражати емоції не натренована через брак когнітивного досвіду. [2].

Таким чином, можна зробити висновок, що прояви стресу і стійкості у підлітків загалом, особливо в тих, хто проживає в зонах військових конфліктів і вразливих до травматичних впливів, значно більшою мірою обумовлені ступенем відмінності цілей зовнішніх вимог і внутрішнього потенціалу кожної особистості і залежить від наявності та функціонування внутрішніх і зовнішніх захисних факторів. Індивід розглядається в рамках загальної соціоекологічної системи як одна з її взаємозалежних ланок. Тому розробка програм профілактики, корекції та психологічної підтримки підлітків, які постраждали від наслідків військового конфлікту, є визначальною для розробки програм відповідно до конкретного контексту та індивідуальних факторів, а також із застосуванням комплексного підходу.

Список використаних джерел

1. Бастун Н.А. Передумови духовного розвитку у дитячому віці: можливі перешкоди. *Проблеми загальної і педагогічної психології*. 2010. Т. XII, ч. 4. С. 32–40.
2. Допомога дітям, постраждалим внаслідок воєнного конфлікту : довідник / Н. Пророк, С. Гончаренко, Л. Кондратенко та ін. Слов'янськ : Канцлер, 2015. 84 с.
3. Кириленко Т. Проблемність переживання травматичних ситуацій. *Вісник Київського університету імені Тараса Шевченка*. Соціологія. Психологія. Педагогіка. 1998. Вип. 5. С. 76–81.

УДК 159.95.378

Гангало М.О., здобувач вищої освіти гр. СП-201

Науковий керівник – **Піддубна Ю.В.**, асистент

Національний університет «Чернігівська політехніка», м. Чернігів, Україна

СТРЕСОСТІЙКІСТЬ ОСОБИСТОСТІ, ЯК ОДНА ІЗ ПРОФЕСІЙНО-ВАЖЛИВИХ ЯКОСТЕЙ МАЙБУТНІХ ФАХІВЦІВ ГУМАНІТАРНОГО ПРОФІЛЮ В УМОВАХ ВОЄННОГО СТАНУ

Актуальність теми обумовлена тим, що у науковій літературі представлені роботи, що стосуються виникнення та протікання стресу переважно серед працівників, а от по відношенню до студентів таких робіт практично немає. Сучасний світ зі значним динамізмом всіх соціальних систем та особистості в цілому, а також інформаційною перенасиченістю призводить до того, що стрес стає в буквальному розумінні невід'ємною складовою життя конкретної особистості, соціальної групи та суспільства в цілому. Відповідно питання стійкості до стресу, особливості його впливу на організм людини та способи надання допомоги, а також профілактики потребує детального вивчення та дослідження не тільки на теоретичному, а й на практичному рівнях. Загальновідомо, що стрес може мати як негативний так і позитивний вплив на організм людини, а його наслідки ще довго дають про себе знати.

Процес навчання у ВНЗ є важливим етапом професійного становлення особистості, ось чому поряд із розвитком системи професійно-важливих якостей, знань та навичок у майбутніх фахівців гуманітарного профілю, ВНЗ повинні приділяти значну увагу формуванню професійної придатності, яка в подальшому має забезпечити успішність функціонування у професійному середовищі. А оскільки професійна діяльність майбутніх фахівців гуманітарного профілю стає однією з найбільш напружених в психологічному плані видів трудової діяльності в умовах воєнного стану, зростає необхідність її детальнішого вивчення та дослідження.

Про актуальність та важливість теми свідчить значна кількість наукових праць присвячених проблемі стресостійкості студентів. Можна відзначити роботи таких науковців, як М. Кузнецова, Г. Дубчак, Т. Кириленко, Н. Гулей, І. Костюк, С. Горденко, І. Зінченко. О. Кашуба досліджувала психологічний стан студентів, їх стресори та стратегії як управляти стресом. М. Кузнецова аналізувала психологічний комфорт студентів у стінах навчального закладу. Н. Гулей досліджувала психологію молоді та вивчала вплив стресу на психіку

студентів. І. Костюк досліджувала стресори серед студентів і розробляла психологічні програми саме для підвищення стресостійкості. С. Горденко вивчала взаємозв'язок між фізичним здоров'ям та стресом здобувачів, а І. Зінченко – механізми психології адаптації студентів до навчання та вплив стресу [2].

Стрес можна визначити як стан занепокоєння або психічної напруги, викликаний важкою ситуацією. Стрес — це природна реакція людини, яка спонукає нас здійснювати відповідні заходи по вирішенню виникаючих проблем та загроз в повсякденному житті. Кожна людина певною мірою відчуває стрес. Однак те, яким чином саме ми реагуємо на стрес, сильно впливає на загальне самопочуття особистості.

Природа стресу включає у себе достатню кількість чинників, котрі впливають на те, як організм реагує на ці чинники, що викликають сам стрес. Їх можна поділити на: 1) фізіологічні чинники, що відображають фізичні зміни в організмі; 2) психологічні чинники, що відображаються в емоційних та поведінкових аспектах переживання та протікання стресу; 3) соціально-культурні чинники, що відбиває форми і способи взаємодії з іншими людьми; 4) індивідуальні чинники, до яких відносяться індивідуально-типологічні характеристики кожної особистості. Крім цього, означені чинники можуть взаємодіяти між собою і здійснювати комплексний вплив на організм людини [3].

Стресостійкість — це здатність справлятися з складними обставинами, тиском і перешкодами та пристосовуватися до них. Це важлива якість, яка в подальшому може мати значний вплив як на особисте, так і на професійне життя людини. Вміння правильно керувати стресом має важливе значення для збереження загального благополуччя та успіху, оскільки стрес є неминучим аспектом професійної діяльності та життя індивіда в цілому.

Професійна стресостійкість своєю основою має стресостійкість, що в науковій літературі визначається як інтегральна характеристика, що визначає вміння і здатність особистості протистояти впливу стресорів чи адекватно долати стресову ситуацію з мінімальними наслідками чи шкодою для власного здоров'я. Тобто, можна з впевненістю сказати, що професійна стресостійкість визначається специфічною дією стрес-факторів, притаманних саме конкретному виду професійної діяльності. А оскільки фахівці гуманітарного профілю в умовах воєнного стану зазнають значного впливу на професійну діяльність, то і відповідно формування стресостійкості вже на етапі професійного навчання стає одним із завдань, яке має бути реалізоване в межах ВНЗ.

Психічне та емоційне здоров'я людини може сильно постраждати від стресу. Зазнаючи навіть помірному стресу, люди з низькою толерантністю до стресу можуть відчувати посилену тривогу, відчай та інші небажані емоції. Навпаки, люди з високою стресостійкістю здатні краще контролювати свої емоції, зберігати самовладання та робити логічні судження, що призводить до підвищення емоційного благополуччя [1].

Створення міцної мережі підтримки, турбота про себе, збереження гарного світогляду та навчання ефективним навичкам подолання — усе це частина життєвого процесу, який передбачає підвищення стресостійкості. Таким чином, люди можуть жити більш здоровим, повноцінним життям і успішно справлятися з проблемами, які виникають на їхньому шляху, підвищивши свою стійкість до стресу.

Список використаних джерел

1. Стрес і психологічна травма. Що з нами відбувається зараз URL: <https://nus.org.ua/articles/stres-i-psyhologichna-travma-shho-z-namy-vidbuvayetsya-zaraz/> (дата звернення: 05.04.24).

2. Стресостійкість студентів закладів вищої освіти як психологічна проблема. URL: <https://repository.sspu.edu.ua/server/api/core/bitstreams/fa6cf0fb-3224-44cd-a131-2b6e0bcb9973/content> (дата звернення: 05.04.24).

3. Стрес: поняття, вплив, фази, характеристика та подолання. URL: <https://osvita.ua/vnz/reports/psychology/28184/> (дата звернення: 05.04.24).

Герасименко В. І., здобувач вищої освіти гр. ПБ-231
Науковий керівник – **Чепурна Г. Л.**, канд. психол. наук, доцент кафедри психології
креативних індустрій
Національний університет “Чернігівська політехніка”, м. Чернігів, Україна

ОСОБЛИВОСТІ ПСИХІЧНОГО РОЗВИТКУ ПІДЛІТКІВ

Тема особливості психічного розвитку підлітків є цікавою та важливою, тому що підлітковий вік – це період швидких змін, коли формується особистість. Проблема психічного розвитку підлітків постає в центрі уваги психологічної науки і практики. В сучасному світі дуже багато викликів в умовах сучасної економічної кризи, соціально-економічної кризи спричиненою війною. Дуже важко молодим людям знайти себе, скільки підвищується рівень тривожності, відчуття невизначеності, і також даються в знаки пережиті травмуючі події. Коли ми говоримо про підлітків, то це питання стає найважливішим, оскільки підлітковий вік це період змін, коли відбувається формування особистості. Саме тому дослідження особливостей підліткового віку сприятиме кращому розумінню підлітків дорослими та дозволить їм навчатися факторам впливу на психічний розвиток підлітків. Розуміння емоційних, когнітивних та соціальних змін, які відбуваються в підлітковому віці – це запорука створення сприятливих умов для розвитку підлітка. Мета цього дослідження – проаналізувати основні психологічні підходи до проблеми психічного розвитку підлітків.

Психічний розвиток – це процес коли відбувається надбання кількісних і якісних прогресивних змін в психіці, що визначають формування особистості[1]. Він включає: розвиток когнітивних процесів; розвиток емоційно-вольової сфери; і соціальний розвиток.

Прийнято вважати, що підлітковий вік настає з 11-12 років і продовжується до 14-15. Цей вік характеризується швидким, нерівномірним зростанням і розвитком організму. Зміцнюється скелет і вдосконалюються м'язи, також йде посилення діяльності ендокринних залоз, підвищується артеріальний тиск, з'являється напруга на серцеву діяльність, підвищена збудливість, виражена нервозність, швидка стомлюваність і запаморочення. Так як, нервова система підлітка ще не повністю готова витримувати сильні, тривалі подразники, то вона майже завжди знаходиться під їх впливом у стані пригнічення або збудження.

Дослідженням особливостей психічного розвитку підлітків займалися (З. Фрейд, М. Мід, Р. Бенедикт, Л. Виготський).

Відповідно до психоаналітичної теорії З. Фрейда в підлітковому віці неминучі внутрішні і зовнішні конфлікти є нормою, а випадки безконфліктного розвитку вказують на різні варіанти розвитку патології. У 20-30-х роках ХХ ст. психологічна наука орієнтована на розуміння залежності різних особливостей індивідуальності підлітка із соціального середовища. Для цього було досліджено особливості життя та психіки підлітків в умовах первісної цивілізації острова.

Результати досліджень були описані в працях американського етнографа Маргарет Мід. Так як жодних симптомів кризи в розвитку підлітків на Самоа не виявлено, це переконливо доводить безпідставність тверджень про біологічне походження підліткової кризи і ця криза пов'язана не з дозріванням організму, а з особливостями соціалізації.

Завдяки етнографічним дослідженням, американська психологиня Рут Бенедикт зрозуміла, що перехід від дитинства до дорослого життя має різницю в інших суспільствах, тому його не можна вважати природно визначеним. Вона довела, що конкретні соціальні обставини життя дитини визначаються тривалістю підліткового віку,

наявністю або навпаки відсутністю кризи, конфліктів, труднощів, особливості переходу від дитинства до дорослого життя.

Л. Виготський в своєму дослідженні вважав, що важливим є виділити новоутворення в психіці підлітка і визначити розуміння його соціальної ситуації розвитку, яка в різний вік визначає унікальну систему відносин і середовища. Психологічний зміст підліткової кризи пов'язаний з появою почуття дорослості, розвитком розуміння, зміни відношення до себе як до дорослого, до своїх нових перспектив і потенціалу. Підліткам властиве прагнення до ідеалів, максималізм, значні фізіологічні зміни[2].

Отже, існує психоаналітичний підхід З. Фрейда, етнографічні дослідження Р. Бенедикт, теорія Л. Виготського. Всі ці теорії вважають підлітковий вік важким, основним завданням якого є відокремлення від дорослих, емансипація підлітків. Проте відмінності в цих підходах полягають в критеріях які визначають психічний розвиток в цьому віковому періоді. Так, зокрема в психоаналітичному підході це психосексуальний розвиток.

Список використаних джерел

1. Білоус О. В. Вікова психологія: Навч. посіб. для студентів педагогічних університетів. Чернівці: ЧНПУ., 2015. 108 с.
2. О. П. Сергєєнкова., О. А. Столярчук., О. П. Коханова., О. В. Пасєка. Вікова психологія: Навч. посіб. Київ: Центр учбової літератури., 2012. 376 с.

УДК 316.422:334

Гнип Є. В., здобувач вищої освіти гр. МКІ-201
Науковий керівник – **Ємець Н.А.**, канд. філос. наук, доцент
Національний університет «Чернігівська політехніка», м. Чернівці, Україна

ІННОВАЦІЙНІ ПІДХОДИ В ОРГАНІЗАЦІЇ ДІЯЛЬНОСТІ КОМУНАЛЬНОГО ЗАКЛАДУ КУЛЬТУРИ СЕЛИЩНОЇ РАДИ

Функціонування українських будинків культури та сільських клубів характеризується досить усталеною формою управління та організації діяльності. Результати Всеукраїнського опитування свідчать, що лише чверть українців задоволені рівнем та можливостями для творчого та мистецького розвитку. При цьому, у жителів великих міст показники більш позитивні, ніж у мешканців сіл [1]. Зміни у культурному та соціальному середовищі створюють умови, в яких заклади культури потребують нових поглядів та підходів у своїй діяльності. Все це забезпечується шляхом впровадження інноваційних методів роботи.

Серед дослідників цієї теми заслуговують на увагу роботи Кременчуцької М. К., Акопян А. Б., Осадчої Л. В., Федулової Л. І., Кравченко О. О., Петрова І. В., Пантії А., Бабенко Н. Б та ін.

Нажаль, інноваційні функціональні форми державних клубних закладів та комунальних форм власності наразі не є предметом активних досліджень українських науковців. Перспективним вважається дослідження Л. В. Осадчи, яка наголошує на розгляді клубної культури в контексті розвитку місцевих креативних індустрій та впровадженні інноваційних практик у культурні локальні простори. Дослідниця відзначає можливість звернення до світової практики інноваційного розвитку клубного бізнесу, але з урахуванням українських реалій та змін, які їх супроводжують [2].

Одним з ключових факторів трансформації клубного бізнесу є людські ресурси. Це поняття стосується всіх тих, хто залучається до діяльності клубних установ. До них ми відносимо: користувачі клубних послуг, працівники культури, професійні творчі працівники, майстри традиційного народного мистецтва, керівники, ініціативні групи, інвестори, меценати тощо.

Створення сприятливого інноваційного середовища в клубних закладах потребує творчих і нестандартних зусиль усіх сторін, так званих новаторів. Вони, в першу чергу, розглядаються як центральні фігури соціальних змін. Новаторство характеризується сміливістю, розумним ризиком, творчим і асоціативним мисленням, професійним пошуком і спостережливістю, експериментуванням і раціональною комунікабельністю. Новатори можуть вносити кардинальні зміни, йти на професійний ризик і трансформувати бізнес-моделі, продукти та процеси для досягнення поставлених цілей. Однією з основних характеристик новатора є дослідницька риса, яка дозволяє йому підходити до проблем з точки зору проб, помилок та відкриттів.

Культурна сфера має велике значення для формування національної самосвідомості народу, підтримки цілісності та суверенітету нації. Забезпечення його розвитку ґрунтується на розумінні культурних потреб мешканців територіальної громади і має розглядатися, насамперед, через призму цінності та корисності як для громади, так і для нації в цілому [3].

Щоб ефективно працювати навіть в складній соціально-економічній ситуації, комунальний заклад культури селищної ради не тільки має організовувати соціально-культурні заходи, а й постійно спілкуватися з різними категоріями населення, проводити опитування, просувати свою діяльність та її результати в соцмережах. В зв'язку з тим, що інформаційне забезпечення будинків культури вже виведено на новий рівень, створений сайт закладу культури допомагає організувати процес взаємодії з спільнотою, відображає діяльність і вчасно та ефективно надає інформацію про майбутні події в закладі чи громаді. Таким чином, комунальний заклад культури є джерелом інформації для інших ЗМІ, а також сприяє покращенню іміджу та поширенню культурних здобутків села. Такий підхід є корисним і для того, щоб відстежувати діяльність інших культурних закладів та подій в сусідніх громадах.

Введення нових програм розвитку та організації дозвілля молоді та пенсіонерів, це те, на що слід звернути увагу. Наприклад, корисною ідеєю є організація груп представників молодіжного середовища, які зацікавлені у розвитку селища або ОТГ. Це сприяє колоборації з молоддю у розробці творчих та креативних проєктів. Доцільним буде проведення раз або декілька разів на тиждень психологічних тренінгів для підлітків, що сприятиме особистісному формуванню.

У роботі з людьми похилого віку вкрай важливо забезпечити психологічну підтримку, розбавити життя фарбами та запобігти самотності. Гарною ідеєю є створення клубу з настільних ігор, створення хору, де пенсіонери завдяки пісням зможуть згадати свої найкращі роки. Доречною буде також організація клубу спілкування, де люди зможуть комунікувати та проводити дискусію на різні теми. Також цікавою формою роботи з пенсіонерами будуть тематичні вечори, такі як: літературно-музичний вечір, вечір в стилі 80-х, ретро-вечірка і тд. [4].

Тож, в сучасних умовах, аби не втрачати своє місце та значення у духовному житті суспільства, будинки культури мають підлаштовуватися під зміни, які постійно входять у наше життя. Що потребує розвитку та впровадження сучасних форм роботи, здатних залучати нових відвідувачів та підтримувати інтерес давніх.

Список використаних джерел

1. Богдан О. Деякі аспекти культурних практик і культурної інфраструктури України: результати всеукраїнського опитування (за даними Київського міжнародного інституту соціології). Одеса: Асоціація сприяння самоорганізації населення, 2019. 75 с.

2. Осадча Л. Клубінг як прояв горизонтальної комунікативної моделі у молодіжному середовищі. *Науковий часопис Національного педагогічного університету ім. М. П. Драгоманова*. Філософія : зб. наук. пр. Київ : НПУ ім. М. П. Драгоманова, 2016. С. 55-61.

3. Пантія А. Соціокультурні потреби особистості та діяльність культурно-дозвіллевих центрів. *Культура і мистецтво: Сучасні наукові аспекти*: матеріали IV Міжнар. наук. конф. Київ: НАКККіМ, 2020. С. 125-126.

4. Бабенко Н. Б. Виховні умови організації сімейного дозвілля в сільських клубних установах: Доповідь. Київ: 2004. 229 с.

Голова С. В., здобувач вищої освіти гр. ПБ-231
Науковий керівник – **Лещенко М. Є.**, старший викладач
Національний університет «Чернігівська політехніка», м. Чернігів, Україна

МЕНТАЛЬНЕ ЗДОРОВ'Я І ЗАХИСНІ МЕХАНІЗМИ ПСИХІКИ

Питання психічного здоров'я набуває все більшого значення для нашої країни, так і для світу в цілому. Зазвичай людина приділяє більше уваги своєму фізичному стану, проте не варто забувати про важливість ментального благополуччя. Підтримка психічного здоров'я під час війни особливо важлива, коли багато людей стикаються зі стресом. Війна створює надзвичайно складні умови, як фізичні, так і психологічні, та випробовує на міцність психічне здоров'я кожного. Тому мета цієї роботи – розглянути основні механізми, які захищають нашу психіку, їхню роль у підтримці психічного здоров'я, а також способи, за допомогою яких можна покращити психічне здоров'я.

За визначенням Світової Організації Охорони Здоров'я (ВООЗ), психічне здоров'я – це стан психічного благополуччя, який дозволяє людям справлятися зі стресами життя, реалізувати свої здібності, добре навчатися та добре працювати, а також робити внесок у суспільство. Воно має внутрішню та інструментальну цінність і є невід'ємною частиною нашого благополуччя. Люди, які пережили війну чи інший конфлікт за останні 10 років, кожен п'ятий (22%) матиме депресію, тривогу, посттравматичний стресовий розлад, біполярний розлад або шизофренію [1].

Ментальне здоров'я відображає стан психічного благополуччя людини, що дозволяє керувати та розпізнавати свої емоції, приймати рішення, долати труднощі, які виникають на життєвому шляху, будь то в школі, на роботі чи вдома, ставити цілі та досягати поставленої мети. Однак постійний стрес може негативно впливати на психічне здоров'я людини, викликаючи різні реакції, такі як тривога, роздратованість, поганий сон, фобії та навіть депресія. Так, стрес і конфлікти завжди присутні в нашому житті, але в умовах війни вони стають ще більш травматичними. Тому перед тим, як розглядати захисні механізми психіки, необхідно дати визначення стресу. Стрес – емоційний стан організму, що виникає у напружених обставинах, це стан організму, який виникає у відповідь на дію несприятливих зовнішніх чи внутрішніх факторів [2, с. 110].

Захисні механізми відіграють важливу роль у нашому житті, вони допомагають зберегти психологічну рівновагу, зменшити напругу, понижати значущість самої травми, прибирати внутрішні конфлікти, які виникають через травму, та зменшувати стрес та тривогу. За допомогою цих механізмів людина здатна адаптуватися до змін, які відбуваються у навколишньому середовищі, та зберегти своє психічне здоров'я. Але при негативному впливі відбувається спотворення реальності, що може призвести до непередбачуваних наслідків.

Існує декілька захисних механізмів, які використовує наша психіка. Наприклад, Зигмунд Фройд, австрійський психолог, невролог і психіатр, відомий як батько психоаналізу, вважав, що усі захисні механізми діють на неусвідомленому рівні і тому є засобами самообману та спотворюють, заперечують чи фальсифікують сприйняття реальності, щоб зробити тривогу менш загрозливою для людини.

Класифікація захисних механізмів:

- **Витіснення** – процес вилучення із свідомості у підсвідомість думок і почуттів, які спричиняють страждання. У результаті витіснення люди не усвідомлюють своїх конфліктів, котрі викликають тривогу, а також не пам'ятають травматичних минулих подій.

- Проекція являє собою процес, у якому особа приписує власні неприйнятні думки, відчуття і поведінку іншим людям чи оточенню.

- Заміщення – у цьому захисному механізмі прояв інстинктивного імпульсу переадресовується від більш загрозливого об'єкта чи особистості до менш загрозливого. Заміщення також виявляється у підвищеній чутливості дорослих до найменших дратівливих моментів. Зазначений захисний механізм може бути спрямований і проти себе: ворожі імпульси, які адресовані іншим, переадресовуються собі, що викликає відчуття пригнічення чи осудження власного Я.

- Раціоналізація. Для того щоб «Его» справилося з фрустрацією (пригніченням) і тривогою людині «треба» спотворити реальність і захистити самооцінку. Раціоналізація має відношення до неправдивої аргументації, завдяки якій ірраціональна поведінка, що має вигляд розумної, видається виправданою в очах оточуючих. Протидія. Інколи «Его» здатне, захищаючись від заборонених імпульсів, виявляти у поведінці та думках протилежні спонування. У цьому разі формується протидія, або зворотна дія. Зазначений захисний процес реалізується так: неприйнятний імпульс пригнічується, а на рівні свідомості з'являється повністю протилежний.

- Регресія – відомий механізм оборони від тривоги. Для цієї захисної стратегії характерне повернення до дитячих моделей поведінки, тобто до безпечного і приємного періоду життя.

- Сублімація – форма заміщення, за якої імпульс «Ід» спрямовується на соціально прийнятну активність; або переведення енергії лібідо на визнані суспільні цілі.

- Заперечення – коли людина відмовляється визнати, що сталася неприємна подія, то це означає, що спрацював вищезазначений захисний механізм [3, с. 12, 13].

Психологічний захист виявляється не лише в разі виникнення надзвичайних обставин, а й повсякденно. Тому психологічний захист – нормальний, постійний механізм людської психіки [4, с. 814].

Таким чином, захисні механізми психіки є необхідними для нашого ментального здоров'я. Вони допомагають впоратися зі стресом та отримати мінімальні збитки під час травми, що є важливим для збереження психічного здоров'я. Розуміння механізмів допомагає розуміти як власну поведінку, так і поведінку інших.

Нашій країні потрібно приділяти ще більше уваги психічному здоров'ю. Тому що це впливає на спілкування з оточуючими, на самопочуття та світосприйняття. З огляду на це, щоб краще себе почувати, треба виконувати фізичні вправи, більше часу проводити на свіжому повітрі, вживати просту але корисну їжу, дотримуватися розпорядку, планувати свої дії навіть в умовах війни, спілкуватися з іншими, дозволяти собі радіти життю та, в разі необхідності, потрібно звертатися до спеціалістів, які зможуть вам допомогти.

Список використаних джерел

1. Психічне здоров'я. Світова Організація Здоров'я (World Health Organization). URL : https://www.who.int/health-topics/mentalhealth#tab=tab_1 (дата звернення: 19.04.2024).
2. Федик О. Психологія : навч.-метод. посіб. для студ. спец. Середня освіта . Фізична культура та Фізична терапія, ерготерапія. Івано-Франківськ, 2018. 114 с.
3. Гуменюк О. Психологія Я-концепції: навч. посіб. Тернопіль : Екон. Думка., 2004. 310 с.
4. Варій М. Й. Загальна Психологія. Київ: центр учбової літератури. 3-є, 2009. 1007 с.

Голота Д. В., здобувачка вищої освіти гр. ФТЕ-202
Науковий керівник – **Ридзель Ю. М.**, канд. екон. наук, доцент
Національний університет «Чернігівська політехніка», м. Чернігів, Україна

ОСОБЛИВОСТІ ЗАСТОСУВАННЯ ЕРГОТЕРАПІЇ У ДІТЕЙ З АУТИЗМОМ

За даними організацій, які займаються питанням аутизму, поширеність цього розладу зростає. На сьогоднішній день кількість людей з аутизмом складає 1% від усього населення планети.

Поширеність аутизму в Україні на даний час залишається невідомою у зв'язку з відсутністю статистики і складнощами діагностики. За даними МОЗ, в Україні є 3200 людей з аутизмом, але якщо брати дані громадських організацій реальні цифри набагато вищі [4]. Ранній дитячий аутизм це не тільки медична проблема, а ще й соціальна. У сім'ї яка має таку дитину постає багато проблем, таких як уникання спілкування, нездатність гратися з дітьми, стереотипність у поведінці, немає інтересу до навколишнього середовища, є певні страхи, агресія та самоагресія. Часто зустрічається затримка розумового і мовленнєвого розвитку, яка з віком посилюється та може ускладнювати процеси навчання, виховання і реабілітації.

Метод ерготерапії акцентує увагу на спеціальному виконанні певних видів діяльності, які спрямовані на набуття, відновлення, чи удосконалення умінь та навичок для повноцінного життя. Діяльність в ерготерапії розділяють на щоденну активність, як приклад це особиста гігієна, одягання, прийом їжі, спілкування та мобільність. Продуктивну діяльність, а саме домашні обов'язки, освіта, освоєння професії. Та дозвілля, це гра, відпочинок, хобі [3]. Застосовуються іграшки, побутові предмети. Варіант проведення ерготерапії може бути ігровий або із застосуванням предметів побуту та спеціальних вправ-завдань. Під час ерготерапевтичного впливу основною задачею є зацікавити дитину, щоб у неї проявився інтерес до навколишнього світу. Застосовуючи дану терапію при дитячому аутизмі, в першу чергу акцентують увагу на подолання рухових порушень; грубої і тонкої моторики, координації рухів; порушення здатності до навчання та мовлення [5]. У процесі зайнять у дітей з аутизмом, за допомогою того, що вони самостійно виконують дії, стають кращими функціональні можливості (рухові, емоційні, когнітивні і психічні).

Ерготерапевтичне втручання складається з наступних етапів [1]:

1. Діагностика, а саме збір анамнезу, проведення ерготерапевтичних обстежень. Проводиться аналіз впливу психічних порушень на функціональний рівень можливостей дитини.

2. Цілі та завдання ерготерапії. В залежності від тяжкості психофізіологічних порушень визначається мета ерготерапії. Це може бути відновлення порушених функцій або вироблення компенсаторних механізмів для поліпшення якості життя.

3. Індивідуальна програма, яка враховує навички, інтереси, уміння та здібності дитини. Саме на цьому етапі і проводився вибір виду діяльності, методики, техніки і прийомів, які необхідні для досягнення мети.

4. Впровадження програми ерготерапії в реабілітаційний процес.

5. Оцінка ефективності проведеної ерготерапевтичної програми наприкінці курсу санаторно-курортного лікування зі спеціально підібраними тестовими завданнями різної спрямованості та складності.

Індивідуальні програми складаються з урахуванням особливостей перебігу аутизму кожної дитини. Під час вибору виду діяльності, методу, техніки і прийому, враховують соціально-побутовий і комунікаційний досвід дитини, індивідуальні особливості та можливості. На заняттях діти досліджують предмети, які вивчають, картинки, беруть участь

у різних іграх (дидактичних, сюжетно-рольових), виконують різні вправи, практичні роботи (малювання, ліплення, конструювання тощо) [2]. Під час занять ерготерапії застосовуються такі предмети, як зображення, схеми, фотографії, іграшки, муляжі та ін.. Для того щоб оцінити наскільки була ефективною ерготерапія, на початку і в кінці курсу проводиться діагностика та з'ясовується на якому рівні розвиток дрібної моторики та когнітивних функцій. Для цього використовують спеціальні методики із завданнями різного змісту: «чарівна скринька», «куточок природи», «кубики», «мозаїка», «шнурки», «трафарети», «професії», «кільцекид», «прищіпки», «пазли».

Отож, метод ерготерапії для дітей з аутизмом ґрунтується на тому, що виконуючи вправи, які пов'язані з соціально-побутовими навичками, діти відновлюють або удосконалюють уміння, саме це дозволяє їм досягти максимально високого рівня самостійності та незалежності у житті.

Список використаних джерел

1. Литвиненко С. А. Ігрова терапія як засіб психологічної допомоги. *Оновлення змісту, форм та методів навчання і виховання в закл. освіти*: зб. наук. пр. 2008. Вип. 41. С. 21-24.
2. Ляшенко, А. О. Особливості побудови індивідуальних програм фізичної терапії дітей з аутизмом: магістерська дис. 227 Фізична терапія, ерготерапія. Київ, 2023. 85 с.
3. Скрипник Т. В. Системно-феноменологічний підхід до діагностики та корекції розвитку дітей з аутизмом : дис. ... д-ра психол. наук : 19.00.08 / Скрипник Тетяна Вікторівна ; Ін-т спец. педагогіки НАПН України. Київ, 2010. 385 с.
4. Сокровенні люди. Як живуть в Україні діти з аутизмом. *Кореспондент*. №21. Київ, 2016. С. 32.
5. Тарасун В. В., Хворова Г. М. Концепція розвитку, навчання і соціалізації дітей з аутизмом: навч. посіб. для вищих навчальних закладів ; за наук. ред. Тарасун В. В. Київ: Науковий світ, 2004. 100 с.

УДК 364-78

Гончаренко Н. С., здобувачка вищої освіти гр. СР-231.

Науковий керівник – **Захаріна Т. І.**, канд. пед. наук, доцент

Національний університет «Чернігівська політехніка», м. Чернігів, Україна

ОСОБЛИВОСТІ СОЦІАЛЬНОЇ РОБОТИ В УКРАЇНІ

В умовах повномасштабного вторгнення перед соціальною роботою постали виклики, які визначають особливості соціальної роботи. До викликів ми відносимо: збільшення кількості людей, які потребують допомоги; ситуації, що потребують негайних реакцій; недостатність ресурсів; стрес та травматичні наслідки у отримувачів соціальних послуг та соціальних працівників; потреба в швидкій організації і плануванні оптимального використання ресурсів.

На наше переконання, варто зазначити, що саме ці виклики визначають особливості соціальної роботи в умовах повномасштабного вторгнення та формують мету роботи, яка полягає у виявленні особливостей соціальної роботи в Україні.

Здійснивши теоретичний аналіз наукових джерел, ми дійшли висновку, що в науковій площині поняття «соціальна робота» трактується як «академічна дисципліна та професійна діяльність, яка сприяє соціальним змінам та розвитку, соціальній єдності, а також наснаженню та незалежності людей, залучає окремих фізичних осіб, групи та суспільні структури до вирішення проблем осіб, сімей що перебувають в складних життєвих обставинах та покращення якості їх життя та добробуту, на засадах принципів соціальної справедливості, дотримання прав людини, колективної відповідальності та поваги, протидіє факторам соціального виключення та сприяє дотриманню прав людини» [3]. Науковець Т. Семигіна зазначає, що соціальна робота – це професійна діяльність соціальних інституцій, державних та недержавних організацій, груп і окремих індивідів із надання допомоги у здійсненні успішної соціалізації особам чи групам людей у випадках, коли за відсутності

належних умов у суспільстві або особистих вад їхня соціалізація утруднюється, призупиняється або відбувається у зворотному напрямі [1].

Варто звернути увагу на вчення В. Полтавця, який соціальну роботу розглядає як систему теоретичних знань і практику, яка має на меті забезпечити соціальну справедливість шляхом наснаження і підтримки найменш захищених верств суспільства [2].

Отже, здійснивши теоретичний аналіз поняття «соціальна робота» ми можемо констатувати, що це професійна діяльність кваліфікованих фахівців, які надають допомогу і підтримку тим категоріям, які опинились в скрутній життєвій ситуації.

В контексті нашого дослідження варто визначити завдання, які стоять перед соціальною роботою в умовах повномасштабного вторгнення: мобілізація внутрішнього потенціалу клієнта у вирішенні власних проблем; пошук ресурсів для підтримки і допомоги клієнтам; допомога клієнтам у пошуку закладів, організацій, ресурсів, які створюють додаткові можливості до подолання складних життєвих обставин; захист прав та інтересів різних соціальних груп; пристосування індивідів до змін в соціальному середовищі; профілактика соціальних проблем; сприяння соціальній справедливості [3].

Здійснивши теоретичний аналіз поняття «соціальна робота» та визначивши завдання, які стоять перед соціальною роботою варто, на наше переконання, розглянути особливості соціальної роботи в Україні. До особливостей соціальної роботи ми відносимо: культурні та історичні контексти; соціально-економічні виклики; доступ до ресурсів; взаємодія з іншими галузями; специфіка в управлінні; конфліктні ситуації.

На основі теоретичних досліджень нами визначено особливості соціальної роботи в умовах повномасштабного вторгнення. Нами проаналізовано, що з'явилися додаткові напрямки розвитку соціальної роботи, які активно впроваджуються в життя, а саме: робота з внутрішньо переміщеними особами, які потребують підтримки з боку держави; волонтерський рух; соціально-психологічна допомога військовим; людям постраждалим від бойових дій, також допомога тим особам, які опинилися в зоні бойових дій. На нашу думку, ці особливості вимагають від спеціалістів з соціальної роботи гнучкості, емпатії та здатності ефективно працювати в умовах стресу та нестабільності.

Список використаних джерел

1. Семигіна Т. Сучасна соціальна робота. Київ, Академія праці, соціальних відносин і туризму, 2020, 275 с. URL : <http://surl.li/qsye> (дата звернення: 04.04.24).
2. Тищенко О. Сутність соціальної роботи як складової соціального забезпечення. *Юридичний вісник. Повітряне і космічне право*. 2013. С. 97-101. URL : <https://jrn1.nau.edu.ua/index.php/UV/article/view/6168/6895> (дата звернення: 04.04.24).
3. Соціальна робота, її мета і завдання. URL: <https://ssw.ukma.edu.ua/node/6> (дата звернення: 04.04.24).

УДК 364-78

Горілик В.В., здобувач вищої освіти гр.. СР-231

Науковий керівник – **Мекшун А. Д.**, канд. пед. наук, доцент кафедри соціальної роботи
Національний університет “Чернігівська політехніка”, м. Чернігів, Україна

ТЕОРІЯ КРИЗОВОГО ВТРУЧАННЯ У СУЧАСНІЙ СОЦІАЛЬНІЙ РОБОТІ

У сучасному світі зростають соціальні проблеми та кризові ситуації з якими стикаються індивіди, сім'ї та спільноти. Тому соціальна робота як професійна діяльність спрямована на допомогу та підтримку вразливих груп населення.

Тема кризового втручання в соціальній роботі є досить важливою та актуальною, оскільки люди несподівано можуть опинитися в кризових ситуаціях. Вирішення таких проблем визначається не лише знаннями соціального працівника, а й здатністю їх адаптуватися до певної ситуації та використовувати ефективні методи та підходи.

Ця робота спрямована на ефективність теорії кризового втручання в соціальній роботі. Вона має на меті дослідити ключові аспекти теорії, її вплив та результати у роботі соціального працівника. Ця тема є важливою для вдосконалення ефективності роботи соціальних працівників в кризових ситуаціях.

Термін криза означає переломний момент і це є результатом зовнішніх і внутрішніх чинників, які набувають різного значення залежно від ситуації [1]. Кожна людина в житті стикається з кризою. І особливу увагу заслуговують кризи сімейного характеру, які можуть бути класифіковані залежно від джерела турбот та за природою проблем. І відповідно до джерела походження проблем можна виділити : соціально-демографічні, матеріально побутові, медико-соціальні, психологічні та соціально-педагогічні, соціально-правові [2, с. 342]. І одним з головним завдань соціальних працівників є зменшення ознак кризової ситуації та усунення загрози життю та здоров'я клієнта. Ця допомога може включати психологічну підтримку, діагностику, реабілітацію, а також надання інформації про інших фахівців, які можуть допомогти. Тому при вирішенні кризової ситуації соціальний працівник проводить аналіз ситуації, визначає що могло спричинити кризу та розробляє певні підходи для подолання проблем.

Л. Бреммер виділив три групи криз. Перша група – це стрес перехідного періоду, сюди відносять кризи пов'язані з природними змінами у житті. Друга група – це гострі ситуативні кризи, вони виникають внаслідок певних трагічних подій, наприклад, розлучення, смерть близької людини, важкі хвороби. І третя група – це екзистенційна криза. Сюди можна віднести моменти коли людина замислюється над сенсом життя, власною ідентичністю. Такі кризи супроводжуються депресією, тривогою [3].

Тому враховуючі різні класифікації зрозуміло, що до кожної стресової ситуації потрібний індивідуальний підхід для ефективної допомоги.

На нашу думку завжди важливо враховувати контекст кризової ситуації та індивідуальні потреби клієнта для досконалої роботи в сфері соціальної роботи. Кожна ситуація унікальна, тому потрібно не тільки аналізувати проблему, а й фактори, які впливають на саму проблему. Це може бути оточення, матеріальні проблеми різні релігійні переконання та інше. розуміння обставин і факторів, що впливають на кризову ситуацію, дозволяє розробити найефективніших підхід до кожного клієнта.

Оскільки кризове втручання у соціальній роботі є дуже важливим аспектом то подальші дослідження у цій області допоможуть розробити більш ефективні методики, для індивідуальних потреб клієнта. Нами було розглянуто три види криз, тому потрібно працювати на вдосконалення методів вирішення таких криз, щоб соціальний працівник більш ефективно реагував на різні потреби клієнтів. Розробка певних ситуацій і інтерпретація їх у різних соціальних середовищах, допоможе соціальному працівнику отримати досвід у цій сфері і це вдосконалить роботу у майбутньому, а саме швидше реагувати на індивідуальну кризову ситуацію клієнта. Тому збір даних, їх аналіз та практичні відпрацювання для кожного типу криз, може значно покращити якість соціальної роботи.

Завершуючи розгляд цієї теми стає зрозуміло, що варто розробляти індивідуальні методики, які будуть підходити на кожен тип криз враховуючі індивідуальні та унікальні особливості ситуації. Головне завдання полягає у створенні різних можливих ситуацій та складання відповідних методик вирішення їх, щоб у майбутньому швидко надати допомогу не втрачаючи жодної секунди. Адже кожна секунда може мати вирішальне значення для подальшого життя людини.

Список використаних джерел

- О. Мироненко, С. Рослюк, Д. Мироненко Кризові стани. *Медицина світу*. URL: <http://msvitu.com/archive/2011/may/article-5.php> (дата звернення: 14.04.2024 р.)
- Енциклопедія для фахівців соціальної сфери./, заг. ред. Проф. І.Д. Звереві.2-ге вид Київ, Сімферополь: Універсум, 2012. 536 с.
- MacDonald D.K. Crisis Theory and Types of Crisis. 2016. URL: <https://dustinkmacdonald.com/crisis-theory-types-crisis/> (дата звернення: 14.04.2024 р.)

Гроза Д.І., здобувачка вищої освіти гр. МПБ-231
Науковий керівник – **Філіпович В.М.**, канд. психол. наук, доцент
Національний університет «Чернігівська політехніка», м. Чернігів, Україна

КОУЧИНГ ЯК ЕФЕКТИВНИЙ ІНСТРУМЕНТ ПСИХОЛОГІЧНОГО КОНСУЛЬТУВАННЯ

В умовах сучасних деструкцій актуалізується необхідність надання якісних послуг із психологічного консультування, які дадуть змогу клієнтам успішно впоратися із особистими психологічними проблемами, адекватно реагувати на непрості виклики сьогодення. Успішність надання психологічних консультацій залежить від ефективності підібраних для цього інструментів. Одним із ефективних інструментів психологічного консультування є коучинг.

Гене́за коучингу пов'язана саме із консультативною практикою. Він виник як особливий стиль взаємодії тренера і його клієнта на основі рефлексії передових підходів у сфері наставництва, бізнес-консультування, психологічного консультування та психотерапії. Базисом для виникнення коучингу є реалізація гуманістичного підходу в психології та психотерапії, напрацювання Д. Гоулмена в сфері емоційного інтелекту; розвиток партнерства, діалогу, участі, залучення як тенденції сучасного життя і бізнесу; методики найбільш результативних спортивних тренерів; технологізація бізнес-процесів. Хоча й виникнення коучингу пов'язане із психологічним консультуванням, він швидко увійшов в багато сфер діяльності людини. Зокрема, коучинг сьогодні також часто пов'язують з бізнес-процесами, менеджментом персоналу тощо. З'явилися такі нові види коучингу як лайф-коучинг, бізнес-коучинг, коучинг здорового способу життя.

Загалом під коучингом розуміють «спосіб зробити людей вмотивованими, з активною життєвою позицією та навчити брати на себе відповідальність за всі свої дії та життя загалом [1, с.140-146]. Коучингом також називають «метод розкриття потенціалу людини з метою максимізації їхньої власної продуктивності». Коучинг не навчає особистість, а тільки допомагає їй навчатись. Тренер-коуч допомагає людині самостійно знайти оптимальне рішення за допомогою низки ефективних питань. Пропедевтикою коучингу було радництво. Воно виникло досить давно, адже з історії відомо, що усі монархи, правителі оточували себе радниками з різних питань. У більшості випадків такі радники не наважувалися давати готові поради, рішення монархам, а тільки ставили навідні питання, з допомогою яких правителі ухвалювали оптимальний варіант рішень.

Коучинг – це потужний ресурс освітнього середовища, важіль розкриття внутрішнього потенціалу особистості, приведення її компетенцій у відповідність сучасним вимогам світового ринку праці, реалізації самовиховання та саморозвитку [6]. У методичному аспекті коучинг визначається як стратегія сприяння індивідуальній та особистісній підтримці суб'єктів освітньої діяльності. Відмічається вплив якісного коучингу на професійне зростання через дизайн відповідних освітньо-тренінгових програм, його фокусованість на досягненні чітко визначених цілей. Упровадження коуч-технологій позитивно позначається на етичній складовій особистості, розвитку відповідальності, впевненості у власних можливостях, ініціативності, самостійності у виконанні професійних завдань, здійсненні вибору й постановці цілей [5]. Коучинг є інструментом формування самодостатньої особистості, виробляє здатність ефективно діяти, здійснювати самоуправління і самоменеджмент професійної діяльності [2].

Окремі дослідники вказують на недоцільність отождолення понять психологічного консультування й коучингу, наголошуючи на тому, що ці поняття мають спільні, але неідентичні риси. Обидва види діяльності полягають у індивідуальній, конфіденційній та змістовній розмові. Ключова відмінність між консультуванням і коучингом полягає в тому, що консультування зосереджено на минулому, а коучинг орієнтований на сучасність і

майбутнє. Основним завданням коуча є підтримка клієнта у визначенні бажаного майбутнього стану, постановка перед клієнтом ефективних питань, спрямованих на вибір оптимальних шляхів досягнення мети. Загалом, коучинг містить здобутки людства у різноманітних сферах його діяльності. Для нього характерні риси наставництва, гуманістичної традиції та спортивного тренерства, ідеї та методи з управлінського консалтингу, психотерапії, психології та лінгвістики та інших. Коучинг використовується для надання допомоги усім, хто бажає в більшій мірі використовувати власний потенціал [3, с.241-245].

Процес коучингу представлений такими етапами: аналіз, планування (визначення ключових чинників успіху, узгодження плану дій і моніторинг ефективності результатів), впровадження (супровід клієнта), оцінка.

Цінною у використанні коучингу в психологічному консультуванні є постановка «правильних», навідних питань. У них має бути закумуляована сила, що змінить життя клієнта. У межах такої роботи активізується креативне мислення, прагнення до мобілізації власних сил, формулювання відповідей, у які клієнт сам вірить. Під час відповіді на поставлені коучем питання клієнт знаходить оптимальні шляхи вирішення своїх проблем. Завдяки коучингу створюється середовище, в якому можливе повне розкриття внутрішнього потенціалу клієнта. Коучинг дає змогу надавати допомогу не тільки у розкритті потенціалу клієнта, але й у використанні ним власних ресурсів та можливостей для досягнення максимального результату. Через використання коучингу можна виявити все найкраще, що є в його особистості, та на основі цього поштовх до розвитку.

Застосування коучингу сприяє стимулюванню клієнта до більш глибокого усвідомлення своєї мети, необхідних ресурсів та наявних обмежень, до пошуку виходу із проблемної ситуації, у визначенні напрямів власного розвитку, у формуванні відповідальності за вирішення поставлених завдань. Важливо під час використання методу коучингу ставити перед клієнтами відкриті запитання і уникати закритих. Застосування відкритих питань формує простір до розгорнутої та обґрунтованої відповіді і сприяє збору необхідної інформації. В цілому, коучинг створює умови для взаємодії на суб'єкт-суб'єктному рівні, розвитку особистісного потенціалу, набуття вміння користуватися власними ресурсами, підвищувати особисту ефективність тощо [4].

Отже, коучинг є ефективним інструментом психологічного консультування, оскільки дає змогу через використання навідних питань «привести» особистість до оптимального для неї варіанта вирішення будь-яких ситуацій особистого чи професійного змісту, в тому числі і кризових, що особливо важливо в умовах сьогоденних деструкцій.

Список використаних джерел

1. Олексієнко А. Б. Коучинг як ефективний інструмент у роботі з персоналом. *Теоретико-методологічні проблеми практичної психології та її перспективи розвитку* : зб. допов. Всеукр. студ. наук.-практ. конф., присвяч. 125-річчю з Дня народження Жана Піаже. Кропивницький, 2021. С.140-146.
2. Павлова В. В. Коуч-технології в освіті дорослих. *Освіта дорослих в Україні та світі* : матеріали Міжнар.ї наук.-практ. Конф., присвяч. 155-річчю Одеського національного університету імені І.І. Мечникова, 60-річчю факультету романо-германської філології та 60-річчю кафедри педагогіки. м. Одеса, 2 жовт. 2020 р. С. 82-85.
3. Петренюк Д. А. Зародження коучингу як способу сприяння особистісному розвитку. *Наукові записки*. Серія: Педагогічні науки. 2019. Вип. 178. С.241-245.
4. Тименко В. М., Нежинська О. О. Коучинг як інструмент соціально-психологічної допомоги клієнту. URL:https://lib.iitta.gov.ua/709732/1/%D0%A1%D1%82%D0%B0%D1%82%D1%82%D1%8F_2017_%D0%A1%D0%BE%D1%86%D1%80%D0%BE%D0%B1%D0%BE%D1%82%D0%B0_%D0%A2%D0%B8%D0%BC%D0%B5%D0%BD%D0%BA%D0%BE,%D0%9D%D0%B5%D0%B6%D0%B8%D0%BD%D1%81%D1%8C%D0%BA%D0%B0.pdf (дата звернення: 19.04.2024).
5. Savchenko L.V., Vovk E.V., Pravdyuk O.V. Formation of social initiative of students by means of coaching technology. *SHS Web of Conferences*. 2021. URL : <https://DOI:10.1051/shsconf/202111300102> (дата звернення: 19.04.2024).
6. Zholdasbekov A.A., Janzakova M.A., Zholdasbekova D.A., Sikhynbaeva Z. S., Zhumageldyeva A.D. Formation of leadership competencies of future teachers using coaching technology. *Journal of Positive School Psychology*. 2022. № 6. P. 38–46.

Гроза Д.І., здобувач вищої освіти гр. МПБ-231
Національний університет «Чернігівська політехніка», м. Чернігів, Україна

САМОПРЕЗЕНТАЦІЯ ЯК АТРИБУТ ДІЛОВОГО СПІЛКУВАННЯ В ОРГАНІЗАЦІЇ

Актуальність теми. Уміння самопрезентації є важливим атрибутом досягнення успіху у будь-якому форматі комунікації як в особистісному, так і у професійному вимірах. Від уміння самопрезентації залежить ефективність ділового спілкування. Адже уміння ділових партнерів презентувати себе позитивно впливає на перебіг ділових нарад, переговорів, інших форматів ділових комунікацій.

Огляд наукових публікацій. Під поняттям «самопрезентація» дослідник А. Кононенко пропонує розуміти саморозкриття в міжособистісному спілкуванні через демонстрацію своїх думок, характеру. Метою будь-якої самопрезентації є створення і донесення свого іміджу до інших людей [3, с.135]. У наукових розвідках самопрезентація особистості розглядається як співвідноситься зі стилем поведінки, модою, манерами спілкування. Дослідниця І. Гриник вбачає чіткі кореляційні зв'язки із між особистісною потребою у самопрезентації та потребами у спілкуванні, самоствердженні, прийнятті й визнанні. Саме від рівня оволодіння успішними механізмами самопрезентації залежить формування позитивного враження про певну особистість, що у кінцевому результаті сприяє досягненню успіху у різних сферах [2, с. 53].

Виклад основного матеріалу. Основними засобами феномена «самопрезентація» є: вербальна і невербальна поведінка особистості, особливості зовнішнього вигляду, соціальні символи. Самопрезентація є засобом регуляції взаємодій суб'єкта із соціальним середовищем, важливою складовою процесу соціальної взаємодії [2, с. 54].

Дослідниці Г. Попова, Н. Середя, Т. Гура вбачають основну функцію самопрезентації в діловому спілкуванні у пробудженні інтересу і довіри партнера, в активізації у партнера по спілкуванню потреби в досягненні спільної мети, провокування дії. До основних психологічних механізмів самопрезентації особистості у діловому дискурсі відносять фасцинацію (чарівність, привабливість, манера говорити), атракцію (візуально фіксоване емоційне ставлення), стереотипізацію (використання стереотипних уявлень) [4].

І. Варнавська до основних стратегій самопрезентації відносить такі: намагання сподобатися чи отримати прихильність, справити сприятливе враження на партнера, що реалізується через тактики висловлення партнерові своєї симпатії, створення враження подібності з партнером, перебільшення своєї фізичної привабливості, демонстрації скромності; стратегія самореклами й само просування, що досягається через тактику демонстрації компетентності [1].

Висновки. Отже, самопрезентація особистості у діловому спілкуванні виступає засобом досягнення успішності комунікації та творення іміджу особистості комунікантів.

Список використаних джерел

1. Варнавська І. В. Саморозкриття і самопрезентація особистості у спілкуванні. URL: <https://doi.org/10.36059/978-966-397-279-4-47> (дата звернення: 24.11.2023).
2. Гриник І. Особливості само-презентації особистості у студентському середовищі. *Проблеми гуманітарних наук. Психологія*. 2021. № 49. С. 51–60.
3. Кононенко А. О. Соціально-психологічні аспекти самопрезентації особистості. *Вісник ОНУ ім. І. І. Мечникова. Психологія*. Т. 21. Вип. 3 (41). 2016. С. 133-138.
4. Попова Г., Середя Н., Гура Т. Наративні інструменти самопрезентації в діловому спілкуванні технічних фахівців. URL: http://nbuv.gov.ua/UJRN/univlead_2016_3_16 (дата звернення: 24.11.2023).

Губко В. О., здобувачка вищої освіти гр. СР-201
Науковий керівник – **Фера С. В.**, канд. психол. наук, доцент
Національний університет “Чернігівська Політехніка”, м. Чернігів, Україна

КІБЕРБУЛІНГ: МЕХАНІЗМИ ПОШИТЕННЯ НАСИЛЬСТВА В СОЦІАЛЬНІЙ МЕРЕЖІ

Протягом останніх десяти років зарубіжні дослідники провели поглиблені дослідження явища кібербулінгу. У своїх роботах з різних точок зору детально розглянуто природу, фактори впливу, класифікацію та відповідні напрямки запобігання та корекції кібербулінгу. Кібербулінг визначають як нову форму агресії, у якій інформаційні та комунікаційні засоби (стільникові телефони, електронні листи, соціальні мережі) використовуються для вчинення насильницьких дій з метою переслідування, шкоди чи приниження інших [1, с. 34]. У 2018 році Верховна Рада України прийняла закон про протидію булінгу [2], який передбачає прямі штрафи як за сам булінг, так і за працівників закладів освіти, які приховують випадки булінгу. Кібербулінг (зрештою, як і традиційне булінг) — це континуум (тобто впорядкована сукупність) різних форм поведінки. На найменшому полюсі континууму деякі жарти важко ідентифікувати як залякування. З іншого боку, радикальний, екстремістський психологічний віртуальний терор може завдати непоправної шкоди, призвести до самогубства та смерті. Ключем до визначення булінгу є розуміння того, що ця повторювана агресивна поведінка є добровільною (а не випадковою, мимовільною), зумовленою наміром завдати шкоди іншим і базується на дисбалансі сил (фізична сила, соціальний статус у групі). Отримання або збереження будь-якої форми нерівності, соціальної ізоляції, відчуження, виключення спілкування тощо є невід’ємною, прихованою метою будь-якої поведінки булінгу [4].

Річард Аборн, голова комісії Нью-Йорка зі злочинності, сказав: «Небезпека соціальних медіа полягає в тому, що вони надають платформу, яка може швидко посилити будь-яку форму насильства, оскільки вона доступна кожному, хто це бачить. «Важливо, щоб молоді люди розуміли ризики, пов’язані з певними типами публікацій, і підвищену ймовірність насильства» [7, с. 161].

У ході дослідження Л. А. Нейд’онова дійшла висновку, що в широкому сенсі варто класифікувати всі психологічні небезпеки в онлайн-середовищі, які діють як стресори в онлайн-середовищі та спрямовані на особисте враження людини чи групи людей, які відповідають основним критеріям булінгу (навмисне, повторюване за тривалістю та неоднакове). Інтернет-небезпеки у вузькому сенсі не включають ризики технічних кібератак (втручання в роботу пристроїв) або маніпулювання ЗМІ та нав’язування непотрібної інформації, які передбачають націлювання на певну цільову аудиторію, а не на окремих користувачів для кіберзалякування [5, с. 150].

Кібербулінг може проявлятися в багатьох формах [6];

– атаки, постійні та виснажливі атаки (сотні повідомлень, образливі коментарі на сторінках у соціальних мережах тощо);

– видавання себе за іншу особу (ситуація, коли одна особа видає себе за іншу, використовує пароль для доступу до своїх облікових записів у соціальних мережах, блогах, електронних листах, месенджерах тощо, а потім поширює це в негативному вигляді);

– насильство заради розваги (радісні ляпаси), де хтось знімає насильство, що відбувається в реальному житті, для подальшого поширення в Інтернеті;

- публічне оприлюднення особистої інформації (наприклад, розповсюдження інтимних фотографій, даних про фінансовий стан, паспортних даних тощо з метою образи чи шантажу);

- поширювати образливу чи неправдиву інформацію про інших у вигляді текстових повідомлень, фотографій, смайликів тощо.

У 2023 році в українських школах зафіксували близько 109 тис. звернень до психологів з приводу випадків булінгу. Батьки учнів та вчителі звертаються за допомогою до фахівців. Тому 39% усіх скарг надходять від дітей, 29% від вчителів, ще 5% від сторонніх осіб, решта від батьків [3]. Водночас в Україні досі немає чіткого наукового та законодавчого визначення поняття «кібербулінг» та його проявів – кіберсталкінгу, ляпасів, наклепу, наклепу тощо.

Згідно з результатами опитування U-Report Ukraine, міжнародної молодіжної програми Дитячого фонду ООН (ЮНІСЕФ) у лютому 2023 року, 38% респондентів заявили, що отримували повідомлення з погрозами та/або образливими повідомленнями в Інтернеті. 67% повідомили, що кібербулінг відбувається через приватні повідомлення в соціальних мережах, причому 62% стверджують, що це відбувається в мережі Instagram, 33% стверджують, що в мережі Facebook, а 57% респондентів сказали, що чули про закриті онлайн-групи серед школярів, в яких діти поширюють повідомлення про однокласників, які знушаються над ними [4].

Основною формою правового захисту від кібербулінгу в законодавстві України залишається цивільне право [6]: вимоги про спростування недостовірної інформації, використання права на відповідь в оціночних судженнях, вимоги про відшкодування моральної та матеріальної шкоди, завданої кібербулінгом. Поширювати неправдиву інформацію про когось. Як і у випадку з іншими правовими засобами реагування на кібербулінг, цивільне провадження можливе лише за умови встановлення конкретних осіб, причетних до цькування. Позови, подані до суду без зазначення відповідача, не розглядатимуться, якщо кібер-хуліган залишиться анонімним.

Отже, необхідно захищати особисту честь і гідність, використовуючи засоби інформації та комунікації: Інтернет (електронна пошта, форуми, чат, ICQ), мобільний телефон, соціальні мережі тощо і формувати нові механізми можливого відслідковування цькування у мережі.

Список використаних джерел

1. Бондарчук А.О. Вплив соціальних мереж на насильство серед молоді у США. Попередження та протидія насильству у суспільстві (зарубіжний досвід). Харків, 2020. 233 с.
2. Воропаєв П.С. Насильство у кіберпросторі. Попередження та протидія насильству у суспільстві (зарубіжний досвід). Харків, 2020. 302 с.
3. Кібербулінг: як захистити себе та своїх дітей від віртуального насильства? Проект Кешер. URL: <http://surl.li/aqjrg> (дата звернення: 11.01.2024)
4. Лубенець І. Кібернасильство (кібербулінг) серед учнів загальноосвітніх навчальних закладів. *Національний юридичний журнал: теорія і практика*. 2016. № 3. С. 178–182.
5. Найдьонова Л.А. Кібербулінг у підлітковому рейтингу інтернет-небезпеки. *Психологічні науки: проблеми і здобутки*. 2018. Вип. 1. С. 141–159.
6. Яворницька Б. Закон про булінг: відповідальність за цькування у школі. *Мережа правового розвитку*. URL: <http://surl.li/aqjuw> (дата звернення: 04.01.24).
7. Clare E. Palmer, Chandni Sheth, Andrew T. Marshall, Deborah Yurgelun-Todd A Comprehensive Overview of the Physical Health of the Adolescent Brain Cognitive Development Study Cohort at Baseline. *Frontiers in Pediatrics* 2021. 307 с.

Гулай І. Ю., здобувач вищої освіти гр. СР-201
Науковий керівник – **Захаріна Т.І.**, канд. пед. наук, доцент
Національний університет «Чернігівська політехніка», м. Чернігів, Україна

ШЛЯХИ ВДОСКОНАЛЕННЯ СОЦІАЛЬНОЇ РОБОТИ З ЛЮДЬМИ ПОХИЛОГО ВІКУ

Нині в суспільстві спостерігається старіння населення, що ставить перед собою нові виклики в сфері соціальної роботи з людьми похилого віку. Підтримка та піклування про цей віковий сегмент має стати пріоритетом для кожного суспільства. У зв'язку з цим виникає необхідність удосконалення методів і підходів соціальної роботи з людьми похилого віку.

У сучасній соціальній роботі, що ґрунтується на принципах гуманізму та індивідуального підходу до проблем особистості, необхідно не лише забезпечувати соціально-економічний захист людей похилого віку через надання різноманітної матеріальної чи натуральної допомоги. Важливо також розуміти значущість культурного та духовного розвитку особистості, бо в подальшому житті проблема самоактуалізації та пошук нових напрямків у житті після зміни соціальних ролей стає особливо актуальною. Отож, певні методи соціальної роботи з людьми похилого віку вже віджили своє і потребують заміни на новітні, які відповідатимуть нинішнім умовам.

У Законі України «Про соціальні послуги» закріплене право людей похилого віку на соціальні послуги як перелік правових, економічних, психолого-педагогічних, медичних, відновлювальних заходів тощо. Соціальне забезпечення виконує завдання по вдосконаленню чи відтворенню їх життєдіяльності, адаптації в соціумі та повернення до повноцінного життя [4].

Соціальні працівники працюють над припиненням усіх форм дискримінації захищаючи права та основні свободи людей похилого віку та підтримуючи їх гідність. Також соціальні працівники залучають людей похилого віку до процесу прийняття рішень на всіх рівнях, чим сприяють їхньому соціальному, економічному та інтелектуальному внеску в суспільство та підтримують повну інтеграцію. Особливої підтримки та захисту, щоб отримати доступ до соціальних, культурних, політичних та економічних можливостей, якими користується більшість населення потребують люди похилого віку з числа внутрішньопереміщених осіб.

Одним із ключових шляхів вдосконалення соціальної роботи з людьми похилого віку є розвиток індивідуалізованих програм підтримки. Це означає врахування унікальних потреб, побажань та можливостей кожного клієнта при розробці плану надання послуг. Необхідно залучати до активної участі у прийнятті рішень, що стосуються їхнього життя та благополуччя людей похилого віку, створюючи для цього всі умови [5, с. 54-58].

Другим важливим аспектом є підвищення кваліфікації фахівців у галузі соціальної роботи. Надання якісних послуг вимагає наявності професіоналів з відповідними знаннями та навичками. Тому важливо забезпечувати постійне професійне навчання та підтримку для працівників, які працюють з людьми похилого віку.

Третім шляхом вдосконалення є розвиток інноваційних підходів до соціальної роботи. Використання сучасних технологій, впровадження електронних систем управління та спілкування може значно полегшити процес надання послуг та збільшити їх доступність для цільової аудиторії.

Наразі важливим завданням соціальної роботи з людьми похилого віку є її постійне реформування на основі зарубіжного досвіду та з урахуванням складних викликів сьогодення. На сьогодні найдієвішою формою соціальної роботи з громадянами літнього віку визнана робота в громаді. Як показує аналіз іноземного досвіду, так звана «community

work», тобто безпосередня робота соціального працівника у територіальній громаді, є найближчою і найкращою формою роботи, адже вона здійснюється залежно від рівня розвитку та чисельності мікросоціального середовища, з урахуванням всіх можливостей і потреб мешканців саме цієї громади. Особливість соціальної роботи в громаді виявляється саме в стимулюванні жителів громади до самостійного розв'язання проблем, що виникли, важливою її частиною є розвиток і мотивування мешканців громади до активних дій [3, с. 64].

За даними Всесвітньої організації охорони здоров'я, кількість людей похилого віку постійно зростає у більшості країн світу. Цей демографічний тренд ставить перед суспільством нові виклики в галузі соціальної роботи. Необхідно розробляти та впроваджувати ефективні стратегії, спрямовані на поліпшення якості життя людей похилого віку та забезпечення їх соціального захисту [2, с. 44-46].

Як відомо, система соціального захисту складається із двох частин – активної та пасивної. Активною частиною є створення умов, які дозволяють людині мати можливість заробляти на життя. Завдяки такій активній складовій реалізуються принципи самозабезпечення та самозахисту громадян. Заходи пасивного соціального захисту здійснюються в рамках соціального захисту непрацездатних або обмежено працездатних громадян, у тому числі з виплати пенсій, соціальних допомог тощо. Гарантоване безкоштовне фінансування охорони здоров'я, право соціально незахищених осіб на соціальне житло; забезпечення безкоштовної освіти в державних і комунальних навчальних закладах [1, с. 170-177].

Одним із важливих шляхів удосконалення соціального захисту в Україні на сучасному етапі є розвиток сервісної мережі з організації соціального обслуговування та обслуговування вдома інвалідів та людей похилого віку з інвалідністю вдома. В основному це пов'язано з великими витратами на утримання лікарняних закладів для інвалідів та людей похилого віку, що пояснюється значними витратами на придбання матеріально-технічної бази та утримання численного медичного, адміністративно-господарського персоналу. Тому державі значно дешевше налагодити систему «домашніх» послуг із залученням кваліфікованих соціально-медичних працівників та функціонуванням мережі відповідних служб: відділень соціальної допомоги або територіальних центрів.

Тому забезпечення якісної та ефективної соціальної роботи з людьми похилого віку є важливим завданням для сучасного суспільства. Розвиток індивідуалізованих програм підтримки, підвищення кваліфікації фахівців та використання інноваційних підходів можуть значно покращити якість життя цієї категорії населення. Досягнення цієї мети вимагає спільних зусиль усіх зацікавлених сторін – уряду, громадських організацій, фахівців та самих людей похилого віку.

Список використаних джерел

1. Голова Н. І. Соціальні моделі обслуговування геронтологічної групи населення в Україні. *Social Work and Education*. 2020. Vol. 7, No. 2. С. 170-177.
2. Горішна Н. Особливості функціонування в Україні сучасної системи соціального обслуговування людей похилого віку. *Науковий вісник Ужгородського університету. Серія: Педагогіка. Соціальна робота*. 2014. Вип. 30. С. 44-46.
3. Мещан І. В. Самотність людей похилого віку як проблема соціальної роботи в громаді. *Соціальна робота в Україні: теорія і практика*. 2017. № 1-2. С. 56-67.
4. Про соціальні послуги: Закон України від 17.01.2019 р. № 2671-VIII. URL: <https://zakon.rada.gov.ua/laws/show/2671-19#Text>
5. Соціальна робота з людьми похилого віку: навч. посіб./Лванова І.Б. Київ: Університет «Україна», 2023. 220 с.

Гулюта А. А., здобувач вищої освіти гр. ПБ-231
Науковий керівник – **Лещенко М. Є.**, старший викладач
Національний університет «Чернігівська політехніка», м. Чернігів, Україна

ВОЛЯ І САМОРЕГУЛЯЦІЯ ОСОБИСТОСТІ В УМОВАХ СТРЕСУ

Питання волі та саморегуляції набувають особливого значення у світі, де стрес стає необхідним явищем у сучасному житті. Стрес як невід'ємна частина сучасного суспільства, є викликом не лише для виживання людини, але й для збереження власного психічного та фізичного здоров'я. У цьому контексті воля та саморегуляція є важливим фактором здатності людини адаптуватися до стресових ситуацій та протистояти наслідкам. Розглядаючи ці аспекти ми розпочинаємо подорож у внутрішній світ людини. Там кожна дія і рішення залежить від волі людини та ефективності її механізмів саморегуляції.

У 1972 р. Всесвітня організація охорони здоров'я прийняла таке визначення: стрес – це неспецифічна реакція організму на будь-яку висунуту до нього вимогу. Поняття стрес може визначатися як будь-які зовнішні стимули чи події, які викликають у людини напругу або збудження. Також стрес може відноситися до суб'єктивної реакції і в цьому значенні він відображає внутрішній психічний стан напруги і збудження; цей стан інтерпретується як емоції, оборонні реакції і процеси подолання, що відбуваються в самій людині. Такі процеси можуть сприяти розвитку і вдосконаленню функціональних систем, а також викликати психічну напругу [1].

Особиста воля і саморегуляція є найбільш ефективними у складних ситуаціях, таких як стрес. У стресових ситуаціях люди стикаються з великими викликами і потребують швидкої реакції та прийняття рішень. Волю можна розглядати як внутрішню дію, що дозволяє людині свідомо контролювати свою поведінку та реакції на зовнішні подразники, зокрема на стрес. У стресових ситуаціях воля проявляється як здатність людини контролювати свої емоції та діяти раціонально й ефективно, незважаючи на внутрішні та зовнішні труднощі. Воля розвивається протягом життя. Вона не є вродженою рисою, вона формується під впливом соціального оточення, виховання, досвіду та власних зусиль людини.

Власне воля, на що вказують дослідники, є тим психічним процесом, який вирізняє людський спосіб існування. Завдяки волі ми маємо вищі – довільні форми інших психічних процесів (уваги, процесів пам'яті тощо), які не властиві жодній істоті, крім людини.

Волю в психології найчастіше визначають:

- через вольові якості особистості – ініціативність, самовладання, витримку, наполегливість, рішучість, цілеспрямованість тощо;
- через довільну регуляцію поведінки, психічних процесів;
- через вольові дії, які визначають за такими ознаками: усвідомленість, цілеспрямованість, подолання перешкод, ініціація дії, наявність вольового зусилля, відсутність залежності від актуальної потреби.

Саме з допомогою вольових дій людині вдається подолати стресову ситуацію. Традиційно у психології власне вольовими діями називають дії, скеровані на досягнення свідомо поставленої мети й пов'язані з подоланням труднощів.

Загальні характеристики вольових дій є такі:

- їх виконують на підставі прийняття свідомого рішення;
- спрямовані на подолання як зовнішніх, так і внутрішніх труднощів;
- мають певну суперечність, яка полягає у боротьбі мотивів з початку або в процесі їх здійснення;

• можуть забезпечуватися допоміжним спонуканням чи гальмуванням за рахунок зміни смислу дії і закінчуватися досягненням мети [2].

У контексті подолання стресу сила волі та саморегуляція є взаємопов'язаними та взаємодоповнюючими, формуючи цілісний підхід до ефективного подолання складних ситуацій. Саморегуляція являється одним з найважливіших факторів психологічного здоров'я людини. Саморегуляція в психології – це, насамперед, ефективна методика емоційного самозахисту. Це сукупність засобів і дій, спрямованих на контроль психіки в критичних і негативних ситуаціях. У кризових ситуаціях стабільність емоційного стану людини сприяє активізації критичного мислення та швидкому аналізу інформації, що допомагає ухвалювати зважені рішення та виконувати різні функції, включаючи соціальні та професійні. Свідома саморегуляція є ефективним інструментом для збереження та відновлення психологічного ресурсу.

Саморегуляція формується протягом усього життя, проте самосвідомість може зупинитися в розвитку, якщо людина перестає вчитися відповідальності, нехтує саморозвитком. Як засіб збереження і відновлення психологічного ресурсу, саморегуляція залежить від низки факторів: поставлених цілей; особливостей особистості; умов зовнішнього середовища; взаємин між суб'єктом і навколишнім світом. При цьому важливо також додатково вчитися контролювати емоції [3].

Взаємозв'язок волі та саморегуляції в умовах стресу проявляється у здатності приймати виважені рішення у складних ситуаціях та контролювати свої реакції на фактори стресу. Таким чином, сила волі допомагає ставити цілі, а саморегуляція – досягати їх навіть у складних ситуаціях.

З огляду на те, що і воля, і саморегуляція взаємопов'язані і впливають на наше життя, особливо в умовах стресу, важливо розвивати як волю, так і саморегуляцію. Тренування цих навичок може зміцнити наш характер, дозволить нам ефективніше справлятися з непередбачуваними ситуаціями і процвітати навіть у найскладніші часи. Таким чином, стрес діє як невидима майстерня, яка формує нашу внутрішню «зброю» і готує нас до зустрічі з життєвими труднощами.

Розвивати силу волі та саморегуляцію можна за допомогою практики та тренувань. Медитація, йога, спорт і психологічні тренінги – все це може допомогти зміцнити силу волі та навчити саморегуляції. Крім того, важлива підтримка оточуючих, позитивне соціально-психологічне оточення і можливість звернутися за підтримкою і порадою до психологів. Важливо також пам'ятати, що силу волі та механізми саморегуляції можна розвивати не лише в навчанні та тренінгах, а й у повсякденному житті. Наприклад, свідомий відхід від ситуацій, що викликають стрес, є одним із способів розвитку навичок саморегуляції. Це означає вміння відволіктися від негативних думок та емоцій і зосередитися на позитивних аспектах та природних ресурсах.

Підсумовуючи, можна підкреслити, що воля та саморегуляція є ключовими факторами успішного подолання стресу. Добре розвинені вольові якості дозволяють людині зосередитися на важливих завданнях і не піддаватися емоціям. Навички саморегуляції також допомагають людям керувати своїми емоціями та реакціями на стресові події і підтримувати своє емоційне та психічне здоров'я. Розуміння та розвиток цих аспектів особистості є важливим для успішного функціонування в сучасному суспільстві, де наші ресурси та здібності постійно випробовуються на міцність.

Список використаних джерел

1. Наугольник Л. Психологія стресу. Львів, 2015. 324 с.
2. Варій М. Загальна психологія. 3-тє вид. Київ : Центр учб. літ., 2009. 1008 с.
3. Серєда І., Карсканова С. Техніки саморегуляції як психологічний ресурс особистості в кризових умовах. *Věda a perspektivy*. 2023. № 2(21). URL: [https://doi.org/10.52058/2695-1592-2023-2\(21\)-281-289](https://doi.org/10.52058/2695-1592-2023-2(21)-281-289) (дата звернення: 04.04.24).

Гуляй Д. О., здобувач вищої освіти гр. СР-201
Науковий керівник – **Фера С.В.**, канд. психол. наук
Національний університет «Чернігівська політехніка», м. Чернігів, Україна

ЗДОРОВИЙ СПОСІБ ЖИТТЯ ЯК АКТУАЛЬНА ПРОБЛЕМА СТУДЕНТСЬКОЇ МОЛОДІ

Проблема здорового способу життя сьогодні настільки актуальна, що можна її назвати глобальною проблемою української нації. Адже здоров'я нації – це значущий показник суспільного та економічного розвитку держави. Основна цінність – здоров'я молодого покоління, адже це є наше майбутнє. Насамперед, дорослим потрібно усвідомити і осмислити саме поняття «здоровий спосіб життя», і потім шукати шляхи вирішення цієї проблеми. В умовах сьогодення, в такі нелегкі часи для нашої країни, саме на здоров'язбережувальні технології потрібно направити розвиток державної політики. А найголовнішим у процесі збереження здоров'я нації повинно бути завдання навчити молоде покоління слідкувати за своїм здоров'ям, берегти його, контролювати харчування, займатися спортом, не розвивати шкідливі звички. Виховання у підростаючого покоління здорового способу життя є важливим аспектом, реалізація якого вбачається у наснаженні розуміння необхідності прищеплення основних знань, навиків і звичок з охорони здоров'я, які мають здатність до перетворення у майбутньому на важливий компонент загальної культури людини і вплинути на формування здорового способу життя усього суспільства.

Саме молодіжний вік є найважливішим періодом для виховання здорового способу життя. Молодь вже здатна розуміти й усвідомлювати залежність стану здоров'я від способу життя. На державному рівні потрібно розвивати шляхи підвищення у молодого покоління усвідомлення цінності здоров'я, здорового способу життя, навчити відповідального ставлення до свого здоров'я [1, с. 114-130].

Карпюк І. Ю. зазначив, що в сучасному суспільстві здоров'я вважається глобальною проблемою, яка на рівні соціуму є визначенням його можливостей до виживання, а на рівні індивідуального розвитку – отримання можливості самоактуалізації [2, с. 5]. Дуже важливу роль у цьому процесі відіграє сім'я, але і система освіти здійснює достатньо вагомий вплив на молоду особистість. Сучасна ситуація погіршення стану здоров'я, стресових станів, пов'язаних з війною, набуває особливої гостроти. Тому пріоритетним напрямком системи освіти є формування в особистості відповідального ставлення як до свого здоров'я, так і до здоров'я свого оточення як найвищих суспільних та індивідуальних цінностей, що можливо досягнути шляхом впровадження новітніх технологій та методик, які сприятимуть вихованню у підростаючого покоління «здорового способу життя».

Всесвітньою організацією охорони здоров'я встановлено, що останніми роками спостерігається зниження кількості абсолютно здорових і збільшення кількості осіб молодого віку з наявними хронічними захворюваннями і різними відхиленнями в стані здоров'я. Для України складність ситуації визначається наявністю екологічної, економічної і політичної кризи. Війна, яка триває в Україні з 2014 року відіграє важливу роль. Через це спостерігається прогресуючий спад здоров'я населення, особливо молоді.

Тому сучасною освітою в Україні має виконуватися надважливе завдання, яке полягає в пошуку оптимальних шляхів удосконалення системи фізичного виховання та валеологічної освіти молоді. З цього приводу Шупік І. вказує на орієнтацію підготовки студентської молоді у напрямку формування валеологічної культури у формі двох взаємозалежних частин: змістової та методичної [3, с. 69-73].

Проблема формування у молодого покоління свідомого ставлення до власного здоров'я може бути подоланою у випадку правильно організованого процесу фізичного

виховання у навчальному закладі, поєднуючи вплив усіх його засобів на організм молоді особистості. Кошманюк М. В. вказує на можливість вирішення проблеми, пов'язаної із зміцненням та збереженням здоров'я студентської молоді шляхом залучення сукупності структур державного та приватного секторів державного управління: правового, соціального, економічного, освітнього, а також поєднуючи їх діяльність із засобами масової інформації, громадськими організаціями та фондами [4, с. 69-73].

Погоджуємося із Белковою Т.О., Малаховою Ж.В. у висловленій думці про необхідність розвитку рухової активності молодого організму. Часте залучення м'язової системи до рухової активності сприяє активізації інтелектуальної діяльності студентів, підвищенню продуктивності їх розумової праці і чинить позитивний вплив на психічний і емоційний стан здобувачів вищої освіти [5, с. 61].

Таким чином, молодий вік є найсприятливішим для оволодіння основними знаннями і навичками з охорони, збереження і зміцнення здоров'я. Тому система освіти має приділити значну увагу формуванню у студентської молоді навичок здорового способу життя шляхом формування валеологічної культури, мотивування молоді до рухової активності та формування свідомого ставлення до власного організму.

Список використаних джерел

1. Андриченко Т., Яблонська Т., Ганенко О. Сучасна політика формування здорового способу життя молоді: український та міжнародний досвід. *Молодь і здоровий спосіб життя*. 2022. № 2. С. 114-130.
2. Карпюк І. Ю., Обезюк Т. К. Основи здорового способу життя. Практичні заняття: навч. посіб. Київ: КПІ ім. Ігоря Сікорського. 2022. 419 с.
3. Шупік І. Актуальні проблеми валеологічного виховання студентів в умовах змішаного навчання. *Молодь і ринок*. 2021. № 1(187). С. 69-73.
4. Кошманюк М. В. Особливості формування здорового способу життя студентів в умовах вищого навчального закладу. *Науковий вісник Ужгородського національного університету*. Серія: Педагогіка, соціальна робота. 2014. Вип. 30. С. 69-73.
5. Белкова Т.О., Малахова Ж.В. Проблема формування здорового способу життя студентів медичних вузів на сучасному етапі розвитку системи вищої освіти. *Наукові записки*. Серія: Педагогічні науки. 2019. Вип. 183. С. 61–65.

УДК 364-78:334

Гусак В.О., здобувач вищої освіти гр. ФТЕ-202

Ридзель Ю. М., канд. екон. наук, доцент

Національний університет «Чернігівська політехніка», м. Чернігів, Україна

УСТАНОВИ, ЩО РЕАЛІЗУЮТЬ РЕАБІЛІТАЦІЙНІ ПРОГРАМИ, ЇХ ВИДИ СТРУКТУРА ЗАВДАННЯ, ПЕРІОДИ ТА ЕТАПИ РЕАБІЛІТАЦІЇ

Реабілітаційні програми спрямовані на поліпшення функціональних можливостей та якість життя людей, які пережили травми, операції, мають хронічні захворювання або інвалідність. Вони включають в себе різноманітні методи та підходи, які сприяють відновленню фізичних, психічних та соціальних функцій. Основні види реабілітаційних програм можна умовно розділити на такі категорії [1]:

Медична реабілітація: Орієнтована на відновлення функцій організму після травм, операцій, інсультів тощо. Включає фізичну терапію, масаж, лікувальну гімнастику, фармацевтичну підтримку та інші методи.

Психологічна реабілітація: Спрямована на психологічну підтримку, адаптацію до нових умов життя, подолання стресу та депресії. Може включати індивідуальні консультації, психотерапію, групові заняття та підтримку близьких.

Соціальна реабілітація: Направлена на включення особи в соціум, забезпечення рівноправного доступу до освіти, праці та інших сфер життя. Може включати професійну реабілітацію, тренінги зі здійснення пошуку роботи, адаптацію до нових умов життя.

Фізична реабілітація: Спрямована на відновлення рухових функцій та підвищення загального рівня фізичної активності. Включає фізичні вправи, заняття в тренажерному залі, фізіотерапію, реабілітаційні вправи в басейні.

Індивідуальне планування та моніторинг прогресу: Розробка індивідуального плану реабілітації для кожного пацієнта з урахуванням його потреб та можливостей. Систематичний моніторинг прогресу та коригування програми відповідно до досягнутих результатів.

Психологічна підтримка та соціальна адаптація: Надання психологічної підтримки для подолання стресу, тривоги та депресії, пов'язаних зі здоров'ям. Розвиток навичок адаптації до нових життєвих обставин та повернення до звичного життя.

Навчання навичкам самопідтримки та профілактика ускладнень: Навчання пацієнтів методам самомасажу, вправ для підтримки м'язів та збереження функцій тіла. Інструктаж з профілактики ускладнень, виконання рекомендацій з утримання здорового способу життя.

Підготовка до повернення до повсякденного життя та роботи: Спеціальні тренінги з навчання навичкам самообслуговування та взаємодії з навколишнім середовищем. Рекомендації щодо повернення до роботи та інтеграції в соціум.

Постійна підтримка та консультування: Можливість звернення до фахівців з питань консультації та підтримки навіть після завершення основної реабілітації. Система підтримки для пацієнтів, які можуть зіткнутися зі стресом або складнощами в повсякденному житті [3].

Реабілітаційні програми можуть бути різних типів та орієнтуватися на відновлення різних аспектів здоров'я, від рухової активності до психологічного благополуччя. Вони розробляються з урахуванням індивідуальних потреб та можливостей кожного пацієнта. Реабілітація зазвичай включає в себе кілька періодів та етапів, які охоплюють різні аспекти відновлення здоров'я та функцій тіла. Основні періоди та етапи реабілітації можуть бути такими:

Початковий період: Цей етап починається негайно після травми, хвороби або оперативного втручання. Мета – зменшити біль, запобігти зягненню відновлення та відновити базові функції організму. Включає в себе лікувальні процедури, фізичну терапію, медикаментозну терапію та інші методи для полегшення стану пацієнта.

Фаза активної реабілітації: На цьому етапі пацієнт активно займається фізичною терапією, заняттями з реабілітації та іншими видами відновлювальних процедур. Мета – відновлення рухливості, сили, витривалості та координації рухів. Включає в себе інтенсивні тренування, фізичні вправи та інші методи активної реабілітації.

Постреабілітаційний період: Після завершення активної реабілітації пацієнт продовжує виконувати спеціальні вправи та процедури для підтримки досягнутих результатів. Мета – уникнути рецидивів, підтримати відновлені функції та підтримати загальне здоров'я. Включає в себе систематичні відвідування спеціалізованих медичних центрів, заняття фізичною терапією та підтримуючі процедури.

Довгостроковий період: Після завершення постійної реабілітації пацієнт може продовжувати займатися фізичною терапією та іншими видами відновлювальних процедур для підтримки здоров'я та попередження ускладнень у майбутньому. Мета – підтримати здоров'я, запобігти рецидивам та зберегти досягнуті результати реабілітації.

Кожен етап реабілітації має свої унікальні цілі та завдання, а також вимагає індивідуального підходу до кожного пацієнта з урахуванням його потреб та можливостей. Важливою складовою кожного етапу реабілітації є систематичний моніторинг прогресу та внесення корекцій у програму відновлення в залежності від реакції пацієнта на терапію.

Крім того, під час всіх етапів реабілітації велике значення має співпраця пацієнта з медичним персоналом, зокрема фізіотерапевтами, лікарями та психологами. Ця співпраця дозволяє забезпечити оптимальні результати та збільшити шанси на успішне відновлення.

Таким чином, реабілітаційні програми включають в себе кілька періодів та етапів, які охоплюють різні аспекти відновлення здоров'я. Кожен етап має свої унікальні завдання та

вимоги, але всі вони спрямовані на досягнення максимально можливих результатів відновлення та покращення якості життя пацієнта [2].

Список використаних джерел

1. Медична та соціальна реабілітація : навч. посіб. /за заг. ред. І.Р. Мисули, Л.О. Вакуленко. Тернопіль: ТДМУ, 2005. 402 с.
2. Сергієні О.В Організація та управління системою медичної реабілітації інвалідів : методичні рекомендації. Дніпро, 2007. 23 с.
3. Соціальна медицина та організація охорони здоров'я / за заг. ред. Ю.В. Вороненка, В.Ф. Москаленка. Тернопіль: Укрмедкнига, 2000. 680 с.

УДК 347.132

Децюк Т.М., здобувач вищої освіти гр. ЗМПБ-231
Науковий керівник – **Філіпович В.М.**, канд. психол. наук, доцент
Національний університет «Чернігівська політехніка», м. Чернігів, Україна

ВПЛИВ НАВИЧОК КОМУНІКАЦІЇ НА ЕФЕКТИВНІСТЬ РОБОТИ ТЬЮТОРА

Протягом останніх трьох років українська система освіти, зокрема вищої освіти, зазнала значних випробувань. Це стало наслідком ряду факторів, зокрема того, що протягом цього часу значна кількість освітніх установ була змушена перейти на дистанційну форму навчання спочатку через пандемію Covid-19, а потім через воєнний стан. У зв'язку з цим було розроблено та впроваджено різноманітні онлайн платформи для полегшення процесів навчання та викладання. Збільшилася частка навчальних матеріалів для самостійного опрацювання, що призвело до зростання відмінностей між навчанням у школі та університеті. Тобто, умови та правила навчання у ЗВО значно відрізняються від попереднього досвіду абітурієнтів, що підкреслює необхідність ознайомлення першокурсників з особливостями навчального процесу, основними нормативними документами, структурою університету та наявними відділами, які можуть підтримати їх під час навчання. Крім того, відрізняються форми та методи викладання в університеті, що також ускладнює процес здобуття знань у першокурсників. Значний обсяг інформації, який очікує на студентів першого року, дуже важко засвоїти за короткий проміжок часу, тому постає потреба у постійному супроводі протягом першого року навчання до повної адаптації. У переважній більшості ЗВО України існує система кураторської підтримки академічних груп. Проте, куратори – це науково-педагогічні працівники, які мають академічне та наукове навантаження, а отже не можуть в повній мірі забезпечити належну підтримку та супровід кожному студентові першого курсу. Виникає необхідність пошуку альтернативних рішень даної проблематики. Альтернативою є залучення студентів старших курсів у якості тьюторів для підтримки та супроводу першокурсників. Однак постає питання про визначення необхідних компетенцій для потенційних тьюторів та критерії відбору кандидатів, що являється ще одним викликом у даному процесі.

Аналіз досвіду впровадження діяльності тьюторів у роботу зі студентами в університетах Португалії, Австрії, Польщі свідчить, що робота з тьюторами дозволяє студентам обговорювати навчальний матеріал і ділитися своїм розумінням з іншою людиною, що сприяє розумінню завдань і збереженню знань. Індивідуальна увага, краща організованість, а також підвищений комфорт і впевненість - ось деякі з багатьох переваг тьюторства в університетах [2]. Тьюторство у більшості Європейських університетах розглядається як індивідуальна робота зі студентами, що не встигають у навчанні або мають певні труднощі із вивченням певної дисципліни. При цьому співпраця з тьютором дозволяє студентам обговорювати навчальний матеріал і ділитися своїм розумінням цього матеріалу з іншою людиною. Це не тільки допомагає студенту покращити свої оцінки, але й допомагає у розумінні завдань та засвоєнні знань. Ці переваги є і тоді, коли студент навчається самостійно, йому легше зосередитися і залишатися організованим, тому що він

знає, що у нього є хтось, хто тримає його підвітним за його академічні цілі. Взаємодія з тьютором допомагає студенту дізнатися більше про свої академічні сильні та слабкі сторони, а також про стиль навчання. Під час заняття з тьютором студенту пропонується подумати над тим, що він хоче повторити, а з чим йому потрібна допомога. Такий підхід заохочує до цілеспрямованого навчання та ефективного використання часу [2]. Цікавий підхід до якісної організації діяльності тьюторів є в Державному університеті Боулінг-Грін (Огайо, США). Керівництво університету помітило значне покращення доступності, ефективності та підвітності своїх тьюторів після створення єдиного «Навчального центру» (тьюторський супровід з математики в єдиному «Learning Commons») [1]. Головним завданням тьюторства є допомога кожному студенту розкрити свій потенціал та сформулювати запит до своєї освіти шляхом якісної комунікації.

Щодо досвіду українських ЗВО, то підходи у різних університетах до розуміння сутності тьюторства різні. Наприклад в Університеті «КРОК» тьютори – це досвідчені науково-педагогічні працівники. Тьюторська освітня модель даного університету є унікальною. Відповідно студенти, які навчаються дистанційно, мають можливість спілкуватися зі своїми персональними тьюторами, які допомагають налагодити взаємодію з усіма учасниками освітнього процесу, навчитися користуватися платформою дистанційного навчання Moodle, а також вони скеровують і надають студентам інформацію щодо особливостей процесу он-лайн навчання [4].

Деяко інший підхід до системи тьюторства використовується в Національному університеті «Чернігівська політехніка». Тьюторство розглядається як інструмент зменшення академічного розриву між студентами першого курсу. Тьютор – це студент старшого курсу, який має успіхи у навчанні та активну громадську позицію. До функцій тьютора відносять: психологічну (дружня підтримка, підвищення впевненості у власних силах, мотивації до навчання), інформаційну та академічну підтримку першокурсників. Метою тьюторства є ознайомлення з університетом, підвищення рівня знань з певного предмету або предметів, адаптація та соціалізація студентів першого курсу [3]. Особливістю є також те, що в Національному університеті «Чернігівська політехніка» використовується дві форми тьюторства: індивідуальне та групове, які орієнтовані на студентів першого курсу. В рамках проєкту PROMENT у 2024 році було відкрито Центр тьюторства та менторства. Нам імпонує такий підхід до розуміння тьюторства і організації діяльності тьюторів, оскільки він комплексно вирішує проблему адаптації студентів першого курсу до умов навчання, допомагає знизити рівень психологічної напруги та стресу у першокурсників, що сприяє їх .

Отже, виходячи з усього вище зазначеного, потенційний кандидат на роль тьютора має володіти не тільки глибокими академічними знаннями з певного предмету, а й рядом так званих м'яких навичок, серед яких варто виділити: комунікаційні навички, толерантність, уважність, активне слухання, лідерські навички. Ключовими, на наш погляд, у даному переліку є саме комунікаційні навички, адже тьютор має якісно передати знання, спрямувати увагу студента першого курсу в правильному напрямку, допомогти розібратися з особливостями навчального процесу в університеті, структурою університету, допомогти йому підвищити віру у власні сили, впевненість в собі та мотивацію до продовження навчання.

Список використаних джерел

1. Academic Tutoring in Comprehensive Universities. URL: <https://www.hanoverresearch.com/wp-content/uploads/2017/08/Academic-Tutoring-in-Comprehensive-Universities.pdf> (дата звернення: 18.04.2024)
2. 12 Benefits of Working with a College Tutor. URL: <https://www.learner.com/blog/college-tutoring-benefits> (дата звернення: 18.04.2024)
3. Децюк Т.М. Навички комунікації як важлива компонента компетенцій тьютора. *Вісник Національного університету «Чернігівський колегіум» імені Т. Г. Шевченка*. Серія: Педагогічні науки. Чернігів : НУЧК, 2023. Вип. 14–15 (170–171). С. 31-36.
4. Тьютори дистанційної освіти. *Університет «Крок»*: офіційний веб-сайт. URL: <https://www.krok.edu.ua/ua/pro-krok/pidrozdili/navchalni/tsentr-distantsijnogo-navchannya/distantsijna-osvita/tyutori> (дата звернення: 18.04.2024).

Діяконенко О.І., здобувачка вищої освіти гр. ФТЕ-221
Науковий керівник – **Апецько А.М.**, викладач кафедри фізичної терапії
Національний університет «Чернігівська політехніка», м. Чернігів, Україна

ДРІБНА МОТОРИКА ТА ПЕРСПЕКТИВИ ЇЇ ВІДНОВЛЕННЯ ДЛЯ ПОРАНЕНИХ ВІЙСЬКОВИХ

Починаючи з 2014 року, внаслідок воєнної агресії, наша країна стикнулася з великою кількістю скалічених цивільних та військових. З початком повномасштабного вторгнення росії на територію України, ця кількість становить десятки, а можливо і сотні тисяч людей, які зазнали травм, що призвели до якісної зміни їх життя. Мінно-вибухові травми, поранення, ампутації, переломи, черепно-мозкові травми і травми спинного мозку – це лише невелика кількість уражень, яких зазнали люди, і тепер вони потребують довготривалого відновлення, щоб якнайшвидше повернутись до свого попереднього життя, або хоча б максимально наблизитись до повноцінного. В розрізі цих подій відновлення функцій верхніх кінцівок, а саме – дрібної моторики, стає однією з найбільш актуальних потреб сьогодення.

Дрібна моторика – це здатність керувати дрібними рухами м'язів рук, пальців і зап'ястя. Саме ці рухи дозволяють нам виконувати повсякденні справи, яких ми навіть не помічаємо: тримання ложки, користування ключами, гаджетами та різними побутовими приладами, натискання на кнопки та багато чого іншого. Такі, на перший погляд, прості і звичні для кожного справи без повноцінно функціонуючої верхньої кінцівки вкрай важко виконувати, а інколи взагалі неможливо. Враховуючи вищевикладене, відновлення і покращення дрібної моторики дуже необхідна і важлива складова післявоєнного реабілітаційного процесу.

Для початку реабілітаційного процесу потрібно встановити ступінь важкості пошкодження та оцінити стан пацієнта, щоб виявити потреби та можливості хворого для розробки індивідуального плану його реабілітації. Для дослідження стану функціонування дрібної моторики необхідно провести тести і проби такі, як тест для руки Френча, тест ARAT, кінетичні проби, Fugl-Meyer Assessment scale, Box and Block Test, тест з 9-ма лунками та кілочками.[1] Це основні методика дослідження, кожен тест пропонує ряд завдань і оцінює їх виконання. Володіючи отриманою інформацією, фізичний терапевт і ерготерапевт зможе зробити висновки і, відштовхуючись від них, запропонувати індивідуальну програму і методи відновлення.

Основними методами відновлення дрібної моторики є:

1. використання спеціалізованого обладнання – один з клінічно доведених методів, який має ряд беззаперечних переваг, відновлення рухової активності відбувається за рахунок інтерактивних програм. Як правило це набори, які включають в себе – латексні м'ячі (для зменшення тонуусу м'язів розгиначів), сенсорні кільця (не лише відновлення рухів, а й стимуляція чутливості), еластична сітка (тренування згинальних, розгинальних і ротаційних рухів), експандер (розвиток і відновлення сили в кисті), тренувальні м'ячі тощо;

2. терапевтичні вправи – не менш важливий метод відновлення, який допомагає покращити нервову провідність і кровообіг, запобігти виникненню ускладнень, контрактур і розвитку патологічних процесів;

3. масаж – додатковий метод відновлення, який рекомендовано використовувати в комплексі з іншими методиками. Масажні сеанси для ушкодженої кінцівки допомагають посилити кровоток, відновити чутливість і здатність до руху;

4. прикладні вправи – вправи, які імітують повсякденні справи. Розкачування тіста і ліплення вареників, збирання пазлів, гра на музичних інструментах, настільні ігри

(особливо шахи, нарди), користування клавіатурою та виконання інших вправ, сприяють позитивній тенденції одужання [2].

В процесі відновлення можна виділити окремі моменти, які сприятимуть якісному результату:

- тривалість занять – залежить від тяжкості стану;
- систематичність – заняття мають виконуватися регулярно;
- комплексність – вправи мають доповнювати одна одну;
- адекватність - кожному пацієнту підбирається індивідуальна програма і виконується під пильним наглядом фізичних терапевтів і ерготерапевтів [3].

Для оцінки прогресу реабілітації варто виконати такі ж тести, як і на початку лікування, що дасть змогу визначити позитивні зрушення.

Варто окремо виділити реабілітаційний процес при ампутаціях. В таких ситуаціях процес відновлення дуже складний, зазвичай пацієнтам пропонують протезування. Відновлення ускладнюється тим, що пацієнт повинен перш за все звикнути до протезу і навчитися керувати новою кінцівкою. В таких випадках, реабілітація пацієнта обтяжується додатковими складнощами, а саме пошкодженням шкіри, болем у залишковій кінцівці, проблемою надягання протезу, фантомним болем [4]. Якщо розглядати відновлюючий процес, то методики будуть такі ж самі, як і за наявності кінцівки.

Отже, втрата дрібної моторики є критичною не тільки для професійного, а й для особистого життя. Проблема в умовах воєнної агресії широко розповсюдилася і вимагає залучення великої кількості спеціалістів, новітніх розробок та матеріально-технічних баз.

Список використаних джерел

1. Брошура шкал і тестів для оцінки стану пацієнта: URL: https://cerebrolysin.com.ua/fileadmin/user_upload/stroke/addition/Cerebrolysin-Scales-21.pdf/ (дата звернення 15.04.2024).
2. Як відновити дрібну моторику: URL: <https://ml.com.ua/postinsultna-reabilitatsiya/yak-vidnovyty-dribnu-motoryku-ruk/> (дата звернення: 15.04.2024).
3. Обладнання для відновлення дрібної моторики рук: URL: <https://ml.com.ua/product-category/postinsultna-reabilitatsiya/vidnovlennya-dribnoyi-motoryku/> (дата звернення: 15.04.2024).
4. Беспаленко А.А. та ін. Алгоритм реабілітації військовослужбовців з ампутацією кінцівок на основі мультипрофесійного та індивідуального підходу. Український журнал військової медицини, 2020. Т.1. С. 64-72.

Довженко А. В., здобувачка вищої освіти, група ІФ-221

Науковий керівник – **Самійленко В.В.**, викладач

Національний університет «Чернігівська політехніка», м. Чернігів, Україна

ВПЛИВ РЕГУЛЯРНОЇ ФІЗИЧНОЇ АКТИВНОСТІ НА ФІЗИЧНЕ ТА ПСИХІЧНЕ ЗДОРОВ'Я

Вступ. З давніх часів люди знають, наскільки важлива фізична активність для здоров'я. «Фізичні вправи - це шлях до здоров'я», — сказав Гіппократ. Сьогодні наука виявила багато доказів, які підтверджують цю ідею. Одним із найважливіших елементів здорового способу життя є регулярна фізична активність, яка позитивно впливає на наше фізичне та психічне здоров'я. [6].

Регулярна фізична активність ключова для оптимального фізичного здоров'я, розвиваючи силову витривалість, гнучкість та кардіореспіраторну функцію. Забезпечує нормальну масу тіла і зменшує ризик захворювань серця та діабету [2].

Фізична активність сприяє не лише фізичному, але й психічному благополуччю. Виділення ендорфінів підвищує настрій та зменшує стрес, а покращений сон позитивно впливає на психічне здоров'я. Регулярна активність формує здоровий спосіб життя. [4].

Здоровий спосіб життя - це систематична фізична активність, збалансована дієта та регулярний сон, що сприяють фізичному й психічному благополуччю. Це включає в себе

свідомий вибір позитивних звичок, збереження нормальної маси тіла та мінімізацію ризиків захворювань, створюючи оптимальні умови для здорового та активного життя. [3].

Метою дослідження є вивчення впливу регулярної фізичної активності на фізичне та психічне здоров'я, зокрема аналіз аспектів, які визначають здоровий спосіб життя. Дослідження спрямоване на визначення ключових взаємозв'язків між фізичною активністю та різними аспектами здоров'я, а також розкриття можливостей для підтримки та розвитку цих аспектів у сучасному соціокультурному контексті.

Методи дослідження: теоретичний аналіз і узагальнення наукової та методичної літератури, аналіз Всесвітньої мережі Internet, методи математичної статистики.

Виклад основного матеріалу дослідження. У сучасному суспільстві збереження здоров'я та досягнення оптимального благополуччя вимагає глибокого розуміння взаємозв'язку фізичного та психічного здоров'я. Це дослідження спрямоване на вивчення впливу регулярної фізичної активності на здоров'я в контексті здорового способу життя, використовуючи сучасні методи та надаючи практичні рекомендації. Результати вказують на ефективні стратегії для поліпшення якості життя.

- *Фізичне здоров'я:*

Учасники які займалися фізичною активністю, показували стабільний контроль над масою тіла, а також покращення стану м'язово-скелетної системи. Це може визначити їх як менш вразливих до ризиків, пов'язаних з ожирінням та захворюваннями кісток. [1].

Додатково, учасники, які регулярно займалися фізичною активністю, демонстрували позитивні зміни в показниках кардіоваскулярної системи. Зниження артеріального тиску та покращення серцевого ритму свідчать про зменшення ризику серцевих захворювань.

- *Психічне здоров'я:*

Учасники, які регулярно займалися фізичною активністю, зазначили значне зниження рівня стресу та симптомів депресії. Аналіз гормонів показав збільшення рівнів ендорфінів, що пояснює покращення настрою та зменшення психічного дискомфорту. [1].

Зафіксовано покращення когнітивних функцій у групі осіб, які регулярно займалися фізичною активністю. Вони демонстрували кращу пам'ять, концентрацію та реакційність порівняно із тими, хто мав менше активний спосіб життя.

Вивчення сну показало, що регулярна фізична активність сприяє покращенню якості сну та скороченню періодів безсоння.

- *Аспекти здорового способу життя:*

Дорослі, які витрачали щонайменше 150 хвилин на тиждень на помірну фізичну активність, мали значно менший ризик розвитку хронічних захворювань та серцево-судинних проблем.

Важливість різноманітності активностей була визначена, зокрема у включенні аеробіки, силових тренувань та гнучкості. Це сприяло комплексному розвитку організму та підтримувало загальний стан здоров'я. [5].

Рекомендації щодо уникнення проблем та підтримки здорового способу життя:

Регулярне фізичне навантаження

Регулярна фізична активність є найкращим способом запобігти багатьом проблемам фізичного та психічного здоров'я. Це можуть бути безпечні для здоров'я види вправ, такі як ходьба, плавання чи велосипед, або спортивні заходи, які вам подобаються.

Свідоме харчування

Здоров'я людини залежить від харчування. Рекомендується споживати збалансовану дієту, яка містить багато свіжих фруктів і овочів, багатих білками та здорових жирів. Не споживайте багато продуктів, багатих цукрами та трансжирами.

Ефективне стрес-керування

Практики ефективного стрес-керування, такі як медитація, йога або глибоке дихання, можуть допомогти вам уникнути стресових ситуацій і негативних емоцій. Крім того, необхідно навчитися розслаблятися та знайти баланс між роботою та відпочинком.

Висновок. Дослідження підкреслює, наскільки важливо робити регулярні фізичні вправи, щоб покращити як фізичне, так і психічне здоров'я. Результати показують, що прийняття свідомого підходу до здорового способу життя, який включає здорове харчування та управління стресом, є важливим. Дослідження може запропонувати практичні поради щодо того, як вести активне та здорове життя. Усе це підкреслює, наскільки важливо мати самосвідомий підхід до власного здоров'я, і стимулює більше досліджень у сфері здоров'я та фізичної активності.

Список використаних джерел

1. Всесвітнє опитування про фізичну активність. World Health Organization (WHO). URL: <https://www.who.int/ru/news-room/fact-sheets/detail/physical-activity> (дата звернення: 06.03.2024).
2. Дутчак М. Спорт для всіх і здоровий спосіб життя / М. Дутчак // Вісн. Прикарпатського ун-ту. – Івано Франківськ, 2010. – Вип. 11. – С. 124–128
3. Теорія і методика фізичного виховання в 2-х томах / Т. Ю. Круцевич. - Київ : Олімпійська література, 2012. - Т.1 Загальні основи теорії і методики фізичного виховання. - 391 с. ; Т. 2 Методика фізичного виховання різних груп населення. - 367 с.
4. Учасники проєктів Вікімедіа. Фізична активність – Вікіпедія. Вікіпедія. URL: https://uk.wikipedia.org/wiki/Фізична_активність#:~:text=Фізична%20активність%20-%20будь-який%20довільний,в%20будь-який%20час%20доби. (дата звернення: 06.03.2024).
5. Фізичне виховання і основи здорового способу життя студентів : навчальний посібник для викладачів і студентів непрофільних ВНЗ / уклад.: В. О. Акімова, І. І. Вржесневський, Г. І. Вржесневська, Н. І. Турчина, Е. Г. Черняєв. – Київ : НАУ-друк, 2011. – 116 с
6. Фізична культура і здоров'я: Навчальний посібник / Т.В. Кондес. – Київ: Університет економіки та права «КРОК», 2017. – 126 с.

УДК 796.015

Драгунов Д. М., д-р філос., доцент

Національний університет «Чернігівська політехніка», м. Чернігів, Україна

ПРИНЦИПИ І ЗАСОБИ ПІДГОТОВКИ СПОРТСМЕНІВ

Тренувальний процес спортсменів розглядається як складна динамічна система, в якій роль суб'єкта управління бере на себе тренер - викладач, а роль об'єкта управління - сам спортсмен, команда або тренувальна група. Складність системи спортивного тренування полягає в тому, що вона складається з безлічі взаємозалежних і взаємодіючих елементів (фізичних, технічних, тактичних і психологічних аспектів). Під впливом спортивного тренування спортсмени або команди переходять з одного якісного стану в інший – це і є системна динаміка. Цей процес також є безперервним. Головна відмінність управління спортивним тренуванням полягає в тому, що об'єктом є людина, складна саморегульована система. Тому завданням тренера є розвиток загальної здатності спортсмена до самоуправління. Ефективність спортивного тренування також безпосередньо залежить від здатності спортсмена управляти і самовдосконалюватися. У системі взаємовідносин «тренер - спортсмен - команда - тренер» важливо зміцнювати взаємозв'язок. Творча робота зі спортсменами з метою розвитку самоуправління та самовдосконалення є однією з найважливіших передумов управління. Цикл управління існує протягом тренувального заняття, а також протягом тижня, етапу, періоду, наступного року тощо. Залежно від динаміки управлінських циклів використовуються різні види планування: оперативне, поточне та перспективне.

Однією з основних функцій управління є планування. Воно визначає не тільки зміст усього навчального процесу, а й систему роботи тренера.

Управляти - означає дивитися в майбутнє і передбачати його. Планування підготовки спортсменів ґрунтується на загальних принципах і методах, що

використовуються в системі спортивного тренування. Загалом, планування здійснюється як для кожного окремого гравця, так і для команди в цілому.

Плани складаються як для окремих спортсменів, так і для команд. Серцем системи спортивної підготовки є тренувальний процес. Успішне управління вимагає такої організації, яка досягає максимального ефекту при мінімальних витратах часу, грошей і енергії. Це завдання може бути успішно виконане лише за умови глибокого розуміння основних функцій управління тренувальним процесом та їх творчого застосування на практиці. Управління усім тренувальним процесом здійснюється командою тренерів в яких активну участь приймає спортсмен і складається з трьох груп процесів:

- збору інформації про стан спортсмена, що включає показники фізичного, технічного і тактичного стану, психічного стану, тощо;
- аналізу зібраної інформації на основі порівняння фактичних параметрів з параметрами, що визначаються, розробкою методів планування та корекції характеристик тренувальної або змагальної діяльності для досягнення певного ефекту;
- прийняття та реалізація рішень через розробку та реалізацію цілей і завдань, планів і програм, ресурсів і методів тощо [1].

В сучасних умовах розвитку спорту, коли подальше зростання спортивних результатів дедалі менше пов'язане зі збільшенням обсягу тренувальних навантажень, то спеціальні спеціалісти починають пошук нових шляхів підвищення ефективності тренувального процесу, який дійсно буде один з найбільш перспективних напрямів. Це, відповідно, передбачає необхідність організації навчально-тренувального процесу на основі ретельного врахування індивідуальних розбіжностей в усіх сторонах їхньої підготовленості, зокрема у фізичній. При цьому варто зосередити увагу на тому, що дослідження проблеми індивідуалізації підготовки спортивного резерву стверджують, що в юнацькому спорті індивідуалізація підготовки, як така, пов'язана зі значними складнощами. Перше, на сьогодні неможливо детально оцінити адаптаційні резерви організму спортсмена; друге, неможливо відокремити талановитого спортсмена від впливу соціальних чинників, які багато в чому формують його психічний статус і поведінкові реакції. У численних наукових працях поряд з поняттям «індивідуалізація тренувального процесу» або «індивідуальний підхід» вживається термін «диференціація підготовки спортсменів» або «диференційований підхід».

Диференційований підхід - універсальний метод побудови тренувального процесу, що дозволяє впливати на компоненти підготовленості з груповими відмінностями окремих спортсменів і вимогами змагальної діяльності. Програми фізичної підготовки спортсменів ставлять узагальнені вимоги до рівня розвитку фізичних якостей, що не дає змоги сформулювати їх рівень фізичної підготовленості відповідно до змагань.

Сучасний спорт свідчить про те, що досить високий рівень спортивних результатів часто досягається нераціональними навантаженнями, які висувають граничні вимоги до функціональних можливостей спортсменів. Відомо, що фізичні навантаження, які впливають на організм спортсмена, повинні відповідати його функціональним можливостям. Тільки у такому випадку очікуються адекватні реакції організму у вигляді запланованого зростання рівня фізичної підготовленості та функціональних можливостей. Всі тренувальні програми повинні бути гнучкими, бо вони повинні визначати стратегію побудови підготовки спортсменів і обов'язково повинно бути безперервне врахування його індивідуальних особливостей і можливостей [2].

Список використаних джерел

1. Драчук А.І., Антонюк А.Е., Романенко В.В., Драгунов Д.М., Роцін І.Г. Управління та контроль під час підготовки спортсменів. *Актуальні питання у сучасній науці.* №12(18) 2023. С. 861-871
2. Линець М. М., Чичкан О. А., Хіменес Х. Р. Диференціація фізичної підготовки спортсменів : монографія авт. кол. за заг. ред. М. М. Линець . 2017. 304с.

ФІЗИЧНА АКТИВНІСТЬ ПРИ ВАГІТНОСТІ

Вагітність та пологи є значним випробуванням для жінок як фізично, так і психологічно. Недостатня фізична активність може призвести до різних змін як у жіночому організмі, так і у плоду. Тому знання особливостей свого тіла та використання спеціальних фізичних вправ під час вагітності допомагає майбутнім матерям досягти оптимального функціонування органів і систем, покращити хід вагітності, підготуватися до пологів та уникнути ускладнень. Фізична активність протягом усього життя важлива для підтримки здоров'я та зменшення ризику ожиріння та захворювань, а також збільшення тривалості життя. Інтегрування фізичних вправ у режим жінок у період вагітності стає одним з ключових аспектів збереження їхнього здоров'я та підготовки до майбутніх пологів. [3]

Майбутнім мамам потрібно більше рухатися. Правильно підібрані фізичні вправи зміцнюють не лише фізичний стан, але й зроблять міцнішою нервову систему, що є найкращою профілактикою післяпологових депресій. Фізичні навантаження під час вагітності повинні бути рівномірними та не перенапружувати м'язи. Малорухомих жінок може спричинити ускладнення, тому важлива спеціальна підготовка до пологів. Фізичні вправи позитивно впливають на функціональний стан організму, укріплюють м'язи, покращують рухливість та допомагають під час пологів. Систематичне їх застосування сприяє нормалізації вагітності та полегшенню пологів.[1]

Рухова активність вагітних жінок, вибір фізичних вправ під час вагітності, залежить від її тривалості, функціональних можливостей організму та реакції на фізичне навантаження. Існують три періоди вагітності, кожен з яких має свої характеристики: перший триместр (до 16 тижнів), другий триместр (від 17 до 32 тижнів) і третій триместр (від 33 тижня до кінця вагітності). У першому триместрі радять зменшити навантаження, але не виключати їх зовсім, за винятком пресу і стрибків. У другому триместрі, коли стан майбутньої мами стабілізується, рухова активність стає важливим елементом для підтримки форми і гарного настрою. У третьому триместрі виконують вправи, що спрямовані на зміцнення м'язів та розслаблення перед пологами. Не всі види фізичної активності доцільні під час вагітності, деякі з них категорично протипоказані, такі як альпінізм, дайвінг, контактні єдиноборства та інші травматичні види спорту.[1]

Жінок з безпроблемною вагітністю слід підтримувати у заняттях аеробікою та силовими вправами до, під час і після вагітності. Медичні фахівці повинні уважно оцінювати стан жінок з медичними ускладненнями перед тим, як рекомендувати фізичну активність. У більшості випадків, ліжковий режим непоказаний, а рухання можливе. Регулярні фізичні навантаження допомагають підтримувати фізичну форму, контролювати вагу та зменшувати ризик гестаційного цукрового діабету та покращують психологічний стан. Програму вправ слід розробляти разом із пацієнтом, враховуючи медичні показники. Фізична активність є безпечною та корисною для більшості вагітних жінок, і рекомендується 150 хвилин щотижня. Перед початком будь-якої фізичної активності жінки повинні проконсультуватися з лікарем. Рекомендовані види активності включають прогулянки, плавання, фітнес, гімнастику, танці, йогу та аеробіку для вагітних, з урахуванням особливостей та униканням перевтоми. [2]

Наразі досліджують вплив фізичних вправ внутрішньоутробний ріст та розвиток дітей. У віці одного року немає відмінностей у рості та вазі між дітьми, які зазнавали або не зазнавали таких вправ. Аналогічно, у віці п'яти років не виявлено відмінностей у зрості, але діти, що зазнавали вправ, мали меншу вагу та жирову масу. Сучасні дослідження

спрямовані на з'ясування впливу цих факторів на здоров'я дітей і підлітків. Одне з досліджень показало, що вага при народженні визначає відсоток жиру в організмі та зріст у дитинстві.[2, 4]

Докази показують, що фізичні вправи під час вагітності можуть впливати на вагу при народженні дитини. Середньо інтенсивні вправи можуть призвести до більшої ваги, тоді як інтенсивні чи часті фізичні вправи можуть зробити дитину легшою при народженні. Дослідження показали, що фізичні вправи, такі як плавання, важливі для здоров'я плоду під час вагітності, і можуть бути безпечними для нього. Навіть для післяпологового періоду, фізичні вправи можуть бути корисні, якщо супроводжуються належним харчуванням. Також, вони можуть мати користь для здоров'я дитини в подальшому житті.[2]

Проте важливо не перенавантажувати своє тіло в цей період. Лікарі не рекомендують виконувати силові вправи з додатковим обтяженням, займатися боротьбою, бігати, кататися на велосипеді, кататися на лижах, кататися на роликах і ковзанах, піднімати важкі предмети.

Список використаної літератури

1. Рухова активність під час вагітності як запорука народження здорової дитини. *Молодіжний науковий вісник Східноєвропейського національного університету імені Лесі Українки*. 2015. С. 51-54 URL: <https://sportvisnyk.vnu.edu.ua/index.php/sportvisnyk/article/view/334> (Дата звернення: 23.03.2024).
2. Енверова, Е. Р. Фізична активність жінки в період вагітності як фактор впливу на здоров'я дитини = Physical activity of pregnant women as a factor influencing a child's health : кваліфікаційна робота на здобуття ступеня вищої освіти «бакалавр» / наук. керівник к.б.н., доцент О. М. Гасюк ; Міністерство освіти і науки України ; Херсонський держ. ун-т, факультет біології, географії та екології, Кафедра біології людини та імунології. Херсон : ХДУ, 2023. С. 15-32. URL: <http://ekhsuir.kspu.edu/handle/123456789/18086> (Дата звернення: 23.03.2024)
3. Григус, І., & Човпило, М. (2018). Фізична реабілітація при вагітності. *PHYSICAL REHABILITATION AT PREGNANCY. Rehabilitation and Recreation*, С. 27-29 URL: <https://health.nuwm.edu.ua/index.php/rehabilitation/article/view/75> (Дата звернення: 23.03.2024)
4. Фізична активність під час вагітності. Міністерство охорони здоров'я України. Громадянам. Здоров'я А-Я : веб-сайт. URL: <https://moz.gov.ua/article/health/fizichna-aktivnist-pid-chas-vagitnosti-> (дата звернення: 23.03.2024).

УДК 615.8:616.831

Жмихова А.В., здобувачка вищої освіти гр. ФТЕ-202
Науковий керівник – **Ридзель Ю.М.**, канд. екон. наук, доцент
Національний університет «Чернігівська політехніка»

ОСОБЛИВОСТІ ЕРГОТЕРАПІЇ ПАЦІЄНТІВ ПІСЛЯ ІНСУЛЬТУ

Інсульт є однією з найпоширеніших причин інвалідності та смертності в світі. Після інсульту у пацієнтів часто виникають різноманітні фізичні та психологічні проблеми, що суттєво впливають на їхнє повсякденне життя та якість життя загалом. Ерготерапія є ефективним підходом до реабілітації пацієнтів після інсульту, спрямованим на відновлення функцій, самообслуговування та соціальну адаптацію.

Основні принципи ерготерапії пацієнтів після інсульту [1, с.278].

Ерготерапія для пацієнтів після інсульту базується на комплексному підході, який враховує індивідуальні потреби та можливості кожного пацієнта. Основні принципи ерготерапії включають:

1. Індивідуалізація програми: Реабілітаційна програма повинна бути розроблена з урахуванням конкретних фізичних, когнітивних та психосоціальних потреб кожного пацієнта.

2. Цільове спрямування: Реабілітаційні цілі повинні бути конкретними, вимірювані та реалістичними, з орієнтацією на покращення функцій, самообслуговування та якості життя.

3. Поступовість: Терапевтичні вправи та активності повинні бути поступовими та ретельно дозованими для максимальної ефективності та безпеки.

4. Інтеграція в повсякденне життя: Програма ерготерапії повинна включати практичні вправи та стратегії, які допоможуть пацієнтові повернутися до звичного життя та виконання щоденних обов'язків.

Техніки та методи ерготерапії для пацієнтів після інсульту

1. Фізіотерапія та рухова реабілітація: Вправи для поліпшення м'язової сили, гнучкості та координації, спеціалізовані методи відновлення рухової функції.

2. Окупаційна терапія: Використання різноманітних вправ і активностей, що спрямовані на відновлення та підтримку функціональності пацієнта в повсякденному житті, таких як кулінарія, садівництво, рукоділля тощо.

3. Когнітивна реабілітація: Вправи для поліпшення когнітивних функцій, таких як пам'ять, увага, мова та мислення.

Виділення ефективних методів ерготерапії для пацієнтів після інсульту, які сприяють максимальному відновленню функцій та покращенню якості життя.

Шляхи розв'язання:

I. Індивідуалізація програми: Розробка персоналізованих реабілітаційних планів, що враховують специфічні потреби та можливості кожного пацієнта.

II. Використання різноманітних підходів: Впровадження різноманітних методів ерготерапії, таких як фізіотерапія, окупаційна терапія та когнітивна реабілітація, для комплексного відновлення фізичних та когнітивних функцій.

III. Постійне вдосконалення програм: Систематичний моніторинг та аналіз ефективності реабілітаційних програм з метою вдосконалення методів та стратегій, що застосовуються.

IV. Інтеграція новітніх технологій: Використання сучасних медичних технологій, таких як віртуальна реальність та роботизовані системи, для покращення результатів ерготерапії та забезпечення максимального залучення пацієнтів до процесу відновлення [2,с.101].

V. Співпраця між фахівцями: Забезпечення взаємодії між різними спеціалістами, такими як лікарі, фізіотерапевти, психологи та окупаційні терапевти, для розробки інтегрованих та координуваних підходів до реабілітації.

Отже, ерготерапія є необхідною складовою реабілітаційного процесу для пацієнтів після інсульту, оскільки вона сприяє відновленню фізичних та когнітивних функцій, а також покращує їхню якість життя. Індивідуалізовані підходи, різноманітні методи та постійне вдосконалення програм є ключовими елементами успішної ерготерапії для пацієнтів після інсульту [3].

Для досягнення найкращих результатів важливо поєднувати фізіотерапію, окупаційну та когнітивну терапії, а також використовувати сучасні медичні технології та забезпечувати співпрацю між різними фахівцями. Це допоможе забезпечити оптимальні умови для відновлення функцій та підвищення якості життя пацієнтів, що перенесли інсульт.

Список використаних джерел

1. Крупа, Валентина, Аліна Корнеєва, and Марія Васильчук. "Ерготерапія як метод реабілітації після інсультів." *Scientific Collection «InterConf»* 188 (2024): 273-278.

2. Білянський О. Ю., Куца О. С. Методика фізичної реабілітації осіб другого зрілого віку після мозкового ішемічного інсульту: метод посіб. Дрогобич 2007, 138 с

3. Мангушева О. О. Допомогти робити найважливіше. Право на реабілітацію. Інформаційний бюлетень. 2020. N 9 (12).

Заруба С.В., здобувач вищої освіти гр. ЗМПБ - 231
Національний університет «Чернігівська політехніка», м. Чернігів, Україна

ПСИХОЛОГІЧНІ ЧИННИКИ ВИБОРУ ПРОФЕСІЇ

Вибір професії - це складний процес, який може бути обумовлений різноманітними факторами, включаючи психологічні. Тема "Психологічні чинники вибору професії" є завжди актуальною, оскільки вибір професії - це важливий етап у житті кожної людини, він може визначити її подальший розвиток, суттєво вплинути на задоволеність життям. Дослідження психологічних аспектів вибору професії важливі для розуміння, як вони впливають на особистість, її інтереси, цінності та інші психологічні фактори.

Декілька аспектів, які роблять цю тему актуальною. Особистісні риси, вибір професії часто пов'язаний з особистісними рисами людини, такими як: тип особистості, рівень самооцінки, уподобання та інші психологічні характеристики. Дослідження психологічних аспектів допомагає зрозуміти, які типи особистості найкраще підходять для різних видів професій. Вплив оточення, родина, соціальне середовище, уявлення про успіх та стереотипи щодо обраної професії можуть суттєво впливати на вибір професії. Емоційний аспект, люди здатні досягати більшого успіху та задоволення у своїй роботі, якщо вони знаходяться в гармонії зі своїми емоціями та особистісними цінностями. Вибір правильної професії може позитивно вплинути на психологічне здоров'я і загальний добробут. Розуміння себе та своїх потреб допомагає створити баланс у роботі та в особистому житті. Розвиток кар'єри, психологічний аспект вибору професії також важливий для подальшого розвитку кар'єри. Люди можуть змінювати свої інтереси та цілі, це впливає на обрану професію. Стрес та задоволеність роботою, вибір несумісної професії може викликати стрес і незадоволеність, а це впливає на психічне та фізичне здоров'я людини.

Багато вчених з різних країн досліджують тему "Психологічні чинники вибору професії". John Holland (США). Його теорія професійних інтересів (Holland's Theory of Career Choice) висвітлює взаємозв'язок між особистісними типами та обраною професією. За його класифікацією існують шість типів особистості, що відповідають різним професійним напрямкам. Donald Super (Канада). Відомий своєю Теорією життєвого і кар'єрного розвитку, Super розглядає кар'єрний розвиток як постійний процес, що розвивається протягом життя людини. Linda Gottfredson (США). Її теорія професійного вибору базується на концепції когнітивних навичок та здібностей, вона вивчає вплив інтелектуальних здібностей на вибір професії. Mark Savickas (США).[2] Його робота зосереджена на конструктивістському підході до кар'єрного розвитку, підкреслює важливість особистісного конструювання кар'єри та взаємодії з суспільством. Anne Roe (США) розробила теорію, яка об'єднує психічні та соціокультурні фактори у виборі професії. Вивчала вплив раннього дитинства, виховання та освіти на вибір професії.

Українські науковці також внесли свій внесок у дослідження психологічних чинників вибору професії. Л.Кравченко. Займається проблемами професійної орієнтації, психології кар'єри та освітньої психології. В.Ляшенко. Автор праць з психології особистості та професійного самовизначення. О.Вітківська. Спеціалізується на вивченні особливостей професійного самовизначення студентів та молоді. О.Шатун. Займається проблемами професійної підготовки та вибору професії в освітньому середовищі. В.Кириченко. Вивчає питання психології особистості, включаючи професійне самовизначення. Ці вчені внесли вагомий внесок у вивчення психологічних аспектів вибору професії в українському контексті. [1]

Вибір професії є складним процесом, у якому враховуються різноманітні особистісні чинники. Кожна людина унікальна, і її рішення стосовно кар'єри визначаються взаємодією

численних особистісних аспектів. Ось деякі основні особистісні фактори, які можуть впливати на вибір професії: інтереси (вибір роботи, яка відповідає хобі, захопленням і уподобанням); навички і здібності (використання природних талантів та навичок); особистісний тип (теорія професійних типів Джона Голланда - особистість може визначити, які професії більше підходять для конкретної людини); цінності (особисті цінності і переконання); етап життя; соціокультурні чинники (культурні та соціальні очікування, релігійні переконання та вплив родини); фінансові мотиви (умови оплати і фінансові можливості). Ці фактори можуть взаємодіяти та впливати на рішення щодо вибору професії в унікальний спосіб для кожної людини. Емоційний стан відіграє важливу роль у виборі професії та впливає на різні аспекти кар'єрного розвитку. Емоції можуть виникати на різних етапах вибору професії: від початкового розгляду можливих варіантів до самого досвіду роботи (мотивація, стрес та задоволеність, самооцінка та впевненість, вибір командної чи індивідуальної роботи, вибір галузі). [3]

Отже, у сучасному світі, де зростає конкуренція на ринку праці та змінюються економічні та технологічні умови, розуміння психологічних чинників вибору професії є дуже важливим для індивіда та суспільства в цілому.

Список використаних джерел

1. Вітковська О. І. Професійне самовизначення особистості і практичні аспекти професійної консультації: монографія. Київ : Науковий світ, 2001. 91с.
2. Кириченко В. В. Психологічні основи професійної адаптації та вибору професії: навч. посіб. / В. В. Кириченко. – Житомир : Вид-во ЖДУ ім. І. Франка, 2015. 110 с.
3. Профорієнтаційна робота психолога / упоряд. Т. Гончаренко. Київ : Шкільний світ, 2007. 128 с.

УДК 159.9:613

Захаріна М.І., здобувачка вищої освіти гр. ЗМПб-231

Науковий керівник – **Г.Л. Чепурна**, канд. психол. наук, доцент

Національний університет «Чернігівська політехніка», м. Чернігів, Україна

РОЛЬ МЕНТАЛЬНОГО ЗДОРОВ'Я ПЕРСОНАЛУ У РОЗВИТКУ ОРГАНІЗАЦІЇ

Не секрет, що фізичне здоров'я дуже важливий компонент розвитку особистості, а також успішності у житті. Але часто, ми забуваємо про ще один аспект здоров'я – це ментальне здоров'я або психічне здоров'я.

За визначенням ВООЗ: «це стан благополуччя, при якому людина може реалізувати свій власний потенціал, справлятися зі звичайними життєвими стресами, продуктивно і плідно працювати, а також вносити вклад в життя своєї спільноти» [1]. Тобто, ментально здорова людина отримує задоволення від життя та знає, що таке щастя.

Навіть 10 жовтня визначено Всесвітнім днем психічного здоров'я і темою 2023 року було визнано тему «Психічного здоров'я».

Останнім часом, на наше ментальне здоров'я впливало багато негативних факторів: COVID, війна, зміна місця проживання, сумні новини. Це все позначається на можливості справлятися з життєвими стресами та мати психічне благополуччя.

Науковці вказують, що ментальне здоров'я – це набагато більше ніж відсутність психічних проблем. Це також і стани нашого організму, які пов'язані з можливістю протистояти стресам, або ризикам ушкодження, це здатність піклуватися про себе, відстоювати свої кордони, не порушуючи кордони інших. Різні аспекти ментального здоров'я серед психологів вивчали І.Н. Гурвіч, О. С. Васильєва, Г. С. Нікіфоров, Н. М. Шустров. Необхідність комплексного розгляду складових здоров'я людини підкреслюють О. В. Корнієнко, Є. Р. Калітеєвська.

На стан ментального здоров'я великий вплив мають життєві події, такі як втрата близької людини, напружена робота, соціальне насильство, зневага, ускладнення стану здоров'я. Ці всі фактори впливають не тільки на соціальне життя індивіда, а також на професійний розвиток.

А яка ж роль ментального здоров'я персоналу у розвитку організації?

Ментальне здоров'я персоналу грає не останню роль в успішному розвитку всієї організації. Тому що, здоров'я та самопочуття працівників безпосередньо впливають на їх продуктивність, самовираження, наполегливість, а також на загальний клімат та ефективність роботи в організації.

Саме працездатність однією з перших страждає від змін психічного стану. Погіршення сну, неуважність на робочому місці, конфліктність, незадоволеність та роздратування – це прояви порушеного ментального здоров'я. Але сприятлива атмосфера робочого місця може зміцнити колектив та є профілактикою психічних розладів [2].

Ментальне здоров'я персоналу піддається впливу різноманітних факторів, які можуть бути як робочими, так і особистими. Можемо навести деякі чинники, які можуть негативно впливати на ментальне здоров'я працівників:

- велике навантаження, перевищення робочих обов'язків можуть впливати на емоційне благополуччя працівників.
- надмірний стрес на роботі, пов'язаний з тиском виконання завдань, конфліктами на робочому місці або нестабільністю.
- негативне спілкування, конфлікти з колегами або неприязневі взаємини.
- наявність недостатньо підтримки від керівництва, відсутність можливостей для розвитку та небезпечна атмосфера можуть створювати несприятливий робочий клімат.
- несприятливі умови праці, невизначеність щодо майбутніх перспектив та економічна нестабільність можуть викликати тривогу та стрес.
- особистісні проблеми та проблеми вдома.

В своїх працях К. Ясперс виділяв чотири основні ознаки психічного здоров'я: «1) здатність концентрувати увагу на предметі; 2) утримувати інформацію в пам'яті; 3) логічне опрацювання інформації; 4) адекватна орієнтація особистості у просторі та часі» [3]. І ці всі ознаки важливі для високої працездатності працівників.

Що може зробити роботодавець, щоб зменшити вплив негативних факторів?

Якщо бізнес є соціально відповідальним, турбується про розвиток своєї організації та свого персоналу, не хоче плинності кадрів, то треба прикласти зусиль.

Для цього роботодавець може забезпечити такі умови праці:

заохочувати здоровий баланс між роботою та особистим життям, встановлюючи чіткі очікування щодо робочого часу та сприяючи перервам, щоб запобігти виснаженню, підтримувати гнучкість, коли це можливо;

розвивати культуру відкритого та сприятливого спілкування, де працівники відчують себе комфортно, обговорюючи свої проблеми з психічним здоров'ям. Заохочувати менеджерів регулярно перевіряти членів своєї команди на стрес та впроваджувати програми управління стресом, семінари або тренінги, щоб надати співробітникам інструменти та стратегії для боротьби зі стресом, пов'язаним з роботою;

провести навчання з питань психічного здоров'я, щоб зменшити стигматизацію та покращити розуміння поширених проблем психічного здоров'я. Це може допомогти створити робоче середовище, яке сприятиме співпереживанню та підтримці;

розвивати позитивну культуру на робочому місці, яка наголошує на командній роботі, визнанні досягнень і почутті причетності. Позитивне середовище сприяє покращенню психічного благополуччя;

переконатися, що співробітники мають чіткі робочі очікування та знають про наявні ресурси та підтримку. Невизначеність і нереалістичні очікування можуть сприяти стресу.

Наприклад, Державна служба зайнятості звернула увагу на те, що саме працездатність страждає найпершою при порушенні ментального здоров'я. Тому запровадила тренінг

«Базовий курс самопомогги та первинної підтримки у кризових ситуаціях» для безробітних, шукачів роботи та студентської молоді.

Турбота про ментальне здоров'я повинна стати звичкою і відповідальністю кожного, хто бажає розвитку та вдосконалення.

Список використаних джерел

1. Гопкало Ю. Ментальне здоров'я особистості – загальнонаціональне благополуччя. *Грааль науки*. 2022. (11). С. 499-500.
2. Карамушка, Л. Психічне здоров'я персоналу організацій в умовах війни : основні вияви та ресурси. *Вчені записки Університету «КРОК»* . 2022. 3 (67). С. 124-133.
3. Коцан І. Я., Ложкін Г. В., Мушкевич М. І. Психологія здоров'я людини. Луцьк: Волин. нац. ун-т ім. Лесі Українки. 2011.
4. Костюк Д., Костюк В. Психічне та психологічне здоров'я особистості: поняття, зміст та критерії. *Вісник національного університету оборони України*. 2019. 50(2). С. 45–50.
5. Шаронова І. Психічне здоров'я особистості як предмет психологічного дослідження. *Проблеми сучасної психології* : зб. наук. пр. 2019. С. 20.

УДК 159.944

Захаріна Т.І., канд. пед. наук, доцент

Національний університет «Чернігівська політехніка», м. Чернігів, Україна

ПСИХОЛОГІЧНІ АСПЕКТИ УСПІШНОЇ АДАПТАЦІЇ ВЕТЕРАНІВ ДО БІЗНЕС-СЕРЕДОВИЩА

Проблема успішної адаптації ветеранів до бізнес-середовища на сьогодні є однією із актуальних проблем в площині психологічних наук, оскільки в умовах повномасштабного вторгнення спостерігається збільшення частки ветеранів, які потребують допомоги і підтримки від держав, громади, бізнесу та родини. Питання повернення ветеранів до мирного життя, а саме процес їх соціальної реінтеграції, реабілітації з різною активністю порушується у працях сучасних українських науковців, зокрема Т. Коленіченко [1], О. Кравченко [2], Н. Сейко [3], Г. Слозанської [5], Н. Чернухи [6]. Проте, недостатньо дослідженим залишається проблема психологічних аспектів успішної адаптації ветеранів до бізнес-середовища.

В контексті нашого дослідження ми розглядаємо працевлаштування ветеранів як механізм їх соціальної реінтеграції у мирне життя [1]. Саме тому, ми здійснимо спробу визначити психологічні аспекти успішної адаптації ветеранів до бізнес-середовища як важливої складової їх соціальної реінтеграції. Дослідження проблеми адаптації ветеранів до бізнес-середовища та їх подальшого професійного розвитку має вагоме соціальне та економічне значення, оскільки після повернення із зони бойових дій ветерани відчувають потребу у їх підтримці щодо працевлаштування, тобто у громади має бути соціальна відповідальність стосовно створення умов для успішної адаптації ветеранів до бізнес-середовища державних або приватних інституцій.

Важливо зазначити, що під бізнес-середовищем ми розуміємо сукупність зовнішніх і внутрішніх факторів, які впливають на діяльність установу, в яку працевлаштовується ветеран. До зовнішніх факторів ми відносимо економічні, політичні, соціальні та інші аспекти, які впливають на функціонування установи. Щодо внутрішніх факторів, то вони включають структуру установи, її корпоративну культуру, стратегію управління та інші аспекти, які також впливають на успішність функціонування бізнес-установи. Перевагами працевлаштування ветеранів у бізнес- установи є наявність у них унікальних навичок та досвіду, які є корисними для функціонування установи. Успішний процес адаптації ветеранів до бізнес-середовища сприятиме покращенню продуктивності та конкурентоспроможності установ. Натомість неуспішна адаптація може призвести до

виникнення стресу, депресії та ізоляції у ветеранів [3]. Зазначене обумовлює розроблення програми психологічної підтримки та професійного розвитку ветеранів з метою створення умов для їхнього благополуччя. Незаперечним аргументом є те, що ветерани приносять у бізнес-середовище цінний досвід лідерства, командної роботи та вирішення проблем в умовах стресу. Адаптація їхнього потенціалу може сприяти розвитку інновацій та покращенню корпоративної культури.

Створюючи умови для успішної адаптації ветеранів до бізнес-середовища важливим є визнання внеску ветеранів у захист власної країни. Підтримка у процесі працевлаштування або відкриття власного бізнесу є способом визнання їх внеску та визнання цінностей, які вони можуть принести у цивільне життя. Досить часто ветерани мають унікальні навички та досвід, які можуть бути корисними у бізнесі. Підтримка в бізнес-установі може полягати у наданні доступу до навчальних програм, менторства, фінансової підтримки та зв'язків у бізнес-середовищі, що допоможе їм успішно реінтегруватися. Деяким ветеранам може бути складно адаптуватися до цивільного життя через посттравматичний стресовий розлад або інші психологічні проблеми. Саме тому, важливим є підтримка у процесі працевлаштування або відкриття власного бізнесу, що сприятиме виникненню у них почуття стабільності та психологічного благополуччя.

В контексті нашого дослідження важливо визначити психологічні аспекти, які впливають на професійну реабілітацію та успішну побуду кар'єри ветеранами: самооцінка та впевненість у собі (у ветеранів виникають проблеми з реінтеграцією після участі у збройному конфлікті, саме тому у них виникає проблема із самооцінкою та впевненістю у власних можливостях); стрес та копінг-стратегії (ветерани мають проблеми зі стресом, який пов'язаний із переходом у бізнес-середовище, новими викликами та вимогами. Важливим є розвиток у ветеранів ефективних стратегій копіngu та навичок управління стресом з метою подальшої їх адаптації); комунікативні навички (ефективна комунікація є важливим аспектом для успішної роботи в бізнес-середовищі. Саме тому, виникає необхідність підтримки ветеранів щодо розвитку у них комунікативних навичок в площині взаємодії з колегами, клієнтами та партнерами); мотивація та цілепокладання (наявність у ветеранів чітких цілей та мотивації для досягнення успіху у бізнес-середовищі. Важлива роль відводиться психологам, які допомагають визначити ветеранам власні цілі та розробити стратегії їх досягнення); сприйняття змін (перехід з військової служби до бізнес-середовища може бути складним через різницю в культурних цінностях та практиках. Підтримка ветеранів у зазначеному психологічному аспекті полягає у гнучкості та здатності до адаптації в новому середовищі). Визначені нами психологічні аспекти є пріоритетними для успішної адаптації ветеранів до бізнес-середовища та їх подальшого професійного розвитку.

Узагальнюючи вищевикладений матеріал, ми можемо стверджувати, що дослідження проблеми адаптації ветеранів до бізнес-середовища має важливе значення для розвитку суспільства, економіки та формування почуття власного благополуччя у ветеранів. Порушена тема вирізняється своєю актуальністю та потребує уваги та досліджень для забезпечення успішного процесу їх соціальної реінтеграції в сучасному соціумі.

Список використаних джерел

1. Коленіченко Т. І. Науково-методологічні підходи соціальної реінтеграції ветеранів російсько-української війни. *Вісник Національного університету «Чернігівський колегіум» ім. Т. Г. Шевченка*. Сер. Педагогічні науки, 2021. 14–15 (170–171). С. 70–75.
2. Кравченко О., Швець В., Мельник Л. Роль ветеранських організацій у реінтеграції та психологічній реабілітації ветеранів з інвалідністю в умовах військового та повоєнного часу. *Психологічний журнал*. 2023. 11. С. 32-36.
3. Сейко Н. А., Захаріна Т. І. Громадянське суспільство як суб'єкт формування системи реінтеграції ветеранів. *Social Work and Education*. 2023. 10. 2. С. 17–177.
4. Kolenichenko, T., Nahorna, N., Maksom, K., Mekshun, A., & Syla, T. The global and Ukrainian experience of social reintegration of hybrid war veterans in the modern society conditions. *AD ALTA: Journal of*

interdisciplinary research. Double-Blind Peer-Reviewed, 2021, 11. 2. Special Issue XX. C. 77–83. URL : <https://www.magnanimitas.cz/ADALTA/110224/PDF/110224.pdf> (дата звернення: 01.04.24).

5. Slozanska, H., Horishna, N., Bybyk, D., & Krynytska, I. Social support of veterans of the Russian-Ukrainian war and their families during the war and post-war period. *Social Work and Education, 2023. 10(1). 47–62.*

6. Chernukha, N. Social Rehabilitation Practices of Inclusion in the Educational Process in Working with Children with Disabilities. *Propositor Representaciones, 2021. Vol. 9. SPE (3). C. 1188.*

УДК 338.4:004.9

Зубок В. І., здобувач вищої освіти гр. МКІ-201

Науковий керівник – **Ємець Н.А.**, канд. філос. наук, доцент, доцент кафедри психології і креативних індустрій

Національний університет «Чернігівська політехніка», м. Чернігів, Україна

ОСОБЛИВОСТІ ВИРОБНИЦТВА ВІДЕОІГОР ЯК СЕГМЕНТУ КРЕАТИВНИХ ІНДУСТРІЙ

Актуальність теми зумовлена тим, що у сучасному світі креативні індустрії, до яких належить й індустрія виробництва відеоігор, є одним із сегментів глобальної економіки, який найшвидше розвивається. Відеоігри вже давно вийшли за межі просто розваги і стали важливою складовою культурної і соціальної сфери. Тому дослідження особливостей їх виробництва має велике значення для розуміння тенденцій розвитку сучасного світу.

Про актуальність та важливість теми свідчить значна кількість науково-практичних досліджень, присвячених відеоіграм та особливостям їх виробництва як сектору креативних індустрій. Можна відзначити роботи таких зарубіжних та вітчизняних науковців, як Горбань О. В., Мартич Р. В., Малецька М. О., Чайка Г.В., Рейнгольд Х., Теркл Ш., Артофські М., Литовченко І. В., Литовченко, Ю. С., Малюк Є. О., Медяний В., М. Ю. Чікарькова., Мальте Берманн, Ян Богост

Виробництво відеоігор характеризується поєднанням різних видів мистецтв та технологій, зокрема графіки, звуку, сценарію та програмування. Розробка відеоігор вимагає співпраці творчих і технічних команд, залучаючи фахівців з різних дисциплін, від художників до програмістів.

Процес створення відеоігри також включає етапи концептуалізації, дизайну, розробки, тестування та запуску на ринок. Кожен з цих етапів має свої особливості та вимагає пильної уваги до деталей.

Важливість виробництва відеоігор як сектору креативної індустрії проявляється не лише в його комерційному успіху, але й у впливі на культуру та суспільство в цілому.

Відеоігри є не лише засобом розваги, але й інструментом для розвитку навичок, соціалізації та розбудови спільнот, а також мають потенціал для використання в освіті та навчанні. Зі зростанням популярності відеоігор зростає і їхня культурна та соціальна вагомість. Тому важливо розуміти особливості їхнього виробництва та впливу, щоб ефективно використовувати цей сектор креативних індустрій у сучасному суспільстві.

Відеоігри імітують роботу певних систем і створюють моделі, з якими люди можуть взаємодіяти. Ян Богост називає цю функцію відеоігор «процедурною риторикою». Здатність переконувати, створюючи специфічні та унікальні ситуації у відеоіграх, - це те, чим не володіє жоден інший медіум. Ця функція є важливою частиною сучасної культури. Можливість «розігрувати» конкретні події з метою моделювання практичних ситуацій, пов'язаних з конкретними подіями, що мають безпосереднє відношення до людської реальності, змінює наше розуміння особливостей передачі та сприйняття інформації [1].

В розвинених країнах виробництво відеоігор посідає чільне місце в креативній індустрії. В Німеччині комп'ютерні ігри розглядаються як мистецька власність, а їхні розробники є членами Німецької культурної ради. Комп'ютерні ігри є не лише економічною галуззю, що динамічно розвивається, але й важливими клієнтами для митців різних жанрів, пояснює Німецька культурна рада. Дизайнери, сценаристи та композитори тісно співпрацюють у командах, що створюють ігри. Іноді й самі митці використовують комп'ютерні ігри для самовираження. За словами Мальте Берманна, голови Німецької федеральної асоціації розробників комп'ютерних ігор, членство асоціації в Німецькій раді з питань культури є «справжньою віхою в німецькій медіаполітиці» [2].

Окрім цього галузь відеоігор стає однією з найбільш прибуткових у креативній економіці. У 2020 році вона принесла приблизно 178 мільярдів доларів, перевершуючи прибуток кіноіндустрії (\$80,8 мільярда), книговидавництва (\$87,92 мільярда) та музичної індустрії (\$57,5 мільярда). Це свідчить про значний вплив та популярність відеоігор як у економічному, так і в культурному аспектах. Наприклад, компанія CD Project Red з Польщі відома своєю грою «The Witcher 3: Wild Hunt», яка не лише стала однією з найуспішніших в історії, але й підвела до визнання польську культуру [3].

Українська компанія GSC Game World випустила відому гру «S.T.A.L.K.E.R.», що має три частини, а випуск четвертої планується на 2024 рік. Особливістю цієї гри є використання в сценарії реальних подій, що відбувалися в Україні в кінці 80 років 20 століття. Розробники намагалися перенести в «S.T.A.L.K.E.R.» найвідоміші пам'ятки Чорнобильської зони і навіть відтворити саму зону відчуження. Гравці, які ніколи не були в Чорнобилі, можуть вільно досліджувати апокаліптичний світ, заражений радіацією і містикією.

Але, незважаючи на ці досягнення, в Україні мало успішних геймдев-студій, і хоча регіональні офіси таких гігантів, як Ubisoft, розміщувалися тут, більшість їх в наслідок об'єктивних обставин вже переміщені. Проте українські фахівці продовжують співпрацювати з ними.

Ще одна тенденція яка простежується в Україні – зростання ринку мобільних ігор, які створюються невеликими компаніями, почасти аматорськими студіями. Слід відзначити що із запуском нових ігор збільшується кількість україномовного контенту в мобільних іграх-додатках, що вказує на підвищений попит на такі продукти.

Прогрес відеоігрової індустрії залежить не лише від технологічних досягнень, але і від глибокого розуміння та уважного врахування всіх аспектів процесу створення ігор. Але індустрія відеоігор як сегмент креативних індустрій потребує підтримки держави на рівні із іншими креативними галузями, зокрема, такими як книговидавництво та кіноіндустрія.

Таким чином, розуміння особливостей процесу створення відеоігри є ключовим для успішного функціонування відеоігрової індустрії в сучасному світі. Лише через поєднання технічних знань, креативного потенціалу та ефективної економічної стратегії виробництва можна досягти не лише комерційного успіху, а й створити ігри, які захоплюють, надихають та розвивають гравців у всьому світі.

Список використаних джерел

1. Малюк С. О. Новини-ігри як феномен сучасної медіакультури. *Культура і мистецтво у сучасному світі*. 2016. Вип. 17. С. 70-76. URL : http://nbuv.gov.ua/UJRN/Kmss_2016_17_11 (дата звернення: 05.04.24).
2. Медяний В. Комп'ютерні ігри визнали мистецтвом. W. 2008. 15 серп. URL : <https://p.dw.com/p/ExlV> (дата звернення 05.04.24).
3. Улітіна О. В., Якуша Є. С. Вплив комп'ютерних ігор на розвиток когнітивних функцій дітей та підлітків. *Наукові записки Національного університету "Острозька академія"*. Сер.Психологія. 2023. Т. 4(60). С. 94-102. URL : [https://doi.org/10.20535/2308-5053.2023.4\(60\).296977](https://doi.org/10.20535/2308-5053.2023.4(60).296977) (дата звернення 05.04.24).

Іванова Ж. С., здобувачка вищої освіти, група ФР-201
Драгунов Д. М., д-р філософ., доцент
Національний університет «Чернігівська політехніка», м. Чернігів, Україна

ХАРАКТЕРИСТИКА СУЧАСНИХ ОЗДОРОВЧИХ ПРОГРАМ

Оздоровчі заняття широко визнані поширеним і ефективним методом популяризації фізичної активності населення. Основними завданнями цих занять є зміцнення загального здоров'я, підвищення фізичної працездатності та підвищення стійкості організму до зовнішніх факторів. Багато експертів у цій галузі вважають, що коротші заняття, тривалістю приблизно 30-40 хвилин, слід проводити принаймні тричі на тиждень. Важливо відзначити, що частота занять залежить від їх тривалості. Наприклад, якщо тривалість уроку становить 20-25 хвилин, то рекомендується проводити 5-6 занять на тиждень. Так само при тривалості 30-45 хвилин заняття проводити 3 рази на тиждень, а при 45-60 хвилин - два рази на тиждень. Вважається доцільним займатися вправами з інтенсивністю навантаження в межах 50-75% від максимального поглинання кисню за умови, що ЧСС залишається в межах рекомендованих контрольних значень протягом 15-20 хвилин. Експерти з охорони здоров'я з Департаменту охорони здоров'я Північної Америки радять людям займатися фізичною активністю в цілому 150 хвилин на тиждень, або з помірною інтенсивністю, або протягом 75 хвилин з високою інтенсивністю. Для досягнення оптимальних результатів рекомендується брати участь у вправах 5 разів на тиждень, тривалістю кожного заняття до 30 хвилин. Ці заняття мають складатися із збалансованої комбінації аеробних вправ, силових тренувань і вправ, які сприяють рухливості суглобів і хребта. Важливо відзначити, що аеробна активність повинна тривати щонайменше 10 хвилин, і більшої користі можна досягти, включивши тренування з більшою інтенсивністю.

У сфері фітнесу успішні програми з'явилися завдяки поєднанню різних існуючих систем. У цих програмах використовуються ретельно підібрані фізичні вправи, спрямовані на певні функціональні системи організму, спрямовані на комплексний або цілеспрямований вплив. У спортивних і оздоровчих заходах використовуються різні типи програм, розрізняючи кардіо-програми, силові програми та програми «Розум-тіло». Кардіо програми охоплюють такі види діяльності, як ходьба, біг, їзда на велосипеді (включаючи використання кардіотренажерів), різні види аеробіки, танці та аквафітнес. Силові програми зосереджені на корекції фігури та розвитку опорно-рухового апарату, включаючи шейпінг, бодібілдинг, боді-памп і вправи з вільними вагами, такими як гантелі, штанги та гирі. Програми «Mind Body», такі як тай-чи, ци-фітнес, йога-гімнастика, система Джозефа Пілатеса, фітбол і бодіфлекс, не тільки покращують фізичні якості, такі як сила, гнучкість, рівновагу та координація, але й регулюють психічний стан людини [1].

Фітнес - це оптимальний фізичний стан, який вимагає досягнення певного рівня продуктивності у фізичних тестах і низького ризику розвитку захворювання. У цьому сенсі тренуваність є критерієм ефективності фізичної активності [2]. Прикладом використання цього визначення є система EUROFIT (European Physical Fitness). Фітнес - вид спорту, в основі якого лежить виконання гімнастики і демонстрація гармонійної фігури. Існує система міжнародних фітнес-змагань, організованих Міжнародною федерацією фітнесу (IFSB). Фітнес офіційно визнаний видом спорту, який не входить до олімпійської програми. Розроблено систему нормативних вимог щодо функціонування спортивних майданчиків та вторинного фітнесу.

Тому в області використання засобів спортивної діяльності народився новий термін «фітнес», який досить повно описує соціальний (здоровий спосіб життя), біологічний (спортивна діяльність), фізичний стан (мотивація, інтереси) тощо. Стає можливим

відображення Особливості використання засобів фізичного виховання з оздоровчою метою. У цьому сенсі фітнес є багатовекторним концептуальним типом, оскільки охоплює більшість термінів, що характеризують сфери оздоровчої фізичної культури (рекреаційний спорт, рекреація, кондиційна підготовка тощо). Підтвердженням переваги використання терміна «фітнес» є поширеність терміну у сфері фізичного виховання та спорту, особливо в державній системі фізичного виховання у ВНЗ. Одним із найкращих підручників із фізичних вправ є той, який опублікував у 1999 році видавництво Human Kinetics під назвою Physical Education for Fitness. У багатьох університетах створені фітнес-групи, а сам процес фізичного виховання базується на цілях, які відповідають поняттю «фітнес».

Література

1. Маляр Н.С., Маляр Е. І. Оздоровчий фітнес: метод. рекомендації. Тернопіль : Економічна думка, 2019. 41 с.
2. Тулайдан В.Г. Оздоровчий фітнес. Львів, Фест-Прінт. 2020. 139 с.

УДК 316.334

Іванова А. В., здобувач вищої освіти гр. ЗСР-191

Науковий керівник – д-р екон. наук, професор **Захаріна Т.І.**

Національний університет «Чернігівська політехніка», м. Чернігів, Україна

ТЕОРЕТИЧНІ ОСНОВИ СОЦІАЛЬНОЇ РОБОТИ В ТЕРИТОРІАЛЬНІЙ ГРОМАДІ В УМОВАХ РОСІЙСЬКО-УКРАЇНСЬКОЇ ВІЙНИ

Соціальна робота, відповідно до свого змісту, належить до галузі соціально-гуманітарних наук, а за характером є міждисциплінарною та інтегративною. Її мета полягає в регулюванні соціально-економічних відносин людини з суспільством та у наданні їй допомоги в розв'язанні проблем і покращенні умов існування [5, с.155].

М. Пейн вказує на те, що основна мета соціальної роботи в громаді полягає у зміцненні почуття приналежності до соціальної спільноти шляхом сприяння взаємодії та контактів між організаціями, групами та окремими особами всередині конкретної територіальної громади. [2, с. 63].

А. Слозанська пропонує власне авторське розуміння поняття «соціальна робота в громаді» як базовий рівень соціальної роботи, на якому соціальний працівник планує та реалізує інтервенційні заходи, ініціює та проводить зміни, спрямовані на активізацію громади та її членів, а також проводить оцінку потреб для вирішення соціальних проблем, задоволення потреб, інтересів та розвитку територіальної громади та її мешканців. Основними характеристиками соціальної роботи в громаді є її локальність, спільність інтересів, наявність взаємодії, солідарності та спільності [5, с.12].

У період російсько-української війни, основним методом соціальної роботи виступає активна діяльність в громаді. Це означає розвиток соціальних зв'язків серед місцевого населення, організацію системи взаємодопомоги та співробітництва між різними групами людей, а також розробку, впровадження та оцінку ефективності соціальних програм, спрямованих на задоволення потреб та інтересів населення [3, с. 65].

У громадах соціальна робота реалізується за допомогою наступних механізмів: координація відповідних служб; планування майбутніх дій та стратегій; залучення громадян до ініціатив допомоги, які здійснюються центрами соціальних служб; розвиток системи підтримки в громаді [1, с. 70].

Т. Семігіна визначила рівні сучасної соціальної роботи: макросистема (яка охоплює економічний, культурний, політичний, соціальний контекст, екологію, суспільну дискримінацію і т. д.); мезосистема (взаємодії між елементами); соціальні мікросистеми (такі як сім'я, близькі люди, робота, школа, структури в громаді); індивід (якісні

характеристики особистості, такі як вік, стать, сексуальна орієнтація, темперамент, стан здоров'я, переживання травми, негативний досвід, специфічні потреби). На основі цих складових можемо віднести соціальну роботу в громаді в умовах війни до соціальної роботи на макрорівні, яка здійснюється найближчим оточенням людини та самоорганізацією громади у вирішенні складних життєвих обставин [4, с. 115].

В Україні під час війни практична соціальна робота в громаді відбувається на чотирьох рівнях: через діяльність органів місцевого самоврядування, в межах територіальних громад, у рамках закладів соціальної сфери та залученням жителів громад до спільних ініціатив.

Міністерство соціальної політики виступає центральним органом виконавчої влади, що спрямовує та координує свою діяльність під керівництвом Кабінету Міністрів України. На офіційному веб-сайті цього міністерства висвітлені заходи, спрямовані на надання допомоги постраждалим від агресії РФ: забезпечення продуктовими наборами, сприяння у переміщенні дітей з вразливих категорій населення, захист прав переміщених дітей, підтримка у створенні гуманітарних коридорів та надання допомоги переміщеним особам, а також виплати соціальної допомоги, пенсій та грошових виплат, надання пільг та субсидій та інші види допомоги.

Органи місцевого самоврядування втілюють у життя державну політику у сферах соціальної політики, загальнообов'язкового державного соціального та пенсійного страхування, справ сім'ї та дітей, надання гуманітарної допомоги, а також забезпечення соціальних послуг особам та окремим соціальним групам, які опинилися у складних життєвих обставинах і не здатні самостійно подолати їх.

Саме установи соціальної сфери виступають в якості суб'єктів впровадження соціальної політики, через них забезпечується надання соціальних послуг різним категоріям населення, включаючи сім'ї, які знаходяться у складних життєвих обставинах, патронатні сім'ї, дитячі будинки сімейного типу, сім'ї військовослужбовців, одиноких, люди похилого віку, внутрішньо переміщені особи. Часто соціальні служби можуть запропонувати взяти на піклування дітей біженців.

Соціальні служби тісно взаємодіють зі старостами громад. Територіальні громади України об'єдналися для спільної боротьби з загальним ворогом, і всі вони надають підтримку одна одній. Крім того, органи місцевого самоврядування допомагають переселенцям, які змушені шукати притулок в інших громадах через агресію Росії.

Територіальні громади надають соціальну допомогу шляхом підготовки продуктів для фронту та переселенцям, роздають предмети першої необхідності, організують виготовлення маскувальних сіток, збирають медикаменти та одяг. Також вони ведуть облік переселенців і біженців та організують місця для їхнього проживання в школах та дитячих садках [3, с. 67].

Для забезпечення інформаційної підтримки формуються групи в соціальних мережах, у Viber тощо, що дозволяє сповіщати мешканців про пожежні тривоги, потребу у продуктах харчування, розміщення біженців та інші форми допомоги. Мета громади полягає в активізації всіх зусиль, ресурсів та співробітників з метою надання максимальної підтримки ще більшій кількості осіб і забезпечення їх всебічною допомогою.

Таким чином, в Україні під час російсько-української війни соціальна робота в громаді відбувається на чотирьох рівнях: через діяльність місцевого самоврядування, у межах територіальних громад, у рамках соціальних закладів та за участю мешканців громади. Важливим аспектом цієї діяльності є поєднання благодійності громадян з їхнім бажанням допомагати через професійну діяльність соціальних працівників. Умови воєнного конфлікту сприяють розширенню соціальної роботи за рахунок збільшення кількості вразливих груп населення та застосування нових методів та підходів у цій сфері.

Список використаних джерел

1. Гордєєва Т., Лазарева А. Соціальна робота в громаді з учасниками бойових дій, що були нещодавно демобілізовані. *Грані*. 2023. № 3. Т. 26. С. 69–73.
2. Іващенко К. В. Соціальна робота в громаді. *Актуальні проблеми підготовки фахівців соціальної сфери : матеріали науково-методичного семінару (Умань, 26 квітня 2016 р.)* / [ред. кол.: Коляда Н.М. (гол. ред.) та ін.]. Умань : ФОП Жовтий, 2016. С. 61–64.
3. Кравченко О. Соціальна робота в громаді в умовах війни. *Zeszyty Naukowe Collegium Witelona*. 2022. № 42. С. 63–70.
4. Семигіна Т. Сучасна соціальна робота. Київ : Академія праці, соціальних відносин і туризму, 2020. 275 с.
5. Слосанська Г. І. Соціальна робота в територіальній громаді: теорії, моделі та методи: монографія. Тернопіль: ТНПУ імені В. Гнатюка, 2018. 382 с.

УДК 159.9:796

Іванцова В. В., здобувачка вищої освіти, група ДС-221
Самійленко В. П., старший викладач кафедри фізичної реабілітації
Національний університет «Чернігівська політехніка», м. Чернігів, Україна

ПСИХОЛОГІЧНІ АСПЕКТИ РОЗТЯЖКИ (СТРЕТЧИНГУ)

Стретчинг (розтяжка) – це комплекс вправ, спрямований на розтягування м'язів та сухожилів, укріплення зв'язок і розвиток еластичності тіла [1]. Вона дарує свободу рухів, покращує самопочуття та робить вас на крок ближче до омріяної гнучкості та здорового тіла. Неважливо, чи ви досвідчений спортсмен, чи просто хочете покращити свою фізичну форму, розтяжка - це те, що потрібно. Вона доступна людям будь-якого віку та рівня підготовки, оскільки розтяжка впливає не лише на фізичне здоров'я нашого тіла, але й на психологічне, що є також дуже важливим для людини.

Метою дослідження є визначити, як розтяжка впливає на психо-емоційний стан людини та визначити користь розтяжки з ментальної точки зору. Дослідження проводилось також на базі власного досвіду та було проведено невеличке опитування серед відвідувачів занять з стретчингу.

Розтяжка є видом фізичної активності, що допомагає покращити активність, самопочуття та бути ближчим на шляху до омріяного здорового тіла. Але крім цих переваг, стретчинг має свої психологічні аспекти, що робить його ще більш цінним, для покращення загального самопочуття.

Першим з аспектів є зниження стресу. Розтяжка є гарним рішенням аби розслабитись і зняти стрес. Коли ми розтягуємось наше тіло виділяє ендорфіни, які мають знеболюючу та антидепресивну дію. Дослідження показали, що регулярна практика розтяжки протягом 30 хвилин може значно знизити рівень кортизолу – "гормону стресу", що веде до покращення психоемоційного стану. Такий вид занять може бути дуже корисним для людей, які відчувають тривогу, занепокоєння або мають інші проблеми з психічним здоров'ям. Завдяки стретчингу відбувається покращення сну. Більшість занять в фітнес центрах проводять саме ввечері, оскільки це допомагає розгрузити своє тіло і голову після важкого робочого дня та сприяє покращенню сну у людини. Розтяжка перед сном може допомогти розслабитися і швидше заснути, тому це може бути корисним для людей, які страждають від безсоння. Ще одним дуже важливим психологічним аспектом є підвищення рівня усвідомленості та самооцінки. Розтяжка дає змогу ближче познайомитись та відчути своє тіло і його можливості. Під занять стретчингом ви зосереджуєтесь на своїх м'язах і відчуттях під час розтяжки, ви стаєте більш уважними до себе і своїх потреб. Коли ви відчуваєте себе добре у своєму тілі, це призводить до підвищення самооцінки і кращого сприйняття себе. Займаючись розтяжкою у вас

збільшується мотивація до покращення рівня життя. Коли ви бачите прогрес у своїй гнучкості, це мотивує вас досягати інших цілей у житті. Заняття привчають вас до самодисципліни та самоконтролю, завдяки чому, у вас з'являється більше енергії, більше впевненості в свої сили, можливості та бажання досягати більших і кращих результатів. Розтяжка також може бути корисною для людей, які займаються творчою роботою або шукають нові шляхи розвитку, оскільки стретчинг допомагає у підвищенні рівня креативності. Розтяжка може допомогти розслабити не лише тіло, але й розум, що веде до підвищення рівня креативності. У стані спокою та розслаблення вам легше генерувати нові ідеї, знаходити нестандартні рішення та творити. Окрім вище перелічених психологічних аспектів, перевагами розтяжки також є збільшення рівня енергії та зменшення ризику травм [2]. Розтяжка може допомогти вам відчувати себе більш енергійними та бадьорими. Це пов'язано з покращенням кровообігу та лімфотоку, а також з активацією м'язів та суглобів. Після заняття ви можете відчувати себе більш життєрадісними та готовими до нових звершень. Регулярна розтяжка робить м'язи більш гнучкими, що веде до зменшення ризику травм під час занять спортом або інших видів активності. Це робить її важливою частиною будь-якої програми тренувань, адже вона допомагає вам залишатися здоровими та активними [3].

На заняттях із стретчингу, я провела опитування серед інших відвідувачів, щодо їхньої мети. Великий відсоток відвідують заняття аби відволіктись від повсякденного життя і зануритися у світ спокою та розслаблення. Багато людей шукають на заняттях з стретчингу можливість втекти від стресу та тривоги, які накопичуються протягом дня. Розтяжка дає їм шанс зосередитися на своєму тілі та відчуттях, відпустити негативні думки та просто насолодитися моментом.

Це підтверджують і самі відвідувачі: "На цих заняттях я можу забути про всі проблеми та турботи", - ділиться одна з учасниць. "Це час для себе, коли я можу розслабитися і відновити сили", - додає інша.

Отже, стретчинг стає не лише способом покращити фізичну форму, але й рятівним колом у бурхливому морі повсякденного життя. Він дарує нам не лише гнучкість тіла, але й емоційну стійкість, самоконтроль, впевненість у собі, та покращує загальне самопочуття. Важливо пам'ятати, що розтяжка - це не просто фізична вправа, а й спосіб покращити своє психічне здоров'я. Якщо ви хочете отримати максимальну користь від розтяжки, важливо зосередитися не лише на своїх м'язах, але й на своїх думках і емоціях. Зосередьтесь на відчуттях, які виникають під час розтяжки, відпустіть негативні думки та емоції, і дозвольте собі зануритися у світ спокою та гармонії. Розтяжка може стати вашим вірним другом та союзником на шляху до кращого життя, адже вона дає вам можливість піклуватися не лише про своє тіло, але й про свою душу.

Список використаної літератури

1. Босенко, А. І., Холодов, С. А., Коваль, О. Г. Оздоровчий фітнес для учнівської та студентської молоді : навч. посіб. Одеса – Кам'янець-Подільський. 2016. С.56-58. URL: <https://repository.ldufk.edu.ua/bitstream/.pdf> (дата звернення: 08.04.2024).
2. Фізичне виховання стретчинг: практикум для студентів усіх напрямів підготовки. Міністерство освіти і науки України; Національний авіаційний університет. Київ. 2015. С. 4-5. URL: <https://er.nau.edu.ua/bitstream/NAU/> (дата звернення: 08.04.2024).
3. Сазанова І. О., Дорошенко Е. Ю., Гурєєва А. М.. Стретчинг – як метод розвитку фізичних якостей: навч. посіб. для студентів. Запоріжжя 2019. С. 6-7. URL : <http://dspace.zsmu.edu.ua/bitstream/.pdf> (дата звернення: 08.04.2024).
4. Гурєєва А.М., Дорошенко Е.Ю., Сазанова І.О. Методика розвитку гнучкості: навч. посіб. для студентів. Запоріжжя 2019. С.6-7. 23 . URL : <http://dspace.zsmu.edu.ua/bitstream/.pdf> (дата звернення: 08.04.2024).
5. Линець М. М. Основи методики розвитку рухових якостей. Львів : Штабар, 1997. С. 182-185. URL: <file:///C:/Users/User/Downloads/Линець.pdf> (дата звернення: 08.04.2024).

Івашутич А. В., здобувачка вищої освіти гр. ФР-201
Ридзель Ю. М., канд. екон. наук, доцент
Національний університет «Чернігівська політехніка»

СТРУКТУРА І ЗМІСТ ФІТНЕС-ПРОГРАМ

Різноманітність фітнес-програм має дотримуватися основних принципів фізичного виховання, незважаючи на відмінність у їх структурі та використанні різноманітних видів рухової активності. Незалежно від оригінальності, структура будь-якої фітнес-програми включає такі складові:

1. Розминка;
2. Аеробна частина;
3. Кардіореспіраторний компонент (розвиває анаеробну продуктивність);
4. Силова частина;
5. Компонент розвитку гнучкості (стретчинг);
6. Заключна (відновна) частина [5].

Загальна структура, як правило, змінюється в залежності від цілей тренувань, а також рівня фізичної підготовки учасників. Наприклад, у програмах з оздоровчої гімнастики можуть виділятися такі цільові компоненти:

1. Підвідний (підготовка до заняття);
2. Аеробний (розвиває серцево-судинну та дихальну систему організму);
3. Танцювально-хореографічний (розвиває координаційні здібності, розвиває естетику);
4. Коректувальні (коригує фігуру і розвиває силові навички);
5. Профілактичний (запобігає появі захворювань);
6. Додатковий (розвиває вестибулярний апарат, розвиває спритність та гнучкість);
7. Вільний (розвиває музичні та ритмічні здібності);
8. Релаксаційний (відновлення організму після тренування розслаблення та запобігання втоми) [5].

Стретчинг, або розтягування є важливою складовою сучасних фітнес-програм. Це система спеціально фіксованих положень частин тіла, спрямована на покращення еластичності м'язів та розвиток рухливості у суглобах [4]. Виконуючи вправи стретчингу після основної розминки або після аеробної чи силової частин тренування, а також у формі окремих занять, можна зменшити надмірне нервно-психічне напруження, усунути синдром відстроченого болю у м'язах після фізичних навантажень та запобігти травмам [2].

Стретчинг ґрунтується на фізіологічній основі міотонічного рефлексу, що викликає активне скорочення волокон у примусово розтягнутому м'язі та зміцнення в ньому обмінних процесів [3]. Внаслідок систематичних занять значно покращується еластичність м'язової тканини та зв'язків, і збільшується амплітуда рухів у суглобах.

Один із раціональних підходів до стретчингу передбачає використання двох типів тренувальних комплексів. Перший тип, який є виборчо спрямованим, включає невелике кількість вправ (зазвичай 5-7) для одних і тих самих м'язових груп, що спричиняє локальний, але значний ефект. Інший тип комплексу складається з вправ, шкірна з яких націлена на певну м'язову групу. Рекомендується виконувати стретчинг протягом 15-30 хвилин щоденно, чергуючи різні варіанти за спрямованістю [1].

Техніки тонічного стретчингу виконуються в різних позиціях: стоячи, з випадами, нахилі тіла, сидячи та лежачи. Час утримання кожної позиції (від 5 до 30 секунд) визначається в залежності від рівня фізичної підготовленості особи. Одним із невід'ємних елементів фітнес-програм є оцінка фізичного стану людини. Під час оцінки враховуються

основні параметри, такі як антропометричні показники, функціональний стан серцево-судинної системи, сила та витривалість м'язів, а також гнучкість [3, 5].

Існує величезна кількість видів фізичної активності, як і видів спорту. Кожен із них має безліч своїх шанувальників. Тому при виборі виду фізичної діяльності головне, на що слід звернути увагу в першу чергу – щоб вам подобалося ними займатися і щоб ви могли займатися цими тренуваннями протягом усього життя. Це необхідно враховувати, оскільки важливу роль у тренуваннях відіграє мотивація [1].

Крім того, обраний вами вид тренувань повинен точно відповідати вашим потребам сьогодення. Не раціональним буде змінювати форму м'язів тіла за допомогою аеробних навантажень і, навпаки, покращувати роботу серцево-судинної системи з допомогою силових [4]. Хоча і в тому, і в іншому випадку будуть невеликі позитивні зміни, але краще буде, якщо обраний вид фізичної діяльності буде точно відповідати вашим цілям. Вибір місця для занять (клуб, дім або вулиця) і наявність у ньому обладнання так само позначиться на остаточному вигляді вашої фітнес-програми. Здавалося, майже однакові на вигляд тренажери різних фірм виробників на тренуваннях дають різні відчуття. Деякі з них через особливості будови скелету або захворювання опорно-рухового апарату (біль у спині або коліні) можуть викликати дискомфорт під час тренувань. У таких випадках вправу краще замінити аналогічною.

Незалежно від того, яким спортом ви займаєтеся, для кожної людини важливий розвиток основних фізичних якостей: сили, витривалості та гнучкості. Цим трьом напрямкам фізичної активності необхідно приділяти хоча б мінімум уваги [5].

Список використаних джерел

1. Василенко М. М. Професійна підготовка майбутніх фітнес-тренерів у закладах вищої освіти: теорія та методика: навч. посіб. Київ: «Центр учбової літератури», 2021. 495 с.

2. Костюкевич В. М. Теоретико-методичні основи контролю у фізичному вихованні та спорті : монографія / В. М. Костюкевич, Є. П. Врублевський, Т. В. Вознюк та ін.; за ред. В. М. Костюкевича. Вінниця: «Планер», 2017. 191 с.

3. Теорія і методика фізичного виховання: в 2-х томах. / Под ред. Т. Ю. Круцевич. К.: Олімпійська література, 2012. Т.1. 392 с.

Тулайдан В. Г. Оздоровчий фітнес. Львів, «Фест-Прінт». 2020. 139 с.

Розвиток основних фізичних якостей. [Електронний ресурс]. Режим доступу: https://stud.com.ua/29494/meditsina/rozvitku_osnovnih_fizichnih_yakostey

УДК 304:613

Івашутич В. В., здобувач вищої освіти гр. ФР-201

Ридзель Ю. М., канд. екон. наук, доцент

Національний університет «Чернігівська політехніка»

РЕКРЕАЦІЯ ЯК СОЦІАЛЬНО-КУЛЬТУРНЕ ЯВИЩЕ, ЇЇ РІЗНОВИДИ І ХАРАКТЕРИСТИКИ

Рекреація – це процес відновлення фізичного та психологічного стану після напруження або втоми. Це може включати в себе відпочинок, розваги, спорт та інші дії, спрямовані на покращення загального самопочуття. Рекреація також може охоплювати пікніки, прогулянки на природі, відпочинок на пляжі, культурні заходи та багато іншого. Важливо забезпечувати собі достатньо часу для рекреації, оскільки вона сприяє збереженню енергії, зниженню стресу і покращенню загального благополуччя

Розрізняють три форми використання часу, відведеного на рекреацію - туризм, лікування/оздоровлення та відпочинок. Для означення цього часу і видів діяльності, які відбуваються в його межах, будемо використовувати поняття «рекреаційно-туристичний»,

яке включає всю (чи майже всю) сукупність явищ і процесів, пов'язаних з відновленням сил людини та задоволенням її фізіологічних і соціальних потреб

Рекреацію можна сприймати і як заплановану бездіяльність, яка здійснюється за чийсь бажанням. У глибшому сенсі вона розглядається у зв'язку з емоційним досвідом та натхненням, що з'являється як наслідок рекреаційної дії. З іншого боку, рекреація може сприйматися як система ресурсів чи сервісу. І, врешті-решт, не буде помилкою розглядати рекреацію як будь-який тип або вид усвідомленого задоволення фізіологічних бажань і соціальних потреб особистості під час відпочинку [3].

Рекреація, як соціально-культурне явище, є досить розгалуженим та важливим аспектом сучасного суспільства. Це поняття включає в себе різноманітні види дозвілля та відпочинку, що відображають культурні та соціальні вподобання суспільства.

Рекреація може бути активною, таку як спорт, туризм, екскурсії тощо, або пасивною, наприклад, читання книги, слухання музики чи перегляд вистави. Це дозволяє людям відновити сили, розслабитися, зарядитися новою енергією та позитивними емоціями.

Характеристики рекреації включають в себе різноманітність видів дозвілля, доступність для різних соціальних груп, сприяння здоров'ю та психологічному благополуччю людей, а також важливу роль у формуванні культурного та соціального життя суспільства.

Таким чином, рекреація не лише дозвілля, а й важливий елемент культурного розвитку та сприяння здоров'ю людей [1].

Досить часто для практичних потреб розрізняють дві категорії рекреації: пасивну й активну. Прикладами пасивної рекреації є: слухання музики, перегляд телепередач, змагання тощо. До активної рекреації належать види діяльності, які вимагають розумово-психічних або фізичних навантажень.

Слід зазначити, що запропонований поділ форм рекреації є відносним, адже у реальній рекреаційній практиці виділення одного з різновидів практично є неможливим, тому що рекреаційна діяльність має комплексний характер. Наприклад, перегляд телепередач не завжди можна вважати пасивним видом діяльності людини. Адже перегляд, сприйняття, аналіз різноманітної інформації потребують напруження, концентрації психічних процесів, значних витрат енергії. Саме такі «пасивні» форми проведення вільного часу біля телевізора чи комп'ютера спричиняють різноманітні розлади психіки, психічні узалежнення і захворювання.

Варто ознайомитися із структурою рекреації, яку запропонував Думазейдер (J. Dumazejder, 1972). На його думку, в процесі рекреаційної діяльності важливу роль відіграють:

- пасивна регенерація сил у процесі розслаблення, релаксу;
- фізичний розвиток у процесі рекреаційних занять, у яких домінує фізична активність (спорт);
- розвиток психічної (розумової) активності у процесі інтелектуальних розваг, забав і хобістичної діяльності.

Оптимальною формою рекреаційної діяльності вважається комплексне застосування різноманітних (з переважним психічним або фізичним компонентом) форм рекреаційної активності. Однак необхідно наголосити на тому, що сучасна людина, з огляду на умови її життєдіяльності, потребує насамперед фізичної рекреації, яка повинна стати органічним складником способу життя, приносити задоволення, радість, приємність, зменшувати вплив стресів.

Важливими характеристиками рекреації є:

- добровільність рекреаційної активності, яка забезпечується свободою вибору та можливостями задоволення рекреаційних потреб залежно від особистих цінностей, потреб, мотивів та інтересів;
- відмінність змісту та форм рекреаційної діяльності від професійної, побутової та громадської, їх зумовленість ієрархією потреб, специфічністю засобів і методів;

- відсутність економічних мотивів під час участі в рекреаційних заняттях;
- доступність рекреаційних занять для різних вікових та соціальних верств населення;

- приємність, яку приносить рекреаційна активність, відчуття задоволення від участі в рекреаційній діяльності та її результатах [3].

Автори сучасних публікацій із проблем рекреації визначають такі різновиди рекреації: рухова (фізична); творча (креативна); культурно-розважальна; суспільно-громадська.

Рухова (фізична) рекреація.

Мета цієї форми рекреації – це оптимізація стану фізичного здоров'я людини. Вона об'єднує усі різновиди рекреаційних занять, які проводяться у вільний час та наповнені руховою активністю, що реалізується за допомогою фізичних вправ, а також використання інших засобів.

Творча (креативна) рекреація.

Її мета – вдосконалення особистості через вплив різноманітних форм культури (наприклад, музики, театру, фотомистецтва, бальних танців тощо).

Культурно-розважальна рекреація.

Має за мету інтелектуальне вдосконалення особистості у процесі, наприклад, читання художньої літератури, інтелектуальних розваг, інтелектуальних ігор, колекціонування тощо.

Суспільно-громадська рекреація.

Її мета – це допомога іншим людям, що здійснюється у вільний від основних обов'язків час (участь у різноманітних благодійних, волонтерських, харитативних організаціях тощо).

Як зазначалося, є всі підстави зарахувати до рекреаційної активності також велику кількість хобістичних різновидів діяльності людей, що реалізуються на дозвіллі, у вільний від роботи час. До таких різновидів рекреаційно-хобістичної активності належать: рибальство, полювання, збирання грибів, колекціонування тощо.

Фактично всі зазначені різновиди рекреації, відрізняючись структурними та змістовними елементами активності людини, мають одну спільну характеристику – вони можуть розглядатися як активний, цілеспрямований спосіб проведення дозвілля.

У сучасній науковій літературі, окрім зазначених, розрізняють такі різновиди рекреації: соціальну, біологічну, психологічну, кліматичну (Ю. Рижкін, 2001).

Слід зазначити, що рекреаційна активність може спрямовуватися на задоволення власних зацікавлень для самореалізації або може бути способом досягнення визначених завдань (зміцнення та відтворення здоров'я, підвищення та оптимізація фізичної підготовленості, формування естетичної постави тіла тощо).

Головними класифікаційними ознаками фізичної рекреації, на думку Ю. Рижкіна (2001), виступають чинники, що обумовлюють її зміст. Так, фізична рекреація ґрунтується на руховій (фізичній) активності;

головними її засобами є фізичні вправи які:

- реалізується у вільний час;
- містить культурно-ціннісні аспекти;
- складається з інтелектуальних, емоційних і фізичних компонентів;
- виконується на добровільних засадах;
- оптимально впливає на організм людини;
- має виховні й освітні аспекти;
- має переважно розважальний характер;
- реалізується здебільшого в натуральних (природних) умовах.

Слід зазначити, що бурхливий розвиток наукових досліджень рекреаційної проблематики останнім часом дає змогу окреслити тези теорії рекреації як науки:

- серед багатьох потреб людини та суспільства окреслена група специфічних потреб, реалізація яких пов'язана з відновленням й оптимізацією розвитку людського організму, що зумовлює необхідність забезпечення певних умов їх задоволення – наявність вільного часу, особливі властивості простору життєдіяльності, матеріально-технічна база, система психічних (мотивація, інтерес), соціальних чинників

- наявність зазначених потреб спонукає людину до рекреаційної активності, що має низку відмінностей від повсякденної трудової, громадської, побутової діяльності, а суспільство (його інституції) – до створення необхідних умов;

- уведення до сфери рекреаційної діяльності природних об'єктів (природних явищ, предметів та комплексів). Створюючи та використовуючи технологічні системи, а також інших людей, людина таким чином віднаходить і формує, а суспільство створює, підтримує та розвиває особливі системи для задоволення рекреаційних потреб – рекреаційні системи;

- для опису рекреаційної системи необхідно дати характеристику: потребам, напрямкам діяльності, її елементам, внутрішнім (між елементами) та зовнішнім (між рекреаційною системою та суспільством і природою) взаємозв'язкам, які формують систему, та їх ефективності;

- призначення рекреаційних систем і їх властивості детермінуються функціями рекреації;

- за своїм характером рекреаційні системи належать до соціо-демографічно-екологічних, просторових і динамічних систем.

Список використаних джерел

1. Ніколенко О. І. та ін. Рекреація як соціально-культурне явище, її різновиди та характеристики. *Rehabilitation and Recreation*. 2022. (12). С. 144-149.

2. Смаль І. В., Смаль В. В. Рекреація, туризм і дозвілля: тлумачення і співвідношення понять: матеріали Міжнар. наук.-практ. конф. «Педагогічні та рекреаційні технології в сучасній індустрії дозвілля», м. Київ, 4-6 черв. 2004 р. Київ: КНУКіМ, 2004. URL: https://tourlib.net/statti_ukr/smal.htm (дата звернення:01.04.24).

3. Соціально-культурні аспекти рекреації. URL: <https://moodle.znu.edu.ua/mod/page/view.php?id=70871> (дата звернення:01.04.24).

УДК 364-78-054.73

Івченко А.О., здобувач вищої освіти гр.СР-221,

Мекшун А.Д., канд. пед. наук., доцент кафедри соціальної роботи
Національний університет “Чернігівська політехніка”, м. Чернігів, Україна

СОЦІАЛЬНА РОБОТА З ВПО

Внутрішньо переміщені особи є однією з найбільш вразливих груп населення, які потребують підтримки та допомоги у відновленні свого життя після втрати домівки. Соціальні працівники відіграють ключову роль у наданні психосоціальної підтримки цій групі та сприяють їхньому інтегруванню у нове середовище.

У зв'язку з початком військової агресії РФ проти України у 2014 році, зросла потреба у соціальній допомозі через збільшення кількості постраждалих громадян та появу нової категорії осіб, які були змушені залишити свої домівки і переселитися в інші області країни. Ці люди потребують підтримки у забезпеченні житла, медичного обслуговування, психологічної допомоги, інтеграції та інших соціальних послуг. Суб'єкти соціальної роботи відіграють важливу роль у вирішенні цих проблем та підтримці постраждалих громадян.

Відповідно до Закону України «Про забезпечення прав і свобод внутрішньо переміщених осіб» (ст. 1) внутрішньо переміщена особа (ВПО) — це громадянин України, який постійно проживає в Україні та вимушено або самостійно залишив своє місце.

перебування внаслідок або з метою уникнення негативних наслідків збройного конфлікту, тимчасової окупації, масових порушень прав людини та надзвичайних ситуацій природного чи техногенного характеру [2].

Соціальна робота з внутрішньо переміщеними особами та їх сім'ями має на меті забезпечення необхідної соціальної підтримки та захисту цих осіб та їх родин, підвищення їх адаптаційного потенціалу, створення сприятливих умов для їх життєдіяльності, забезпечення стійкої соціальної взаємодії, розвитку механізмів самоорганізації та саморозвитку, а також допомоги членам сімей внутрішньо переміщених осіб у процесі їх соціалізації.

Соціальні працівники з внутрішньо переміщеними особами використовують різні методи та інструменти, щоб надати їм необхідну підтримку. Це може включати індивідуальні консультації, групові заняття, роботу з сім'ями та спільнотами, а також сприяння доступу до освіти, медичної допомоги та інших соціальних послуг.

Найактуальнішими проблемами для цієї соціальної групи є: правова невизначеність (юридичні консультації, відновлення втрачених документів, реєстрація, встановлення (відновлення) опіки над дитиною, представництво інтересів у суді тощо); отримання тимчасового притулку; узгодження питань щодо отримання соціальних виплат відповідно до чинного законодавства; доступ до соціальних та медичних послуг; відсутність зайнятості; професійна перепідготовка та працевлаштування; влаштування дітей до навчальних закладів; Продовження (відновлення) освіти мало інститутів соціальної адаптації та інтеграції; знайти членів сім'ї, які розділяють збройний конфлікт тощо [1, с. 176-182].

Така ситуація потребує диференційованих підходів у сфері соціальної політики врахування потреб різних категорій ВПО в даних соціальна група і особливо сім'ї з дітьми; впровадження багатофункціональної стратегії соціальної підтримки та соціального захисту; залучення до роботи представники державного та недержавного секторів.

Соціальна робота з внутрішньо переміщеними особами та їх сім'ями спрямована на надання необхідної соціальної допомоги та захисту, підвищення їх потенціалу для адаптації, створення сприятливих умов для їхнього життя, підтримку тривалих соціальних зв'язків, розвиток механізмів самоорганізації та саморозвитку, а також допомогу членам сімей у позитивній соціалізації внутрішньо переміщених осіб [3, с. 40-43].

Надаються різноманітні послуги, такі як медичні, юридичні, адміністративні та соціально-психологічні, спрямовані на адаптацію та поліпшення якості життя цієї категорії осіб. Також відбувається удосконалення нормативно-правової бази, розвиток нових організацій та ініціатив для підтримки внутрішньо переміщених осіб, що сприяє їхній інтеграції в українське суспільство.

У 2022 році в Україні спостерігається новий підхід до роботи з внутрішньо переміщеними особами (ВПО), де заклади освіти використовуються для надання житла та соціальної підтримки цій категорії осіб. Школи стають центрами соціальної допомоги для сімей з дітьми під час воєнного конфлікту, забезпечуючи фізичну та емоційну безпеку всім учасникам процесу. Це нова практика, яка вперше в Україні використовує освітні заклади як притулки для ВПО [4, с. 40-43].

Держава спільно з волонтерським рухом та військовими забезпечує права людини та україноцентричний підхід у наданні допомоги населенню, що перебуває на окупованих територіях або в зоні бойових дій. Це відображається в системному та комплексному підходах до соціальної роботи з ВПО та громадами, які включають надання соціальних послуг у різних контекстах: приймаюча громада, окупована територія, евакуація, звільнена територія. Підходи до надання соціальних послуг базуються на принципах кризового втручання, самопомоги, україноцентризму, прав людини та інших аспектів, що визначають систему соціальної роботи [3, 40-43].

Соціальна робота з внутрішньо переміщеними особами є важливою складовою людського розвитку та підтримки вразливих груп населення. Ця діяльність вимагає від

працівників соціальної сфери високої кваліфікації, емпатії та готовності допомагати тим, хто опинився в складних життєвих обставинах. Подальше дослідження цієї теми та розвиток кращих практик у соціальній роботі з внутрішньо переміщеними особами є важливим завданням для покращення якості життя цієї вразливої групи населення.

Отже, соціальна робота з внутрішньо переміщеними особами вимагає комплексного підходу та спільних зусиль з боку урядових та неурядових організацій. Шляхи вирішення проблем ВПО включають забезпечення доступу до основних послуг, надання психологічної підтримки та розвиток програм соціальної інтеграції. Тільки через спільні зусилля можна забезпечити гідність та підтримку для цієї вразливої групи населення.

Список використаних джерел

1. Мельник І.П. Внутрішньо переміщені особи як об'єкт соціальної роботи. Науковий часопис Національного педагогічного університету імені М.П. Драгоманова. Серія 11 : Соціальна робота. Соціальна педагогіка. Вип. 23. 2017. С. 176–182.

2. Про забезпечення прав і свобод внутрішньо переміщених осіб : Закон України від 20.10.2014 р. № 1706-VII : станом на 3 серпня 2023 р. URL: <https://zakon.rada.gov.ua/laws/show/1706-18#Text> (дата звернення 12.04.2024)

3. Романова Н., Шевченко Я. Особливості соціального захисту вимушених переселенців в Україні // Соціальна політика: концепції, технології, перспективи: Матеріали IV Міжнародної науково-практичної конференції, 21-24 квітня 2015 р./ Укл. А.О. Ярошенко, Т.О. Голубенко.-К.: Вид-во НПУ імені М.П. Драгоманова, 2015.- С. 40- 43.

4. Недря К. М. Соціальна робота з внутрішньо переміщеними особами в Україні / К. М. Недря, І. М. Трубавіна, О. Ю. Чередниченко // Суспільство і особистість у сучасному комунікаційному дискурсі [Електронне видання] : матеріали IV Всеукр. наук.-практ. конф., Запоріжжя, 2 листоп. 2022 р. – Запоріжжя, 2022. – С. 40–43.

УДК 364-78

Калайда І. С. здобувачка вищої освіти 3 курсу, група СР-211,
Мекшун А. Д. канд. пед. наук, старший викладач кафедри соціальної роботи
Національний університет «Чернігівська політехніка», м. Чернігів, Україна

ДО ПРОБЛЕМИ СОЦІАЛЬНОГО ЗАХИСТУ ДІТЕЙ ТА МОЛОДІ З ІНВАЛІДНІСТЮ

Проблема захисту дітей та молоді з інвалідністю набуває особливої актуальності як на міжнародному, так і національному рівнях. Прийняття Закону України «Про основи соціальної захищеності інвалідів в Україні» від 19.12.2017 р. стало важливою віхою в розвитку законодавства в сфері соціального захисту цієї категорії населення[1]. Цей закон визначає загальні засади соціального захисту дітей та молоді з інвалідністю, забезпечує правове регулювання відносин у суспільстві, спрямованих на реалізацію дітьми та молоддю з інвалідністю прав і свобод, передбачених Конституцією та законодавством України, діяльність громадських об'єднань і благодійних організацій, що працюють у сфері соціального захисту населення. Чинне законодавство у сфері соціального захисту дітей та молоді з інвалідністю потребує вдосконалення.

Мета статті: дослідження питання правового забезпечення соціального захисту дітей та молоді з інвалідністю та вивчення питання правового забезпечення соціального захисту молоді з інвалідністю.

Окремі теоретичні аспекти соціального захисту дітей та молоді з інвалідністю досліджуються у роботах таких вітчизняних і зарубіжних вчених, як: А. Капська, О. Андрієнко, В. Тесленко, Л. Кобилянська, Н. Бастун, О. Безпалько, В. Білоус, Л. Саєнко, О. Дікова-Фаворська[3].

Діти та молоді з інвалідністю – це особи, які мають фізичні, психічні, інтелектуальні або сенсорні порушення, що можуть призвести до обмеження можливостей життєдіяльності

та потребують спеціальних умов для реалізації своїх прав і свобод[4]. Діти та молодь з інвалідністю в Україні становлять 163,9 тисячі.

Для України питання соціального захисту дітей з інвалідністю має особливе значення. Так, за даними статистики, на початку 2022 року в Україні діти з інвалідністю становили дедалі більшу частку в порівнянні з 2015 роком від загальної кількості населення України. У 2022 році за рахунок коштів держави 186 дітей з інвалідністю пройшли реабілітацію у центрах реабілітації України. Згідно діагнозів у рейтингу захворювань дітей та молоді з інвалідністю становлять:

- розлади аутистичного спектру та психосоматичні розлади (17,4 %);
- дитячий церебральний параліч (16,6 %);
- захворювання кістково-м'язової системи (10,2 %);
- серцево-судинні захворювання (9,1 %).

Досліджуючи механізми державного управління у сфері профілактики інвалідності у дітей та молоді виокремлюють такі причини цього явища:

- природжені вади розвитку, деформації та хромосомні аномалії (29,13–31,3%);
- хвороби нервової системи (18,9–17,0%);
- розлади психіки та поведінки (15,5–14,0%)[2].

Дуже часто такі діти та молодь мають низький рівень освітньої діяльності, байдужі до процесу оволодіння знаннями, уникають завдань, що потребують розумового напруження. Виявляють інертність, пасивність у мисленнєвій діяльності.

Для дітей та молоді з інвалідністю, характерними проявами є: агресивність, тривожність, недовіра до довколишніх, неврівноваженість, емоційність, погіршення самопочуття, зниження самооцінки, підвищена невпевненості в собі, незадоволеність собою, дратівливість, песимістичність, егоїзм, зниження задоволеності та інтересу до навколишнього світу, зменшення кола інтересів.

У ст. 4 Закону України «Про основи соціальної захищеності інвалідів в Україні» перелічені такі принципи соціального захисту дітей та молоді з інвалідності:

- розумного пристосування;
- універсального дизайну[1].

Можна також доповнити цей перелік наступними принципами, такими як: цілеспрямованість, індивідуальний підхід, адресність надання соціальних послуг.

Отже, проблема соціального захисту дітей та молоді з інвалідністю не перестає бути актуальною.

Під час здійснення управлінської діяльності у сфері охорони дитинства в Україні слід враховувати явище дитячої інвалідності, з урахуванням феномену дитячої інвалідності, включаючи соціальний та фізичний розвиток, психологічний стан та поведінкові прояви дітей та молоді з інвалідністю, під час здійснення управлінської діяльності щодо профілактики дитячої інвалідності та надання соціальних послуг дітям та молоді з інвалідністю.

з профілактики та забезпечення дитячої інвалідності,

Список використаних джерел

1. Про основи соціальної захищеності осіб з інвалідністю в Україні: Закон України від 19.12.2017 р. № 2249-VIII: станом на 1 січ. 2024 р. URL: <https://zakon.rada.gov.ua/laws/show/875-12#Text> (дата звернення: 14.04.2024).

2. Інвалідність дітей як проблема громадського здоров'я: профілактика та забезпечення ефективної реабілітації / Г.О. Слабкий, В.В. Шафранський, О.О. Дудіна // Вісник соціальної гігієни та організації охорони здоров'я України. - 2016. -№ 3. - С. 4-9. - Режим доступу: http://nbuv.gov.ua/UJRN/VSG_2016_3_3.

3. Проблеми соціального захисту інтересів родин, що виховують дітей з інвалідністю та дітей з обмеженими можливостями здоров'я. ВІСНИК ХАРКІВСЬКОГО НАЦІОНАЛЬНОГО УНІВЕРСИТЕТУ імені В.Н. КАРАЗІНА. 18. № 41.

4. Майструк Н.О. Проблеми сімей, що виховують дітей з обмеженими фізичними можливостями в сучасній Україні в контексті соціальної роботи / Н.О. Майструк, А.Р. Лучаківська / Вісник НТУУ «КПІ», Політологія. Соціологія. Право. 3 номер. – К. : Нац. техн. ун-т «КПІ», 2010.

Кальченко О. М., канд. екон. наук, доцент кафедри фінансів,
банківської справи та страхування
Національний університет «Чернігівська політехніка», м. Чернігів, Україна

НАПРЯМИ ЗМЕНШЕННЯ НЕГАТИВНОГО ВПЛИВУ ПСИХОЛОГІЧНИХ ЧИННИКІВ НА ФІНАНСОВУ ПОВЕДІНКУ ОСОБИСТОСТІ

На сьогодні науковцями доведено, що психологічні чинники грають значну роль у формуванні фінансової поведінки особистості, і важливо розуміти цей взаємозв'язок для досягнення фінансового благополуччя. З одного боку психологічні чинники можуть визначати фінансову поведінку людини, а з іншого, бути її результатом.

Так, фінансова поведінка особистості в значній мірі залежить від емоційного інтелекту, адже здатність управляти своїми емоціями та впливати на власні фінансові рішення може виступати ключовим фактором при здійсненні особистого фінансового планування.

Важливими психологічними чинниками при прийнятті фінансових рішень є самоконтроль та імпульсивність. Здатність контролювати свої імпульсивні реакції та володіти самодисципліною є суттєвими для ефективного управління фінансами, а особистості з високим рівнем самоконтролю вміють краще планувати та зберегти гроші на майбутнє.

Такий психологічний чинник як індивідуальне ставлення до ризику визначається готовністю особистості приймати ризик у фінансових операціях. Деякі люди більше схильні до ризикованих інвестицій, тоді як інші вдаються до більш консервативних стратегій.

Ще одним перспективним психологічним напрямом дослідження особливостей фінансової поведінки особистості є когнітивний підхід. Так можна виділити наступні когнітивні упередження, що існують в суспільстві та здійснюють вплив на фінансову поведінку: ефект наслідування, неприйняття втрат (збитків), підтверджувальне упередження, ефект надмірної впевненості, ефект «надреакції», ілюзію контролю, <http://eprints.zu.edu.ua/25011/1/Tezy.pdf> упередження оптимізму, ефект настрою, ментальний (або психологічний) облік та ін.

На фінансову поведінку та ставлення до грошей індивіда істотний вплив здійснюють соціальні фактори, такі як соціальне і сімейне середовище, культурні уявлення, суспільний тиск тощо. Слід зазначити, що на фінансовій поведінці особистості теж позначається розумовий тип індивіда, стиль прийняття рішень, особистісні характеристики та ін. Врахування цих психологічних особливостей також дозволяє краще зрозуміти та удосконалити модель прийняття фінансових рішень.

Важливим індикатором фінансових можливостей та поведінки особистості є фінансова грамотність, яка на сьогодні стає в центрі інтересу як для науковців, так і для політиків. В сучасних умовах люди більш відповідально та проактивно ставляться до своїх індивідуальних фінансових планів та рішень. Науковцями доведений позитивний вплив фінансової грамотності на ступінь залученості людей у фінансові операції, їх участь в розв'язанні проблем фінансового планування та заощадження і на спрямованість їх фінансової поведінки [1].

Фінансова грамотність - це набір знань, навичок і умінь індивіда, які дозволяють особі ефективно управляти своїми фінансами, розуміти фінансові поняття та процеси, приймати обґрунтовані фінансові рішення і досягати фінансового благополуччя. Фінансово обізнана людина має чітке уявлення про основні фінансові терміни, процеси та інструменти, вміє керувати власним бюджетом, аналізувати ризики та можливості, робити обґрунтовані висновки і приймати розумні фінансові рішення (рис. 1).

Відповідно до проведених досліджень, загальний індекс фінансової грамотності України становить 12,3 бали із 21 (або 58% від його максимального значення). Слід зауважити, що індекс фінансової грамотності в нашій країні наразі демонструє гарну динаміку – за менше ніж 3 роки (у 2021 р. в порівнянні з 2018 р.) відбулося зростання на 6,0% у бальному вираженні; усі компоненти індексу покращилися [2].



Рис. 1. Характеристика фінансово грамотної особистості

На нашу думку, для мінімізації впливу психологічних чинників на фінансову поведінку особистості, потрібно підвищувати рівень фінансової грамотності населення та його обізнаності щодо ключових питань управління особистими фінансами. Підвищення рівня фінансової грамотності є актуальним питанням у зменшенні впливу негативних психологічних чинників на фінансову поведінку з наступних причин:

- глибоке розуміння фінансових понять, принципів та процесів дозволяє індивіду краще оцінювати свої фінансові можливості і ризики та допомагає уникати необгрунтованих ризикованих рішень та забезпечує збереження фінансової стабільності;

- грамотне планування та управління особистим бюджетом, встановлення реалістичних фінансових цілей та їх досягнення сприяє зменшенню фінансового стресу та покращенню фінансового благополуччя;

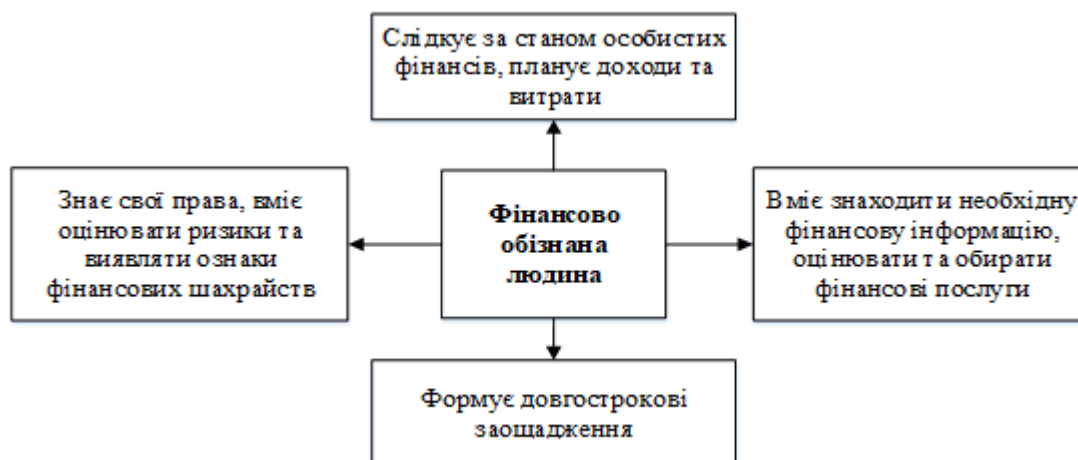
- підвищення рівня фінансової грамотності дозволяє людині аналізувати ризики та переваги різних фінансових пропозицій, порівнювати варіанти і приймати обгрунтовані рішення щодо інвестицій, кредитних продуктів та інших фінансових питань;

- людина з високим рівнем фінансової грамотності може ефективніше планувати своє фінансове майбутнє та управляти своїми фінансами, досягаючи фінансової незалежності та стабільності.

Отже, в цілому можна виділити наступні напрямки мінімізації впливу психологічних чинників на фінансову поведінку особистості:

- формування свідомості щодо психологічних факторів - це розуміння та визнання психологічних чинників, які впливають на фінансову поведінку індивіда;

- підвищення рівня фінансової грамотності - чим більше знань має особистість про фінанси, інвестиції, кредити та інші аспекти особистих фінансів, тим краще вона розуміє свої можливості та ризики, і тим менша ймовірність емоційних впливів на фінансові рішення;

- планування та бюджетування - ретельне планування та ведення бюджету допомагають особистості управляти своїми фінансами без емоційних впливів, зосередитися на конкретних цілях та стратегіях управління фінансами, а не на миттєвих емоціях;

- встановлення чітких фінансових цілей та пріоритетів - дозволяє уникати зайвих витрат та спрямовувати зусилля на досягнення важливих фінансових цілей, а ведення детального обліку витрат допоможе краще контролювати свої фінанси та уникати непередбачених імпульсивних витрат;

- консультація фахівця або інша професійна допомога - звертання за порадою до фахівця у галузі фінансів (фінансового консультанта, фахівця з психології грошей тощо) може допомогти особистості краще розуміти свої фінансові реакції, отримати об'єктивну думку та поради щодо її фінансових рішень;

- розвиток фінансової свідомості - свідоме споживання, уникання масових медійних впливів (реклами);

- управління стресом та емоціями - медитація, спорт, психологічна підтримка допомагають зберігати емоційний баланс у складних фінансових ситуаціях і позитивно впливають, в тому числі, і на фінансову поведінку особистості.

Загалом, поєднання цих стратегій допоможе особистості максимально мінімізувати вплив психологічних чинників на її фінансову поведінку та приймати обґрунтовані рішення, що враховують як раціональну, так і емоційну складову. А загальний підхід полягає у тому, щоб стати свідомим споживачем, розвивати фінансову грамотність, контролювати емоції та стрес, а також чітко визначати цілі та пріоритети при здійсненні фінансового планування, що забезпечить відповідну психологічну стійкість та допоможе особистості приймати обґрунтовані фінансові рішення, не піддаючись емоційним впливам.

Список використаних джерел

1. Кальченко О.М., Зеленська О.О., Лесун С.М. Фінансова поведінка домогосподарств у контексті розвитку поведінкових фінансів. *Проблеми і перспективи економіки та управління* : наук. журн. 2023. № 4(36). С. 280-290 URL: <http://ppecu.stu.cn.ua/issue/view/17787/10520> (дата звернення: 04.04.24)

2. Фінансова грамотність, обізнаність та інклюзія в Україні: Звіт про дослідження. Додатковий проект IP-FSS в Україні. Проект регіонального економічного розвитку. USAID. 2021. 83с.

УДК 796.015

Кириченко Д. Ю., здобувачка вищої освіти, група ФР-231

Науковий керівник – **Драгунов Д. М.**, д-р філос., доцент

Національний університет «Чернігівська політехніка», м. Чернігів, Україна

ЗАГАЛЬНА ХАРАКТЕРИСТИКА ФІЗИЧНИХ ЯКОСТЕЙ

Прояв фізичних якостей у руховій діяльності людини. У повсякденному житті, на виробництві і практично в усіх видах спорту важливою передумовою ефективної діяльності є фізичні можливості людини. Так, з трьох найважливіших проблем, пов'язаних з підготовкою людини до космічних польотів: перенесення великих перевантажень організму, здатність до роботи в умовах невагомості, захист від радіації — дві перші вирішуються значною мірою за допомогою спеціальної фізичної підготовки (Коробков, 1983). Фізична підготовка – це методично грамотно організований процес рухової діяльності людини для оптимального розвитку її фізичних якостей. Термін “якість” відображає рухові можливості людини і передбачає наявність в якостях задатків, якими люди наділені від природи, до їхнього прояву в руховій діяльності. Виходячи з цього, можна дати таке визначення фізичних якостей.

Фізичні якості - це розвинуті у процесі виховання і цілеспрямованої підготовки рухові задатки людини, які визначають її можливості успішно виконувати певну рухову діяльність. Наприклад, для подолання великого зовнішнього опору потрібна, перш за все, відповідна м'язова сила; для подолання короткої відстані за можливо менший відрізок

часу - швидкість; для тривалого й ефективного виконання будь-якої фізичної роботи - витривалість; для виконання рухів з великою амплітудою необхідна гнучкість; для раціональної перебудови рухової діяльності відповідно зі зміною умов навколишнього середовища, в якій вона проходить, необхідна спритність, а для збереження раціонального положення тіла потрібна координація. Особливо великого значення фізичні якості набувають у змагальній діяльності. Численні дані спортивно-педагогічних і медико-біологічних наук дозволяють сьогодні розробляти ефективну методику розвитку фізичних якостей з урахуванням статевих і вікових особливостей людей. Знання психологічних, фізіологічних і біомеханічних передумов диференційованого і комплексного прояву фізичних якостей – важлива складова частина професійної підготовки фахівця фізичної культури, що дає можливість методично вірно визначати педагогічні завдання, обґрунтовано підбирати фізичні вправи, раціонально регулювати навантаження і відпочинок у процесі занять. У теорії фізичного виховання і спорту, медико-біологічній літературі та спортивно-педагогічній практиці сила, швидкість, витривалість, гнучкість і спритність розглядаються переважно як окремі рухові якості. І це значною мірою виправдано, як з точки зору вивчення фізичних якостей людини, так і з точки зору цілеспрямованого їхнього розвитку в заняттях фізичними вправами. Разом з тим є достатньо підстав стверджувати, що між фізичними якостями існує складний діалектичний взаємозв'язок, котрий змінюється залежно від віку та рівня фізичної підготовленості людини. У спортивній літературі явище взаємозв'язку між фізичними якостями прийнято називати - переносом. Розрізняють три види перенесення. При розвитку гнучкості збільшується не тільки рухливість у суглобах, але і сила м'язів, які піддаються розтягуванню. Розвиток загальної витривалості (у певних межах) веде до підвищення спеціальної витривалості, яка, у свою чергу, сприяє збільшенню сили м'язів. У той самий час у спринтерів високої кваліфікації може спостерігатися навіть зворотний зв'язок, тобто приріст сили (внаслідок тренування з обтяженнями) може негативно вплинути на швидкість бігу. Ще яскравіше зворотний зв'язок проявляється між максимальною силою і загальною витривалістю. Другий вид перенесення полягає в тому, що певна фізична якість, яка розвинена за допомогою одних вправ, переноситься (позитивно позначається) на виконанні інших фізичних вправ, виробничих та побутових дій. Так, наприклад, сила, що розвинена за допомогою вправ з обтяженнями, може сприяти покращанню результатів у штовханні ядра або у роботі вантажника; витривалість, котра розвинена в бігу, буде сприяти покращанню результатів у лижних перегонах. Третій вид переносу — перехресний. При тривалому тренуванні однієї (правої чи лівої) сторони тіла спостерігається збільшення сили м'язів симетричної нетренованої сторони. Але із зростанням тренованості і збільшенням тривалості занять ефект переносу зменшується [1, ст 175 -176].

Розвиток фізичних якостей - це зміни в показниках фізичної якості, що викликані запрограмованим природою шляхом. Виховання фізичних якостей - це зміни, причиною яких є спеціальне втручання, цілеспрямована робота з прогнозом результатів. Тобто, виховання є процесом управління розвитком тієї чи іншої фізичної якості, її вдосконалення. Більшість фізичних якостей людини у процесі особистого розвитку змінюються нерівномірно. В деякі роки та чи інша якість має дуже високі темпи приросту, або навіть може бути спад її показників. Цим спеціальна література означає особливо чутливі або “сенситивні” періоди стосовно розвитку фізичних якостей. Між фізичними якостями існує тісний взаємозв'язок, який у спортивній літературі прийнято називати “переносом”. Перенос може бути позитивним, якщо розвиток однієї якості позитивно впливає на прояв іншої, або негативним (якщо розвиток однієї якості негативно впливає на прояв іншої). Найбільший тісний позитивний взаємозв'язок між фізичними якостями спостерігається в дітей до настання статевої зрілості. При цьому чим нижчий рівень розвитку фізичних якостей, тим тісніший позитивний взаємозв'язок між ними, і навпаки.

Може спостерігатись позитивний перенос з однієї групи м'язів на іншу, з однієї фізичної вправи на іншу, з однієї рухової якості на іншу [2].

Список використаних джерел

1. Круцевич Т.Ю. Загальні основи теорії і методики фізичного виховання. Київ. Олімпійська література. 2017. 384 с.
2. Основна методика вдосконалення фізичних якостей.
URL : <https://uzhnu.edu.ua/uk/infocentre/get/23362> (дата звернення 3.04.2024).

УДК 364-78:159.9

Кірієнко М.С., здобувачка вищої освіти гр. СП-201
Науковий керівник – **Філіпович В. М.**, канд. психол. наук, доцент
Національний університет «Чернігівська політехніка», м. Чернігів, Україна

ТЕХНОЛОГІЇ СОЦІАЛЬНОЇ РОБОТИ З СІМ'ЯМИ ОСІБ, ЯКІ Є ЗАЛЕЖНИМИ ВІД ПСИХОАКТИВНИХ РЕЧОВИН

Кількість сімей, що стикаються з викликами, пов'язаними із залежністю їхніх членів від психоактивних речовин - це серйозна проблема сучасного українського суспільства. Ця проблема порушує гармонію сімейного життя, призводить до порушень взаємин між членами сім'ї, погіршує умови виховання дітей та загрожує загальному благополуччю сімейного оточення. Залежність від психоактивних речовин створює комплексні виклики, які вимагають інтегрованої підтримки та ефективних стратегій соціальної роботи для відновлення стабільності та забезпечення підтримки сімей у важких життєвих обставинах.

Проблема залежності від наркотиків та інших психоактивних речовин у сімейному середовищі є надзвичайно актуальною темою у сучасному науковому дискурсі. Зростаюча кількість сімей, які стикаються з цією проблемою, наочно демонструє нагальну потребу у розробці та впровадженні ефективних стратегій підтримки та втручання.

Порушення сімейної гармонії, відсутність належної підтримки та відновлення взаємин у родині можуть мати серйозні наслідки для психологічного та соціального розвитку дітей, а також загального функціонування сімейного оточення. Тому дослідження та імплементація новітніх методів соціальної роботи у цій сфері стає стратегічно важливим завданням для забезпечення необхідної підтримки та реабілітації сімей, які переживають проблему залежності від психоактивних речовин.

Розробка та впровадження інноваційних підходів до соціальної роботи з такими сім'ями набуває критичного значення для мінімізації негативних наслідків залежності, відновлення здорових сімейних взаємин та забезпечення сприятливого середовища для розвитку дітей. Тому дослідження у цій галузі стають пріоритетним напрямком для наукового співтовариства та фахівців соціальної сфери. [1]

Значна кількість наукових робіт, присвячених темі, підтверджує її актуальність та важливість, зокрема роботи українських дослідників, які роблять значний внесок у цю сферу. Ось деякі з них: Тетяна Олександрівна Курило, Олена Володимирівна Бондарчук, Тетяну Вовк, Олега Карамазова, Інна Анатоліївна Ковальчук та інші.[2]

Роботи цих та інших українських дослідників роблять значний внесок у розвиток теорії та практики соціальної роботи з сім'ями, які страждають від залежності від психоактивних речовин. Їхні дослідження допомагають краще зрозуміти цю проблему та розробити більш ефективні методи допомоги сім'ям, які її переживають.

Є багато методів та підходів до соціальної роботи з сім'ями, які страждають на залежність від ПАР. Деякі з найпоширеніших методів включають: 1) Індивідуальна терапія: Цей метод зосереджений на наданні підтримки та консультування окремим членам сім'ї. 2) Групова терапія: Цей метод надає можливість членам сім'ї поділитися своїм досвідом

та отримати підтримку один від одного. 3) Сімейна терапія: Цей метод зосереджений на покращенні спілкування та динаміки в сім'ї. 4) Психоедукація: Цей метод надає членам сім'ї інформацію про залежність від ПАР та про те, як з нею впоратися. 5) Адвокація: Цей метод передбачає допомогу сім'ям у доступі до необхідних їм ресурсів та послуг.[3]

Таким чином, технології соціальної роботи з сім'ями осіб, які страждають на залежність від ПАР, є важливою та складною областю. Існує багато різних методів та підходів, які можна використовувати для допомоги сім'ям, а дослідження в цій галузі постійно розвиваються. Робота науковців, які роблять значний внесок у цю сферу, має важливе значення для покращення життя людей, які постраждали від залежності від ПАР.

Список використаних джерел

1. Семигіна Т.В., Соціальна робота з різними групами клієнтів – К., 2004. – с. 68-75.
2. Бурлака В.В. Введення в соціальну роботу. – К., 2001. - с. 210-220.
3. Лукашевич М.П., Соціальна робота: теорія і практика. – К., 2009. – с. 240 – 256

УДК 159.922.8:364-78

Климець Т. В., здобувач вищої освіти гр. Сп-201
Науковий керівник – **Чепурна Г. Л.**, канд. психол. наук,
доцентка кафедри психології і креативних індустрій
Національний університет «Чернігівська політехніка», м. Чернігів, Україна

ВИКОРИСТАННЯ АРТ-ТЕРАПІЇ ПРИ РОБОТІ З МОЛОДДЮ, ЯКА ПОСТРАЖДАЛА ВІД ВІЙНИ

Воєнні конфлікти залишають величезний вплив на психічне здоров'я людей, особливо на дітей та молодь. Підлітки, які пережили війну або військові дії, часто стикаються зі стресом, тривогою, депресією та іншими психічними проблемами. У таких випадках, реабілітаційні програми, що використовують арт-терапію, можуть допомогти молоді знайти внутрішній ресурс для подолання травматичних досвідів.

Сучасне використання арт-терапії у роботі з молоддю, яка постраждала від війни, націлене не лише на ліквідацію симптомів захворювання, але й на відновлення повного соціального функціонування. Один із підходів, що використовується у цій роботі, – це арт-терапія. Недостатність вербальної комунікації з оточуючим світом має особливе значення у психіатричній сфері, оскільки багато пацієнтів зі змішаними розладами ведуть недіалогічний спосіб життя, який рідко дає їм можливість висловити свій страждання [3, с. 38-45].

Арт-терапія використовується у роботі з молоддю, що пережила війну, для покращення психічного стану шляхом використання художніх методик і творчості. Вона спрямована на вирішення внутрішніх і міжособистісних конфліктів, кризових ситуацій, вікових криз, психологічних травм та інших проблем. Цей підхід включає діагностику, що ґрунтується на усвідомленні та ретельному вивченні почуттів, спогадів, переживань, самовираженні та самоідентифікації. Арт-терапія використовується в медичній практиці (психіатрія, психосоматика, неврологія, геріатрія, реабілітація, робота з залежностями, психотравматологія), освіті (робота з проблемами спілкування, девіантною поведінкою тощо) та соціальній сфері (сімейна терапія, робота з соціально вразливими верствами населення). Крім того, вона може застосовуватися для підтримки осіб, які пережили бойові дії, війни, переселенців та вимушених переселенців [1, с. 138-139].

Учасники арт-терапії використовують мистецтво, щоб висловити свій досвід, визнати свої почуття та підтримати своє благополуччя та будь-які соціальні, емоційні та психічні потреби. Більшість вимагає креативності та уяви, але не має попереднього досвіду в мистецтві [3, с. 38-45].

Арт-терапія розглядає відношення до мистецьких творів та самовираження через творчість як дві окремі сфери діяльності. Вона відрізняється недирективними сесіями, які базуються на уважному слуханні. Особливості арт-терапії включають в себе використання метафор, наявність творчого продукту в структурі сеансу, а також відносини між арт-терапевтом і клієнтом.

Варто зазначити, що під час процесу малювання клієнт проектує свої емоції, бажання та мрії, переосмислює відносини в різних ситуаціях і безболісно взаємодіє з негативними та травматичними спогадами. У зв'язку з цим малювання широко використовується для розв'язання проблем психічного здоров'я, зменшення стресу, подолання неврозів і страхів. Керуючи темою малюнків та надаючи напрямок, ми можемо переключити увагу клієнта й зосередити його увагу на конкретних важливих питаннях [2, с. 25].

На сьогоднішній день неспокійний темп життя приніс багато болю, переживань, а часом навіть тривоги. Арт-терапія — це, безперечно, те, що людина може робити, що приносить радість і допоможе впоратися з емоційними проблемами.

У своїй професійній практиці соціальний працівник може застосовувати арт-терапію як соціально-педагогічний метод, а не лише як набір конкретних арт-терапевтичних методів. Погляди на арт-терапію як інструмент соціокультурної реабілітації мають міждисциплінарний характер і включають підходи та методи з соціальної роботи, психології, педагогіки та естетики сучасного мистецтва. Особливості методики арт-терапії як міждисциплінарної галузі вводять нову культурологічну перспективу у вивчення проблеми та дослідження позитивного досвіду її вирішення через використання ресурсів соціально-педагогічної діяльності [4, 40].

Важливо підкреслити, що соціокультурна реабілітація представляє собою комплекс заходів, спрямованих на розвиток психологічних механізмів, які сприяють внутрішньому зростанню та розвитку особистості, і, відповідно, сприяють її соціальній інтеграції.

Лише системний підхід може змінити умови соціокультурної реабілітації й зробити її ефективною. Це через те, що процес соціокультурної реабілітації особистості включає складну взаємодію з соціальним середовищем, що сприяє розвитку якостей особистості як активного учасника суспільних відносин. Арт-терапія може відігравати ключову роль у сприянні виживанню та розвитку особистості у цьому процесі [5]

Арт-терапія представляє собою значний потенціал для покращення психічного здоров'я молоді, яка постраждала від війни. Її ефективність полягає в її здатності стимулювати творчий процес, виражати емоції та сприяти самовираженню. Шляхом поєднання цих елементів, арт-терапія може служити важливим інструментом в підтримці молоді у їхньому процесі відновлення після травматичних воєнних подій. Важливою складовою успішного застосування арт-терапії є компетентність та емпатія фахівців, які працюють з молоддю, що потрапила у складні ситуації. Розуміння контексту та індивідуальних потреб кожного учасника є ключовим для досягнення позитивних результатів.

Загалом, арт-терапія відкриває нові можливості для молоді, яка постраждала від війни, допомагаючи їм виражати свої почуття та досліджувати свої внутрішні ресурси для подолання травматичних досвідів. Дослідження та практичний досвід свідчать про те, що арт-терапія може бути ефективним інструментом підтримки в процесі реабілітації та відновлення психічного здоров'я молоді, яка стикається з воєнними травмами.

Список використаних джерел

1. Ігнатенко І.Т. Особливості юнацького віку: матеріали Всеукр. наук.-практ. конф. молод. вчен. Одеса, 2021. С. 138-139.
2. Кузікова С.Б. Теорія і практика вікової психокорекції. Суми: Університетська книга ВТД, 2021. 300 с.
3. Психологічна допомога постраждалим внаслідок кризових травматичних подій : метод. посіб. / З. Г. Кісарчук, Я. М. Омельченко, Г. П. Лазос та ін. ; за ред. З. Г. Кісарчук. Київ: Логос. 2021. 207 с.
4. Семигіна Т. Сучасна соціальна робота. Київ: Академія праці, соціальних відносин і туризму, 2020. 275 с.
5. Тараріна О.В. Пісочна терапія: практичний старт. Київ : Астамір В, 2017.

Климовська А. Г., здобувач вищої освіти гр. СП-201
Науковий керівник – **Філіпович В. М.**, канд. психол. наук, доцент
Національний університет «Чернігівська політехніка», м. Чернігів, Україна

ФАКТОРИ АДАПТАЦІЇ СТУДЕНТІВ ПЕРШОГО КУРСУ ДО У ВИЩОМУ НАВЧАЛЬНОМУ ЗАКЛАДІ

Проблема адаптації є особливо актуальна для здобувачів вищої освіти першого курсу. Так, як вони зустрічаються із різноманітними проблемами, наприклад: невизначеність вибору професії, недостатня психологічна підготовка до самостійного життя, брати на себе відповідальність за власні вчинки, входження у новий колектив, навчальне навантаження, необхідність приймати рішення, невміння правильного розподіляти час, так же виникають складнощі у формуванні самооцінки, самосвідомості та «образу – Я». Згідно із виникненням таких ускладнень під час адаптації може впливати не лише на навчальну діяльність, але й на психоемоційний стан здобувача вищої освіти. Отже, перебіг психологічної адаптації першокурсників має вплив на їхній професійно-особистісний розвиток в цілому.

Факторами та чинниками, які впливають на процес адаптації здобувачів вищої освіти до навчання у вищому навчальному закладі займалися такі науковці як, Ю. О. Бохонкова, М.В. Буланова-Топоркова, О. В. Гречановська, М. М. Дідух, Г. П. Левківська, Н. С. Пасічник, Ю. В. Сидоренко, А. О. Слободянюк, О. Г. Солодухова, Л. М. Співак, В. Р. Олексюк, та ін.

У своїх дослідженнях М. М. Дідух, визначає чинники, які впливають на те, як здобувачі вищої освіти першого курсу пристосовуються до навчання у вищому навчальному закладі. Перш за все, це соціальне середовище, тобто, взаємодія із однокурсниками, викладачами та іншими працівниками вищого навчального закладу; мотивація та самоповага, здобувачі вищої освіти у яких присутня внутрішня мотивація, які вірять у власні здібності, то вони краще та ефективніше пристосовуються до навчання; здоров'я та фізичний стан; соціальний статус та інтеграція; технічні навички та здібності. Ці чинники взаємодіють між собою, і тому успішна адаптація здобувачів вищої освіти залежить від їхньої взаємодії із ними. Згідно із дослідженнями, які здійснював науковець, адаптація здобувачів вищої освіти першого курсу пов'язана у більшості зі зміною соціального статусу особистості, яка відбувається з переходом від навчання у закладі загальної середньої освіти до навчання у закладі вищої освіти. [2, с. 61-69].

Ю. О. Бохонкова виділяють такий перелік факторів, які ускладнюють процес адаптації здобувачів вищої освіти до навчання у вищому навчальному закладі: 1) високий рівень відповідальності; 2) різноманітність інформації; 3) завищені вимоги до розумової працездатності; 4) дефіцит часу; 5) порушення режиму дня, дані фактори можуть впливати на психологічну адаптацію здобувачів вищої освіти до навчання. Також на її думку, адаптація студентів до навчання включає такі в себе чинники, як соціокультурний – знання соціальних норм, традицій та звичаїв; соціопобутовий – пристосування до нових умов життя; соціокомунікативний – взаємодія із іншими людьми; професійний – навчання, самостійність у науковій роботі. [1].

У своїх дослідження Т. П. Спіріна визначає чинники, які здійснюють вплив на адаптацію здобувачів вищої освіти до навчання – це по-перше вікові особливості, молодь може по-різному реагувати на нові умови; по-друге – це рівень освіти, здобувачі, як із різним рівнем попередньої освіти можуть відчувати так і різний рівень адаптації; по-третє – це стан здоров'я та фізичний розвиток, здоров'я та фізичний стан також можуть

здійснювати вплив на здатність здобувачів вищої освіти адаптуватися до нових умов; по-четверте – це соціальний мікроклімат у групі, взаємодія із одногрупниками може впливати на адаптацію; і по-п'яте – це мотивація, здобувачі вищої освіти, котрі мають велику мотивацію до навчання, ефективно адаптуються до нових умов навчання. [4].

Науковці визначають три форми адаптації здобувачів вищої освіти першого курсу до навчання у вищому навчальному закладі; по-перше – це формальна адаптація, яка стосується пізнавально-інформаційного пристосування здобувачів до нового середовища; по-друге – суспільна адаптація – це процес внутрішнього об'єднання груп здобувачів першого курсу та інтеграція цієї ж групи із студентським оточенням в цілому; по-третє – це дидактична адаптація, яка стосується підготовки здобувачів вищої освіти до нових методів та форм навчального процесу у вищому навчальному закладі.

У дослідженні В. П. Казміренка розглядаються психолого-педагогічні чинники адаптації здобувачів вищої освіти першого курсу до навчання у вищому навчальному закладі. На його думку, психолого-педагогічні чинники адаптації включають такі аспекти, як стресостійкість – здатність ефективно долати стрес, який супроводжує навчання; мотивація – здобувачі вищої освіти повинні бути відповідальними та активними учасниками навчального процесу; адаптивність – це здатність пристосуватися до нових умов навчання; керованість – це здатність здобувача вищої освіти планувати свій час і ресурси для навчання; задоволеність життям – це позитивне ставлення до навчання та до навколишнього середовища. Науковець розробив програму дослідження соціально-психологічних чинників адаптації молоді до навчання у закладах вищої освіти та майбутньої професії і вважає, чинники відіграють головну роль у формуванні успішної адаптації здобувачів вищої освіти до навчання у вищому навчальному закладі. [3].

Отже, підсумовуючи дослідження науковців щодо проблеми факторів та чинників, які здійснюють вплив на адаптацію здобувачів вищої освіти до навчання, можна сказати, що кожен з вчених по своєму виділяє та аналізує фактори, але у них є присутні спільні погляди та думки. Оскільки у процесі адаптації першокурсників можна виділити такі труднощі, як невизначеність майбутньої професії, невміння здійснювати психологічну саморегуляцію поведінки, звичка до повсякденного контролю батьків, зміна умов навчання, невміння розподіляти час, нові норми та правила соціального оточення та ін. Адже, дослідження науковців свідчать про те, що чим швидше здобувач вищої освіти адаптується до нових соціальних умов, правил, норм та цінностей, тим більше у нього можливостей отримати досвід для майбутньої професійної діяльності.

Можна зробити висновок, що вплив таких різноманітних факторів та чинників, які ускладнюють процес адаптації здобувачів вищої освіти до навчання у навчальному закладі викликають ряд труднощів, які позначаються на навчально-професійній розвитку здобувачів вищої освіти та на їх психо-емоційний стан, через який можуть з'являтися проблеми, які у більшості студенти не можуть подолати самостійно.

Список використаних джерел:

1. Бошонкова Ю.О. Соціально-психологічна адаптація першокурсників до умов вищих навчальних закладів : монографія. Луганськ : Східноукр. нац. ун-т ім. В. Даля, 2011. 199 с.
2. Дідух М.М. Проблеми й основні напрями адаптації студентів до умов навчання в закладах вищої освіти. Юридична психологія, 2019. № 2 (25). 61–69 с.
3. Казміренко В.П. Програма дослідження психосоціальних чинників адаптації молоді людини до навчання у ВНЗ та майбутньої професії : науковий вісник. Ужгород, 2011, № 6. 76–78 с.
4. Спіріна Т. П. Особливості адаптації студентів-першокурсників до умов навчання у вищому навчальному закладі. Науковий вісник Ужгородського національного університету, 2014. Вип. 32. 182–184 с.

Коваленко К.О., здобувач вищої освіти гр. ЗСР-191

Науковий керівник – **Фера С.В.**, канд. психол. наук, доцент кафедри соціальної роботи
Національний університет «Чернігівська політехніка», м. Чернігів, Україна

ОСОБЛИВОСТІ СОЦІАЛЬНОЇ РОБОТИ З ПРОФІЛАКТИКИ ДЕВІАНТНОЇ ПОВЕДІНКИ СЕРЕД НЕПОВНОЛІТНІХ ОСІБ

Роль соціальної роботи у профілактиці девіантної поведінки серед неповнолітніх полягає в запобіганні виникненню проблем шляхом вчасного втручання та підтримки дітей і підлітків у складних життєвих ситуаціях. Соціальні працівники часто взаємодіють з різними категоріями неповнолітніх, такими як діти з сімей, що пережили кризові ситуації, вуличні діти, діти-сироти або ті, які мають проблеми з психічним здоров'ям. Вони проводять індивідуальні консультації, групові сесії та розвивають програми підтримки, спрямовані на покращення самоповаги та соціальних навичок неповнолітніх. Наприклад, соціальні працівники можуть організувати групові заняття з розвитку навичок спілкування, конфліктології та роботи з емоціями для підлітків, які проявляють агресивну поведінку. Ці сесії можуть допомогти їм краще розуміти свої емоції та вчитися ефективно взаємодіяти з оточуючими. (2)

Ефективна соціальна робота передбачає індивідуалізований підхід до кожного випадку, з урахуванням особливостей розвитку, контексту сім'ї та соціокультурних факторів. При розробці індивідуальних планів дій для неповнолітніх соціальні працівники враховують їхні потреби, сильні сторони та можливі ризики. Наприклад, якщо дитина зростала в агресивному середовищі, соціальний працівник може спрямовувати увагу на розвиток навичок самоконтролю та конструктивного вираження своїх емоцій. У випадках, коли дитина стикається з проблемами у навчанні або соціальній адаптації, соціальний працівник може сприяти залученню додаткових ресурсів, таких як психологічна або педагогічна підтримка. Важливо, щоб такий підхід був гнучким і враховував усі аспекти життя дитини.

Одним із головних завдань соціальних працівників є розвиток у неповнолітніх навичок соціальної адаптації, розв'язання конфліктів мирним шляхом та побудова позитивних відносин у спільноті. Спільні проекти, які спрямовані на розвиток комунікативних навичок та співпрацю, можуть включати в себе групові тренінги з розвитку комунікаційних вмінь, спільні заходи або проекти з волонтерською діяльністю. Ці ініціативи допомагають неповнолітнім зрозуміти важливість співпраці та підтримки один одного. Крім того, соціальні працівники часто працюють з неповнолітніми, щоб допомогти їм вирішувати конфлікти та конструктивно взаємодіяти з оточуючими. Це може включати в себе проведення тренінгів з навичок вирішення конфліктів, а також індивідуальні консультації для тих, хто потребує додаткової підтримки. (3)

Важливим елементом профілактики девіантної поведінки є сприяння доступу неповнолітніх до освіти, здоров'я та інших ресурсів, що сприяють їхньому розвитку. Соціальні працівники можуть працювати з установами освіти та медицини, щоб забезпечити доступність неповнолітнім до необхідних послуг. Наприклад, вони можуть працювати над зменшенням відставання в навчанні шляхом організації підтримки для дітей з особливими потребами або забезпеченням доступу до психологічної підтримки для тих, хто потребує. Крім того, соціальні працівники можуть впливати на політичні та соціальні структури, щоб забезпечити більшу доступність ресурсів для неповнолітніх, таких як програми підтримки для сімей з низьким рівнем доходу або розвиток безкоштовних програм дозвілля для дітей. (1)

Співпраця з батьками, школою, медичними установами та іншими соціальними службами є ключовою у формуванні комплексного підходу до попередження девіантної поведінки серед молоді. Залучення батьків до процесу профілактики девіантної поведінки

може включати проведення батьківських тренінгів, сімейні консультації та підтримку у вирішенні проблем в сімейному оточенні. Співпраця з школою може охоплювати організацію програм підтримки для вчителів та учнів, а також розвиток шкільних правил та процедур, спрямованих на зменшення девіантної поведінки. Крім того, співпраця з медичними установами може включати організацію доступу до психологічної підтримки та медичних послуг для неповнолітніх з психічними проблемами або залучення до процесу вирішення питань здоров'я та безпеки в спільноті. (2)

Використання інноваційних методів, таких як соціальні тренінги, групова та індивідуальна терапія, допомагає соціальним працівникам ефективніше впливати на формування позитивних життєвих стратегій у неповнолітніх. Інноваційні методи можуть включати в себе застосування технологій, таких як відеоконференції або онлайн-платформи для проведення консультацій та тренінгів. Такі методи можуть бути особливо корисними для неповнолітніх, які мають обмежений доступ до традиційних послуг. Крім того, використання групової терапії та інтерактивних тренінгів може допомогти неповнолітнім відчувати підтримку спільноти та збільшити їхню мотивацію до зміни поведінки. Такі методи можуть бути ефективними, оскільки вони сприяють спільному навчанню та взаємній підтримці. (1)

Системна робота з профілактики девіантної поведінки серед неповнолітніх передбачає не лише реагування на вже існуючі проблеми, а й активну діяльність у зміцненні соціального середовища, що сприяє здоровому розвитку молоді.

Системна робота включає в себе розвиток програм та ініціатив, спрямованих на зміцнення соціального капіталу у спільноті, розвиток соціальної інфраструктури та підтримку участі молоді в суспільному житті. Наприклад, можуть проводитися проекти з розвитку молодіжної активності, організація молодіжних клубів або створення безпечних місць для відпочинку молоді.

Крім того, системна робота передбачає співпрацю з іншими галузями, такими як правоохоронні органи, система освіти та медичні установи, для вирішення загальних проблем та покращення умов життя молоді. Такий підхід дозволяє створити сприятливі умови для здорового розвитку та соціальної адаптації неповнолітніх у спільноті.

Список використаних джерел

- 1.Зубкова, О. М., & Стельмах, В. І. (2018). "Соціальна робота з дітьми та молоддю: практичний курс". Київ: Центр навчальної літератури.
- 2.Сухарева, О. О. (2019). "Соціальна робота з дітьми та молоддю: теорія і практика". Київ: Київський університет імені Бориса Грінченка.
- 3.Черниш, І. Г. (2018). "Соціальна робота з дітьми та молоддю: навч. посібник". Харків: НТУ "ХПІ".
- 4.Василенко, Н. В., Кобець, О. В., & Шеремет, А. В. (2017). "Соціальна педагогіка: навч. посібник". Київ: Центр учбової літератури.

УДК: 796.012.6

Коваленко К. С., здобувачка вищої освіти 2 курсу гр. ФА-221
Науковий керівник – **Драгунов Д.М.**, д-р філософії, доцент
Національний університет «Чернігівська політехніка», м. Чернігів, Україна

ФІТНЕС-ІНДУСТРІЯ: ВІД ЗАГАЛЬНОГО ФІЗИЧНОГО СТАНУ ДО МЕНТАЛЬНОГО ЗДОРОВ'Я

Аналізуючи багато досліджень про те, що фітнес-індустрія має вагоме значення у світі та викликає зацікавленість у населення. Це значно спостерігається у бажанні охочих покращити власну фізичну форму, або ж навіть зміцнити ментальне здоров'я шляхом фізичної активності.

Фітнес (англ. fitness, від дієслова «to fit» – відповідати, бути в хорошій формі) в широкому розумінні цього поняття, означає загальний стан фізичної підготовленості організму людини, що відображається у її здоров'ї, самопочутті та загальному фізичному стані. Але якщо вдаватися до звуженого поняття, то можна сказати що фітнес передбачає оздоровчі методики, які дозволяють змінити форму тіла або вагу і закріпити цей результат на певний час. На сьогодні починає стрімко з'являється інформація про те, що фітнес постає як феномен стилю життя і відображає основні концепції підтримки здорового способу життя [1].

Після здобуття статусу незалежності держави починають з'являтися фітнес-центри, які націлені на покращення фізичної форми. Також це стало показником соціального становища людей, котрі мають змогу відвідувати фітнес-клуби. З початком функціонування комерційних відділень починають відкриватися центри з надання послуг, навчання тренерів, з'являються освітні програми «Спортивний менеджмент» та програми МВА «Менеджмент в індустрії фітнесу». Одночасно на ринку починає з'являтися спеціалізований фітнес-одяг, обладнання, фітнес-косметика, фітнес-література, інші супутні товари. Для більшого охоплення аудиторії стають популярні соціальні мережі у яких тренери з фітнесу діляться власними порадами, або пропонують свої послуги в якості фітнес-тренера.

Отже, таким чином починають з'являтися основні види послуг висвітлені у таких аспектах. У фітнес-індустрії існує широкий спектр послуг і продуктів, які пов'язані зі здоров'ям, спортом та технологіями. Ці продукти швидко впроваджуються у життя завдяки постійним інноваціям у медицині, спорті та технологічній сфері. Також послуги можуть варіюватися у фітнес-індустрії на товари інших сфер. До прикладу це можуть бути послуги з надання інформації для тих хто прагне схуднути, або покращити фізичну форму. Дуже часто після певного періоду клієнти можуть змінювати вподобання та переходять на домашні тренування. Тому це постає викликом для підтримки розвитку фітнес-індустрії в суспільстві. Обов'язково мають бути присутніми кваліфіковані працівники з повною акредитацією та вищою освітою для того, щоб послуги були компетентними щодо клієнтів. У разі формування плану тренування для клієнтів, має бути підібрана чітка структура та індивідуальна програма занять. Дані аспекти зображують розвиток фітнес-індустрії одночасно з викликами, котрі можуть заважати для подальшого прогресу [2].

Враховуючи події сьогодення та попередні фактори, можна зробити аналіз як фітнес-індустрія функціонує у суспільстві. З початком повномасштабного вторгнення повністю змінилися погляди на життя, і торкнулося це всіх сфер у тому числі й фітнес-індустрію.

Отож, «Академія Фітнесу - Україна» провела власне дослідження, щоб зрозуміти, як із того часу змінилися запити клієнтів і підхід тренерів. А також з'ясувала загальні зміни у фітнес-індустрії. Тому на основі дослідження можна простежити зміни та вплив певних факторів. Загалом опитування показує, що більшість тренерів з 24 лютого 2022 року залишились у межах України - 63,5% у своєму місті, 12,5% переїхали в інше місто чи область. Переважна більшість - 90,1% тренерів вже відновили тренування. З них 50% повернулись до занять навесні 2022 року. Таким чином функціонування фітнесу залишається на стабільному рівні та продовжує функціонувати та розвиватися. Звичайно частина наразі зупинила роботу фітнес-залів, а тренери виїхали закордон. Але ми маємо враховувати, що більша частина все ж залишилася і продовжує працювати. Попри повномасштабне вторгнення 59,6% тренерів підвищують кваліфікацію і продовжують навчатися. Як результат тепер отримують заробітну плату та збільшують потік клієнтів. Половина тренерів вирішили опанувати нові напрями у фітнесі 33,3% опитуваних засвоїли один новий напрям, 16,7% опанували додатково 2 та більше напрямів. Нічого не змінили 34,2% тренерів, а 17,6% тільки планують вивчати щось нове [3].

На основі дослідження можна зробити підсумки, що більшість тренерів мають схожу ситуацію. А саме те, що більшість спеціалістів втратили свою клієнтську базу, але

натомість отримали нових. Вартість послуг значно зросла і це має свої негативні та позитивні сторони. Наразі клієнти потребують особливого підходу, а саме через індивідуальну програму та емпатію тренера. Але попри все тренери продовжують навчатися та підвищувати власну кваліфікацію.

Варто не забувати, що з початком повномасштабного вторгнення змінилися і запити клієнтів. Основу починає складати емоційний стан, який клієнти вважають найкращим варіантом подолати фізичним навантаженням. Ментальне здоров'я - це складова, яку не варто ігнорувати, адже від того, який емоційний стан має людина, залежить її щасливе майбутнє. Маючи власний досвід у створенні проекту на тему покращення ментального здоров'я, можу зазначити, що фітнес має вагоме значення. Адже основним напрямом реалізації стала фітнес-терапія для покращення ментального здоров'я здобувачів вищої освіти НУ «Чернігівська політехніка». Тому фітнес-індустрія є невід'ємною частиною суспільства навіть через призму ментального здоров'я.

Для того, щоб фітнес-індустрія мала більший попит для населення, варто популяризувати здоровий спосіб життя, його користь у тому числі і правильне харчування від якого теж багато чого залежить. «Здоровий спосіб життя - це не лише фізична активність. Звичка здорового харчування також дуже сильно впливає на загальний стан здоров'я. Ми вітаємо ініціативи Міністерства охорони здоров'я в сфері громадського здоров'я, тому що саме розробка систем правильного підходу у сфері харчування - це те, що зараз є актуальним», - зазначила Ірина Кравцова, директор міжнародного офісу FitCurves [4].

Фітнес - це не лише про фізичну активність, а і психологічний стан людини. Тож дбайте про себе, про ментальне здоров'я шляхом фізичної активності. Робіть це в задоволення перш за все собі і продовжуйте займатися фітнесом для кращої версії себе.

Список використаних джерел

1. Чернявська О. Фітнес як стиль життя: особливості розвитку в Україні (на прикладі мегаполісів). : веб-сайт. URL: <https://periodicals.karazin.ua/usocjour/article/download/4440/4013/> (дата звернення: 05.04.2024р.)
2. Перспективи розвитку фітнес-індустрії в Україні. Дембіцька О. О., Гайдай С. І., Чайченко Н. Л., Хапсаліс Г. Л. Київ. веб-сайт. URL: <https://health.nuwm.edu.ua/index.php/rehabilitation/article/view/356/308> (дата звернення: 06. 04. 2024р.)
3. Як повномасштабне вторгнення вплинуло на фітнес-індустрію у 2022-2023 роках. *Fitness Academy Ukraine*: веб-сайт. URL: <https://fitnessacademy.com.ua/articles/iak-povnomasshtabne-vtorhnennia-vplynulo-na-fitness-industriiu-u-2022-2023-rokakh/> (дата звернення: 07.04.2024р.)
4. Розвиток фітнес-індустрії має стати частиною формування культури здорового способу життя в Україні – експерти. *Ukraine crisis media center*: веб-сайт. 2018р. URL: <https://uacrisis.org/uk/67724-rozvytok-fitness-industriyi> (дата звернення: 07.04.2024р.)

УДК 159.922.73:342.78

Коваленко О.А., здобувачка вищої освіти гр. ПБ-231

Наукова керівниця – **Чепурна Г. Л.**, канд. психол. наук, доцент кафедри психології і креативних індустрій.

Національний університет “Чернігівська політехніка”, м. Чернігів, Україна

ПСИХОЛОГІЧНІ ПРОБЛЕМИ ДІТЕЙ ДОШКІЛЬНОГО ВІКУ, ЯКІ ПОСТРАЖДАЛИ ВІД ВІЙНИ

Психологічні проблеми дітей дошкільного віку є надзвичайно актуальною темою, так як зараз ми живемо у час війни, тому важливо розуміти ситуацію психологічних травм у дітей дошкільного віку. Саме про це піде мова у цих тезах.

Психологи наводять такі травмивні реакції у дітей дошкільного віку: психічна травма, гострий стрес, ПТСР, порушення адаптації, горе (скорбота, пролонгована реакція горя),

травмівна втрата – ці поняття найчастіше використовують дослідники, які вивчають дану тему [1, с. 36].

Важливо вчасно виявити ознаки порушення або дезадаптації у дитини. Першими ознаками є безсилля і пасивність, відсутність звичайних поведінкових реакцій. У дитини може виникати підвищена збудливість, злість і незібраність. Часто зустрічається страх розставання і постійна переписка смс або дзвінки батькам на уроках. Виникає погіршення пам'яті, уваги, здатності зосередитися. Також знижується успішність в навчанні, втрачається інтерес до шкільної діяльності. Можуть виникати соматичні симптоми (болі в животі, головні болі) або підсилена реакція на гучні звуки. Зустрічається «заморожування» (раптова нерухомість), метушливість, плач від найменших подразників, а також порушення харчування (можуть ховати/красти їжу) [2, с. 45].

Для того, щоб допомогти дітям, які зазнали психологічних травм потрібно усунути травмівні фактори, відновити психосоціальну мережу, скоординувати психосоціальні зусилля, використовувати інтервенції, орієнтовані на відпочинок та релаксацію або спрямовані на відновлення психосоціальної мережі [1, с. 74-76].

Дуже важливо на місці батьків розмовляти з дітьми, щоб запобігти психологічних травм або допомогти легше їх подолати. Варто проговорювати все що ви робите або збираєтеся зробити по відношенню до дитини, вашої родини, тварин або важливих для неї речей. Важливо розуміти, що мозок дитини лише розвивається і починається формування особистості. Тому треба пояснювати все що відбувається, питати думку дитини, надавати значення усім дрібницям, задля того, щоб сприяти здоровому формуванню особистості [1, с. 174].

Отже, такі психологічні проблеми дітей дошкільного віку, як психічна травма, гострий стрес, ПТСР, порушення адаптації, горе (скорбота, пролонгована реакція горя), травмівна втрата мають висвітлюватися в суспільстві набагато ширше, щоб батьки знали як допомогти дитині і не боялися звертатися до психологів. Для подальших досліджень треба розробляти більше комплексних програм соціально-психологічної реабілітації для дітей постраждалих від війни та їх сімей.

Список використаних джерел

1. Зливков В., Лукомська С., Євдокимова Н., Ліпінська С. Діти і війна: монографія. Київ.-Ніжин: Лисенко М.М., 2023. 221 с.
2. Психосоціальна допомога внутрішньо переміщеним дітям, їхнім батькам та сім'ям з дітьми зі Сходу України : навч. посіб. Київ : КАЛИТА, 2015. 68 с.

УДК 316.326.65:323.212

Колинько Я.М., здобувачка вищої освіти гр. СР-201
Науковий керівник – **Захаріна М.І.**, канд. філософ. наук, доцент
Національний університет «Чернігівська політехніка», м. Чернігів, Україна

ВОЛОНТЕРСТВО ЯК ІНСТРУМЕНТ СОЦІАЛЬНОЇ ПІДТРИМКИ НАСЕЛЕННЯ В ПЕРІОД ДІЇ ВОЄННОГО СТАНУ

Зважаючи на те, що Україна перебуває у складних умовах через воєнні дії в окремих регіонах країни, волонтерство стає надзвичайно актуальним і ефективним інструментом соціальної підтримки населення.

Закон України «Про основи національної безпеки України» [1] визначає національну безпеку як «захищеність державного суверенітету, територіальної цілісності, демократичного конституційного ладу та інших національних інтересів України від реальних та потенційних загроз».

Волонтерство в Україні стає важливим інструментом соціальної підтримки населення в період дії воєнного стану. Волонтери добровільно надають безоплатну допомогу, координують роботу центрів допомоги для внутрішньо переміщених осіб, збирають кошти та закупають товари для фронту та цивільних. Волонтерство – це діяльність, яка здійснюється без розрахунку на винагороду, і в умовах війни воно набуває особливого значення [2].

Робота волонтерських організацій, спрямована на забезпечення підтримки для армії на фронті, суттєво відрізняється від підходу, який був використаний у 2014–2015 роках. У противагу минулим рокам, волонтерські організації тепер фокусуються на підтримці конкретних військових підрозділів, а не добровольчих батальйонів. Крім того, вони спеціалізуються на різних аспектах допомоги, таких як постачання військового обладнання, надання додаткових продуктів та одягу. Також, вони залучають фінансування з різних джерел, включаючи збір коштів через соціальні мережі, благодійні внески від бізнесу та підтримку міжнародних грантів.

У період воєнного стану волонтерство відіграє критичну роль у допомозі цивільному населенню, вони допомагають у організації тимчасового проживання для евакуйованих мешканців, забезпечують безпечний транспорт для пересування до призначених пунктів, де надаються послуги і допомога.

Допомога у зборі інформації та контактах є також важливою функцією волонтерів. Вони можуть бути надійним джерелом інформації для місцевого населення про те, де знаходяться безпечні місця, де надаються гуманітарна допомога та медична допомога, як звертатися за допомогою до екстрених служб та урядових органів.

Гуманітарна допомога включає розподіл продуктів харчування, забезпечення тимчасового притулку, надання одягу та інших необхідних речей. Волонтери часто працюють в співпраці з міжнародними організаціями, щоб забезпечити ці послуги.

Медична допомога може включати надання першої медичної допомоги, транспортування постраждалих до медичних закладів, а також психологічну підтримку тим, хто переживає травматичні події.

Волонтери також допомагають у відновленні інфраструктури, що постраждала від воєнних дій, та забезпечують підтримку у відновленні нормального життя.

Важливо пам'ятати, що волонтерство - це доповнення, а не заміна державним соціальним програмам. Держава повинна забезпечити необхідні ресурси та підтримку для волонтерів, щоб вони могли ефективно виконувати свою роботу.

Відповідно до публічно доступних даних [3], загальний обсяг гуманітарної допомоги, наданої Україні протягом січня – травня 2022 року, склав 3,9 тис. т. Ця допомога була відправлена на адресу 180 благодійних фондів та організацій із 29 країн-донорів, що свідчить про дуже позитивну динаміку.

Крім того, існують численні волонтерські організації, які не працюють на фронті, а забезпечують допомогу у тилу. Вони надають допомогу в різних формах - від захисту домашніх тварин, які втратили господарів під час бойових дій, до закупівлі та надання медикаментів і продуктів харчування для соціально незахищених верств населення.

Таким чином, український волонтерський рух сьогодні є проявом нового соціального руху в постіндустріальному суспільстві. Рух має мережеву структуру і складається з прихильників, а не членів. На відміну від політичних партій та громадських організацій, він базується на добровільних внесках громадян та допомозі міжнародних організацій.

Список використаних джерел

1. Про національну безпеку України : Закон України від 21.06.2018 р. № 2469-VIII : станом на 31 берез. 2023 р. URL: <https://zakon.rada.gov.ua/laws/show/2469-19#Text>.
2. Штих П., Мацкевич Л. Волонтерство | Національна бібліотека України імені В. І. Вернадського. Національна бібліотека України імені В. І. Вернадського. URL: <http://www.nbuv.gov.ua/node/5963> (дата звернення: 08.04.2024).
3. Ukrinform. Гуманітарна допомога. Укрінформ - актуальні новини України та світу. URL: <https://www.ukrinform.ua/rubric-uarazom/3513612-ukraina-za-5-misaciv-otrimala-39-tisaci-tonn-gumanitarnoi-dopomogi-zza-kordonu.html> (дата звернення: 08.04.2024).

Корнієнко Р. Л., здобувач вищої освіти гр. ПБ-231
Науковий керівник – **Чепурна Г.Л.**, канд. психол. наук, доцент кафедри психології
і креативних індустрій
Національний університет «Чернігівська політехніка», м. Чернігів, Україна

ФОРМУВАННЯ ГЕНДЕРНИХ СТЕРЕОТИПІВ У ПІДЛІТКІВ

В сучасному світі формування гендерних стереотипів у підлітків все більше досліджується та обговорюється. З огляду на що вивчення цього процесу набуває значення для підтримки їхнього здорового розвитку. Враховуючи вплив різноманітних факторів, таких як родина, шкільне оточення та соціальні мережі можна зрозуміти, що саме впливає на утвердження та поширення гендерних стереотипів.

Однією з перших значущих робіт зміст гендерних стереотипів стало дослідження І. Броверман. Протягом подальших десятиліть з'явилися монографії та статті про різні аспекти гендерної стереотипізації. В Україні гендерні розвідки, що безпосередньо торкаються функціонування, закріплення та розвитку гендерних стереотипів у суспільстві й свідомості мовців, проводили і проводять такі вчені, як Оксана Кісь, Віра Агеєва, Леся Ставицька, Марія Маєрчик, Тамара Марценюк, Любов Мацько, Л. Леонтєва, О. Фоменко, А. Окара, Д. Сепегій, О. М. Сидоренко.

Гендер — це певні соціальні ролі, що їх очікують від чоловіків і жінок. Жінка — насамперед мама, відповідальна за догляд за дітьми й іншими членами родини, за хатню роботу, а чоловік — радше професіонал, який фахово водить машину, експерт і знавець свого діла. Такі у суспільстві гендерні стереотипи — уявлення про соціальні ролі для чоловіків і жінок, базовані передусім на біологічних ознаках. Так звані традиційно жіночі ознаки називають фемінністю (чи жіночністю), а чоловічі — маскулінністю (чоловічністю) [1].

Гендерне виховання залишається викликом часу і не менше, ніж раніше, потребує реальних змін в масовій та індивідуальній свідомості, в соціогуманітарному знанні, зокрема ідеології навчання і виховання школи, ЗМІ, розробки інноваційних гендерно-освітніх технологій відповідно до чинних нормативноправових документів України, міжнародних та національних стандартів якості життя та освіти [2].

В першу чергу ключову роль у формуванні гендерних стереотипів у підлітків є родина, адже вона є першим соціальним середовищем, куди потрапляє дитина, де вона зростає. Спосіб взаємодії з дітьми, стосунки між батьками, їхня роль у сім'ї – це все впливає на сприйняття та усвідомлення підлітків поняття гендерних ролей та стереотипів.

У багатьох сім'ях є певні очікування щодо поведінки хлопців та дівчат. Наприклад, батьки можуть виховувати хлопців не навчаючи їх базовим хатнім обов'язкам, а дівчата навпаки в більшості своїй ростуть відповідальними за домашні справи. Крім того, демонстрація гендерних ролей батьками у власних взаємодіях також має вплив. Коли батько виконує традиційно «чоловічі» обов'язки, такі як ремонт або лагодження чогось в будинку або квартирі, а на мамі господарство, прибирання та приготування їжі - це підтримує та зміцнює стереотипні уявлення підлітків.

Не менш важливим у формуванні гендерних стереотипів у підлітків є шкільне середовище, бо вони там проводять досить багато часу, взаємодіючи з однолітками та вчителями. У школі через різноманітні позашкільні заняття, через спосіб взаємодії вчителів з учнями на перервах (роздати зошити на контрольну, повісити карту України, полити квіти чи підмести), через прояви дискримінації, які можуть змушувати підлітків адаптовуватися до соціальних очікувань щодо їхньої статі існує підтримування та навіть посилення гендерних стереотипів, що має вплив.

Також величезний вплив на підлітків у наш час мають соціальні мережі, де більшість проводить весь свій вільний час, через свою доступність та значний вплив на їхні погляди та поведінку. Ці платформи часто підтримують відео та коментарі інших користувачів про стереотипи, пропагуючи ролі та поведінкові моделі підліткам.

Часто соціальні мережі використовуються для спілкування та передачі інформації, але і там піддаються впливу стереотипів, які можуть бути поширені через повідомлення або зображення своїх співрозмовників. Також деякі платформи використовують алгоритми для персоналізованого контенту, тобто підбирають відео приблизно такі, що ти уподобав раніше, і це не дає змоги дізнатись щось нове або якісь інші думки, що підтримує стереотипні думки та уявлення.

Таким чином, формування гендерних стереотипів у підлітків є складним процесом, що здійснюється під впливом багатьох чинників, таких як родина, шкільне середовище, соціальні мережі тощо. Гендерні уявлення про ролі, характеристики та очікування стосовно чоловіків та жінок можуть відтворювати стереотипи, що впливають на емоційний та психологічний стан, самопочуття та можливості підлітків. Важливо продовжувати дослідження та розвиток програм, спрямованих на сприяння рівності гендерів та відмову від стереотипів у суспільстві.

Список використаних джерел

1. Марценюк Т. О. Гендер для всіх. Виклик стереотипам. Київ : Основи. 2017. – 17 с.
2. Говорун Т. В., Кікінеджи О. М. Гендерний дискурс в психологічній науці та педагогічній практиці. *Психологічний часопис*. 2016. С. 41-55.

УДК 316.472.4:159.9

Кошель О. С., здобувачка вищої освіти 1 курсу, гр. ПБ-231

Науковий керівник – **Чепурна Г. Л.**, канд. психол. наук, доцент кафедри психології і креативних індустрій

Національний університет «Чернігівська політехніка», м. Чернігів, Україна

ВПЛИВ СОЦІАЛЬНИХ МЕРЕЖ НА МЕНТАЛЬНЕ ЗДОРОВ'Я ПІДЛІТКІВ

В сучасному світі соціальні мережі стали невід'ємною частиною життя підлітків, але їх вплив на ментальне здоров'я все більше стає предметом обурення та обговорення. Підлітковий вік є критичним періодом для психічного розвитку і використання соціальних мереж може мати значущі наслідки для психічного стану молоді.

Вивченням даної проблеми займалися: Дж. Твенге, В. К. Кемпбелл та С. Оджерс.

Дослідження впливу соціальних мереж на ментальне здоров'я підлітків, виявлення основних психологічних аспектів цього взаємозв'язку та розробка рекомендацій для підтримки психічного здоров'я молоді в цифрову епоху, полягають в тому, що інтенсивне використання соціальних мереж у підлітковому віці може призвести до збільшення ризику розвитку тривожних розладів та депресії у молоді [1].

Обрані дослідження та дані базуються на аналізі широкого спектру наукових джерел, що досліджують психологічні наслідки та підтверджують взаємозв'язок між інтенсивним використанням соціальних мереж і психічним станом підлітків.

Зокрема, виявлено, що підлітки, які проводять багато часу в соціальних мережах, частіше скаржаться на відчуття самотності та тривожність, бо відчувають високий рівень стресу і низький рівень задоволення від життя [2].

Результати досліджень підтверджують необхідність впровадження психологічних програм для підтримки психічного здоров'я підлітків у контексті використання ними соціальних мереж, враховуючи специфіку їхньої поведінки. Загалом, розвиток

позитивного підходу до використання соціальних мереж у підлітковому віці вимагає інтеграції наукових даних з практичними заходами та розроблення цілеспрямованих інтервенцій за для покращення психічного благополуччя та підтримки підлітків у цифровому світі [1].

Таким чином, вирішення цього питання вимагає комплексного підходу залучення психологів, педагогів, батьків та інших зацікавлених сторін з метою створення здорового психологічного середовища для підлітків у цифрову епоху. Розвиток відкритого діалогу про вплив соціальних мереж на ментальне здоров'я підлітків є ключовим у формуванні стратегій психологічної підтримки та побудові позитивного співтовариства онлайн. Збалансований підхід, який поєднує психологічні знання з новими технологіями, дозволить створити сприятливі умови для розвитку підлітків, забезпечуючи їм необхідну підтримку та розуміння.

Також доцільним є вдосконалення інтернет-освіти, яка спрямована на підвищення цифрової грамотності серед підлітків і надання їм навичок ефективного та безпечного використання соціальних мереж. Адже розуміння психологічних аспектів інтернет-спілкування сприятиме формуванню здорових цифрових практик серед молоді та дозволить підростаючому поколінню усвідомлювати вплив цифрового середовища на їхнє емоційне становище, психічне здоров'я і взаємовідносини.

Список використаних джерел

1. Twenge, J. M., & Campbell, W. K. Associations between screen time and lower psychological well-being among children and adolescents: Evidence from a population-based study. *Preventive Medicine Reports*, 12. 2018. P.271-283. URL: <http://www.sabineduflor.fr/wp-content/uploads/2019/02/Etude-J-Twenge-10.2018.pdf> (дата звернення: 20.04.2024).

2. Odgers, C. L. Smartphones are bad for some teens, not all. *Nature*, 554(7693). 2018. P.432-434. URL: <https://media.nature.com/original/magazine-assets/d41586-018-02109-8/d41586-018-02109-8.pdf> (дата звернення: 20.04.2024).

УДК 159.95

Кривицька В. С., здобувач вищої освіти, гр. ПБ-231

Науковий керівник – **Лещенко М. Є.**, старший викладач кафедри і креативних індустрій
Національний університет “Чернігівська політехніка”, м. Чернігів, Україна

ВПЛИВ ВІКОВИХ КРИЗ НА МЕНТАЛЬНЕ ЗДОРОВ'Я

Кожен період у житті людини має певні притаманні тільки йому риси. Вікові кризи становлять значний етап у житті кожної людини, позначаючи перехідні періоди від одного життєвого етапу до іншого. Ці кризи можуть викликати значний стрес та різні психічні реакції, що впливають на ментальне здоров'я.

Перш за все, важливо враховувати, що вікові кризи можуть мати індивідуальний характер. На дитячий вік припадають п'ять вікових криз. Вони чітко локалізовані і чітко визначені: криза новонароджених (до 1 міс.), криза одного року, криза 3 років, криза 6-7 років, підліткова криза і юнацька криза. Кожна з цих криз може призвести до різного виду стресів, які впливають на ментальне здоров'я людини.

Існують також стратегії адаптації до вікових криз. Деякі з них включають в себе активний пошук підтримки зі сторони родини або друзів. Інші ж знаходять нове хобі або поринають в роботу. Хтось шукає підтримки у психологів.

Деякі з нас можуть бути більш уразливими до впливу вікових криз через різні фактори розвитку, такі як соціальна ізоляція, фінансові труднощі або фізичні вади. Однак

існують і фактори захисту, як соціальні мережі та гнучкість мислення, які можуть допомогти людині подолати ці виклики.

Психологи виділяють такі кризи [1]:

1. Криза дитинства: цей етап може бути пов'язаний з розвитком самоідентифікації, в цей період формуються основні цінності та навички. Дитина в цей час стикається з великою кількістю випробувань, до прикладу розділення з батьками, формування особистих кордонів, соціалізація в дитячих садках, школах, на дитячих майданчиках.

2. Підліткова криза: підлітки зазвичай переживають значні фізіологічні та психічні зміни. Починають розуміти свою індивідуальність та незалежність. Цей період часто супроводжується конфліктами з батьками, різними соціальними та емоційними стресами, пошуком свого місця у світі. Також в цей період людина замкнена вад навколишнього середовища, від однолітків, за часту від дорослих, особливо батьків.

3. Середній вік: в цей період багато людей стикаються з, так званою, "кризою середнього віку", коли вони переоцінюють свої життєві досягнення та починають шукати нові способи самореалізації. Це також може бути пов'язано з переоцінкою своїх кар'єрних цілей, стосунків та пошуком нових джерел задоволення.

4. Пізній вік: пізній вік за часту супроводжується фізичними обмеженнями, людям в цьому віці тяжко самим ходити, робити щось по господарству. Також втрата близьких людей. Часто вони задумуються над сенсом життя. Люди можуть стикатися з втратою соціальної ролі, пенсійними труднощами та потребою переоцінити свої життєві цілі та цінності.

Також виділяють 3 типи ставлення до криз [3]:

1. Ігноруюче ставлення. Людина не хоче або не може реально оцінити наслідки того, що відбувається; всіляко намагається не помічати непорозуміння, конфлікти у взаємодії з оточуючими, які виникають все частіше і частіше; заплющує очі на професійні проблеми, яких раніше не було; не хоче бачити погіршення свого здоров'я, яке також свідчить про наявність кризового стану. Обирається так звана «страусяча» політика: людина не має внутрішніх ресурсів, енергії, сил для того, щоб подивитися «правді у вічі». Можливо, ігноруюче ставлення є віддаленим результатом дитячої психічної травми, коли людина дійсно не мала ніякої змоги протидіяти обставинам, і найкраще, що вона могла зробити, – це проігнорувати ситуацію.

2. Перебільшуюче ставлення. У людини виникає паніка, що наростає, як гірська лавина (йдеться про протилежне першому ставлення до кризової ситуації). Людина фіксує кожен, навіть зовсім випадковий змін обставин як знак, що віщує про поглиблення страждань, зростання неприємностей. До зовнішніх обставин, свого здоров'я, психічного стану вона ставиться, як справжній іпохондрик, перебільшуючи, утрируючи кожен дрібничку, створюючи собі небажані настанови, провокуючи ускладнення ситуації, зменшуючи власну можливість адекватного реагування на нові несприятливі обставини. Долати перебільшуюче ставлення до складних життєвих ситуацій можна наступним чином: попрацювати над самооцінкою, знайти давні причини добре компенсованої, прихованої невпевненості у собі; знайти ті сфери у житті, де проявляються самостійність, автономність, творчі здібності; рухатися у бік звільнення від залежностей.

3. Демонстративне ставлення. Людина постійно підкреслює, що її ситуація – найгірша, що доля до неї несправедлива і життєвих випробувань у її житті надто багато: якщо хвороба, то така складна і небезпечна, якої досі не існувало; якщо сімейний конфлікт, то про його жажливі подробиці будуть знати всі знайомі, сусіди, співробітники, рідні та друзі. Причинами демонстративного ставлення можуть бути бажання отримати співчуття, постійно відчувати до себе інтерес, бути у ролі страждальця, жертви, яка непомітно експлуатує оточуючих, формує у них емоційну залежність від себе, маніпулюючи відвертим бажанням допомоги, підтримати.

Але без криз не можливий розвиток людини. Як зазначає Титаренко Т.М. “Становлення людини залежить від такої кількості різних — і внутрішніх, і зовнішніх — умов, що вигадати маленький штучний елізіум у якому можна було би змодельовати ідеально гармонійний розвиток, — це абсолютна утопія” [4].

Також важливо зберігати ментальне здоров'я. Це означає здатність справлятися зі стресом, відчувати емоції, розвиватися особистісно. Якщо виникають якісь проблеми, які важко вирішити самостійно, краще звернутись до професіонала.

Отже, вікові кризи мають досить багато психологічних наслідків. Такі як депресія, тривожність, низька самооцінка або втрата самоідентифікації. Адаптація до кожного з цих періодів має свої виклики та стресори, які можуть впливати як на фізичне так і на психологічне здоров'я. Розуміння сутності та особливостей вікових криз може допомогти розробити більш ефективні методи підтримки в різних життєвих ситуаціях

Список використаних джерел

1. В.Л. Зливков, С.О. Лукомська, О.В. Федан Психодіагностика особистості у кризових життєвих ситуаціях : підручник. Київ, 2016 р. 8с.
2. Г.О. Кондрицька, Д.В. Данілов Криза та її взаємозв'язок з віковими особливостями особистості. Одеса 2015 р. 69с.
3. І. Черезова Психологія життєвих криз особистості: навч. посіб. Бердянськ, 2016 р. 15с.
4. Психологія життєвої кризи / відп. ред. Т.М.Титаренко. Київ : Агропромвидав України, 1998. 348с.

УДК 159.92:331.101.26

Крутило Ю.Г., здобувач вищої освіти гр.МПБ-231

Науковий керівник – **Філіпович В.М.**, канд. психол. наук, доцент
Національний університет «Чернігівська політехніка», м. Чернігів, Україна

ВПЛИВ ПСИХОЛОГІЧНИХ ЧИННИКІВ НА УСПІШНІСТЬ ПРОФЕСІЙНОЇ АДАПТАЦІЇ

Актуальність теми обумовлена тим, що сучасна людина постійно стикається з новими викликами зовнішнього середовища: як біологічного, так і соціально-економічного. Виникає необхідність адаптації людини до нових умов існування. Причому адаптація набуває різних форм і зазнає впливу різних чинників. В контексті цього вважаємо за необхідне розглянути вплив психологічних чинників на ефективність професійної адаптації.

Важливість та актуальність даної теми підтверджують роботи таких науковців, як С.Б. Кузікова, Г. Г. Фесенко, Т. Б. Партико, Н. В. Глушаниця, Ю. І. Палеха, Ю. В. Водерацький, В. В. Рибалка, П. А. Гончарук, А.В. Шиделко.

Одним з провідних наукових понять у психології вважають адаптацію. Це пов'язано з постійним пристосуванням до нових умов життєдіяльності у соціумі, а також психологічними змінами внутрішнього стану у процесі розвитку та формування особистості. [5].

Психологічна адаптація є сукупною ознакою ступеня стійкості і пристосування індивіда до умов зовнішнього середовища, результатом такого пристосування. Психологічна адаптація — явище двостороннє, і об'єктом дослідження є не особистість чи середовище, а взаємодія між ними.

Психологічна адаптація відбувається постійно, хоча вона пов'язана насамперед із кардинальними змінами в житті особистості та її соціальному оточенні. Психологічна адаптація є важливим показником стану людини і є комплексним показником здатності людини виконувати певні біосоціальні функції: адекватно сприймати навколишнє

середовище, спілкуватися з оточуючими, піклуватися про себе та один одного в сім'ях і групах, адаптуватись відповідно до ролі.

С. Максименко, аналізуючи рівень психологічної адаптації, зазначав, що психологічна адаптація – це процес взаємодії особистості та середовища. У цьому процесі індивід повинен враховувати особливості середовища та активно впливати на середовище для забезпечення свого власне задоволення. Реалізація основних потреб і важливих напрямків.

Однією зі сфер реалізації особистості та потреб є професійна діяльність. Професійна діяльність, незалежно від напрямку, вимагає спеціальних знань, які, у свою чергу, є психологічними процесами, що вимагають від індивідів певних навичок, знань, щоб мати можливість успішно адаптуватися до умов праці [5].

Професійна адаптація — це пристосування різних поколінь до самостійної продуктивної праці; процес або результат адаптації працівників до конкретних умов робочого місця та організації роботи на підприємстві протягом перших років роботи на конкретному підприємстві. Професійній адаптації сприяє відповідна професійна підготовка людини до діяльності, професійна придатність до цієї діяльності, відповідальність, кмітливість, самостійність, допомога з боку начальства та колег. Кар'єрна адаптація в багатьох випадках означає адаптацію до самостійної роботи. Це довготривалий процес, який набуває нових характеристик відповідно до змін у соціально-економічних умовах, складності процесу, віку, психологічних і фізіологічних особливостей працівників, попереднього соціального та трудового досвіду, рівня професійної кваліфікації. [5].

На ефективність кар'єрної адаптації та її тривалість на різних етапах життєвого шляху мають вплив такі чинники, як соціально-економічні так і соціокультурні, зокрема культурні цінності, нормативно-правова база, науково-методичне забезпечення, кон'юнктура ринку праці, корпоративна кадрова політика та інститути. Усі компоненти цієї системи впливають на особистість адаптанта, і успіх професійної адаптації залежить від рівня його підготовки до активної та професійної діяльності, від його психологічної готовності працювати в нових умовах.

А. В. Шиделко вважає, що сучасна система професійно-технічного навчання не забезпечує майбутнім працівникам необхідного рівня адаптації до професійної діяльності, що створює багато серйозних проблем для працівників-початківців [5].

Отже, професійна адаптація є результатом процесу, за допомогою якого працівники пристосовуються до конкретних умов робочого місця та організації праці виробничого об'єкта під час роботи на конкретному підприємстві. Психологічні фактори відіграють важливу роль у процесі адаптації кар'єри.

Список використаних джерел

1. Орбан-Лембрик Л. Е. Психологія управління: Посібник. К.: Академвидав, 2003. 568 с. (Альма-матер).
2. Психологічні механізми становлення суб'єктності дорослих у віртуальному просторі: монографія. М. Л. Смутьсон, П. П. Дітюк, І. Г. Коваленко-Кобилянська, Д. С. Мещеряков, М. М. Назар [та ін.]; за ред. М. Л. Смутьсон. Київ – Львів : Видавець Вікторія Кундельська, 2021. 180 с.
3. Основи психології та міжособове спілкування : навч. Посіб. Лариса Володимирівна Засекіна, Тетяна Володимирівна Пастрик. Луцьк : Східноєвроп. Нац. Ун-т ім. Лесі Українки, 2013. 184 с.
4. Психологічні технології ефективного функціонування та розвитку особистості : монографія [за ред. : С. Д. Максименка, С. Б. Кузікової, В. Л. Зливкова]. Суми : Вид-во СумДПУ імені А. С. Макаренка, 2019. 540 с.
5. А. В. Шиделко. Психологічні чинники професійної адаптації особистості [Електронний ресурс]. URL: <https://dspace.lvduvs.edu.ua/handle/1234567890/1034>;

Кузьменко Г.П., здобувач вищої освіти гр. ЗМПБ-231
Науковий керівник – **Поленкова М.В.**, д-р екон. наук, доцент, магістр психології
Національний університет «Чернігівська політехніка», м. Чернігів, Україна

ЧИННИКИ ПОБУДОВИ КАР'ЄРИ НА РИНКУ ПРАЦІ

Ринок праці є складним елементом розвитку економіки в процесі функціонування якого переплітаються інтереси робітника і роботодавця, встановлюючи між ними зв'язок для задоволення взаємних потреб та інтересів [1].

Актуальність теми зумовлена наступними обставинами. В умовах сучасного життя професійні вимоги до людини зростають щодня, суспільство потребує висококваліфікованих працівників. Організація і працівник ставлять певні умови та цілі щодо майбутньої трудової співпраці. Робітнику необхідно реально оцінювати свої ділові якості та вміти їх зіставляти з вимогами, які ставить перед ним/нею організація.

Ефективний розвиток кар'єри можливий у випадку максимального використання внутрішніх ресурсів людини з врахуванням впливу зовнішніх умов професійного зростання.

Зовнішні чинники побудови кар'єри можна умовно поділити на загальні (позаслужбові) та спеціальні (професійні).

До загальних відносяться родина й близьке оточення людини, мікросередовище де вона живе та навчається. Визнання цим оточенням досягнень людини є істотним стимулом її подальшого кар'єрного просування. Набутий професійний досвід має оновлюватися та вдосконалюватися з врахуванням вимог ділового світу.

До спеціальних чинників побудови кар'єри включають організаційну структуру підприємства, вимоги до працівника щодо його посадових обов'язків, кадрову політику, створення умов для підвищення кваліфікації, подальшого просування по службі.

До внутрішніх чинників побудови кар'єри належать професійні здібності людини, інтерес до пізнання й набуття досвіду, впевненість у власних силах, професійні знання і досвід, прагнення до лідерства, почуття обов'язку і відповідальності, стан здоров'я, вікові та гендерні особливості.

Реальне оцінювання внутрішніх і зовнішніх чинників впливає на успіх побудови кар'єри.

Людина проходить шлях від вибору професії до опанування нею на найвищому рівні, досягнення майстерності [2]. У широкому сенсі результатом кар'єрного зростання є досягнення високого рівня професіоналізму. У вузькому розумінні кар'єри мова йде про суто посадове просування, тобто не тільки про оволодіння ступенями професійності, а й про досягнення певного соціального статусу в професійній діяльності, зайняття певної посади [2].

Кар'єра – це просування вперед відповідно до обраного шляху діяльності людини з метою отримання більших повноважень, влади, статусу, престижу, матеріального достатку.

За думкою С. Джанер'ян кар'єра – це не тільки просування по посадовим східцям, а й поступовий процес реалізації людиною себе, своїх можливостей в умовах професійної діяльності [3].

У структурі кар'єри розрізняють рушієні мотиви, які одержали назву «якоря». Автором концепції «кар'єрних якорів» є Едгар Шейн. На думку науковця за «якорями» можливо спрогнозувати найбільш пріоритетний для індивіда вид кар'єри та визначив вісім типів "якорів" або типів кар'єрних орієнтацій [3,5].

Формування кар'єрних орієнтацій відбувається на підставі ціннісних орієнтацій людини, сформованих життєвим досвідом (виховання, оточення, моральні цінності, особливості характеру індивіда та інше) [3].

На думку В.Романова сутність кар'єрної стратегії полягає в організації кар'єри таким чином щоб максимально ефективно використати різні рушійні сили та уникнути факторів стримування та опору. Спеціаліст має бути стресостійким, гнучким, креативним, здібним до навчання та відповідальним. Основними причинами невдалої кар'єри є слабка мотивація та невідповідність сучасним вимогам ринку праці.

Психологію вибору професії краще розглядати в контексті цілісного розвитку особистості [4]. При виборі майбутньої спеціальності важливо зробити ідентифікацію особистості до професії. Розрізняють такі її види як особистісна, перспективна, творча, розвиваюча та мотиваційна [4].

Правильний вибір професії є вкрай важливим оскільки вплине на подальше життя. Трапляються випадки коли молодь вступає до навчального закладу, але згодом залишає навчання, бо воно не співпадає з її очікуваннями. Можна отримати освіту, але на початку самостійної праці розчаруватися в неї і перепрофілювати свій вибір. Це призводить до втрати часу, грошей, морального незадоволення.

Типовими помилками при виборі професії можна вважати наступні: професія обрана «за компанію», під тиском батьків, задля престижу, зацікавленість зовнішньою стороною професії або перенесення улюбленого предмету на майбутній фах [4]. Саме для правильного вибору майбутньої кар'єри важливу роль відіграють поради психолога.

Тема є актуальною і в майбутньому теж буде представляти інтерес для досліджень. Людина, яка не має улюбленої роботи або взагалі не має роботи, не може себе впевнено поводити у житті. Стан безробіття, спричинений економічними чинниками та війною не сприяє широкому вибору професій на ринку праці. Людина все одно має знайти вихід стосовно свого професійного призначення, вона повинна відчувати себе потрібною на ринку праці і задоволеною своєю працею, рівнем життя тощо.

Дослідження по даній темі проводиться за допомогою методів опитування, бесіди, тестування, що в комплексі призведе до аргументованих порад психолога. Правильна оцінка власних ділових якостей допоможе отримати знання про себе, свої сильні та слабкі сторони; правильно визначити напрямок майбутньої кар'єри.

Список використаних інформаційних джерел:

1. Лазоренко К.С. Роль, значення та основні функції ринку праці на сучасному етапі. *Вісник СНАУ*. 2010. Вип. 5/1. Сер.: Економіка і менеджмент.
2. Біскуп В. Теоретичний аналіз змісту поняття Кар'єра з позицій суспільно-гуманітарних дисциплін ISSN 2078-144X. *Вісник Львівського університету*. 2012. Вип. 6. С. 217–226.
3. Перегончук Н.В., Фальчук М.П. стаття Кар'єра та кар'єрні орієнтації : вивчення змісту понять. *Молодий вчений*. 2018. № 12 (64) груд.
4. Ігнатович О.М. Психологія професійної діагностики та професійного консультування: практ. посіб. Кропивницький: Імекс-ЛТД, 2021.
5. Онуфрив С. Соціально-психологічні чинники кар'єрних орієнтацій студентів-журналістів. *Вісник Львівського університету*. Вип. 48. С. 214-223.

Лещенко В.В., здобувачка вищої освіти гр. СР-201
Науковий керівник – **Захаріна М.І.**, канд. філософ. наук, доцент
Національний університет «Чернігівська політехніка», м. Чернігів, Україна

ОСОБЛИВОСТІ СОЦІАЛЬНОЇ РОБОТИ З БАГАТОДІТНИМИ СІМ'ЯМИ НА СУЧАСНОМУ ЕТАПІ

У сучасних умовах, багатодітні сім'ї зіштовхуються з різноманітними складнощами, які вимагають комплексної та професійної соціальної підтримки. Війна ще більше поглибила ці проблеми, додаючи нові, такі як зміна місця проживання, психологічні травми, фінансові ускладнення та зниження доступності соціальних послуг. Внутрішньо переміщені багатодітні сім'ї потребують підтримки у процесі адаптації до нових умов життя, зокрема у пошуку житла, здобутті освіти та працевлаштуванні. Психологічна травма, завдана війною, залишає слід у серцях дітей та дорослих, тому багатодітні сім'ї потребують психологічної допомоги для подолання наслідків стресу та травм. Значне зменшення доходів, втрата роботи та пошкодження майна призвели до фінансових труднощів у багатьох сімей, що вимагає надання адресної матеріальної допомоги. Окрім того, доступ до соціальних послуг може бути обмежений в умовах війни, що вимагає розробки нових підходів до організації та надання соціальної підтримки цим сім'ям.

У сучасному суспільстві поширюється переконання, що багатодітна сім'я може бути асоційована з неблагополуччям або асоціальним статусом. Однак цей стереотип є неправильним, оскільки багатодітні сім'ї часто опиняються у складних життєвих обставинах, можуть бути класифіковані як малозабезпечені, і, отже, потребують значної підтримки з боку держави. Згідно з законодавством України, багатодітна сім'я визначається як та, у якій подружжя перебуває у шлюбі та виховує трьох і більше дітей, або один з батьків, який самостійно виховує трьох і більше дітей [1].

У сучасних умовах існують певні пільги для багатодітних сімей з метою підтримки їхнього соціального та економічного благополуччя. Серед них можна відзначити знижку у розмірі 50% плати за користування житлом (квартирна плата), комунальними послугами та вартості палива, а також можливість позачергового встановлення квартирних телефонів. Крім цього, дітям з багатодітних сімей надаються ряд додаткових пільг, включаючи безоплатне одержання ліків, щорічне медичне обстеження та диспансеризацію, першочергове обслуговування в лікувально-профілактичних закладах, безоплатний проїзд усіма видами міського пасажирського транспорту та безоплатне отримання послуг з оздоровлення та відпочинку [1].

Серед соціальних технологій, спрямованих на допомогу багатодітним сім'ям, виділяють соціальну діагностику, яка спрямована на визначення потреб та проблем сімей, соціальну профілактику, що націлена на усунення причин відхилень у поведінці сімейних членів, та соціальну терапію, що включає в себе методи впливу на психіку та емоційний стан. Особливе значення приділяється також профілактичній роботі, що спрямована на попередження труднощів у житті сім'ї та підтримку її функціонування. Соціальна адаптація передбачає активне пристосування людини до нових соціальних умов життя, включаючи різні сфери життєдіяльності, такі як фізіологічна, управлінська, економічна, педагогічна, психологічна та професійна адаптація. Проблеми, пов'язані з наданням допомоги багатодітним сім'ям, завжди знаходяться в центрі уваги соціальної роботи, і наразі накопичено значний досвід, який допомагає подолати різноманітні кризові ситуації, що виникають у їхньому житті. Надання повноцінної допомоги цим сім'ям є складним завданням, яке передбачає не лише досягнення формальних показників, але й реальних

позитивних результатів. Зважаючи на постійні зміни в соціально-економічній ситуації країни, існуючі механізми соціального захисту можуть стати недостатніми, що ускладнює життя багатодітних сімей та розвиток їхніх дітей. Тому важливо розглядати кожну сім'ю індивідуально, надавати адекватну допомогу та використовувати комплексний підхід у розв'язанні їхніх проблем.

Сім'ї потрапляють у кризові ситуації, але вони не завжди мають достатньо ресурсів для їх подолання. Одним із найважливіших завдань соціальної роботи є допомога таким сім'ям у виході зі складної ситуації, коли вони самостійно не здатні впоратися. Складна життєва ситуація, що загрожує здоров'ю та розвитку членів сім'ї, позначається на всіх аспектах їхнього життя, і вимагає негайної соціальної допомоги. Це означає аналіз широкого спектру даних, отриманих від різних джерел, включаючи соціологічні дослідження, психологічні оцінки та інформацію від освітніх установ. Для успішного надання допомоги цим сім'ям важливо залучати різні партнерські організації, такі як служба зайнятості, освітні заклади, юридичні та психологічні служби. Вони спільно працюють над розв'язанням проблем, надають консультації та підтримку, спрямовуючи сім'ї на шлях самостійності та покращення життєвої ситуації [2].

Підтримка основних напрямів державної політики, спрямованих на покращення умов для сімей та підвищення їхньої якості життя, передбачає вдосконалення системи соціальної підтримки багатодітних сімей. Визначення загальних принципів та підходів до цієї політики має велике значення, оскільки в Україні існують різні демографічні типи відтворення, які впливають на пріоритети соціально-економічного розвитку. У регіонах з традиційною багатодітністю проблема багатодітних сімей стає ключовою для системи соціального захисту, в той час як в міських районах вона потребує більшої уваги. Досягнення цих цілей вимагає реалізації конкретних напрямів державної політики. Спрямована на стимулювання більшої активності родини у самозабезпеченні та на соціальну підтримку дітей, така політика повинна мати свою історію та правову базу. Основною метою політики відносно таких сімей є розробка комплексу заходів, спрямованих на поліпшення доступності державних програм соціальної підтримки. Однак, варто пам'ятати, що ці програми не повинні гарантувати повне утримання дітей за рахунок державних коштів, але мають сприяти відповідальному вихованню, зберігаючи за сім'єю відповідальність за утримання дітей, навіть у разі, коли їх кількість перевищує три.

Потребує уваги також той факт, що багатодітні сім'ї часто змушені стикаються з незбалансованим харчуванням, що вимагає розвитку спеціальних програм, таких як система продуктових талонів або сертифікатів, що дозволяють сім'ям придбати необхідні продукти харчування за зниженими або навіть безкоштовними цінами. Необхідно забезпечити рівні умови для отримання такої допомоги як в міських, так і в сільських районах. Потрібно також узгоджувати різноманітні програми підтримки, забезпечуючи гнучку розподільну систему ресурсів, яка враховує індивідуальні потреби сімей. труднощі з оформленням документів. Покращення співпраці між громадськими організаціями, сім'ями та владою сприятиме підвищенню підтримки багатодітних родин.

Список використаних джерел

1. Про охорону дитинства : Закон України від 26.04.2001 р. № 2402-III : станом на 5 жовт. 2023 р. URL : <https://zakon.rada.gov.ua/laws/show/2402-14#Text> (дата звернення: 07.04.2024).
2. Слепцова А.М. Особливості соціальної роботи з багатодітними сім'ями : кваліфікаційна робота на здобуття освітнього ступеня бакалавра спеціальності «Соціальна робота». Національний авіаційний університет. Київ, 2023. – 57 с.

Лиходій К. В., здобувач вищої освіти гр. ПБ-231

Науковий керівник – **Лещенко М. Є.**, старший викладач кафедри психології і креативних індустрій

Національний університет «Чернігівська політехніка», м. Чернігів, Україна

ЗАГАЛЬНІ ЗАСАДИ ПСИХОЛОГІЧНОЇ ДОПОМОГИ ДІТЯМ, ЯКІ СТАЛИ СВІДКАМИ НАСИЛЬСТВА

У всі часи питання про насильство є однією із актуальних тем. Відсутність безпеки і захисту може суттєво вплинути на психічне здоров'я особливо уразливих членів суспільства – дітей. Навіть якщо діти не зазнають фізичної шкоди, але спостереження за домашнім насильством між батьками суттєво впливає на їхнє життя. Діти-свідки домашнього насильства частіше стають жертвами насилля самі.

Концепція «дитина-свідок = дитина, постраждала від домашнього насильства» введена в українське законодавство з набранням чинності у 2018 році Закону України «Про запобігання та протидію домашньому насильству». У статті 1-й якого закарбовано: «дитина, яка постраждала від домашнього насильства (далі — постраждала дитина), — особа, яка не досягла 18 років та зазнала домашнього насильства у будь-якій формі або стала свідком (очевидцем) такого насильства» [1].

Про насильство деякі діти бояться повідомити у правоохоронні органи, або не хочуть. Бо деякі діти вважають, що насильство це в принципі норма, тому що вони інших умов життя не знають. Або ще може бути, із-за чого діти бояться повідомляти – це помста кривдника. Чи не вірять, що їм допоможуть.

Однак у більшості випадків, якщо в сім'ї має місце домашнє насильство, як мінімум одна дитина є його свідком і, відповідно, повинна бути ідентифікована як постраждала, навіть якщо не вона звернулася до поліції, а її мати чи інші особи [1].

Однак якщо дитина є свідком будь-якого насильства, наприклад у сім'ї, чи у якомусь колективі, то вона може бути психологічно травмованою. Наприклад якщо дитина свідок насильства в сім'ї, то її можуть ображати словесно, або кидати в її адресу якісь погрози. Якщо дитина знаходиться десь в суспільстві, то вона може бачити як знущаються над іншими, і може також хвилюватися і боятися, що і на її переметнуться.

Як наслідок, діти можуть брати приклад із кривдників, наприклад, навчитися маніпулювати, примушувати, і також кривдити інших. Чи може бути навпаки, дитя може до кожного прилаштовуватися, виконувати все, що їй кажуть.

Окреслюючи проблему насильства, важливо констатувати, що насильство - це явище, яке виникає з діяльності людини. При цьому інколи наголошують на тому, що насильство можна розглядати і як вияв бездіяльності. Прикладом цього можуть слугувати випадки ненадання допомоги людині, яка її потребує, ігнорування, недбале ставлення до дитини, тощо [2].

Для дитини дуже важливо почувати себе в безпеці, відчувати захищеність зі сторони дорослого. Ефективна взаємодія з дитиною можлива за умов наявності безпечного дорослого, який зможе забезпечити «безпечне місце». Лише тоді дитина зможе відповідати на запитання. Безпечний дорослий – дорослий, який враховує вікові, індивідуальні особливості дитини, її психологічний стан, уміє розпізнавати потреби дитини, ставиться доброзичливо [3].

Психологічна допомога дітям і підліткам повинна полягати у зменшенні негативного впливу пережитої травми на подальший розвиток, запобіганні відхилень у поведінці, полегшенні реадaptaції в суспільстві, а також у вживанні заходів з припинення насильницьких дій над дитиною. Психологічна допомога особам, які постраждали або

були свідками насильства включає заходи профілактичного, діагностичного та корекційно-терапевтичного характеру [4].

Психолог перед тим, як працювати із дитиною, повинен врахувати, в якому стані зараз знаходиться дитина, який у неї емоційний, психологічний стан, знайти контакт, з'ясувати яка саме травма. В цьому можуть допомогти різні ігри, наприклад із ляльками, тут дитина може імітувати події які із нею трапилися, чи що вона бачила. Ще можна розповідати цікаві історії, чи казки. Це теж допоможе спеціалісту і дитині зблизитися, і почувати себе комфортно.

Загальні засади психологічної допомоги дітям, які стали свідками насильства, можуть бути ключовими у підтримці їхнього психічного здоров'я та відновленні психосоціального благополуччя. Головне вчасно побачити, що дитину щось турбує, щоб вчасно їй допомогти.

Список використаних джерел

1. Чумак Ю. Діти – свідки домашнього насильства. Що робити, щоб на Чугуївщині стали видимими такі діти? / ред. О. А. Мірошниченко. Харків, 2021. 24 с. URL: <https://sheriffua.org/Media/files/publications/c583fb10a2ebd367771adadfb6e87f66.pdf>. (дата звернення: 05.04.24).
2. Лукашевич М., Семигіна Т. Соціальна робота (теорія і практика): підручник. Київ : Каравела, 2009. 368 с. URL: https://library.udpu.edu.ua/library_files/426237.pdf. (дата звернення: 05.04.24).
3. Гевко М. Участь психолога у процесі правосуддя дітей, які постраждали, або стали свідками насильства (модель Барнахус). *Матеріали IV Міжнар. науково-практ. конф. «Як вижити дитині у світі, де дорослі «з'їхали з глузду?»*, м. Тернопіль - Львів, 4–5 черв. 2022 р. 2022. С. 84–92. URL: <https://dspace.lvduvs.edu.ua/bitstream/1234567890/4775/3/тези%202022%20католик.pdf#page=8> (дата звернення: 05.04.24).
4. Овсяннікова Я. Форми і методи роботи з дітьми і підлітками, які пережили насильство. *Вісник Національного університету оборони України : зб наук. праць*, 28 трав. 2012 р. 2012. С. 2017–221. URL: http://repositc.nuczu.edu.ua/bitstream/123456789/2169/1/Vnaou_2012_4_46.pdf. (дата звернення: 05.04.24).

УДК 004.9:658.8

Лобода В.К., здобувач вищої освіти гр. МКІ-201

Науковий керівник – **Поленкова М.В.**, д-р екон. наук, доцент
Національний університет «Чернігівська політехніка», м. Чернігів, Україна

РОЛЬ СУЧАСНИХ ІНСТРУМЕНТІВ ЦИФОРОВОГО МАРКЕТИНГУ У ВИСТАВКОВІЙ ДІЯЛЬНОСТІ

В останнє десятиріччя в наше життя, у тому числі й у культурологічне, стрімко ввірвався термін «віртуальність». З розвитком Інтернету та технологій віртуальні виставки не стали виключенням. Робота у віртуальному просторі дозволяє ширше використовувати додаткові види інформації: бібліографічну, фактографічну, інформаційну[1].

Актуальність та важливість цієї теми підтверджується значною кількістю наукових досліджень, присвячених маркетингу у виставковій діяльності. А саме: І.Король, Л. Лукашова, А.Старостіна, О.Гуменна, Г.Підгрушний, О.Вдовічена, В.Пекар, С.Вергунов, А.Валюх, Н.Куденко, Н.Крахмальова та ін.

Виставкова діяльність - один з найбільш складних та інтегрованих видів маркетингових комунікацій. Вона включає використання всіх доступних інструментів продажу і комунікацій - поштові розсилання, телемаркетинг, віртуальні виставки, рекламу на телебаченні й у пресі, рекламні щити, паблік рилейшнз, роздавання зразків і сувенірів, буклетів та рекламних листівок [2].

Популярність віртуальних виставок зростає, завдяки глобалізації інтернету, збільшенню попиту, але головним каталізатором та тріумфом віртуальних виставок, став час COVID-19. Запровадження карантинних обмежень та закриття культурних інституцій призвело до збільшення попиту на онлайн-мистецькі засоби. Ця пандемія була катастрофою для світового ринку, але не для віртуального ринку товарів та послуг.

Зростання інтересу до цифрових технологій є суттєвим фактором, який впливає на розвиток віртуальних виставок. Загальна цифрова трансформація в сучасному суспільстві стимулює інтерес до цифрових технологій у всіх сферах, включаючи мистецтво та культуру. Люди стають більш звиклими до використання та взаємодії з технологіями в повсякденному житті.

Глобальний доступ до віртуальних виставок відкриває можливості для аудиторії з усього світу насолоджуватися та взаємодіяти з мистецтвом та культурою, не виходячи з дому.

Доступність з будь-якого місця є однією з ключових переваг віртуальних виставок. Ця характеристика дозволяє людям з усього світу насолоджуватися та взаємодіяти з мистецтвом без фізичного перебування в конкретному місці.

Онлайн-події мають великий потенціал для масштабування. При збільшенні кількості учасників не потрібно значно збільшувати витрати, як це може бути в традиційних форматах.

Отже, віртуальні виставки представляють собою потужний інструмент цифрового маркетингу, який дозволяє компаніям не лише залучати увагу аудиторії, але й збільшувати конверсію, підвищувати пізнаванність бренду та покращувати взаємодію з клієнтами.

Список використаних джерел

1. Віртуальні виставки / Загальноміський бібліотечно-інформаційний центр Славутицької ЦБС. URL: <https://slavutichlib.com.ua/chitacham/virtualni-vistavki> (дата звернення: 01.04.04).

2. Король І.В. Маркетингові Комунікації: навч.-метод. посіб. 2017. 98 с.

УДК 364-78-057.36

Лопатко Ю.Ю., здобувачка вищої освіти гр. СР-221,

Науковий керівник – **Мекшун А. Д.**, канд. пед. наук, доцент кафедри соціальної роботи
Національний університет «Чернігівська політехніка», м. Чернігів, Україна

СОЦІАЛЬНА РОБОТА З ВЕТЕРАНАМИ ВІЙНИ

Україна, як і багато інших країн, має своїх справжніх героїв - ветеранів, які пожертували собою для захисту своєї країни та її майбутнього. Проте, після повернення до цивільного життя, вони зіштовхуються з низкою викликів, які можуть суттєво вплинути на їхнє фізичне та психічне здоров'я, соціальну інтеграцію та загальний стан благополуччя. У цьому контексті, соціальна робота з ветеранами відіграє критичну роль у забезпеченні їхнього підтримки та відновлення.

Одним із головних завдань соціальної роботи з ветеранами є забезпечення доступу до необхідних ресурсів та послуг. Це може включати медичну допомогу, психологічну підтримку, професійну перекваліфікацію, житлову інтеграцію та багато іншого. Розуміння індивідуальних потреб та викликів кожного ветерана дозволяє соціальним працівникам створити персоналізовані плани дій, спрямовані на максимізацію їхнього благополуччя та самостійності.

У 2014 році виникає новий аспект у соціальній роботі - допомога ветеранам гібридної війни, що брали участь у бойових діях на сході України (АТО/ООС). Ця ситуація вимагає розробки нових методів і підходів соціальної роботи для ефективного

вирішення їхніх проблем. Наукове середовище розпочинає розробку теоретичних засад на основі міжнародного досвіду, адаптуючи їх до умов України. Ці знання стають фундаментом для практичної роботи соціальних працівників [2].

У 2022 році, зі збільшенням кількості ветеранів, що повертаються з зон бойових дій, зростає потреба у якісній соціальній підтримці. Отже, розробка сучасних теоретичних підходів у соціальній роботі стає надзвичайно важливою для ефективного вирішення проблем цієї групи людей.

В Законі України «Про статус ветеранів війни, гарантії їх соціального захисту» йдеться про те, що ветеранами війни є особи, які брали участь у воєнних діях на захисті своєї держави, або які вели бойові дії на територіях інших країн [1, с. 5].

Для розв'язання проблеми соціальної роботи з ветеранами гібридної війни важливим є використання крос-дисциплінарних досліджень. Вони дозволяють визначити специфіку цієї роботи та базуються на різних підходах: міждисциплінарному та трансдисциплінарному. Мультидисциплінарний підхід означає, що на одну проблему дивляться з різних дисциплін, але підходи не інтегруються, і дисципліни залишаються в межах своїх методологічних принципів. Міждисциплінарний підхід, навпаки, об'єднує різні точки зору для загального розуміння проблеми. Трансдисциплінарний підхід базується на концепціях різних дисциплін та стейкхолдерів і дозволяє синтезувати знання з можливістю переходу до нового рівня якості та нових наукових відкриттів [4, с. 209].

Крім того, соціальна робота з ветеранами включає у себе психосоціальну підтримку та терапію. Багато ветеранів стикаються з посттравматичним стресовим розладом (ПТСР), депресією та іншими психічними проблемами, пов'язаними з їхнім військовим досвідом. Соціальні працівники, спеціалізовані на роботі з ветеранами, надають їм безперервну підтримку, сприяючи їхньому зціленню та адаптації до нових реалій цивільного життя.

Наприклад, однією з ініціатив у цьому напрямку є створення групових сесій психологічної підтримки, де ветерани можуть ділитися своїм досвідом та емоціями з іншими, хто проходить подібні випробування. Це не лише зменшує відчуття самотності та ізоляції, але й створює міцні зв'язки та спільноту, яка може стати опорою для кожного учасника.

Не менш важливою є робота з громадськістю та створення сприятливого середовища для ветеранів у суспільстві. Часто вони стикаються зі стигматизацією та непорозумінням соціуму, що може ускладнювати їхню реінтеграцію. Сприяння у формуванні позитивного ставлення до ветеранів через освітні та інформаційні кампанії допомагає зменшити цю проблему та створює умови для більшої підтримки та взаєморозуміння в суспільстві.

Ще одним важливим підходом у соціальній роботі з ветеранами гібридної війни є екосистемний підхід. За цим підходом виділяються два рівні взаємодії соціального працівника з ветераном: мікрорівень та макрорівень. На мікрорівні здійснюється втручання у вирішення конкретних проблем ветерана, а на макрорівні - сприяння соціальній адаптації ветерана в суспільстві. Застосування екосистемного підходу в соціальній роботі з ветеранами полягає у можливості надання допомоги на різних рівнях системи, включаючи сім'ю, оточення та громаду [3].

Використання соціальним працівником різних ролей у роботі з ветеранами дозволяє йому комбінувати їх для досягнення поставлених цілей. Особливість соціальної роботи з ветеранами за екосистемним підходом полягає в постійній інтеграції практичних ролей соціального працівника. Крім того, важливо розглядати концепції поведінкової установки та трансакцій, що виникають з екосистемного підходу.

Вивчаючи особливості соціальної роботи з ветеранами гібридної війни, важливо зазначити, що цей процес вимагає використання трансдисциплінарного підходу. Це означає, що ми акцентуємо увагу на отриманні абсолютно нових знань у роботі соціального працівника з ветераном, які перевищують раніше відомі.

У кінцевому підсумку, соціальна робота з ветеранами є важливим елементом забезпечення їхнього благополуччя та інтеграції у цивільне життя. За допомогою

комплексного підходу, що поєднує в собі доступ до ресурсів, психосоціальну підтримку та громадську ініціативу, ми можемо сприяти процесу відновлення та підтримки тих, хто надав свою службу для нашої країни.

Список використаних джерел

1. Івакіна, А. С. Соціальна робота з ветеранами бойових дій в сучасній Україні. Social work with combat veterans in modern Ukraine : кваліфікаційна робота на здобуття ступеня вищої освіти «магістр». А. С. Івакіна ; наук. керівник д.соц.н., проф. І. В. Шапошникова ; М-во освіти і науки України ; Херсонський держ. ун-т, Факультет психології, історії та соціології ; Кафедра філософії, соціології та соціальної роботи. – Івано-Франківськ : ХДУ, 2022. 42 с.
2. Козінчук А. Соціально-психологічна адаптація ветеранів АТО : проблеми й шляхи їх вирішення. URL: <https://gurt.org.ua/articles/32262/bull> (дата звернення: 14.04.2024).
3. Соціальні політики щодо ветеранів, людей з інвалідністю та пенсіонерів. *uareforms.org*. URL : <https://uareforms.org/pages/new-page-657> (дата звернення: 14.04.2024).
4. Щигло Л. Еволюційні процеси в системі мови крізь призму сучасної науки. *Науковий вісник ДДПУ імені І. Франка*. Сер. Філологічні науки. Мовознавство. 2016. № 6. С. 208-211.

УДК 364-78-053.9

Лугина В. Г., здобувачка вищої освіти гр. СР-221,
Мекшун А. Д. – канд. пед. наук, доцент кафедри соціальної роботи
Національний університет «Чернігівська політехніка», м. Чернігів, Україна

ОСОБЛИВОСТІ СОЦІАЛЬНОЇ РОБОТИ З ЛЮДЬМИ ПОВАЖНОГО ВІКУ

Люди похилого віку становлять значну частину нашого суспільства, і їхнє благополуччя та якість життя є важливими аспектами для розгляду. Старість може бути супроводжена різними проблемами, і саме тут соціальна робота виявляється надзвичайно важливою

Соціальні працівники забезпечують різноманітні послуги для людей похилого віку. Вони допомагають у вирішенні питань соціального забезпечення, надають консультації з питань здоров'я та надають підтримку у вирішенні побутових труднощів. Крім того, соціальні працівники сприяють створенню сприятливого середовища для людей похилого віку, де вони можуть відчувати себе комфортно та підтримано.

Законом України «Про соціальні послуги» передбачено право осіб літнього віку на соціальне забезпечення, гарантовано право особи на отримання соціальних послуг як переліку юридичних, економічних, психологічних, педагогічних, медичних, відновлювальних заходів тощо, завданням яких є покращення або відтворення їх життєдіяльності соціального пристосування та повернення до повноцінного життя [4].

Соціальні працівники відстоюють права людини та основні свободи людей похилого віку, заохочуючи гідність людей похилого віку та працюючи над припиненням усіх форм дискримінації. Соціальні працівники також підтримують повну інтеграцію людей похилого віку, сприяючи їхньому соціальному, економічному, інтелектуальному внеску у суспільство та залученню до процесу прийняття рішень на всіх рівнях. Зокрема, люди похилого віку з міграційним походженням, потребують підтримки та захисту, щоб отримати доступ до соціальних, культурних, політичних та економічних можливостей, якими користується більшість населення.

Робота з людьми похилого віку включає два рівні: на макрорівні, де формується соціальна політика, створюються фонди підтримки та системи соціального страхування та медичного обслуговування, та на мікрорівні, де досліджуються умови життя цих людей та якість надання їм соціальної допомоги.

У галузі соціальної роботи з людьми похилого віку виокремлюється концепція «селективної оптимізації життєдіяльності», яка ґрунтується на розрізненні нормального,

патологічного і оптимального процесу старіння. Організація соціальної діяльності за цією концепцією включає три основні елементи. По-перше, селекція означає пошук стратегічно важливих елементів життєдіяльності людини похилого віку, що втрачені з віком, для відновлення відчуття задоволення та контролю над життям. По-друге, оптимізація дозволяє знайти нові можливості для покращення життя як кількісно, так і якісно. По-третє, компенсація включає створення додаткових джерел, які компенсують вікові обмеження за допомогою сучасних технік та технологій [5, с. 54-58].

Соціальна робота з людьми похилого віку завжди вважалась і вважається вельми складною у психологічному аспекті. Це вимагає від соціальних працівників універсальної підготовки щодо всіх аспектів життя старших людей, а також усвідомлення великої кількості психологічних, медичних, морально-етичних та інших проблем, які можуть виникнути в цьому віковому періоді. Важливо розуміти, що старші люди є дуже різноманітною групою з широким спектром індивідуальних особливостей.

Соціальна робота з особами літнього віку потребує постійного реформування із врахуванням сучасних реалій та зарубіжного досвіду. На даний час найбільш передовою формою соціальної роботи з громадянами літнього віку є робота в громаді. Аналіз іноземного досвіду дозволив визначити, що так звана «community work» виступає як робота соціального працівника безпосередньо у територіальній громаді, яка здійснюється залежно від певного рівня розвитку та чисельності мікросоціального середовища. Зважаючи на те, що специфіка соціальної роботи в громаді полягає в стимулюванні мешканців громади до розв'язання проблем, що виникли, важливою її частиною є розвиток і мотивування мешканців громади до активних дій [3, с. 64].

За даними Всесвітньої організації охорони здоров'я, кількість людей похилого віку постійно зростає у більшості країн світу. Цей демографічний тренд ставить перед суспільством нові виклики в галузі соціальної роботи. Необхідно розробляти та впроваджувати ефективні стратегії, спрямовані на поліпшення якості життя людей похилого віку та забезпечення їх соціального захисту [2, с. 44-46].

Принциповий момент соціальної політики – це те, що система соціального захисту має складатися із двох частин – активної та пасивної. Пасивна соціально-захисна діяльність здійснюється стосовно соціального захисту громадян, нездатних або частково нездатних до трудової діяльності, шляхом виплати пенсій, соціальних допомог тощо; фінансування гарантованої безоплатної медичної допомоги; забезпечення права соціально незахищених осіб на соціальне житло; забезпечення безоплатної освіти в державних і комунальних закладах освіти. Активна складова полягає в створенні умов для того, щоб людина перш за все сама мала можливість заробити собі на життя. Через таку активну складову реалізуються принципи самозабезпечення та самозахисту громадян [1, с. 170-177].

Одним із важливих шляхів вдосконалення соціального захисту в Україні на сучасному етапі є саме розвиток мережі служб з організації соціально-побутового обслуговування інвалідів та непрацездатних громадян похилого віку вдома. Це пов'язано, зокрема, з високою вартістю утримання в стаціонарних установах для інвалідів, людей похилого віку, що пояснюється значними витратами на забезпечення матеріально-технічної бази та численного медичного адміністративно-господарського штату.

Отже, для держави значно дешевше налагодити систему «домашнього» обслуговування за допомогою кваліфікованих соціальних, медичних працівників та функціонування мережі відповідних служб – відділень соціальної допомоги або територіальних центрів.

Соціальна робота з людьми похилого віку відіграє важливу роль у забезпеченні їхнього благополуччя та підтримки. Належна увага до потреб цієї групи населення допомагає створити суспільство, де кожна людина, незалежно від віку, може відчувати себе важливою та підтриманою.

Список використаних джерел

1. Голова Н. І. Соціальні моделі обслуговування геронтологічної групи населення в Україні. *Social Work and Education*. 2020. Vol. 7, No. 2. С. 170-177.
2. Горішна Н. Особливості функціонування в Україні сучасної системи соціального обслуговування людей похилого віку. *Науковий вісник Ужгородського університету*. Сер. : Педагогіка. Соціальна робота. 2014. Вип. 30. С. 44-46.
3. Мещан І. В. Самотність людей похилого віку як проблема соціальної роботи в громаді. *Соціальна робота в Україні: теорія і практика*. 2017. № 1-2. С. 56-67.
4. Про соціальні послуги : Закон України від 17.01.2019 р. № 2671- VIII. UPL : <https://zakon.rada.gov.ua/laws/show/2671-19#Text> (дата звернення: 15.04.24).
5. Іванова І.Б Соціальна робота з людьми похилого віку: навч. посіб. Київ: Університет «Україна», 2023. 220 с.

УДК 364.632-055.26

Малашта Д.М., здобувач вищої освіти гр. СР-221,
Мекшун А.Д. канд. пед. наук, доцент кафедри соціальної роботи
Національний університет «Чернігівська політехніка», м. Чернігів, Україна

ПРОБЛЕМИ ДОМАШНЬОГО НАСИЛЬСТВА НАД ЖІНКАМИ

Проблема домашнього насильства над жінками є досить поширеною в Україні. Звісно, це потребує вирішення та впровадження нових законів. В 2017 році, було доповнено Кримінальний кодекс України статтею 126-1. Цією статтею зазначено, що домашнє насильство відоме, як умисне та систематичне застосування фізичного, психологічного або економічного тиску з боку подружжя, колишнього подружжя або близької особи, з якою винний перебуває або перебував у сімейних або близьких відносинах. Це може призводити до фізичних та психологічних страждань, порушень здоров'я, втрати працездатності, емоційної залежності або погіршення якості життя жертви тощо.

Мета: розглянути та дослідити проблеми домашнього насильства в українському суспільстві.

Пропозиції та поняття, що стосуються даної проблемної теми, були розглянуті такими науковцями, як: Ю.П. Битяк, О.В. Колпаковим, І.М. Трубанівною, Т.М. Мельник, О. В. Матвієнко, Л. І. Левицьким, М.О. Тучак, Є. В. Курінним [1].

Домашнє насильство - це нанесення тілесних ушкоджень, побиття, психологічне насилля, керування та намагання брати під свій контроль. Загалом розрізнять чотири форми домашнього насильства: фізичне, психологічне, сексуальне та економічне.

Фізичне насильство - побої, умисне нанесення тілесних ушкоджень, удушення, навмисне травмування особи, все це може призвести до порушення як фізичного стану здоров'я так і психологічного. Виявити фізичне знущання над особою можна таким чином: якщо ви помітили синці та нездоровий колір шкіри, якщо людина постійно знаходиться в окулярах, не залежачи від погоди, також ознаки насилля можуть проявлятися, коли людина носить постійно закритий одяг, також не залежно від погоди, а тим більше влітку, також, якщо людина лякається кожного руху, дотиків та підняття руки догори. Все це є ознаками фізичного насильства [2].

Психологічне насильство полягає у виявленні словесних образ, переслідування, погроз та тому подібне. Через такі дії може з'явитись емоційний страх та невпевненість. Психологічним насильством також може бути шантажування, постійний контроль, приниження та маніпуляції, позбавлення прав на висловлення власної думки а також порушення правил свободи людини. Психологічне насильство це не просто сварки чи

різностороннє мислення, це дійсно серйозна проблема, до якої не варто звикати, але нажаль більшість жінок, вважають, що це є нормою, і так у кожних відносинах - ні, це не норма. Адже, психологічне насильство може нести за собою дуже серйозні наслідки, такі як порушення сну, панічні атаки та певні психологічні проблеми.

Багато жінок говорять що має бути подружній обов'язок і вони не сприймають того, що у шлюбі може бути сексуальне насильство. Варто розуміти те, що сексуальний контакт має відбуватися за згодою з обох сторін, тобто, якщо один партнер буде не згоден або ж не озвучить свою згоду то це вже буде вважатися сексуальним насильством. Загалом, під сексуальним насильством розуміється згвалтування, примусовий, не бажаний сексуальний контакт, примушення до сексуальних стосунків, також, примушення до вагітності або ж аборту і примушення до порноіндустрії. Це все є сексуальним насильством і воно також може відбуватися і в подружніх відносинах. Сексуальне насильство можна помітити коли людина має синці на тілі, має депресивний стан, з важкістю дивиться на своє тіло та не сприймає його, також, людина може бути замкнена в собі та мало з ким спілкуватися.

І остання форма насильства - економічне насильство. Економічне насильство взагалі мало хто сприймає та мало хто розуміється на цьому і тому є досить велика кількість жінок, які страждають саме від економічного насильства. Під цим поняттям розуміється економічне тиснення зі сторони партнера, тобто, позбавлення людини житла, їжі, одягу, своїх певних коштів. Якщо інша особа позбавляє іншу особу, порушуючи її право, то це вже є економічне насильство. Економічне насильство проявляється у пошкодженні особистого майна, також шантажування, позбавленні житла, або, навіть, їжі. Людина яка страждає від економічного насильства завжди запитує дозволу свого партнера на купівлю якоїсь речі, це може бути одяг або ж якийсь певний побутовий інструмент, також цю особу змушують звітуватися про витрату коштів, вимагають отримання чеку. А також надмірний контроль у витраті власних коштів.

Наразі дуже низька статистика звернення жінок до правоохоронних органів а також до представників кримінального правосуддя. Тому що, через залякування велика кількість жінок боїться звертатися до правоохоронних органів. За статистикою від 10 – 12 відсотків представників правоохоронних органів гадають, що домашнє насильство є справою подружжя, сім'ї це формує у жінок спротив звертатися до правоохоронних органів, тому що вони бояться, що не отримують належної допомоги та розуміння.

Наразі проблема домашнього насильства над жінками є досить важливою і поширеною і потребує негайного вирішення [3].

Отже, проблема домашнього насильства над жінками завжди є і була актуальною. Домашнє насильство та жорстокість зі сторони чоловіка може нести для жінки негативні наслідки для її подальшого життя та здоров'я. Ця проблема має вирішуватися, необхідна розробка певних комплексних завдань. Потрібно активно залучати до цього вирішення громадськість та правоохоронні органи.

Список використаних джерел

1. Домашнє насильство : щодо змістового наповнення терміна. URL : https://nashe-pravo.unesco-socio.in.ua/wp-content/uploads/85-_Malynovska-2.pdf (дата звернення:08.04.2024).
2. Домашнє насильство в Україні : види і ознаки.URL : <https://rozirvykolo.org/vidi-nasilstva> (дата звернення: 08.04.2024).
3. Домашнє насильство: кого і за що карає закон? URL: [//www.radiosvoboda.org/a/details/29000805.html](http://www.radiosvoboda.org/a/details/29000805.html) (дата звернення: 08.04.2024).

Маляренко Є.О., здобувачка вищої освіти гр. СР-231

Науковий керівник – **Ковтун А.Ю.**, викладач

Національний університет «Чернігівська політехніка», м. Чернігів, Україна

СОЦІАЛЬНО-ПСИХОЛОГІЧНА ПІДТРИМКА БАГАТОДІТНИХ СІМЕЙ

В сучасних умовах, така категорія клієнтів соціальної роботи, як багатодітні сім'ї часто зазнають великого стресу та перенавантаження через високий рівень відповідальності за багатьох дітей, виховання та догляд за ними та одночасно велике навантаження на роботу. Саме соціально-психологічна підтримка допомагає, в таких обставинах, управляти стресом та зберігати емоційне благополуччя.

Родини стикаються з фінансовими труднощами через збільшення витрат на життя, освіту та медичне обслуговування. Підтримка у здійсненні фінансового планування та надання матеріальної допомоги їх стабільності. Соціально-психологічна підтримка сприяє емоційному та соціальному розвитку дітей, допомагаючи їм управляти стресом та адаптуватися до складних життєвих ситуацій.

Загально визнано, що соціально-психологічна підтримка багатодітних сімей має велике значення для забезпечення їхнього благополуччя та збереження емоційного та соціального здоров'я.

Головним завданням допомоги є забезпечення емоційного та соціального благополуччя багатодітних сімей, допомогти у вирішенні проблем та конфліктів, а також у підтримці їх самооцінки та впевненості у власних силах [1, с. 80].

Соціально-психологічна підтримка багатодітних сімей полягає у забезпеченні їх благополуччя та відновлення їх психологічного комфорту в умовах високого рівня стресу та викликів, з якими вони можуть зіткнутися.

Батьки багатодітних сімей можуть відчувати стрес та втомленість через високу відповідальність за багатьох дітей. Психологічна підтримка включає в себе консультування психолога та терапевта, які допоможуть зберегти емоційне здоров'я та вирішити конфлікти в сім'ї [2].

Також батьки в багатодітних сім'ях потребують підтримки у власному самопізнанні, боротьбі із стресом та вирішенні проблем виховання. Групові сесії підтримки для батьків, заняття з розвитку навичок батьківства та інші форми допомоги будуть корисними для них. Загально визнано, що ефективна соціально-психологічна підтримка полегшує життя багатодітних сімей та допомагає їм зберегти рівновагу та благополуччя в умовах високого навантаження та стресу.

Для осіб з обмеженими трудовим потенціалом найбільш ефективною є схема підтримки, стимулююча економічну активність: умовою надання певної грошової допомоги через систему соціального захисту, тобто деяка прийнятна форма зайнятості на низькооплачуваній роботі; пільги безробітним та молоді з багатодітних сімей в активних програмах зайнятості [3].

Програми соціальної підтримки сімей з дітьми не повинні гарантувати повне утримання дитини тільки за рахунок ресурсів соціального захисту, зберігаючи за родиною відповідальність за утримання дітей, в тому числі, коли їх троє і більше [4, с. 70]. Для цілей гармонізації даної системи заходів зі сприянням розвитку моделей самозабезпечення програми соціальної підтримки багатодітних сімей доцільно розвивати на принципах «соціального контакту», що передбачає взаємні зобов'язання з боку сім'ї і держави.

Отже, можна зробити такі висновки, що соціально-психологічна підтримка багатодітних сімей є важливою складовою для забезпечення їх благополуччя та психологічного комфорту в умовах високого рівня стресу та викликів.

Забезпечення підтримки включає практичну допомогу у вирішенні фінансових труднощів, психологічну підтримку для збереження емоційного здоров'я, створення соціальних мереж підтримки, забезпечення доступу до освіти та медичних послуг, а також підтримку для батьків у вирішенні проблем виховання.

Ефективна соціально-психологічна підтримка сприяє збереженню рівноваги та благополуччя в сімейному середовищі, допомагаючи багатодітним сім'ям подолати труднощі та зміцнити взаємини між членами сім'ї.

Список використаних джерел

1. Купенко О. В. Соціальна робота: від теорії до практики. Суми: Сумський державний університет, 2019. 192 с.
2. Постанова КМУ від 13 березня 2019 р. № 250 «Деякі питання надання соціальної підтримки багатодітним сім'ям». URL: <https://zakon.rada.gov.ua/laws/show/250-2019-%D0%BF#Text> (дата звернення: 04.04.24).
3. Права та пільги для багатодітних сімей. URL: https://ua.prostopravo.com.ua/sim_ya/statti/prava_ta_pilgi_dlya_bagatoditnih_simey#google_vignette (дата звернення: 04.04.24).
4. Семігіна Т. Нові глобальні етичні принципи соціальної роботи. *Вісник Академії праці, соціальних відносин і туризму*. 2019. № 1. С.70-85.

УДК 316.6

Маро А.І., здобувач вищої освіти гр. СП-201

Науковий керівник – **Філіпович В. М.**, канд. психол. наук, доцент
Національний університет «Чернігівська політехніка», м. Чернігів, Україна

ДЕЗАДАПТАЦІЯ МОЛОДОГО ПОДРУЖЖЯ

На сучасному етапі проблема соціальної адаптованості сім'ї та особистості набула особливої гостроти через суттєві соціально-економічні перетворення, що потрясли суспільство, серед них: реформування всієї системи законодавства, зміна ідеологічної моделі держави, структурні макроекономічні зміни, що спричинили зростання безробіття, майнове розшарування суспільства тощо. Усе це в сукупності вплинуло на інститут сім'ї, що є найважливішою ланкою багаторівневого процесу формування особистості дитини. У сучасному суспільстві стали помітними дезадаптовані типи сімейних стосунків, що пов'язано не тільки з порушенням взаємодії подружжя з різних причин, а й із функціонуванням системи "батьки-дитина", що призводить до взаємного відчуження дітей і батьків. Дезадаптована сім'я не виконує своїх виховних функцій, насамперед успішної соціалізації дітей, оскільки не забезпечує психологічного комфорту та емоційного благополуччя дитини. Нині як ніколи суспільство зацікавлене в максимально повному використанні виховного потенціалу сім'ї, що має стати основою суспільного благополуччя загалом.

Слід зауважити, що, незважаючи на досить широке дослідницьке поле вивчення молоді сім'ї в найрізноманітніших аспектах, пов'язаних з аналізом її типів, конфліктного потенціалу, ризиків розпаду, адаптаційних, соціалізаційних проблем, чинників стабільності / нестабільності тощо. [1], єдиного розуміння того, що вона собою являє і за якими параметрами слід її ідентифікувати, наразі не склалося.

В умовах трансформації українського суспільства і кризового стану базових соціальних інститутів, що визначають характер розвитку в суспільстві сімейних цінностей і відносин, їхньої трансляції молодому поколінню, добробуту і стійкості сім'ї, молода сім'я привертає до себе особливу увагу як суб'єкт і об'єкт соціальної адаптації. І це далеко не випадково, адже її репродуктивна поведінка, ресурсний потенціал і рівень соціальної стабільності / нестабільності виступають значущими детермінантами демографічного

розвитку суспільства. У процесі адаптації до ледь створеного молодими людьми сімейного світу та зовнішньої щодо нього реальності молода сім'я вибудовує свою сімейну траєкторію, історію свого сімейного життя та проходить шлях інституціоналізації з метою набуття сталих загальносімейних характеристик як підґрунтя для її подальшого сталого розвитку як цілісного утворення зі своїми цінностями, нормами, стилями та стратегіями поведінки.

Шлюб — це соціальний інститут, що визначається як законний союз двох осіб, як правило, з метою створення сім'ї та партнерства. Загальні поняття, пов'язані зі шлюбом, включають такі аспекти, як взаєморозуміння, взаємна підтримка, відданість, спільні цілі та цінності [1].

Шлюб, юридично та соціально схвалений союз, як правило, між чоловіком і жінкою, який регулюється законами, правилами, звичаями, віруваннями та поглядами, які визначають права та обов'язки партнерів і надають статус їхнім нащадкам. Правильно функціонуюча сім'я, повинна поділяти ієрархію цінностей і сприяти взаємній повазі до прав і обов'язків кожного члена сім'ї, одночасно прагнучи до здорового психологічного розвитку кожної людини. У сім'ї відбуваються різноманітні взаємодії та види контактів, серед яких надання турботи та дії, а також контакт із владою, традиціями та спільними прагненнями [4].

Молоді пари стикаються з різними проблемами, створюючи сім'ю. Ці проблеми включають фінансові проблеми, проблеми спілкування, соціально-психологічні труднощі та особистісні характеристики подружжя. Молоді люди також переживають триваліші та складніші процеси формування професійної ідентичності, досягнення фінансової незалежності та покидання батьківських домівок, що може вплинути на їхню здатність створити сім'ю. Тому підсумовуючи можна виділити такі основні чинники дезадаптації:

- Недостатньо розвинуті комунікативні навички;
- Закритість партнерів;
- Дисбаланс між особистим життям та роботою;
- Проблеми, які можуть виникати у подружжя (безробіття, хвороба, незапланована вагітності і т.д);
- Фінансові проблеми;
- Не проходження сепарації від батьків;
- Примусовий шлюб ;
- Невміння контролювати власні емоції [3].

Сім'я є основою індивідуального і суспільного життя. Причини подружньої дезадаптації є проблемами в сім'ях і є основними причинами розлучень. Тому, вивчення причин дезадаптації через взаємодію пар має особливе значення. Якщо визначено основні чинники дезадаптації можна створити основу для зменшення розлучень і запобігти сімейним проблемам. Несумісність пари є здебільшого функцією відсутності навичок спілкування, закритості, відсутності сепарації від родин, економічних факторів, не вміння контролювати свої емоції, примусовий шлюб і т.д.

Для уникнення проблем, які викликають дезадаптацію молодих пар держава здійснює таку соціальну роботу:

- розробка і здійснення заходів зі зміцнення молоді сім'ї як репродуктивної соціальної одиниці;
- адаптація молоді сім'ї в умовах перехідної ринкової економіки;
- покращення матеріального, етичного і духовного стану молоді сім'ї;
- створення і розвиток системи служб соціально-психологічної допомоги молоді сім'ї;
- створення сприятливих умов для поєднання соціальної і сімейно- побутової функції молоді сім'ї;
- стимулювання ділової активності молоді;
- організація сімейного дозвілля і відпочинку

Основні напрямки соціальної роботи з молоддю сім'єю:

- підготовка молоді до сімейного життя;
- робота з молодими сім'ями зі стабілізації сімейних стосунків;
- допомога батькам у розв'язанні проблем сімейного виховання;
- соціально- реабілітаційна робота з сім'єю.

До роботи можуть залучатися такі спеціалісти як: соціальні працівники, соціальні педагоги, психологи, юристи, економісти, наркологи, сексологи, психотерапевти та інші спеціалісти. Формами роботи можуть бути: мобільні курси, навчально-консультативні пункти (в тому числі виїзні у сільську місцевість), вечірні жіночі та юнацькі гімназії, клуби для дівчат, кабінети Довіри; лекторії, дискусійні клуби, спеціалізовані служби (служба знайомств, пошта довіри, Школа молодого товариства, телефон довіри) тощо.

Отже, прояви дезадаптації молодих сімей в Україні потребують глибокого соціологічного осмислення і запобігання на рівні реальних інституціональних практик з урахуванням сукупності чинників мікро- і макросередовища, що визначають адаптаційний потенціал молодих сімей в Україні, який наразі не дає змоги ефективно адаптуватися до умов української реальності.

Список використаних джерел

- Драгневич Л. Сутність і ретроспектива становлення та розвитку шлюбносімейних відносин в Україні. *Підприємництво, господарство і право*. 2002. №1. С. 40 – 42.
2. Лукашевич М. П. Соціальна робота (теорія і практика): підручник. Київ : Каравела, 2011. 368 с.
3. Помиткіна Л.В. Психологія сім'ї: навч. посіб. Київ: НАУ-друк, 2010. 270 с
4. Britannica, редактори енциклопедії. "шлюб". Британська енциклопедія URL: <https://www.britannica.com/topic/marriage> (дата звернення: 18.04.2024).

УДК 796.012.6

Медвідь А.В., здобувачка вищої освіти, група ФР-211

Науковий керівник – **Черняков В. В.**, канд. пед. наук, доцент

Національний університет «Чернігівська політехніка», м. Чернігів, Україна

ХАРАКТЕРИСТИКА СУЧАСНИХ НАПРЯМКІВ ФІТНЕСУ У ФІЗИЧНОМУ ВИХОВАННІ

У реаліях сучасного світу оздоровча система «фітнес» розглядається не лише як популярний метод, що забезпечує збереження високого рівня фізичного здоров'я, а й важливим компонентом системи фізичного виховання [3]. Поняття «фітнес» ще у давні часи розглядалося виключно як особлива форма фізичних тренувань, проте сучасне фітнес-середовище це поняття розглядає на рівні глобального феномену, що поєднує у собі комплекс різноманітних підходів та напрямів, спрямованих на забезпечення оздоровчого впливу.

Кожна фітнес-система складається великої кількості комплексів фізичних вправ, роль яких полягає у спрямуванні на підтримку та покращення загального рівня фізичного здоров'я, фізичної підготовленості та психологічного благоденства [4].

Фітнес як засіб фізичного виховання у контексті оздоровчої спрямованості розглядається як важливий компонент системи, спрямованої на формування фізично здорового та активного покоління з активною життєвою позицією. За спрямованістю у фітнесі визначаються такі напрямки:

розвиток фізичних здібностей: різноманіття фітнес-вправ дозволяє зміцнювати м'язово-скелетну систему, розвивати гнучкість та координаційні здібності, формувати та підвищувати рівень загальної фізичної підготовленості організму.

підтримка гарного стану здоров'я: регулярні фізичні вправи забезпечують підтримку належного здоров'я серцево-судинної та дихальної систем, дозволяють зменшити ризик виникнення захворювань та покращити функції імунітету [1].

створення позитивно-емоційного фону: рухова фітнес-активність стимулює вироблення ендорфінів, що позначається на значному покращенні настрою людини та її рівня загального психічного стану.

Сучасні види фітнесу можна поділити на два типи занять: in-door (у приміщенні) і out-door (будь-які види фітнесу на відкритих майданчиках, в умовах природного середовища), які також можна поділити на індивідуальні та групові. Також існують різні напрями фітнесу, які мають відмінності у тому як проводиться зайняття та які вправи використовуються, між собою ці напрями є часто дуже різними. Ось найпопулярніші з них:

- *Базова аеробіка* – це найпоширеніший вид тренувань, який об'єднує різноманітні вправи загального зміцнення, біг, стрибки та підскоки, виконані під музичний супровід зі швидкістю 120-160 акцентів на хвилину. Основна мета цього виду аеробіки – покращення витривалості та функціональних можливостей кардіореспіраторної системи [2].

- *Танцювальна аеробіка* складається з низки різних танцювальних стилей та напрямків: Latina, Funk, Jazz, Sity (street-jam) тощо [1].

- *Step-up (степ-аеробіка)*. Виконання вправ у цьому виді аеробіки відбувається з використанням спеціальної платформи, що має регульовану висоту підйому у межах від 10 до 30 см. У перекладі з англійської мови термін «Step», від якого походить назва аеробіки, означає «крок».

- *Slide (слайд-аеробіка)*. Сутність рухової активності на занятті полягає у виконанні вправи на спеціальній доріжці, що формі імітації рухів ковзаняра. У перекладі з англійської мови термін «Slide», від якого походить назва аеробіки, означає «ковзання».

- *Fitball (фітбол-гімнастика, фітбол-аеробіка)*. Сутність оздоровчого тренування полягає у виконанні вправ на великих (53-60 см) гумових або полівінілхлоридних м'ячах, що наповнені повітрям. На фітболах виконуються комплекси вправ аеробного та силового характеру.

- *Програми, побудовані на використанні елементів східних видів единоборств (martial Art)* є чудовим засобом та різновидом оздоровчого тренування. Широкий спектр бойових рухів та оздоровчих вправ з різних видів східних единоборств дозволяють значно урізноманітнити зміст оздоровчої рухової активності.

- *Циклічна аеробіка* – це група програм, які базуються на циклічних формах фізичної активності, а не на гімнастичних або танцювальних рухах. Вони виконуються під музичний супровід і включають різноманітні гімнастичні вправи, переважно рухи рук і тулуба, що ефективно тренують серце і судини [5].

- *Комбіновані види аеробіки* стають все популярнішими, з введенням комплексного підходу до програм, що отримали назву «версій-тренінгів» у США. Найпоширенішою формою є базовий формат: 20 хвилин аеробіки, 20 хвилин силових вправ і 20 хвилин розтяжки. Популярні також комбінації степ-аеробіки з вправами з гантелями, штангою і гумовими стрічками.

- *Функціональний тренінг* спрямований на розвиток координаційних здібностей тіла. У фітнес-індустрії розробляється та використовується різне обладнання для цих тренувань у вигляді спеціальних гумових напівсфер (BOSU), рухливих платформ (CORE), м'яких поролонових ролів та валиків, аеростепів, гумових модулів та інше [5].

- *Програми ментального фітнесу, такі як «Розумне Тіло» (Mind & Body)*, відносяться до «м'якого» фітнесу і набули популярності в XXI столітті. Ці програми включають йогу, ушу, Пілатес, Фельденкрайза, а також інші, що базуються на східних методах оздоровлення.

• *Стретчинг* – це набір вправ для розтягування м'язів, зв'язок і сухожилля для покращення рухливості суглобів. Програма Power Stretch, Super Flex включає як статичні, так і динамічні вправи.

Сучасні напрямки фітнесу у фізичному вихованні включають різноманітні програми, що спрямовані на комплексний розвиток організму та збереження здоров'я. Ці напрямки охоплюють функціональний тренінг, ментальний фітнес, стретчинг та інші інноваційні методики, які сприяють покращенню фізичної форми та психологічного самопочуття.

Використання у педагогічному процесі різновидів сучасних напрямків фітнесу дозволяє позитивно впливати не лише на покращення фізичного розвитку людини, а й значною мірою формувати її здоров'язбережувальну спрямованість, виховувати свідому мотивацію до занять оздоровчими видами рухової активності.

Список використаних джерел

1. Андреева О. Характеристика базових категорій фізичної рекреації. *Педагогіка, психологія та медико-біологічні проблеми фізичного виховання і спорту*. 2009. № 9. С. 7-11.
2. Іваночко В., Грибовська І., Музика Ф. Оздоровчий фітнес у фізичному вихованні студентів навчальної секції фізичної реабілітації: навч. посіб. Львів: ЛДУФК, 2014. 128 с.
3. Кондес Т. В. Фізична культура і здоров'я: навч. посіб. Київ: УЕЛП «КРОК», 2017. 126 с.
4. Кулик Н. А. Фітнес в системі оздоровчої фізичної культури студентів ВНЗ. *Актуальні проблеми фізичного виховання різних верств населення: III Всеукраїнська науково-практична конференція*. Харків, 2017. С. 105-110.
5. Маляр Н. С., Маляр Е. І. Оздоровчий фітнес: метод. реком. Тернопіль, ТНЕУ: Економічна думка, 2019. 41 с.

УДК 796.012.6

Мельник Д. М., здобувач вищої освіти, група ФР-211
Науковий керівник – **Черняков В. В.**, канд. пед. наук, доцент
Національний університет «Чернігівська політехніка», м. Чернігів, Україна

ОСОБЛИВОСТІ ПРОВЕДЕННЯ ФІТНЕС ТРЕНУВАНЬ З ОСОБАМИ РІЗНОГО ВІКУ І СТАТІ

У сучасному світі різні підходи до фізичного здоров'я та фітнесу є ключовим питанням для тренерів та професіоналів галузі. Особливий акцент робиться на індивідуальних підходах до тренувань з урахуванням особливостей людей різного віку та статі.

Сьогодні фітнес стає одним з найбільш теоретично обґрунтованих напрямків фізичної культури. Зазначимо, що фітнес – це фізичні вправи, які приносять не тільки фізичне задоволення, але й душевне. Етимологія слова «фітнес» походить від англійського слова «fit», що означає «у формі, в хорошому стані». Однак фітнес – це не тільки фізичні вправи, але, перш за все, постійний спосіб життя, який гармонізує фізичну активність і харчування, а також почуття радості і гордості за досягнуте. Слід розуміти, що в процесі тренувань слід керуватися не бажанням досягти максимальних спортивних результатів або змагатися з суперниками, а прагненням принести максимальну користь для здоров'я людини.

Актуальність дослідження обраної теми зумовлена необхідністю впровадження фітнес-тренувань для різних вікових груп населення у зв'язку зі збільшенням тривалості життя. Оскільки середній вік населення збільшується, важливо враховувати фізіологічні особливості кожної вікової групи. Крім того, підвищення обізнаності про здоровий спосіб життя призвело до того, що все більше людей шукають фізичну активність як ефективний спосіб контролювати свою вагу, покращувати здоров'я та запобігати хворобам [5].

Метою нашого дослідження стало визначення та аналіз особливостей проведення фітнес тренувань з урахуванням різниці у віці та статі.

Слово «фітнес» перекладається з англійської як «підготовлений» або «бути у формі». Поняття «фітнес» володіє кількома значеннями.

Цей термін означає комплекс заходів, спрямованих на різносторонній фізичний розвиток людини, покращення та формування її здоров'я.

Також варто виділити загальний та фізичний фітнес. Загальний фітнес описує систему фізичної підготовки, яка не лише зберігає гарну фізичну форму, але і враховує інтелектуальну, емоційну, соціальну та духовну складові [3].

Деякі програми спрямовані на жіночу аудиторію, інші – на чоловіків, а також існують універсальні варіанти, придатні для обох статей та різного віку. Більшість фітнес-тренувань не потребують спеціальної фізичної підготовки. Усі ці напрямки мають великий вплив на організм людини.

При створенні фітнес-програми важливо враховувати фітнес-цілі людини, її фізичний стан, вік, стан здоров'я, рівень навичок та інтереси. Суттєвим аспектом є розробка програми, яка забезпечить відповідний рівень фізичної активності для досягнення максимальної користі при мінімізації ризику травм. Також важливо враховувати фактори, що можуть сприяти переходу до більш активного та здорового способу життя.

Методичні принципи включають принципи свідомості та активності, наочності, доступності, індивідуальності, систематичності та послідовності, динамічності або поступового підвищення вимог, науковості та раціональності.

Розділення дітей на групи відповідно до їхнього віку та розвитку є важливим аспектом організації фізичного виховання. Рекомендується розділити дітей на три категорії відповідно до їхнього фізичного, психологічного та інтелектуального розвитку:

1. Діти віком від 8 до 11 років.
2. Діти віком від 11 до 14 років.
3. Діти віком від 14 до 16 років [1].

Люди старшого віку складають основну частину працездатного населення, маючи значний життєвий та професійний досвід, що робить їх цінним активом для суспільства. Однак, після 40 років значна кількість людей стикається з проблемами серцево-судинного характеру та іншими захворюваннями. Відомо, що фізичні функції організму розвиваються нерівномірно з віком.

Після перевищення п'ятдесятирічного рубіжу в організмі людини починаються природні зміни, що впливають на функціонування органів і систем, а також різко змінюють гормональний фон. Ефективні тренування для літніх людей мають бути адаптовані до їхнього віку, стану здоров'я та самопочуття [4].

Програми тренувань у спортзалі мають свої відмінності для жінок порівняно з чоловіками. Для досягнення бажаних результатів важливо керуватися певними правилами та рекомендаціями.

Хоча м'язова структура жінок та чоловіків схожа, і в принципі можна виконувати однакові вправи, важливо враховувати два різні типи тренувань для досягнення правильних пропорцій.

Фітнес в наш час став не лише модою, але й необхідною складовою здорового способу життя для чоловіків. Оптимальна фізична форма, більше енергії та загальне покращення самопочуття – ці цілі можна досягти шляхом ретельно спланованих фітнес-тренувань.

Часто чоловіки вдаються до тренувань з метою збільшення м'язової маси та укріплення таких частин тіла, як руки, спина, прес і груди. Програми тренувань для них мають свої особливості, які варто враховувати для досягнення бажаних результатів.

Результати дослідження свідчать про важливість правильного планування та розробки тренувальних програм з урахуванням індивідуальних особливостей, фізіологічних та психологічних аспектів різних категорій спортсменів.

Перш за все, результати свідчать про те, що структура фітнес-занять повинна бути гнучко адаптована до потреб і особливостей кожної групи. Врахування індивідуальних цілей і фізичних можливостей, а також вікових і гендерних особливостей є важливим аспектом успішного тренування.

Загалом, результати цього дослідження підкреслюють необхідність індивідуалізації та адаптації фітнес-програм до конкретних потреб кожного спортсмена. Правильно сплановані тренування, які враховують фізіологічні, психологічні та соціокультурні аспекти, не тільки покращують фізичну форму, але й сприяють загальному психологічному та емоційному благополуччю та якості життя [2].

Список використаних джерел

1. Кібальник О. Я. Застосування фітнес-технології для підвищення рухової активності та фізичної підготовленості підлітків: автореф. дис... канд. наук з фіз. виховання і спорту: 24.00.02. Львівський держ. ун-т фізичної культури, 2008. 20 с.
2. Овчиннікова Н. А. Основи оздоровчого фітнесу: метод. реком. з дисципліни. Київ: НПУ ім. М. Драгоманова, 2006. 43 с.
3. Стецура Ю. В., Данилюк І. Г. Фітнес. Шлях до здоров'я і краси. Донецьк: БАО, 2006. 256 с.
4. Ткачук В. Г., Похолоденчук Ю. Т. Загальні основи фізіології фізичної культури і спорту: навч. посіб. Київ: Видавництво НПУ імені М. П. Драгоманова, 2010. 112 с.
5. Усачов Ю. Особливості формування оздоровчих фітнес-систем. *Теорія і методика фіз. виховання і спорту*, 2006. №2. С. 66-70.

УДК 159.9:331.108

Мехед О. І., здобувач вищої освіти гр. ЗМПБ-231

Науковий керівник – **Поленкова М.В.**, д-р екон. наук, доцент

Національний університет «Чернігівська політехніка», м. Чернігів, Україна

ПСИХОЛОГІЧНОСОБЛИВОСТІ ІНДИВІДУАЛЬНИХ СТРАТЕГІЙ КАР'ЄРНОГО ЗРОСТАННЯ ОСОБИСТОСТІ

В останні роки висвітлення проблеми професійної кар'єри, кар'єрного зростання все частіше зустрічається в роботах психологів, що пов'язано з високою значимістю цього питання для нового соціально-економічного та політичного устрою України. Філософія сучасної вітчизняної кар'єри – це не лише успішність у професійній галузі, а й успішність усього життя.

Аналіз наукової фахової літератури свідчить, що в сучасній психологічній науці питанням професійної самосвідомості особистості приділяється достатньо уваги (М. Боришевський, Н. Волянчук, Л. Карамушка, М. Корольчук, Г. Ложкін, С. Максименко, В. Осьодло, М. Савчин, Е. Хьюг і Дж. Ван Маан та ін.). У науковій літературі професійним успіхом прийнято називати сукупність позитивних результатів, накопичених протягом всієї кар'єри, - як у психологічному плані, так і в плані об'єктивних професійних досягнень [3].

Дослідники в області професійного успіху, Е. Хьюг і Дж. Ван Маан, пропонують поділ на об'єктивний і суб'єктивний види успіху і пропонують розглядати їх у комплексі, як взаємозалежних видах успіху. Об'єктивним успіхом називається позитивний результат в кар'єрі, який може бути оцінений оточуючими. Як правило, він вимірюється такими характеристиками, як розмір заробітної плати, просування по службі і рівень займаної посади в ієрархії організації. Суб'єктивним успіхом називається сукупність суджень

людини про її професійні досягнення і результати, він вимірюється такими параметрами як задоволеність роботою та задоволеність кар'єрою [5].

Для пояснення взаємозалежності цих двох видів успіху деякі науковці пропонують авторські моделі. Одна з них була запропонована Д. Холлом Д. Чендлером [4]. Людина, яка сприймає кар'єру, як покликання, зосереджується на своїх цілях і завданнях, а також на тих зусиллях, які потрібно докласти для досягнення цих цілей. Така концентрація зусиль, стверджують автори, призводить до досягнення бажаних результатів (об'єктивного успіху), за якими наступає задоволеність власною діяльністю (суб'єктивний успіх). Д. Холл, Д. Чендлер [4] приходять до висновку, що взаємозв'язок двох видів професіонального успіху в цьому випадку очевидна. Об'єктивний успіх забезпечує визнання з боку оточуючих людей, а це веде до трансформації особистості і "Я-образу", підвищенню впевненості в собі, постановці нових цілей і нових зусиль. Весь цей цикл сприяє отриманню задоволення від власної діяльності, тобто до досягнення суб'єктивного успіху, який, у свою чергу, сприяє досягненню об'єктивного успіху. Таким чином, об'єктивний успіх веде до суб'єктивного як безпосередньо (через особистісну задоволеність власним об'єктивним успіхом), так і опосередковано (через визнання з сторони соціуму).

Згідно поглядів Р. Тернера та Дж. Г. Грінхауза, вчені визначають 7 груп чинників які впливають на професійний успіх особистості і містять визначені характеристики [2]. Перша група характеристик, пов'язана з професійним успіхом, - це стратегії побудови кар'єри, які є одними з найменш вивчених в організаційній психології. Зазначені автори проаналізували дві стратегії кар'єри. Перша спирається на роботу і концентрує увагу на особистості керівника, вона спрямована на підвищення умінь, навичок, компетентності працівника. Друга характеризує поведінку, при якій співробітник демонструє свій конформізм стосовно начальника. Крім цього, вченими проаналізовано ще дві поведінкові кар'єрні стратегії - частота зміни місця роботи і робота в різних структурних підрозділах в рамках одної й тієї ж організації. Дослідження показали, що друга стратегія позитивним чином пов'язана з об'єктивним професійним успіхом [2].

Друга група характеристик, що описана Дж. Г. Грінхаузом - це міжособистісні відносини. У сучасних дослідженнях присвячених професійному успіху міжособистісні стосунки вивчаються з точки зору двох підходів: соціального капіталу та наставництва. Поняття соціального капіталу було розроблено Дж. Коулманом, під яким розуміється залученість людини в систему таких соціальних відносин, які полегшують її функціонування в рамках організації.

С. Зайберт зі співавторами у своїй роботі довели [1], що соціальний капітал є тією відправною точкою в кар'єрі, яка забезпечує доступ до інформації, ресурсів, а також сприяє появі більш досвідченого наставника.

Неодноразово відзначалася важлива роль в кар'єрі, наставництву, як міжособистісному фактору який сприяє професійному успіху, причому, було виявлено позитивний вплив на кар'єру, як самого наставника, так і співробітника, що має наставника.

Третя група характеристик, пов'язаних з професійним успіхом - це сімейні чинники. У цій групі розглядаються такі змінні, як батьківський і сімейний статус, а також конфлікт між професійним та особистим життям. Вплив двох перших на професійний успіх вимагає подальших досліджень з причини суперечливості результатів. Що стосується третьої характеристики, то в багатьох дослідженнях було доведено її негативний вплив на суб'єктивний успіх [2].

Четверта група характеристик стосується людського капіталу (це поняття вказує, що будь-які інвестиції людини в свою освіту, формування нових умінь і навичок є її капіталом). У численних дослідженнях розглядається, які саме інвестиції найчастіше ведуть до професійного успіху. Були вивчені три показника людського капіталу: професійний досвід, освіта і призупинення професійної діяльності. Останній ділиться на дві складові: навчання (освіта в рамках навчального закладу, як правило, вищого) і

тренінги. Аналіз великої кількості досліджень засвідчує, що освіта відіграє важливу роль в досягненні успіху: рівень отриманого диплома (спеціаліст, магістр, кандидат наук тощо) і спеціальність (економіка, право, технічні науки). Якщо перші дві відіграють позитивну роль у кар'єрному зростанні то призупинення професійної діяльності призводить до негативних наслідків.

З професійним успіхом пов'язана велика кількість мотиваційних чинників (п'ята група): важливість роботи в житті людини, прагнення до побудови кар'єри, головна роль діяльності, кар'єрна мотивація, мотивація до просування і амбітність.

Шоста група характеристик, зазначених Дж. Г. Грінхаусом, - організаційна, це: кількість працівників в організації, сфера діяльності організації, відповідність роботи, внутрішня політика організації та ін.

Сьома група характеристик - особистісні якості. Величезну кількість досліджень було проведено для вивчення впливу особистісних якостей людини на її професійний успіх. Потрібно відзначити, що більшість цих якостей добре описано у вітчизняній літературі.

Отже, актуальна необхідність людини у рефлексії та самоактуалізації знаходить можливість реалізації через побудову власної професійної кар'єри, яка виступає на сьогоднішній день одним із найважливіших джерел життєвих смислів, перспектив, цілей.

Список використаних джерел

1. Гуменюк, О. Є. Психологія Я-концепції / О. Є. Гуменюк. - Тернопіль, 2004. - 310 с.
2. Життєві домагання особистості: [монографія] / [Т. М. Титаренко [та ін.]; за ред. Т. М. Титаренко. - Київ : Педагогічна думка, 2007. - 456 с.
3. Карамушка, Т. В. Професійна кар'єра особистості: сутність та чинники успішного здійснення / Т. В. Карамушка // Актуальні проблеми психології : зб. наук. пр. Ін-ту психології ім. Г. С. Костюка НАПН України. – Т. І. Організаційна психологія. Соціальна психологія. Економічна психологія / за ред. С. Д. Максименка, Л. М. Карамушки. - Київ : А.С.К., 2012. - Вип. 34. - С. 28-38.
4. Hall, D. T. Psychological success: When the career is a calling / T. Hall, D. E. Chandler // J. Organizat. Behav. 2005. V. 26. P. 155-176.
5. Ng T.W.H. et al. Predictors of objective and subjective career success: A meta-analysis / Ng T.W.H. et al. // Personnel Psychol. - 2005. V. 58. P. 367-408.

УДК 159.922.6

Миколайчук М.О., здобувач вищої освіти гр.Пб-231

Науковий керівник – **Чепурна Г.Л.**, доцентка, канд. психол. наук

Національний університет «Чернігівська політехніка», м. Чернігів, Україна

КРИЗИ ПІДЛІТКОВОГО ВІКУ

Підлітковий вік – особливий період у становленні особистості. З ним пов'язується, з одного боку, завершення формування фізичного образу „Я” (статеве дозрівання), а з іншого боку - початок формування „Я-концепції” (цілісного образу особистості).

Підлітку, що фіксує в собі безліч різких фізичних і фізіологічних змін, пов'язаних з дорослішанням і статевим дозріванням, нелегко утримувати почуття ідентичності. Однак, при визнанні бурхливості та нерівномірності соматичних змін підлітка та їх суттєвого впливу на становлення особистості, не доречно вважати його жертвою «гормональної бурі», «ендокринного шторму» і т.п. Активізація біологічного фактору розвитку підлітків не перекреслює вагомість їх соціальної взаємодії та власної активності.

Найважливішим новоутворенням цього періоду є почуття дорослості. Порівнюючи себе з дорослими, він бачить, що нічим не відрізняється від них. Він починає вимагати від інших, щоб його не вважали маленьким. Підліток починає відчувати себе дорослим, прагне, щоб оточуючі визнали його дорослість. Ця потреба позначається і на сексуальній

поведінці. Цьому періоду властива гіперсексуальність. Підліток прагне експериментувати зі своєю сексуальністю. Дорослим треба враховувати той факт, що така поведінка підлітка може бути пов'язано не тільки з фізіологічними змінами в організмі.

Часто підліток прагне до початку статевого життя, слідує не сексуальним імпульсам, а пов'язуючи це з присвятою в дорослість. Це прояв своєрідного прагнення бути як всі або навіть крутіше всіх. Батькам дуже важливо пояснити підліткові, чому вступати в сексуальні відносини не варто занадто рано. Підліток ще не розуміє співвідношення між любов'ю, сексуальністю і відповідальністю за наслідки сексуальних відносин.

Що краще робити з подоланням підліткової кризи ?

- Слід підтримувати захоплення підлітка .Адже з вашою підтримкою він стає більш впевненішим в своєму виборі та зарядженим на досягнення кращих результатів, наприклад, в певному виді спорту.

- Якщо підліток поділився з вами своїми переживаннями, проблемами, не слід виносити це за межі вашого особистого діалогу або ж висміювати це. Адже після цього він може втратити довіру до вас і тоді не слід дивуватись, чому він більше не ділиться з вами особистим і став більш замкненим.

- Не забороняти в спілкуванні з однолітками. Саме в цей період ви можете спостерігати ,що підліток став більше часу проводити на вулиці з друзями, аніж в колі сім'ї.

- Не слід забувати хвалити за якусь гарно виконану роботу або ж ваше прохання.

- Не сваріться за погану виконану роботу в школі. Часто батьки сварять дитини, за погані оцінки в школі. Краще обговоріть ,що потрібно зробити для покращення знань.

- Якщо підліток захотів якихось змін у своєму зовнішньому вигляді, фатальною помилкою буде те ,якщо ви забороните зробити це. В цей час відбувається формування себе як особистості.

- Заздалегідь обговоріть обов'язки підлітка в сім'ї та не наполягайте на їх миттєвому виконання;

- З розумінням треба приймати відмови підлітка про допомогу, але при нагоді знайти переконливі слова і ще раз запропонувати допомогу;

Дорослі члени родини найчастіше вважають своїм обов'язком наставляти підлітка на правильний шлях, давати нав'язливі та непрохані поради є не кращим шляхом до взаєморозуміння. Крім цього, важливо бути так само чесними з тінейджерами, як цього вимагають від них. Не потрібно вдавати з себе усезнавців і мудрих наставників, це нормально - визнати, що ви чогось не знаєте і попросити час на обмірковування чи запропонувати знайти рішення разом.

Психологічний сенс кризи

Якщо дитина живе, умовно кажучи, розумом батьків, підліток починає піддавати сумніву всі засвоєні цінності. Це необхідно для формування самостійності, відчуття себе окремою особистістю. Пам'ятаєте, як психологічне «я» виокремлювалося протягом кризи першого року життя, трьох років? Тоді відбувалася фізична сепарація організму; зараз настала черга психологічного відокремлення. Це необхідно для подальшої побудови власної сім'ї.

Можливо, вам доводилося бачити сім'ї з інфантильними «матусиними синочками» або «татусевими доньками», коли дитина у віці 35 років живе разом з батьками та навіть не думає нд тим, щоб жити окремо та створювати власну сім'ю. Таке відбувається, коли підліткова сепарація не відбулася, пориви до самостійності були придушені надміру авторитарними батьками.

Швидка перебудова тіла також потребує від підлітка переосмислення власного «я». Настав час якось прикрашати себе, для того щоб подобатись протилежній статі, мати відмінності поміж своїх однолітків. Секреція статевих гормонів викликає нові відчуття,

гострі, бурхливі, і як це все контролювати — незрозуміло. Чи поділиться підліток цими переживаннями з вами, залежить винятково від вашої тактовності.

То ж ми приходимо до висновку, що **криза підліткового віку** вважається найтяжчим моментом життя, порівнюючи навіть із кризою народження та кризою старості. І в цей період слід підтримувати свого підлітка та не осуджувати за певні його дії та думки. Повноцінне проходження підліткової фази розвитку дозволить перейти до дорослості, не розчинившись у соціумі, зберігши і зміцнивши особистісний і творчий потенціал. Подолавши труднощі кризових проявів (психологічні, інтелектуальні, сексуальні тощо) у підлітковому віці, дитина має можливість сформувати позитивну систему цінностей, яка згодом стане основою її особистісного розвитку.

Список використаних джерел

1. Шайгородський Ю. Криза підліткового віку як процес переоцінки цінностей. *Соціальна психологія*. 2009. № 6 (38). С. 148–153.
2. Сергєєнкова О.П., Столярчук О.А., Коханова О.П., Пасєка О.В. Вікова психологія: навч. посіб. Київ: Центр учбової літератури, 2012. 376 с.

УДК 316.36:159.922.7

Михайленко В. В., здобувачка вищої освіти з групи ПБ-231

Науковий керівник – **Чепурна Ганна Леонідівна**, канд. психол. наук, доцент кафедри психології і креативних індустрій

Національний університет «Чернігівська політехніка», м. Чернігів, Україна

ВПЛИВ БАТЬКІВСЬКО-ДИТЯЧИХ СТОСУНКІВ НА СОЦІАЛІЗАЦІЮ ДИТИНИ

Тема батьківсько-дитячих стосунків неабияк актуальна. Насамперед **батьківсько-дитячі стосунки** — це взаємодія між батьками і дітьми, яка включає в себе емоційні зв'язки, виховання, спільні дії та підтримку у розвитку та дорослішанні дитини. Вплив батьків на соціалізацію дитини є великим. Якщо батьки створюють позитивне та підтримуюче середовище, дитина набуває впевненості та навичок для взаємодії з іншими. Негативні стосунки можуть призвести до стресу та нездорових паттернів поведінки.

Багато відомих психологів досліджували вплив батьківсько-дитячих стосунків на соціалізацію дитини. Наприклад, Лев Виготський досліджував роль батьків у формуванні соціальних навичок та розвитку дитини через взаємодію та спілкування, зосереджуючись на процесі соціального навчання [1, с.50]. Ерік Еріксон вивчав психосоціальний розвиток та ролі батьків у кризових моментах розвитку особистості дитини на кожному етапі її життя [1, с.45] та Жан Піаже котрий концентрувався на розвитку когнітивних процесів у дітей, включаючи вивчення того, як батьківські взаємини впливають на формування розуміння світу дитиною [1, с.48].

Кожен з них вніс вагомий внесок у розуміння та розвиток теорій процесу соціалізації та впливу батьківської поведінки на формування особистості дитини та дійшли висновку, що батьківські взаємини та стиль виховання мають значний вплив на соціальний, емоційний та когнітивний розвиток дитини.

Але хотілося б детальніше розглянути роль спільно проведеного часу з батьками, наскільки ж це важливо для дитини у формуванні соціальних навичок.

Доведено, що спільно проведений час з батьками відіграє критичну роль у формуванні соціальних навичок у дитини. Дитина потребує підтримки дорослих, оскільки вона ще не може самостійно вирішувати свої потреби, і це є ключовим фактором у її розвитку та зростанні [1, с.116]. Діти навчаються та копіюють поведінку своїх батьків. Саме розвиток свідомого самовизначення дитини щодо інших осіб передбачає формування у неї впевненості в собі та усвідомлення значущості своїх дій, а також викликає великий інтерес до світу дорослих, їхнього життя та взаємин [2, с.80].

Тому провідний час разом з батьками надає можливість спостерігати за їхньою соціальною взаємодією, навчаючись від них соціальним нормам, комунікативним навичкам та емоційному регулюванню [1, с.116]. Також відбувається сприяння розвитку емпатії, взаємодія з батьками під час спільних активностей допомагає дитині відчувати та розуміти емоції інших людей, що є важливим аспектом соціальної компетентності. До того ж провідний час разом з батьками стимулює вміння співпрацювати, вирішувати конфлікти та будувати взаємовідносини, що є необхідними у соціальному оточенні. Крім того, важливо створити сприятливі, позитивно налаштовані та стабільні взаємини з дітьми, які слугують головним засобом передачі суспільного досвіду [3, с.67], дуже важлива підтримка самооцінки та впевненості дитини, позитивні досвіди та підтримка з боку батьків у спільно проведеному часі сприяють розвитку впевненості та самооцінки дитини, що може позитивно вплинути на її соціальну адаптацію.

Таким чином, згідно з дослідженнями та теоріями видатних психологів, таких як Лев Виготський, Ерік Еріксон і Жан Піаже, спільний час з батьками є важливим моментом у формуванні соціальних навичок у дитини. Виготський підкреслював важливість соціальної взаємодії для навчання та розвитку, Еріксон розглядав етапи психосоціального розвитку, в яких взаємодія з батьками має велике значення, а Піаже відзначав, що взаємодія з батьками допомагає дитині засвоювати концепції та розвивати мислення. Такий спільно проведений час сприяє формуванню сильних батьківсько-дитячих стосунків та сприяє здоровому психічному розвитку дитини.

Список використаних джерел

1. Сергеєнкова О.П., Столярчук О.А., Коханова О.П., Пасєка О.В. Вікова психологія : навч. посіб. Київ : «Центр учб. літ.», 2012. 376 с.
2. Савчин М.В., Василенко Л.П. Вікова психологія : навч. посіб. Київ : «Академвидав», 2005. 202 с.
3. Дуткевич Т.В. Дитяча психологія : навч. посіб. Київ : «Центр учб. літ.», 2012. 424 с.

УДК 316.455:378

Мозгова Н.А., здобувач вищої освіти гр. МПБ-231

Науковий керівник – **Ємець Н.А.**, канд. філол. наук, доцент

Національний університет «Чернігівська політехніка», м. Чернігів, Україна

ВЗВЄМОЗВ'ЯЗОК ЕМПАТІЇ ТА ЕМОЦІЙНОГО ІНТЕЛЕКТУ

Актуальність теми дослідження: останні дослідження як у світовій, так і вітчизняній науці відзначають зростаючий інтерес до концепції емоційного інтелекту. Аналіз цього явища підтверджує, що успіх у житті людини визначається не тільки високими значеннями IQ, але й рівнем емоційного інтелекту (EQ). Здатність розуміти та керувати власними емоціями дає людині більше можливостей вирішувати складні завдання, впоратися з конфліктами та ефективно спілкуватися з іншими. Зараз особливо актуальним стає дослідження сутності емоційного інтелекту.

Об'єкт дослідження: емоційний інтелект здобувачів вищої освіти, «магістрантів»

Предмет дослідження: особливості розвитку даного виду інтелекту у даної групи здобувачів вищої освіти «магістрантів»

Вчені західних країн, які виробили теорії емоційного інтелекту, були: Д. Гоулман, П. Саловей, Дж. Мейєр, Д. Карузо, Г. Гарднер, Р. Бар-Он, С. Хейн, Р. Купер, А. Саваф, Х. Вайсбах, У. Дакс, К. Кеннон, Дж. Готтман та ін. Серед видатних закордонних педагогів-класиків, які вивчали емоційний аспект особистості виділяють такі особистості: Я. Коменського, І. Гербарта, Дж. Локка, І. Песталоцці, Ж. Руссо та вітчизняних педагогів: Г. Ващенко, В. Сухомлинського, С. Русової, А. Макаренка, К. Ушинського, І. Бєха.

Емоційний інтелект (EQ) – для визначення цього поняття було використано дві основи: неоднорідність поняття «інтелект» і здійснення інтелектуальних операцій з емоціями. За Д. Гоулменом, емоційний інтелект – це здатність усвідомлювати власні почуття, почуття інших людей, мотивувати самого себе та інших, управляти емоціями як

наодинці з самим собою, так і стосовно інших. Емоційний інтелект може допомогти людині в різних сферах життя. Наприклад, маючи розвинутий емоційний інтелект, можна стати хорошим батьком чи матір'ю, чоловіком чи дружиною, досягти успіху в роботі, особливо якщо йдеться про професійну або службову кар'єру. Згідно з концепцією Д. Гоулмена, емоційний інтелект вираховується як сума показників семи здібностей: самоусвідомлення, самомотивування, стійкості до фрустрації, контролю за імпульсами, регуляції настрою, емпатії, оптимізму. Якщо IQ є передумовою академічної успішності, то рівень емоційного інтелекту дозволяє говорити про ймовірність життєвого успіху. [1].

Здатність до емпатії полягає у вмінні надати емоційну відповідь на переживання, думки та почуття об'єкта емпатії. Деякі науковці вважають, що емпатія – це емоційна здатність реагувати на сигнали, що передають емоційний досвід іншого.

Інші визначають емпатію як поведінкову здібність, яка проявляється в допомагаючи, сприяючій та альтруїстичній поведінці у відповідь на переживання чи проблеми іншої людини.

Емпатійні вміння – компонент EQ, що дозволяє людині бути чуйною, уважною, співчутливою по відношенню до інших. Д. Гоулман інтерпретує емпатію, як розуміння емоцій людини та поведінку з людьми згідно їх емоційних реакцій.

Емоційний канал емпатії – це вміння фокусувати увагу особистості на проблему іншої людини, співпереживати їй. За його допомогою особистість краще розуміє внутрішній світ, може прогнозувати поведінку та ефективно впливати за допомогою енергетичного підстроювання, ідентифікації на іншу людину та її емоційний стан. Співучасть та співпереживання в емпатуючого до емпатованого створюють емоційні зв'язки один між одним, що дозволяють ефективно усунути труднощі.

Інтуїтивний канал емпатії – дія особистості при малій кількості інформації про людину, спираючись на підсвідомий її досвід. Інтуїція меншою мірою залежить від загальних оцінюваних стереотипів, ніж від усвідомлюваних сприйнятті партнерів. На інтуїтивному рівні замикаються та узагальнюються різноманітні дані про особистість.

Установки, що сприяють або перешкоджають емпатії, відповідно полегшують чи, навпаки, утруднюють, дію всіх емпатійних каналів. Ефективність емпатії знижується, коли людина замикається в собі, уникає будь-яких контактів з оточенням, а також, якщо вважає недоречним виявляти цікавість до іншої особистості та її переживань. Такі установки обмежують діапазон емоційної чутливості, обізнаності й емпатійного співпереживання та сприйняття. Та, буває, навпаки, різноманітні канали емпатії діють значно активніше і надійніше, якщо з боку установок особистості немає перешкод. Проникаюча здатність в емпатії розглядається важливою комунікативною ознакою людини, яка дозволяє створювати відповідну атмосферу. Ставлення до партнера, наша поведінка, щирість, відкритість сприяють інформаційно-енергетичному обміну, або ж, навпаки, перешкоджають йому. Спокій, розслабленість та довіра є запорукою емпатійності, а атмосфера підозри, упередженого ставлення, напруженості, штучності формують негативні установки, знижують рівень контактності та вираження та емпатійної ідентифікації. [3]

Отже емпатія є невід'ємною складовою емоційного інтелекту, яка впливає на міжособистісне, особистісне та групове спілкування.

Список використаних джерел

1. Характеристика емоційного інтелекту студентів із різним рівнем розвитку комунікативних здібностей./ Рева М.М. м. Полтава Полтавський національний педагогічний університет ім. В.Г. Короленка. 2021. – С. 145.
2. Становлення емпатії в психології / Теорія та практика сучасної психології / О.С. Вавринів. - Львів: Львівський державний університет безпеки та життєдіяльності. 2019 – С. 29.
3. Особливості розвитку емоційного інтелекту та емпатійних здібностей студентів психологів / О.Ю. Олійнику. Суми: Сумський державний педагогічний університет ім. А.С. Макаренка. 2021. – 83 с.

Мозгова Н.А., здобувач вищої освіти гр. МПБ-231
Науковий керівник – **Філіпович В.М.**, канд. психол. наук, доцент
Національний університет «Чернігівська політехніка», м. Чернігів, Україна

ДИЗАЙН МИСЛЕННЯ В ПЕРЕГОВОРНИХ ПРОЦЕСАХ

Актуальність теми дослідження: дизайн мислення в переговорному процесі є актуальною темою в сучасному світі, оскільки переговори є невід'ємною частиною бізнесу, політики, міжнародних відносин та особистого життя. Зрозуміння принципів дизайну мислення допомагає ефективно керувати переговорним процесом, забезпечуючи кращі результати, сприяючи співробітництву та зменшенню конфліктів..

Об'єкт дослідження: процес ведення переговорів між двома або більше сторонами з метою досягнення взаємовигідної угоди або розв'язання конфлікту. Дослідження спрямоване на вивчення методів та стратегій, які допомагають покращити результативність переговорів та забезпечити задоволення потреб всіх учасників.

Предмет дослідження: вплив принципів дизайну мислення на хід та результати переговорів. Вивчення цього предмета дозволяє розкрити те, як інноваційні методи мислення можуть покращити спосіб, яким сторони взаємодіють та досягають консенсусу.

Деякі з відомих західних вчених, які вивчають дизайн мислення в переговорному процесі, включають Уільяма Юрі (William Ury), який відомий своєю роботою в галузі переговорів та медіації, та Роджера Фішера (Roger Fisher), співавтора книги "Даючи згоду: Спосіб уникнення конфлікту". Їх дослідження та методи викладання використовуються в управлінських курсах та навчальних програмах з медіації для покращення навичок ведення переговорів.

Однією з ключових складових комерційного успіху для будь-якого підприємства чи організації є вміння вести ділові переговори. Ефективні результати переговорів сприяють налагодженню коопераційних зв'язків, тому володіння мистецтвом ведення ділових переговорів є надзвичайно важливим. Підготовка до переговорів є критичною для досягнення успішного результату. Чим більш ретельно проводиться підготовка, тим більше шансів на досягнення мети. Необхідно провести аналіз проблеми, чітко спланувати процес проведення переговорів та продумати різні організаційні аспекти. Після цього можна розпочати встановлення перших контактів з партнером. Важливо зазначити, що ведення переговорів не має однієї точної моделі, але можна виділити деякі узагальнені схеми. Серед них: вітання та введення в проблематику, характеристика проблеми та пропозиції щодо ходу переговорів, виклад позицій, ведення діалогу, вирішення проблеми та завершення.

Щодо методів ведення переговорів, вони можуть бути різноманітними і залежать від конкретної ситуації. Інтегративний (або кооперативний) метод: Спрямований на досягнення взаємовигідної угоди для всіх сторін. У цьому методі учасники співпрацюють, щоб знайти рішення, яке задовольняє потреби всіх сторін.

Конкурентний метод: Орієнтований на досягнення перемоги однієї сторони над іншою. Цей підхід може бути ефективним у ситуаціях, коли сторони мають протилежні інтереси або коли ресурси обмежені.

Компромісний метод: Полягає в тому, щоб кожна сторона зробила деякі поступки для досягнення угоди. Це може означати пошук середнього рішення або поділ ресурсів порівну.

Процесуальний метод: Фокусується на процесі переговорів, зокрема на забезпеченні відкритості, взаєморозуміння та пошуку спільних рішень. Цей метод покликаний покращити взаємодію між сторонами та зменшити конфлікти.

Інтереси-орієнтований метод: Зосереджений на задоволенні потреб інтересів кожної сторони, а не на позиціях. Це означає виявлення та врахування реальних потреб інших учасників переговорів для знаходження взаємовигідного рішення.

Результативні переговори відзначаються тим, що вони завершуються підписанням відповідних договорів, угод або протоколів. Напроти, менш ефективними є ситуації, коли є лише декларації або заяви. Зазвичай після завершення переговорів сторони публікують офіційне повідомлення для ЗМІ, щоб інформувати громадськість про узгоджені результати.

У висновку важливо підкреслити, що методи переговорів є ключовим елементом будь-якого процесу, будь то в бізнесі, політиці чи особистому житті. Розуміння та використання різних методів, таких як інтегративний, конкурентний, компромісний, процесуальний та інтереси-орієнтований, дозволяє досягати успішних результатів у переговорах. Гнучкість та здатність адаптувати свій підхід до конкретних ситуацій є важливими складовими ефективного ведення переговорів.

Список використаних джерел

1. Переговори без поразки. Гарвардський метод" / Р. Фішер, У. Юрі, Б. Паттон. - М.: Манн, Іванов і Фербер, 2014. - 272 с.
2. Фішер Р., Юрі У.Ш лях до згоди, або переговори без поразки. - Режим доступу: <http://union.kz/ru/biz/techbis/014psi/pda.shtml>
3. Пірен М. І. Конфліктологія : підручник / М. І. Пірен. – Київ :МАУП, 2003. – 360 с.
4. Кальєр Ф. Про методи ведення переговорів з державними особами / Ф. де Кальєр. – М., 2000. – 147 с.

УДК 316.455:378

Мозгова Н.А., здобувач вищої освіти гр. МПБ-231

Науковий керівник – **Філіпович В.М.**, канд. психол. наук, доцент

Національний університет «Чернігівська політехніка», м. Чернігів, Україна

ІНСТРУМЕНТИ ПІДТРИМКИ МЕНТАЛЬНОГО ЗДОРОВ'Я ЗДОБУВАЧІВ ВИЩОЇ ОСВІТИ В УМОВАХ ВОЄННОГО СТАНУ

Актуальність даної теми полягає у тому, що психологічне благополуччя здобувачів вищої освіти у період воєнного стану є надзвичайно важливим для їхнього успіху, навчання та загального самопочуття. Розуміння ефективних інструментів підтримки та їхня доступність можуть значно полегшити стресову ситуацію для студентів і сприяти збереженню їхнього ментального здоров'я. Відповідно, дослідження цього питання має велике значення для студентської громадськості, закладів вищої освіти та загального соціального добробуту.

Об'єктом дослідження є процеси та інструменти, які використовуються закладами вищої освіти для підтримки ментального здоров'я студентів у умовах воєнного стану. Дослідження спрямоване на аналіз програм, послуг та ресурсів, доступних студентам для подолання стресу, тривоги та інших психологічних труднощів під час воєнного конфлікту.

Предметом дослідження є ефективність та ефективність використання різноманітних інструментів підтримки ментального здоров'я, таких як консультування, психологічна підтримка, групові сесії та програми самопомочі, у контексті воєнного стану. Дослідження спрямоване на оцінку рівня доступності цих послуг для студентів, їхню ефективність та сприйняття студентами.

Науковці, які досліджують ментальне здоров'я в умовах воєнного конфлікту, грають ключову роль у розумінні впливу воєнних подій на психічне благополуччя людей та в розробці ефективних інструментів підтримки. Ось деякі відомі науковці, які активно досліджують цю проблематику Натан Шаранські, Беттін Лехманн, Андреас Маумон, Шарлотта Бірнбаум.

Інструментами підтримки ментального здоров'я здобувачів вищої освіти у воєнний період можуть вкл:

1. Психологічна консультація надання можливості здобувачам вищої освіти звертатися до психологів чи консультантів для отримання професійної підтримки та порад

щодо різних психологічних труднощів, з якими вони можуть стикатися у зв'язку з воєнними подіями.

2. Групові сесії психологічної підтримки. Організація групових зустрічей, де студенти можуть обговорювати свої власні досвіди та взаємно підтримувати одне одного в умовах стресу та тривоги.

3. Психологічні тренінги, проведення спеціальних тренінгів та семінарів, спрямованих на навчання студентів стратегіям копінгу, психологічним навичкам самопідтримки та релаксації.

4. Організація кризової підтримки забезпечення доступності кризових служб або гарячих ліній для здобувачів вищої освіти, які потребують негайної допомоги у разі виникнення кризових ситуацій.

5. Онлайн-ресурси надання доступу до онлайн-ресурсів, які містять інформацію, поради та практичні вправи з психологічного здоров'я та самопідтримки.

6. Соціальна підтримка, творення мережі соціальної підтримки серед здобувачів вищої освіти, яка дозволяє їм взаємодіяти, ділитися своїми досвідом та підтримувати одне одного.

Важливо забезпечити доступність цих інструментів та їхню ефективність у вищих навчальних закладах, щоб здобувачі вищої освіти могли отримувати необхідну допомогу та підтримку у складний період. Подальше дослідження та вдосконалення цих інструментів може сприяти покращенню психічного здоров'я здобувачів вищої освіти і підвищенню їхньої резильєнтності у воєнних умовах. Загальний успіх цих програм і послуг буде мати важливе значення для підтримки студентів у цей важкий період їхнього життя

Список використаних джерел

1. Асонов Д., Хаустова О. Розвиток концепції резильєнсу в науковій літературі протягом останніх років. *Psychosomatic Medicine And General Practice*. 2019. Vol. 4(4). e0404219. <https://doi.org/10.26766/pmgrp.v4i3-4.219>

2. Афузова Г.В., Найдьонова Г.О., Кротенко В.І. Особливості резильєнтності першокурсників закладу вищої освіти в умовах воєнного стану. *Національна безпека України в умовах сучасних викликів : матеріали Міжнар. наук.-практ. конф., м. Чернігів, 22 серп. 2023 р. Чернігів : ГО «Науково-освітній інноваційний центр суспільних трансформацій», 2023. С. 22–25.*

3. Громова В. Поняття «резильєнтність» у психолінгвістиці. *InterConf*. 2021. № 77. URL: <https://ojs.ukrlogos.in.ua/index.php/interconf/article/view/14905>

4. Кіреєва З.О., Мечникова І.І., Бірон Б.В. Психометричний аналіз адаптованої версії шкали резильєнтності (CD-RISC-10). *Габітус*. 2020. Вип. 14. С. 110–116. <https://doi.org/10.32843/2663-5208.2020.14.17>

УДК 658.8:316.774

Мостова А.М., здобувач вищої освіти гр. МКІ-201

Науковий керівник – Смець Н.А., канд. філос. наук, доцент, доцент кафедри психології і креативних індустрій

Національний університет «Чернігівська політехніка», м. Чернігів, Україна

РОЛЬ СОЦІАЛЬНИХ МЕДІА В СТРАТЕГІЯХ МАРКЕТИНГУ

Актуальність даної теми обумовлена розвитком технологій, які стають ефективним засобом формування громадської думки, та зростанням ролі аудіовізуальних засобів масової інформації. Комунікаційні та інформаційні технології в ЗМІ впливають на громадську свідомість і відіграють важливу роль. Під розумінням важливої ролі, мається на увазі пропаганда, реклама та маркетинг. Використовуються не лише під час виборчих кампаній політиками, державними діячами.

Актуальність та важливість цієї теми підтверджується значною кількістю наукових досліджень, присвячених комунікаційним технологіям та діяльності ЗМІ. А саме: Ф.Котлер, Е. Роджерс, Д. Уотсон, Ш. Сандберг, Д. Канеман, Дж. Доулінг, Д. Зарік, І. Парафілін, К. Тратнер, Ф. Каппе, Д. Терехов, О. Вовчук, З. Андрушкевич, М. Артюхіна та ін.

Роль соціальних мереж у маркетингових стратегіях має вирішальне значення в сучасному бізнес-середовищі. Соціальні мережі стали потужним інструментом для комунікації з аудиторією, створення брендів та просування товарів і послуг [1].

Маркетингова грамотність дозволяє компаніям привертати увагу цільової аудиторії за допомогою різноманітних форматів контенту, включаючи текстові повідомлення, відео та зображення. Соціальні медіа створюють можливості для активної взаємодії з громадськістю та отримання зворотного зв'язку.

У побудові бренду соціальні медіа дозволяють компаніям бути проактивними у створенні та зміцненні свого бренду. Регулярно публікуючи цікавий і цінний контент, вони можуть створювати позитивний імідж і будувати відносини зі своєю аудиторією.

Так соціальні медіа стають платформою для обслуговування клієнтів. Компанії можуть реагувати на запити та проблеми клієнтів у режимі реального часу, щоб підтримувати їхню задоволеність та лояльність до бренду [3].

Аналітичні медіа надають великі обсяги даних, які можна використовувати для оцінки ефективності маркетингових кампаній. За допомогою аналітичних інструментів компанії можуть визначити ефективність своїх стратегій і вносити необхідні зміни для покращення результатів[2].

Це також створює унікальну можливість працювати з інфлюенсерами (людьми з великою читацькою аудиторією та впливом). Це дозволяє компаніям залучати нових клієнтів і підвищувати свою популярність.

Таким чином, соціальні медіа стали невід'ємною частиною маркетингової стратегії завдяки своїй здатності залучати аудиторію, будувати бренди, надавати послуги клієнтам та аналізувати дані. Соціальні медіа допомагають компаніям ефективно комунікувати зі своєю аудиторією та досягати маркетингових цілей.

Список використаних джерел

1. Каюмова В.В., Фоменко К. А. Життєвий цикл бренду. Наукове товариство Івана Кушніра. 2017.
2. Підгурська І. А., Легкий О. А. Конкурентний аналіз інформаційного бізнес-середовища у цифровому маркетингу. *Маркетинг і цифрові технології*. 2019. Т. 3, № 3. С. 25–34.
3. Маркетингові комунікації. Одеса: Одеський державний економічний Університет, 2016. 234 с.

УДК 331.5:004

Мурашко О.В., здобувач вищої освіти гр. МПБ-231

Науковий керівник – доцент, канд. психол. наук **Філіпович В.М.**

Національний університет «Чернігівська політехніка», м. Чернігів, Україна

СОЦІАЛЬНІ МЕРЕЖІ ЯК ФАКТОР ВПЛИВУ НА САМООРГАНІЗАЦІЮ ЛЮДИНИ У ПРОЦЕСІ ВИРОБНИЦТВА

Актуальність теми дослідження зумовлена тим, що в сучасному світі важко контролювати кожну хвилину свого дня, коли навколо занадто багато відволікаючих факторів. В період інтенсивного розвитку всіх суспільних процесів важливою є досконала організація власного часу. З еволюцією процесу суспільного відтворення використання часу, як обмеженого ресурсу, стало однією з визначальних складових продуктивної діяльності.

Проблемам ефективного використання часу присвячено роботи таких фахівців, як Лотар Зайверт, Пітер Друкер, Джон Клеменс, Мел Роббінс, Скотт Далримпл, Брайан Трейсі та ін.

Згідно дослідженню вчених, 90 хвилин — максимальний час ясності свідомості під час якогось процесу, після чого потрібна обов'язкова перерва. Насправді цифри зазвичай коливаються в діапазоні 20-60 хвилин, залежно від типу та складності завдання, фізичного стану людини.

Розвиток інтернету зробив свій внесок у поведінку і розумовий процес людини протягом дня. Тепер у боротьбі за увагу нам необхідно протистояти не тільки навколишньому середовищу, а й набагато складнішим спокусам: бажанню перевірити пошту, проскролити стрічки Tik-Toku та Instagram, надіслати повідомлення другу та багато іншого.

Наразі виникає ситуація, що не ми керуємо своїм часом, а наші гаджети розпоряджаються ним. Сповіщення приходять non-stop на наш смартфон і ми миттєво відкидаємо будь-які справи, щоб терміново перевірити, що прийшло цього разу. Та чи звертали ми увагу, який відсоток таких сповіщень дійсно вартий нашої уваги?

Розробники сайтів, мобільних апікацій і месенджерів розробляють величезну кількість різноманітних способів полегшити використання застосунками, щоб тільки зацікавити, підловити і втримати користувача якомога на довший час. І в такій ситуації дійсно потрібно мати силу волі, щоб змусити себе прибрати «крадіїв часу» і жити в реальному житті, плідно працювати та концентруватися на речах, які варті вашої уваги.

Протягом усього нашого життя, коли людина перебуває в працездатному віці, більшість часу ми приділяємо своїй роботі, оскільки маємо забезпечувати себе, свою родину, а також важливу роль відіграє бажання проявити себе та самореалізуватися якомога кращим чином. І тут, важливо зауважити, що однією з причин неефективного використання робочого часу може бути перебування працівника «не на своєму місці». Також у відповідних працівників у різних сферах праці дуже важливим критерієм особистісного успіху є спосіб життя, коли приватний час переважає над робочим.

Дуже важливо спочатку визначити, що саме і як часто нам заважає. Процес видалення відволікаючих чинників починається із створення оптимального робочого чи навчального оточення [2]. І звичайно, дуже корисно також вимкнути повідомлення на смартфоні або комп'ютері, щоб уникнути спокуси перевірити соціальні мережі або електронну пошту. Почистивши свій інформаційний простір від подібного сміття, вже за тиждень можна досягти значних результатів у раціональному використанні власного часу та збільшити ефективність діяльності на виробництві в рази [3].

Перед психологами-практиками постає завдання для розробки спеціальних методик для застосування їх на робочому місці працівниками, щоб вирішити серйозну колізію з використанням робочого часу на підприємствах. Розроблені методи мають допомогти людям зменшити вплив соціальних мереж, як відволікаючого фактору на виробництві, не порушуючи особистого права користування власними пристроями.

Отже, один із ключових аспектів збереження концентрації уваги – це видалення відволікаючих факторів із навколишнього середовища та свідомості.

Список використаних джерел

1. Туль С.І. Нові форми праці в умовах діджиталізації економіки та світового ринку праці. Науковий вісник Ужгородського національного університету. 2019. Вип. 23. Ч. 2. С. 105с.
2. Лукашевич Н.П. Самоменеджмент. Теорія та практика: підручник. – Київ: Ніка-Центр. – 2007. – 344с.
3. Васюта В.Б. Ефективність використання робочого часу на підприємстві / В.Б. Васюта, В.В. Вісіч // Економічний простір. – 2015. - №95. – 188с.

Нагорна Н.С., канд. психол. наук, доцент
Національний університет «Чернігівська політехніка», Чернігів, Україна

ОРГАНІЗАЦІЙНА КУЛЬТУРА УНІВЕРСИТЕТУ ЯК МЕЗОЧИННИК ФОРМУВАННЯ ПСИХОЛОГІЧНОЇ ГОТОВНОСТІ ЗДОБУВАЧІВ ОСВІТИ ДО СОЦІАЛЬНОГО ПІДПРИЄМНИЦТВА

Явище психологічної готовності особистості до діяльності завжди обумовлюється впливом різного рівня чинників [1; 7]. Не є виключенням процес та результати формування психологічної готовності здобувачів освіти до соціального підприємництва в умовах університету. У попередніх наших дослідженнях [8] було піднято проблему стратегічного планування місії університету, як орієнтиру розвитку соціального підприємництва. Однак, навіть декларування так званої «третьої місії» освітньої інституції не є поширеним явищем у вітчизняній практиці. При цьому, варто відмітити, що не лише стратегічне позиціонування розвитку соціального підприємництва в місії, цілях діяльності університету, а й безпосереднє забезпечення задекларованих положень через щоденну кропітку активність та залученість всіх учасників освітнього процесу та стейкхолдерів позначаються на особистісних характеристиках здобувача освіти. Саме тому, для окреслення впливу політик та практик університету, задекларованих та властивих йому в навчальному процесі, зовнішній та внутрішній взаємодії, побудові та підтримці співпраці щодо розвитку соціально-підприємницьких намірів та характеристик особистості, варто, на нашу думку, проаналізувати специфіку організаційної культури закладу вищої освіти як мезочинника формування психологічної готовності здобувача освіти.

К.В. Комарова [5] одна з перших на вітчизняних теренах досліджувала концепт організаційної культури. Так, авторка поділяє погляди Е.Н. Shein [9] щодо спільності для всіх членів організації комплексу цінностей, переконань, уявлень та норм, що приймаються як істинні та мають передаватися до нових працівників. Однак, навіть сам Е.Н. Shein [9] вказує на системність поняття організаційної культури та вплив на неї нових тенденцій та змін, і відповідно необхідність їх врахування в культурі організації та поведінці лідера, попри сталість засадничих положень.

При аналізі організаційної культури, О.П. Крупський [6] визначає її як набір цінностей та норм, що є загальними, як для окремих працівників, так для груп в організації, та має своє відображення на специфіці їх взаємодії між собою та зовнішньою аудиторією. На думку дослідника, роль даного виду культури полягає у формуванні організаційної ідентичності персоналу, забезпеченні стабільності в діяльності.

Концептуально досліджуючи психологічні детермінанти розвитку організаційної культури, Л.М. Карамушка [3] вказує на її соціальний характер, що формуючи певну ієрархію цінностей, правил, норм, традицій церемоній та ритуалів, що притаманні конкретній організації, визнаються та дотримуються її членами. Авторка акцентує на тому, що кожна структурна складова даного явища має сприяти ефективності діяльності організації. За наявності такого впливу, на думку Л.М. Карамушки, можна характеризувати організаційну культуру як сильну, стабільну, позитивну та таку, що має конкурентні переваги.

Визначаючи особливості організаційної культури закладів освіти, Л.М. Карамушка, А.М. Шевченко, К.В. Терещенко [4] вказують на її активний характер, оскільки, на думку дослідниць, засадничі складові такої культури (як ціннісно-смысловий, так і поведінково-діяльнісний аспекти) мають бути не лише прийнятими членами навчального закладу, а й дотримуватися ними. З огляду на специфіку діяльності загальноосвітніх навчальних закладів, авторки аналізують змістовне наповнення особливостей їх організаційної культури через такі компоненти, як: робота, комунікації, управління, мотивація і мораль.

О.В. Іщук [2] вказує на дві ключові позиції щодо розуміння феномену організаційної культури в закладі вищої освіти: констатувальну (усталений стрижень університету як організації) та активно-перетворювальну (можливість та необхідність змін ключових

позицій культури заради ефективної діяльності). За результатами власного емпіричного дослідження, авторка вказує на безпосередній вплив організаційної культури закладу вищої освіти на усвідомлення своєї професійної ідентичності студентами, важливість узгодженості між декларованими та реалізованими політиками та практиками.

Варто зазначити, що психологічна готовність особистості до соціального підприємництва є результатом психологічної підготовки здобувача освіти в університеті [7]. І, з огляду на вплив організаційної культури закладу вищої освіти на цілісну систему професійного образу майбутнього фахівця, можна припустити існування подібних залежностей з психологічною готовністю здобувачів освіти до діяльності як елементу професійної ідентичності.

Організаційну культуру університету як мезочинник формування психологічної готовності здобувачів освіти до соціального підприємництва можна, на нашу думку, окреслити через характеристику ключових аспектів реалізації освітньої діяльності: освітній процес (якість викладання та навчання, залученість практиків, опрацювання кейсів); співпраця зі стейкхолдерами (регулярність та конструктивність зустрічей щодо вдосконалення освітнього процесу та можливостей вдосконалення практики); проектна та стартап-діяльність (акумуляція пропозицій, підтримка та супровід у розробці ідей, пошук партнерств та грантів, заходи з інвесторами); кар'єрна підтримка та супровід (пошук та аналіз вакансій, спільні заходи з бізнесом та соціальними фондами); напрацювання та виконання положень власної нормативної бази щодо політики та практик корпоративної культури; розробка та впровадження бренд-буку університету.

Список використаних джерел

1. Бондарчук О.І. Модель психологічної підготовки керівників освітніх організацій до діяльності в умовах змін. *Організаційна психологія. Економічна психологія*. 2015. № 1. С. 33–42.
2. Ішук О.В. Організаційна культура вищого навчального закладу як чинник становлення професійної ідентичності студентів : дис. ... к.психол.н. : 19.00.10 / ЗНУ. Запоріжжя, 2013. 396 с.
3. Карамушка Л.М. Структура організаційної культури: основні напрямки дослідження. Актуальні проблеми психології. 2013. Т. 1. Вип. 37. С. 3-6.
4. Карамушка Л.М., Шевченко А.М., Терещенко К.В. Організаційна культура освітніх організацій: сутність, структура, функції, типи. Актуальні проблеми психології. 2015. Т. 1. Вип. 42. С. 3-13.
5. Комарова К.В. Організаційна культура : навч. пос. Дніпропетровськ : Дніпр. держ. фін. академ., 2011. 166 с.
6. Крупський О.П. Організаційна культура: сутність, види та особливості імплементації в Україні. *Економічний вісник*. 2014. №1. С. 29-37.
7. Нагорна Н.С. Особливості психологічної готовності здобувачів освіти до соціального підприємництва. *Психологічні студії*. 2024. №1. С.114-120
8. Нагорна Н.С. Роль закладів вищої освіти у підготовці особистості до соціального підприємництва. *Організаційна психологія. Економічна психологія*. 2023. № 4 (30). С.135-147.
9. Shein E.H. Organizational Culture. *American Psychologist*. 1990. Vol. 45. № 2. pp. 109-119

УДК 796.011.3:316.614.5

Новомлинець М. Д., здобувач вищої освіти, група ФР-211

Науковий керівник – **Черняков В. В.**, канд. пед. наук, доцент

Національний університет «Чернігівська політехніка», м. Чернігів, Україна

ОСОБЛИВОСТІ ОЗДОРОВЧОГО ФІЗИЧНОГО ВИХОВАННЯ У РОДИНІ

Значення фізичного виховання для дітей у родині надзвичайно важливе. У сучасному світі, коли діти все більше проводять часу перед екранами, фізична активність стає особливо необхідною для забезпечення їхнього здоров'я та розвитку. Недостатність рухової активності може призвести до проблем зі здоров'ям, включаючи зайву вагу, відчуття втоми та навіть погіршення емоційного стану [1; 2; 5].

Однак сучасна проблема виховання дітей полягає в тому, що багато родин мають обмежений доступ до можливостей для фізичної активності, таких як спортивні

майданчики або клуби. Більше того, зайнятість батьків і технологічний прогрес можуть призвести до того, що більшість часу діти проводять вдома, сидячи перед екранами, що може негативно позначитися на їхньому фізичному та психологічному стані [3; 4; 5].

Отже, важливо, щоб у родині розуміли важливість фізичного виховання та забезпечували дітей можливістю для активних видів дозвілля. Це може включати спільні заняття спортом, прогулянки на свіжому повітрі та обмеження часу, проведеного перед екранами, щоб забезпечити здоровий розвиток та навчити дітей важливості фізичної активності.

Низький рівень фізичної активності в дітей може призвести до різних негативних наслідків для їхнього здоров'я та розвитку. Деякі з цих наслідків включають:

- загроза здоров'ю: Недостатня фізична активність може призвести до збільшення ризику розвитку ожиріння, цукрового діабету, хвороб серця, артеріальної гіпертензії та інших хронічних захворювань;
- порушення розвитку: Фізична активність є важливим фактором для нормального розвитку м'язів, кісток та координації рухів. Недостатня активність може призвести до порушень у цих процесах;
- погіршення психічного стану: Відомо, що фізична активність сприяє виробленню ендорфінів - гормонів щастя. Тому низький рівень активності може впливати на настрій та загальний психічний стан дітей, зокрема, сприяючи розвитку депресії та тривожності;
- порушення соціального розвитку: Фізичні ігри та активності сприяють розвитку соціальних навичок, співпраці та комунікації. Недостатня фізична активність може обмежувати можливості дітей для спілкування та взаємодії з однолітками.

Наукова спільнота визначає поняття здоров'я як гармонійний розвиток фізичних і духовних сил, стабільність нервової системи, витривалість і здатність протистояти шкідливим впливам зовнішнього середовища.

Шлях до міцного здоров'я та всебічного розвитку дитини пролягає через дотримання правил гігієни, розумний розпорядок часу, повноцінне харчування, щоденне виконання фізичних вправ і загартовування. Батьки, дотримуючись цих принципів та заходів, можуть забезпечити здоров'я своїх дітей.

Зацікавлення дитини фізичними вправами може бути стимульоване різними способами. Ось кілька ідей, які можуть допомогти зробити заняття фізичними вправами цікавими для дитини [5]:

- графік та ритуали: Створіть графік фізичних вправ або додайте їх до ранкової або вечірньої ритуали дня. Постійність і регулярність допомагають утримувати зацікавлення;
- варіативність: Міняйте види вправ, щоб уникнути нудьги і надати різноманітності. Використовуйте різні види вправ, включаючи ігри, вправи на розвиток м'язів, розтяжку та спортивні імпровізації;
- змагання та виклики: Організуйте невеликі змагання або виклики між дітьми або з собою, наприклад, "хто зможе зробити більше присідань за 1 хвилину" або "хто першим добіжить до кінця вулиці";
- використання улюблених іграшок: Використовуйте іграшки або предмети, які дитина любить, як мотивацію для виконання вправ. Наприклад, можна провести гонки на велосипедах або пропустити скакалку;
- запрошення друзів: Запрошуйте друзів дитини на спільні фізичні активності, що може зробити заняття більш захопливим та соціально приємним;
- ігри з піском, відомі також як пісочна терапія, є однією з форм природної активності для дітей;
- використання пісочниці для проведення корекційних, розвивальних та навчальних занять є ефективним методом;
- використання м'ячів-футболів стимулює рухову активність дітей протягом усього дня. Робота з футболом допомагає розвивати різні групи м'язів завдяки нестабільній опорі, що вимагає постійного зусилля для збереження рівноваги;

- степ-аеробіка є цікавим і ефективним видом аеробіки, який включає ритмічні рухи вгору-вниз на спеціальній платформі. Ці вправи сприяють розвитку рухливості у суглобах, формуванню склепіння стопи, тренуванню рівноваги, а також зміцненню серцево-судинної та дихальної систем;

- ігровий стретчинг є методикою, яка базується на використанні комплексів ігрових ситуаційних вправ, спрямованих на розвиток гнучкості тіла, покращення рухливості суглобів та розтягування м'язів, а також на зміцненні хребта та профілактиці плоскостопості. Поєднання цієї методики з заняттями дитячою йогою доповнює оздоровчу програму, допомагаючи підтримувати тонус організму дитини, знімати стрес, зміцнювати здоров'я та позбавлятися напруження. Практика йоги для дітей сприяє підвищенню енергії та опору хворобам. Найчастіше і найефективніше з дошкільниками проводити заняття з хатха-йоги, що зазвичай викликає в дітей інтерес.

Зазначено, що родинне оточення має великий вплив на формування здорового способу життя дітей. Батьки є основними зразками для наслідування у формуванні здорових звичок. Показано важливість спільних фізичних вправ та ігор для зміцнення родинних зв'язків та підтримки фізичного та психічного здоров'я.

Список використаної літератури

1. Балак О. М. Формування здорового способу життя шляхом застосування самостійних занять фізичними вправами. Матеріали з досвіду педагогічної діяльності, представлені на другий тур Всеукраїнського конкурсу "Вчитель року – 2005". Наук-метод. жур. Харків: Основа, 2007. С. 21-29.

2. Гаркавенко А. Д. Розвиток творчих здібностей учнів засобами фізичного виховання. Матеріали з досвіду педагогічної діяльності, представлені на другий тур Всеукраїнського конкурсу "Вчитель року - 2000. Наук-метод. жур. Харків: Основа, 2008. С. 21-29.

3. Гончарук Михайло. Особливості формування здорового способу життя молоді засобами фізичного виховання. *Фізичне виховання, спорт і культура здоров'я у сучасному суспільстві*: зб. наук. пр. Луцьк, 2005. С. 27-29.

4. Марчук Вадим. Рухова активність учнів і її виміри. *Фізичне виховання, спорт і культура здоров'я у сучасному суспільстві*: зб. наук. пр. Луцьк, 2005. С. 295-296.

5. Черняков В. В., Зайцев В. В., Ридзель Ю. М. Основи оздоровчого фізичного виховання та рекреації у родині: навч.-метод. посіб. для здобувачів вищ. освіти спеціальностей 017 "Фізична культура і спорт" (освіт. ступінь бакалавр), 227 "Фізична терапія, ерготерапія" (освіт. ступінь бакалавр). Чернігів: НУ «Чернігівська політехніка», 2023. 121 с.

УДК 364-78:378

Обломей І. М., здобувачка освіти 4 курс, група СП-201

Науковий керівник – **Чепурна Г.Л.**, канд. психол. наук,

доцентка кафедри психології і креативних індустрій

Національний університет «Чернігівська політехніка», м. Чернігів, Україна

КОМУНІКАТИВНА КОМПЕТЕНТНІСТЬ ЯК ПРОФЕСІЙНО-ВАЖЛИВА РИСА МАЙБУТНІХ ФАХІВЦІВ СОЦІАЛЬНОЇ СФЕРИ

Постановка проблеми. Сучасне життя, як і життя первісних людей, важко уявити без спілкування. Спілкування первісних людей супроводжувалось вигуками і жестами, сьогодні ж між сучасними людьми спілкування – це складний процес, що супроводжується і вербальними і невербальними засобами. Комунікація, в цілому, є невід'ємною частиною нашого життя. На роботі, в магазині, в месенджері – на кожному нашому кроці ми спілкуємось. До того ж, від вміння спілкуватись залежить багато аспектів в житті людини – від задоволення власних потреб до становлення працівника як професіонала. Комунікативна компетентність є важливою рисою майбутніх фахівців сфери «людина-людина», зокрема соціальної сфери.

Актуальність теми полягає у підвищеному запиті на кваліфікованих майбутніх фахівців соціальної сфери. На сьогодні вони особливо важливі, враховуючі наші реалії. Комунікативна компетентність є невід'ємною частиною будь-якого працівника в сфері «людина-людина». Вищі заклади в Україні покликані готувати соціальних працівників по вищим канонам, відповідно до сучасних вимог та стандартів. Це реалізується шляхом класичного навчання, а також і через набуття професійних навичок в межах навчального закладу на практиці, в проєктній діяльності, у власних дослідженнях при написанні кваліфікованих робіт тощо. В Чернігівській політехніці в програмі для майбутніх соціальних працівників комунікативна компетентність представлена як вміння та здатність до різного виду мислення, здатність зберігати та примножувати моральні, культурні, наукові цінності, здатність спілкуватись державною мовою письмово і усно тощо [1, с. 7-8].

Наукова база. Дослідженням формування комунікативної компетенції фахівців в сфері «людина-людина» розглядали такі вчені: Т. О. Бутенко, Г. В. Данченко, О. В. Касаткіна, О. О. Бабайкова, Н. Г. Ничкало, М. М. Айзенбарт та інші. Важливість формування у майбутніх фахівців комунікативної компетенції висвітлювали такі вчені: М. М. Заброцький, Ю. Я. Карпюк, В. М. Трохименко та інші. Наразі мало присвячено робіт питанню комунікативної компетентності майбутніх фахівців соціальної роботи. Проте, з таких робіт можемо висвітлити наступні: «Наукові підходи до розуміння змісту поняття «комунікативна компетентність соціального працівника» (Д. М. Годлевська, 2005), «Формування соціально-комунікативної компетентності майбутніх фахівців соціальної сфери» (А. С. Стьопкіна, І. В. Трубник, 2022), «Комунікативна культура як складник професійної компетентності майбутніх соціальних працівників» (Л. І. Березовська, 2019) та інші.

Виклад основного матеріалу. Як було наголошено, вміння спілкуватись – невід'ємна частина людського життя. Майбутні фахівці соціальної сфери мають як ніхто володіти мовою, вмінням переконувати, слухати і говорити так, щоб слухали їх. Комунікація це складний процес, що вміщає в себе багато аспектів. Так, Д. М. Годлевська [2] виділяє в професійній комунікаційній компетентності три компонента: соціально-комунікативний (базовий), особистісно-емоційний та діяльнісний (практичний). В першому випадку формуються комунікативні знання, вміння та навички. В другому випадку – особистісно-емоційному – професійно-особистісні якості, що відносяться здебільшого до власного прову та позиції. У випадку формування діяльнісного компонента відбувається формування комунікативної компетентності, що має прояв в дії та має ефективний вплив на людину при виконанні своїх обов'язків.

Беручи до уваги ці компоненти, професійна комунікація стає більшим, ніж просто обмін слів. Вона передбачає вміння будувати відносини з іншими людьми, враховуючи їхні емоції, інтереси та потреби, щоб мати змогу впливати, мати авторитет тощо. Спеціалісти у сфері соціальної роботи, наприклад, повинні володіти не лише технічними навичками, а й мати здатність сприймати й розуміти емоційний стан клієнтів, встановлювати з ними довірчі відносини та ефективно спілкуватися. Таким чином, розвиток всіх трьох компонентів професійної комунікаційної компетентності є важливим завданням для майбутніх фахівців у соціальній сфері. Таким чином, майбутні фахівці повинні не лише володіти мовою та навичками спілкування, а й розвивати особистісні якості, такі як емпатія та вміння слухати. Правильне засвоєння комунікативної компетентності допомагає досягати успішних результатів у виконанні професійних обов'язків та взаємодії з клієнтами чи співробітниками.

Сучасна українська науковиця, канд. пед. наук Л. І. Березовська зазначила, що в основі формування комунікативної компетентності лежить процес спілкування. У спілкуванні вона вбачає важливий інструмент праці соціального робітника. Їй належить визначення: «комунікативна компетентність – це не лише наявність знань, умінь та навичок, а й готовність їх адекватного та ефективного використання у безпосередній професійній діяльності» [3, с. 39]. За її висновками ми розуміємо що комунікативна

компетентність носить нормативний характер, що включає в себе норми та правила такої поведінки. Ця компетентність є важливою характеристикою майбутнього фахівця соціальної сфери, що відображає його спрямованість на виконання професійних завдань, ставлення до обраної професії, до себе особисто і способу взаємодії з іншими людьми. Крім того, будь-яка комунікативна ситуація включає орієнтування в емоційному стані, розуміння просторових і часових умов спілкування, вміння взаємодіяти з певними партнерами, знаходження тем спілкування в певних випадках.

Висновки. Отже, комунікативна компетентність як професійно-важлива риса майбутніх фахівців соціальної сфери зумовлена специфікою їх роботи. Сфера роботи «людина-людина» є однією з найскладніших, а тому вимагає найвищої майстерності ведення діалогу. Сьогодні на працівників соціальної сфери покладено чимало обов'язків і вимог. Чи не вони є рушієм до процвітання української нації. Взаємодія з людьми різного соціального статусу, що особливо вимагає розуміння їх емоцій, потреб та поглядів, створює складні ситуації, які потребують вміння ефективного спілкування, вирішення конфліктів та забезпечення їх підтримки. Таким чином, успішна комунікація стає ключовим фактором у досягненні цілей соціальних робітників та задоволенні потреб клієнтів.

Список використаних джерел

1. Освітня програма бакалаврів URL: https://op.stu.cn.ua/files/op/opp_sotsial'na_roboa_bakalavr_2021.PDF (дата звернення: 30.03.2024)
2. Годлевська Д. М. Формування професійної комунікативної компетентності майбутніх соціальних працівників в умовах педагогічного університету : автореф. дис. на здобуття наук. ступеня канд. пед. наук : спец. 13.00.05 «Соціальна педагогіка» К., 2007. 21 с.
3. Березовська Л. І. Комунікативно-мовленнєва компетентність як складник процесу професійної підготовки майбутніх соціальних працівників. *Науковий вісник Південноукраїнського національного педагогічного університету імені К. Д. Ушинського*. Педагогічні науки, 2019. № 1. С. 37-43.

УДК 316.624

Орех В. В., здобувач вищої освіти гр. СР-201

Науковий керівник – **Захаріна М. І.**, канд. філос. наук, доцент

Національний університет «Чернігівська політехніка», м. Чернігів, Україна

ПРОФІЛАКТИКА ДЕВІАНТНОЇ ПОВЕДІНКИ В МОЛОДІЖНОМУ СЕРЕДОВИЩІ

Проблема вивчення асоціальної поведінки молоді набуває особливої актуальності через значний рівень підліткової злочинності, високу кількість суїцидів серед неповнолітніх та поширення алкоголізму та наркоманії. Ці явища є наслідком негативних процесів як у молодіжному середовищі, так і в суспільстві загалом.

Питанню щодо профілактики девіантної поведінки у молодіжному середовищі праці таких учених, як Булгакова О.Ю., Вольнова Л.М., Чебикін О. Я. та інших.

Девіантна поведінка визначається як вчинки або дії, які не відповідають офіційно встановленим чи фактично сформованим нормам у суспільстві. Вона може виявлятися як індивідуально, так і масово, залежно від типу порушень. Людина стає девіантною поступово, відчуваючи вплив суспільства та дотримуючись його правил. Психологічні труднощі та емоційні розлади дуже часто відбуваються у дітей як невід'ємна частина розвитку [1, с.88].

У підлітків із асоціальною поведінкою помічається порушення в емоційно-вольовій сфері, що проявляється у невірноваженості, запальності, імпульсивності та частій зміні настрою. Ця нестабільність впливає на їхні взаємини з різними соціальними групами та може призводити до конфліктів. Вплив суспільних процесів та соціальних груп на

поведінку людей досліджується в рамках соціологічного підходу до вивчення проблеми девіантності поведінки.

Соціальна профілактика девіантної поведінки в молодіжному середовищі включає такі заходи:

1. Надання психологічної і педагогічної підтримки сім'ям (консультування, лекції, тренінги з сімейного спілкування).

2. Виявлення дітей та груп ризику аномальної поведінки і проведення профілактичних заходів (індивідуальний педагогічний підхід, психологічна корекція, вплив на сім'ю).

3. Поширення провідних педагогічних навичок в навчально-виховному процесі закладів освіти.

4. Розвиток альтернативних форм навчання та виховання (спеціалізовані навчальні заклади, позашкільна діяльність).

5. Створення сприятливого середовища для дітей та молоді.

6. Проведення психологічно-просвітницької та розвивальної роботи (курси психології, тренінги, ігри).

7. Правова освіта дітей та підлітків [2, с.40].

Практичний психолог відіграє важливу роль у роботі з «важкими» підлітками, виявляючи відхилення у їхній поведінці та аналізуючи причини цих відхилень. Головна мета – створити комплексний підхід до формування здорового способу життя у школярів. Робота психолога охоплює наступні напрямки:

- Діагностика індивідуально-психологічних особливостей, таких як акцентуації характеру, психотипи за Айзенком, методика міжособистісних взаємин Т. Лірі, проєктивні тести та інші. Це допомагає визначити причини акцентуйованих рис характеру та рівні тривожності, агресивності, самооцінки тощо.

- Проведення бесід з учнями та вчителями на основі отриманих результатів діагностики, під час яких надаються практичні рекомендації щодо виховання та навчання батькам, класним керівникам та вчителям.

- Організація індивідуальної та групової корекційної роботи, проведення тренінгів тощо, з метою покращення психологічного стану учнів.

- Профілактика девіантної поведінки, включаючи запобігання зловживанню алкоголем, тютюнопалінню та наркотичними речовинами [3, с.23].

Проблема девіантності потребує вирішення шляхом посилення ролі сім'ї у профілактиці такої поведінки серед підлітків. Крім того, необхідно підвищити виховну функцію школи в запобіганні та подоланні відхилень у дітей. Це включає підготовку якісного педагогічного персоналу, створення соціальної служби при школах, яка сприяє індивідуалізації роботи з девіантними підлітками, а також розвиток системи позашкільної виховної роботи з ними в умовах школи. Злагоджена діяльність між сім'єю та школою посилює виховний вплив на девіантних підлітків.

Кінцевою метою є процес виховання, який формує саму особистість. Тому виховання відіграє значну роль у житті людини й не існує поза певним середовищем, його можна зрозуміти лише в контексті взаємодії з ним. Виховання є суспільним процесом, одним із складових соціального середовища.

Отже, можна зробити висновок, що девіантна поведінка завжди привертала увагу дослідників різних галузей, таких як юриспруденція, психологія, філософія, соціологія та педагогіка. Девіацію неможливо зрозуміти відокремлено від соціальних норм, оскільки це явище виникає внаслідок впливу різних факторів, які часто не залежать від самої особи.

Список джерел:

1. Вольнова Л.М. Профілактика девіантної поведінки підлітків: навч.-метод. посібник до спецкурсу «Психологія девіацій» для студентів спеціальності «Соціальна педагогіка» у двох частинах. Ч. II. Практична частина. 2-ге вид., перероб і доповн. К. 2016. 193 с.

2. Моргай Л.А. Соціальна профілактика в молодіжному середовищі закладу вищої. «Ввічливість. Humanitas». Вип. 1, 2022 р. Видавничий дім «Гельветика» 2022. С. 87-92

3. Чебикін О.Я., Булгакова О.Ю. Усвідомлення небезпечної поведінки дітьми підліткового віку : монографія. Одеса : М.П. Черкасов, 2006. 212 с.

УДК 316.346.2

Палій М. Р., здобувачка вищої освіти гр. СР-231

Науковий керівник – **Мекшун А.Д.**, кан. пед. наук, доцент кафедри соціальної роботи
Національний університет «Чернігівська політехніка», (м. Чернігів, Україна)

ГЕНДЕРНІ ПРОБЛЕМИ В УКРАЇНІ: АНАЛІЗ ТЕОРЕТИЧНИХ ПІДХОДІВ

Україна, як і багато інших країн світу, стикається з серйозними гендерними викликами, які ускладнюють досягнення повної гендерної рівності. Про відсутність повної гендерної рівності на глобальному рівні свідчить глобальний гендерний розрив у 68,4% в Індексі глобального гендерного розриву за 2023 рік, опублікованому Всесвітнім економічним форумом [1]. Аналіз теоретичних підходів до гендерної проблематики підтверджує існування системної нерівності у відносинах між чоловіками та жінками в українському суспільстві. Наприклад, нерівні умови праці, обмежені можливості для жінок у сфері освіти та наукових досліджень, нормативно-правові акти, які не враховують гендерні особливості, ускладнюють соціально-економічний розвиток.

Слід також зазначити, що гендерні питання не обмежуються економічним та соціальним вимірами. Вони також впливають на психологічний стан та самооцінку людей, створюючи стереотипи та обмеження, які перешкоджають розвитку кожної особистості. Тому для подолання гендерної нерівності та досягнення повної статевої рівності необхідно впроваджувати комплексні заходи, спрямовані на зміну стереотипів, усунення дискримінації та створення умов для рівноправного розвитку кожної людини, незалежно від статі, на всіх рівнях суспільства.

У дослідженні використовувалися такі методи: аналіз соціологічних даних, огляд літератури та аналіз статистичних даних. Основним інструментом дослідження став аналіз, який дозволив зрозуміти глибину проблеми гендерної нерівності в українському суспільстві. Шляхом системного аналізу наявних даних та наукових матеріалів визначили основні аспекти гендерної проблеми та її вплив на розвиток суспільства. Для оцінки стану гендерної рівності в Україні та виявлення основних тенденцій і причин гендерної нерівності використано аналітичний підхід. Такий підхід дозволив зробити об'єктивні висновки щодо подолання гендерних проблем у суспільстві. Таким чином, застосувавши аналітичні методи до дослідження гендерної проблеми в Україні, вдалося отримати більш глибоке розуміння проблеми та визначити її основні аспекти.

Безпосередня постановка завдання полягає в аналізі причин та наслідків гендерних нерівностей в українському суспільстві, виявленні ключових проблем. Це завдання впишеться в загальний контекст дослідження гендерної проблематики та сприятиме аналізу теоретичних підходів щодо вирішення даної проблеми.

У результаті дослідження гендерних проблем в Україні було виявлено, що основною причиною гендерних нерівностей є глибоко закріплені гендерні стереотипи та установки, історичний аспект, дискримінація на різних рівнях суспільства [2]. Було проведено аналіз соціальних та економічних показників, які підтвердили нерівний доступ до ресурсів та можливостей для жінок та чоловіків. Релігійні концепції щодо жіночої ролі можуть впливати на їхнє соціальне становище та уявлення в суспільстві. Гендерні стереотипи, розподіл обов'язків у сім'ї та суспільстві, а також особливості праці можуть обмежувати можливості жінок у досягненні рівності та самореалізації. Гендерні установки, які формуються на початковому етапі життя, є основними знаннями, що лягають в основу гендерної ідентичності та відображають загальний образ усіх аспектів статевої приналежності [3].

Через критичний огляд теорій гендерних проблем можемо сформулювати висновки щодо подолання статевої дискримінації та сприяння створенню більш справедливого й рівноправного суспільства. Проведений аналіз теоретичних підходів до гендерних проблем допомагає зрозуміти корінні причини та наслідки нерівностей між чоловіками та жінками в українському суспільстві й підкреслив необхідність впровадження гендерної політики, спрямованої на створення рівних можливостей для всіх громадян незалежно від статі. Отримані результати дослідження мають важливе значення для розуміння даної проблематики. Ці результати можуть бути використані для подальшого вивчення та дослідження гендерної проблеми. Розв'язання гендерних проблем може сприяти підвищенню ефективності та стабільності суспільства в цілому, оскільки гендерна рівність є важливим фактором для створення справедливого та конкурентоспроможного суспільства.

Список використаних джерел

1. На подолання гендерного розриву світові знадобиться 131 рік: щорічний звіт ВЕФ. Happy Monday: веб-сайт. URL: <https://happy monday.ua/na-podolannya-gendernogo-rozryvu-znadobytsya-131-rik> (дата звернення: 23.04.2024).
2. Камінська Н.В., Пашко Д.В., Романова Н.В. Причини виникнення гендерної нерівності. Юридична психологія : наук. журн. 2018. Вид. 2-ге . С.31-32.
3. Гордєєва І.В. Проблема гендерної рівності в модерну добу. *Часопис Українського державного університету імені Михайла Драгоманова*. 2016. вид. 36(49). С.150-151.

УДК 796.012.6

Панченко Б.О., здобувач вищої освіти, група ФР-231
Науковий керівник – **Драгунов Д.М.**, д-р філос., доцент
Національний університет «Чернігівська політехніка», м. Чернігів, Україна

ПРОФЕСІЙНА ДІЯЛЬНІСТЬ У СИСТЕМІ ФІТНЕС КЛУБІВ

Професійний фахівець, який викладає різні програми для здоров'я і краси звичайним людям має назву - фітнес-тренер [1]. Професійна діяльність у сфері фітнесу вимагає від тренера не лише навичок у проведенні тренувань, але й великої відповідальності за здоров'я та самопочуття клієнтів. У обов'язки фітнес інструктора входить контроль за виконанням фізичних вправ. Фітнес інструктор бере на себе відповідальність за самопочуття своїх підлеглих. Інструктор повинен планувати заняття на високому рівні, з урахуванням вікових та функціональних особливостей людей. Він повинен уміти використовувати знання з анатомії і фізіології, біомеханіки, а також, як розподіляти навантаження у тих або інших випадках [2]. Також повинен складати програми харчування та давати рекомендації щодо здорового способу життя. Вести облік тренувань клієнтів та стежити за їхнім прогресом. Повноцінна фізична підготовка, без фахових рекомендацій спеціаліста з фітнесу – неможлива. Навіть багатократні олімпійські чемпіони займаються з особистим інструктором, якщо це стосується спеціальної спортивної підготовки. Грамотні працедавці прагнуть взяти на роботу колишніх спортсменів, або міцних хлопців і дівчат [3]. Надзвичайно важливо бути позитивною людиною, вміти спілкуватися з людьми та мотивувати їх до досягнення цілей.

Плюси професії: Затребуваність, фітнес-індустрія динамічно розвивається, тому попит на кваліфікованих тренерів постійно зростає. Можливість допомагати людям, фітнес-інструктор має можливість бачити результат своєї роботи, коли люди стають здоровішими, щасливішими та красивішими. Успішні тренери які мають велику базу клієнтів, отримують високу заробітну плату. Можливість кар'єрного зростання, можна розпочати кар'єру з групових програм, а потім перейти до персональних тренувань, стати майстер-тренером або відкрити власний фітнес-клуб.

Мінуси професії: Фізичні навантаження, робота тренера пов'язана з постійним рухом та фізичними навантаженнями. Ненормований робочий день, тренери часто працюють у

ранні та пізні години, а також у вихідні дні. Тренер повинен завжди бути в позитивному настрої та мотивувати своїх клієнтів, надавати їм заряд бадьорості та гарного настрою.

Нервово-дратівливі інструктори не можуть бути фітнес-тренером [3]. Психологічний стан тренера повинен давати заряд позитивних емоцій підлеглому. Люди приходять розвантажити себе після важкого робочого дня, або зарядитися перед початком робочого дня [4]. Тренерові з фітнесу потрібно слухати і чути слова клієнта [3]. В залежності від емоційного стану клієнта необхідно запропонувати відповідну програму. Вміння аналізувати емоційний стан клієнтів, дуже важлива справа тренера [3].

Фітнес-клуби - це найпоширеніше місце роботи для фітнес-тренерів. Спортивні комплекси також можуть мати потребу в послугах фітнес-тренерів. Тренери в спортивних комплексах можуть працювати з різними групами людей. Також реабілітаційні центри часто наймають фітнес-тренерів, щоб допомогти людям відновитися після травм або операцій. І онлайн-платформи, розвитком технологій все більше людей шукають можливості тренуватися онлайн. Фітнес-тренери можуть працювати з онлайн-платформами, щоб пропонувати свої послуги людям у будь-якій точці світу.

Сама посада фітнес - інструктора групових занять включає кар'єрне зростання і відповідно підвищений рівень заробітної плати. За декілька років можна стати персональним тренером одного з видів тренувань, ще через кілька років є шанс дорости до майстра-тренера. [3].

Підсумувавши можна сказати, що стати тренером з фітнесу неможливо без глибоких професійних знань. Для ефективної підготовки програм занять з клієнтом, потрібно врахувати ще й його стан здоров'я. Завдання тренера – підвищити фізичну підготовку клієнта та не зашкодити його здоров'ю. Найголовніше майбутнім працівникам сфери, для їх успішної діяльності варто постійно вчитися, звертатися до літератури, Інтернет - ресурсів, проходити постійні тренінги для отримання нових знань та навиків у повсякденній практиці [5].

Список використаних джерел

1. Жданова О.М. Чеховська Л.Я. Надання оздоровчих послуг - основа професійної діяльності фахівців з фітнесу і рекреації. Львів. 2019.
2. URL: <https://repository.ldufk.edu.ua/bitstream/34606048/24497/1/%D0%9B.6..pdf/> (дата звернення 1.04.2024)
3. URL: https://proforientator.info/?page_id=288 (дата звернення 1.04.2024)
4. URL: https://robota.lviv.ua/index.php/business/ABC_jobs/fitnes-trener (дата звернення 1.04.2024)
5. Конакова О. Ю. Оздоровчі інноваційні фітнес-технології у фізичному вихованні різних груп населення. Дніпро. Інновація. 2016.

УДК 316.422:640.41

Півень П.А., здобувач вищої освіти гр. МКІ-201

Науковий керівник – **Поленкова М.В.**, д-р екон. наук, доцент

Національний університет «Чернігівська політехніка», м. Чернігів, Україна

ВПЛИВ ТЕХНОЛОГІЧНИХ ІННОВАЦІЙ НА ГОТЕЛЬНУ ІНДУСТРІЮ

Дослідження впливу технологічних інновацій на готельну індустрію є вкрай актуальним і важливим для розуміння та адаптації до сучасних викликів і можливостей, що виникають у цьому секторі. У сучасному світі готельна індустрія переживає швидкі зміни та виклики, які вимагають постійного адаптування та інноваційних рішень. Одним із ключових факторів, що впливає на цей сектор, є технологічні інновації. Нові технології та цифрові рішення перетворюють спосіб, яким гості взаємодіють з готелями, впливаючи на всі аспекти їхнього перебування, від бронювання номерів до виходу з готелю після перебування. Однак, разом з новими можливостями приходять і нові виклики, такі як кібербезпека та захист особистих даних. Зростання кількості онлайн-транзакцій та

збільшення обсягів цифрових даних створює потребу у розвитку надійних систем захисту, що вимагає постійного моніторингу та інноваційних рішень [1].

Актуальність та важливість цієї теми підтверджується значною кількістю наукових досліджень, що присвячені цьому питанню. Останні дослідження демонструють постійне прагнення розуміти та аналізувати вплив сучасних технологій на готельний бізнес та споживачів готельних послуг. Деякі із найбільш важливих науковців: С. Галасюк, Т. Дорошенко, М. Кабушкіна, Н. Кузнецової, Н. Куценко, Л. Лук'янова, С. Мельниченко, І. Мініч, Г. Муніна, М. Нагорської, С. Наливайченко, Л. Нечаюк, Ю. Опанащук, Х. Роглева, та ін.

Вплив технологічних інновацій на готельну індустрію є невід'ємною частиною стрімкого розвитку сучасного готельного бізнесу. Сучасні технології не лише змінюють спосіб, яким готелі надають послуги, але й значно впливають на очікування та потреби сучасного споживача.

Перш за все, автоматизація та впровадження роботизованих систем у готельну індустрію прискорюють процеси обслуговування та знижують витрати на оплату праці. Роботи та автоматизовані системи, такі як чат-боти, автоматичні реєстраційні стійки та системи керування номерами, полегшують взаємодію з гостями та забезпечують їм швидкий та ефективний сервіс [3].

Далі, цифрові інструменти для маркетингу та продажів дозволяють готелям залучати та зберігати клієнтів. Соціальні медіа, віртуальні тури, персоналізовані рекламні кампанії - все це дозволяє готелям збільшити свою онлайн присутність та залучити нових гостей.

Крім того, впровадження інтерактивних технологій покращує гостьовий досвід. Віртуальна реальність та розширена реальність дозволяють гостям отримувати інтерактивні екскурсії, динамічні інформаційні покажчики та інші вражаючі враження під час їх перебування у готелі.

Також, розвиток мобільних додатків та онлайн-платформ дозволяє гостям зручно керувати своїм перебуванням у готелі, від бронювання номеру до замовлення додаткових послуг, все це зручно та ефективно через їх мобільний телефон.

Крім перерахованих аспектів, технологічні інновації також сприяють покращенню екологічної стійкості готельного бізнесу, захисту даних та безпеці гостей, а також розвитку аналітики та використанню Big Data для управління готельним бізнесом. Таким чином, впровадження технологічних інновацій стає ключовим фактором для успішного функціонування та конкурентоспроможності готельного бізнесу в сучасному світі.

У висновку можна відзначити, що вплив технологічних інновацій на готельну індустрію сьогодні є не тільки очевидним, але і вирішальним для подальшого розвитку цього сектору. Сучасні технології перетворюють спосіб, яким гості взаємодіють з готелями, та стають основою для покращення обслуговування, підвищення ефективності операцій та створення нових форм комунікації з клієнтами [2].

Роботизація, автоматизація, впровадження цифрових рішень та інтерактивних технологій дозволяють готелям не лише пристосовуватися до змін у вимогах ринку та потреб споживачів, але і створювати нові можливості для залучення та утримання клієнтів.

Однак, важливо пам'ятати про потребу в постійному моніторингу та оновленні технологій, а також про заходи з кібербезпеки та захисту даних, щоб забезпечити безпеку та конфіденційність інформації гостей.

Отже, готельна індустрія має враховувати стрімке розвиток технологій і активно впроваджувати їх у свою діяльність для забезпечення конкурентоспроможності та задоволення потреб сучасного споживача.

Список використаних джерел

1. Мельниченко С. В. Інформаційні технології в туризмі : теорія, методологія, практика : монографія / Готельний бізнес: стратегії розвитку. – Київ : Київ. нац. торг.-екон. ун-т, 2007. – 493 с.

2. Босовська М. В. Використання інформаційних технологій в управлінні якістю послуг підприємств готельного господарства. Транскордонне співробітництво як фактор активізації євроінтеграційних процесів : матеріали XVII міжнар. наук.-практ. Конф., 6–7 трав. 2008 р., м. Чернівці. – Чернів. торг.-екон. ін-т. – Чернівці, 2008. – С. 350–353.

3. Roiron L. La veille strategiques dans les entreprises britanniques / L. Roiron, H. Lesca // Direction et gestion des entreprises. 1996. № 162. P. 23–33.

УДК 339.137.2

Піддубна Ю.В., асистент кафедри психології і креативних індустрій
Національний університет «Чернігівська політехніка», м. Чернівці, Україна

КОНКУРЕНЦІЯ І ЛІДЕРСТВО В ПІДПРИЄМНИЦЬКІЙ ДІЯЛЬНОСТІ В УКРАЇНІ В УМОВАХ СУЧАСНОСТІ

Актуальність теми конкуренції та лідерства обумовлена процесами соціально-економічних та політичних перетворень, що відбуваються в Україні протягом останніх двох років після початку повномасштабного вторгнення. Лідерство в економічній сфері стало поштовхом до об'єднання громадян навколо соціально-значимих ідей та ґрунтувалося на основі авторитету керівника чи підприємства в цілому, а конкуренція перетворилася на «змагання» за виживання в умовах постійних обстрілів.

В умовах ринкових відносин діяльність будь-якого підприємства чи установи як суб'єктів ринкових відносин відбувається в умовах жорсткої конкуренції за сфери впливу та можливості розвитку. За своєю суттю наявність конкурентного середовища стає основою створення сприятливих умов для економічного розвитку як окремого регіону, так і суспільства в цілому. Це рушійна сила соціального і економічного прогресу.

Успішне функціонування підприємств останнім часом все частіше пов'язане із впровадженням нових нестандартних рішень, а також всезагальної активізації трудової поведінки професійного колективу співробітників, частковим делегуванням відповідних повноважень, прийняттям колегіальних рішень та посиленням процесів лідерства. Лідерство, як соціально-психологічний феномен, активно загострюється в період змін та соціально-економічних перетворень, коли постає нагальна потреба у людях, здатних і спроможних приймати складні виклики і досягати поставлених цілей. Повномасштабне вторгнення стало поштовхом до активізації процесів лідерства в підприємницькій діяльності серед значної чисельності громадян України, які вимушено опинилися в ситуації невизначеності і іноді навіть тотальної втрати доходів та заощаджень. Це стало поштовхом до зміни власної економічної поведінки і прийняття рішення про відкриття власної справи чи бізнесу, який би дозволив, з одного боку – реалізувати власний підприємницький потенціал, а з іншого – забезпечити фінансовий дохід собі та власній сім'ї.

Україна має значний науковий і практичний доробок в дослідженні лідерства в науковій літературі. Окремі аспекти лідерства з точки зору психології, педагогіки, управління, політології стосувалися дослідження лідерського потенціалу, впливу суспільних трансформацій на лідерство та систему управління підприємством, а також формування нових викликів до системи вищої освіти у підготовці конкурентно-здатних фахівців, котрі володіють інноваційним потенціалом та здатні до лідерської діяльності в ринкових умовах. Це праці – М. Мартиненко, Т. Титаренко, Н. Прилепи, Г. Старовойтова, І. Носенко, М. Кононець, І. Сушик, Л. Скібицької та інших.

Однак війна наклала свій відбиток на всі процеси. По суті вона знизилася економічну продуктивність через розрив та руйнування існуючих роками торговельних відносин, значну втрату людського капіталу (це явище вимушеної міграції в більш безпечні місця),

знищення наявного фізичного капіталу та загальний технологічний регрес, політичну нестабільність та загальну невизначеність і втрату перспектив. Підприємницька діяльність є важливою рушійною силою створення нових робочих місць та економічного зростання у довгостроковій перспективі, а повномасштабне вторгнення не тільки зруйнувало значну частину бізнесу в Україні, але й на роки відкинуло назад можливості до економічного зростання та розвитку. Війна спричинила релокацію значної частини підприємств в більш безпечні регіони України та навіть за кордон. Це в свою чергу, спричинило появу конкуренції в більш економічно вигідних регіонах держави, а також загострило проблему завоювання лідерських позицій з місцевими виробниками. І хоча держава всіляко створює умови для збереження підприємництва в Україні через систему пільг, податкових знижок, кредитів, грантів та інших засобів стимулювання, однак це є лише незначною спробою підтримки в економічному плані. Не менш важливу увагу варто приділити саме соціально-психологічним особливостям особистості підприємця, розвитку в нього стресостійкості, волі, впевненості та спрямованості на ведення бізнесу в умовах, максимально насичених різними ризиками підприємницької діяльності.

Ефективність лідерства визначається такими якостями як комунікабельність, гнучкість, відповідальність, стресостійкість, рішучість, компетентність, готовність до змін, здатність до співпраці, інтелектуальні здібності та інші [3].

І це демонструє незначна частина підприємств, що демонструють стійкість і навіть зростання, які стали обличчям української незламності в світі. Вони переорієнтовують власну структуру і виробництво, модифікують свої продукти, освоюють нові ринки та інвестують в технології, які забезпечують успіх [4].

За даними дослідження проекту «Бізнес в умовах війни» український малий та середній бізнес має все необхідне для досягнення успіху в підприємстві в складних умовах війни. Причому незважаючи на перешкоди до 30 % підприємств прагнуть зростати і нарощувати виробництво. І навіть попри наявність державних програм підтримки більше 40% підприємств вважають себе достатньо незалежними і винахідливими, щоб досягати власних бізнес цілей без будь-якої підтримки [1].

Рішучість, впевненість, стійкість і здатність бачити позитивне в умовах невизначеності країни – яскраве свідчення незламності та сили українського народу перед ворогом.

Як висновок, можемо сказати, що явище лідерства і конкуренції в сучасних умовах повномасштабного вторгнення в Україні не втрачає своєї значимості та актуальності та набуває нових форм. Якщо людина мотивована, вона стає наполегливою, рішучою, відповідальною, системною і тоді, дійсно, досягає кращих результатів. Відповідно це дозволяє з обережним оптимізмом прогнозувати, що ці процеси продовжаться та пришвидшаться в період післявоєнного відновлення України.

Список використаних джерел

1. Всупереч обставинам: як український бізнес процвітає під час війни. Електронний ресурс: URL: <https://www1.payoneer.com/ua/resources/defying-the-odds-how-ukrainian-businesses-thrive-during-war>. (дата звернення: 01.04.24).
2. Власенко Т.А. Лідерство та мотивація підприємця в сучасних умовах. URL: http://bses.in.ua/journals/2023/79_2023/12.pdf. (дата звернення: 01.04.24).
3. Греджева Т.В. Конкуренція в підприємницькій діяльності: теоретичні аспекти. URL: <https://magazine.faaf.org.ua/konkurenciya-v-pidpriemnickiy-diyalnosti-teoretichni-aspekti.html>. (дата звернення: 01.04.24).
4. Прилепа Н.В. Лідерство в системі управління підприємством. *Вісник Хмельницького національного університету*. 2019. С. 184-187.

Поворозна В.В., здобувачка вищої освіти гр. ПБ-231
Наукова керівниця – **Чепурна Г. Л.**, канд. психол. наук., доцент кафедри психол. і
креативних індустрій
Національний університет «Чернігівська політехніка», м. Чернігів, Україна

ПСИХОЛОГІЧНІ ЗАСАДИ СТУДЕНТСЬКОГО САМОВРЯДУВАННЯ

Актуальність теми, яка буде представлена обумовлена тим, що студентська автономія відіграє важливу роль у створенні активної, відповідальної та спроможної до співпраці молоді. Студентська рада є невід'ємною частиною життя здобувачів вищої освіти та впливає на загальний розвиток особистості студента та культуру університетського середовища. Навчання у вищому закладі може бути стресовим та викликати психологічні труднощі у здобувачів, тому залучення студента до самоврядування, може служити підтримці їх психологічного благополуччя шляхом створення позитивного та підтримуючого середовища.

Про актуальність та важливість теми свідчать численні наукові роботи, присвячені студентському самоврядуванню. Можна звернути увагу на роботи О. Язловецька, Я. Юрків, Подоляк Л.Г., Юрченко В.І., Л. Шигапова, А. Давидова, М. Приходько.

Основними завданнями органів студентського самоврядування є представлення та вираження позиції студентів, репрезентування студентської громади в адміністрації вузу й перед викладачам, допомога студентам у вирішенні їх проблем, сприяння створенню належних умов для навчання, проживання й відпочинку студентів, організування позанавчального життя здобувачів: дозвілля, спортивні заходи, відпочинок тощо [1]. Виконання цих завдань може позитивно вплинути на атмосферу між студентами та сприяти ефективній соціалізації в університеті.

О. Язловецька стверджує, що студентські роки для молоді є першим етапом становлення незалежності, відповідальності, самостійності, що є необхідним елементом соціалізації, а з іншого у процесі навчання людина засвоює соціальний досвід у формі знань, розвиває свої задатки і здібності, формує інтереси та нахили. Тут закладаються основи світосприйняття молоді людини, розвиваються її здібності, навички суспільної діяльності [2]. Студентське самоврядування сприяє розвитку співпраці та емпатії серед студентської громади. Колективне вирішення проблем, обговорення різних точок зору та врахування потреб кожного члена команди вимагають розвинутих комунікативних та міжособистісних навичок.

Участь у діяльності органів студентського самоврядування дозволяє також набути управлінських й організаторських умінь, привчає молодого громадянина Української держави відповідально виконувати свої обов'язки та покладені на нього завдання. Це сприяє налагодженню конструктивної співпраці між студентами й адміністрацією вищого навчального закладу. Можливість управляти деякими напрямками його функціонування активізує молодь, спонукає її до ознайомлення з усім, що відбувається навколо. Відстоюючи інтереси студентства, зокрема щодо організації навчального процесу, представники студентського самоврядування формують значно суттєвіші вимоги до ВНЗ та їхніх працівників, удосконалюючи не тільки процес викладання, а і його суб'єктів [3]. Автономія у студентських групах має допомагати кожному члену групи виконувати свої навчальні обов'язки, координувати групові настанови та підтримувати позитивні стосунки між членами групи. Також ідеї можуть надходити від кураторів, деканату, але вони повинні обговорюватись та прийматись безпосередньо групою. Важливо, щоб кожна думка та інтерес члену групи враховувалась. Саме це стимулює бажання брати участь в студентському самоврядуванні. Студентські ради можуть бути важливим фактором психологічного благополуччя студентів. Можливість впливати на своє оточення та брати участь у прийнятті рішенні підкріплює почуття самореалізації та приналежності, що, в свою чергу, сприяє зниженню стресу та підвищенню загальному добробуту.

Таким чином, студентське самоврядування не лише забезпечує ефективне функціонування університетської громади, а й сильно впливає на особистісний розвиток студента. Шляхом впровадження психологічних засад у практику самоврядування, університет може сприяти формуванню майбутніх лідерів, підтримувати психологічне благополуччя та створювати позитивне навчальне середовище для всіх студентів.

Список використаних джерел

1. Студентське самоврядування для "чайників": навч. посіб. / Б. Анна та ін. Всеукр. молодіжна громад. орг. "Молодий РУХ", 2005. 58 с.
2. Язловецька О. Студентське самоврядування як засіб соціалізації молоді. *Наукові записки. Серія: педагогічні науки*. 2019. № 97. С. 342–346.
3. Ступак О., Козорог А. Роль студентського самоврядування в управлінні вищим навчальним закладом. *Витоки педагогічної майстерності*. 2014. № 14. С. 267–273.

УДК 334.7

Пономаренко С. В., здобувач вищої освіти гр. ФТЕ-201

Ридзель Ю. М., канд. екон. наук, доцент

Національний університет «Чернігівська політехніка», м. Чернігів, Україна

ФОРМИ ВЛАСНОСТІ РЕАБІЛІТАЦІЙНИХ УСТАНОВ

Кількість осіб з інвалідністю в Україні зростає з року в рік. Це зумовлено сукупною дією низки чинників, серед яких природні катаклізми, техногенні катастрофи, дорожньо-транспортні пригоди, наслідки аварії на Чорнобильській АЕС, а найбільшого впливу на сьогодні завдає повномасштабне вторгнення РФ на територію нашої держави.

Створення системи професійної реабілітації в Україні та формування мережі відповідних центрів безпосередньо відповідає вимозі, визначеній у засадах розділу "Соціальний захист громадян України" Програми діяльності Кабінету Міністрів України щодо "поліпшення якості соціальних послуг, наближення їх до європейського рівня", та безпосередньо виконує вимогу "розширення "кола надавачів соціальних послуг". Закон України регулює суспільні відносини у сфері реабілітації, встановлює засади устрою, організації та функціонування системи реабілітації, реабілітаційні процедури, пріоритети державної політики у сфері реабілітації та принципи державного управління системою реабілітації в Україні.

Згідно Закону України "Про реабілітацію осіб з інвалідністю в Україні" реабілітаційні установи в Україні можуть створюватися на основі державної, комунальної або приватної власності, а також шляхом об'єднання майна різних форм власності. Порядок створення, реорганізації та ліквідації реабілітаційних установ встановлюється законом [1].

Потреба в загальнодержавних реабілітаційних установах визначається центральним органом виконавчої влади в межах його компетенції відповідно до соціально-економічних і демографічних потреб України та її регіонів.

Потреба в комунальних реабілітаційних установах визначається місцевою державною адміністрацією. Рішення про створення комунальної реабілітаційної установи приймається місцевою державною адміністрацією. Рішення про створення установи приймається органом місцевого самоврядування (частина 3 статті 14 із змінами, внесеними згідно із Законом № 5462-VI від 16 жовтня 2012 року).

Реабілітаційні установи, засновані на приватній власності (у тому числі власності органів державної влади), можуть надавати спеціалізовані реабілітаційні послуги за рахунок власних коштів, запозичень, коштів державного або місцевих бюджетів у порядку, встановленому Радою Міністрів України. Реабілітаційні установи незалежно від їх статусу та відомчої належності гарантують якість реабілітації (абілітації) відповідно до державних соціальних стандартів у сфері реабілітації та стандартів і вимог реабілітаційних заходів.

Головною метою функціонування реабілітаційних установ, незалежно від форми власності, – є надання реабілітаційної допомоги на підставі ліцензії на провадження господарської діяльності з медичної практики, що передбачає право здійснення реабілітації у сфері охорони здоров'я [2; 4]. Розбудова реабілітаційних установ, що існують в Україні, та створення нових закладів реабілітації є спільною справою для Міністерства охорони здоров'я, Міністерства освіти і науки, Міністерства соціальної політики та інших державних та громадських організацій.

Аналізуючи Постанову Кабінету Міністрів України «Про здійснення реабілітаційних заходів», варто зазначити, що заклади реабілітації різних форм власності у своїй діяльності керуються в обов'язковому порядку Конституцією та законами України, актами Президента України, постановами та актами Кабінету Міністрів та профільних Міністерств, а також іншими нормативно-правовими актами з питань реабілітації осіб з інвалідністю.

Організація реабілітаційних заходів у реабілітаційних установах залежить від форми власності закладу. Відтак «отримувачі мають право вільного вибору закладу для проходження реабілітації із числа державних закладів, комунальних закладів, реабілітаційних закладів приватної форми власності (крім закладів, розташованих у населених пунктах, на території яких органи державної влади тимчасово не здійснюють свої повноваження)» [3].

Згідно з Положенням «Про здійснення реабілітаційних заходів» реабілітаційні установи державної форми власності розглядає заяву на проходження реабілітації приймає рішення про надання послуг особі з інвалідністю (із зазначенням дати початку курсу реабілітації) в порядку черговості (з урахуванням початку роботи навчальних груп із надання послуг з професійної реабілітації (в разі потреби). У свою чергу інформація про умови надання послуг комунальним реабілітаційним закладом формуються відповідними виконавчими органами обласної, сільської, селищної, міської, районної у місті (в разі її утворення) ради та оприлюднюються на їх офіційних вебсайтах і на сайтах таких комунальних закладів.

Відмінною є діяльність закладів приватної власності. Надання послуг у реабілітаційних закладах приватної форми власності за кошти державного бюджету забезпечується відповідно до вимог Порядку та/або інших актів законодавства у сфері реабілітації осіб з інвалідністю, зокрема до проведення та організації реабілітаційних заходів можуть бути залучені кошти фізичних, юридичних чи громадських організацій.

Після закінчення курсу комплексної реабілітації (абілітації) реабілітаційні установи, незалежно від форми власності, вносять до централізованого банку даних з проблем інвалідності інформацію про надані послуги та видає особі з інвалідністю або її законному представнику чи уповноваженій особі довідку про надані реабілітаційні послуги [3].

Отже, діяльність та існування реабілітаційних закладів в Україні: державних, комунальних (колективних) та приватних – регулюється чинним законодавством. Зокрема це Закон України «Про реабілітацію осіб з інвалідністю в Україні», Постанова Кабінету Міністрів «Про здійснення реабілітаційних заходів». Проте незважаючи на відмінності у формах власності кожен реабілітаційний заклад має спільну мету своєї діяльності – покращення життєвих функцій осіб з інвалідністю.

Список використаних джерел

1. Закон України: «Про реабілітацію осіб з інвалідністю в Україні». URL: <https://zakon.rada.gov.ua/laws/show/2961-15#Text> (дата звернення: 01.04.24).
2. Мухін В. М. Фізична реабілітація: підручник. Київ: Олімпійська література, 2010. 423 с.
3. Постанова Кабінету Міністрів України «Про затвердження Порядку здійснення реабілітаційних заходів». URL: <https://zakon.rada.gov.ua/laws/show/31-2022-%D0%BF#Text> (дата звернення: 01.04.24).
4. Ціпов'яз А. Т., Бондаренко В. В. Організація і управління фізичною культурою і спортом: навч. посіб. Кременчук: КПК, 2019. 128 с.

Протченко Н. В., здобувач вищої освіти гр. ПБ-231
Науковий керівник – **Чепурна Г. Л.**, канд. психол. наук, доцент
Національний університет «Чернігівська політехніка», м. Чернігів, Україна

ПСИХОЛОГІЧНІ АСПЕКТИ ДИТЯЧИХ СТРАХІВ У ДОШКІЛЬНОМУ ВІЦІ

В нинішній час ми можемо спостерігати ріст кількості дітей з тривожністю, агресивністю, імпульсивністю та іншими психологічними проблемами. Не рідко ці проблеми зароджуються на підґрунті страху. Дослідження цієї теми має велику важливість, адже дошкільний вік особливий ускладненням вимог до майбутнього школяра, до його здібностей самоаналізу та аналізу своїх вчинків. А також зміна соціальної ситуації розвитку в більшості викликає різні переживання такі як напруження і стрес. В умовах нашого сьогодення ця тема набуває ще більшої вагомості, адже воєнні дії є сильним чинником психологічних проблем, особливо для дітей в яких психіка ще не зріла.

Досліджували і вивчали вікові, в тому числі й дитячі страхи такі вітчизняні та іноземні вчені як Г. Костюк, В. Бехтерев, Л. Виготський, В. Леві, В. Купер, Г. Еберлейн, З. Фройд, А. Фройд, С. Холл, К. Хорні, М. Кляйн та інші. І як правило страх вважається базовим емоційним переживанням, яке притаманне людині з самого початку життя і до останнього його дня, що виконує функцію самозбереження. [5].

Існують різні теорії появи страху. Представники біхевіоризму говорять, що страх формується в результаті психологічної травми, яка виникає з негативного досвіду взаємодії з певним об'єктом. Психоаналітики стверджують те, що першопричиною страху є травма, яка виникла на тлі відсутності матері або розлуки з нею у ранньому віці. Дослідник С. Холл зазначав, що більшість страхів людина унаслідувала від її тваринних попередників. Воодночас, Д. Уотсон стверджував, що від тваринного існування у людини лишилися лише два типи страху – це страх втрати опори і боязнь гучних звуків. Тобто, згідно цієї теорії всі наші страхи утворилися за типом умовного рефлексу і є «вторинним». Також, існує думка згідно якої за всіма страхами стоїть один корінний страх – страх смерті. В. Гарбузов вважав, що саме у дошкільному віці у дитини з'являються перші спроби осмислити складність навколишнього світу. Спроби знайти відповіді на питання: «Що таке смерть?»; «Чи помру я?»; «Чи помруть мої батьки?» і т.п. [3].

Різні дослідження про детермінанти виникнення дитячих страхів свідчать, що здебільшого малеча боїться не об'єктивних справді існуючих загроз, а речей викликаних уявою, наприклад, привидів, чудовиськ, химерних створінь, негативних казкових персонажів і т.д. [2].

Лікар-психолог Н. Кардаш зазначає, що для віку від трьох до шести років типовими є страх темряви (страшних снів), самотності (боязнь залишитися самому вдома) і вигаданих образів, які є плодами фантазій, як було вище згадано. Вночі дитина може просити залишати світло увімкненим або потребує нічник. Не рідко їм сняться кошмари. Часто ніби їх хтось переслідує, а вони не в змозі втекти або захиститися. Такі сни мають символічне значення: страх розлуки, полишення або покарання. Посилюється боязнь своєї смерті чи смерті батьків, страх бути покараним та острах появи чужих. А сприяють виникненню тих чи інших страхів у малечі необачні слова, коментарі дорослих, залякування або погрози тими чи іншими страшними для них речами, негативний досвід, страшні сцени фільмів або історії тощо. Слід відмітити, що у майбутніх школярів страхів більше, ніж в тих хто вже ходить до школи. [2].

Страх являється негативним емоційним станом, котрий позбавляє сил і невротизує особистість, та часто може стати причиною більш серйозних ментальних порушень та відхилень. Може бути перешкодою розвитку та подальшої адаптації в нових умовах (наприклад: перехід з садочка до школи), а також може перешкоджати здоровій соціалізації. Тому профілактика і психокорекція страхів у дітлахів є значною задачею, особливо у наш час, коли ця проблема стає все більш поширеною. Корекція страхів включає в себе два етапи –

визначення об'єкту боязні, а затим трансформування його. Або іншими словами завданням психологічної роботи і терапії є сприяння усвідомлення дітлами своїх страхів через трансформування їх в об'єкт. Для цього психологи застосовують ігрову терапію, лялькотерапію, арт-терапію, казкотерапію та інші. Індивідуальногрупові сесії та методи не менш ефективні, які сприяють покращенню порозумінню між батьками та дітками. Також, задля досягнення бажанного результату в роботі над уникненням появи дитячих страхів або їх подолання, спеціаліст працює не лише з дитини, а й з вихователями та сім'єю, тобто з її найближчим оточенням. [3].

Варто відмітити ігротерапію, як доволі поширену методику роботи над цим питанням, бо гра є провідною діяльністю дітвори. Безпосередньо процес гри дарує почуття свободи від правил, примусів, побоювання і залежності від світу дорослих. Вона сприяє самовираженню та дослідженню власних почуттів. І разом з тим гра допомагає звільнитися від емоційної напруженості і різних важких емоційних переживань. Через гру можна відтворити (програти) травму подію, тим самим звільнитися від болю, котрий виник внаслідок цієї події. [1].

Отже, страх є одним з базових емоційних переживань людини і він притаманний їй з народження. З поступовим розвитком психіки та самої особистості видозмінюється сприйняття та взаємодія зі світом, тим самим трансформуються і страхи. Зазвичай страхи зникають і утворюються на перетині переходу від одного вікового етапу до наступного, тому більшість страхів є просто зумовлені віком та мають тимчасовий характер. Для кожного вікового періоду притаманні свої типові страхи. Дошкільний вік є сензитивним періодом для появи страхів, які бувають різних видів, як і об'єктивними, так і вигаданими. Також, дослідження показують, що дошкільнята бояться більше, ніж школярі. Але слід пам'ятати, що страх являється негативним переживанням, яке може нести шкоду для розвитку особистості, її повноцінне функціонування у світі, взаємодії з іншими та адаптації в різних умовах. З цих причин важливо проводити психокорекцію та профілактику, яка передбачає психологічну роботу через різні методики і взаємодію не лише з юним клієнтом, а й з його найближчим оточенням.

Список використаних джерел

1. Васильченко О. А. Ігрова терапія як метод соціальної роботи з дітьми шкільного віку. *Вісник НТУУ «КПІ». Політологія. Соціологія. Право.* 2013. Вип. 3 (19). С. 44-48.
2. Кардаш Н. Що таке дитячі страхи? Їх передумови та причини. Як долати страхи та фобії дошкільнят. URL: <http://surl.li/svxhpr> (дата звернення: 05.04.2024).
3. Карпенко Н. В. Діагностика психічного розвитку дошкільника у роботі педагога: навч. посіб. Київ: Каравела, 2008. 192 с.
4. Мовчан М. Дитячі страхи як особливий різновид людських страхів URL: <http://dspace.puet.edu.ua/handle/123456789/4358> (дата звернення: 02.04.24).

УДК 796.035

Прохоренко В.Р., здобувач вищої освіти, група ФР-231
Науковий керівник – **Драгунов Д.М.**, д-р філос., доцент
Національний університет «Чернігівська політехніка», м. Чернігів, Україна

СУЧАСНІ ФІЗКУЛЬТУРНО-ОЗДОРОВЧІ ТЕХНОЛОГІЇ

Оздоровча фізична культура є частиною загальної фізичної культури її основна мета - зміцнення здоров'я, підтримка високої працездатності, відновлення порушених функцій (оздоровлення і часткове фізичне та психологічне лікування). Значення оздоровчої фізичної культури величезне. Нині багатьма громадськими і державними організаціями проводиться робота у напрямі створення умов широким верствам населення для регулярних занять фізичною діяльністю з метою оздоровлення і повноцінного проведення дозвілля. Такі види діяльності як: 1) спортивні ігри (волейбол, футбол, баскетбол, теніс, бадмінтон); 2) види

спорту, що мають загальний початок і певні правила (масові види спорту); 3) активний відпочинок на свіжому повітрі, який характеризується доланням перешкод і спортивними змаганнями (літні оздоровчі табори, туристичні походи); 4) вправи естетичного характеру, які приносять користь не тільки учасникам, а й глядачам (показові виступи "Веселі старті"). Використання сучасних фізкультурно-оздоровчих технологій в процесі фізичного виховання дає змогу швидше і якісніше оволодіти новими вміннями та навичками, які сприяють підвищенню рівня фізичної підготовленості та фізичної працездатності [3].

Набуло поширення серед студентів заняття з фітнесу, пауерліфтингу, важкоатлетики, каланетики, стрейбінгу, аеробіки, аквааеробіки у поєднанні з нетрадиційними методиками східних єдиноборств, йоги та ушу, а також бодібилдінг, бойовий гопак та ін.

Це допоможе сучасній людині адаптуватися до сучасних екологічних умов, що є досить актуальним у наш час, особливо в зонах з великим радіаційним забрудненням. Для того щоб засвоїти будь який комплекс вправ, що входить до програми, необхідно чітко запам'ятовувати і відтворювати у пам'яті положення, вміння розрізняти ці положення, відчувати розтягнення м'язів, напруження і відповідне розслаблення м'язів і сухожилків, переходи із положення в положення.

Виконання не складних комплексів сприяє розвитку опорно-рухового апарату, особливо гнучкості, і в той же час допомагає оволодіти нескладними видами координації [4]. Хатха-йога – це ефективний метод оздоровлення, що поєднує в собі фізичні вправи, дихальні практики та музичний супровід. Заняття хатха-йогою сприяють розвитку гнучкості, координації, зміцненню опорно-рухового апарату, покращенню психоемоційного стану та підвищенню загального тону організму. Умовою успішного оволодіння методикою хатха-йоги є систематичне виконання домашніх завдань [5]. Всі комплекси мають виконуватись по три, шість, дванадцять разів. Однією з особливостей методики індійської хатха-йоги є виконання вправ з музичним супроводом. Виховний вплив зростає і поглиблюється, якщо правильно повторювати і виконувати рухи. Цю програму можна впроваджувати у дошкільних закладах, школі, ВНЗ. Якщо програма була б успішно реалізована у дошкільному закладі, то у школі та ВНЗ процес фізичного виховання був би набагато ефективнішим і раціональнішим [3]. Досліди і спостереження показали, що взаємозв'язок музики і фізичного виховання сприяє більш ефективному розвитку основних рухів і оздоровленню організму музика організовує дітей, у ритмі вони краще виконують вправи, і мета оздоровлення досягається ефективніше і швидше. У зміст програми включено кращі зразки класичної і сучасної музики. В основному, музичний супровід несе у собі програмний зміст, стимулює розвиток музичного мислення. Практика показує, що для кращого запам'ятовування композиції необхідно повторення одного й того самого комплексу багато разів, навіть до автоматичного запам'ятовування. Спокійна музика створює відповідний внутрішній настрій. Дуже важливо слухати таку музику неврівноваженим людям. У спеціальних медичних групах, які займаються реабілітацією, необхідно закінчувати заняття прослуховуванням спокійної музики [5].

Методична структура занять за допомогою програми, яка ґрунтується на фізичній культурі хатха-йоги показ комплексу, прослуховування музики, вивчення та запам'ятовування послідовності комплексу;

- почергове вирішення ряду рухових завдань та перевірка домашнього завдання;
- аналіз занять і висновки;
- орієнтовна оцінка реалізації цілей;
- показові виступи.

Кожний комплекс включає в себе послідовність із 12 елементів [5]. Швидкість виконання комплексу визначається викладачем. Крім того використовується перехід від простого до складного та систематичне повторення пройденого матеріалу. При повторенні дуже важливо контролювати дихання. Можна вносити зміни, пов'язані з амплітудою гнучкості та темпом виконання.

Таким чином підводячи підсумок з приводу даного питання слід ще раз акцентувати нашу увагу, що заняття вирішують ряд позитивних оздоровчо-профілактичних завдань:

Робить дітей більш врівноваженими, спокійними, веселими та бадьорими. Підвищує загальний тонус організму. Нормалізує кровообіг та обмін речовин. Збільшує об'єм дихання. Закріплює рухові навички: координацію, гнучкість, орієнтацію в просторі. Виховує дисципліну, організованість та витримку. Заняття хатха-йогою мають значний оздоровчий вплив на організм людини. Ця система вправ може бути рекомендована людям будь-якого віку та рівня підготовки.

Список використаних джерел

1. Дудіцька С., Зендик О. Сучасні фізкультурно - оздоровчі технології у фізичному вихованні. Теорія та методика фіз. виховання і спорту. 2002.
2. Зайцева В.М. Теорія спортивного тренування з основами методик : підручник для студентів ВНЗ. Київ. 2003.
3. Сучасні фізкультурно-оздоровчі технології у фізичному вихованні. URL: <http://surl.li/hfoma> (дата звернення 10.04.2024).
4. Фізичне виховання - головний напрям фізичної культури. URL: <https://studfile.net/preview/5643312/page:2/> (дата звернення 10.04.2024).
5. Хатха-йога як вид оздоровчої технології. URL: <http://surl.li/sreyj> (дата звернення 10.04.2024).

УДК 316.628:796

Ридзель Ю. М., канд. екон. наук, доцент

Прокопенко Д.Ю., здобувачка вищої освіти гр. ФТЕ-202

Національний університет «Чернігівська політехніка», м. Чернігів, Україна

ПІДВИЩЕННЯ МОТИВАЦІЇ РІЗНИХ ГРУП НАСЕЛЕННЯ ДО ЗАНЯТЬ ФІЗИЧНОЮ АКТИВНІСТЮ

Підвищення мотивації різних груп населення до занять фізичною активністю можна досягти за допомогою наступних шляхів:

1. Інформованість: Забезпечити розуміння населенням про користь фізичної активності. Інформувати про наслідки недостатньої активності та переваги регулярних занять спортом. Існує кілька шляхів, які можна використовувати для інформування про користь фізичної активності: реклама та масові комунікації: Використання рекламних кампаній у ЗМІ, які підкреслюють важливість регулярної фізичної активності для здоров'я. Оголошення на ТБ, радіо, плакати, банери та соціальні мережі можуть бути корисними для поширення інформації. Освіта: Дошкільні, шкільні та університетські програми можуть включити навчальний матеріал про користь фізичної активності та її вплив на здоров'я. Учні та студенти можуть брати участь у спортивних заходах, а також навчатися теоретичної бази про значення фізичної активності. Інформаційні ресурси: Веб-сайти та додатки про фізичну активність можуть надавати корисну інформацію щодо різних видів фізичних вправ, поради щодо регулярності та інтенсивності тренувань, а також спонукувати до зайняття спортом через використання трекерів активності та суспільних мереж. Розважальні заходи: Організація спортивних подій, ярмарків здоров'я та онлайн конкурсів, що спонукають до фізичної активності може привернути увагу широкого загалу. Це дозволить показати, як весело та захопливо може бути займатися спортом, а також надати корисну інформацію щодо переваг здорового способу життя. Ці шляхи дозволять ефективно інформувати про користь фізичної активності та підвищити зацікавленість громадськості у зайнятті спортом [1; 2].

2. Доступність: Забезпечити широкий доступ до спортивних майданчиків та інфраструктури. Розробити програми та проекти, які би забезпечували різні можливості для занять фізичними вправами для різних груп населення.

3. Соціальна підтримка: Створити соціальну підтримку для участі у заняттях фізичною активністю, наприклад, шляхом організації спільних тренувань або спортивних заходів. Залучити родини, друзів та співробітників до спільних занять. Соціальна підтримка фізичного виховання молоді є важливим аспектом їхнього розвитку і добробуту. Однією з форм соціальної підтримки може бути надання доступу до спортивних закладів, які надають можливість заняттям фізичної культури і спортом за прийнятними цінами або навіть безкоштовно. Держава може сприяти цьому шляхом розробки та впровадження програм забезпечення фінансової підтримки молоді у спортивних секціях або клубах. Такі програми можуть надавати стипендії чи допомагати з оплатою тренажерного обладнання або спортивного одягу. Додатково, розробка та впровадження програм підтримки здорового способу життя, включаючи регулярні заняття фізичною активністю, можуть сприяти підвищенню інтересу молоді до фізичного виховання. Такі програми можуть включати інформаційні кампанії, організацію безкоштовних тренувань або спортивних заходів, створення спеціальних програм для молоді з обмеженими можливостями. Крім того, співпраця з різними спортивними організаціями та клубами може сприяти підтримці фізичного виховання молоді шляхом надання можливості для розвитку їхніх здібностей, отримання спеціалізованої підготовки та участі у змаганнях [3].

4. Мотиваційні заохочення: Встановити мотиваційні заохочення, які би стимулювали людей до занять фізичною активністю. Наприклад, можливість отримати призи або нагороди за досягнення певних цілей [2].

5. Визнання досягнень: Встановити систему визнання та відзначення досягнень у фізичній активності. Наприклад, вручення сертифікатів або спеціальних нагород за активну життєву позицію [1].

6. Індивідуальний підхід: Враховувати потреби та інтереси різних груп населення і розробляти програми фізичної активності, які б відповідали їхнім потребам та бажанням.

7. Залучення медичного співробітництва: Співпраця з медичними працівниками і фахівцями з фізичної реабілітації для забезпечення індивідуального підходу, підтримки та консультування щодо безпеки та ефективності фізичних вправ.

8. Організація змагань та подій: Створення можливостей для участі у спортивних змаганнях та масових спортивних подіях, які зможуть зацікавити та мотивувати різні групи населення до занять фізичною активністю.

Загалом, створення сприятливого середовища, визнання досягнень, мотивація та доступність є ключовими факторами підвищення мотивації різних груп населення до занять фізичною активністю.

Отже не так важливо, чим ви займаєтеся. Стрибки зі скакалкою, біг, плавання, йога, спортивні танці або просто ранкова зарядка. Якщо ваша мотивація до спорту сильна, то ви досягнете бажаного. Найголовніше, щоб заняття приносили насолоду і були регулярними. Через деякий час це стане звичкою, а пропустивши тренування ви відчуєте дискомфорт.

Список використаних джерел

1. Брюханова Т. С. Підвищення мотивації студентів до здорового способу життя шляхом впровадження спортивно-орієнтованих технологій навчання. *Науковий вісник ужгородського університету*. Сер.: Педагогіка. соціальна робота. 2016. Вип. 2 (39). С. 39-40.

2. Винник В. Д. Особливості формування інтересу та мотивації до занять фізичним вихованням. *Теорія та методика фізичного виховання*. 2010. № 12. С. 39-42.

3. Носко М. О., Воєділова О. М., Гаркуша С. В., Носко Ю. М. Рухова активність і заняття фізичними вправами як необхідна умова здоров'язбереження. *Вісник Чернігівського національного педагогічного університету*. Сер.: Педагогічні науки. 2018. Вип. 151(2). С. 44-51.

Ридзель Ю. М., канд. екон. наук, доцент
Ребус Є. Ю., здобувачка вищої освіти гр. ФТЕ-201
Національний університет «Чернігівська політехніка», м. Чернігів, Україна

ПОСАДОВІ ВИМОГИ ДО ОСІБ, ЩО ПРАЦЮЮТЬ В РЕАБІЛІТАЦІЙНИХ ЦЕНТРАХ

Реабілітаційні центри є важливими установами, спрямованими на покращення якості життя людей, що потребують підтримки для повернення до повноцінного фізичного, психологічного та соціального функціонування. У зв'язку з цим, посадові вимоги до мультидисциплінарної реабілітаційної команди мають велике значення для забезпечення якісного та ефективного надання послуг [1].

До мультидисциплінарної команди належить: лікарі фізичної та реабілітаційної медицини; фізичні терапевти; ерготерапевти; терапевти мови і мовлення; протезисти-ортезисти; психологи, психотерапевти; сестри медичні з реабілітації; асистенти фізичних терапевтів та ерготерапевтів [2].

Крім того, працівники реабілітаційних центрів повинні мати високий рівень професійних навичок та досвіду роботи з клієнтами з різними потребами. Вони повинні володіти навичками індивідуалізації програм реабілітації, адаптації методик до конкретних потреб клієнтів та вмінням працювати в інтердисциплінарних командних структурах [1].

Лікар фізичної та реабілітаційної медицини виконує лікувальну практику з метою попередження, поліпшення та відновлення функцій організму, які порушуються внаслідок різних захворювань та травм. Він керує усім процесом реабілітації, включаючи обстеження, встановлення цілей, визначення методів реабілітації та контроль за їх ефективністю [2].

Лікар також відповідає за вибір фахівців, які здійснюватимуть реабілітаційні процедури, та за коригування індивідуальної програми реабілітації залежно від потреб пацієнта. Він несе загальну відповідальність за всі аспекти процесу відновлення [2].

Фізичний терапевт - це кваліфікований фахівець у сфері медичної реабілітації, який спеціалізується на використанні фізичних методів для поліпшення функціонального стану пацієнтів та відновлення їхнього здоров'я. Основні обов'язки фізичного терапевта включають проведення оцінки стану пацієнта, розроблення індивідуальних програм фізичної терапії, виконання процедур з використанням різноманітних фізичних методів (таких як масаж, вправи для розтягування, вправи для зміцнення м'язів), а також моніторинг і оцінку результатів лікування. Фізичні терапевти працюють з різними категоріями пацієнтів, від людей з травмами і хворобами опорно-рухової системи до людей з хронічними захворюваннями та інвалідами. Вони грають ключову роль у відновленні функцій тіла, покращенні рухової активності та підвищенні якості життя своїх пацієнтів [2].

Ерготерапевт – це кваліфікований фахівець у галузі реабілітації, який спеціалізується на використанні терапевтичних активностей та занять з метою відновлення або покращення функціональних навичок та незалежності пацієнтів. Основна мета ерготерапії полягає в тому, щоб допомогти людям з різними видами обмежень або хворобами здійснити повернення до повсякденних діяльностей, які вони не можуть виконувати через свої обмеження. Ерготерапевти використовують широкий спектр терапевтичних методів, включаючи ручну терапію, заняття з розвитку моторики, техніки вправ для покращення функцій дрібної моторики та координації, а також рекомендації щодо використання спеціальних допоміжних засобів і пристосувань. Робота ерготерапевта може

здійснюватися в різних клінічних умовах, таких як лікарні, реабілітаційні центри, навчальні заклади та у сфері паліативної допомоги [2-3].

Терапевт мови і мовлення – це спеціаліст, який працює з особами з розладами мовлення, комунікації та когнітивних функцій. Основна мета їхньої роботи – допомогти пацієнтам відновити або поліпшити їхні мовленнєві навички, розуміння мови, а також здатність взаємодіяти з іншими людьми. Терапевти мови і мовлення працюють з різними групами пацієнтів, включаючи дітей та дорослих з розладами мовлення, аутизмом, афазією, дизартрією та іншими мовленнєвими порушеннями. Вони проводять оцінку мовленнєвих навичок, розробляють індивідуалізовані програми терапії, використовуючи різні методи та техніки, такі як вправи на розвиток артикуляції, робота над лексикою та граматику, а також навичками спілкування та соціальної взаємодії [2].

Протезисти-ортезисти – це фахівці, які спеціалізуються у виготовленні та налаштуванні протезів та ортезів для людей з різними видами обмежень у руховій діяльності. їхня робота полягає у створенні індивідуалізованих протезів та ортезів, які допомагають пацієнтам відновити або поліпшити їхню функціональність, рухові можливості та якість життя [2].

Психологи та психотерапевти - це фахівці з психічного здоров'я, які спеціалізуються на підтримці емоційного та психологічного благополуччя пацієнтів. Вони працюють з особами, які можуть мати різні психологічні та емоційні проблеми, включаючи депресію, тривогу, стрес, травми, проблеми міжособистісних відносин та інші психічні розлади [2].

Медичні сестри з реабілітації – це спеціалізовані медичні працівники, які забезпечують медичну та доглядову підтримку пацієнтам під час їх реабілітації [2].

Асистенти фізичних терапевтів та ерготерапевтів є членами реабілітаційної команди, які надають допомогу фахівцям у проведенні фізичних та ерготерапевтичних процедур для пацієнтів. Вони грають важливу роль у підтримці ефективного та безпечного процесу реабілітації пацієнтів, допомагаючи їм повернутися до оптимального рівня функціонування та покращити якість їхнього життя [2].

Загалом, працівники реабілітаційних центрів повинні мати високий рівень професіоналізму, етичності та відповідальності. Їхня робота важлива для поліпшення якості життя та відновлення функцій людей з різними видами обмежень, тому важливо, щоб вони були добре підготовлені та мотивовані для своєї роботи [1].

Отже реабілітаційні центри є невід'ємною складовою системи охорони здоров'я, спрямованою на покращення якості життя людей з різними обмеженнями. Мультидисциплінарна команда фахівців, яка включає лікарів, терапевтів, психологів, протезистів-ортезистів та інших, відіграє ключову роль у наданні якісних та ефективних послуг. Їхні високі професійні навички, етичність та відповідальність є важливими для успішної реабілітації клієнтів і відновлення їхнього фізичного, психологічного та соціального функціонування.

Список використаних джерел

1. Карпенко Ю. Формування готовності майбутніх фахівців з фізичної терапії, ерготерапії до професійної діяльності в реабілітаційних центрах. *Освіта. Інноватика. Практика*. 2021. Т. 9. № 2. С. 23-29.
2. Медична та соціальна реабілітація: навч. посіб. / За заг. ред. І. Р. Мисули, Л. О. Вакуленко. Тернопіль: ТДМУ, 2005. 402 с.
3. Основи практичної діяльності у фізичній терапії та ерготерапії: навч.-метод. посіб. / укл. О. Я. Андрійчук. Луцьк: Волинська друкарня, 2022. 264 с.

Риженко К.Д., здобувач вищої освіти гр. МСР-231
Науковий керівник – **Захаріна М.І.**, канд. філософ. наук.,
доцент кафедри соціальної роботи
Національний університет «Чернігівська політехніка», м. Чернігів, Україна

ПРОФІЛАКТИКА ЕМОЦІЙНОГО ВИГОРАННЯ СТУДЕНТСЬКОЇ МОЛОДІ ЯК СПОСІБ ЗБЕРЕЖЕННЯ ПСИХОЛОГІЧНОГО БЛАГОПОЛУЧЧЯ

Поняття емоційного вигорання почали досліджувати зовсім недавно. Суто змістовно існує доволі багато визначень цього поняття. В цілому, емоційне вигорання розглядають як процес виникнення певних стресових ситуацій в професійній діяльності, описуючи вигорання як складне та динамічне явище [5].

Про сучасне означення цього терміну говорить Г. Кизим, визначаючи його як досвідчену професійну поведінку та механізм психологічного захисту, створений через травмуючі ситуації й має форму зникнення емоцій, маючи здатність збережено використовувати емоційні ресурси [3]. В той же час, як М. Павлюк, стверджує, що емоційне вигорання має негативний вплив на професійну діяльність та стосунки з колегами та іншими людьми [7].

На думку Н. Коінкової та В. Тропової для синдрому емоційного вигорання характерні симптоми: фізичні, емоційні, соціальні, поведінкові та інтелектуальні. Фізичні симптоми – це постійна втома, безсоння, ускладнене дихання, запоморочення, тремтіння, пітливість; емоційні – беземоційність, втрата оптимізму, злість, тривожність, самотність; соціальні – відсутність мотивації, ізольованість, неактивність, непорозуміння; поведінкові – імпульсивність; інтелектуальні – втрата інтересу до нових ідей, стабільність, байдужість [9].

Значним фактором, який визначає успішність студентів у навчанні, розвитку та спілкуванні, є психічне здоров'я. Однак здебільшого, навчальний період характеризується надмірним навантаженням, особливо в період сесії. Тому неможливість розподіляти свої особистісні ресурси, частіше за все, призводить до емоційного вигорання. До виникнення таких суперечностей відносять: занижку психологічну культуру, власну дисгармонію, тривогу, негаразди. Як застерігає І. Кондратенко, головне вчасно помітити виникнення цих симптомів та формувати діяльність так аби знизити ризик вигорання [2].

Науковці О.Сергеєнкова та О. Столярчук вважають, що емоційне вигорання – це поступове зниження емоційної, фізичної та когнітивної енергії студента, яка виявляється у виснаженні та втраті задоволення від навчання [8]. В цілому, головні фактори емоційного вигорання студентської молоді такі: особистісні, рольові, організаційні. Однак переважають особистісні фактори, бо це передусім глибинні та мотиваційні чинники. Хоча Т. Вашек та С. Тукаєв запевняють, що саме соціальна незахищеність, відсутність соціальної підтримки та особистісних досягнень впливають на формування емоційного вигорання [1].

Вищезазначені положення та висновки щодо емоційного вигорання наголошують на гострій необхідності вирішення цієї проблеми та визначенні того, що головне для внутрішньої емоційної рівноваги, і як відбувається регуляція поведінки. Тривожність, фрустрованість, негатив, паніка, меланхолійний темперамент та погане самопочуття лише зумовлюють розвиток синдрому емоційного вигорання. Чим більший рівень агресивності у студента, тим більше він схильний до вигорання. Чим гірше самопочуття студента, тим швидше в нього розвивається синдром емоційного вигорання [3].

Тобто, емоційне вигорання – це стан, який заважає студентській молоді успішно навчатися та спілкуватися з людьми, дуже важливо вчасно виявити появу симптомів та вибудувати діяльність та спілкування таким чином, аби понизити ризик виникнення емоційного вигорання.

Одним з головних напрямків запобігання емоційному вигоранню є профілактика, яка полягає в організації спеціальних тренінгів, розробці програм підтримки, проведенні заходів, оптимізації систем стимулювання, плануванні подальшої діяльності. Дослідники Г. Лемко та М. Косюч, вважають що врахування особистісних характеристик та якостей студентів, більш чіткий навчальний процес, залучення викладачів та керівництва, посилення виховної роботи допоможуть уникнути емоційному вигоранню [6]. Також, Н. Коляденко говорить, що важливою є адекватна оцінка та розрахунок своїх можливостей, увлажність до себе, відновлення ресурсів [4].

Отже, ризик «синдрому емоційного вигорання» можна зменшити шляхом дотримання вищезазначених суджень та рекомендацій, які можуть запобігти емоційному виснаженню та збережуть особистісне психологічне благополуччя сучасного студента.

Список використаних джерел

1. Вашек Т.В. Детермінанти емоційного вигорання студентів-психологів в процесі навчання. *Збірник наукових праць Інституту психології імені Г.С. Костюка Національної АПН України*. Київ, 2011. Т. XIII. Ч. 6. С. 47–55.
2. Галецька І., Сосновський Т. Психологічне здоров'я. *Психологія здоров'я: теорія і практика*. Львів : ЛНУ ім. І. Франка, 2006. С. 89–122.
3. Кизим Г.С. Прояв емоційного вигорання у практичних психологів. *Проблеми екстремальної та кризової психології*. 2013. Вип. 14. Ч. II. С. 116–123.
4. Коляденко Н.В. Навчальна програма дисципліни «Стратегії подолання професійного вигорання соціальних працівників» (для бакалаврів). Київ : Персонал, 2018. 12 с.
5. Лаврова М.Г. Теоретичний аналіз сучасних поглядів на поняття «емоційне вигорання». *Вісник Одеського національного університету*. Сер.: Психологія. 2014. Т. 19. Вип. 2. С. 194–202.
6. Лемко Г., Косюч М. Шляхи запобігання емоційного вигорання у студентів: соціально-педагогічний аспект. *Обрії*. 2013. № 1 (36). С. 75–78.
7. Павлюк М.М. Психологічні чинники емоційного вигорання у професійній діяльності. *Актуальні проблеми психології*. Київ, 2018. Т. XI. Вип. 18. С. 226–244.
8. Сергеєнкова О.П. Криза фахового навчання як підґрунтя емоційного вигорання студентів. *Збірник наукових праць*. Київ, 2017. № 27. С. 77–81.
9. Шкраб'юк В.С., Млиниська М.М. Профілактика емоційного вигорання як умова психологічного благополуччя працівників пенітенціарних закладів. *Молодий вчений*. 2017. № 7. 134 с.

УДК 364-78:316.6

Риженко К.Д., здобувач вищої освіти гр. МСР-231

Науковий керівник – **Мекшун А.Д.**, канд. пед. наук., доцент кафедри соціальної роботи
Національний університет «Чернігівська політехніка», Чернігів, Україна

АКТУАЛІЗАЦІЯ ЗАВДАНЬ СОЦІАЛЬНОЇ РЕАБІЛІТАЦІЇ В СУЧАСНИХ УМОВАХ

Реалії сьогодення призводять до того, що зростає кількість категорій населення, яким необхідний активний соціально-реабілітаційний вплив. Тому доцільно розглянути головну мету та завдання соціальної реабілітації конкретно до потреб сучасного суспільства. Оскільки, зміна демографічних та соціально-економічних умов протягом останніх років потребує постійної актуалізації завдань соціальної реабілітації щодо забезпечення ефективної відповіді на вимоги суспільства.

Загалом, соціальну реабілітацію досліджують як процес різноманітних аспектів: соціально-педагогічний як сукупність педагогічних, медичних, економічних та юридичних заходів, зумовлених на відновлення або компенсацію неналежних функцій, дефектів чи відхилень (О. Безпалько, І. Зверєва, С. Пальчевський, Б. Зимін, О. Дікова-Фаворська, Д. Клименко, С. Тунтуєва), медичний як процес відновлення стану здоров'я та працездатності спричинених фізичними, хімічними та соціальними чинниками (С. Попов, Н. Платонова), психологічний як складна система взаємопов'язаних дій,

направлених на поновлення прав та статусу особистості у власних очах і перед іншими (П. Шептенко, Т. Ряполова, О. Панченко), фізичний як процес адаптації до певних життєвих умов та відчуття соціальної повноцінності (А. Вовканич, В. Трач, Г. Тупайло).

Саме розвиток соціальної роботи наголосив на необхідності більш широкого розуміння поняття «соціальна реабілітація», що включає в себе всі категорії осіб, які перебувають у складній життєвій ситуації, тому поняття «соціальна реабілітація» варто розуміти як сукупність заходів, які відновлюють можливість соціального функціонування людей, які мають ознаки дезадаптації.

Взагалі, на сьогодні, основною метою соціальної реабілітації є створення умов для нормалізації емоційного стану, поновлення функціонування людини в соціумі та її відчуття безпеки і захищеності.

А зміст реабілітаційної роботи, як зауважує науковець С. Архіпова, полягає у формуванні соціокультурного оточення, допомозі у спілкуванні та самовизначенні [1].

В той же час, соціальна реабілітація представляє динамічну систему, в процесі якої вирішуються завдання, котрі спрямовані на піднесення соціального статусу людини та формуванні стійкості до критичних ситуацій. Отже, соціальна реабілітація завбачає деяку організацію процесу, методи якого дозволять сприяти більш ефективній соціалізації особистості. Тобто, створення певних умов, за яких людина почуває себе задоволеною, впевненою, розвинутою, реалізованою.

Також, соціально-реабілітаційна діяльність має свої характеристики: це – цілеспрямованість, інтенсивність, своєчасність, безперервність, системність та успішність. Соціальна реабілітація – це чіткий процес, який має початок, завершення та результат. І результатом, являється покращення або ж погіршення умов соціалізації людини, створення певного соціального рівня відповідно до вимог соціуму. Успішність же виявляють за результатами аналізу діяльнісного процесу [3, 4, 6].

Щодо кінцевого результату соціальної реабілітації, то слід переглянути її головну мету, і зрозуміти, наскільки вона була здійснена. А сама ефективність соціальної реабілітації, вже залежить від професійності фахівця, бажання та вмотивованості клієнта, умов і якості реабілітаційного процесу [5].

Соціальна реабілітація комплексне явище, тому містить всі види послуг, О. Безпалько виділяє такі: соціально-побутові, медичні, психологічні, педагогічні, юридичні та інформаційні [2]. Комплекс цих послуг, сприятиме успішному відновленню функціонування особистості. А якість послуг вже визначатиметься за масштабом виконання потреб та вимог клієнта. Адже, якість щодо надання послуг формують люди, які їх надають, а також сюди належать методи та засоби роботи [5].

Можна зробити висновок, що соціальна реабілітація являє собою деякий процес взаємозалежних елементів, які відбуваються за конкретним алгоритмом, фінальною метою якого є психологічно-емоційний стан людини, який описується позитивною оцінкою самого себе, відчуттям самовпевненості та самоцінності.

Список використаних джерел

1. Архіпова С. П. Методи та технології роботи соціального педагога: навч. посіб.. Київ: Слово, 2011. 496 с.
2. Безпалько О. В. Соціальна педагогіка. Київ: Логос, 2008. 344 с.
3. Зверева І. Д. Соціальна педагогіка: теорія і технології: підручник. Київ: Центр навчальної літератури, 2006. 316 с.
4. Капська А. Й. Соціальна робота: технологічний аспект. Київ: Центр навчальної літератури, 2004. 352 с.
5. Карлсон М. Перспективи впровадження систем управління якістю в соціальних агенціях в Україні. Тернопіль, 2008. 100 с.
6. Шахрай В.М. Технології соціальної роботи: навч. посібник. Київ: Центр навчальної літератури, 2006. 464 с.

Савенко А. О., здобувач вищої освіти, група КІ-221
Науковий керівник – **Самійленко В. В.**, викладач
Національний університет «Чернігівська політехніка», м. Чернігів, Україна

ВЕЛИКИЙ ТЕНІС: ІСТОРІЯ, РОЗВИТОК В УКРАЇНІ, КОРИСТЬ ДЛЯ ЗДОРОВ'Я

Ключові слова: теніс, спорт, фізичне навантаження, група м'язів, стрес, координація рухів

Одне з головних стратегічних завдань національної освіти – виховання молоді в дусі відповідального ставлення до власного здоров'я. Основними чинниками створення гармонійно розвинутої особистості є фізична культура та спорт. Саме завдяки цим компонентам людина зосереджує всі внутрішні ресурси організму для досягнення поставленої мети, підвищує продуктивність праці, виробляє потребу в здоровому стилі життя. На сучасному етапі розвитку суспільства зростають вимоги до фізичної підготовки людей, адже саме витривалість нерідко головна в процесі трудової діяльності людини. Заняття фізичною культурою та спортом мають велике значення у формуванні здорового способу життя, духовного й психічного розвитку студентської молоді. Проблема збереження й зміцнення здоров'я, підвищення розумової та фізичної працездатності студентів привертає увагу науковців у зв'язку зі значною інтенсифікацією навчального процесу, збільшенням інформації, необхідної для майбутньої професії й зменшення обсягу фізичних навантажень у закладах освіти [5].

Одним із видів спорту, який комплексно впливає на розвиває як фізичний, так і розумовий стан студента, знімає нервову напругу, запобігає гіподинамії є великий теніс.

Теніс (англ. tennis), або великий теніс — вид спорту, у якому грає два гравці один проти одного, або дві команди по два гравці в кожній, команда проти команди, на майданчику — корті, поділеному навпіл поперечною сіткою.

Мета гри — перекинути ракеткою м'яч через сітку на бік партнера так, щоб м'яч упав у межах майданчика суперника, і той не зміг його відбити назад.

Під час гри гравці використовують додаткове ігрове спорядження — ракетку. Ракетка — приналежність тенісиста, призначена для відбивання, зміни напрямку та потужності польоту гумового тенісного м'яча, з метою завдання поразки супернику. Матч виграє той, хто отримує найбільшу кількість перемог за сетами у відповідності до правил гри, що застосовуються згідно статі, віку і так далі.

Якщо не брати до уваги ігри стародавніх греків і римлян, в яких м'яч відбивали рукою або дерев'яною палицею, то перші згадки про гру, схожу на теніс, можна знайти в XII—XIII століттях в Італії. Гра називалася «джидоко», а м'яч в ній відбивався надітими на руку рукавицею, дерев'яним щитком або шкіряним ременем.

Офіційно вважається[3], що теніс з'явився в XIV столітті на території сучасної Франції. Французька знать захоплювалася так званою «грою долонею» («же де пом»), яка зробила великий вплив на розвиток сучасного тенісу. Першими гравцями-аматорами стали священнослужителі, і не тільки молоді семінаристи, але й священники більш високих звань: архієпископи і кардинали. Гра проводилася в стінах монастирів, в основному на кам'яній підлозі. З часом для зручності гри, на руку, що б'є по м'ячу, стали надягати рукавичку, а потім, для відбивання м'яча почали використовувати дерев'яні предмети, які згодом трансформувалися у так звані ракетки. Ці дерев'яні предмети були мало схожі на сучасну ракетку. Прошло ще більше чотирьох століть, поки на ракетці стали застосовувати струни. Гра стала набирати ще більшої популярності й слідом за священнослужителями в неї гру стали грати заможні французи. Грою в м'яч була

захоплена величезна кількість людей. А в 1480 році, король Франції Луї XI видав указ, за яким необхідно було строго дотримуватися процесу виготовлення тенісних м'ячів. Умови наказу були наступні: м'яч повинен бути набитий гарною шкірою та вовною і не містити пісок, крейду, вапну, обпилювання, мох, золу чи землю. Слідом за чоловіками в 15 століття — 16 століття століттях грою в м'яч захопилися і жінки. В 1427 у Парижі молода жінка на ім'я Марго[3] грала настільки блискуче, що з її швидкістю подачі м'яча могли зрівнятися лише кращі із чоловіків-гравців.

Гра розвивалася так стрімко, що вже до кінця шістнадцятого століття в Парижі було обладнано більше 250 спеціальних кортів, а кількість гравців перевищила сім тисяч. Залежно від уміння вести гру, поступово відбувся розподіл граючих на три категорії: новачок, партнер і майстер. Найбільшими привілеями користувалися майстри. Їм давалося право на будівництво і володіння кортами для гри. Один з майстрів розробив у 1542 перші правила гри в теніс, але опубліковані вони були лише через 50 років. Гра отримала визнання і у англійців, які дали їй назву «справжній теніс» (англ. real tennis).

Офіційно прийнято вважати, що слово «теніс» виникло від старофранцузького слова «Tenèts!», яке промовляв гравець під час подачі м'яча. Згодом це слово запозичили англійці і пристосували його під свою мову, — так виникло слово «Tennis», яке і набуло розповсюдження. Згодом правила змінювалися.

На Україну теніс завезли англійські купці, які 1890 р. створили тенісні клуби в Одесі і Таганрозі; згодом теніс поширився і по інших містах України, а 1913 р. відбулися тенісні змагання в Києві. У 20-х роках відбулися спершу показові тенісні матчі в Одесі, з 1930 р. розпочалися змагання на першість України; їх продовжують і після 1945 р. в категоріях командної першості, особистої – чоловіків, жінок, змішаних пар; влаштовуються також зимові змагання, змагання молоді тощо. У Галичині перші тенісні (ситківкові) клуби постали у 1890-х роках під впливом зв'язків з Віднем. Теніс пропагував у „Соколі” і студентських спортивних клубах І. Боберський (видав підручник „Ситківка”, 1911 р.); перші змагання провело спортивне товариство „Україна”. 1924 р. постав Львівський ситківковий Клуб (ЛСК, діяв до 1939 р.), що мав власні тенісні корти і проводив змагання на першість Західної України[3].

Недооцінювати користь великого тенісу на організм людини неможливо. Гра дійсно дуже впливає на спортсмена і не тільки допомагає триматися в тонусі. Крім фізичної активності, теніс, як то кажуть, вчить «логіці». Не дарма цей вид спорту відносять до «інтелектуальних». Тому на питання, що розвиває великий теніс, не можна обмежитися тільки тією відповіддю, що теніс розвиває групи м'язів. Не остання роль у грі відводиться стратегії та тактиці кожного гейму, прорахунку плюсів та мінусів суперника, прогнозу його ходів тощо. Теніс допомагає тримати в тонусі майже всі групи м'язів, добре розвиває дихальну та серцеву систему, забезпечує покращення роботи системи кровообігу та припливу кисню, але і що важливо – зміцнює витривалість, «загартує» якщо хочете людину.[5] І хоч теніс є одним із найбезпечніших видів спорту, промахи можливі. Уникнути непорозумінь допоможе правильно підібраний інвентар і, звичайно, якісне та кваліфіковане покриття, яке ви знайдете і в нашому центрі.

Поговоримо все-таки про цей вид спорту якомога докладніше. Почнемо з м'язів та систем організму, які розвиває ця гра. Значна частина роботи, яку у тенісі здійснюють м'язи, є динамічною. Як правило це проявляється у концентричних та ексцентричних рухах. Дуже багато рухів та прийомів у тенісі веде до скорочення та подовження м'язових волокон. Виходить, що під час гри одна група м'язів працює на прискорення рухів, друга, навпаки, на гальмування. Безумовно, оскільки спортсмен постійно працює ракеткою, одна з основних груп м'язів, задіяних у процесі – це біцепси і трицепси. Немаловажна роль відводиться і м'язам ніг, які також постійно напружені та вимагають різких рухів, пошуку рівноваги тощо. Взагалі теніс якраз із тих видів спорту, в якому досить рівномірно задіяні

взагалі всі групи м'язів і це, звичайно, робить це захоплення незамінним для тих, хто хоче зняти стрес після напруженого трудового графіка та підтримати себе у формі. Але для цього навантаження мають бути дозовані та регулярні. Крім динамічних рухів для тенісу характерні статичні, а це робота вже іншої групи м'язів та за іншим принципом. М'язи спини, шиї, преса та інші – у тенісі реально працює все!

Великий теніс безперечно несе користь для здоров'я і вважається одним із найбезпечніших видів спорту. Можливість фізичного ушкодження, звісно, є, але мінімальна. Теніс, як було зазначено, позитивно позначається на розслабленні м'язів, які у стані гіпертонусу. Крім того, при сильному, послідовному, частому напрузі м'язів відбувається вироблення ендорфінів, а це як ми знаємо гормони щастя, які сприятливо впливають на організм і навіть продовжують життя. Під час гри тренується дихальна та серцево-судинна системи. Теніс – це взагалі ідеальне кардіотренування. Теніс корисний як з боку анатомії, так й психології – гра допомагає скинути як м'язове, так й емоційну напругу. Завдяки підвищеній концентрації в процесі, після відбувається різке розслаблення, ця зміна станів і дає свій оздоровчий ефект. Процеси зародження нових нервових клітин прискорюються, покращується реакція та координація. Напористість, енергійність, покращення пам'яті та мислення – все це також притаманне людям, які займаються тенісом[4].

Отже, великий теніс – це не лише захоплюючий вид спорту, але й чудовий спосіб покращити свою фізичну форму та загальне самопочуття. Ось декілька його переваг для здоров'я: підвищення кардіо-респіраторної витривалості: Теніс – це динамічний вид спорту, який потребує постійного руху. Це збільшує частоту серцевих скорочень і покращує роботу серця та легень; розвиток м'язів: теніс задіює всі групи м'язів, роблячи їх більш сильними та витривалими; покращення координації та балансу: теніс потребує координації рухів рук, ніг та очей, а також хорошого балансу; спалювання калорій: теніс – це чудовий спосіб спалити калорії та підтримувати здорову вагу; зміцнення кісток: теніс – це ударний вид спорту, який зміцнює кістки та зменшує ризик розвитку остеопорозу. Великий теніс дає свої психологічні переваги: зниження стресу, підвищення самооцінки, розвиток соціальних навичок.

Великий теніс – це чудовий спосіб покращити свою фізичну форму, емоційний стан та загальне самопочуття.

Список літератури

1. Великий теніс. Великий теніс, або просто теніс, це один із найпопулярніших і визнаних видів [Електронний ресурс]. – Режим доступу: <https://www.docsity.com/ru/velikiy-tenis-velikiy-tenis-abo-prosto-tenis-ce-odin-iz-nauporulyarnishih-i-viznanih-vidi/10261747/>
2. Височіна Н., Макуц Т. Самооцінка тенісистів 14-15 років та її вплив на ефективність тренувальної і змагальної діяльності
3. Каратник І. В. Історія розвитку тенісу. Основні правила гри в теніс
4. Ставлення студенток до фізичного виховання і спорту [Електронний ресурс] (2017). *Physical Education, Sport and Health Culture in Modern Society*, 2, 183-185. – Режим доступу: <https://sport.vnu.edu.ua/index.php/sport/article/view/1418>
5. Сіренко Р. Р. Формування знань і вмінь студентів у процесі залучення до здорового способу життя [Електронний ресурс] / Р. Р. Сіренко, Ю. М. Дубревський // Фізичне виховання, спорт і культура здоров'я у сучасному суспільстві. - 2008. - Т. 2. - С. 242–244. - Режим доступу: http://nbuv.gov.ua/UJRN/Fvs_2008_2_78.
6. Що таке великий теніс: опис, історія та короткі правила. – Режим доступу: <https://sportovets.com.ua/shcho-take-velykyj-tenis/>

Салун М. А., здобувач вищої освіти гр. ПБ-231

Науковій керівник – **Чепурна Г.Л.**, канд. психол. наук, доцентка кафедри психології і креативних індустрій.

Національний університет «Чернігівська політехніка», м. Чернігів, Україна

ПРИЧИНИ ТА ОЗНАКИ ШКІЛЬНОЇ ДЕЗАДАПТАЦІЇ ПІДЛІТКІВ

Для багатьох учнів властиве суперечливе ставлення до навчання: з одного боку, вони прагнуть до знань і цікавляться вивченням нового, а з іншого – відчують байдужість або негативні емоції щодо шкільного процесу. Така ситуація складається як реакція підлітка на невдачі в навчанні, конфлікти з вчителями або проблеми адаптації в шкільному середовищі.

Шкільна дезадаптація – це прояв неадекватних механізмів пристосування дитини до школи, що може виявлятися у навчальних труднощах, проблемах у поведінці, конфліктах, психічних розладах і високому рівні тривожності, а також у порушеннях розвитку особистості. Розширення соціальних контактів, самопізнання та активне спілкування з ровесниками часто можуть зменшити інтерес підлітка до навчання у школі.

За даними В.В. Гороховського, підтверджуваними й іншими дослідниками, якщо в молодших класах шкільна дезадаптація зустрічається в 8-10% випадків, то у підлітків – в 18-20% [2, с.189].

Причини шкільної дезадаптації (на основі концепцій В. Когана, І. Крук, О. Осадько) [1, с.4]

1. Неправильні методи виховання у сім'ї:
 - завищенні очікування батьків до навчальних успіхів дитини;
 - часті конфлікти в сім'ї із-за успіхів дитини у навчанні;
 - байдуже ставлення батьків до навчання дитини.
2. Порушення у системі взаємин у школі:
 - некоректне ставлення учителя до учня;
 - порушення взаємин дитини з однокласниками.
3. Індивідуальні причини дезадаптації:
 - затримка психічного розвитку;
 - гіперактивність;
 - підвищений рівень тривожності;
 - агресивність;
 - замкненість.

При усвідомленні первинних ознак шкільної дезадаптації, таких як негативне ставлення до школи, погіршення навчальних досягнень та агресивна реакція на вчителів, важливо вчасно реагувати та починати роботу над цією проблемою. Наприклад, якщо підліток раптово відмовляється йти до школи та виявляє ознаки незадоволення, варто розглянути можливість дезадаптації. Раннє виявлення проблеми дозволить ефективніше її вирішити.

Шкільна дезадаптація може проявлятися не лише у низькій успішності чи порушеннях дисциплін, але й у суб'єктивних переживаннях або психогенних розладах. Наприклад, неадекватні реакції на стрес та проблеми, конфлікти з оточуючими, втрата інтересу до навчання, збільшена тривожність і погіршення навичок навчання можуть бути ознаками дезадаптації учня в шкільному середовищі.

Більшість авторів розрізняють дві основні групи причин, які спричиняють шкільну неуспішність і призводять до шкільної дезадаптації. Перша група включає фактори, пов'язані з індивідуальними особливостями дитини, такими як її здібності, обдарованість, а також враховує вплив хвороб під час навчання та особливості сімейного оточення. Друга група причин охоплює вплив соціально-економічних і соціокультурних умов. Деякі

автори, такі як Г. Каглар та М. Мейер, особливу увагу приділяють особливостям функціонування навчальних закладів як фактору, що сприяє шкільній дезадаптації.

А такі автори, як Є. Новикова, Г. Бурменська і В. Каган, вважають, що головною причиною шкільної дезадаптації є не самі помилки в навчанні або у відносинах з вчителем, а самі переживання, які вони викликають, та взаємини і цьому контексті.

Шкільна дезадаптація має кілька компонентів: когнітивний, що проявляється у невдачах у навчанні; емоційно-особистісного ставлення до навчання, вчителів та майбутньої життєвої перспективи, пов'язані з навчанням; та поведінковий, що означає порушення у поведінці, активне протистояння товаришам з навчання, вчителям та неухважне ставлення до шкільних правил.

Більшість дезадаптованих підлітків виявляють усі три компоненти шкільної дезадаптації, але те, який саме компонент переважає, залежить від їх віку і стадії особистісного розвитку, а також від причин, що призвели до формування цієї дезадаптації.

Фізіологічні зміни, що відбуваються в організмі підлітка, часто призводять до емоційних порушень. Вони можуть реагувати перебільшено на незначні зауваження, виявляти наперекірність, бути образливими та повільно реагувати на звернення, а також втрачати інтерес до важливих подій та бути байдужими до оцінки їх дорослими. Часті зміни настрою є ще однією характеристикою підліткового віку. Ці особливості підлітка можуть створювати проблеми у взаєморозумінні з дорослими, як у школі, так і в родині.

Таким чином, шкільну дезадаптацію визначають як складність адаптації підлітка до шкільного життя і середовища. Також, можна зробити висновок, що для розуміння причин дезадаптації підлітків необхідно використовувати комплексний підхід, урахувавши як біологічні, так і психологічні аспекти, і відводячи важливу роль соціальним факторам. Вирішення даної проблеми може бути розробка комплексних програм для усунення шкільної дезадаптації підлітків.

Список використаних джерел

1. Беляєва О. Прояви дезадаптації та причини її виникнення. Адаптація дітей у 1, 5, 10 класах / упоряд. Т. Червонна. Київ: Шкільний світ, 2008. 128 с. (Бібліотека «Шкільного світу»).
2. Сергєєнкова О. П., Столярчук О. А., Коханова О. П., Пасєка О. В. Вікова психологія. Навчальний посібник. Київ: Центр учбової літератури, 2012. 376 с.
3. Медведєва А. П. Специфіка прояву шкільної дезадаптації в учнів при переході в середню школу. [Електронний ресурс] / Режим доступу: <https://www.inforum.in.ua/conferences/12/8/51>
4. Терещенко Л. А. Психологічний аналіз ситуації шкільної дезадаптації у першокласників. [Електронний ресурс] / Вісник психології і педагогіки / Режим доступу: <https://www.psych.kiev.ua/>
5. Сойма Н. Д. Шкільна дезадаптація та шляхи її подолання. м. Ужгород, 2012. Електронний репозитарій ДВНЗ «УжНУ».

УДК 364-786

Салуян С. С., здобувач вищої освіти гр. ФТЕ-201

Науковий керівник – **Ридзель Ю. М.**, канд. екон. наук, доцент

Національний університет «Чернігівська політехніка», м. Чернігів, Україна

НАДАННЯ РЕАБІЛІТАЦІЙНИХ ПОСЛУГ НА РЕГІОНАЛЬНОМУ РІВНІ

Реабілітаційна допомога – це комплекс заходів, спрямованих на відновлення здоров'я, функціональних можливостей та соціальної адаптації осіб, які втратили або мають обмеження у здоров'ї через хворобу, травму чи інвалідність. Ці заходи можуть включати медичне лікування, фізичну терапію, психологічну підтримку, а також навчання навичкам самообслуговування та професійну перепідготовку.

На регіональному рівні, реабілітаційна допомога має велике значення, оскільки вона дозволяє забезпечити доступність та адекватність послуг для мешканців конкретного регіону. В Україні, наприклад, реабілітаційна допомога регулюється законодавством, яке

визначає стандарти надання послуг, права та обов'язки суб'єктів реабілітації, а також принципи біопсихосоціальної моделі реабілітації. Ця модель враховує не тільки фізичний стан особи, але й психологічні та соціальні аспекти, що впливають на її повсякденне життя та взаємодію з суспільством.

Структура та компоненти системи реабілітації в Україні організовані згідно з законодавством і включають наступні елементи:

1. Суб'єкти реабілітації: це можуть бути державні установи, органи місцевого самоврядування, професійні асоціації, громадські організації, а також надавачі та отримувачі реабілітаційних послуг.

2. Біопсихосоціальна модель: вона використовується для оцінки обмежень функціонування особи та її взаємодії з навколишнім середовищем.

3. Реабілітаційна стратегія охорони здоров'я: окрема стратегія, яка має на меті досягнення оптимального рівня функціонування особи, її соціальної інтеграції та незалежності.

4. Міжнародна класифікація функціонування: інструмент, що дозволяє стандартизувати опис станів здоров'я та пов'язаних з ними станів.

5. Система раннього втручання: використовується для ранньої діагностики та виявлення порушень у розвитку.

6. Навчання та розвиток кадрів: процес підготовки фахівців з реабілітації, включаючи лікарів, ерготерапевтів та фізичних терапевтів.

Ця структура спрямована на забезпечення комплексного підходу до реабілітації, що включає медичні, соціальні та освітні аспекти, а також на впровадження міжнародних стандартів у цій сфері. [3]

Забезпечення ефективної реабілітаційної допомоги на регіональному рівні може сприяти підвищенню якості життя осіб з обмеженнями, їх соціальній інтеграції та незалежності, а також зменшенню соціально-економічного навантаження на систему охорони здоров'я та соціального забезпечення.[1]

В Україні реабілітаційні послуги охоплюють широкий спектр допомоги, включаючи стаціонарну та амбулаторну реабілітацію. Послуг, які можуть бути доступні на регіональному рівні:

Стаціонарна реабілітація включає:

1. Відновлення фізичних здібностей.
2. Терапія мовлення.
3. Ерготерапія.
4. Відновлення когнітивних функцій.
5. Медикаментозна терапія.

Амбулаторна реабілітація включає:

1. Реабілітаційне обстеження лікарем фізичної та реабілітаційної медицини.
2. Складання індивідуального реабілітаційного плану.
3. Моніторинг клінічного стану і коригування реабілітаційного плану.
4. Психологічна допомога та консультації лікарів.
5. Стаціонарна реабілітація пропонує:
6. Цілодобовий медсестринський догляд.
7. Лабораторні та інструментальні обстеження.
8. Харчування в стаціонарних умовах.

Реабілітаційні послуги на регіональному рівні в Україні зазнали значних змін та покращень, особливо після повномасштабного військового вторгнення. Зусилля уряду та медичних організацій спрямовані на забезпечення доступності та якості реабілітаційної допомоги для всіх громадян, зокрема для тих, хто постраждав від військових дій. Програма медичних гарантій була розширена новими пакетами, які включають стаціонарну та амбулаторну реабілітацію. Також було впроваджено біопсихосоціальну модель реабілітації, яка враховує фізичні, психологічні та середовищні чинники.[2]

З цього можна зробити висновок, що для подальшого покращення системи реабілітації на регіональному рівні важливо зосередитися на інформуванні населення про доступні послуги, забезпеченні інтеграції осіб з обмеженнями життєдіяльності, та розробці ефективних механізмів координації між різними рівнями надання допомоги.

Список використаних джерел:

1. Гандзюк В. А. Удосконалення ресурсного забезпечення виконання державних програм на регіональному рівні. *Український медичний часопис*. 2014. С. 183-187.
2. Семигіна Тетяна, Коришова Ганна, Іванова Олена Інформування населення про соціальні та реабілітаційні послуги: метод. посіб. Київ: К.І.С., 2013. 104 с.
3. Урядовий контактний центр «Організація надання реабілітації на різних рівнях медичної допомоги. Урядовий контактний центр». URL: <https://ukc.gov.ua/knowledge/organizatsiya-nadannya-reabilitatsiyi-na-riznyh-rivnyah-medychnoyi-dopomogy/> (дата звернення:01.04.24).

УДК 364.4:316.354

Самойленко Ю.Ю., здобувачка вищої освіти гр. МСР-231
Науковий керівник – **Захаріна М.І.**, канд. філос. наук, доцент кафедри соціальної роботи
Національний університет «Чернігівська політехніка», м. Чернігів, Україна

РОЛЬ ГРОМАДСЬКИХ ОРГАНІЗАЦІЙ У ПОПЕРЕДЖЕННІ ДИТЯЧОГО СИРІТСТВА ЧЕРЕЗ СОЦІАЛЬНУ ПІДТРИМКУ СІМЕЙ

Громадські організації відіграють надзвичайно важливу роль у попередженні дитячого сирітства через соціальну підтримку сімей. Вони можуть забезпечувати різноманітні програми та послуги, спрямовані на підтримку сімейного оточення та створення умов для здорового та безпечного виховання дітей.

Громадські організації можуть організовувати семінари, тренінги та лекції для батьків з питань сімейного виховання, дієвого спілкування з дітьми, вирішення конфліктів тощо. Громадські організації можуть надавати консультації та психологічну підтримку сім'ям, які потрапили в складні ситуації, такі як бідність, насильство в сім'ї, розлучення тощо.

Процедура, що встановлює статус дитини-сироти або дитини, позбавленої батьківського піклування, описана в Порядку провадження органами опіки та піклування, пов'язаної із захистом прав дитини (2008). У зв'язку з військовою агресією Росії в Україні та введенням воєнного стану в Україні (2015), до цього Порядку внесено зміни, згідно з якими за перебування надзвичайного або воєнного стану на території України рішення щодо надання статусу дитини-сироти або дитини, позбавленої батьківського піклування, приймається районною держадміністрацією, районною військовою адміністрацією або виконавчим органом міської, селищної, сільської ради за місцем проживання (перебування) дитини або виявлення її з урахуванням документів, що підтверджують її статус [1].

Практично всі країни світу прагнуть захистити дитинство та забезпечити гідні умови для майбутніх поколінь, включаючи дітей, які залишилися без батьківського піклування. У всіх країнах загальним є бажання створити умови, в яких діти зможуть зростати вільно від бідності та хвороб, отримуючи освіту, що сприяє максимальній реалізації їхнього потенціалу. Проте, ще більшою цінністю для дитини є можливість вирости в сім'ї, оскільки саме вона є основою соціальних відносин та емоційного розвитку.

Тому в Конвенції ООН про права дитини особлива увага приділяється сімейному вихованню, а виховання поза сім'єю розглядається як екстремальний захід. У випадках, коли виникає необхідність у вилученні дитини з сімейного середовища, держави стараються забезпечити дитині умови, які максимально наближені до сімейних. Тільки у випадках, коли це неможливо зробити, дитина направляється до інтернату. Начала форми

Сьогодні в Україні утворилася велика кількість фондів, громадських організацій, міжнародних донорів, які надають соціальні послуги дітям-сиротам. Одним з прикладів є

робота організації «Ліга соціальних працівників», яка по деяких областях України залучала фахівців із соціальної роботи. Фахівці працювали з вразливими сім'ями, основною метою було запобігання інституалізації дитини до інтернатного закладу, допомога сім'ям у вигляді більшості соціальних послуг, передбачених Законом України «Про соціальні послуги» [2]. Донором в даній громадській організації був Фонд Юнісеф. Проєкт мав на меті також забезпечити системне реагування на потреби дітей, які повернулися в біологічні сім'ї з інтернатних закладів, та дітей, які знаходяться під загрозою полишення, через системи захисту дітей та надання соціальних послуг у разі екстреного реагування.

Фахівці працювали з кейсами в громадах і в більшості випадків був досягнутий успіх.

Робота інших подібних ініціатив дуже важлива для соціального захисту вразливих категорій населення, зокрема дітей-сиріт. Їхня діяльність спрямована на те, щоб забезпечити кращі умови для дітей у важкій життєвій ситуації та допомогти їм зберегти зв'язок з біологічними сім'ями або знайти нові, стабільні умови для розвитку та зростання.

Залучення фахівців з соціальної роботи дозволяє ефективно працювати з кожним кейсом і знаходити індивідуальний підхід до розв'язання проблем. Важливо, що проєкт отримав підтримку від міжнародних донорів, таких як Фонд ЮНІСЕФ, що дозволяє забезпечити необхідні ресурси та фінансування для реалізації цієї ініціативи.

Системний підхід до задоволення потреб дітей-сиріт та тих, хто перебуває у ситуації загрози полишення, є важливим для забезпечення їхнього благополуччя. Такі програми сприяють перегляду підходів до соціальної роботи та впровадженню більш гуманних методів підтримки осіб, які знаходяться у найвразливішому становищі.

Громадські організації відіграють важливу роль у запобіганні дитячого сирітства шляхом надання соціальної підтримки сім'ям, особливо під час конфліктів. Вони виступають як посередники між уразливими сім'ями та ресурсами, необхідними для забезпечення їхнього добробуту та стабільності. Громадські організації можуть забезпечити різноманітну підтримку, включаючи матеріальну допомогу, консультування з питань виховання дітей, доступ до освітніх та медичних послуг, а також психосоціальну підтримку для розвитку родинних навичок та створення позитивного середовища для зростання дітей.

Крім того, громадські організації можуть сприяти сім'ям у вирішенні конфліктних ситуацій, надаючи правову допомогу та захист прав дітей та батьків. Вони працюють над зміцненням сімейних зв'язків, підвищенням батьківської компетентності та створенням умов для здорового та гармонійного розвитку дітей. Це грає важливу роль у запобіганні сирітства та забезпеченні стабільності сімейних одиниць, особливо в умовах військових конфліктів.

Громадські організації також сприяють побудові мережі підтримки та спільноти, що допомагає сім'ям відчувати себе менш самотніми та ізольованими у складних обставинах. Вони організують групи підтримки для батьків, де можна обмінюватися досвідом та ресурсами, а також створюють можливості для спільних заходів та активностей, спрямованих на формування сімейних стосунків та підтримку родинного благополуччя.

Ще однією важливою складовою роботи громадських організацій є інформування сімей про їхні права та можливості отримання допомоги від державних та інших установ. Це включає інформування про доступ до соціальних послуг, програми допомоги сім'ям у складних життєвих ситуаціях, а також консультації щодо правового статусу та захисту прав.

В цілому, громадські організації відіграють вирішальну роль у створенні інфраструктури підтримки сімей, що допомагає їм зберігати свою цілісність та здатність до самостійного функціонування навіть у складних умовах, таких як військові конфлікти. Їхня діяльність спрямована на підвищення стійкості сімей, зменшення ризику дитячого сирітства та створення здорового та стабільного середовища для розвитку майбутніх поколінь.

Начало формы

Список використаних джерел

1. Закон України «Про забезпечення організаційно-правових умов соціального захисту дітей-сиріт та дітей, позбавлених батьківського піклування». ВВР. 2005. № 6. ст. 147. URL: <https://zakon.rada.gov.ua/laws/show/2342-15#Text>.
2. Закон України «Про соціальні послуги». ВВР. 2019. № 18. ст.73. URL: <https://zakon.rada.gov.ua/laws/show/2671-19#Text>.
3. Герасименко Є. Соціально-педагогічна діяльність з профілактики соціального сирітства серед підлітків у закладах загальної середньої освіти. Актуальні проблеми досліджень у галузі соціальної педагогіки і соціальної роботи: матеріали міжвуз. дистанц. наук.-практ. конф. здобувачів вищої освіти, Харків, 19 трав. 2021 р. Харків: ХНПУ, 2021. С. 35-37.

УДК 796.011.1

Сердюк В. М., здобувачка вищої освіти, група ІФ-221

Науковий керівник – **Самійленко В.В.**, викладач

Національний університет «Чернігівська політехніка», м. Чернігів, Україна

ВПЛИВ РЕГУЛЯРНИХ ЗАНЯТЬ ФІЗИЧНИМИ ВПРАВАМИ НА ЗДОРОВ'Я ЛЮДИНИ

У сучасному світі питання фізичної активності серед населення стає дедалі важливішим. Регулярні фізичні вправи відіграють значну роль у збереженні загального фізичного здоров'я людини, оскільки вони приносять безліч користі як для тіла, так і для розуму. Рух є однією з основних умов розвитку організму людини у взаємодії із зовнішнім середовищем. Фізична і психічна працездатність людини залежить від стилю її життя. Рухова активність – це основа здоров'я. Справжня фізична культура - це розумне ставлення до організму впродовж доби [2].

Мета даного дослідження полягає в оцінці впливу регулярних занять фізичними вправами на загальне фізичне здоров'я людини.

Варто пам'ятати, що найкраща профілактика захворювань є дотримання здорового способу життя. Важливо правильно харчуватися, включаючи в раціон достатню кількість вітамінів та мікроелементів, не забуваючи про фізичну активність та вміння ефективно реагувати на стресові ситуації. Необхідно враховувати, що регулярні фізичні вправи та активний спосіб життя можуть забезпечити значний вплив на ваше здоров'я та форму тіла [1].

Активний спосіб життя відіграє важливу роль у підтримці здоров'я людини, оскільки спрямований на активацію природних захисних механізмів організму та підвищення загального рівня здоров'я. Повноцінна рухова активність стає невід'ємною складовою здорового способу життя, яка має вплив на різні аспекти життєдіяльності людини та функціонування організму в цілому.

Регулярні фізичні навантаження помітно зменшують рівень кортизолу (гормону стресу) в організмі людини. Кортизол виділяється під час стресових ситуацій та негативно впливає на наше здоров'я, зокрема, на мозок. Також під час фізичної активності наш організм виробляє хімічні речовини — ендорфіни та серотонін, які ще називають «гормонами щастя». Вони відіграють ключову роль у поліпшенні настрою, зменшенні больових відчуттів та стресу, а також підтримують загальний психічний стан [3].

Фізична активність сприяє попередженню захворювань серця, діабету, остеопорозу та інших недуг, і є ключовою умовою для здорової ваги та збереження форми. Заняття спортом сприяє не лише кращому зовнішньому вигляду, але й покращують самопочуття та допомагають уникнути багатьох проблем, пов'язаних із надмірною вагою [1]. Щоб підтримувати гарну фізичну форму, слід обирати фізичні вправи і види спорту, що сприяють розвитку фізичних якостей. Такі вправи поділяють на аеробні та анаеробні. Щоб попередити негативний вплив деяких фізичних вправ і видів спорту на здоров'я, слід

додержуватися принципів рухової активності. Вибирати комплекс фізичних вправ з урахуванням вікових, фізичних можливостей і порад фахівців. Достатня фізична активність сприяє гармонійному розвитку людини [2].

Позитивні фактори впливу фізичних вправ на здоров'я людини :

- Дослідження за дослідженнями показують, що рухова активність сприяє збереженню розумового здоров'я та знижує симптоми депресії.
- Регулярні фізичні навантаження зміцнюють серце, як і будь-які інші м'язи.
- Фізичні вправи – один з найдієвіших методів профілактики діабету.
- Результати досліджень показують, що помірні фізичні навантаження можуть знизити ризик інсульту, в тому числі ішемічного і геморагічного.
- Регулярні вправи допомагають досягти здорової маси тіла та підтримувати її.
- Активний спосіб життя позитивно впливає на щільність кісток.

У висновку можна зазначити, що регулярні заняття фізичними вправами мають вагомий вплив на загальне фізичне здоров'я людини. Ці заняття сприяють зміцненню м'язів, покращенню роботи серцево-судинної системи, підвищенню рівня ендорфінів і, отже, настрою, а також сприяють підтримці здорової ваги та зниженню ризику розвитку різних захворювань. Ці фактори разом визначають значний вплив регулярних фізичних вправ на загальний стан здоров'я людей і підтримують їх у здоровому та активному способі життя.

Список використаних джерел:

1. Вплив вправ і фізичної активності на здоров'я <http://labcentr.kr.ua/?p=39288#:~:text=%D0%A0%D0%B5%D0%B3%D1%83%D0%BB%D1%8F%D1%80%D0%BD%D1%96%20%D0%B2%D0%BF%D1%80%D0%B0%D0%B2%D0%B8%20%D0%BA%D0%BE%D1%80%D0%B8%D1%81%D0%BD%D0%BE%20%D0%B2%D0%BF%D0%BB%D0%B8%D0%B2%D0%B0%D1%8E%D1%82%D1%8C%20%D0%BD%D0%B0,%D0%BF%D0%BE%D0%B2%D1%8F%D0%B7%D0%B0%D0%BD%D0%B8%D1%85%20%D1%96%D0%B7%20%D0%BD%D0%B0%D0%B4%D0%BC%D1%96%D1%80%D0%BD%D0%BE%D1%8E%20%D0%B2%D0%B0%D0%B3%D0%BE%D1%8E>.
2. Методична доповідь на тему: «Вплив рухової активності на фізичне здоров'я учнів 15 - 17 років». <https://naurok.com.ua/vpliv-ruhovo-aktivnosti-na-fizichne-zdorov-ya-pidlitkiv-178195.html>
3. Центр громадського здоров'я МОЗ України <https://phc.org.ua/news/fizichna-aktivnist-ta-psikhichne-zdorovya-chomu-pokraschuetsya-samopochuttya-ta-nastriy#:~:text=%D0%AF%D0%BA%20%D1%84%D1%96%D0%B7%D0%B8%D1%87%D0%BD%D0%B0%20%D0%B0%D0%BA%D1%82%D0%B8%D0%B2%D0%BD%D1%96%D1%81%D1%82%D1%8C%20%D0%B2%D0%BF%D0%BB%D0%B8%D0%B2%D0%B0%D1%94%20%D0%BD%D0%B0%20%D0%BE%D1%80%D0%B3%D0%B0%D0%BD%D1%96%D0%B7%D0%BC&text=%D0%92%D0%BE%D0%BD%D0%B8%20%D0%B2%D1%96%D0%B4%D1%96%D0%B3%D1%80%D0%B0%D1%8E%D1%82%D1%8C%20%D0%BA%D0%B%D1%8E%D1%87%D0%BE%D0%B2%D1%83%20%D1%80%D0%BE%D0%BB%D1%8C%20%D1%83,%D0%BC%D0%BE%D0%B7%D0%BA%D1%83%20%D1%82%D0%B0%20%D0%BF%D0%BE%D0%BA%D1%80%D0%B0%D1%89%D1%83%D1%8E%D1%82%D1%8C%20%D0%B9%D0%BE%D0%B3%D0%BE%20%D1%81%D1%82%D1%80%D1%83%D0%BA%D1%82%D1%83%D1%80%D1%83>.

УДК 159.9:342.78-053.81

Сироватко Р.О., здобувачка вищої освіти гр. СР-221

Науковий керівник – **Мекшун А. Д.**, канд. пед. наук, доцент кафедри соціальної роботи

Національний університет «Чернігівська політехніка», м. Чернігів, Україна

ДО ПРОБЛЕМ МОЛОДІ В УМОВАХ ВІЙНИ

Проблеми молоді гостро стосується сьогодення. Молодь – це вразлива категорія, яка ще не до кінця має чітко сформовані орієнтири у своїй професійній та інколи навіть особистісній діяльності. Молодь є не цілком захищеною зі сторони держави, це така категорія яка дуже легко піддається чужому впливу, від цього може бути схильною до

вживання наркотиків та алкоголю, ця категорія вважається найбільш схильною до суїцидальних намірів. Особливо виходячи з того що на даний момент відбувається в нас в країні, у людей дуже погіршився нервовий стан, а в молоді особливо. Коли відбувається втрата близької людини особливо коли це стається на війні, молодь переживає ці моменти вкрай важко та стикається з рядом емоційних та психологічних проблем. Вирішення проблем з якими стикається молодь, потребує розробки та втілення у соціальну практику державної молодіжної політики. Ця політика повинна бути направлена на заснування нової системи професійної підготовки молоді, урахування всі тенденції сучасного соціально-економічного буття, також враховуючи потреби ринку праці, подолання відсторонення молоді від політичних і суспільних процесів та узагальнення свого психологічного стану.

Молодіжну політику на державному рівні в незалежній Україні було закладено „Декларацією про загальні засади державної молодіжної політики в Україні” також Законом України „Про сприяння соціальному становленню та розвитку молоді в Україні”. Пізніше ця політика відображалась в таких Законах, „Про молодіжні та дитячі громадські організації”, „Про зайнятість населення”, „Про освіту”, „Про туризм”, „Про фізичну культуру і спорт”. Права та обов’язки молоді зафіксовані в Конституції України та розміщені на сторінці 53 [1].

Мета: дослідження проблем з якими зустрічається молодь в сьогоденні.

Проблеми молоді досліджували М. Корецький, Л. Комарніцька, Н. Сушик, С. Хлебнік, М. Лінч, В. Головенько, М. Головатий, М. Фабера, Д. Богині, І. Зверєва, В. Будкіна,

Т. Коропчук, Л. Шевченко, Л. Коваль, М. Гречана, Т. Заєць, Т. Мірошніченко. [2,3].

Молодь представляє собою осіб у віці від 14 до 35 років, вони мають загальні інтереси, реагують на соціально-економічні та культурні зміни також мають потребу у підвищенні свого соціального статусу і прагнення прийняття активної участі у соціально-економічному та політичному житті країни [4].

Протягом останнього часу загострилося велика кількість проблем з якими стикається молодь. Серед цих проблем першочерговими є такі, як безробіття та значна економічно - соціальна залежність від батьків; низький рівень життя, низька народжуваність; шлюбно - сімейні проблеми до яких належить сімейні конфлікти та високий рівень розлучень; матеріальна незабезпеченість та відсутність умов для гарного життя; погіршення стану здоров’я та надмірне зростання рівня соціальних відхилень таких, як пияцтво, злочинність, проституція, наркоманія; втрата життєвого оптимізму, певних ідеалів та соціальних перспектив.

З початком повномасштабного вторгнення становище молоді досить погіршилося, близько 82% молоді зазнали втрат через війну, і завдяки цьому в більшості дуже погіршилося психологічне становище. Також зважаючи на сьогоденні реалії дуже багато молоді втратили своє житло та були вимушені покинути свою країну задля безпечного життя та свого майбутнього, в зв’язку з цим вони були змушені шукати нове житло в зовсім не знайомій для себе країні, також шукати роботу а для студентів - навчання. Візьмемо трохи статистики і побачимо що:

36 % - зазнали зниження або втрату доходу;

28 % - зазнали погіршення психічного здоров’я;

18 % - зазнали розрив у стосунках та стільки ж розлуку з сім’єю;

16 % - були переміщені зі свого житла в інші населені пункти України;

14 % - пережили смерть друзів або рідних;

6 % - зазнали пошкодження житла і скільки ж отримання травм в зв’язку з воєнними діями [6].

Статистика показує зі скількома новими проблемами зіткнулась молодь з початком повномасштабного вторгнення.

Отже, проблеми молоді на сьогодні набувають ще більшої актуальності.

Сучасні проблеми набувають ще більшого різноманіття та потребують ще більших зусиль для їх вирішення, особливо в умовах війни.

Список використаних джерел

1. Смуk О. Т., Козубовський М.Р. Соціальні проблеми сучасної молоді України в умовах трансформації політичної та соціально-економічної систем. Стаття.: Видавництво УжНУ "Говерла", 2014.
2. Гречана М.С. Соціальна робота з молоддю: навч. Посібник.: / М.С. Гречана Л.М. Левчук. – Київ: КНЕУ. 2013. 352 с.
3. Смерека Б. В. Проблеми працевлаштування молоді в Україні. Соціологія. Ужгород 2021.
4. Захарчук О. "Молодь як соціально-демографічна категорія та суб'єкт формування ринку праці". Економіка. Фінанси. Право. Київ: 2020.
5. Соціологія: підручник для студентів вищих навчальних закладів. За редакцією В.Г.Городененка. К.: Видавничий центр «Академія», 2005. 560 с.
6. Волосевич І., Когут І., Жерьобкіна Т., Назаренко Ю. Вплив війни на молодь в Україні. Стаття.: ГО «Аналітичний центр Cedos», агенція Info Sapiens, 2023., С. 4.

УДК 364-78

Ситник С. Ю., здобувачка вищої освіти 1 курсу, гр.СР-231
Науковий керівник – **Мекшун А. Д.**, канд. пед. наук, доцент
Національний університет "Чернігівська політехніка", м.Чернігів, Україна

ОСОБЛИВОСТІ ВИКОРИСТАННЯ ТЕОРІЇ СИСТЕМ У СОЦІАЛЬНІЙ РОБОТІ

В теорії систем, яка використовується для розуміння складних взаємодій та відносин у системах, варто зазначити, що вона значно вплинула на соціальну роботу. Теорія систем має різні компоненти, до них включають: елементи, взаємозв'язки, структуру, функції, параметри, властивості, середовище, вихідні дані.

На наше переконання, варто зазначити, що саме ці компоненти формують мету роботи, яка полягає у виявленні особливостей теорії систем в соціальній роботі.

Здійснивши теоретичний аналіз наукових джерел, ми дійшли висновку, що в науковій площині поняття «загальна теорія систем» трактується як «спеціально-наукова і логіко-методологічна концепція дослідження об'єктів, що є системами». Науковець О. Кустовська зверталась до праць Л. фон Берталанфі, який базує теорію систем на ідеї визначення ізоморфізму законів, чинників функціонування системних об'єктів [1].

Варто звернути увагу на вчення К. Сороки, який зазначає, що теорія систем досліджує загальні властивості, які мають будь-які складні системи незалежно від їх природи [3].

Отже, здійснивши теоретичний аналіз поняття «теорія систем» ми можемо констатувати, що це наукова концепція, яка вивчає взаємозв'язки та властивості систем, розглядаючи їх як цілісну структуру, складається з взаємопов'язаних елементів.

В межах нашого дослідження варто зазначити, що системи складаються з взаємопов'язаних та взаємозалежних компонентів, які слугують для досягнення спільних цілей. Ми проаналізували, що вони динамічні та постійно еволюціонують, а зворотні зв'язки та шаблони взаємодії формують їх функціонування з часом.

Нами досліджено, що до теорії систем входить аналіз структури систем, їх взаємозв'язків, функціонування, властивостей та змін, а також методи моделювання та управління системами [2].

В контексті нашого дослідження варто визначити завдання, які можна виконати за допомогою даної теорії: узагальнення, передбачення, давати пояснення, ставити нові питання, виправляти помилки, проводити чіткі зв'язки з найважливішими науковими теоріями і принципами, здійснювати інтеграцію накопичених знань на спільній для науки мові.

Здійснивши теоретичний аналіз поняття «теорія систем», визначивши зміст та завдання, які стоять перед дослідженою теорією, варто, на наше переконання, розглянути особливості теорії систем в соціальній роботі. До особливостей ми відносимо: універсальність застосування до різних областей, абстрактне моделювання складних явищ, аналіз взаємозв'язків та взаємодій між елементами системи, а також здатність до прогнозування змін у системах.

На основі теоретичних досліджень нами визначено особливості теорії систем в соціальній роботі. Нами проаналізовано, що ці особливості вимагають від спеціалістів соціальної сфери: глибокого розуміння принципів та концепцій теорії систем; навичок аналізу та діагностики складних соціальних ситуацій; здатності розробляти та впроваджувати стратегії втручання для вирішення соціальних проблем з використанням системного підходу.

Список використаних джерел

1. Кустовська О. Методологія системного підходу та наукових досліджень. Курс лекцій. Тернопіль: Економічна думка, 2005. 124 с. URL: http://library.wunu.edu.ua/files/EVD/kl_mspnd.pdf (дата звернення: 23.04.2024).
2. Об'єкт, предмет, методологія і значення теорії систем. URL: <https://studfile.net/preview/5286543/page:3/> (дата звернення: 23.04.2024).
3. Сорока К. Основи теорії систем і системного аналізу: навч. посіб. Харків: ХНАМГ, 2004. 291 с. URL: https://eprints.kname.edu.ua/10895/1/%D0%A1%D0%B8%D1%81%D0%90%D0%BD%D0%B0%D0%BB%D0%B8%D0%B7_1_8%D0%BD.pdf (дата звернення: 23.04.2024).

УДК 364-78-053.5

Славгородська Д.Е., здобувачка вищої освіти гр. СР-211,
Мекшун А. Д., канд. пед. наук, доцент кафедри соціальної роботи
Національний університет «Чернігівська політехніка», м. Чернігів, Україна

ДО ПРОБЛЕМИ СОЦІАЛЬНОГО ЗАХИСТУ ДІТЕЙ-СИРІТ ТА ДІТЕЙ, ЯКІ ПОЗБАВЛЕНІ БАТЬКІВСЬКОГО ПІКЛУВАННЯ

Проблема соціального захисту дітей-сиріт та дітей, позбавлених батьківського піклування є дуже важливою в сучасному світовому контексті. Діти-сироти та діти, які позбавлені батьківського піклування є соціально-вразливою категорією дітей, адже дуже часто вони зустрічають на своєму шляху труднощі, які не в змозі подолати самотійно. Втрата батьківської підтримки може призвести до погіршення фізичного та психічного здоров'я даної категорії дітей.

Мета статті: дослідження проблеми соціального захисту дітей-сиріт та дітей, які позбавлені батьківського піклування.

Окремі теоретичні аспекти соціального захисту дітей-сиріт та дітей, які позбавлені батьківського піклування, досліджувалася такими науковцями, як: В.В. Андреев, Н.Б.Болотіна, Л.С. Волинець, К.В. Добромислов, М.Л. Захаров, О.І. Карпенко та інші [2].

Діти-сироти – це категорія дітей, які опинилися без батьківського піклування з причин загибелі батьків чи оголошенням їх померлими. Діти, які позбавлені батьківського піклування – це категорія дітей, які залишилися без піклування батьків у зв'язку з позбавленням їх батьківських прав в силу різних обставин прописаних у Законі України «Про охорону дитинства» [1].

В даний час, як у світі, так і в Україні, стрімко збільшується кількість дітей, які в силу різних обставин залишилися без піклування дорослих. Тому на сьогоднішній день, багато міжнародних організацій, таких як ЮНІСЕФ та Save the Children, працюють у всьому світі, задля допомоги даній категорії дітей. Вище описані організації забезпечують не лише базові потреби, але й надають можливості для освіти та розвитку дітей. У світі також розроблено глобальні програми, що спрямовані на соціальний захист дітей-сиріт та дітей, які залишилися без піклування дорослих. Велика кількість країн співпрацюють через міжнародні організації для обміну досвідом та розробки спільних стратегій для створення національних та міжнародних ресурсів [3].

На сьогоднішній день в Україні досить актуальна проблема пов'язана з дітьми-сиротами та дітьми, які залишилися без піклування дорослих. Кількість дітей, які стають сиротами або залишаються без батьківського піклування, зростає. Зокрема, як свідчать статистичні дані, включно з середини серпня 2022 року по січень місяць 2023 року кількість дітей, котрі в силу різних обставин стали сиротами чи опинилися без піклування батьків, збільшилася на три тисячі двісті шістьдесят п'ять. Врахувавши той факт, що кількість дітей даної категорії може змінюватись кожного дня, ми не можемо стверджувати точну цифру, а отже, на даний час це питання все ж таки залишається відкритим та актуальним.

В місті Чернігів та Чернігівській області дана проблема на сьогоднішній день залишається актуальною, адже наразі в області тисяча дев'ятсот чотирнадцять дітей-сиріт та дітей, позбавлених батьківського піклування. Проте, на жаль, остаточно ці питання не вирішуються, адже станом на початок року, в закладах інституційного догляду продовжують перебувати сто п'ятдесят чотири дитини, які шукають люблячу сім'ю.

Отже, проблема соціального захисту дітей-сиріт та дітей, позбавлених батьківського піклування не перестає бути актуальною.

В умовах російсько-української війни, дана проблема набуває своєї актуальності та потребує дослідження відповідно до нових викликів, які постали перед соціальною роботою на сьогодні.

Список використаних джерел

1. Закон України «Про охорону дитинства» від 26 квітня 2001 року №2402-III. URL:<https://zakon.rada.gov.ua/laws/show/2402-14> (дата звернення 14.04.2024).
2. Кисельова О.І., Кортікова А.В. Актуальні питання соціального захисту дітей-сиріт та дітей, позбавлених батьківського піклування, в порівняльному аналізі України та Польщі. Науковий вісник Ужгородського національного університету. Сер. Право. 2014. Вип. 24. Том 2. С.182-183.
3. Тищенко В., Пліско Є. Аналіз сучасного стану соціального захисту дітей-сиріт та дітей позбавлених батьківського піклування ДВНЗ «Донбаський державний педагогічний університет», 2022. С. 1-10.

Соколенко Ю.В., здобувач вищої освіти гр. МСР-231
Мекшун А.Д., канд. пед. наук, доцент кафедри соціальної роботи
Національний університет «Чернігівська політехніка», м. Чернігів, Україна

ОСОБЛИВОСТІ ФОРМУВАННЯ ЖИТТЄСТІЙКОСТІ ОСОБИСТОСТІ – ШЛЯХОМ СТВОРЕННЯ СОЦІАЛЬНИХ ПРОСТОРІВ

Наша країна вже не перший рік перебуває в стані повномасштабної війни. Значна частина населення залишила свої домівки тікаючи від жахів війни, чи то за кордон, чи то в межах країни ставши внутрішньо-переміщеними особами. Інша частина населення стала на захист країни від російської агресії. Більшість українців наразі перебувають у стані стресу або постійної тривожності, порушено нормальний ритм життя всього населення країни. Загроза життю, страх за своїх рідних та невизначеність в майбутньому, ось лише основні актуальні реалії сьогодення з якими щодня стикається кожен мешканець нашої країни.

З метою поліпшення психічного стану здоров'я населення та зменшення рівня тривожності Урядом України, постановою від 03.10.2023 №1049 затверджено «Порядок реалізації експериментального проекту із запровадження комплексної соціальної послуги з формування життєстійкості» [1].

Що ж таке життєстійкість? Цей термін має досить багато визначень. Разом з тим в умовах контексту реалізації експериментального проекту із запровадження комплексної соціальної послуги з формування життєстійкості, більшість дослідників схиляються, що життєстійкість – це вміння бути емоційно та ментально стабільним і продуктивним, всупереч життєвим перешкодам та труднощам.

Як зазначають дослідниці Т.М.Титаренко та Т.О.Ларіна, життєстійкість це здатність людини зберігати баланс між пристосуванням до нових вимог та прагненням жити гармонійно, повноцінно. Ця якість не є рідкісним даром, який мають лише деякі щасливчики. Її можна і треба розвинути, і тоді буде легше зустрічатися з новими випробуваннями [4].

Отже, життєстійкість це вміння та навички, які можна опанувати та розвинути, а також навчити та натренувати інших людей.

Відповідно до експериментального проекту його реалізація має базуватись на комплексному системному підході організації надання комплексної соціальної послуги, яка ґрунтується на ефективній всебічній комунікації та взаємодії стейкхолдерів (Мінсоцполітики, Нацсоцслужби, Фонду соціального захисту інвалідів, органів місцевого самоврядування, міжнародних благодійних організацій тощо).

Оскільки соціальна послуга із формування життєстійкості є комплексною вона передбачає запровадження ряду складових, які мають сприяти зниженню рівня стресу та тривожності населення, формуванню навичок надання першої психологічної допомоги, навчанню населення поведженню в критичних ситуаціях, зміцненню родинних зв'язків та розвитку батьківських компетентностей, посиленню та координації волонтерського руху, а також створенню цілісного механізму забезпечення соціальними послугами осіб, сімей та груп, які належать до вразливої категорії населення громади або опинились в складних життєвих обставинах. Зазначені чинники формування життєстійкості повинні сприяти підвищенню загальної соціальної згуртованості населення громади.

Основними заходами, складовими послуги із формування життєстійкості визначено: консультування, інформування з питань соціального та медичного захисту, надання психологічної допомоги та підтримки, оцінка потреб, просвітницька діяльність з питань психологічного здоров'я, навчання методів емоційного та психологічного розвантаження, організація простору безпеки та розвитку клубів за інтересами, батьківських та сімейних клубів, організація груп самопомоги та взаємодопомоги, координація діяльності волонтерів та інше.

Передбачено надання комплексної соціальної послуги з формування життєстійкості групам, сім'ям та за відсутності інших осіб індивідуально. Перед наданням послуги на рівні сім'ї або групи проводиться збір аналіз інформації про потреби в отриманні послуг, в необхідності залучення відповідних фахівців.

Реалізація надання комплексної соціальної послуги із формування життєстійкості відбувається на рівні територіальних громад через створення громадських соціальних просторів – центрів життєстійкості. Це має бути комфортне «домашнє» приміщення або будівля в центрі громади, яке має стати місцем психологічної та соціальної підтримки вразливої категорії населення: сімей з дітьми, ветеранів, внутрішньо переміщених осіб тощо.

Законодавчо організація та формування центрів життєстійкості передбачено Порядком організації та забезпечення організації центрів життєстійкості, затвердженого постановою Кабінету Міністрів України від 23.01.2024 № 86, яким визначено умови формування громадських соціальних просторів та осередків згуртованості територіальних громад, підтримки психічного здоров'я та застосування комплексного підходу до надання соціальних послуг населенню громади [2].

Визначено сучасні вимоги щодо інклюзивності приміщення, відповідності вимогам санітарної, технологічної та пожежної безпеки тощо. Так, зокрема в центрі життєстійкості обов'язково мають бути захисні споруди цивільного захисту.

В центрах життєстійкості мають сповідуватись прихильність та повага до всіх жителів громади, до їх проблем і потреб. Людиноцентричність має бути прерогативою в організації та створенні центру. Програми та послуги, які будуть надаватись в центрі мають забезпечувати індивідуальний підхід для кожної людини та спрямовані на її розвиток, а також вміння самоорганізовуватись, вміння вдало виходити з будь-яких кризових ситуацій.

Безбар'єрність та відкритість повинні бути однією з основних вимог до створення. Елементи взаємодії повинні бути доступними для всіх без виключення жителів громади. Фахівці, які будуть надати послуги, мають перебувати в комфортних умовах як для себе, так і для відвідувачів.

Станом на початок квітня 2024 року по всій країні створено та забезпечено функціонування близько 150 центрів життєстійкості.

Створення соціальних громадських просторів має на меті підвищити соціальну спроможність, єднання населення територіальних громад та її згуртованості шляхом створення місць для різних громадських заходів, тренінгів, залученості до участі всіх громадян громади від молоді до осіб похилого віку, ветеранів, волонтерів та інших стейкхолдерів. Зазначені ініціативи сприятимуть жителям громад зниженню рівня стресу, тривожності, поліпшенню психологічного здоров'я, родинної рівноваги, спокою та добробуту. Громадські соціальні простори мають сприяти побудові сприятливого осередку для підтримки та розвитку населення громад, самореалізації та поверненню до нормального життя.

Отже, створення центрів життєстійкості є актуальним та необхідним викликом сьогодення в реаліях повномасштабної війни, яке потребує додаткового дослідження та вивчення.

Список використаних джерел

1. Порядок реалізації експериментального проекту із запровадження комплексної соціальної послуги з формування життєстійкості, затверджений постановою КМУ від 03.10.2023 № 1049. URL: <https://zakon.rada.gov.ua/laws/show/1049-2023-%D0%BF#Text> (дата звернення 17.04.2023)
2. Порядок організації діяльності та забезпечення функціонування центрів життєстійкості, затверджений постановою КМУ від 23.01.2024 № 83. URL: <https://zakon.rada.gov.ua/laws/show/83-2024-%D0%BF#Text> (дата звернення 17.04.2023).
3. Життєстійкість. Путівник зі створення безбар'єрного простору центрів життєстійкості для надання психосоціальної підтримки та волонтерства. К. : АСТАРТА-КІІВ. 2023. 68 с.
4. Титаренко Т.М., Ларіна Т.О. Життєстійкість особистості: соціальна необхідність та безпека. URL: https://lib.iitta.gov.ua/9065/1/Zhiznestoykost_lichnosti.pdf (дата звернення 17.04.2023)

Солобай М. І., здобувачка вищої освіти гр. ПБ-231
Наукова керівниця – **Чепурна Г.Л.**, канд. психол. наук, доцент кафедри
«Психологія креативних індустрій»
Національний університет «Чернігівська політехніка», м. Чернігів, Україна

ПСИХОЛОГІЧНІ ОСОБЛИВОСТІ ДІТЕЙ ДОШКІЛЬНОГО ВІКУ

Проблеми психологічних особливостей дітей дошкільного віку, завжди були у центрі уваги психологів та науковців, оскільки цей вік є важливим підготовчим етапом до школи. Саме у цей період формується особистість та розуміння норм та цінностей суспільства. Тож сьогодні я хочу розглянути психологічні особливості поведінки дітей дошкільного віку.

Вік від трьох до шести або семи років вважається дошкільним. Джанет Піаже, наприклад, у своїй теорії когнітивного розвитку ключовими характеристиками назвав: егоцентризм, розвиток образного мислення та проблеми з логічним міркуванням[2 с. 129]. На цьому етапі розвитку, діти розвиваються через гру, навчаючись співчувати іншим, мислити логічно та пізнавати навколишній світ. Для них характерне бажання бути в центрі уваги, що зумовлюється егоцентризмом, тому важливо приділяти достатньо часу дітям на цьому етапі. У цьому періоді дошкільнята мислять буквально, тож все пояснювати треба чітко та лаконічно.

Ерік Еріксон, який розділив етапи життя на вісім частин, виразив головний конфлікт цього віку: ініціатива проти провини[1 с. 4]. Батькам дуже важливо знайти баланс між підтримкою та стримуванням ініціативи, дитина має розуміти, що таке почуття провини, але занадто часте її відчуття може негативно вплинути на її соціалізацію. Дошкільнята мають зрозуміти, що таке почуття провини та чому їх можуть покарати, тому важливо пояснювати дитині причину її покарання. Таким чином дитина буде розвивати причинно наслідкове мислення та уникати дій які можуть призвести до покарання.

Провідною діяльністю у дошкільному віці є ігри. Граючи дитина стає актором, декоратором та режисером гри, що допомагає їй налагодити зв'язок з однолітками. У іграх діти пізнають міжособистісні стосунки, поведінку людей, зовнішній світ, маючи змогу приміряти на себе різні ролі. Через гру дитина краще засвоює навички та нові знання. Часто діти дошкільного віку люблять копіювати дорослих у своїх іграх, тож варто проводити з дитиною багато часу, аби вона мала змогу запам'ятати та повторити ваші дії.[3 с. 141].

Лев Виготський, наприклад, казав: «Навчання та розвиток пов'язані один з одним з першого дня життя дитини». Тобто формування та розвиток особистості, напряду залежить від навчання[4 с. 175]. «Навчання має бути на рівень вище, за рівень дитини» казав Виготський, що означало, що не треба зупинятися на тих етапах розвитку яких ви досягли. Дошкільнята, зазвичай, зацікавлені у пізнанні світу, тому вони самі будуть тягнутися до отримання нових знань та навичок. Важливо зауважити, що дитина завжди осмислено буде копіювати поведінку батьків, тож вони, у свою чергу, мають дозволити дитині це робити, та показати приклад сформованої особистості.

Таким чином дошкільний вік, з трьох до семи років, є дуже важливим підготовчим етапом до школи. Основними характеристиками є егоцентризм та бажання пізнавати світ. У цьому віці важливо подавати приклад дитині, відповідати на усі питання та допомагати через гру, засвоювати нові навички. Дітям у цьому віці, також, дуже важливо проводити час з батьками та з однолітками.

Список використаних джерел

1. Хавелко Г.С. Вікова періодизація розвитку особистості. Львів 2019. 10 с.
2. О. П. Сергєєнкова, О. А. Столярчук, О. П. Коханова, О. В. Пасека, Вікова психологія: навч. посіб. Київ : Центр учбової літератури, 2012. 376 с.
3. Савчин М. В., Василенко Л. П. Вікова психологія: навч. посіб. Київ : Академвидав, 2005. 360 с.
4. Психологія людини: Л. С. Виготський та сучасна наука : наук. иид.: зб. ст. / за ред. М. В. Папучі Ніжинський державний університет ім. Миколи Гоголя. 420 с.

Степанова Т. А., здобувачка вищої освіти, група ФР-211
Науковий керівник – **Черняков В. В.**, канд. пед. наук, доцент
Національний університет «Чернігівська політехніка», м. Чернігів, Україна

ПСИХОЛОГІЧНІ ОСОБЛИВОСТІ ВЗАЄМОВІДНОСИН ТРЕНЕРА ЗІ СПОРТСМЕНОМ

У сучасному спорті взаємовідносини між тренером і спортсменом визначаються комплексом факторів, що включають спортивні досягнення, психологічну сумісність, емоційну підтримку та взаємне довір'я. Ці взаємовідносини є ключовим елементом успішної спортивної діяльності та досягнення високих результатів.

Проблема «Особливості психології взаємовідносин між тренером та спортсменом» залишається надзвичайно актуальною у сучасному спорті. Взаємодія між тренером і спортсменом має вирішальне значення для досягнення успіху в спортивних змаганнях та розвитку спортивної кар'єри [1; 2; 4].

Спортсмени та їхні тренери стикаються з різноманітними психологічними викликами, такими як стрес, мотивація, самоконтроль, психологічна підготовка до змагань, розвиток кому-нікаційних навичок тощо. Розуміння та ефективна робота з цими аспектами може вирішити багато проблем, з якими стикаються тренери та спортсмени на їхньому шляху до успіху.

Тренер повинен бути також відповідальним та цілеспрямованим. Він несе відповідальність за успіхи та невдачі своєї команди, тому важливо мати чіткий план дій та дотримуватися його. Цілеспрямованість допомагає тренеру досягати поставлених цілей та досягати успіху у важких ситуаціях.

Вимоги до особистості тренера включають ряд ключових характеристик, що є важливими для успішного виконання його професійних обов'язків. Ось деякі з них:

- професійні компетенції. Тренер повинен мати глибокі знання у своїй галузі, включаючи такі аспекти, як фізична підготовка, технічні навички та тактична майстерність у вибраному виді спорту;
- емоційна стійкість. Тренер повинен бути здатним ефективно керувати своїми емоціями, особливо у стресових ситуаціях під час змагань або навчальних процесів;
- комунікативні навички. Вміння ефективно спілкуватися зі спортсменами, їхніми батьками, а також іншими членами тренувального штабу та адміністративним персоналом є важливим аспектом роботи тренера;
- лідерські якості. Тренер повинен бути відмінним лідером, здатним інспірувати та мотивувати свою команду до досягнення великих результатів;
- адаптивність. Здатність адаптуватися до змінних обставин та потреб спортсменів є ключовою для успіху в різних ситуаціях;
- етичність та професійна поведінка. Тренер повинен дотримуватися високих етичних стандартів та вести себе професійно у всіх аспектах своєї діяльності [4].

На сьогоднішній день тренер-спортсменські взаємовідносини перетворилися на більш партнерські та співпрацюючі. Тренери стають не лише наставниками та керівниками, а й психологами, менторами та друзями. Вони допомагають спортсменам не лише підвищити їхні спортивні навички, а й розвивати їхній характер, мотивацію та внутрішню силу [3; 5; 6].

Спортсмени, у свою чергу, мають вірити в свого тренера і довіряти йому. Вони повинні бути відкриті до його порад та впливу, а також готові працювати над власним вдосконаленням. Взаємна взаємодопомога та взаєморозуміння стають основою для побудови успішних комунікаційних зв'язків.

У сучасному спорті взаємозв'язок між тренером і спортсменом відіграє вирішальну роль у досягненні високих спортивних результатів. Дослідження показали, що успішність співпраці між цими двома сторонами залежить від рівня довіри, взаємоповаги, взаєморозуміння та взаємної підтримки.

Міжособистні стосунки між тренером і спортсменами відіграють ключову роль у спортивній діяльності. Ці взаємини формуються на основі взаємоповаги, довіри, співпраці та емоційного підтримання і впливають на успішність спортивних досягнень. Ось деякі аспекти міжособистісних стосунків між тренером і спортсменами:

- взаємоповага і довіра. Взаємне повага і довіра є основою будь-яких відносин між тренером і спортсменами. Спортсмени повинні вірити у свого тренера, його професіоналізм і здатність допомогти їм досягти їхніх спортивних цілей;
- співпраця і комунікація. Ефективна комунікація та співпраця між тренером і спортсменами допомагають уникнути недорозумінь і досягти взаємопідтримки. Тренер повинен бути відкритим до думок і поглядів своїх спортсменів і вміти слухати їх;
- емоційна підтримка і мотивація. Тренер повинен бути емоційно зв'язаним зі своєю командою, підтримувати їх у важких часах і мотивувати до досягнення найкращих результатів. Підтримка з боку тренера може значно впливати на самоповагу та ефективність спортсменів;
- підтримка особистісного розвитку. Тренер може впливати на особистісний розвиток своїх спортсменів, допомагаючи їм розвивати не лише спортивні навички, але й особистісні якості, такі як відповідальність, володіння емоціями та лідерські якості;
- підтримка відносин поза спортом. Не лише спортивні досягнення важливі для тренера і спортсменів, але і підтримка поза спортивною ареною. Здорові міжособистісні стосунки можуть зміцнювати зв'язок між тренером і командою та сприяти загальній успішності [3; 6].

Взаємне розуміння та співпраця стимулюють мотивацію спортсмена, підвищують його ефективність тренувань та допомагають досягати поставлених цілей. Тренер відіграє визначальну роль у психологічній підготовці спортсмена, створюючи сприятливий психосоціальний клімат, сприяючи розвитку внутрішньої мотивації та допомагаючи пережити та подолати труднощі.

Успішність взаємодії між тренером і спортсменом також залежить від здатності обох сторін вирішувати конфлікти та знаходити взаєморозуміння в складних ситуаціях. Вироблення взаємного довір'я та розуміння сприяє підвищенню професійної майстерності, психологічній стійкості та досягненню спортивного успіху.

Загалом, взаємовідносини між тренером і спортсменом в сучасному спорті є ключовим фактором, що впливає на досягнення спортивних цілей та забезпечує успішну спортивну кар'єру. Ці взаємовідносини ґрунтуються на взаємному повазі, довірі та спільній меті досягнення високих результатів.

Отже, взаємозв'язок між тренером і спортсменом визначається не лише спортивними досягненнями, але й психологічними аспектами співпраці, які мають важливе значення для успішності у сучасному спорті.

Список використаних джерел

1. Бочелюк В. И., Черепехіна О. А. Психологія спорту. Київ: Центр учбової літератури, 2007. 224 с.
2. Воронова В. І. Психологія спорту: навч. посіб. Київ: Олімпійська література, 2007. 298 с.
3. Єрмолаєва Т. М. Історичні аспекти естетичного і фізичного виховання як невід'ємних складових гармонійного розвитку особистості. *Проблеми сучасної педагогічної освіти*. Харків, 2009. Вип. 23. Ч. 1. 90-94 с.
4. Іваній І. В., Сергієнко В. М. Психологія фізичного виховання та спорту: навч.-метод. посіб. Суми: ФОП Цьома С.П., 2016. 204 с.
5. Кириленко Т. С. Психологія спорту. Регуляція психічних станів: навч. посіб. Київ: Ін-т післядиплом. освіти Київ. ун-ту ім. Т. Шевченка, 2002. 112 с.
6. Клименко В. В. Психологія спорту: навч. посіб. для студ. вищ. навч. закл. Київ: МАУП, 2006. 432 с.

Степашко А.Я., здобувачка вищої освіти гр. ПБ-231
Наукова керівниця – **Чепурна Г. Л.**, канд. психол. наук, доцент
Національний університет «Чернігівська політехніка», м. Чернігів, Україна

ПОНЯТТЯ ТА ОЗНАКИ ПСИХОЛОГІЧНОГО СТРЕСУ

Психологічний стрес справді є актуальною темою, особливо в умовах сучасного світу і враховуючи поточну ситуацію з війною. Психологічний стрес під час війни в Україні має велику актуальність через його широке розповсюдження серед населення. Війна створює надзвичайні умови, які можуть призвести до різкої зміни психічного стану людей. Негативні наслідки військових дій, страх за власну безпеку та безпеку близьких, втрата дому та майна, переживання втрати близьких, невизначеність майбутнього, а також постійний страх та тривога можуть призвести до розвитку психологічного стресу та інших психічних проблем. Тому, важливо звертати увагу на психологічне здоров'я населення під час війни та надавати підтримку та доступ до психологічної допомоги. Важливо шукати способи управління стресом і звертатися за допомогою, коли це необхідно. Навчитися ефективно управляти стресом може значно покращити якість життя та допомогти зберегти здоров'я.

Термін "стрес" став відомим завдяки канадському досліднику Гансу Сельє, який вперше використав його у науковому контексті.[2] Стрес - це стан, коли людина відчуває психологічний натиск або напругу, спричинений різними факторами, такими як конфлікти на роботі, проблеми в особистому житті або негативні події. Для одних стрес може виявлятися в формі емоційного навантаження, для інших - у фізичних симптомах, таких як головний біль або напруга у м'язах. Для деяких людей стрес може мати серйозні наслідки для здоров'я, включаючи виразки шлунка або серцевий напад. Організм реагує на різні зовнішні чинники, і стрес є реакцією на ці негативні впливи. Це може бути все, від конфліктів із навколишніми до фінансових труднощів або страху перед майбутнім. Українці, особливо зараз, переживають надзвичайно важкий час, і стрес може бути одним із наслідків цієї ситуації. Чимало людей стикаються з депресією, панічними атаками та іншими психологічними проблемами. Після війни це може загостритися через травматичні враження та складнощі в адаптації до нового життя. Важливо шукати підтримку та допомогу у вирішенні цих проблем, оскільки психологічне здоров'я так само важливе, як і фізичне.

Перша стаття Сельє про загальний адаптаційний синдром вийшла у 1936 році, а в 1950-у він опублікував класичну працю на тисячу сторінок «Фізіологія й патологія стресу» з присвятою «всім, хто страждає від стресів» (й окремо - дружині «за допомогу в розумінні того, що неможливо й не потрібно виліковуватися від стресу - натомість треба навчитися одержувати від нього задоволення»)[2] Ця праця Ганса Сельє демонструє його глибоке розуміння природи стресу та підходу до його управління. Його присвята, зокрема дружині, є важливим нагадуванням про те, що стрес є неодмінною частиною життя, і вміння знаходити позитивні аспекти в цьому може допомогти знизити його негативний вплив на наше здоров'я. Це також відображає важливість підтримки та співчуття у відносинах з близькими під час періодів стресу. З точки зору психології, один із способів одержання задоволення від стресу полягає в тому, щоб розглядати стресори як виклики, які допомагають нам зростати та навчатися. Цей підхід, відомий як "стресор зростання", допомагає переорієнтувати увагу з негативних аспектів стресу на можливості для особистісного розвитку. З практичної точки зору, можна використовувати стрес як стимул до досягнень. Наприклад, відчуваючи тиск на роботі, людина може бачити це як можливість показати свої навички та здібності. Крім того, стрес може стимулювати творчий процес та допомагати знайти нові шляхи вирішення проблем. Звісно, важливо зберігати баланс і не допускати перевантаження стресом, що може призвести до вигорання. Тому важливо також навчитися ефективно управляти стресом і шукати підтримку в цьому процесі.

Марк Садомирський вважає, що ми повинні зробити для себе такий висновок: «зі стресом необхідно боротися, щоб не допустити подібного трагічного фіналу, не випускаючи

його з жорстких рамок, не даючи піднятися на другу, а тим більше на третю сходинку. І замість того, щоб ставити себе в позицію «жертви», змінити її на позицію «пе-реМохус)» [2] Марк Садомирський висловлює важливу думку щодо підходу до стресу. Він підкреслює, що зі стресом потрібно боротися, не дозволяючи йому виходити за межі контролю. Такий підхід може допомогти уникнути негативних наслідків, а також допоможе переосмислити ситуацію і взяти контроль над нею. Замість того, щоб розглядати себе як жертву, важливо змінити свою позицію на активну, що допоможе знайти шляхи вирішення проблеми. Важливо прибирати позицію жертви і долати цей стан. Це допомагає зосередитися на пошуку рішень і діях, які дозволять вийти зі стресової ситуації сильнішим та більш впевненим. Цей підхід сприяє розвитку особистості та вмінню ефективно впливати на своє життя.

Висновок полягає в тому, що стрес є неодмінною частиною життя, особливо в сучасному світі. Психологічний стрес є неодмінною частиною життя, особливо в умовах сучасного світу та враховуючи поточну ситуацію з війною. Цей стрес може мати серйозні наслідки для психічного та фізичного здоров'я людини. Важливо навчитися ефективно управляти стресом, що може значно поліпшити якість життя та зберегти здоров'я. Стресори, або фактори, які викликають стрес, можуть бути розглянуті як виклики для особистісного розвитку. Важливо вміти звертатися за підтримкою та допомогою у вирішенні проблем, пов'язаних зі стресом. Також важливо уникати перевантаження стресом та зберігати баланс у житті. Марк Садомирський правильно вказує на те, що важливо не дозволяти стресу виходити з-під контролю та не падати в роль жертви. Замість цього, важливо активно шукати шляхи вирішення проблеми та змінювати свою позицію на позитивну і конструктивну. Цей підхід може допомогти подолати стрес і вийти з ситуації сильнішим та більш впевненим у собі.

Список використаних джерел

1. Коцан І.Я., Ложкін Г.В., Мушкевич М. І. Психологія здоров'я людини за ред. І. Я. Коцана. Луцьк : Вежа. Волин. нац. ун-ту імені Лесі Українки, 2011. 316 с.
2. Наугольник Л.Б. Психологія стресу. Курс лекцій Львів: Ліга-Прес, 2013. 130 с.
3. Галецька І., Сосновський Т. Психологія здоров'я: теорія і практика. Львів : Вид. центр ЛНУ ім. І. Франка, 2006. 338 с.

УДК 159.9:796

Супронюк М.В., старший викладач

Національний університет «Чернігівська політехніка», м. Чернігів, Україна

ВПЛИВ СТРЕТЧИНГУ НА ОРГАНІЗМ ЛЮДИНИ: КОРИСТЬ ТА ПЕРЕВАГИ

Фізична форма будь-якої людини залежить від багатьох факторів, одним із яких є гнучкість. Хоча гнучкість – дуже важливий аспект хорошої фізичної форми, вона – лише одна зі спиць колеса фітнесу. Серед інших компонентів можна виділити силу, витривалість, енергійність, швидкість, рівновагу, координацію, рухливість та техніку.

Незважаючи на те, що окремі види спорту вимагають різного рівня фізичної підготовки, дуже важливо регулярно дотримуватися конкретної програми тренувань, щоб приділяти належну увагу кожному компоненту фітнес-програми. Однак, якщо не надавати значення виробленню відповідних навичок та розвитку гнучкості, можна легко отримати травму, що призведе до погіршення показників.

Тверді, застигли м'язи обмежують нормальну амплітуду рухів. У деяких випадках недостатня гнучкість може стати основною причиною болю у м'язах та суглобах. У гіршому випадку це може призвести до неможливості гнутися або навіть подивитися через плече. Тверді застигли м'язи заважають правильній роботі людського тіла.

Якщо м'язи не здатні скорочуватися та розслаблятися належним чином, це може спровокувати зниження результативності та нездатність контролювати роботу м'язів. Короткі тверді м'язи також можуть спричинити колосальне зниження сили та енергійності під час фізичної активності [1].

Для покращення гнучкості при виконанні вправ на розтяжку необхідно концентруватися насамперед на м'язах та їх фасціях (оболонці). Хоча кістки, суглоби, зв'язки, сухожилля і шкіра істотно впливають на гнучкість тіла людини.

Стретчинг - це проста і ефективна діяльність, яка допомагає покращити спортивні показники, знизити ймовірність травми і мінімізувати біль у м'язах.

На скільки різноманітні підходи до тренування сили, стільки ж існує і різних варіантів розтяжки. Важливо, що жоден тип стретчингу не кращий за інший. У кожного способу розтяжки є свої переваги та недоліки, а найкращий варіант отримати максимальну вигоду від розтяжки – вміти зіставити правильний тип стретчингу з метою, яку дюдина перед собою ставить [2].

Наприклад, пропріоцептивна нервово-м'язова розтяжка (PNF) і пасивний стретчинг добре підійдуть для постійного поліпшення показників гнучкості, але вони не зовсім підходять для розминки або підготовки тіла до будь-якого виду діяльності. Динамічний стретчинг, навпаки, відмінно відповідає завданням розминки, але він може бути небезпечний, якщо використовувати його на перших етапах реабілітаційного періоду після отримання травми. Хоча існує безліч різних варіантів стретчингу, їх можна розділити на дві основні категорії: статичний та динамічний стретчинг [1].

Розтяжка така ж важлива, як і решта тренування. Якщо людина займається спортом, який передбачає змагання, дуже важливо знайти час для стретчингу, щоб попрацювати над певними областями, які здаються затверділими або застиглими.

Дуже важливо робити розтяжку як до, так і після тренування. Якщо підібрати правильний спосіб розтяжки для досягнення потрібної мети, процес розвитку гнучкості стане простіше та ефективніше.

Для розігріву найкращим варіантом стане динамічний стретчинг. Для покращення амплітуди рухливості використовують PNF-стретчинг та активну ізольовану розтяжку. Що стосується реабілітації, найкращих результатів допоможе досягти поєднання ізометричного та активного стретчингу, а також PNF –розтяжки [3].

Переваги стретчингу:

1. Збільшення амплітуди рухів. Шляхом певного розташування окремих частин тіла людина може збільшити довжину м'язів. В результаті знижується загальна напруга у м'язах та зростає нормальна амплітуда рухливості. Шляхом збільшення амплітуди руху ми також збільшуємо відстань, на яку можуть розійтися наші кінцівки, перш ніж відбудеться пошкодження м'язів та сухожиль.

2. Збільшення сили. Збільшуючи довжину м'язів, ми збільшуємо і відстань, на яку вони здатні скорочуватися. Це призводить до імовірного зростання сили в м'язах і, таким чином, до покращення спортивних показників, а також до вдосконалення динамічної рівноваги або здатності контролювати м'язи.

3. Зниження болю у м'язах після тренувань. Стретчинг, будучи частиною ефективних вправ для розслаблення після тренування, допомагає полегшити такий біль шляхом подовження окремих м'язових волокон, підвищення циркуляції крові та позбавлення продуктів життєдіяльності.

4. Зниження втоми. Втома є основною проблемою будь-якої людини, особливо тих, хто займається спортом: вона призводить до зниження як фізичних, так і розумових показників. Підвищена гнучкість, набута завдяки регулярній розтяжці, може допомогти запобігти впливу втоми, знімаючи з м'язів-агоністів напругу. Для кожного м'яза тіла існує протилежний або протидіючий м'яз-антагоніст. Якщо м'язи, що протидіють, є більш гнучкими, робочим м'язам не доведеться генерувати занадто багато сили, щоб чинити їм опір. Таким чином, кожен рух робочих м'язів насправді потребує менших зусиль [3].

Отже, окрім переваг, описаних вище, регулярне виконання програми стретчингу сприяє також поліпшенню постави, розвитку здорового сприйняття власного тіла, поліпшенню координації, посиленню циркуляції крові, підвищенню енергії, придбання вміння знімати напругу та позбавлятися стресу.

Список використаних джерел

1. Фізичне виховання. Стретчинг: практикум / уклад. : В. В. Білецька, Ю. О. Усачов, Л. В. Ясько. Київ : НАУ, 2015. 44 с.
 2. Жданова О., Грибовська І., Данилевич М. Основи проведення рекреаційно-оздоровчих занять. *Фізична рекреація* : навч. посіб. для студ. вищ. навч. закл. фіз. виховання і спорту / Приступа Є. Н., Жданова О. М., Линець М. М. [та ін.] ; за наук. ред. Є. Приступа. Дрогобич : Коло, 2010. Ч. 2, розд. 2. С. 154–211.
 3. Воловик Н.І. Сучасні програми оздоровчого фітнесу : навч. посіб. для студ. вищ. пед. навч. закл. Київ : Видавництво НПУ ім. М. П. Драгоманова, 2015. 48 с.
-

УДК 364-78:316.7

Суровицьких С.М., здобувачка вищої освіти гр. МСР-231
Науковий керівник – Захаріна М.І., канд. філос. наук, доцент
Національний університет «Чернігівська політехніка», м. Чернігів, Україна

РОЛЬ СУЧАСНИХ ТЕХНОЛОГІЙ У ФОРМУВАННІ МОЛОДІЖНОЇ КУЛЬТУРИ ВИКЛИКИ ТА МОЖЛИВОСТІ ДЛЯ СОЦІАЛЬНОЇ РОБОТИ

Для сприяння активному розвитку громадянської свідомості серед молоді і формування успішного сучасного суспільства, наша держава визначає виховання молоді як ключовий елемент. Це означає врахування формальної (навчання в школі), неформальної (позашкільна діяльність) та сімейної (абстрактної) освіти у молодіжній політиці і загальному вихованні. Цей підхід передбачає співпрацю різних учасників освітнього процесу, таких як навчальні заклади, молодіжні організації, територіальні колективи, наукові молодіжні об'єднання та інститути підвищення кваліфікації вчителів.

Використання досвіду європейських країн у сфері молодіжних політик та аналіз їхніх освітніх і педагогічних систем показує, що простір неформального навчання і виховання будується на різних принципах. Успішність цього підходу залежить від розв'язання проблем розвитку та формування загальної інформаційної культури серед молоді.

Таке розуміння освіти як ключового чинника самореалізації особистості та побудови кар'єри визначає формування загальних засад інформаційної культури серед молоді. Це передбачає зміну цілей навчання та виховання, мотивів, норм, методів і форм, а також ролі педагога. Інформаційна культура є складовою загальної культури, яка має велике значення у сучасному інформаційному суспільстві [1].

З назви цієї концепції можна зрозуміти, що вона прямо пов'язана з активністю людей у сфері інформації. Інформаційна культура розглядається як частина загальної культури, яка зосереджена на забезпеченні людської діяльності інформацією. Вона відображає рівень організації процесів інформації, ефективність збирання, зберігання, обробки, представлення та використання різних даних, що дозволяє уявити цілісну картину світу, його моделювання і передбачення наслідків прийнятих рішень.

Формування основ інформаційної культури у молоді включає навчання основам інформаційної діяльності, яке дозволяє ознайомитися з різноманітними інформаційними ресурсами суспільства, методами пошуку потрібної інформації, прийомами аналізу і синтезу повідомлень, їх обробки, переосмислення та практичного використання. Основними інструментами у цьому процесі є сучасні інформаційно-комунікаційні технології, знання яких є необхідною складовою інформаційної культури. При розширенні обсягу отриманої та обробленої інформації використання сучасних інформаційно-комунікаційних технологій впливає на розвиток особистості, формуючи асоціативні зв'язки між різними фрагментами інформації.

Таким чином, у молодих людей поступово формується внутрішнє збагачення особистості, що виявляється у розвитку їхнього інтелектуального та духовного потенціалу. Однак, для зменшення негативного впливу інформатизації на культурну сферу, важливо уникати абсолютизації інформаційно-комунікаційних технологій ні в освіті, ні в інших сферах людської діяльності. Головною метою сучасного суспільства залишається виховання

особистості за допомогою різноманітних методів соціокультурного впливу, незалежно від рівня розвитку інформаційно-комунікаційних технологій [2].

Розглянемо основні принципи створення системи формування основ інформаційної культури у молоді:

- формування інформаційної культури у молоді має бути постійним процесом, що охоплює такі аспекти як філософські та методологічні підходи до розвитку інформаційного суспільства, його економічні, соціальні та правові аспекти.

- зміст інформаційної культури та методи її формування мають бути відповідними метам, змісту, методам, засобам і організаційним формам навчання та дослідницької роботи молоді. Вони повинні відповідати рівню науково-технічного, соціально-економічного і культурного розвитку суспільства.

- суть інформаційної культури молоді пов'язана з характером їхньої діяльності, тому володіння інформаційно-комунікаційними технологіями, які використовуються у їхній роботі, стає важливою частиною їхньої інформаційної культури. Варто зазначити, що формування інформаційної культури у молоді не відбувається миттєво, але є складним і багатогранним процесом.

На всіх етапах цього процесу ключовим є розвиток активної діяльній поведінки у молоді. Таким чином, володіння відповідним рівнем інформаційної культури, яка є властивою сучасному суспільству, стає необхідною умовою для формування активної громадянської позиції та подальшого успіху молоді в цьому суспільстві [3].

Сучасні технології відіграють значну роль у формуванні молодіжної культури і створюють як виклики, так і можливості для соціальної роботи. Соціальні медіа і месенджери стали основними каналами комунікації для молоді. Це відкриває можливості для підтримки, консультування та навіть проведення соціальних програм через ці платформи.

Онлайн-середовище також приховує загрози, такі як кібербулінг, онлайн-залежність та експозиція насильству. Соціальні працівники повинні бути готові надавати підтримку та допомогу у вирішенні цих проблем.

Інтернет і мультимедійні технології відкривають нові можливості для навчання та саморозвитку. Соціальні працівники можуть використовувати ці ресурси для підвищення освіти та навичок молоді.

Віртуальна реальність і розширена реальність – ці технології надають можливості для іммерсивного навчання і спілкування. Вони можуть бути використані для створення емпатичних інтерактивних досвідів, що сприяють розвитку молодіжної культури.

Зростаюча цифрова грамотність стає ключовою компетенцією для молоді. Соціальні працівники можуть працювати над розвитком цих навичок через спеціальні тренінги та програми.

Інтернет дозволяє молоді отримувати доступ до різноманітної інформації про культуру, суспільство та світові події. Це допомагає розширити їхні горизонти і розуміння.

Отже, соціальні працівники повинні бути готові використовувати ці технології для спілкування, навчання та підтримки молоді, а також бути свідомими викликів, які вони можуть створювати, і працювати над їхнім вирішенням.

Список використаних джерел

1. Дем'яненко В. Б. Інформатика в системі фундаменталізації навчання учнів Малої академії наук України. *Науковий часопис НПУ імені М. П. Драгоманова*. Сер. № 2. Комп'ютерно-орієнтовані системи навчання: зб. наук. пр. / редрада. Київ: НПУ ім. М. П. Драгоманова, 2014. № 14 (21). С. 70-77.

2. Сидоренко О.О., Кухарчук А.В., Ткаченко О.Р. Правова культура: поняття, склад та її стан в Україні. *Юридичний науковий електронний журнал*. 2021. № 4. С. 62–64.

3. Зимогляд В. Політична і правова культура: проблема взаємозв'язку в процесах модернізації. *Вісник Національної юридичної академії України імені Я. Мудрого*. 2011. № 8. С. 247–249.

Таран А. В., здобувачка вищої освіти гр. СР-231
Науковий керівник – **Ковтун А. Ю.**, викладач
Національний університет «Чернігівська політехніка», м. Чернігів, Україна

ОСОБЛИВОСТІ НАДАННЯ СОЦІАЛЬНО-ПСИХОЛОГІЧНОЇ ДОПОМОГИ СІМ'ЯМ, ЯКІ ОПИНИЛИСЯ В СКЛАДНИХ ЖИТТЄВИХ ОБСТАВИНАХ

Проблематика особливостей надання соціально-психологічної допомоги сім'ям, які опинились у складному положенні включає цілу низку факторів: соціальний статус, психічний стан, культурні відмінності та матеріальну забезпеченість. Складність надання соціально-психологічної допомоги сім'ям, які опинилися в складних життєвих обставинах, має різноманітну кількість аспектів. Одним з таких аспектів є недоступність допомоги. Недостатнє інформаційне забезпечення може ускладнювати доступ сімей до необхідних їм ресурсів. Наступним аспектом є соціальна ізоляція. Люди у складних життєвих ситуаціях можуть відчувати соціальне відчуження через негативне відношення та відсутність підтримки з боку інших. Також, ще одним аспектом є психологічні труднощі, коли сім'ї страждають від стресу, тривоги, депресії та інших психологічних проблем, що спричинені складними умовами життя. Не мало важливим аспектом є потреба дітей в освіті та розвитку. У сім'ях з обмеженими ресурсами діти потребують особливої підтримки у навчанні для того, щоб подолати негативний вплив сімейних проблем. Загалом, існує велика кількість різних аспектів, розглянемо основні.

Сім'ї, які перебувають у складних життєвих обставинах, потребують підтримки і допомоги з боку соціальних працівників. Соціальні працівники можуть надавати консультації, психологічну підтримку, фінансову допомогу та інші ресурси, які допомагають сім'ям подолати труднощі. Особливістю цієї допомоги є те, що вона забезпечує індивідуальний підхід, враховуючи потреби та можливості кожної сім'ї [1, с. 15].

Наукова література з питань надання соціальних послуг сім'ям, які опинились у кризових ситуаціях в Україні, налічує значну кількість робіт. Ознайомившись з публікаціями професійних експертів в галузі соціальної роботи, варто зазначити, що дана тема є актуальною. Проаналізувавши статтю Є. Дурманенко «Конфлікти в сім'ї: причини виникнення та методи вирішення» можна сказати, що авторка звернула увагу на основні причини виникнення конфліктів. Досліджуючи методи розв'язання сімейного конфлікту, Є. Дурманенко звернула увагу на те, що стиль поведінки у кризових ситуаціях має важливе значення. Домінуючий стиль поведінки в конфліктній взаємодії є методом вирішення конфлікту. Сам стиль поведінки визначається, спрямованістю дій особистості на реалізацію власних інтересів та мірою активності особистості в реалізації цих інтересів [3, с. 40].

Надання соціально-психологічної допомоги сім'ям у складних життєвих ситуаціях є важливим аспектом соціальної роботи. Сім'я, яка опинилась у кризовій ситуації - це сім'я, яка зазнає соціальні, економічні, комунікаційні, вікові, медичні, родинні та інші проблеми і виклики, що не в змозі подолати самостійно і, які спричиняють її соціальну непристосованість. Існує кілька класифікацій категорії «складні життєві обставини». Одні вчені класифікують за ступенем участі людини: складні життєві обставини (хвороба, небезпека інвалідності, смерть); складні обставини, які пов'язані з виконанням будь-якої задачі (утруднення, протидія, перешкоди, невдачі); складні обставини, які пов'язані з соціальним впливом (оцінка й критика, конфлікти й тиск). Інші науковці визначають складні обставини в загальному плані, як обставини неможливості [2, с. 10]. Це такі обставини, в яких людина стикається з неможливістю реалізувати внутрішні потреби

свого життя. Надання допомоги таким сім'ям вимагає не лише розуміння проблеми сім'ї, але й підтримки та надання практичної допомоги. Серед практичної допомоги є такі аспекти:

1.Індивідуальний підхід. Кожна сім'я має свої унікальні потреби. Підходячи до кожної сім'ї індивідуально можна забезпечити більш ефективну підтримку кожному члену сім'ї.

2.Системний підхід. Погляд на сім'ю, як на систему допомагає зрозуміти стосунки між її членами та вплив зовнішніх чинників на сім'ю. Це може допомогти визначити ключові проблеми та розробити план подолання труднощів.

3.Емпатія та підтримка. Важливо виявляти емпатію та пропонувати підтримку членам родини під час надання послуг, щоб вони відчували, що їх розуміють і підтримують.

4.Стрес-орієнтовний підхід. Цей підхід спрямований на те, щоб допомогти сім'ї адаптуватись та відновлюватись після стресових ситуацій.

5. Травматичний підхід. Фокусується на розумінні та лікуванні впливу травматичних подій у житті сім'ї [4, с. 34].

Ці аспекти можуть використовуватися окремо або у поєднанні залежно від потреб кожної сім'ї та їхньої ситуації. Вони допомагають забезпечити ефективну підтримку сім'ям у кризових ситуаціях.

Отже, проаналізувавши публікації та статті науковців, можна сказати, що надання соціально-психологічної допомоги сім'ям, які опинилися в складних життєвих обставинах, вимагає в першу чергу індивідуального та системного підходів. Важливо забезпечити сім'ям підтримку, яка включає в себе як емоційну, так і практичну допомогу.

Список використаних джерел:

1. Дворник О. Аналіз стану надання соціальних послуг сім'ям, які опинилися у складних життєвих обставинах вид. 2022. Вип. 1(8) 66 с. URL: https://library.udpu.edu.ua/library_files/soc_robota_soc_osvita/2022_1/9.pdf (дата звернення: 11.04.2024)
2. Дурманенко Є. Конфлікти в сім'ї: причини виникнення та методи вирішення. Луцьк: 2021. 104 с.
3. Соціальна робота з сім'ями, дітьми та молоддю : навч. посіб. / І. Пеша, В. Галайджок, І.Сопівник, О. Кошук. Київ : Компринт, 2023. 450 с.
4. Серга Т. Соціальні технології : актуальні проблеми теорії та практики. Київ : 2011. 231 с. URL : <http://dspace.wunu.edu.ua/bitstream/316497/26478/1/Lek.pdf> (дата звернення: 11.04.2024).

УДК 364-7:364.6

Терехович А.В., здобувач вищої освіти, гр. СП-201

Науковий керівник – **Лещенко М.Є.**, старший викладач

Національний університет «Чернігівська політехніка», Чернігів, Україна

ПРОБЛЕМА СОЦІАЛЬНОГО СИРІТСТВА В УКРАЇНІ

Сучасні українські невтішні реалії доповнюються серйозною проблемою соціального сирітства. Війна, нестабільна соціально-економічна, політична ситуація призводять до збільшення чисельності сімей з тим чи іншим рівнем соціально-економічної чи структурної дезорганізації. Через війну в Україні залишилися тисячі дітей сиротами, втратили зв'язок з рідними та потрапили у складні життєві обставини. Наразі неможливо захистити права дітей – громадян України, які залишилися на окупованій території, оскільки там зріс рівень соціального сирітства, усиновлення дітей припинилося і не захищені права дітей-сиріт та дітей, позбавлених батьківського піклування. В Україні кількість соціальних сиріт значно перевищує кількість сиріт біологічних. Соціальне сирітство – одна з невирішених проблем українського суспільства. Війна, нестабільна соціально-економічна, політична ситуація призводять до збільшення кількості сімей з тим

чи іншим рівнем соціально-економічної чи структурної неорганізованості. Тому обґрунтування шляхів попередження соціального сирітства, умов його покращення в сучасній Україні є актуальною проблемою сучасності, яка потребує негайного вирішення.

Вивченням проблеми соціального сирітства займалися такі вітчизняні вчені як І.Пеша [4], Л. Волинець, Л.Кривачук, О. Терновець [7], А. Васюріна, В. Яремчук [8], Н.Комарова, Б. Кобзарь, В.Яковенко, О. Балакірева, І. Сопівник [6] та інші.

Поняття «соціальні сироти» увійшло в наше життя в 90-х роках минулого століття. Проблема соціального сирітства набула особливої актуальності в Україні в останні десятиліття. Вона свідчить про кризу сімейних цінностей, неспроможність родини протистояти соціально-економічним та політичним проблемам, які останнім часом звалились на суспільство в цілому і на український народ зокрема. Призупинення або ухилення батьків від виконання своїх обов'язків щодо неповнолітніх дітей відбувається з багатьох причин. Серед головних найчастіше називають економічні проблеми, безробіття та бідність. В результаті українці працевлаштовуються за межами держави. Це змушує багатьох із них надовго залишати дітей у інших родичів. Вчені в рамках проекту ЮНІСЕФ «Трансформація державної системи інститутів піклування про дитину в Україні» (1998) визначають соціальних сиріт як особливу соціально-демографічну групу дітей, які з соціальних, економічних і морально-психологічних причин залишилися сиротами при живих батьках. Більшість дослідників вважають, що соціальні сироти – це неповнолітні, обоє або один із батьків яких тимчасово знайшли оплачувану діяльність за кордоном і залишили їх під наглядом родичів, друзів та сусідів. Як показує практика, ці діти, яким не вистачає батьківського піклування та виховання, часто втрапляють в халепи через те, що попадають під поганий вплив [3].

Які ж причини соціального сирітства? Перш за все, це: низький матеріальний рівень життя багатьох сімей, безробіття батьків; професія батьків, яка вимагає частої і тривалої відсутності; відсутність постійного житла (малозабезпечені сім'ї продають будинки для забезпечення їх існування, тому діти, залишаються без притулку); асоціальний спосіб життя одного або обох батьків, а саме різні види залежності (алкоголізм, наркотики чи токсикоманія, проституція, участь у протиправній діяльності; примушування дітей жебракувати; різні форми насильства над дітьми домашнього або в державних закладах опіки державного будинки престарілих; послаблення функцій державних інституцій, покликаних займатися освітою та навчання дітей; послаблення моральної відповідальності батьків за виховання дітей. Як правило, батьків позбавляють права на виховання власних дітей, внаслідок їх психологічної, соціальної чи фізичної нездатності виконувати батьківські обов'язки. Особи, які поведуться суспільно небезпечно (девіантно) – зловживають алкоголем, наркотиками, звичайно ж, не можуть забезпечити дитині всі необхідні умови для навчання та розвитку, тому їх позбавляють батьківських прав державні органи опіки та піклування [1].

Українські науковці активно працюють у напрямку реалізації програм соціально-психологічної допомоги, адаптації та реабілітації соціальних сиріт у тісній співпраці з волонтерськими та неурядовими організаціями. Корисним для впровадження стане вивчення світового досвіду та історичних контекстів соціальних програм реабілітації, адаптації та соціально-психологічної допомоги соціальним и сиротам.

Найпершим завданням профілактики соціального сирітства є допомога родині у створенні теплої дружньої атмосфери. Нам імпонує думка І.Сопівник, яка стверджує: «Одним із основних шляхів первинної профілактики соціального сирітства є формування у молоді системи сімейних цінностей, зокрема: подружня вірність, піклування про дітей, піклування про батьків і старших у сім'ї, пошана предків, догляд за їхніми могилами, взаємна любов батьків, злагода та довір'я між членами сім'ї, гармонія стосунків поколінь у сім'ї, демократизм стосунків, повага до прав дитини і старших, відповідальність за інших членів сім'ї, здоровий спосіб життя, дотримання народних звичаїв, оберігання традицій, гостинність, сімейна відкритість щодо суспільного життя, багатодітність» [6].

Важливим є також покращення підготовки фахівців з соціальної роботи, які займаються проблемами соціальних сиріт у громадах. Вони мають володіти передовими технологіями, які дозволять не тільки надавати соціально-психологічну допомогу соціальним сиротами, але насамперед, спрямувати зусилля на підтримку і виховання молодих сімей для профілактики виникнення соціального сирітства.

Таким чином, наразі в Україні загострюється проблема соціального сирітства. Через війну деякі родини вимушено розлучені через незалежні від них обставини, а деякі потрапили у складні життєві умови, багато дітей залишились без належного батьківського піклування через економічні та соціальні причини. Тому сьогодні основним завданням соціально-педагогічної роботи щодо соціального сирітства є, по-можливості, запобігання такому явищу; влаштування таких дітей до сімейних форм виховання та всебічна соціально-психологічна допомога соціальним сиротам.

Список використаних джерел

1. Кальченко Л. В. Змістовна характеристика цільового компоненту системи соціально-педагогічної роботи з превенції соціального сирітства у територіальній громаді міста. *Вісник Луганського національного університету імені Тараса Шевченка : Педагогічні науки* / відп. за вип. О. Л. Караман, Я. І. Юрків 2020. №7 (338). С.158-174.
2. Комар І.В., Петришин Р.А. Розвиток сімейних форм виховання як напрям соціальної політики в Україні на сучасному етапі. *Перспективи та інновації науки*. Сер. Педагогіка. 2022. № 6(11). С.183-192.
3. Невдоха К. С., Лугова В. М. Соціальне сирітство в Україні: шляхи його подолання. *Сучасна наука: проблеми та перспективи* : матер. VI міжнар. наук.-практ. конф., м. Київ, 12-13 січ. 2022 р.: тези допов. Київ: МЦНІД, 2022. Ч. II. С. 57-58.
4. Пеша І.В. Соціальний захист дітей-сиріт та дітей, позбавлених батьківського піклування (проблеми реформування) / ред. О.П. Кросюк ; Укр. ін-т соц. досліджень, Ін-т дитинства. Київ : Логос, 2000. 87 с.
5. Рідкодубська Г. А. Профілактика соціального сирітства. *Освіта та педагогічна наука*. 2023. №1 (182). С. 78-85.
6. Сопівник І.В. Формування сімейних цінностей та батьківської відповідальності – основа первинної профілактики соціального сирітства. *Соціальна профілактика сирітства* : матеріали наук.-практ. Семінару. м. Київ, 20 бер. 2018 р. Київ, 2018. С. 7-9.
7. Терновець О. М. Дослідження соціального сирітства в історико-педагогічній ретроспективі *Вісник Луганського національного університету імені Тараса Шевченка*. Педагогічні науки. 2017. № 1(1). С. 225-231.
8. Яремчук В.В. Феномен соціального сирітства як наукова проблема. *Вісник психології і соціальної педагогіки*. 2012. № 9. URL: <http://www.psych.kiev.ua/> (дата звернення: 05.04.24).

УДК 364-78:349.3

Терещенко І.І., здобувач вищої освіти гр. СР-231

Науковий керівник – **Мекшун А. Д.**, кан. пед. наук, доцент кафедри соціальної роботи
Національний університет “Чернігівська політехніка”, м. Чернігів, Україна

ПРОБЛЕМИ ТА ПЕРСПЕКТИВИ ДІЯЛЬНОСТІ ОРГАНІВ СОЦІАЛЬНОЇ РОБОТИ

Сучасне суспільство стикається з багатьма проблемами, які погіршують життя людей. Серед цих проблем – бідність, безробіття, інвалідність, проблеми в сім'ї, насильство та інші. Органи соціальної роботи, які надають допомогу та підтримку нужденним групам населення, відіграють важливу роль у вирішенні цих проблем. Це установи, як державні, так і недержавні, які надають соціальну допомогу та підтримку нужденним групам населення [1]. Їхня мета полягає в тому, щоб захистити права та інтереси людей, які перебувають у складних життєвих обставинах, і допомогти їм адаптуватися та інтегруватися в суспільство [2].

Дані установи стикаються з однією з найгостріших проблем, що стоять перед ними, — брак фінансової допомоги. Для надання високоякісних послуг і підтримки найбільш вразливих груп населення система соціального захисту потребує значних фінансових

ресурсів, вони часто не можуть виконувати програми та проекти, спрямовані на соціальну підтримку населення, через недостатнє фінансування [3].

Органи соціальної сфери мають погану систему управління, що є ще однією з серйозних проблем. Процес надання соціальних послуг ускладнюється та зменшується через недостатню координацію дій і розподіл ресурсів. Для покращення роботи необхідно вдосконалити системи управління та гарантувати, що вони працюють.

Крім того, недостатня кваліфікація працівників соціальної роботи є важливою проблемою. Працівники, які працюють у сфері соціальної роботи, повинні постійно підвищувати свою кваліфікацію та знаходити нові способи працювати, оскільки соціальне середовище змінюється та виникають нові проблеми. Недостатня кваліфікація може вплинути на якість послуг і ефективність [3].

Незважаючи на ці проблеми, у діяльності органів соціальної роботи є значні перспективи розвитку. Зокрема, вдосконалення фінансового забезпечення, впровадження сучасних технологій управління, підвищення кваліфікації працівників та розвиток партнерських відносин можуть позитивно вплинути на якість наданих послуг та забезпечити сталий розвиток системи соціального захисту.

Таким чином, для подальшого покращення системи соціального захисту та підтримки вразливих груп населення важливо проводити дослідження проблем і перспектив діяльності органів соціальної сфери.

Список використаних джерел

1. Соціальна робота: проблеми сьогодення та перспективи розвитку : матеріали Всеукр. наук.-практ. конф. URL: <https://cdu.edu.ua/?view=article&id=837&catid=39> (дата звернення: 20.04.2024).
2. Аналіз закону України "Про соціальну роботу з сім'ями, дітьми та молоддю". URL : <https://zakon.rada.gov.ua/laws/show/2558-14#Text> (дата звернення: 20.04.2024).
3. Актуальні проблеми соціальної роботи та соціального забезпечення : європейський вимір. URL: <http://surl.li/sosob> (дата звернення: 20.04.2024).

УДК 615.82:796

Титаренко В. І., старший викладач кафедри фізичної реабілітації

Черняков В. В., кандидат педагогічних наук, доцент

Національний університет «Чернігівська політехніка», м. Чернігів, Україна

ОСОБЛИВОСТІ ЗАСТОСУВАННЯ КИТАЙСЬКОГО ЛІКУВАЛЬНОГО МАСАЖУ У СПОРТИВНІЙ МЕДИЦИНІ

Прийоми китайського класичного лікувального масажу – дуже поширений у традиційній медицині Китаю засіб профілактики та лікування захворювань. Він є сукупністю прийомів дозованого механічного впливу на різні ділянки людського тіла. Ефект обумовлюється прискоренням кровотоку, механічним подразненням нервових закінчень у шкірі та приведенням у рух жирової тканини. Якщо використати традиційну китайську термінологію, то результатом застосування масажу є згладжений дисбаланс між «ян» та «їнь», нормалізація циркуляції життєвої енергії «ци» [3].

Ще однією особливістю класичного китайського масажу є те, що вплив здійснюється на біологічно активні точки, а поверхневі, лінійні рухи виконують з урахуванням траєкторії енергетичних каналів (меридіанів) та спрямування в них струму енергії.

В основі китайського лікувального масажу полягають специфічні прийоми, що становлять основу методів профілактики та лікування. До них належать такі прийоми [1; 4]:

Натискання (ань) в одному напрямку – прийом проводиться одним пальцем (першою фалангою), суглобами пальців або ліктем. Тиск має бути м'яким, середнім або дуже

сильним. Застосовують прийом для масажу голови, шиї, ніг та ділянки крижів. При масажі живота можливе натискання долонею.

Штовхання в одному напрямку з натисканням вниз (туй) – прийом виконується поетапно великим пальцем або подушечками великих пальців (зазвичай в активні точки енергетичних каналів); використовується в основному для на шкірні покриви. Натискання з штовханням буває перпендикулярним, поперечним, півколовим, може поєднуватися з гладженням.

Защипування (на) – прийом, який використовується для посилення тону м'язів та суглобів. Вплив здійснюють на енергетичні канали через защипування шкіри, м'язів та сухожилля. Защипування здійснюють як захоплення великим та вказівним або всіма пальцями кисті. Прийом може поєднуватися з потряхуванням або рухом, що вібрує, яке виконують спочатку легко й ніжно, а потім поступово все енергійніше. Різновид прийому – прищипування (чинь-сона) – полягає у стисканні шкіри та м'язів на шиї та плечах у складки.

Обертання (мо) – вплив роблять на точку або болючу ділянку тіла обертальними рухами (пальцями, ребром долоні, всією долонею).

Поєднання прийомів обертання та натискання, а також розминання обертанням з переважанням натискання (жоу) – прийом виконується пальцем, долонею, кулаком або ліктем. Починають процедуру із невеликого зусилля, яке поступово посилюють.

Поступально-поворотне штовхання (ца) – відрізняється від прийому штовхання та натискання (туй) тим, що поступально-поворотне штовхання проводиться у двох напрямках. Рухи можна робити лінійно вперед-назад або поперечно, задіявши для цього ребро долоні або її основу. Прийом виконується швидко та без натискання вниз. Застосовують його для зігрівання енергетичного меридіана: тепловий ефект проявляється переважно при меншій площі зіткнення руки із ділянкою, що масажується.

Скатування (гун) – прийом, що застосовується для лікування нервової системи, м'язів та суглобів, загалом опорно-рухового апарату. Виконується кулаком, кісточками кулака чи тильною стороною долоні. Скатування буває горизонтальним та вертикальним. Виконують його там, де є товстий м'язовий шар: зазвичай на спині, плечах, попереку, сідницях, ногах.

«Гра на струні» (бо) – прийом виконують кількома пальцями або одним (великим), а також кінчиком або бічною частиною подушечки дистальної фаланги.

Розтирання між долонями (ча-фа) – прийом, який виконують частіше при масажі кінцівок, у ділянці голови та попереку.

Штовхання з одночасним перекошуванням великим пальцем (жи чхан) – прийом здійснюють пензлем, який ніби підвішений, плече розслаблене. Тиск чиниться не сильний, тільки вагою кулака. Прийом виконують головним чином на грудях та животі. Його можна поєднувати із обертанням. У цьому випадку чотири інші пальці здійснюють тертя.

Постукування (по-фа) – прийом виконують з різним ступенем натиску, одним або декількома пальцями, кулаком, долонею, ребром або тильною стороною долоні.

У китайському масажі розрізняють тонізуючу (стимулюючу, збуджуючу) та заспокійливу (розслаблюючу, седативну, «гальмівну») техніку виконання прийомів.

До стимулювання, підвищення загального тону та збудження організму призводить коротке сильне натискання протягом 1-2 секунд, потім 4-5 секунд слід «вкручувати» палець з натисканням, після чого швидко й різко зняти його з акупунктурної точки. Середня тривалість тонізуючого натискання на кожну точку акупунктури та енергетичний меридіан може становити не більше 10 секунд. Прийом повторюють 8-15 разів на одній БАТ, загальний час дії – 2-3 хвилини. Тонізуючий точковий масаж роблять по ходу енергетичних каналів, виконують легко, але енергійно та глибоко; допускаються відчуття на межі больового синдрому. Здійснюють подібний масаж за рекомендацією

лікаря для підвищення життєвого тону. Гарні результати ця методика дає перед ранковою зарядкою. Крім натискань, для підвищення загального тону застосовують прийоми погладжування, дотику, обертання, тертя подушечками пальців [2].

Седативний масаж також здійснюють по ходу енергетичних каналів, проте для «гальмівного» методу характерними є поступово наростаюча інтенсивність подразнення, велика тривалість впливу.

Спочатку протягом 2-3 секунд проводять пресинг на потрібну БАТ, потім 5-6 секунд роблять повільні обертальні рухи за годинниковою стрілкою з поступовим збільшенням амплітуди та наростаючою силою подразнення. Після 5-6 секунд, не відриваючи пальців, виконують обертання проти годинникової стрілки. Палець можна не забирати, а пресинг повторити ще 10-15 разів. Цей прийом має заспокійливу, болезаспокійливу, гіпосенсибілізуючу дію.

Виконувати китайський масаж можна як руками, так і спеціальними пристосуваннями – різного розміру дерев'яними молоточками, спеціальними загостреними паличками, порцеляновими лопаточками і навіть вимоченим в гарячій воді півнячим крилом. Молоточки використовують для м'якого постукування окремих частин тіла, яке активізує рух «ци» та запобігає в організмі застою крові. Спеціально загостреними паличками здійснюють чітко локалізований та глибокий масажний вплив на БАТ. Інтенсивні відчуття, що виникають при цьому, досягають певних органів. Подібні масажні впливи мають сильний терапевтичний ефект. Найчастіше пристосування для китайського масажу виготовляють з дерева, рогу буйвола, але найбільшою популярністю користується нефрит – напівдорогоцінний камінь, який має низку цілющих властивостей, причому у першу чергу благотворно впливає на циркуляцію енергії і крові [4].

Загострені палички рекомендується застосовувати для масажу БАТ на вушній раковині. Оскільки акупунктурні точки розташовані тут дуже скучено та малі за розміром, то їх пальцями обробляти незручно, а отже, і масаж буде неефективним.

Лікувальний масаж зазвичай виконують без медикаментозних засобів. Однак іноді допускається змащення рук цілющим кремом чи розігрівальною. Також у ділянку на тілі пацієнта, який належить масажувати, можна втирати пасту із подрібненого на порошок рису або яєчного білка.

В даний час для стимуляції життєвих точок використовують різні методи рефлексотерапії: вакуумтерапію (після зняття голки на БАТ ставлять особливу медичну банку), припікання (здійснюється шляхом термодії із застосуванням полинових сигар), магнітопунктуру, лазерне випромінювання низької інтенсивності, електропунктуру (низької частоти). Але найбільш популярними залишаються акупунктура та акупресура.

Список використаних джерел

1. Xu Xiangcai. Chinese Tui Na Massage: The Essential Guide to Treating Injuries, Improving Health, & Balancing Qi. YMAA Publication Center, 2021. 552 p.
2. Volodymyr V. Cherniakov, Volodymyr O. Zaitsev, Yurii L. Maidikov, Viacheslav I. Tytarenko. Particularities of using the point massage in the aspect of kinesiological competence of physical therapist. Acta Balneologica. TOM LXIV. NUMER 2 (168). Aluna Publishing, 2022. P. 192-196. ISSN 2082 – 1867.
3. Основи масажу та самомасажу: навч. метод. посіб. / укл. С.В. Дарійчук. Чернівці : Чернівецький нац. ун-т, 2018. 184 с.
4. Ян Цзюньмин. Китайский цигун-массаж. Общий массаж. Пер. с англ. Т. Литвин. Киев: «София», 2000. 242 с.

Ткаченко А.Р., здобувач вищої освіти, група ЛС-221
Науковий керівник – **Дудоров О.М.**, ст. викладач
Національний університет «Чернігівська політехніка», м. Чернігів, Україна

ДЕЯКІ АСПЕКТИ ФОРМ НАВЧАННЯ У СИСТЕМІ ФІЗИЧНОГО ВИХОВАННЯ

Пандемія коронавірусу та повномасштабне вторгнення дуже різко змінило освітній процес. Замість традиційних очних занять прийшли онлайн-формат та змішана система навчання. На заняттях почали активно використовувати інтерактивні інструменти.

Саме такі форми навчання мають свої позитивні та негативні сторони. Тож нашою метою є вивчення даної проблеми, адже вона актуальна в наш час.

Дистанційне навчання у фізичному вихованні необхідно розглядати як один з елементів системи вищої освіти, який дозволяє задовольняти потреби учасників навчального процесу у доступі до специфічної інформації спортивного, фізкультурно-розвивального, оздоровчого, рекреаційного характеру. Дистанційне навчання з однієї сторони є мобільним, оперативним та інтерактивним, що дозволяє всім учасникам навчального процесу вчитися, взаємодіяти та розвивати особистісні комунікативні здібності засобами фізичної культури. З іншої сторони дистанційне навчання обмежує такі переваги традиційного навчання як можливість активної участі у спортивній діяльності у складі команди, організації змагань, надання взаємодопомоги, покращення емоційного стану студентів під час проведення занять з фізичного виховання. Під час переходу на дистанційну форму навчання стає неможливим проведення масових спортивно-розважальних заходів, організація тренувань збірних команд, проведення туристичних подорожей а також змагань з різних видів спорту. Дистанційне навчання значно обмежує різноманітність застосування форм, методів та засобів фізичного виховання студентів, що в підсумку негативно впливає на кінцевий результат та досягнення мети фізичного виховання. [1]

У своїй роботі Ю. В. Триус трактує «змішане навчання» як «комбіноване навчання» і розглядає його як «цілеспрямований процес здобування знань, набуття умінь і навичок, засвоєння способів пізнавальної діяльності суб'єктом навчання та розвитку його творчих здібностей на основі комплексного і систематичного використання традиційних, інноваційних педагогічних технологій та інформаційно- комунікаційних технологій навчання за принципами взаємного доповнення з метою підвищення якості освіти» [2].

В закладах вищої освіти України, одним із способів реалізації системи змішаного навчання є використання середовища Moodle (Modular Object-Oriented Dynamic Learning Environment). Дане середовище представляє собою дистанційне навчання як складову системи змішаного навчання. Ця платформа вважається найпопулярнішою в освітніх системах багатьох країн світу. Вона надійна в експлуатації, модульна, безпечна, сумісна, зручна у використанні та управлінні навчально-освітнім процесом студентів, а також дозволяє використовувати її як засіб розвитку студентів і підвищення кваліфікації викладача. Викладач у середовищі Moodle розміщує навчально-методичне забезпечення дисципліни у різних форматах: текстовому, графічному, анімаційному, гіпертекстовому та ін. Для підвищення мотивації студентів до вивчення навчального матеріалу, викладач також розміщує відеоуроки. Система Moodle надає доступ студентові до його ресурсів, що надає можливість вивчення дисципліни. Студент самостійно опрацьовує навчальний матеріал, виконує необхідні навчальні завдання, складає іспити та заліки у вигляді тестування, анкетування, залучається до форуму, e-mail. Це надає студентам можливість спілкуватись як з одногрупниками, так і з викладачем, та задавати питання, не чекаючи лекції. Але, як зауважує Чередніченко, викладачеві потрібно чітко організувати навчальний процес, стимулювати самоконтроль і розвивати різні способи продуктивної

праці зі студентами. Важливим чинником є формування стійкої мотивації до навчально-пізнавальної діяльності, яка повинна підтримуватися на протязі всього процесу навчання [3].

На даний момент у Національному університеті «Чернігівська політехніка» запроваджена змішана форма навчання.

Тож можна зробити висновок, що різні форми навчання мають свої переваги і недоліки. Їх потрібно враховувати під час побудови якісної програми навчання і поєднувати сильні сторони різних форм навчання.

Список використаних джерел

1. Мозолев О.Ф. Ізичне виховання студентів в період впровадження дистанційного та змішаної форм навчання. *Scientific Collection «InterConf»*. 2020. 118. С. 339–344. Retrieved from.
2. Триус Ю. В., Герасименко Ю. В. Комбіноване навчання як інноваційна освітня технологія у вищій школі. *Теорія та методика електронного навчання* : зб. наук. пр. Вип III. - Кривий Ріг, 2012. С. 299-308 с.
3. Чердиченко Г.А., Шапран Л. Ю. Модель змішаного навчання. URL : <http://2015.moodleoot.in.ua/course/view.php?id=83&lang=en> (дата звернення: 01.04.24).

УДК 364-78

Токар А. Л., здобувач вищої освіти гр. СР-201
Науковий керівник – **Захаріна М.І.**, канд. фіз. наук, доцент
Національний університет «Чернігівська політехніка», м. Чернігів, Україна

РОЗВИТОК СОЦІАЛЬНИХ СЛУЖБ У СУЧАСНИХ УМОВАХ: ПРОБЛЕМИ ТА ПЕРСПЕКТИВИ

Актуальність теми

Сучасне суспільство стикається з різноманітними викликами, пов'язаними зі змінами в економіці, політиці, технологіях та культурі. Ці зміни впливають на соціальні служби, які відіграють важливу роль у забезпеченні допомоги та підтримки вразливим групам населення. У зв'язку з цим, розвиток соціальних служб у сучасних умовах стає актуальною проблемою, яка потребує уваги та вивчення.

Мета дослідження – Мета дослідження цієї теми полягає у вивченні поточних викликів та проблем, що виникають у розвитку соціальних служб в сучасних умовах, а також у виявленні перспективних шляхів удосконалення цих служб для забезпечення ефективної та доступної підтримки різним соціальним групам.

Однією з ключових проблем, які ускладнюють розвиток соціальних служб, є недостатня фінансова підтримка. Бюджетні обмеження та конкуренція за ресурси можуть обмежувати можливості соціальних служб надавати якісну допомогу своїм клієнтам. Крім того, зростання потреб населення у соціальних послугах вимагає збільшення обсягів фінансування, що створює додатковий тиск на бюджетні ресурси [1, с. 29-34].

Незважаючи на існуючі проблеми, у сфері соціальних служб є багато перспектив для подальшого розвитку. Однією з можливостей є використання сучасних технологій для покращення доступності та якості послуг. Впровадження електронних систем управління та звітності може сприяти оптимізації роботи соціальних служб та покращенню спілкування з клієнтами [1, с. 29-34].

Додатково, важливо звернути увагу на розвиток партнерських відносин між громадським сектором, державою та бізнесом у галузі соціальних послуг. Спільна робота цих суб'єктів може сприяти вирішенню складних соціальних проблем та забезпеченню більш ефективної допомоги потребуючим.

Серед основних викликів у галузі соціального захисту населення України, які потребують термінового вирішення, можна виокремити наступні. Високий рівень державного втручання у сферу соціального захисту, при недостатній участі населення в її процесах. Різке зростання вартості послуг, які надають заклади охорони здоров'я, освіти та культури, що не відповідає їх якості. Неefективне управління бюджетними ресурсами

як на рівні головних розпорядників, так і в окремих соціальних установах. Недостатні фінансові ресурси для забезпечення фінансування заходів у галузі соціального захисту населення. [2, с. 82-87].

Наявність ефективної системи соціального захисту відображає рівень розвитку держави і її відповідність вимогам сучасності. Чим вищий життєвий рівень суспільства, тим більш розвинутою можна вважати його систему соціального захисту.

Наразі найбільш важливою складовою розвитку такої системи є підвищення ефективності управління зайнятстю населення шляхом вдосконалення адміністративно-правових та соціально-економічних механізмів. Це включає розробку нових та доповнення існуючих законодавчих актів щодо праці, уточнення компетенції органів державного управління різних рівнів у здійсненні політики зайнятості. Також важливо впровадження нових економічних механізмів, спрямованих на створення матеріальних умов для функціонування державних гарантій у сфері зайнятості населення, таких як цільове фінансування, пільгове кредитування та надання додаткових пільг суб'єктам господарювання, що сприяють розширенню виробництва, створенню нових робочих місць та підвищенню зайнятості. [3, с. 40].

У зв'язку з військовою агресією Росії та загостренням соціальних проблем в Україні, важливо активізувати соціальну роботу як основний напрям професійної діяльності. Це особливо актуально для надання допомоги різним соціальним групам, що опинилися в складних ситуаціях. Проте виконання соціальної роботи в Україні ускладнюється рядом проблем, які потребують подальшого вивчення та пошуку ефективних рішень. Розв'язання цих проблем має вирішальне значення для поліпшення якості життя окремих осіб, сімей, соціальних груп та суспільства в цілому.

Перетворення системи соціального захисту населення вимагає одночасного вирішення завдань підвищення рівня життя українського населення та гармонізації законодавчих актів щодо надання пільг.

Однак наразі особливу важливість набуває усвідомлення більшістю громадян необхідності відмовитися від малоефективної системи пільг на користь цільової допомоги найменш захищеним верствам населення з матеріальних позицій. [4, с. 116-117].

Бажання України приєднатися до Європейського Союзу потребує впровадження комплексу правових, економічних, організаційних та інших заходів як з боку державних, так і недержавних установ і організацій. Ці заходи спрямовані на підтримку соціальної стабільності, створення умов для підвищення добробуту населення та забезпечення належного рівня і якості життя.

Отже, розвиток соціальних служб у сучасних умовах є складною, але важливою задачею, яка потребує комплексного підходу та співпраці всіх зацікавлених сторін. Необхідно звернути увагу на вирішення проблем, які ускладнюють надання соціальних послуг, та шукати нові можливості для покращення системи соціального захисту населення.

Список використаних джерел

1. Актуальні проблеми соціальної роботи: досвід і перспективи : матеріали всеукраїнської науково-практичної Інтернет-конференції (м. Кам'янець-Подільський, 8 квітня 2021 року). Кам'янець-Подільський : Видавець Ковальчук О.В., 2021. 124 с.
2. Євдокимова І. А., Бутиліна О. В. Соціальна робота в Україні: спроба прогнозування. Науковий часопис НПУ імені М. П. Драгоманова. Серія 5. Педагогічні науки: реалії та перспективи. 2021. Вип. 81. С. 82–87
3. Система соціального захисту та соціального забезпечення в Україні. Реальний стан та перспективи реформування. – К.: Центр громадської експертизи, 2019. – 104с.
4. Соціальна робота в умовах сучасних викликів: досвід і перспективи розвитку : колективна монографія / Кол. авт.; за заг. ред. проф. Ю. В. Палагнюк, доц. О. Л. Файчук. – Миколаїв : Вид-во: Ємельянова Т. В., 2022. – 511 с.

Уваров Д. С., здобувач вищої освіти гр. МКІ-201
Науковий керівник – **Поленкова М. В.**, д-р екон. наук, доцент
Національний університет «Чернігівська політехніка», м. Чернігів, Україна

ІННОВАЦІЇ В ПСИХО-СОЦІАЛЬНИХ ТА ОЗДОРОВЧИХ ТЕХНОЛОГІЯХ ТА ЇХ ВИКЛИКИ

Сучасне суспільство зіштовхується з ростом стресу та психологічних проблем. У зв'язку з цим, психо-соціальні та оздоровчі технології та їх методики стають важливими інструментами для забезпечення психічного та фізичного благополуччя. Проте, впровадження цих технологій стикається з численними викликами, які потребують інноваційних підходів для їх подолання.

Про актуальність та важливість теми свідчить значна кількість наукових праць, присвячених психо-соціальним та оздоровчим технологіям. Можна відзначити роботи таких зарубіжних та вітчизняних науковців, як Д. Спігель, Н. Луман, К. Макгонігал, Л. Климанська, М. Селігман, Г. Почепцов, А. Дакворті, Н. Костенко, Р. Девідсон, М. Карашук, Ш. Ачор, В. Стоцький, Е. Блекберн, Дж. Кабат-Зінн, В. Бочелюк, Д. Яковлев, О. Зернецька та ін.

Психо-соціальні та оздоровчі технології виконують важливу роль у сучасному соціальному середовищі, сприяючи покращенню якості життя та зменшенню стресу. Зростання інтересу до психічного здоров'я та оздоровлення свідчить про важливість цих технологій. Вони використовуються для розвитку навичок самоуправління, підвищення емоційної стійкості та покращення спілкування. Більше того, вони дозволяють нам краще розуміти взаємозв'язок між нашими емоціями та функціонуванням мозку. Емоції грають важливу роль у нашому психічному стані та поведінці, і їх розуміння може допомогти краще керувати своїми діями та реакціями на події навколо [2].

Інновації в психо-соціальних та оздоровчих технологіях супроводжуються численними викликами, які потребують комплексного розгляду. Одним з головних аспектів є досягнення максимальної ефективності цих технологій. Це означає розробку і вдосконалення інструментів та підходів, які дійсно працюють і приносять позитивні результати у покращенні психічного і фізичного здоров'я.

Для успішного впровадження інновацій в психо-соціальних та оздоровчих технологіях також потрібно активно залучати фахівців з психології людини та проводити інноваційні дослідження. Вони сприятимуть розумінню психічних процесів, які впливають на реципієнтів даних технологій. Знання про людську психологію допоможе розробляти технології, які будуть враховувати потреби, побажання та особливості користувачів. При розробці даних технологій слід враховувати що вони повинні не тільки не нашкодити, але й сприяти психічному та фізичному благополуччю людини. Такий підхід може забезпечити використання інновацій, які сприятимуть гуманному та ефективному змісту психо-соціальних та оздоровчих технологій у довгостроковій перспективі [1].

Запорукою таких тенденцій стане постійне вдосконалення стратегії розробки та використання психо-соціальних та оздоровчих технологій. Важливо регулярно оновлювати наукові та етичні стандарти, а також залучати спеціалістів з різних галузей, від технологій до психології, для комплексного аналізу та впровадження інновацій. Тільки через співпрацю та взаємодію всіх зацікавлених сторін ми зможемо досягти максимального позитивного впливу психо-соціальних та оздоровчих технологій на суспільство.

Загалом, інновації в психо-соціальних та оздоровчих технологіях мають великий потенціал для покращення якості життя та здоров'я людей, проте їх впровадження вимагає

уваги до вищезгаданих викликів та вирішення їх для досягнення максимально позитивного впливу на суспільство.

Отже, впровадження сучасних психо-соціальних та оздоровчих технологій відчуває ряд викликів, які потребують інноваційних підходів для їх подолання. Це вимагає комплексного підходу, який поєднує технологічний прогрес з психологічними знаннями та етичними принципами. Це в свою чергу потребує активного залучення фахівців з психології, медичних наук, інформаційно комунікативних технологій до розробки та впровадження інноваційних рішень. Нам необхідно активно залучати фахівців з психології та медичних наук для розробки та впровадження інноваційних рішень, які будуть не лише ефективними, але й безпечними для користувачів. Тільки через спільні зусилля та взаємодію між різними сферами суспільства ми зможемо подолати ці складні виклики та забезпечити здоров'я і благополуччя всього населення.

Список використаних джерел

1. Бочелюк В.Й. Методика та організація наукових досліджень із психології : навч. пос. / В.Й.Бочелюк, В.В.Бочелюк. - Київ Центр учбової літератури, 2008. -360 с.
2. Девідсон, Р. (2012). "The Emotional Life of Your Brain: How Its Unique Patterns Affect the Way You Think, Feel, and Live--and How You Can Change Them". Plume.

УДК 316.346.2

Удалова О.В., здобувач вищої освіти СР-231

Науковий керівник – **Мекшун А.Д.**, канд. пед. наук, доцент

Національний університет «Чернігівська політехніка», м. Чернігів, Україна

СОЦІАЛЬНИЙ ЗАХИСТ В УКРАЇНІ: ПОНЯТТЯ, СКЛАДОВІ ТА ЗАВДАННЯ

Вступ

У сучасному суспільстві питання соціального захисту є одним з найважливіших, оскільки воно безпосередньо стосується якості життя населення. Соціальний захист в Україні є складною системою, яка включає в себе різноманітні аспекти соціального забезпечення, медичного обслуговування, пенсійної системи та інші види підтримки.

Поняття соціального захисту

Соціальний захист - це система заходів держави, спрямованих на забезпечення соціальної безпеки, захисту прав та інтересів громадян, а також подолання соціальних проблем та нерівностей. Україна, як і багато інших країн, має власну історію розвитку системи соціального захисту, що включає в себе періоди реформ та модернізації.

Складові соціального захисту

Соціальний захист в Україні включає такі основні складові:

- Соціальні виплати та допомога, які надаються громадянам з низьким рівнем доходів або в уразливих групах населення.
- Медичне страхування та медична допомога, які забезпечують доступ до якісних медичних послуг для всіх громадян.
- Пенсійна система, яка забезпечує пенсійне забезпечення для осіб, які досягли пенсійного віку.
- Соціальне обслуговування населення, яке включає різноманітні послуги для підтримки та допомоги особам з обмеженими можливостями.
- Зайнятість та професійна реабілітація, спрямовані на підтримку зайнятості та розвитку навичок населення.

Завдання соціального захисту в Україні

Основні завдання соціального захисту в Україні включають:

- Забезпечення мінімального життєвого рівня для всіх громадян.
- Створення рівних можливостей для всіх верств населення у доступі до соціальних послуг та підтримки.
- Зменшення соціальних нерівностей та боротьба з бідністю через ефективні соціальні програми та допомогу.
- Забезпечення доступу до якісних медичних та соціальних послуг для всіх громадян, незалежно від їхнього статусу чи доходів.
- Підтримка уразливих груп населення, включаючи дітей, літніх людей, людей з інвалідністю та інших.

Висновки

Система соціального захисту в Україні має велике значення для підтримки громадян, забезпечення їхнього мінімального життєвого рівня та зменшення соціальних нерівностей. Проте існують певні проблеми, з якими система стикається, такі як недостатня ефективність деяких програм, недостатнє фінансування та відсутність повного охоплення уразливих груп населення.

Для подальшого розвитку соціального захисту необхідно приділяти увагу вдосконаленню правової бази, розширенню доступу до послуг та підвищенню їх якості. Крім того, важливо активно залучати громадські організації та міжнародних партнерів до реалізації програм соціального захисту, щоб забезпечити більш широку та ефективну підтримку населенню.

Успішна реалізація завдань соціального захисту в Україні залежить від комплексного підходу, врахування індивідуальних потреб різних категорій громадян та постійного моніторингу ефективності заходів. Лише завдяки спільним зусиллям держави, громадськості та міжнародних партнерів можна забезпечити стабільний та рівний доступ до соціальних послуг для всіх верств населення та зберегти соціальну справедливість в країні.

Список використаної літератури:

1. Питання соціального забезпечення : Постанова Кабінету Міністрів України від 28.12.2017 р. № 1060. *Офіційний вісник України*. 2018. № 5.
2. Синчук С. Правовідносини соціального забезпечення: суб'єкти, зміст, об'єкти: монографія. Львів: нац. ун-т ім. І. Франка. Львів: ЛНУ ім. І. Франка, 2015. 421 с
3. Соціальна політика та соціальний захист в Україні: проблеми та перспективи / за ред. В. М. Гуржія. Київ: Києво-Могилянська академія, 2019. С. 430–443.
4. Іванова І. С. Соціальний захист в Україні: сучасний стан та перспективи розвитку. *Науковий вісник Ужгородського університету*. Сер.: Право. 2018. - Вип. 43. С. 112-116.

УДК 364.4:316.362

Фурса А.Ю., здобувачка вищої освіти гр. СР-201

Науковий керівник – **Максьом К.В.**, канд. психол. наук,

Національний університет «Чернігівська політехніка», м. Чернігів, Україна

СОЦІАЛЬНА РОБОТА З МОЛОДЦЮ УКРАЇНИ В УМОВАХ КРИЗОВИХ ЯВИЩ

Економічна та соціальна криза України сприяла загостренню становища молоді як соціально-демографічної групи. Низький рівень фінансування призводить до зниження кількості масштабних досліджень, які дозволяють якісно визначити проблеми молодіжного середовища в умовах кризових явищ. Важко відслідкувати тенденцію розвитку молоді через скорочення дослідних центрів та проблемних лабораторій з вивчення проблем сучасної молоді України.

Серед багатьох проблем сучасної молоді можна виділити такі як: низький рівень життя, безробіття, економічна та соціальна залежність від батьків, низький рівень народжуваності, незадовільний стан здоров'я, високий рівень соціальних відхилень (злочинність, пияцтво, наркоманія, проституція), психологічні проблеми (агресивна поведінка, підвищена тривожність, депресія).

До числа основних негативних тенденцій у молодіжному середовищі відноситься відставання рівня освіти від досягнень найбільш розвинених країн; зростання кількості молодих людей, які починають працювати з низьким рівнем освіти та без бажання продовжувати навчання; зниження інтелектуального рівня аспірантів, які є майбутнім науковим потенціалом України; виїзд талановитої молоді з багатьох вищих навчальних закладів та з країни в цілому з метою пошуку місця проживання з більшими можливостями.

Російсько-українська війна стала одним із ключових факторів впливу на стан молоді в Україні. Повномасштабне вторгнення спричинило велику кількість людських втрат, переміщення населення всередині країни і за кордон, економічні проблеми в державі, руйнування житла.

Інші найпоширеніші втрати від війни — це зниження або втрата доходу (36%) та погіршення психічного здоров'я (28%). Крім того, 18% зазначили розрив стосунків і стільки ж — розлуку з сім'єю, 16% — переміщення в інші населені пункти України (власне або членів сім'ї), 14% — смерть друзів або членів сім'ї, 6% — пошкодження житла і стільки ж — отримання травм, пов'язаних з воєнними діями (особисто або членами сім'ї). На відміну від 2021 року суттєво зросла стурбованість здоров'ям (власним або близьких) — 50% проти 35% у 2021 році; а також стурбованість психічним здоров'ям — 22% проти 11% у 2021 році [1].

Війна збільшила рівень психологічних проблем молоді, відсутність доступної соціальної та психологічної допомоги населенню. Травми, такі як ПТСР, причинами яких стали: перебування поблизу або в центрі вибухів, отримання поранень різних ступенів, розлука з родиною через евакуацію, переживання смерті або важких травм близьких людей. Наслідків цих травматичних подій для психіки вразливої групи населення дуже багато. Серед них є: тривожний стан, депресія, агресивна поведінка, нічні кошмари, паніка, яка спричинена гучним шумом або навіть несподіваним дотиком.

Сучасна молодь також піддана ризикованим факторам зараження захворюваннями, такими як: надлишкова вага, низький рівень фізичної активності, вживання нікотину, алкоголю та наркотиків, неправильне харчування. У сфері репродуктивного здоров'я є тенденція на зниження використання засобів контрацепції та хаотичний сексуальний спосіб життя. Однак, спостерігається зниження кількості вагітностей серед підлітків, а також кількості абортів серед дівчат, молодше 18 років.

142 центри надання орієнтованої на потреби молоді комплексної медичної допомоги працюють з 2016 року по всій Україні, вони успішно надають молодим людям медичні послуги, зокрема проводять безпосередньо на місцях тестування на ВІЛ та лікування інфекцій, що передаються статевим шляхом (ПСП). Однак не можна не помітити, що пацієнтам, особливо молодим, часто не вистачає грошей на оплату ліків або необхідного лікування [2].

Соціальна робота з молоддю сучасної України включає в себе два основних напрями, спрямовані на забезпечення сприятливого середовища для розвитку і соціального становлення молодих людей:

1. соціальна робота, яка спрямована на допомогу соціально вразливим категоріям молоді включає в себе надання соціальних послуг, підтримки в складних життєвих ситуаціях, враховуючи питання освіти, охорони здоров'я, житла, інклюзивної освіти для молоді з інвалідністю тощо;

2. діяльність соціальних інституцій, спрямована на розкриття суспільного та творчого потенціалу молоді (молодіжна робота), що передбачає створення умов для

розвитку та самореалізації молодих людей, включаючи різноманітні освітні та культурно-мистецькі ініціативи, підтримку молодіжних об'єднань та інших форм активності, що сприяють розвитку особистості та інтеграції в суспільство.

Соціальна робота з молоддю сучасної України в період кризових явищ є невід'ємною частиною вирішення багатьох соціальних проблем, з якими стикається молоде покоління. На сьогоднішній день в країні спостерігається ряд кризових явищ, які негативно впливають на молодь, збільшуючи їх вразливість та ризики соціального виключення.

Комплексний підхід та співпраця між державними структурами, громадськими організаціями допомагає досягти значного прогресу в соціальному захисті та підтримки молоді в умовах кризи.

Список використаних джерел

1. Вплив війни на молодь України / І. Волосевич, І. Когут, Т. Жерьобкіна, Ю. Назаренко. ГО «Аналітичний центр Cedos» і дослідницька агенція Info Sapiens, Представництво Фонду ООН в галузі народонаселення в Україні, Програма розвитку ООН в Україні та Міністерства молоді та спорту України, 2023.

https://mms.gov.ua/storage/app/sites/16/Molodizhna_polityka/2023/Socdoslidjenja/%D0%92%D0%BF%D0%BB%D0%B8%D0%B2%20%D0%B2%D1%96%D0%B9%D0%BD%D0%B8%20%D0%BD%D0%B0%20%D0%BC%D0%BE%D0%BB%D0%BE%D0%B4%D1%8C%20%D0%B2%20%D0%A3%D0%BA%D1%80%D0%B0%D1%97%D0%BD%D1%96.2023.pdf (дата звернення: 05.04.24).

2. Становище молоді в Україні. Аналітичний звіт, складений Робочою групою ООН у справах молоді. Київ, 2019. <https://ukraine.unfpa.org/sites/default/files/pub-pdf/THE%20STATE%20OF%20YOUTH%20IN%20UKRAINE%202019%20%D1%83%D0%BA%D1%80%20%D1%84%D0%B8%D0%BD%D0%B0%D0%BB.pdf> (дата звернення: 05.04.24).

УДК 316.624:342.77

Хайлук Т.О., асистент

Національний університет «Чернігівська політехніка», м. Чернігів, Україна

СОЦІАЛЬНА АДАПТАЦІЯ ЗВО ДО НАВЧАННЯ В УМОВАХ ВОЄННОГО СТАНУ

Реалії останніх років наскрізно змінили всю систему освіти в Україні. Повномасштабна війна в Україні та запровадження воєнного стану завдало потужного руйнівного впливу не тільки на інфраструктуру, а й на економіку країни. Сфера освіти є однією з найбільш постраждалих від війни в Україні, яка постала перед новими викликами. Головне завдання закладу вищої освіти – допомогти молодим людям з вибором життєвого шляху. Обираючи майбутню професію дуже важливо не помилитися з вибором, успішно пройти адаптацію до нових умов та продовжувати ефективно навчатися [3].

Загальний аналіз останніх досліджень і публікації з проблеми вказує на те, що питання адаптації здобувачів освіти до умов навчання у вищому навчальному закладі широко висвітлюється науковцями. Зокрема, питанням адаптації присвячені дослідження О. Безпалько, Н. Заверико, Ю.Зарюгіної, Л. Коваль, Г. Лактіонової, А.Мудрик. Труднощі початкового етапу навчання і чинники, що впливають на процес адаптації здобувачів розкривали О.Прудська, А. Андрєєва, С. Гапонова, Ю.Бошонкова. Проблеми адаптації ЗВО до навчання в умовах воєнного стану приділяється багато уваги такими науковцями, як Т. Алмазова, Ю. Бошонкова, Н. Герасімова, Н. Жигайло, О.Кочерук.

Основними проблемами соціальної адаптації здобувачів вищої освіти в умовах воєнного стану є важкий психоемоційний стан студентів; проблеми зі вступом; відсутність мотивації, обладнання та доступу до інтернету; поляризація та дискримінація

переселенців. Щоб вирішити ці проблеми, необхідно розвивати психологічні служби ЗВО, по можливості евакуювати студентів в безпечні регіони країни, оптимізувати навчальний процес та систему оцінювання, розробити та реалізувати державні програми, спрямовані на забезпечення комп'ютерним обладнанням та інтернетом, проводити роз'яснювальні заходи серед громадян щодо недопущення поляризації в суспільстві та випадків дискримінації [1].

Соціальна адаптація визначається як безперервний процес активної адаптації людини до умов соціального середовища. Виділяють чотири стадії цього процесу в умовах нового соціального середовища, сформованого в воєнний час: початкова стадія, стадія терпимості, акомодация та асиміляція. Основними формами соціальної адаптації студентів до навчання в умовах війни є формальна, суспільна та дидактична. До її особливостей можна віднести обов'язковість, етапність, тривалість та індивідуальність. Успішна соціальна адаптація до освітнього процесу в умовах воєнного стану забезпечує подальший розвиток студента як особистості та майбутнього професіонала. Від того, наскільки швидко та ефективно він подолає перешкоди в ході оволодіння професійними компетенціями залежить, як він реалізує свої здібності у сфері професійної діяльності та поза нею [4]. На думку В. Казміренко, соціально-психологічна адаптація студентів у середовищі ВНЗ включає у себе, по-перше, професійно-фахову адаптацію; по-друге, активне чи пасивне пристосування особистості до оточення, побудову стосунків і взаємин у студентських групах, формування стилю особистісної поведінки; по-третє, соціально-фахову адаптацію як прийняття суспільних вимог до майбутньої професійної діяльності [5].

Однією з пріоритетних задач закладу вищої освіти є своєчасне виявлення та попередження розвитку дезадаптації, і як наслідок, стану зниження навчальної активності і фрустрації, зневіри у власних силах, відсутності інтересу до громадського життя. Маємо розуміти, що тривалий воєнний стан у країні – це новий виклик не лише для студентів, але і для викладачів. Важливо усвідомлювати, що ми є однією командою, яка працює над зміцненням професійного і наукового фронту держави, що є унікальним досвідом у світовій історії [4]. Рекомендацій щодо успішної адаптації здобувачів вищої освіти хотілося б відзначити наступні: - брати до уваги, що усі перебувають у різних умовах (доступ до стабільного інтернету, психоемоційні переживання, поєднання навчання і роботи). Процес навчання зараз переходить у роль терапії, яка відволікає від гортання стрічки новин, урізноманітнює життя новими темами для досліджень та інтересами; - намагатися дотримуватися інформаційної гігієни та уникати тем, що можуть стати тригерними; - не забувати про свій внутрішній ресурс. Продовжуйте дбати про себе, давайте собі час і можливість для відновлення, не нехуйте можливістю приділити час улюбленій справі чи просто прогулятися; - не сидіть за навчальними матеріалами заради самого процесу навчання, плануйте свій день. Краще розділити великий об'єм роботи на маленькі етапи і виконувати їх покроково. - дозвольте собі відчувати. Усі наші емоції і реакції є нормальними. Добре зарекомендували себе дихальні вправи, фізичні навантаження, самомасаж, щирі розмови з друзями чи рідними. - не втрачайте внутрішню мотивацію до навчання. У цей непростий час заклади освіти мають стати осередками, які дають здобувачам освіти змогу отримувати не лише знання та практичні вміння, ай психолого-педагогічну підтримку, відчуття приналежності до спільноти. Тому доцільно використовувати всі наявні форми й методи взаємодії між учасниками освітнього процесу відповідно до конкретної ситуації; володіти навичками організації та проведення онлайн-заходів; налагоджувати комунікацію з учасниками освітнього процесу в телефонному режимі, через листування електронною поштою тощо [6]. Отже, тема адаптації здобувачів освіти до навчання в умовах воєнного стану цілком залежить від розвитку воєнних подій. Це теж одна з особливостей сьогодення – коли необхідно пристосовуватися й постійно коригувати заданий напрям у режимі реального часу.

Список використаних джерел

1. Дідух М.М. Проблеми й основні напрями адаптації студентів до умов навчання в закладах вищої освіти. *Юридична психологія*. 2019. № 2 (25). С. 61–69.
2. Мала І. Б. Дистанційне навчання як дієвий інструмент управлінської освіти. *Вчені записки Університету «КРОК»*. 2022. № 2 (66). С. 132–150.
3. Українська освіта в умовах війни : монографія / за наук. ред. С.О. Терепищого. Київ : Вид-во НПУ ім. М. П. Драгоманова, 2020. 234 с
4. Тимофеева Л. Ю. Особливості освітнього процесу та наукової діяльності в умовах воєнного стану. *Освітній процес в умовах воєнного стану в 110 Україні* : матеріали Всеукр. наук.-пед. підвищення кваліфікації, 3 трав. – 13 черв. 2022 року. Одеса : Видавничий дім «Гельветика», 2022. 504 с.
5. Йопа Т. В., Остапов А. В. Адаптація студентів-першокурсників до умов навчання в закладах вищої освіти. *Вісник ЛНУ імені Тараса Шевченка*. 2021. № 2 (340), Ч. 2. С. 16–27.
6. Шаповалова Т. Г., Кондратенко Л. І., Кібенко Л. М. Адаптація студентів до умов дистанційного навчання. *Перспективи та інновації науки*. 2022. № 3 (8). С. 152–162.

УДК 314.7:364-78:341

Харлан А.А., здобувач вищої освіти гр. СП-201

Науковий керівник – **Філіпович В. М.**, канд. психол. наук, доцент
Національний університет «Чернігівська політехніка», м. Чернігів, Україна

АДАПТАЦІЯ ВИМУШЕНИХ ПЕРЕСЕЛЕНЦІВ ЗА КОРДОНОМ

У сучасному світі конфлікти, стихійні лиха та інші негативні події часто змушують людей залишати свої домівки та переїжджати в інші країни. Майже п'ять мільйонів українців були змушені залишити країну через обстріли Росії. Незважаючи на майже два роки від початку повномасштабної війни, криза біженців в Україні триває, і кожна переміщена особа стикається з ризиком психологічних проблем. Вони стикаються з незнайомим середовищем, яке завжди викликає дискомфорт і стрес через інше оточення.

Мозок сприймає все нове і невідоме як небезпеку. Ще в рамках поняття психології стресу існує поняття «адаптаційний синдром» - це комплекс різноманітних захисних реакцій, що виникають в організмі у відповідь на істотні шкідливі форми поведінки (стресори).

Актуальність теми засвідчують чисельні досліджень відомих науковців таких як: Тітар І.О., Слободян О., Когатько Ю.Л., Полякова С.В., Свящук. А. Л., Коломієць Т., Б. Харрелл-Бонд, Д. Райан, Б. Дулі, Ч.Бенсон, Д. Галлахорн.

У рамках соціокультурного теоретико-методологічного підходу адаптація розглядається як подолання шоку від зміни звичного культурного оточення та необхідність пристосуватись до іншої культури, втому числі, знайшовши спосіб співіснування ідентичності ВПО з ідентичностями оточуючих груп. Інтеграція ВПО в громадах, які їх приймають, інтерпретується, відповідно, як зближення ідентичності [2].

Виділяють велику кількість чинників, які здійснюють вплив на результативність адаптації вимушених переселенців. Тому розглядаючи дані чинники, можна виділити основні [3]:

- Культурні чинники. Зазвичай людям складно прийняти звичаї, традиції та культуру інших країн, тому це може бути одним з чинників, який ускладнює адаптацію переселенців. Також основним бар'єром може бути мова, через який важко спілкуватися та вирішувати питання, які є важливими для подальшого проживання та успішної адаптації.

- Економічні чинники. Для успішної адаптації велику роль відіграють умови в яких людина проживатиме, тому сюди можна віднести житло, транспорт, роботу і т.д. На сьогоднішній день, може бути важко знайти підходящу роботу, яка приноситиме високій

дохід. Зазвичай, у інших країнах не має значення де людина працювала до переселення, і тому єдиним виходом може бути працювати на заводах, фабриках і т.д.

- Психологічні чинники. Вимушені переселенці частіше за все потребують психологічної допомоги, оскільки переселившись до іншої країни вже мають певні проблеми, наприклад, втрата власного дому, підтримки, а також можуть мати посттравматичний стрес.

- Доступ до освіти та медицини. Отримання освіти допомагає переселенцям інтегруватися в суспільство, оскільки це допомагає у вивченні мови, зрозуміти та пристосуватися до культури країни, а також здобути професійних навичок і в подальшому знайти роботу. Щодо медичної допомоги то для будь-якої людини це є важливим, а особливо доступ до первинної медичної допомоги, лікування захворювань та травм, психологічну підтримку та доступ до необхідних медичних засобів, оскільки це надає людині відчуття безпеки. Але не у всіх країнах легко з навчанням та медициною, тому адаптація може затягнутися, оскільки дані чинники активно пов'язані з іншими чинниками, які є необхідними для успішної адаптації вимушених переселенців.

Таким чином, можна зробити кілька висновків. По-перше, внутрішньо переміщені особи – це особа або група осіб, які змушені залишити своє житло в результаті ускладнення політичної, соціальної, економічної, екологічної ситуації у відповідній адміністративно-територіальній одиниці з утворенням порушених прав людини, військового конфлікту, жорстокого приводу та потреби правового і соціального захисту держави. Адаптація ВПО є комплексним процесом. Він об'єднує кілька сфер, які можуть досліджуватися іншими науками – медициною, психологією, соціологією, антропологією, економікою тощо. Існує два теоретико-методологічні підходи, які виходять за межі конкретної науки та представляють досить різні кути зору на те, чим є адаптація й інтеграція ВПО: соціокультурний і ресурсний. Соціокультурний підхід приділяє більшу увагу внутрішньому світу ВПО, суб'єктивним вимірам адаптації та інтеграції, ресурсний – зовнішнім атрибутам ВПО та, відповідно, об'єктивним параметрам. Для соціокультурного підходу адаптація – подолання шоку, насамперед, культурного, від повернення в інше культурне середовище, до якого необхідно пристосуватися, зокрема пристосувати свою ідентичність. Для ресурсного підходу адаптації – отримання інформації про те, де і яким чином у новому місці розміщення можливо отримати ресурси, необхідні для ВПО [2].

По-друге, в цілому, адаптація є складним, багатограним процесом пристосування мігрантів до нового соціокультурного середовища та приймає соціум до новоприбулих осіб, їх соціально-економічних, культурних потреб тощо. Таким чином, суб'єктами адаптації виступають, з одного боку, іммігранти чи внутрішньо переміщені особи, а з іншого – органи державної влади, органи місцевого самоврядування, різноманітні соціальні інститути, а також місцеві мешканці та представники інших груп і національних меншин. Серед перерахованих у роботі стратегій адаптації найбільш оптимально як для окремого індивіда, так і для всього суспільства є модель інтеграції, коли можна певною мірою зберегти власну національну ідентичність, культуру і при цьому бути невід'ємним і корисним суб'єктом великого соціуму. Реалізація такої моделі адаптації можлива лише за умови, що середовище приймає соціум відкритим і сприятливим для цього, а також добровільного вибору самого адаптанта [1].

Список використаних джерел

1. Авраамова Е.М., Логінов Д.М. Соціально-економічна адаптація: ресурси та можливості. *Суспільні науки та сучасний світ*. 2002. № 5. С. 31.
2. Сірант М. М. Біженці та внутрішньо переміщені особи: співвідношення понять. *Митна справа*. 2015. № 2(2.2). С. 154-159.
3. Тігар І.О. Поняття та критерії адаптації й інтеграції внутрішньо переміщених осіб і умови скасування статусу переселенця. 2016.

Хроленко С. М., здобувачка вищої освіти гр. ФТЕ-201
Ридзель Ю. М., канд. екон. наук, доцент
Національний університет «Чернігівська політехніка», м. Чернігів, Україна

ОРГАНІЗАЦІЯ ДІЯЛЬНОСТІ РЕАБІЛІТАЦІЙНИХ ЦЕНТРІВ ДЛЯ ВІЙСЬКОВОСЛУЖБОВЦІВ

На сьогоднішній день як ніколи є актуальною реабілітація військовослужбовців. Тривала війна на сході України з 2014 року породжує кожен день нові травмування та обмеження діяльності в повсякденному житті. Поширеними травмами війни є: контузії, психотравми, поранення, переломи та ін.

Відповідно до травм впливає чотири основні види реабілітації військовослужбовців постраждалих в бойових діях: медична, психологічна, екстрена та професійна. Після лікування в госпіталі учасники бойових дій які потребують реабілітації можуть пройти її в реабілітаційних центрах для військових. Сучасні центри організовані на базах лікарень та шпиталів. Вони присутні в таких містах України як Київ, Львів, Одеса, Луцьк, Черкаси та ін [1, 2].

Вся реабілітація військовослужбовців керується певною нормативно-правовою базою. Основою для розроблення нормативно-правових актів в справах медичного забезпечення Збройних Сил України та інших військових об'єднань є ПОСТАНОВА КАБІНЕТУ МІНІСТРІВ УКРАЇНИ від 31 жовтня 2018 р. № 910 «Про затвердження Воєнно-медичної доктрини України». Також дуже багато аспектів визначає ЗАКОН УКРАЇНИ «Про реабілітацію осіб з інвалідністю в Україні». В цей закон входять визначення термінів, повноваження органів виконавчої влади, система реабілітації, забезпечення діяльності реабілітаційних установ, складові системи реабілітації та інші компоненти. Більше про права військовослужбовців є в ЗАКОНІ УКРАЇНИ «Про соціальний і правовий захист військовослужбовців та членів їх сімей». До нормативно-правової бази входять й інші закони та постанови, що визначають права, можливості для допомоги учасникам бойових дій [1].

Реабілітація учасників бойових дій – це складна система психологічних, медичних та професійних заходів, які спрямовані на профілактику розвитку патологічних процесів, що можуть призвести до втрати працездатності [1].

Реабілітація це комплексний, індивідуальний, своєчасний та безперервний процес. Для забезпечення цих компонентів створена мультидисциплінарна команда. В цю команду входять не тільки висококваліфіковані фахівці різних напрямків медицини, а й спеціалісти з медико-соціальної роботи та фізичної терапії. До складу цієї бригади входять:

- Лікар фізичної та реабілітаційної медицини;
- Ерготерапевти;
- Фізичні терапевти;
- Протезисти-ортезисти;
- Терапевти мови і мовлення;
- Асистенти фізичних терапевтів та ерготерапевтів;
- Сестри з медичної реабілітації;
- Психологи, психотерапевти [3].

До команди можуть входити також інші фахівці по необхідності. Основне їх завдання максимальне відновлення психічних та фізичних функцій учасника бойових дій [3].

Аналізуючи організацію реабілітації військовослужбовців впливає низка проблем. Найбільша проблема це недостатня кількість кваліфікованих фахівців, польових шпиталів, оснащених реабілітаційних центрів. Недостатність транспорту для переміщення

поранених/травмованих. Неузгодженість дій воєнних відомств держави та медичних закладів. Недоліки в оперативному проведенні належних медичних експертиз та своєчасне встановлення статусу відповідної групи інваліда війни у діяльності військово-лікарських комісій [4, 5].

Отже, бачимо що є необхідність вдосконалення організації системи реабілітації. Потрібна розробка ефективних засобів та методів реабілітації, обов'язково заснованих на доказових методах. Важливо залучати фахівців з інших країн які мають відповідні знання. А також покращення фінансування і донесення інформації про реабілітацію до військовослужбовців та членів їх родини.

Список використаних джерел

1. Бортняк В. А., Дрозд О. Ю., Журавльов Д. В. Реабілітація військовослужбовців в Україні. Загальні проблеми та особливості організації під час воєнного стану. Київ: Професіонал, 2022. 406 с.
2. Ільницька Т. URL : Реабілітація військовослужбовців. <https://neuronews.com.ua/ua/archive/2016/1%2875%29/article-1621/reabilitaciya-viyskovosluzhbovciv#gsc.tab=0> (дата звернення:01.04.24).
3. Актуальна інформація з реабілітації. URL : <https://moz.gov.ua/aktualna-informacija-z-reabilitacii> (дата звернення:01.04.24).
4. Мокляник О., Паляниця Х. Модель функціональної організації багатofункційного реабілітаційного центру для військовослужбовців. *Вісник Національного університету «Львівська політехніка»*. № 2 (10), 2023. С. 130-138.
5. Бісмак О. В. Особливості організації діяльності реабілітаційних закладів України. *Освітологічний дискурс*. 2015. № 4 (12).

УДК 658

Хропата Н.М., здобувач вищої освіти гр. КІСІ-211

Науковий керівник – Ємець Н.А., канд. філос. наук, доцент

Національний університет «Чернігівська політехніка», м. Чернігів, Україна

ФАКТОРИ, ЩО ВПЛИВАЮТЬ НА РОЗВИТОК ВИСТАВКОВОГО БІЗНЕСУ В УКРАЇНІ

Дослідження факторів, які впливають на розвиток виставкового бізнесу, свідчать про їх актуальність в сучасному економічному просторі. В умовах сьогодення виставковий бізнес відіграє більш суттєву роль, як в економіці окремої країни, так і в світовому господарстві. Це, в свою чергу, сприяє стимулюванню інноваційному розвитку підприємництва та міжнародного співробітництва.

Попри скрутні обставини, в яких перебуває українська економіка, виставковий сектор бізнесу функціонує і, навіть, зазнає певних позитивних трансформацій. На виставкову діяльність впливають як внутрішні, так і зовнішні фактори. Серед внутрішніх визначальними є: політична стабільність, ефективний розвиток економіки в цілому та розгалужена внутрішня торгівля, нормативно-правове забезпечення діяльності експозиційно-виставкового бізнесу, соціокультурні аспекти, технологічний прогрес та інновації. Зовнішні фактори пов'язані, перш за все, з геополітикою та міжнародними відносинами.

Актуальність та важливість цієї теми підтверджується значною кількістю науково-практичних досліджень українських та зарубіжних науковців та практиків. Зокрема, заслуговують на увагу роботи Я. Крітсотакіса, В. Петеліна, Є. Ромата, Г. Підгрушного, В. Пекара, О. Денисенка, О. Мельниковича, Т. Дупляка, С. Мельниченка, Л. Транченка, І. Філоненка та ін. Загалом дослідники сходяться на думці, що детальний аналіз факторів, які впливають на виставковий бізнес є ключовим для розробки стратегій та планування подальшого розвитку виставкової індустрії [3].

Політичні та правові чинники мають значний вплив на виставкову сферу. Стабільна політична ситуація та чітке регулювання діяльності виставок забезпечують прозорість та стійкість у сфері виставкового бізнесу. Однак, непередбачувані зміни в законодавстві або

політичні турбулентності можуть стати причиною невизначеності та ускладнити умови для організаторів виставок та їхніх учасників.

Одним з важливих факторів є економічна ситуація. Економічна стабільність та зростання внутрішнього валового продукту стимулюють попит на виставкові послуги та забезпечують додаткові ресурси для інвестицій у виставковий сектор. Однак, економічні кризи та валютні коливання можуть стати перешкодою для розвитку виставкового бізнесу, зменшуючи бюджети учасників та витрати на організацію виставок [2].

Соціокультурні аспекти також впливають на розвиток виставкового бізнесу. Зміна споживчих вподобань, культурних та соціальних тенденцій визначає популярність певних тематик та форматів виставок. Розуміння цих тенденцій дозволяє організаторам виставок адаптувати свою пропозицію до потреб ринку та забезпечити успішність заходів [1].

Не можна також забувати про технологічний прогрес та інновації. Впровадження інформаційно-комунікативних технологій, використання віртуальної та розширеної реальності, інноваційні інтерактивності роблять виставки не тільки більш цікавими і привабливими для відвідувачів та учасників, а й більш доступними. Розвиток цифрових платформ для організації виставок розширює можливості співпраці та сприяє глобальному залученню учасників та відвідувачів.

Міжнародний вплив також має важливе значення. Участь в міжнародних виставках стимулює розвиток партнерських відносин та допомагає встановити контакти з зацікавленими учасниками різних країн. Адаптація до міжнародних стандартів та трендів дозволяє українським виставковим компаніям залишатися конкурентоспроможними на світовому ринку [4].

Отже, розвиток виставкового бізнесу в Україні залежить від розуміння та ефективного пристосування до різноманітних факторів, що впливають на цей сектор. Такий підхід забезпечить стабільний та стійкий розвиток виставкової індустрії в Україні.

Список використаних джерел

1. Підгрушний Г. Виставкова діяльність та її значення як інструменту регіонального розвитку / Г. Підгрушний, В. Пекар, О. Денисенко // Український географічний журнал. – 2019. – № 1. – С. 41–49.
2. Мельникович О. Виставковий бізнес в Україні: стан, проблеми та тенденції розвитку / О. Мельникович, Т. Бургімова // Економіка і підприємництво: стан та перспективи. – 2014. – С. 197–203.
3. Концепція розвитку виставково-ярмаркової діяльності : затв. Постановою Кабінету Міністрів України від 22.08.2007 № 1065 // Уряд. кур'єр. – 2007. – № 162. Режим доступу: <https://zakon.rada.gov.ua/laws/show/1065-2007-%D0%BF#Text> (дата звернення 04.04.24).
4. Дупляк Т.П. Оцінка ефективності управління підприємствами виставкової діяльності / Т.П. Дупляк // Маркетинг в Україні. – 2018. – № 2. – С. 29–34.

УДК 364-78

Целік В.С., здобувач вищої освіти гр. ЗСР-191
Науковий керівник – **Фера С. В.**, канд. психол. наук,
доцент кафедри соціальної роботи
Національний університет “Чернігівська політехніка”, м. Чернігів, Україна

СОЦІАЛЬНА РОБОТА З ЖІНКАМИ, ЯКІ ПОСТРАЖДАЛИ ВІД ГЕНДЕРНО-ЗУМОВЛЕНОГО НАСИЛЬСТВА

Гендерно-зумовлене насильство є серйозною проблемою як в Україні, так і в усьому світі. Це вид насильства, який виникає на підґрунті нерівності між чоловіками та жінками, а також стереотипів та упереджень стосовно гендерних ролей. Воно проявляється у різних формах, включаючи фізичне, психологічне, економічне та сексуальне насильство [1].

Україна також стикається з проблемою гендерно-зумовленого насильства. Згідно з даними офіційних звітів, велика кількість випадків насильства щодня фіксується поліцією. Проте багато випадків залишаються неповідомленими через стигматизацію та страх перед

наслідками. Серед жінок і дівчат особливо поширені форми насильства, такі як домашнє насильство, сексуальне насильство та торгівля людьми.

У світі гендерно-зумовлене насильство також є серйозною проблемою. Організація Об'єднаних Націй та інші міжнародні організації активно працюють над розв'язанням цієї проблеми та підтримкою жертв гендерно-зумовленого насильства.

Одним з ключових аспектів боротьби з гендерно-зумовленим насильством є підвищення гендерної свідомості та освіти, забезпечення доступу до правової допомоги та захисту жертв, а також реформа законодавства та підтримка соціальних програм та служб підтримки.

Гендерно-зумовлене насильство є результатом дії різних соціокультурних, економічних та інституційних чинників. До найбільш поширених причин та факторів, що сприяють прояву гендерно-зумовленого насильства належать наступні: соціально-культурні стереотипи, економічна нерівність, насильницька поведінка, перевага фізичної сили, економічна залежність [3].

Суспільні очікування стосовно гендерних ролей можуть сприяти насильству. Стереотипні уявлення про те, як повинні поводитися чоловіки та жінки, можуть легітимізувати контроль, домінування та насильство. Нерівність у суспільстві, включаючи нерівність у доступі до ресурсів, влади та можливостей, може сприяти насильству.

Насильство може бути засобом збереження або посилення влади та контролю. Деякі культурні та релігійні практики можуть вважати насильство прийнятним або навіть обов'язковим, наприклад, примусовий шлюб. Економічна залежність жертв, відсутність фінансової незалежності та доступу до ресурсів можуть ускладнити ситуацію і сприяти насильству [1].

Культура, що позицірує агресивний маскулінітет, може сприяти насильству. Тиск на чоловіків бути «сильними» або «агресивними» може привести до насильства. Деякі особистісні риси, психічні розлади та адикції можуть збільшувати ризик насильства. Ситуації, де насильство не розглядається як неприпустиме або де воно не звітується через страх або стигматизацію.

Гендерно-зумовлене насильство може приймати різні форми та виражатися у різних видах поведінки [2].

Фізичне насильство може включати будь-які фізичні дії, спрямовані на причинення шкоди або страждань іншій особі. Це може бути удари, калічення, задушення, сексуальне насильство, а також будь-які інші форми прямого фізичного нападу.

Емоційне та психологічне насильство включає в себе будь-яку форму психологічного тиску, маніпуляцій, погроз, інтимного контролю, домінування або постійного критикування, які спрямовані на контроль або приниження особистості. Ця форма насильства може призвести до розвитку низки психологічних проблем та тривалого емоційного та психічного страждання.

Сексуальне насильство включає будь-які форми непорозуміння чи спроб здійснення сексуальних дій без згоди або проти волі іншої особи. Це може бути згвалтування, сексуальне побоювання, примусова або неприпустима сексуальна діяльність або будь-які інші форми сексуального насильства [4].

Економічне насильство включає в себе контроль або обмеження доступу до фінансових ресурсів, грошового або матеріального контролю, фінансову залежність, економічні погрози або обмеження, спрямовані на контроль або маніпуляцію іншою особою.

Соціальне насильство включає будь-яку форму контролю або обмеження доступу до соціальних ресурсів, включаючи соціальну ізоляцію, обмеження соціальних контактів, маніпуляцію соціальними зв'язками та інші форми соціального тиску [4].

Ці форми насильства можуть переплітатися та взаємодіяти між собою, створюючи складну ситуацію для жертв.

Наслідки для жінок, які постраждали від гендерно-зумовленого насильства, можуть бути серйозними та мають широкий спектр впливу на їх фізичне, психічне, емоційне та соціальне благополуччя. Гендерно-зумовлене насильство може призвести до серйозних фізичних ушкоджень, таких як травми, переломи, каліцтва та інші види тілесного пошкодження. Це може вимагати медичної допомоги та довготривалого лікування [3].

Жінки, які пережили гендерно-зумовлене насильство, часто стикаються з психологічними та емоційними проблемами, такими як депресія, посттравматичний стресовий розлад (ПТСР), панічні атаки, низька самооцінка. Жінки, які стали жертвами гендерно-зумовленого насильства, можуть мати проблеми зі статевою функцією, сексуальною задоволеністю, виникненням статевих інфекцій та іншими сексуальними проблемами.

Насильство може призвести до відчуття соціальної ізоляції, втрати довіри до інших людей та навіть втрати соціальних зв'язків. Це може вплинути на здатність жінок будувати здорові стосунки та підтримувати позитивні соціальні зв'язки [3].

Насильство може призвести до втрати робочих місць, фінансової залежності від насильника, втрати доступу до фінансових ресурсів та інших економічних проблем. Ці наслідки можуть бути довготривалими та мають серйозний вплив на якість життя та загальне благополуччя жінок, які постраждали від гендерно-зумовленого насильства.

Для боротьби з гендерно-зумовленим насильством важливо враховувати причини та фактори прояву такого насильства, різні його види і приймати комплексні заходи на рівні суспільства, культури та інституцій для запобігання та протидії.

Список використаних джерел

1. Дашковська О.Р., Романова В.А., Шуляка Я.В. Гендерно-зумовлене насильство: загальнотеоретична характеристика. *Юридичний науковий електронний журнал*. 2021. № 6. С. 13-15.
2. Зозуля О.В. Причини виникнення гендерно-зумовленого насильства серед населення України в умовах збройного конфлікту. *Актуальні проблеми психології*. 2018. № 50. С. 60–61.
3. Маркова Н. В. Соціальна робота з жертвами насильства на ґрунті гендеру. *Вісник Луганського національного університету імені Тараса Шевченка*. Сер.: Педагогічні науки. 2014. № 4. С. 115–125.
4. Синишина В. М., Смух О. Т. Психологічна допомога жінкам, що постраждали від гендерно-обумовленого насильства. *Науковий вісник Ужгородського національного університету*. Сер.: Психологія. 2022. Вип. 6. С. 33-37.

УДК 111.852:796.011.3

Цупко М. М., здобувачка вищої освіти, група ФР-211

Науковий керівник – **Черняков В. В.**, канд. пед. наук, доцент

Національний університет «Чернігівська політехніка», м. Чернігів, Україна

ЕСТЕТИЧНЕ ВИХОВАННЯ В ПРОЦЕСІ ФІЗИЧНОГО ВИХОВАННЯ

Актуальність дослідження проблеми естетичного виховання в процесі фізичного виховання обумовлена низкою факторів:

- зростанням ролі естетичної культури особистості в сучасному суспільстві;
- естетична культура робить людину більш гармонійно розвинутою, здатною цінувати красу в навколишньому світі і в собі самій.
- необхідністю формування у дітей та молоді ціннісного ставлення до фізичної культури та спорту;
- естетичне виховання може допомогти зробити заняття фізичними вправами більш привабливими та емоційно насиченими;
- пошуком нових методів та засобів естетичного виховання, які б відповідали сучасним потребам та умовам життя.

Традиційно фізичне виховання зосереджується на розвитку фізичних якостей та навичок. Проте, не менш важливою є й естетична складова цього процесу. Фізичні вправи, ігри, змагання можуть бути не лише корисними для здоров'я, але й красивими, витонченими, емоційно насиченими.

Естетичне виховання в процесі фізичного виховання може допомогти:

- розвинути естетичне сприйняття та відчуття;
- сформувати естетичні смаки та судження;
- виховати відчуття прекрасного в рухах, вміння виразно та емоційно їх виконувати.

Таким чином, естетичне виховання є важливою складовою процесу фізичного виховання, яка сприяє гармонійному розвитку особистості.

Метою дослідження є розбір теоретичних та методичних основ естетичного виховання в процесі фізичного виховання.

Естетика – це наука про красу, про те, що робить світ прекрасним, про закони краси, про те, як людина сприймає красу і як вона її творить [2].

Під естетичним вихованням розуміють систематичне та наукове звернення до людських відчуттів, яке сприяє сприйняттю краси в житті та мистецтві, спонукає людей стати активними творцями естетичних цінностей, систематично і цілеспрямовано впливає на людину, орієнтуючись на формування її особистості. Естетичні ідеали, смаки та потреби.

У широкому сенсі – забезпечити якісну зміну рівня естетичної культури особистості. Цей процес виховання триває все життя, у процесі якого поступово усувається протиріччя між рівнем естетичної культури людини та індивідуальним естетичним досвідом.

Важливість естетичного виховання неможливо переоцінити, адже воно формує ціннісну орієнтацію та творчий потенціал особистості.

Цей процес ґрунтується на засвоєнні естетичних цінностей, що робить їх не просто зовнішніми правилами, а й внутрішнім компасом людини [1].

Сучасні суспільства, особливо ті, що переживають складні часи, все частіше звертаються до ідеї гармонійного розвитку особистості. Цей розвиток передбачає рівновагу між духовним та фізичним потенціалом людини.

Зв'язок між духовним та фізичним благополуччям тісно пов'язаний із роллю фізичної культури. Фізична культура не просто тренує тіло, а й інтегрується в соціокультурні процеси. Вона впливає на формування життєвих цінностей та надихає людей до самовдосконалення, як духовного, так і фізичного.

Протягом багатьох століть розвитку виховної системи для підростаючого покоління склалася думка, що виховання особистості завжди має на меті досягнення всебічного і гармонійного розвитку. Цей розвиток передбачає дотримання єдності та взаємодії п'яти складових виховання: фізичне, розумове, трудове, моральне, естетичне.

Зміст виховання можна окреслити як комплекс знань, навичок, переконань, особистісних рис та стійких звичок поведінки, якими людина має оволодіти, аби відповідати поставленим цілям та завданням.

Усі складові виховання повинні бути злиті у цілісному педагогічному процесі. Це дасть можливість досягти головної мети виховання – формування всебічної гармонійно розвиненої особистості [4].

Методи естетичного виховання – це способи впливу на особистість з метою формування в неї здатності сприймати, цінувати і творити красу.

Методи естетичного виховання можна поділити на три групи:

1. Методи формування естетичного сприйняття;
2. Методи формування естетичних відчуттів;
3. Методи формування естетичних суджень.

Засоби естетичного виховання – це те, за допомогою чого здійснюється естетичне виховання.

До основних засобів естетичного виховання в процесі фізичного виховання належать:

1. Фізичні вправи;
2. Природа;
3. Музика;
4. Спортивний інвентар і обладнання;
5. Спортивна форма;
6. Твори мистецтва;
7. Спортивні змагання [3].

Отже, фізичне виховання має значний потенціал для естетичного виховання особистості. Естетичне виховання в фізичному вихованні сприяє:

- формуванню естетичного сприйняття краси людського тіла, краси рухів, краси спортивних змагань;
- розвитку естетичних відчуттів – радість, захоплення, піднесеність при зустрічі з красою;
- вихованню естетичних суджень – вміння давати оцінку естетичним явищам в процесі фізичного виховання;
- формуванню естетичних потреб – потреба в естетичному сприйнятті, в пошуку краси, в самовираженні через красу;
- розвитку естетичних знань – знання про красу людського тіла, про закони краси рухів, про естетичні категорії в спорті;
- формуванню естетичних вмінь і навичок – вміння бачити красу в рухах, цінувати красу спортивних змагань, творити красу в процесі фізичного виховання.

Список використаних джерел

1. Естетичне виховання: специфіка, методи та засоби. URL: <https://osvita.ua/vnz/reports/culture/30436/> (дата звернення: 04.04.24).
2. Закон України “Про фізичну культуру і спорт”. Київ, 1993. 22 с.
3. Засоби та методи естетичного виховання. URL: <https://studentam.net.ua/content/view/3586/97/> (дата звернення: 04.04.24)
4. Стрілько В. В. Формування естетичних смаків старшокласників у роботі загальноосвітньої школи. Харків: Колегіум, 2011. 252 с.

УДК 796.011.3-053.5-056.26

Черняков В. В., канд. пед. наук, доцент

Желізний М. М., канд. пед. наук, доцент

Лялявська К. О., здобувачка вищої освіти гр. ФТЕ-231

Національний університет «Чернігівська політехніка», м. Чернігів, Україна

ОСОБЛИВОСТІ АДАПТИВНОГО ФІЗИЧНОГО ВИХОВАННЯ ДІТЕЙ З ОБМЕЖЕНИМИ МОЖЛИВОСТЯМИ ЗДОРОВ'Я

Адаптивна фізична культура (АФК) – є комплексним поняттям, що складається з комплексу оздоровчих заходів, спрямованих на реабілітацію та адаптацію осіб з обмеженими можливостями до навколишнього середовища, а також на подолання різних психологічних бар'єрів, що дозволяють їм відчути всю цінність життя, свою цінність та усвідомлення власної цінності та значимості [2; 4].

Адаптивна фізична культура позитивно впливає на цілісний розвиток людського організму та особистості: розвиваються фізичні та психологічні характеристики. Позитивно впливає на свідомість, формується потреба удосконалюватись та вести активний і здоровий спосіб життя. Адаптивна фізична культура була створена на стику

медицини, фізичної культури та корекційної педагогіки і заснована на знаннях анатомії, фізіології, загальної та спеціальної патології, фізичному вихованні та спеціальній психології. Одним із провідних напрямків АФК є адаптивний спорт, основним напрямом якого є формування рухової активності як біологічного, психічного та соціального фактора впливу на організм людини [4; 5; 6].

Попри численні дослідження з цієї теми, досі існує проблема впровадження адаптивної фізичної культури та її місця у системі загальноосвітніх та корекційних установ, недостатнє техніко-методичне забезпечення, відсутність кваліфікованих фахівців та проблема інтеграції дітей з обмеженими можливостями до масових освітніх закладів.

Основна мета АФК як форми фізичної культури полягає у максимальному оздоровленні та фізичному розвитку рухових та психофізичних навичок з урахуванням індивідуальних особливостей та діагнозу дітей, а також у розвитку життєздатності дитини зі стійкими відхиленнями у стані здоров'я. Адаптивна фізична культура містить у собі комплекс занять спортом та оздоровчим дозвіллям, спрямованих на реабілітацію та адаптацію до нормального соціального середовища дітей з обмеженими можливостями та подолання психологічних бар'єрів, що заважають відчуттю повноцінного життя. АФК притаманний строго індивідуальний характер навчання та проводиться щодня з кожною дитиною індивідуально.

Фізична активність як потужний засіб на організм людини розширює діапазон можливостей насамперед рухової сфери, порушеної стійким дефектом. Діти з інтелектуальними проблемами та церебральним паралічем розучують прості гімнастичні вправи. Програма АФК має бути індивідуально адаптована для кожної дитини з урахуванням її діагнозу (залежно від спрямованості, складності, тривалості) та лімітується моторною мобільністю, руховим досвідом, фізичною підготовленістю, віком. Особам з обмеженими можливостями необхідна адаптація, психологічне подолання бар'єрів у відносинах із навколишнім світом та підготовка до життя у суспільстві.

Методи та засоби адаптивного фізичного виховання суттєво відрізняються від занять спортом зі здоровими дітьми. Безумовно, людям із порушеннями психічного чи фізичного розвитку потрібне особливе ставлення з боку викладача, чітке розуміння специфіки навчання. Незважаючи на те, що у дітей є відхилення різних діагнозів (розумова відсталість, порушення слуху чи зору, церебральний параліч тощо), їм необхідно стати повноправними членами суспільства [4; 5].

Засоби адаптивного спорту у системі фізичного виховання допомагають ефективно інтегруватися у суспільство, без страху орієнтуватися у ньому, розуміти його можливості та вміння долати труднощі, які, безперечно, виникають. Розвиток адаптивної фізичної культури та спорту спрямовано на соціалізацію осіб з обмеженими можливостями та їх максимальне залучення до суспільної діяльності. Проблема інтеграції таких дітей у суспільство є гострою не лише в Україні, а й у всьому світі.

Перед системою адаптивного фізичного виховання висувуються такі цілі:

– розвиток внутрішньої потреби до занять спортом, пробуджувати любов до фізичного виховання;

- збереження та зміцнення здоров'я;
- навчання вміння працювати самостійно;
- поліпшення основних психічних процесів, інтелектуального та мовного розвитку;
- адаптація у суспільстві;
- розвиток особистості.

Адаптивний фізичний розвиток та виховання повинні виконувати основні завдання:

- навчання основи гігієни та навичкам самообслуговування;
- підвищення психічної та фізичної стійкості;
- формування звички до здорового способу життя

- розширювати межі фізичних можливостей дитини, долати перешкоди;
- навчання основних навичок безпеки;
- усвідомлення своїх здібностей у порівнянні зі звичайними дітьми;
- компенсація втрачених навичок на шкоду функцій інших органів;
- формування значущих особистісних та емоційно-довільних характеристик [3].

Правильна організація адаптивного фізичного виховання та розвитку досягається шляхом виконання основних завдань:

1. Освітні: отримати необхідні знання для усвідомленого сприйняття рухів тіла та нових навичок; розвиток важливих повсякденних фізичних навичок; володіння правилами виконання корисних для дитини вправ; навчитися орієнтуватися у навколишньому середовищі, розуміти свої фізичні можливості та правильно їх розраховувати.

2. Розвивальні: підвищення точності, реакції та сили рухової системи; розвиток прикладних навичок; практичне володіння термінами часу та простору; оновлення словникового запасу та розвиток розмовної навички.

3. Оздоровчі та корекційні: зміцнення здоров'я, його підтримання; загартування; активація імунітету; покращення роботи внутрішніх органів та систем, основна увага приділяється серцево-судинній та дихальній системам; корекція постави, плоскостопості та інших порушень опорно-рухового апарату; покращення дрібної моторики; подолання психомоторних розладів (страх висоти, клаустрофобія, порушеної самооцінки).

4. Виховні: зміцнення впевненості у собі, подолання внутрішньої несвободи; розвиток мужності, завзятості, волі та вміння працювати самостійно; виховання бажання займатися спортом; навчання усвідомлення своєї відповідальності за власне здоров'я [1; 5; 6].

До складу адаптивної фізичної культури входять адаптивна фізична культура, адаптивне рухове відновлення, адаптивний спорт та фізична реабілітація. Вони охоплюють усі види фізичної активності дітей з фізичними та розумовими вадами та допомагають їм адаптуватися до навколишнього світу, оскільки навчання різних типів рухів пов'язане з розвитком психофізичних навичок, спілкуванням, емоціями, пізнавальною та творчою діяльністю. АФК не тільки відіграє значну роль у формуванні фізичної культури дитини, а й передає їм загальнолюдські культурні цінності.

Список використаних джерел

1. Адаптивне фізичне виховання: метод. реком. до проведення практичних занять зі студентами спеціальності «Фізична реабілітація» галузі знань 0102 «Фізичне виховання, спорт і здоров'я людини» за напрямами підготовки 6.010203 «Здоров'я людини» / Укладач: О. М. Печко. Чернігів: ЧНТУ, 2017. 37 с.
2. Борецька Н. О. Адаптивне фізичне виховання: навч.-метод. посіб. Миколаїв, МНУ ім. В. О. Сухолинського, 2019. 216 с.
3. Винник Джозеф П. Адаптивное физическое воспитание и спорт / под ред. Джозефа П. Винник; пер. с англ. И. Андреев. Киев: Олимпийская литература, 2010. 608 с.
4. Деделюк Н. А. Теорія і методика адаптивної фізичної культури: навч.-метод. посібник для студентів. Луцьк : Вежа-Друк, 2014. 68 с.
5. Логінова В. О., Черняков В. В. Лімітовані та ризикові фактори у фізичній терапії. Інноваційні та інформаційні технології у фізичній культурі, спорті, фізичній терапії та ерготерапії: Матеріали V Всеукраїнської електронної науково-практичної конференції з міжнародною участю (Київ, 31 травня 2022р.) / ред. О.А. Шинкарук. Київ: НУФВСУ, 2022. С. 93-94.
6. Соколенко О. І. Адаптивна фізична культура: навч.-метод. посіб. для магістрантів спеціальності «Фізичне виховання». Старобільськ: Вид-во ДЗ «ЛНУ імені Тараса Шевченка», 2015. 154 с.

Черняков В. В., канд. пед. наук, доцент

Національний університет «Чернігівська політехніка», м. Чернігів, Україна

Кривенко А. П., канд. наук з фізичн. виховання, доцент

*Національний університет «Чернігівський колегіум» імені Т. Г. Шевченка,
м. Чернігів, Україна*

Парамонова А. Д., здобувачка вищої освіти гр. ФТЕ-231

Національний університет «Чернігівська політехніка», м. Чернігів, Україна

ТЕОРЕТИЧНІ АСПЕКТИ ФОРМУВАННЯ КУЛЬТУРИ ЗДОРОВОГО СПОСОБУ ЖИТТЯ ЗДОБУВАЧІВ ВИЩОЇ ОСВІТИ

Проблема формування загальної культури сучасної людини в умовах інформаційного суспільства, що стрімко розвивається, технології якого роблять життя все більш віртуальним та комфортним, стимулюючи прогресію споживчого ставлення до життя та загальної «лінощі», набуває особливої актуальності. Поняття загальної культури вбирає у себе безліч складових, однією з яких є усвідомлення здоров'я найважливішою цінністю, а дбайливе ставлення до нього та дотримання основ здорового способу життя є одним з показників особистості, що сформувалася.

У сучасному світі теорія людського капіталу виходить із положення про те, що майбутнє будь-якого суспільства, його поступальний розвиток неможливо забезпечити без інвестування в людину і, в першу чергу, в її освіту, завданням якої поряд з академічною підготовкою стає виховання у молодого покоління культури здорового образу життя.

Відомо, що стан здоров'я людини є «базовим потенціалом», що дозволяє їй ефективно функціонувати. Гарний стан здоров'я передбачає не лише відсутність хвороби. Він також забезпечує кращу працездатність, творчу активність, емоційний тонус, створює фундамент майбутнього добробуту. Найбільш важливим соціальним способом забезпечення спадкування культури, соціалізації та розвитку особистості людини є державна система освіти, покликана реалізовувати політику держави щодо охорони здоров'я громадян у вигляді створення необхідних умов, що стимулюють соціум до ведення здорового способу життя [3; 7; 8].

Очевидно, що головним об'єктом та суб'єктом такої діяльності є насамперед покоління української молоді, а в аспекті нашої статті – здобувачі вищої освіти. Отже, процес формування базової культури особистості має бути націлений на гармонійний розвиток та зміцнення її ментального та фізичного здоров'я. Слід зазначити, що проблема підтримки та збереження здоров'я людини має дуже тривалу історію, це завдання вирішували великі мислителі минулого, особливо епохи Відродження та Нового часу, а тепер вона набуває особливої актуальності через низку причин цивілізаційного та соціального характеру (малорухливий спосіб життя, асоціальність, хронічні захворювання тощо).

Підґрунтя для досліджень у галузі здоров'язбереження започатковано філософами античності та середньовіччя, які пов'язували воедино духовне, інтелектуальне та фізичне здоров'я, наголошуючи на необхідності їх гармонійного втілення в людині. Зрозуміло, що й педагогіка як сфера пізнання, освіти та виховання молодого покоління внесла у розробку зазначеної проблеми значний внесок. Ціла плеяда видатних європейських та вітчизняних педагогів відобразила свої погляди на формування культури здорового способу життя у своїх фундаментальних дослідженнях (Я. А. Коменський, Д. Локк, Ж. Ж. Руссо, І. Г. Песталоцці, М. Монтессорі, Г. С. Сковорода, В. О. Сухомлинський, І. Огієнко, Б. Грінченко, С. Русова та ін.).

На жаль, практика вищої освіти, незважаючи на велику кількість теоретичних матеріалів, що містять різноманітні походи до розв'язання проблеми формування в

здобувачів культури здорового способу життя, часто обмежується організацією звичайних занять з фізичного виховання, не враховуючи важливі аспекти комплексного психолого-педагогічного впливу на них, що гарантує включення турботи про своє здоров'я та здоров'я інших людей до системи загальнокультурних цінностей.

Однією з причин такого стану справ є розпливчастість і невизначеність самого поняття «культура здорового способу життя» через свою узагальнену семантику, яке необхідно педагогічно осмислити та надати йому теоретико-методологічної ясності, іншими словами, викладач ВНЗ повинен знати «чому вчити та як вчити».

Звертаючись до сучасної системи освіти, яка останнім часом перебуває у стані постійного реформування та продовжує відчувати кризові явища через суперечності між високими запитами суспільства до освіти та виховання особистості та їх практичною реалізацією, доцільно розглядати, як інтерпретується семантика кожного поняття, що входить у словосполучення «культура здорового способу життя» з метою формування в педагога чіткого уявлення про те, що слід формувати.

Поняття культура як філософський термін має кілька трактувань залежно від того, про яку сферу життя особистості та суспільства йдеться. Філософія розглядає культуру як систему історично формуються та розвиваються програми життєдіяльності людського суспільства, що виділилося з природи, що дозволяють ефективно відтворювати та змінювати соціальне життя в усіх основних проявах, забезпечуючи вільну самореалізацію особистості.

Остання частина наведеного визначення має безпосереднє відношення до освіти, яке, окрім суто академічних цілей, покликане формувати й культуру здорового способу життя, інакше самореалізація особистості буде неповноцінною. У такому випадку слід розуміти культуру у вузькому розумінні слова, підкреслюючи націленість на збереження і самозбереження високої якості життя фізіологічної, проте культурологічна складова поняття, що розглядається, передбачає виховання в особистості ціннісного ставлення не тільки до свого, але й до здоров'я інших людей, виводячи дану цінність на одне з перших місць в ієрархії загальнолюдських цінностей.

На цій основі можна розглядати культуру здоров'я як частину загальної культури особистості, що складається із системи знань про здоров'я як соціально-культурне явище, методів самодіагностики психофізичного стану, компонентів здорового способу життя; усвідомлення особистісної значущості цінності здоров'я та здорової життєдіяльності як необхідності особистісного саморозвитку; здатності свідомого вироблення індивідуальної стратегії збереження та розвитку здоров'я [1; 2; 7].

Крім того, здоров'я являє собою, згідно з документами Всесвітньої організації охорони здоров'я (ВООЗ), «стан повного фізичного, духовного та соціального добробуту, а не лише відсутність захворювань та дефектів розвитку» [5].

Поєднуючи визначення здоров'я та способу життя, отримуємо таке формулювання поняття «здоровий спосіб життя» – спосіб та організація фізичної, соціальної та духовної життєдіяльності людей, які забезпечують їхній дієвий розвиток, працездатність та активне довголіття. Це соціально та історично визначене уявлення про здоров'я, а також засоби та методи його інтеграції у практичну життєдіяльність [3; 4; 6].

Інтегруючи усі розглянуті компоненти словосполучення «культура здорового способу життя», можна дати таке його визначення – соціально детермінована частина загальної культури людини, що являє собою якісний, системний, динамічний її стан, що характеризується певним рівнем знань та інтелектуальних здібностей, мотиваційно-ціннісних орієнтацій, фізичної культури, набутих в результаті виховання та самовиховання та інтегрованих у практичній життєдіяльності, фізичному та психофізичному здоров'ї.

Водночас логічним постає ствердження, що для зміцнення здоров'я необхідно розробити систему індивідуальних і громадських заходів, спрямованих на вдосконалення здорового життя людини та соціуму. Виявлення основного змісту поняття «культура

здорового способу життя», призводить до розуміння, що потрібно формувати, попередньо визначивши компонентний склад ЗСЖ стосовно категорії здобувач вищої освіти [1; 3].

Таким чином, формування основ ЗСЖ можна розглядати як особливу педагогічну діяльність, націлену на збереження та зміцнення здоров'я здобувачів вищої освіти, за допомогою засвоєння ними відповідних знань, умінь та дій, закріплення навичок та звичок, що сприяють не тільки підтримці та зміцненню здоров'я, а й профілактиці захворювань.

Формулювання мети передбачає постановку низки завдань, які мають бути такими: виховні (виховання в здобувачів вищої освіти ЗСЖ); навчальні (дотримання режиму дня, гігієнічні навички, знання про здоров'я та ЗСЖ), розвивальні (формування ціннісного ставлення до ЗСЖ, до зміцнення здоров'я), організаційні (консультування та навчання з питань формування ЗСЖ, взаємодія фахівців, раціональне планування тощо).

Отже, реалізація даних завдань повинна мати комплексний характер з урахуванням індивідуальних особливостей здобувачів вищої освіти з дотриманням принципів помірності, оптимального співвідношення фізичних навантажень та відпочинку та відповідальності за стан здоров'я.

Список використаних джерел

1. Вілянський В. М., Висоцька О. Є., Приходько В. В. Будівництво власного здоров'я: від філософії до практики: навч. посіб. / за заг. ред. О. Є. Висоцької. Д.: НГУ, 2010. 283 с.
2. Вплив режиму дня на стан здоров'я студентів: навч. посіб. для студентів спеціальностей 227 «Фізична реабілітація», 227 «Фізична терапія, ерготерапія» / Уклад.: М. П. Горобей, В. О. Зайцев, О. М. Печко, М. К. Самохін. Текст. дані. Чернігів : ЧНТУ, 2019. 129 с.
3. Загальна теорія здоров'я та здоров'язбереження: колективна монографія / за заг. ред. проф. Ю. Д. Бойчука. Харків: Вид. Рожко С. Г., 2017. 488 с.
4. Нестерова С. Ю. Загальна теорія здоров'я (загальна та педагогічна валеологія): конспект лекцій для студентів факультету фізичного виховання і спорту. Вінниця, 2019. 127 с.
5. Конституція Всесвітньої організації охорони здоров'я. URL: <https://www.who.int/about/accountability/governance/constitution> (дата звернення: 01.04.24)
6. Педагогіка здоров'я як основа розвитку потенціалу особистості: монографія / В. А. Гладуш та ін. Дніпро: ЛПА, 2020. 384 с.
7. Черняков В. В., Колодяжна Т. П., Дерябкіна Т. В. Психолого-педагогічні аспекти ставлення здобувачів вищої освіти до занять з фізичного виховання. *Проблеми соціальної роботи: філософія, психологія, соціологія*. Чернігів : ЧНТУ, 2019. № 2 (14). С. 84-90.
8. Черняков В. В., Зайцев В. О., Ридзель Ю. М. Основи оздоровчого фізичного виховання та рекреації у родині: навч.-метод. посіб. для здобувачів вищої освіти спеціальностей 017 – Фізична культура і спорт (освітній ступінь бакалавр), 227 – Фізична терапія, ерготерапія (освітній ступінь бакалавр). Чернігів: НУ «Чернігівська політехніка», 2023. 121 с.

УДК 796: 378.016

Черняков В. В., канд. пед. наук, доцент
Осипенко К. А., асистент кафедри фізичної реабілітації
Паценко М. М., здобувач вищої освіти гр. ФТЕ-231

Національний університет «Чернігівська політехніка», м. Чернігів, Україна

РОЛЬ ФІЗИЧНОГО ВИХОВАННЯ У ПІДГОТОВЦІ ЗДОБУВАЧІВ ВИЩОЇ ОСВІТИ ТЕХНІЧНИХ СПЕЦІАЛЬНОСТЕЙ

У сучасній освітній системі фізична культура та спорт є невід'ємною та обов'язковою частиною навчання, яке передбачає всебічне удосконалення людського тіла за допомогою фізичних навантажень. Студентський вік збігається з активним формуванням фізичних та духовних якостей, підготовкою до виконання соціальних функцій суспільства та є завершальним етапом вікового розвитку фізіологічних та рухових можливостей організму.

Проблема фізичної активності учнівської молоді має актуальність, оскільки у час помічається прогресуюча гіподинамія в здобувачів вищої освіти, яка в умовах дистанційного навчання обумовлена чималою кількістю навчальних занять не тільки в аудиторіях, а й удома. У зв'язку з цим, спостерігається велика кількість здобувачів вищої освіти із незадовільним станом здоров'я, порушенням постави та опорно-рухового апарату, дефектами зору, нервово-психічними відхиленнями та надмірною вагою тіла, все це характеризується частими захворюваннями. Активні фізичні навантаження, сполучені з розумовою діяльністю, сприяють зростанню ефективності навчальної діяльності, підвищуючи працездатність. При тривалому обмеженні фізичної активності відбувається зниження уваги, пам'яті та мислення, все це своєю чергою призводить до зниження працездатності студентів. В результаті, саме заняття фізичною культурою та спортом стають для студентів головним засобом відновлення свого здоров'я та ефективності навчальної праці [2; 3; 6]

Історично розвиток фізичної культури відбувався, в першу чергу, під впливом практичних потреб суспільства у галузі повноцінної фізичної підготовки до фахової діяльності підрастаючого покоління та дорослого населення. Водночас поряд з розвитком систем навчання та тренування, вона стала основним фактором у формуванні рухових навичок та здібностей. Фізична культура як загальнокультурне явище сучасного суспільства є унікальною.

Це природний міст, який дозволяє сучасній людині поєднувати соціальні та біологічні аспекти у своєму біологічному розвитку. Щобільше, це перший та основний тип культури, що формується в людині. Фізична культура з властивим їй дуалізмом покликана суттєво вплинути на стан фізичного розвитку, психіки, стан людини загалом.

Щоб адаптуватися до повсякденної суспільної активності, потрібні певні навички у самостійному опануванні величезним обсягом знань у різних сферах діяльності, зокрема й у галузі фізичної культури, що вкрай важливо для збереження здоров'я – основи для досягнення результату у будь-якому виді діяльності.

Фізичне виховання в основних законодавчих актах України про фізичну культуру та спорт представлене у вищих навчальних закладах як навчальна дисципліна та найважливіша складова цілісного розвитку особистості. Як невіддільна частина загальної культури та професійної підготовки здобувачів вищої освіти у період навчання, фізичне виховання є обов'язковою частиною гуманітарної складової навчання, важливість якого виявляється через гармонізацію духовних та фізичних сил, формування загальнолюдських цінностей, таких як здоров'я, фізичний та психічний добробут, фізична досконалість.

Фізичне виховання найповніше виконує свої розвивально-виховні функції у цілеспрямованому педагогічному процесі фізичного виховання. Провідним завданням фізичного виховання здобувачів вищої освіти є формування фізичної культури та спрямованість на формування та дотримання здорового способу життя [1; 4; 5].

У процесі фізичного виховання здобувачів вищої освіти вирішуються такі основні завдання:

- зрозуміти роль фізичної культури у розвитку особистості та підготувати її до професійного навчання;
- опанувати знання наукових та практичних засад фізичної культури та здорового способу життя;
- сформуванню мотиваційно-ціннісне ставлення до фізичної культури, ставлення до здорового способу життя, фізичного самовдосконалення та самоосвіти, необхідності регулярних фізичних вправ;
- опанувати системою практичних навичок та умінь, що забезпечують збереження та зміцнення здоров'я, психічний добробут, розвиток та вдосконалення психофізичних здібностей, особистісних якостей, самовизначення у фізичній культурі;
- запропонувати загальне та професійно-прикладне фізичне виховання, що визначає психофізичну готовність здобувача вищої освіти до майбутньої професії;

- набуття досвіду творчого використання фізкультурно-спортивної діяльності для досягнення життєвих та професійних цілей [1; 3; 4; 5].

Відповідно до переліку загальноуніверситетських обов'язкових навчальних дисциплін циклу загальної підготовки у НУ «Чернігівська політехніка» на дисципліну «Фізичне виховання» відводиться 360 годин навчального часу, з яких 240 припадає на практичні заняття. Основною метою дисципліни є формування у здобувачів вищої освіти оздоровчо-фізкультурного світогляду особистості, фізичних здібностей та умінь реалізовувати їх у соціально-професійній та фізкультурно-спортивній діяльності. Звідси випливає, що ефективність навчального процесу залежатиме від визначення найбільш значущих професійних факторів та показників, зокрема здобувачів вищої освіти технічних спеціальностей, що дозволить їм грамотно опанувати фундаментальні засади прикладної фізичної культури для майбутньої трудової діяльності.

Специфіка занять фізичною культурою в технічних ЗВО полягає у пріоритетному ставленні до прикладних видів рухової активності, що дозволяє сформуванню та удосконалити такі якості, як координація, спритність, статична витривалість м'язів всього тіла, здатність зберігати позу тривалий час. Крім цього, на заняттях з фізичного виховання увага приділяється формуванню здатності концентрувати увагу протягом робочого дня, емоційної стійкості до зовнішніх негативних факторів, а також сміливості та рішучості дій, що дозволить прийняти правильні виробничі рішення.

Отже, за результатами наукового пошуку було визначено роль фізичної культури у підготовці здобувачів вищої освіти технічних спеціальностей: її значущість у майбутній професії, розвитку різних функцій організму, підвищення психологічної підготовленості тощо.

Список використаних джерел

1. Загальна теорія здоров'я та здоров'я збереження: кол. моногр. / за заг. ред. Ю. Д. Бойчука. Харків: Рожко С. Г., 2017. 488 с.
2. Данилко В. М. Формування фізичного здоров'я молоді у національних традиціях українського народу. *Молодий вчений*. 2018. № 4.2 (56.2). С. 41-44.
3. Організаційно-методичні основи фізичного виховання студентів вищих навчальних закладів: монографія / В. І. Мудрік та ін.; за ред. В. І. Мудріка. Київ: Педагогічна думка, 2010. 192 с.
4. Здоров'я і здоровий спосіб життя студентів як чинники формування духовної культури особистості / В. М. Пристинський, Т. М. Пристинська, В. О. Зайцев, Ю. Л. Майдіков. *Духовність особистості: методологія, теорія і практика*: збірник наукових праць / гол. редактор Г. П. Шевченко. Северодонецьк: вид-во СНУ ім. В. Даля, 2021. С. 149-164.
5. Фізичне виховання і основи здорового способу життя студентів: навч. посіб. для виклад. і студ.ів непрофільних ВНЗ / уклад.: В. О. Акімова, Н. І. Турчина, І. І. Вржесневський, Г. І. Вржесневська, Е. Г. Черняєв. Київ: НАУ, 2011. 116 с.
6. Черняков В. В., Колодяжна Т. П., Дерябка Т. В. Психолого-педагогічні аспекти ставлення здобувачів вищої освіти до занять з фізичного виховання. *Проблеми соціальної роботи: філософія, психологія, соціологія*. Чернігів: ЧНТУ, 2019. № 2 (14). С. 84-90.

УДК 613.2:796.012.6

Черняков В. В., канд. пед. наук, доцент
Титаренко В. І., старший викладач кафедри фізичної реабілітації
Овчар С. А., здобувачка вищої освіти гр. ФТЕ-231
Національний університет «Чернігівська політехніка», м. Чернігів, Україна

ОСОБЛИВОСТІ ЗБАЛАНСОВАНОГО ХАРЧУВАННЯ ПІД ЧАС ЗАНЯТЬ ОЗДОРОВЧИМ ФІТНЕСОМ

Піклуючись про стан здоров'я власної нації у розвинених країнах по всьому світу приділяється все більше уваги та виділяється значний обсяг коштів для пропаганди здорового способу життя та залучення населення до занять фізкультурно-оздоровчою

діяльністю. Людина бажає бути здоровою з гарно сформованою конституцією тіла, а це стає неможливим без виконання різноманітних фізичних вправ, побудованих на правильному та збалансованому харчуванні. Досягнення високих результатів у цьому напрямку передбачає усвідомлене супроводження власних прагнень на основі завзятості та свідомої мотивації. Дотримання при цьому правильного та збалансованого харчування полягає насамперед у забезпеченні попередження виникнення та розвитку низки захворювань – серцево-судинні хвороби, захворювання системи травлення, цукрового діабету, різних типів гіпертонії, ожиріння, деяких форм раку тощо. Що стосується людей, які займаються яким-небудь видом фітнесу, то людину та дотримання нею принципів збалансованого харчування слід розглядати як два взаємопов'язані та нерозривні поняття.

Дотримання принципів правильного харчування слід розглядати як один з найбільш важливих пунктів, що полягає в основі забезпечення ефективності тренувального процесу. У ході тренувальної та змагальної діяльності, яка постійно передбачає переїзди та зміну часового й кліматичного поясу, відбувається зміна діяльності біологічних систем спортсмена. Такі зміни посилюють витрату великої кількості енергії, що означає, йому потрібно з чогось черпати цю енергію та чимось відшкодовувати. Цим джерелом і є їжа. Значення правильного харчування збільшується при серйозних заняттях фітнесом, оскільки організм перебуває у постійно напруженому режимі.

Аналіз наукових досліджень дозволяє стверджувати, що процес збалансованого харчування полягає в основі забезпечення та дотримання принципів здорового способу життя. Водночас, фахівцями з нутриціології обґрунтовано зазначається на важливості правильного збалансованого харчування як будь-якого спортсмена, так і взагалі будь-якої людини, що ведуть активний руховий спосіб життя та прагнуть досягти фізичної досконалості. Збалансоване харчування в цьому аспекті розглядається як рівноправний фактор впливу, наряду з отриманням фізичного навантаження та принципами чергування рухової активності та відпочинку [1; 2].

У процесі відновлення людина завжди шукає спосіб покращити свої показники, а отже для цього відповідно розроблено цілу низку дієтичних напрямків. Водночас, зміст рекомендацій щодо принципів правильного збалансованого харчування має враховувати індивідуалізацію потреб кожного спортсмена та зокрема виду спорту. Такі рекомендації повинні надаватись лише кваліфікованим фахівцем, що здатен визначати принципи раціонального харчування, що забезпечують оптимальну продуктивність рухової діяльності.

Виконання різноманітних видів рухової активності супроводжується виникненням низки фізіологічних змін в організмі людини. Результат цих трансформацій позначається на зміні та покращенні фізичних кондицій організму. Водночас, доцільно означати загальні контури цих потреб. Основою раціону постає присутність таких харчових компонентів, що складаються з вуглеводів, білків, жирів, мінералів і вітамінів [4; 5].

Вживання комплексу вітамінів та мінералів є необхідною умовою, що покликана забезпечити нормальний обмін речовин. При постійних заняттях фізичними вправами потрібно більше вітамінів і мінералів. Щоб людина відчувала себе здоровою, їй потрібно вживати збалансовану, багату на поживні речовини їжу. У збалансований раціон має бути включений комплекс продуктів, що містить кальцій, фосфор, цинк, магній, йод, селен, залізо, калій, мідь та клітковину у достатній для організму кількості. Речовини, що належать до класу вітамінів (А, В, С, D, Е, К) є вкрай необхідними для забезпечення життєдіяльності організму людини. Необхідність вживання комплексу цих речовин у формі мінерально-вітамінних препаратів, харчових біологічно активних добавок суттєво збільшується при виконанні інтенсивних фізичних навантажень.

При інтенсивних фізичних навантаженнях необхідно стежити та суворо дотримуватись певної кількості споживаних кілокалорій на день. На самому базовому рівні навантажень необхідно вживати не менше 1800 калорій на день. Додаткове збільшення калорій залежить від рівня виконаної рухової активності. Повноцінне раціональне харчування значною мірою залежить від якості спожитих харчових

продуктів, що позитивно позначається на якості виконання різновидів рухової активності оздоровчої спрямованості.

Потреба організму людини в основних харчових речовинах нерозривно пов'язана із оптимальним забезпеченням загальної калорійності раціону та має бути розрахована відповідно до пропорцій калорійності, що складається з поживної частки кожного харчового продукту. Здійснивши оцінку харчової цінності вуглеводів, жирів та білків вираховуються межі оптимального співвідношення поживності харчових продуктів: вуглеводи становлять 45-55% загальної калорійності, білки та жири становлять по 20-25% відповідно. Енергетична цінність раціонального харчування людини напряду залежить від того, у якому виді спорту чи рухової активності відбувається тренування. Будь-який спортсмен має насамперед дотримуватися вимог до свого раціонального харчування та харчуватися якісною продукцією [3; 5].

При цьому важливими є не лише компоненти абсолютного вмісту у їжі кожного поживного складника, а й збалансоване співвідношення поживних компонентів між собою, що дозволяє визначити так званий рівень збалансованості харчування. Надлишок або нестача того чи іншого харчового компоненту негативно позначається на діяльності функціональних систем організму людини навіть, якщо у загальна калорійність їжі відповідає стандартній нормі.

Отже, правильне збалансоване харчування це основа успіху енергетичного забезпечення виконання вправ оздоровчої спрямованості, зокрема й фітнесу. Воно забезпечується завдяки правильно розробленому плану раціонального харчування, що дозволяє як звичайним людям, так і спортсменам досягати значних оздоровчих та високих спортивних результатів.

Список використаних джерел

1. Благій О., Лисакова Н. Тенденції розвитку групових фітнес-програм. *Теорія та методика фізичного виховання і спорту*. 2013. № 2. С. 54-58.
2. Грибан Г. П., Пуздимір М. І., Гусак О. Д. [та ін.]. Безпечне харчування – основа здорового способу життя. *Європейська наука XXI століття*. 2019. Vol. 10 (23). С. 63-64.
3. Здорове та оздоровче харчування осіб, які займаються фітнесом / Під редакцією д. мед. н., проф. О.І. Циганенко. Київ. 2021. 240 с.
4. Основи спортивного харчування: навчально-методичний посібник / укл. П. І. Горюк, А. В. Гакман. Чернівці : Чернівецький нац. ун-т, 2018. 74 с.
5. Volodymyr Cherniakov, Yurii Maidikov, Nataliia Ponomarenko. Nutritional features in the process of physical rehabilitation. *Physical culture and sport in harmoniously developed personality formation*. Volodymyr Prystynskyi, Tadeusz Pokusa (editors). Monograph. Publishing House. WSZiA, Opole. 2021. P. 203-212. (ISBN 978-83-66567-34-4).

УДК 159.9:316.6:159.922

Чорна Д. Є., здобувач вищої освіти гр. ЗСР-191

Науковий керівник – **Захаріна Т.І.**, канд. пед. наук, доцент

Національний університет «Чернігівська політехніка», м. Чернігів, Україна

ОСОБЛИВОСТІ ВИКОРИСТАННЯ ЦИФРОВИХ ТЕХНОЛОГІЙ, МОБІЛЬНИХ ДОДАТКІВ ТА ІНШИХ ІННОВАЦІЙНИХ ЗАСОБІВ ДЛЯ ПІДТРИМКИ СІМЕЙ, ЯКІ МАЮТЬ ДІТЕЙ З ВАДАМИ

Дослідження особливостей використання цифрових технологій, мобільних додатків та інноваційних інструментів для підтримки сімей з дітьми з вадами стали важливим напрямком у сучасному соціумі. Використання таких інструментів може сприяти кращому догляду та підтримці дітей з вадами, зменшуючи вплив стресу та полегшуючи доступ до необхідної інформації та ресурсів. Оцінка доступності цифрових технологій є важливим аспектом сучасного суспільства, оскільки вона визначає, наскільки всі члени суспільства можуть ефективно користуватися цифровими інструментами та ресурсами.

Проблемою дослідження цифрових технологій займалися такі науковці, як Р. Дейв, Ж. Делор, Е. Едвардс, Т. Хюсен. В свою чергу, освіту дорослих як феномен та нову ланку освітнього процесу досліджували такі вчені, як П. Джарвіс, Л. Лук'янова, М. Ноулз, В. Олійник, Т. Протасов, Р. Сміт, Л. Турос. Питанням цифровізації вищої освіти займалися: Д. Белшоу, М. Лещенко, Л. Манович, І. Роберт, П. Самуельсон, С. Сисоєва, Д. Тапскотт, А. Яцишин.

Особливості використання мобільних додатків полягають у можливості проведення опитувань з метою виявлення переважаючих мобільних додатків, що використовуються сім'ями для догляду за своїми дітьми з вадами. Це може сприяти інформуванню державних інституцій про потреби та проблеми сімей, які виховують дитину з вадами. Найбільш ефективними, на думку дослідників, є додатки для ведення медичних щоденників, відстеження розвитку дитини та освітні додатки. Використання мобільних додатків дозволяє охоплювати різні аспекти сімей, які виховують дитину з вадами, включаючи популярність конкретних додатків, тренди в їхньому використанні, звички користувачів, а також вплив мобільних додатків на суспільство і бізнес. Використання мобільних додатків може надати цінні уявлення про основні проблеми і потреби сімей, які виховують дитину з вадами.

Ефективність використання мобільних додатків полягає в можливості вивчати наслідки та вплив використання цифрових технологій та інноваційних інструментів на добробут і якість життя сімей та дітей з вадами. Це може включати зменшення стресу, покращення доступу до основних ресурсів та підвищення самосвідомості. Однією з важливих особливостей використання мобільних додатків є визначення потреб сім'ї - опитування можуть виявити конкретні потреби сімей з дітьми з вадами у використанні цифрових технологій та інноваційних інструментів.

У контексті нашого дослідження, важливою є розробка електронних платформ для спілкування та обміну інформацією між сім'ями, які виховують дитину з вадами. Розробка спеціалізованих онлайн-платформ може забезпечити сім'ям можливість обмінюватися досвідом, отримувати поради від фахівців та підтримувати один одного. Не менш важлива роль відводиться і мобільним додаткам для моніторингу та управління, які дозволяють сім'ям вести журнал здоров'я дитини, контролювати прийом лікарських препаратів, планувати прийоми лікаря та вести спільний календар подій.

Важливим елементом є також розробка інтерактивних онлайн-ресурсів для сімей, які виховують дитину з вадами. Створення ігрових платформ або інтерактивних веб-сайтів може забезпечити сім'ям інформацію про вади, доступні методи лікування та вправи для розвитку навичок. Додатки для психологічної підтримки сімей, які виховують дитину з вадами, також можуть бути корисними. Розробка платформ для онлайн-терапії та психологічної підтримки може допомогти сім'ям, які стикаються з емоційними труднощами через вади дитини.

Таким чином, використання цифрових технологій та мобільних додатків може суттєво покращити якість життя сімей, які виховують дитину з вадами. Однак для максимального успіху необхідно ретельно вивчити потреби сімей та розробити інструменти, що відповідають їхнім потребам.

Список використаних джерел :

1. Смирнова І. М. (2016). Концептуальні засади розвитку інформаційно-технологічної підготовки майбутніх учителів технологій в умовах компетентнісного підходу. *Нова педагогічна думка*. № 4 (88). С. 50-54.
2. Carroll, A., Forlin, C. & Jobling, A. (2003). The Impact of Teacher Training in Special Education on the Attitudes of Australian Preservice General Educators towards People with Disabilities. *Teacher Education Quarterly*, pp. 65-79. URL: https://www.researchgate.net/publication/49278515_The_impact_of_teacher_training_in_special_education_on_the_attitudes_of_Australian_preservice_general_educators_towards_people_with_disabilities.
3. ICT Competency Framework for Teachers (ICT CFTs) (2018), UNESCO, Version 3, 66 p. URL: <https://www.open.edu/openlearncreate/mod/resource/view.php?id=142553>.
4. Ястремська С. (2018) Теорія і методика професійної підготовки майбутніх магістрів сестринської справи у вищих медичних навчальних закладах засобами дистанційного навчання. дис. ... доктора наук : 13.00.04. Тернопільський нац. пед. ун-те. імені В. Гнатюка. 616 с.

Шаповал А. Г., здобувач вищої освіти гр. СР-231
Науковий керівник – **Ковтун А. Ю.**, викладач
Національний університет «Чернігівська політехніка», м. Чернігів, Україна

ЗЛОЧИННІСТЬ ЯК ФОРМА ДЕВІАНТНОЇ ПОВЕДІНКИ

Ще за часів виникнення людства та утворення першого суспільства в соціальному середовищі з'являється девіантна поведінка. Це складне та небезпечне явище будь-якого суспільства.

Девіантна поведінка виявляється у недотриманні особою, встановлених соціумом норм поведінки. Цікавим фактом є те, що при більш детальному вивченні девіантної поведінки майже кожен з нас виявить, що він не відповідає деяким нормам в такій мірі, як би хотілося. Це дозволило б нам краще зрозуміти людей, які привернули увагу своєю нестандартною, з точки зору більшості, поведінкою, і допомогло б пояснити нам їх причини [2, с. 211].

Значна кількість науковців досліджувала девіантну поведінку. Цей підхід передбачає аналіз генетичних, соціальних та психологічних аспектів, які впливають на патогенез, формування, ризику та вразливість до неї, включаючи вікові, динамічні та соціальні аспекти прогнозу. Девіантна поведінка проявляється у порушенні соціальних норм та відзначається різними відхиленнями, такими як адиктивна, делінквентна та аморальна. [1, с. 63].

Науковці використовують різні терміни, такі як "делінквентна поведінка", "аномальна поведінка", "адиктивна поведінка", "дезадаптивна поведінка", "асоціальна поведінка", "неадекватна поведінка", "деструктивна поведінка", "акцентована поведінка", "агресивна поведінка", "конфліктна поведінка" та інші, поряд з поняттям "девіантна поведінка". Однак, чи є всі ці терміни синонімами або мають відмінності між собою, представляючи типи відхилення поведінки. Детальний аналіз цих понять в словниках з психології, наукових роботах вчених і фахівців в області психології, соціології та кримінології може привести до розуміння відмінностей між ними. З одного боку, злочинна поведінка характеризується порушенням законів суспільства, що загрожують добробуту та соціальному порядку, і може бути покараним законом. У цьому контексті використовується термін "делінквентність", що описує особистість, що проявляє протизаконну поведінку (делінквента), а сама дія - делікт. Між делінквентною та кримінальною поведінкою є відмінності, і пов'язані вони з тяжкістю правопорушень та їх антисоціальним характером. Поведінка кримінального характеру являє собою форму правопорушення, що перевищує звичні рамки делінквентної поведінки. Делінквентна поведінка напряму порушує встановлені норми суспільства, виражені в його правилах і законах [3, с. 109].

Ця поведінка може проявлятися у формі незначних порушень морально-етичних норм, що не відповідають рівню злочину, але відповідає антигромадській поведінці. Відповідно зможе проявлятися в злочинних діях, та буде розглядатися як кримінальна та антисоціальна. Ще "делінквентна поведінка" тісно пов'язана з визначенням, таким як, "поведінка, яка відхиляється" і вони багато в чому переплітаються. Практично можна сказати, що делінквентна поведінка є одним з видів поведінки яка відхиляється від норми [3, с. 110].

А такий термін, як дезадаптивна поведінка, характеризується низькою здатністю до адаптації в нових умовах. Ймовірно, таку поведінку можна описати терміном "ригідність", відносячи її до індивідуальних рис, або ж пов'язати з типом акцентуації особистості - "застрягли". Крім того, дезадаптовану поведінку можна трактувати як певні дії в певній ситуації, коли людина не проявляє достатньої гнучкості адаптації і не справляється з нею адекватно. Таким чином, поняття "дезадаптивна поведінка" та "поведінка, яка

відхиляється" носять спільний контекст, але при цьому не є синонімами; а ось неадаптивну поведінку можна розглядати, як одну із форм девіантної поведінки [3, с. 111].

На соціальну дестабілізацію значних соціальних груп впливає загострення кризових явищ в суспільстві, що тягне за собою збільшення проявів агресивної поведінки. Це також супроводжується зростанням девіацій, включаючи сексуальні, пов'язані зі злочинним насильством. Однак, незважаючи на те що сексуальні девіації довгий час були предметом дослідження в сферах сексології, психіатрії, психології та інших сферах, деякі з них мають соціальне походження. Тож кримінологічний аналіз сексуальних девіацій не тільки сприяє інтеграції кримінології з суміжними галузями наук про людину, але і може запобігти на ранніх етапах сексуальному насильству [4, с. 191].

Процес девіації в свідомості і поведінці людей зазвичай відбувається поетапно. "Первинна девіація" виникає в тому випадку, коли оточуючі не звертають уваги на окремі поведінкові відхилення, і порушник не вважає себе таким. "Вторинна девіація" відбувається, коли офіційні інстанції або соціальна група явно визнають порушника морально-етичних норм або закону, що завжди супроводжується негативним відгуком на його дії [4, с. 192].

На жаль злочинність як форма девіантної поведінки не оминула і неповнолітніх, що перебувають в стадії формування особистості.

Щодо злочинів, то насамперед неповнолітні роблять злочини проти статевої свободи і недоторканності, навколишнього середовища, безпеки дорожнього руху та експлуатації транспорту, а також порушення пов'язані з наркотичними та психотропними речовинами, та інші злочини. Така форма девіантної поведінки, як злочинність серед дітей, потребує негайного втручання та спрямовує нас до вжиття рішучих заходів та проведення профілактичної роботи, популяризації здорового та спортивного способу життя серед молоді. Тому що молодь – це наше майбутнє, те яким воно стане залежить і від наших зусиль, а не тільки від правоохоронних органів і працівників освіти [5, с. 193 - 194].

Однак існує поширений стереотип, згідно з яким девіантами розглядають людей, які являють конкретну небезпеку для сталого соціального порядку. Однак все не так, бо соціальні відхилення часто приймають різні форми, включаючи злочинність, наркоманію та алкоголізм. Проте, до девіантів можна віднести не тільки тих, хто залучений в ці явища, але також політичних радикалів, державних діячів, інноваторів в мистецтві і видатних воєначальників. Їх поведінка також відрізняється від загальноприйнятих норм [3, с. 117].

Тож, з викладеного тексту можна зробити висновок, що девіантна поведінка є складним явищем, що вивчається в рамках психологічних, соціологічних, філософських і кримінологічних традицій. Відсутність єдиного розуміння цього поняття вказує на різноманітність поглядів на відхилення від соціальних і правових норм. Важливо відзначити, що девіантна поведінка завжди пов'язана з порушенням суспільних цінностей і норм поведінки. Саме тому цьому питанню приділяють увагу значна кількість видатних науковців.

Список використаних джерел:

1. Барабаш О. Теорія та філософія права. Поняття та види делінквентної поведінки людини. 2017. С. 62–66. URL: <https://science.lpnu.ua/sites/default/files/journal-paper/2018/jun/13141/11.pdf> (дата звернення: 01.04.24).
2. Гіденс Е. Соціологія / пер. з англ. В. Шовкун, А. Олійник ; наук. ред. О. Іванченко. Київ : Основи, 1999. 726 с.
3. Кікалішвілі М. В. Девіантна поведінка: поняття та ознаки. *Вісник Академії адвокатури України*. 2011. Число 3. С. 109-122. URL: http://nbuv.gov.ua/UJRN/vaau_2011_3_19 (дата звернення: 01.04.24).
4. Кушніт В. П. Сексуальні девіації як об'єкт кримінологічного аналізу. 2014. С. 190–194. URL: <https://science.lpnu.ua/sites/default/files/journal-paper/2018/jun/13141/11.pdf> (дата звернення: 01.04.24).
5. Муринець Н. Я. Злочинність як форма девіантної поведінки дитини (аналіз злочинів, скоєних неповнолітніми чи за їх участю, на території України за період 2005-2004 років та 9 місяців 2015 року). 2015. С. 185–194. URL: <https://science.lpnu.ua/sites/default/files/journal-paper/2017/jun/4890/murynets1.pdf> (дата звернення: 01.04.24).

Шаулов П.О., здобувач вищої освіти гр. МСР-231

Науковий керівник – **Мекшун А. Д.**, канд. пед. наук, доцент кафедри соціальної роботи
Національний університет “Чернігівська політехніка”, м. Чернігів, Україна

ПРАВОВІ ТА ДЕЯКІ ІНШІ АСПЕКТИ ДЕРЖАВНОГО РЕГУЛЮВАННЯ СОЦІАЛЬНОЇ РОБОТИ З ВЕТЕРАНАМИ ТА ВІЙСЬКОВОСЛУЖБОВЦЯМИ

Станом на сьогодні, ми можемо спостерігати ряд невирішених завдань та проблем, з якими зіштовхуються військовослужбовці, ветерани та члени їх сімей в Україні й поза її межами, що мають у своїй основі правовий та соціальний характер.

Говорячи мовою закону та посилаючись на статтю 4 ЗУ «Про статус ветеранів війни, гарантії їх соціального захисту» зауважимо, що: “...ветеранами війни слід вважати осіб, які брали участь у захисті Батьківщини чи в бойових діях на території інших держав. Ветеранами війни слід вважати: учасників бойових дій, осіб з інвалідністю внаслідок війни, учасників війни [2]”. Проте, окрім визначених груп, різноманітної допомоги та підтримки потребують ще й члени родин військовослужбовців та ветеранів, а також інші категорії населення, які зазнали негативних впливів та наслідків воєнних дій. Якщо говорити про державу та її роль у цьому процесі, то вона без сумніву є однією з ключових, адже будь-яка діяльність владних структур та підрозділів не може бути здійснена без достатніх підстав, на основі регламентації та прийняття відповідного законодавства зі сторони уповноважених органів та їх посадових осіб. Звісно, що основні види діяльності соціальних установ та закладів, які надають різнопрофільну допомогу ветеранам і військовослужбовцям урегульовані на законодавчому рівні, а тому є правомірними, але все ще залишаються й ті, що потребують доопрацювання та прийняття. Приміром можна сказати, що в межах великої кількості територіальних громад немає чи не недостатньо забезпеченими є державні установи соціального захисту та служби підтримки. Існують також ряд закладів, діяльність яких є нерегламентованою або в межах яких немає відповідних інструкцій, механізмів й інструментів взаємодії чи кваліфікованих кадрів для роботи з військовослужбовцями. У зв'язку з цим деяка частина осіб, що перебувають у СЖО не мають змоги отримати якісну допомогу, на яку цілком заслуговують, чому й знаходяться у пошуку інших варіантів задоволення власних потреб і запитів (участь у програмах, написання проєктів, волонтерська діяльність тощо).

Хоча, не можна стовідсотково сказати, що участь країни у житті власних громадян є низькою та малоефективною. Для підтвердження цього факту, можемо скористатися матеріалами Анікієнко Н., яка у своєму дослідженні говорить про те, що: “...проведений аналіз вітчизняного механізму соціально-правового захисту військовослужбовців та учасників бойових дій, безпосередньо їхніх прав і свобод, дає змогу встановити наступні їх напрямки: 1) законодавчий фреймворк (наявність національного законодавства, яке регулює права та свободи ветеранів, військовослужбовців та учасників бойових дій); 2) матеріальне забезпечення (власне виплата пенсій та компенсацій, страхові виплати й медичні допомоги та інші види державної підтримки); 3) медичну допомогу (тобто наявність медичних програм та послуг, які спрямовані на діагностику, лікування та реабілітацію військовослужбовців-учасників бойових дій за державний кошт); 4) психологічну підтримку (що включає в себе соціально-психологічну підтримку, реалізацію психотерапевтичних програм та реабілітаційних послуг, які спрямовані на забезпечення психологічного здоров'я та благополуччя військовослужбовців-учасників бойових дій та членів їх сімей); 5) соціальну реабілітацію (безпосередньо заходи, спрямовані на допомогу військовослужбовцям-учасникам бойових дій у відновленні їхнього соціального статусу, проведення професійного навчання, трудової реінтеграції та деяких інших аспектів соціальної підтримки); 6) захист прав та свобод (тобто захист прав та свобод будь-якої людини, таких як право на життя, здоров'я, на рівні можливості, доступ до освіти, на працю, соціальний захист тощо); 7) моніторинг та оцінку (мова йде про наявність системи моніторингу та оцінки її реалізації, до прикладу за рахунок механізмів звітності, контролю, оцінки та взаємодії з

військовослужбовцями-учасниками бойових дій, їх представниками та громадськістю) [1, с. 33–34]”.

Навіть із урахуванням такої клопіткої роботи, потреби та запити, як і невирішені проблеми вразливих верст населення не можуть бути задоволені лише однією державою, що вимагає як вдосконалення системи урегулювання діяльності державних органів, підрозділів та структур, так і міжнародної фінансової підтримки й частковій імplementації зарубіжного теоретико-практичного досвіду по роботі з військовослужбовцями, ветеранами та членами їхніх родин. Разом із цим, вагомий внесок в таку діяльність можуть вносити й самі громадяни та представники вразливих верств населення, які своїми діями та пропозиціями можуть скеровувати державу та її заходи у правильне русло, тобто не менш важливим є й зв'язок між верхівкою та пересічними мешканцями. Наступними на черзі зацікавленими сторонами може бути недержавний сектор, представлений великою кількістю об'єднань громадян, підприємців, волонтерських, громадських, релігійних та приватних організацій, окремих груп та осіб з різних сфер діяльності (представники мас-медіа, шоу-бізнесу, мистецтва, кіно-індустрії, музики тощо).

Перед самими спеціалістами й працівниками соціальної сфери стоїть непомірно відповідальна та клопітка задача по удосконаленню та втіленню як заходів державної й міжнародної соціальної політики по роботі з різними клієнтами, постраждалими внаслідок війни, так і загальних, а інколи й індивідуальних запитів зі сторони військовослужбовців, ветеранів, учасників бойових дій та членів їх сімей. Приміром підтвердження необхідності такої діяльності можуть стати науково-обґрунтовані твердження у роботі Захаріної Т. [3] з приводу того, що: «...процес соціальної реінтеграції ветеранів має містити структуру, що включає всі необхідні складові частини, такі як: медична й психологічна, політична та соціально-економічна, правова й професійно-трудова, моральна та соціально-культурна інтеграції. До того ж, така система має розумітися як напрямок соціальної політики, пов'язаний із відновленням духовного, економічного, культурного, психологічного потенціалу й фізичного здоров'я, а також повернення ветеранів до мирної життєдіяльності, перерваної внаслідок війни. Ефективність же такого процесу буде забезпечуватися за рахунок інтеграції всіх видів діяльності на соціальному рівні (даний підхід найчастіше використовується для описування відносин і процесів на рівні суспільства в цілому, з урахуванням усіх аспектів життєдіяльності), оскільки «соціетальність» відображає глобальність процесу реінтеграції...» [3, с. 267–268].

Вважатимемо за доцільне підсумувати та відзначити наступне: наявна система соціального захисту, як і окремі заходи й програми по здійсненню соціальної роботи й політики в цілому потребують вдосконалення передусім на загальнодержавному рівні. У свою чергу, відповідальність за благополуччя та успішність цих заходів, програм та послуг на місцях буде залежати вже від місцевої влади та пересічних громадян й ліпше за все мабуть, буде використовувати системний, інтегрований та інноваційний підхід у такій роботі. Базовим прикладом на нашу думку буде ініціатива у створенні у конкретній громаді державної соціальної установи, яка буде надавати різноманітну допомогу всім бажаючим й також буде містити відділи чи окремих фахівців, що будуть працювати з конкретними групами чи надаватимуть спеціальні види послуги (наприклад окремо для членів родин ветеранів чи ВПО).

Список використаних джерел

1. Анікієнко Н. Аналіз національного механізму соціально-правового захисту прав і свобод військовослужбовців-учасників бойових дій. *Стратегії наукового пошуку в соціальній роботі, соціальній педагогіці та соціальній освіті: поліфункціональність ідей* : збірник тез доповідей I Всеукраїнської наук.-практ. конф. здобувачів вищої освіти та молодих учених (Тернопіль, 4-5 травня 2023 р.). Тернопіль : ТНПУ ім. В. Гнатюка, 2023. С. 31-34.
2. «Про статус ветеранів війни, гарантії їх соціального захисту» : Закон України від 22.10.1993 № 3551-ХІІ. *ЛІГА : ЗАКОН*. 16.01.2024.
3. Захаріна, Т. Реінтеграційний потенціал ветеранів як чинник успішної їх реінтеграції в соціум. *SocialWorkandEducation*. 2023. Vol. 10. No. 3. P. 263-275.

Шебета О. В., здобувач вищої освіти гр. ФТЕ-201
Науковий керівник – **Ридзель Ю. М.**, канд. екон. наук, доцент
Національний університет «Чернігівська політехніка», м. Чернігів, Україна

АКТУАЛЬНІ ПРОБЛЕМИ РЕАБІЛІТАЦІЙНОЇ ДОПОМОГИ В УКРАЇНІ

Реабілітація має великий потенціал як для індивідуального благополуччя, так і для суспільства загалом. Ефективна реабілітація може допомогти уникнути або скоротити тривалість госпіталізації, що зменшує тягар захворювання для пацієнтів та витрати на охорону здоров'я для суспільства. Реабілітація допомагає людям з інвалідністю навчитися пристосовуватися до їхнього стану та жити більш незалежно. Це може включати навчання навичкам самообслуговування, розвиток мобільності та здатності до праці, а також психологічну підтримку [2].

Реабілітація сприяє соціальній інтеграції людей з інвалідністю, дозволяючи їм брати участь у навчанні, праці та інших аспектах життя суспільства. Це створює більш інклюзивне та рівноправне суспільство. Інвестиції в реабілітацію можуть принести економічні вигоди, такі як збільшення продуктивності праці та зменшення витрат на медичне обслуговування та підтримку. Отже, реабілітація є важливим інструментом для поліпшення якості життя людей з інвалідністю і сприяє створенню більш інклюзивного та життєздатного суспільства.

Україна стикається з численними проблемами у сфері реабілітаційної допомоги, особливо для людей з інвалідністю та особливими потребами. Деякі з найбільш актуальних проблем цієї галузі включають.

Багато регіонів України, особливо в сільській місцевості, мають обмежений доступ до реабілітаційних закладів та послуг. Це ускладнює отримання необхідної допомоги людям з інвалідністю. Недостатня доступність реабілітаційних послуг є серйозною проблемою в Україні. Реабілітаційні заклади, програми та послуги можуть бути нерівномірно розподілені по різних регіонах України. Це означає, що деякі області або міста можуть мати кращий доступ до реабілітаційних послуг, ніж інші [3].

Фінансування реабілітаційних програм у багатьох випадках недостатнє для забезпечення повноцінної та доступної допомоги всім, хто потребує. Це може призводити до обмеженого доступу до послуг або низької якості наданих послуг. Фінансування реабілітаційних програм може бути обмеженим, що призводить до обмежень у доступності послуг для тих, хто їх потребує. Бюджетні обмеження можуть обмежувати розширення та поліпшення існуючих програм або створення нових. Створення централізованого механізму фінансування, який би об'єднував різні джерела фінансування на різних рівнях управління (державному, обласному, місцевому), може сприяти більш ефективному та координованому наданню послуг. Встановлення загальних стандартів надання реабілітаційних послуг та механізмів координації між різними постачальниками цих послуг може сприяти покращенню якості та ефективності системи. Розвиток регуляторних механізмів, які б сприяли контролю за якістю та ефективністю реабілітаційних послуг, а також стимулювали б конкуренцію між постачальниками, може сприяти подальшому розвитку системи реабілітації.

Багато міст та селищ в Україні не обладнані спеціальними умовами для людей з обмеженими можливостями, такими як пандуси, спеціальні транспортні засоби тощо. Відсутність відповідної інфраструктури, такої як спеціалізовані медичні центри або реабілітаційні заклади, може ускладнювати доступ до послуг для людей з інвалідністю [4].

Недостатнє число кваліфікованих фахівців у галузі реабілітації ускладнює надання якісної допомоги. Брак спеціалістів може стати перешкодою для ефективної реабілітації та підтримки людей з інвалідністю. Недостатність кваліфікованих медичних та реабілітаційних працівників може обмежувати масштаби та якість надання послуг. Брак кадрів у цій галузі може бути результатом низької оплати праці, недостатньої кількості навчальних програм для підготовки фахівців та інших чинників [1].

Україна стикається зі значною соціальною стигматизацією щодо людей з інвалідністю, що ускладнює їх інтеграцію в суспільство та отримання рівних можливостей. Люди з інвалідністю часто стикаються зі стигматизацією та дискримінацією в суспільстві. Це може призвести до відчуття виключеності та неприйняття, а також до обмеженого доступу до різних сфер життя, включаючи навчання, працевлаштування, культурні заходи та інше. Люди з інвалідністю часто стикаються з економічними обмеженнями, які ускладнюють доступ до реабілітаційних послуг та засобів, необхідних для поліпшення їхнього життя. Вартість медичного обладнання, технічних засобів реабілітації та інших послуг може бути великою перепоною для багатьох людей [2].

Існуюче законодавство про захист прав людей з інвалідністю потребує поліпшень, включаючи забезпечення їхньої рівноправності та доступу до освіти, праці та інших соціальних послуг.

Отже, вирішення цих проблем вимагає комплексного підходу, який включає в себе збільшення фінансування для реабілітаційних програм, розвиток кваліфікованого персоналу, покращення інфраструктури та забезпечення рівного доступу до послуг у всіх регіонах країни.

Реформи в сфері реабілітації та підтримки людей з інвалідністю в Україні є важливим завданням для забезпечення їхнього повноцінного участі в суспільстві та покращення якості їхнього життя.

Список використаних джерел

1. Городинський С.І. Розгляд проблеми підготовки сучасних реабілітологів в Україні. *Молодий вчений*. 2015. № 5 (20). трав. Ч. 4. С. 170-172.
2. Тесленко Ю. В., Тесленко М. М., Катеренчук І. П. Фізична та реабілітаційна медицина в Україні: основні принципи та напрямки, шляхи удосконалення реабілітаційної допомоги. *Вісник проблем біології і медицини*. 2019. Вип. 2. Т. 2 (151). С.58-63.
3. Фізична реабілітація та здоров'язберезувальні технології: реалії і перспективи: матеріали III Всеукраїнської науково-практичної інтернет-конференції, 9 листоп. 2017 р. / гол. ред. Л. М. Рибалко. Полтава : ПолтНТУ імені Юрія Кондратюка, 2017. 301 с.
4. Футорний С. М. Сучасний стан та актуальні проблеми фізичної реабілітації в Україні. *Науковий часопис Національного педагогічного університету імені М.П. Драгоманова*. Сер.: 15. Науково-педагогічні проблеми фізичної культури. Фізична культура і спорт: зб. наук. пр. / за ред. Г. М. Арзютова. Київ: Вид-во НПУ імені М. П. Драгоманова, 2016. Вип. 2 (69)16. С. 84–88.

УДК 159.9

Шелестова А. В., здобувач вищої освіти гр. ПБ-231
Науковий керівник – **Чепурна Г. Л.**, канд. психол. наук, доцент
Національний університет «Чернігівська політехніка», м. Чернігів, Україна

СТАНОВЛЕННЯ ПРОФЕСІЙНОЇ ІДЕНТИЧНОСТІ СТУДЕНТІВ ПЕРШОГО КУРСУ СПЕЦІАЛЬНОСТІ «ПСИХОЛОГІЯ»

Проблема становлення професійної ідентичності студентів першого курсу є доволі актуальною, після цього етапу вони переживають перехід від школяра до студента, що супроводжується змінами в їхньому оточенні та забезпечує адаптацію до нових умов. Така ситуація може спричинити кризу ідентичності та потребу переосмислити свій вибір щодо

майбутньої професії. Це нестабільний період адаптації до нової соціальної ролі студента та формування проявів про майбутню професію.

Професійну ідентичність студентів досліджували такі українські вчені, як А. С. Борисюк, А. М. Лук'янчук, М. І. Попіль, В. Л. Злишков та інші [1]. Вдалі визначення професійної ідентичності дали такі вчені, як Г. Ложкін та Н. Волянюк, вони вважають її складною психологічною реальністю, вона є основою особистості професіонала та критерієм його становлення. Вони виділяють вузьке та широке розуміння професійної ідентичності. У вузькому сенсі – це самосвідомість людини як суб'єкта діяльності. У широкому – виявлення про своє місце в професійній спільноті, її цінності та мотивації. Професійна ідентичність є особистісним станом, що формується фахівцем і притаманна тим, для кого професійна діяльність є основою ідентифікації та чинником психологічного благополуччя [2].

Цікавими також видаються дослідження становлення професійної ідентичності в нарративній психології. Її досліджували такі науковці, як Ф. Джеймсон, Т. М. Титаренко, К. Л. Мілютіна, І. д. Бех, В. Г. Панок та інші.

Метою нашого дослідження за допомогою інструменту есе «Моя майбутня професія» є здійснити нарративний аналіз у структурі професійної ідентичності здобувачів вищої освіти про свою майбутню професію. Кількість вибірки становить 28 осіб. Респондентам було запропоновано написати у вільній формі оповідання/есе «Моя майбутня професія». У результаті нарративного аналізу нами було виділено такі типи уявлень здобувачів вищої освіти про свою майбутню професію. Отримані данні подані в таблиці 1.

Таблиця 1 – Кількісні показники уявлення студентів першокурсників про свою майбутню професію

Уявлення здобувачів	Кількість у відсотках
Чіткі уявлення	57%
Розмиті уявлення	7%
Відсутні уявлення	22%
Вибір кількох професій	14%

У цій таблиці ми можемо побачити, що у кожного з них є своє явлення про майбутню професію. Деякі здобувачі пишуть про розуміння необхідності вивчати психологію в університеті, для реалізації своєї мети в майбутньому, тобто вони усвідомлюють, що набуті ними знання допоможуть їм у майбутньому реалізуватися у своїй професії. Ті, хто відповів, що в них ще немає чіткого уявлення або воно розмите, вважають, що набуті знання можуть допомогти їм в іншій професії і що вони також є важливими для їх майбутнього.

Ми дослідили становлення професійної ідентичності саме нарративним методом. Нарративний метод використання для дослідження особистісного досвіду, ідентичності, життєвих історій та процесів осмислення через аналіз нарративів, історій, оповідей людей. Наратив має деякі характеристики, такі як послідовність, завершеність описаних подій, підпорядкування єдиної логіки. Він трансформує неупорядковані життєві події у впорядковану послідовність відповідно до особистісної концепції оповідача [3].

Також в результаті нарративного аналізу текстів респондентів нами були виявлені основні мотиви опанування цієї професії. Найголовнішим мотивом є сприйняття професії психолога як місії допомагати людям: «...моя майбутня професія психолога - це не лише засіб заробітку, а й моя місія та звернення». Респонденти усвідомлюють важливість цієї професії в сучасному світі, говорять про необхідність розширення своїх комунікативних знань і навичок, виявляють інтерес до людської природи, до психології особистості.

Також існує небезпека «помагаторства». Важливо, щоб студенти не скотилися в позицію рятівників світу, допомога людям та тим, хто цього потребує. Тут поки

несформована позиція в контексті психолог – клієнт. Саме мотивом психологічної роботи студентів у цих творах є той, що «я врятую тебе та весь світ», і таке явлення може призвести до швидкого емоційного вигорання, а також розчарування у професійній діяльності при перших практичних невдачах. І відтак вважаємо за важливим більше проведення практичних курсів, тренінгів та проходження практик для студентів першого курсу, де вони могли б більш детально ознайомитися зі специфікою саме роботи психолога в практичній площині.

Друге уявлення – це професія як мрія, але яку ми здобуваємо зараз, акцент робиться на теперішньому і на навчанні: *«Моя мрія стати класним спеціалістом і допомагати всім людям, яким потрібна підтримка, і сподіваюся, що я можу будь-кому і будь-чим допомогти. Я розумію, що мій шлях у навчанні буде важким і довгим, але знаю, що я все зможу і всі труднощі подолаю».*

Третє уявлення – це невизначеність. Респонденти роблять акцент на тому, що в сучасному світі є багато професій, вони говорять про те, що поки не знають, ким вони будуть, але вони не заперечують важливість психологічних знань як допоміжних: *«Що стосується моєї майбутньої професії, я не маю точного плану. Можливо, я стану психологом та буду консультувати онлайн, або буду тім-білдером, тим самим шукатиму своє призначення. Можливо, психологія не є моєю професією майбутнього, проте це буде досвідом для наступних пригод.»*

Таким чином, результати дослідження демонструють нам різноманітність індивідуальних проявів та мотивів студентської молоді щодо обраної професії на початковому етапі навчання. Становлення професійної ідентичності розглядається як усвідомлення своєї приналежності до фахової спільноти, бачення свого місця і ролі в розвитку професійної діяльності. Дане питання привертає увагу науковців різних психологічних підходів як складна і багатогранна проблема.

Список використаних джерел

1. Ямчук Т. Ю. Психологічні особливості формування професійної самоідентичності майбутніх психологів. *Теоретичні і прикладні проблеми психології*. Северодонецьк, 2015. Вип. 2 (37). Т. 3. С. 179–183.
2. Ложкін Г. В., Волянюк Н. ю. Професійна ідентичність у контексті маргінальної поведінки суб'єкта. *Соціальна психологія*. 2008. № 4 (30). С. 120–132.
3. Помиткіна Л. В. Використання нарративного методу у процесі дослідження особливостей професійного самовизначення студентської молоді. *Освіта і наука: сучасні реалії та перспективи розвитку* : матеріали конф., Варшава, 2016. С. 283–291. URL: <https://er.nau.edu.ua/handle/NAU/22706> (дата звернення: 13.04.2024)

УДК 159.95

Шовкопляс К. М., здобувач вищої освіти гр. ПБ-231
Науковий керівник – **Лещенко М. Є.**, старший викладач
Національний університет «Чернігівська політехніка», м. Чернігів, Україна

ДИЗАЙН-МИСЛЕННЯ: ЗАГАЛЬНОПСИХОЛОГІЧНІ АСПЕКТИ

Практика дизайн-мислення стає все більш привабливою для фахівців, оскільки вона допомагає розв'язувати складні, заплутані проблеми, з якими організації постійно стикаються в умовах хаотичності та невизначеності зовнішнього середовища. Одними з найбільш важливих практичних результатів дизайн-мислення є розроблення нових продуктів і послуг, зростання рівня інноваційності, поліпшення комунікації між споживачами та організацією, а також вирішення бізнес-проблем і збільшення доходів організації. Відомими прикладами компаній, які використовують дизайн-мислення в своїй роботі, є Apple, Google, Zoom, Netflix та інші.

Дизайн-мислення (Design Thinking) – сучасна крос-функціональна технологія управління, заснована на методах креативного мислення і людино-орієнтованого підходу до вирішення професійних завдань і створення інновацій в різних сферах економіки [2]. Він є комплексною методологією, яка поєднує творчі та аналітичні підходи до вирішення проблем. Це специфічний спосіб мислення, що базується на розумінні вимог користувачів, їхнього досвіду та емоцій. Цей підхід широко використовується в бізнесі, технологіях, медицині, освіті та інших сферах, де важливим є покращення користувацького досвіду. У центрі дизайн-мислення знаходиться людина, її потреби, прагнення та очікування.

На базі цього, дизайн-мислення пов'язує з концепцією людино-орієнтованого дизайну (human-centered design, HCD), оскільки вони поділяють спільні принципи, такі як емпатія, ітерація та співпраця з користувачами. Дизайн-мислення є творчим підходом до вирішення проблем, тоді як HCD зосереджується на задоволенні потреб та бажань людей. Застосування їх в підприємстві може привести до створення продуктів і послуг, які користувачі будуть активно використовувати та рекомендувати, тим самим сприяючи зростанню та успіху бізнесу [3].

Чітке розуміння поведінки, мотивації та когнітивних процесів людини є фундаментальним для дизайн-мислення. Дизайнери, які застосовують психологічні концепції, можуть глибше проникнути у світ користувачів, виявляючи їхні справжні проблеми та потреби. Це дозволяє їм створювати рішення, які не лише функціонально ефективні, а й емоційно привабливі. Крім того, психологічні принципи стимулюють креативність дизайнерів, допомагаючи їм генерувати нестандартні ідеї та підходи. Техніки, такі як «мозковий штурм» та візуалізація, сприяють дивергентному мисленню, відкриваючи нові можливості для інновацій.

Дизайн-мислення ґрунтується на кількох основних аспектах, що тісно пов'язані з психологією [2]. Найважливіший принцип - емпатія. Емпатія дає можливість вивчити поведінку цільової аудиторії в контексті певної мети. Проектувальнику необхідно зрозуміти, що важливо для тих чи інших споживачів, як вони сприймають світ, чого потребують емоційно та фізично, чому поводяться саме так у тій чи іншій ситуації. Це про здатність зрозуміти, що вони відчувають, намагаючись поглянути на світ їхніми очима. Такий підхід дозволяє виявляти неочевидні потреби та мотивації, що лежать в основі їхніх дій, і, як результат, створювати рішення, які справді резонують з кінцевими користувачами.

Принципи, що дозволяють допомагати розв'язувати проблеми шляхом пошуку нових і нестандартних підходів, що вимагають творчого мислення та генерації нових ідей це творчість та інноваційність. Вони мотивують дивитися за межі традиційних методів мислення, підштовхуючи до відкриття унікальних рішень. Це не лише про створення чогось нового заради новизни, але й про здатність бачити звичні речі під новим кутом, виявляти незвичайні взаємозв'язки між уже відомими концепціями та експериментувати з ними.

Ітерація, як ключ до постійного вдосконалення, підкріплює ідею, що розробка рішень є циклічним процесом. Вона включає в себе постійне тестування та вдосконалення ідей через серію повторень. Такий підхід дозволяє швидко адаптуватися до змін у потребах та перевагах користувачів, ефективно реагувати на зворотній зв'язок і постійно покращувати пропонувані рішення. Ітерація сприяє гнучкості процесу розробки, мінімізуючи ризики та забезпечуючи високу відповідність кінцевого продукту очікуванням цільової аудиторії.

Дизайн-мислення охоплює широкий спектр психологічних аспектів, що включають когнітивні, емоційні та поведінкові компоненти, інтегруючи їх в єдиний процес вирішення проблем. На когнітивному рівні, цей підхід вимагає активізації ментальних процесів, таких як увага, яка дозволяє зосередитись на ключових елементах проблеми; сприйняття, крізь призму якого ми інтерпретуємо ідеї та сигнали з навколишнього середовища; пам'ять, що допомагає зберігати та відтворювати інформацію для генерації рішень; мислення, що спрямоване на обробку інформації та розробку нових ідей; та вирішення проблем, яке є центральним в процесі дизайн-мислення.

Емоційний аспект відіграє не менш важливу роль у процесі створення ідей, що відбувається завдяки поєднанню раціональних міркувань та емоційних переживань. Під час

цього процесу, враховуються встановлені обмеження, аналізується контекст і розглядаються несподівані зв'язки між різними ідеями. Емоції допомагають учасникам процесу виявити суб'єктивні потреби та відчуття, що сприяє створенню більш глибоких та значущих концепцій.

Застосування дизайн-мислення в компанії не лише стимулює креативність у корпоративній культурі та сприяє згуртованості команд навколо спільних цілей, але й зміцнює почуття власної значущості серед співробітників, даючи їм можливість впливати на розвиток компанії. Це, у свою чергу, веде до вияву поведінкового компонента, який включає зовнішні прояви когнітивних та емоційних процесів у формі активної комунікації, співпраці, прийняття рішень та інших видів діяльності. Таким чином, дизайн-мислення не тільки формує ментальні та емоційні аспекти корпоративної культури, але й безпосередньо впливає на поведінку співробітників, підтримуючи динамічність і інноваційність у їхній щоденній роботі [1].

Загалом, дизайн-мислення - це системне мислення, що поєднує творчий підхід з логічним розумінням, з метою створення інноваційних ідей та продуктів. Воно є комплексним підходом, що поєднує психологічні, когнітивні та поведінкові аспекти. Успіх дизайн-мислення полягає у здатності ефективно адаптувати ідеї та швидко реагувати на змінні умови, що вимагає глибокого розуміння психологічних принципів та вміння взаємодіяти з користувачами.

Список використаних джерел

1. Ситник Н.І. Дизайн-мислення: концептуальні засади, переваги й обмеження. *Науковий вісник Херсонського державного університету*. 2021. С. 43-48. URL: <https://ejournal.kspu.edu/index.php/ej/article/view/763/737> (дата звернення: 01.04.24).
2. Захарченко Н.В. Перспективи розвитку дизайн-мислення в управлінні бізнесом та інноваціями. *Академічний огляд*. 2022. № 1 (56). С. 53-60. URL: <https://acadrev.duan.edu.ua/images/PDF/2022/1/7.pdf> (дата звернення: 01.04.24).
3. Waralak V. Siricharoen. Human Centered Design and Design Thinking for Entrepreneurship. *EAI Endorsed Transactions on Context-aware Systems and Applications* Vol. 9. 2023. P. 1-6. URL: https://www.researchgate.net/publication/373128867_Human_Centered_Design_and_Design_Thinking_for_Entrepreneurship (дата звернення: 01.04.24).

УДК 796

Янченко С. В., здобувач вищої освіти, група ФР-211
Науковий керівник – Желізняк М.М., канд. пед. наук, доцент
Національний університет «Чернігівська політехніка», м. Чернігів, Україна

СИЛОВИЙ ФІТНЕС ТА ФУНКЦІОНАЛЬНЕ ТРЕНУВАННЯ ДЛЯ ОСІБ РІЗНОЇ СТАТІ

У наш час культура здорового способу життя стає все більш актуальною в суспільстві, яке постійно стикається зі стресом та навантаженнями. Фітнес та тренування в цьому контексті перетворюються на не тільки засіб для підтримки фізичного здоров'я, але й на спосіб розслаблення та психологічного відпочинку. Серед різних видів фітнесу, силовий фітнес та функціональне тренування вирізняються та набувають особливого значення, що сприяє ефективному та збалансованому підходу до зміцнення м'язово-скелетної системи та покращення загального здоров'я [4; 9].

Дослідження фітнесу та функціонального тренування з огляду на особи різного стану спрямовані на визначення основних аспектів цих видів фітнесу, їх фізіологічних та психологічних переваг та ризиків, а також на вивчення спеціальних потреб підходів до тренування для жінок та чоловіків.

У сучасному світі де багато людей стикаються зі стресом, сидячим способом життя та проблемами зі здоров'ям, питання фітнесу та тренувань набувають постійної актуальності.

Краса, сила і здоров'я нашого тіла залишаються новими культурними стандартами. Фізична активність вже не обмежується лише спортивними залі, вона стає складовою нашого психічного світу. Міцне тіло стає не лише прикрасою, але й захистом від глобальних стресів сучасності: соціальних, інформаційних, екологічних і психологічних [4; 5].

Під час тренувань ми не лише зміцнюємо м'язи, а й формуємо характер. Вони нас навчають поставити перед собою мету й досягти її. Це вміння удосконалювати себе стає нашим надійним супутником на протязі всього життя, незалежно від того, чим ми займаємося. Спорт впливає на наше ставлення до оточуючих, до себе, до навчання та праці, розвиваючи самоконтроль, самооцінку дій, емоцій та психіку. Він виховує нас як естетично, так і морально [10; 14].

Фітнес – це більше, ніж лише спосіб тренувань. Це філософія, яка може змінити ваше життя, принести безліч користі та переваг. Заняття фітнесом дарують організму низку благополучних змін:

- Оздоровлення організму: вони сприяють нормалізації метаболізму, поліпшенню травлення та зміцненню серцево-судинної, кісткової та м'язової систем. Також підвищують імунітет та допомагають у профілактиці остеопорозу та тромбозу.

- Загальне фізичне благополуччя: заняття фітнесом допомагають сформувати стройну та підтягнуту фігуру, розвивають координацію рухів та формують правильну поставу.

- Психологічний стан: вони допомагають знизити рівень стресу та нервової напруги, підвищують загальний настрій та приплив енергії, що сприяє підвищенню працездатності.

Активний спосіб життя та регулярні тренування стають все більш важливими для підтримки здоров'я та добробуту. Силовий фітнес та функціональне тренування вирізняються своєю ефективністю у зміцненні м'язів, покращенні координації та збільшенні загального рівня фізичної підготовки. Однак, не зважаючи на широке поширення цих методів, існує деяка невизначеність щодо їх впливу на різні статі та індивідуальні особливості.

Завдяки фітнесу ви можете стати сильнішими, витривалішими та гнучкішими. Все це впливає на ваше самопочуття та віру у себе, що стимулює до досягнення нових висот і успіху. Фітнес не лише формує тіло, але й допомагає реалізувати власні потенційні можливості, роблячи вас успішнішою та задоволеною людиною

Серед різноманітних методів тренувань особливої уваги заслуговують силовий фітнес та функціональне тренування, які набули популярності завдяки своїм великим перевагам для фізичного та психічного здоров'я.

Під час дослідження було встановлено, що обидва види тренувань можуть приносити значні користі для здоров'я та покращення фізичної форми. Проте вибір між ними повинен базуватися на індивідуальних потребах, цілях та фізичних можливостях кожної людини.

Важливо наголосити на тому, що незалежно від статі, включення силового фітнесу та функціонального тренування до щоденної фізичної активності може допомогти досягти оптимальної фізичної форми, підвищити загальний рівень здоров'я та поліпшити якість життя.

Список використаної літератури

Вашук Л. Передумови розвитку та становлення фітнесу в Україні. *Фізичне виховання, спорт і культура здоров'я у сучасному суспільстві*: зб. наук. пр. 2013. 7-9 с.

2. Маляр НС., Маляр Е.І. Оздоровчий фітнес: методичні рекомендації. Тернопіль, ТНЕУ: Економічна думка, 2019. 41 с.

3. Опришко Н.О. Тенденції сучасних фітнес-програм. Молода спортивна наука України: зб. наук. пр. з галузі фізичної культури та спорту. Львів, 2004. 266-270 с.

4. Ткачук ВГ., Похолоденчук ЮТ. Загальні основи фізіології фізичної культури і спорту: навч. посіб. Київ: Видавництво НПУ імені М. П. Драгоманова, 2010. 112 с.

5. Теорія та методика фізичного виховання та спорту / під ред. Т. Ю. Круцевич. Київ : Олімп. л-ра, 2003. 391 с.

ПРОБЛЕМИ ЗАХИСТУ ПРАВ І СВОБОД ЛЮДИНИ І ГРОМАДЯНИНА

PROBLEMS OF PROTECTION OF HUMAN AND CIVIL RIGHTS AND FREEDOMS

УДК 341.24:349.3

Артеменко О. В., студент групи МПР (ацю)-231

Науковий керівник – **Чічкань М. В.**, доцент кафедри публічного та приватного права,
канд. юрид. наук, доцент

Національний університет «Чернігівська політехніка», м. Чернігів, Україна

ОКРЕМІ АСПЕКТИ МІЖНАРОДНО-ПРАВОВОГО РЕГУЛЮВАННЯ СОЦІАЛЬНОГО ЗАХИСТУ ОСІБ З ІНВАЛІДНІСТЮ

Процес розвитку України у напрямку демократії та соціального прогресу нерозривно пов'язаний з установленням принципу соціальної держави, який набуває вищого пріоритету у відношенні щодо формування соціально-орієнтованого законодавства. Серед головних пріоритетів соціальних реформ - переосмислення інституційної системи соціального захисту осіб з інвалідністю.

На думку М.В. Чічкань: «міжнародно-правове регулювання відносин у сфері соціального захисту інвалідів здійснює значний вплив на сучасне національне законодавство, а світовий досвід доводить важливість та необхідність впровадження міжнародних стандартів у юридичну практику України, задля формування ефективного правового механізму забезпечення соціального захисту осіб з інвалідністю»[1, 262].

Водночас, досліджуючи окреслену тему, В. П. Мельник звертає увагу на існуючі зовнішні та внутрішні фактори, які ускладнюють процес реформування зазначеної сфери в Україні. До внутрішніх автор відносить: особливості економічного розвитку країни, відсутність якісних механізмів адаптації осіб з інвалідністю в суспільстві та державі, а також зміни у соціальній стратегії діяльності державних інституцій і соціально-політичному житті країни. Основним зовнішнім фактором визнається відсутність ефективних механізмів імплементації міжнародних соціальних стандартів[2, с.22].

На міжнародному рівні сформовано потужний масив документів, спрямованих на забезпечення прав осіб з інвалідністю, в тому числі й у сфері соціального захисту. Серед яких можна особливо відзначити Декларацію про права інвалідів (1975 р.), Всесвітню програму дій відносно інвалідів (1981 р.) та Стандартні правила забезпечення рівних можливостей для інвалідів (1993 р.), а також Конвенцію про права осіб з інвалідністю.

Конвенція про права осіб з інвалідністю, ратифікована Україною у 2009 році [3], визначає міжнародно-правові стандарти та соціальні орієнтири щодо захисту прав осіб з інвалідністю та визначає відповідний вектор для розвитку національного законодавства у зазначеній сфері. У Конвенції закріплено основні принципи у зазначеній сфері, такі: як повага, недискримінація, інклюзивність, рівність та доступність. Держави-учасниці Конвенції беруть на себе зобов'язання щодо повної реалізації прав осіб з інвалідністю, включаючи їхні економічні, культурні та соціальні права і основні свободи.

Важливо підкреслити, що відповідно до Конвенції, особами з інвалідністю визнаються особи, які мають стійкі фізичні, психічні, інтелектуальні або сенсорні порушення, які можуть перешкоджати їхній повній участі в житті суспільства через різні бар'єри. Звернемо увагу, такий підхід до розуміння було відображено у національному законодавстві України, зокрема у статті 2 Закону «Про основи соціальної захищеності осіб з інвалідністю в Україні» [4], яка також визначає зобов'язання держави забезпечити умови для реалізації прав особами з інвалідністю на рівні з іншими громадянами та забезпечити їх соціальний захист.

Міжнародно-правове регулювання соціального захисту осіб з інвалідністю спрямоване не лише на надання матеріальної підтримки, а й на усунення різноманітних бар'єрів та створення сприятливого оточуючого середовища для їхньої повноцінної участі в житті суспільства.

Також, слід звернути увагу, що сьогодні проблемним залишається процес моніторингу, контролю та впливу на дотримання цих міжнародних норм. Оскільки особи з інвалідністю часто зазнають обмежень, як у фінансовому, так і у фізичному плані, що відображається у їх обмеженій можливості захищати свої права особисто.

Таким чином, соціальний захист осіб з інвалідністю на міжнародному рівні полягає у розробці та прийнятті державами міжнародних правових актів у зазначеній сфері. При цьому, ефективна дія положень міжнародно-правових договорів можлива лише у разі впровадження їх основоположних засад та стандартів у законодавство кожною країною – учасницею.

Список використаних джерел:

1. Чічкань, М. В. Міжнародно-правові стандарти в сфері соціального захисту інвалідів. *Науковий вісник Херсонського державного університету*. 2014. Вип.1. Т. 3. С. 259-263. URL: <http://ir.stu.cn.ua/bitstream/handle/123456789/8293/6.pdf> (дата звернення: 01.04.24).
2. Мельник В. П. Поняття та ознаки міжнародно-правового регулювання соціального захисту осіб з інвалідністю. *Часопис Національного університету «Острозька академія»*. Сер.: Право. 2020. № 2(22). URL: <https://lj.oa.edu.ua/articles/2020/n2/20mvprozi.pdf> (дата звернення: 01.04.24).
3. Про ратифікацію Конвенції про права осіб з інвалідністю і Факультативного протоколу до неї: Закон України від 16.12. 2009 р. *Відомості Верховної Ради України*. 2010. № 9.– Ст. 77. URL: <https://zakon.rada.gov.ua/laws/show/1767-17#Text> (дата звернення: 01.04.24).
4. Про основи соціальної захищеності осіб з інвалідністю в Україні: Закон України від 21 березня 1991 року. *Відомості Верховної Ради України*. 1991. № 21. Ст. 252. URL: <https://zakon.rada.gov.ua/laws/show/875-12#Text> (дата звернення: 01.04.24).

УДК 342.5

Біжовець Д. А., здобувачка вищої освіти група КЮ-233
Науковий керівник – **Козинець О. Г.**, канд. іст. наук, доцентка, доцентка кафедри
правоохоронної діяльності та загальноправових дисциплін
Національний університет «Чернігівська політехніка», м. Чернігів, Україна

ПРИНЦИПИ ОРГАНІЗАЦІЇ І ДІЯЛЬНОСТІ ДЕРЖАВНОГО АПАРАТУ. ПОДІЛ ДЕРЖАВНОЇ ВЛАДИ

Найважливішими елементами будь-якого правового явища є принципи. У юриспруденції вони визначаються у різних значеннях. По-перше, під принципами розуміють основні засади, вихідні ідеї, які характеризуються певними ознаками та відображають істотні положення науки, теорії, вчення. По-друге, їх також визначають як внутрішнє переконання людини [1, с. 3].

Суттєве значення принципи відіграють саме у діяльності державного апарату. Адже, вони є основою організації та функціонування досліджуваної категорії.

Взагалі, принципи організації та функціонування державного апарату визначають як основоположні ідеї, вимоги, які встановлюють модель формування, функціонування і порядку взаємодії між окремими елементами, та є законодавчо закріпленими.

Загальними принципами організації та функціонування державного апарату є: поєднання колегіальності та єдиноначальності, виборності вищих органів державної влади та призначуваності; врахування суспільної думки; пов'язаність державного апарату правами та свободами громадян; прозорість; гласність; законність; професіоналізм; змінюваність; поділ державної влади [2, с. 275-277].

Принцип поєднання колегіальності та єдиноначальності передбачає розумне співвідношення колективного обговорення проектів відповідного рішення та одноособовість керівника в прийнятті рішення.

Принцип поєднання виборності вищих органів державної влади та призначуваності встановлює, що вищі органи державної влади займають посади шляхом проведення виборів або призначаються [3, с. 75]. Так, наприклад, відповідно до статті 114 Конституції України Прем'єр-міністр України призначається Верховною Радою України за поданням Президента України [4].

Принцип врахування громадської думки означає відстеження громадської думки під час діяльності державного апарату. Тобто організація та функціонування державного апарату повинно здійснюватися з врахуванням настроїв, визнання з боку громадян та їхніх запитів.

Пов'язаність державного апарату правами та свободами громадян як принцип організації та функціонування державного апарату ґрунтується на поєднанні інтересів людини та держави, повазі до людини та її законодавчо закріплених прав і свобод [3, 75]. У статті 3 Конституції України зазначається, що «права і свободи людини та їх гарантії визначають зміст і спрямованість діяльності держави. Держава відповідає перед людиною за свою діяльність. Утвердження і забезпечення прав і свобод людини є головним обов'язком держави» [4].

Принципи прозорості та гласності означають, що державні органи повинні інформувати населення про свою діяльність, забезпечувати вільний доступ до інформації, яка не становить державну таємницю, а також сприяти участі громадян у діяльності державних органів.

Принцип законності передбачає, що організація та діяльність державного апарату має здійснюватися в тих межах і порядку, які встановлені законодавством. Так органи законодавчої, виконавчої та судової влади повинні здійснювати свої повноваження у встановлених Конституцією та законами України межах.

Принцип професіоналізму означає, що державні службовці повинні мати спеціальну освіту, навички, знання, відповідний досвід у галузі своєї професійної діяльності. Також, вони повинні вдосконалювати свої навички, кваліфікаційний рівень, моральні якості, та набувати нових вмінь, щоб досягати поставленої мети та приймати важливі рішення.

Не менш важливим є принцип змінюваності. Цей принцип закріплює, що особи, які займають посади у державних органах, здійснюють свою діяльність не довічно а протягом визначеного терміну [2, с. 276-277]. У Конституції України закріплено, що «чергові вибори до Верховної Ради України відбуваються в останню неділю жовтня п'ятого року повноважень Верховної Ради України... Президент України обирається громадянами України на основі загального, рівного і прямого виборчого права шляхом таємного голосування строком на п'ять років» [4].

Наступним є принцип поділу державної влади. Даний принцип слід розглянути детальніше, тому що він є однією з основоположних засад організації і діяльності державного апарату.

Ідею поділу державної влади обґрунтував у середині XVIII ст. Ш. Монтеск'є. Він стверджував, що державну владу слід поділити на законодавчу, виконавчу та судову гілки. А також наголошував на тому, що кожна з гілок влади повинна взаємодоповнювати одна одну та не допускати узурпації влади в одних руках.

В сучасному розумінні теорії поділу влади відображена ідея цілісності державної влади, в якій єдиним джерелом влади є народ, котрий делегує частину своєї влади державі. Держава в свою чергу реалізує надані їй повноваження через відповідні органи в інтересах народу [5, с. 8-9].

В нашій країні теж діє цей принцип. Він є найголовнішим конституційним принципом і закріплений у статті 6 Конституції.

В Україні законодавча влада належить парламенту – Верховній Раді України. Відповідно до чинного законодавства парламент є безпосереднім виразником народного суверенітету, бере участь у формуванні уряду та здійснює контроль за його діяльністю.

Виконавча влада здійснюється Кабінетом Міністрів України. Його основною функцією є виконання законів, а також він вправі видавати підзаконні нормативно-правові акти.

Судовій гілці влади належать виключні повноваження здійснення правосуддя, захисту прав і свобод людини і громадянина.

Також, встановлюємо, що принцип поділу влади доповнюється механізмом стримувань і противаг. Основною метою цього механізму є забезпечення єдності між гілками державної влади, стримування дії однієї з гілок для дотримання рівноваги [6, с. 131-135].

Отже, принципи організації і функціонування державного апарату є основою досліджуваної категорії та встановлюють модель взаємодії між окремими елементами. Взагалі, серед принципів організації та функціонування особливе значення має принцип поділу влади, оскільки він є однією з основоположних засад діяльності державного апарату та закріплює поділ державної влади на гілки.

Список літератури

1. Бабенко А. М., Борисова О. О., Шаповалова І. О. Принципи права: поняття та класифікація. *Прикарпатський юридичний вісник*. 2022. Вип. 3(44). С. 3-7.
2. Шелудько А., Ткаля О. Загальні принципи організації та діяльності державного апарату. *Підприємство, господарство і право*. 2019. № 11. С. 274-279.
3. Наливайко Л. Р. Теорія держави і права в схемах та таблицях: навч. посіб.. Київ: Університетська книга, 2020. 296 с.
4. Конституція України від 28 черв. 1996 р. № 254к/96-ВР. URL: <https://zakon.rada.gov.ua/laws/show/254%D0%BA/96-%D0%B2%D1%80> (дата звернення: 10.04.2024).
5. Процюк І. В. Поділ державної влади: сутність і зміст. *Науковий вісник Міжнародного гуманітарного університету*. 2015. № 15. С. 8-12.
6. Цвіка М. В., Петришин О. В. Загальна теорія держави і права: підручник. Харків: Університетська книга, 2009. 584 с.

УДК 349.22:341.9

Барабаш А.Г., доцент кафедри публічного та приватного права,
канд. юрид. наук, доцент

Бойправ Л.О., студентка гр. КЮ-202

Національний університет «Чернігівська політехніка», м. Чернігів, Україна

КОЛІЗІЙНО-ПРАВОВЕ РЕГУЛЮВАННЯ ТРУДОВИХ ВІДНОСИН З ІНОЗЕМНИМ ЕЛЕМЕНТОМ

Актуальність теми. Трудові відносини є невід'ємним елементом життя всіх людей. Саме тому одним із завдань кожної держави є належне правове забезпечення та регулювання даної сфери. Але в силу певних обставин (наприклад: зниження якості життя, нестача робочих місць, війна чи ін.) люди вимушені залишати власну країну та емігрувати до іншої з метою працевлаштування.

В цьому випадку постає питання стосовно регулювання трудових відносин, які виникають. Адже з однієї сторони, ці особи є громадянами певної країни, мають свої права, гарантії та обов'язки, але з іншої сторони – вони перебувають за межами своєї держави і повинні дотримуватися норм, які діють на тій території, на якій перебувають аби не порушувати правопорядок. З метою врегулювання трудових відносин з іноземним елементом існують так звані колізійні прив'язки, які застосовуються в таких ситуаціях.

Мета дослідження полягає в аналізі колізійно-правового регулювання трудових відносин з іноземним елементом; характеристиці основних прив'язок у трудових відносинах.

Виклад основного матеріалу. Для того, аби виділити певні колізійні прив'язки, які характерні для трудових відносин з іноземним елементом, доцільно охарактеризувати, що саме розуміється під колізійно-правовим регулюванням. Відповідно до п. 3 ч. 1 ст. 1 Закону України «Про міжнародне приватне право» колізійна норма - норма, що визначає право якої держави підлягає застосуванню до правовідносин з іноземним елементом [1]. Тобто, це правила, за якими визначаються норми якої держави будуть застосовані в певних відносинах з іноземним елементом.

Найпоширенішою у трудових відносинах за участі іноземного елемента є колізійна прив'язка – закон місця виконання роботи (*lex loci laboris*). Її суть полягає в тому, що трудові

відносини регулюються нормами тієї держави, в якій особа безпосередньо працює. Дана прив'язка закріплена в законодавстві таких країн як Австрія, Швейцарія, Іспанія та ін. Україна не є виключенням. Частина 1 ст. 52 Закону України «Про міжнародне приватне право» закріплює, що «До трудових відносин застосовується право держави, у якій виконується робота, якщо інше не передбачено законом або міжнародним договором України»[1].

Наступною колізійною прив'язкою, на яку слід звернути увагу, є автономія волі сторін (*lex voluntatis*). Вона також є досить поширеною в наш час. Її суть полягає в тому, що сторони самостійно обирають нормами якої держави будуть регулювати трудові відносини. Дана прив'язка характерна для Канади, Німеччини та ін. [2, с. 105].

Закон місця виконання роботи не є єдиною колізійною нормою, яка закріплена в законодавстві України. Його частиною є і закон держави, з якої відряджено працівника (*lex loci delegationis*). Вона передбачена ч. 2 ст. 52 Закону України «Про міжнародне приватне право».

Цікавим прикладом колізійно-правового регулювання трудових відносин у міжнародному приватному праві є *lex personalis* (особистий закон роботодавця фізичної особи) або *lex societatis* (особистий закон роботодавця юридичної особи). Тобто, закон країни роботодавця. Дана колізійна прив'язка в більшості випадків застосовується до особливих видів праці, які пов'язані з виконанням трудових функцій на території декількох держав. Достдар Р.М., Шараєва М.В. як приклад наводять «...австрійський федеральний закон «Про міжнародне приватне право» 1978 року, у якому визначено те, що працівник може виконувати свою роботу більше ніж в одній країні, а також немає звичного місця праці, тоді застосовується право тієї країни, де перебуває роботодавець...» [3, с. 469].

Також у міжнародному трудовому праві мають місце колізійні прив'язки *the law of the flag* (закон прапора) ; *the registration of the vessel* (закон реєстрації судна); *the personal law of the carrier* (особистий закон перевізника). Вони застосовуються для регулювання трудових відносин, які здійснюються на певному транспорті [2, с. 105]. На наш погляд, вищевикладені колізійні прив'язки пов'язані з таким поняттям міжнародного права, як «квазітериторія» держави. Отже, якщо найманий працівник виконує трудову функцію на торговому морському судні, повітряному судні, космічному апараті, що несуть прапор або знак певної держави, то і його трудові відносини будуть регулюватись правом держави прапора. Теорія міжнародного приватного права оперує колізійною прив'язкою закон прапора (*lex flagi*). Тому варто говорити про застосування саме *lex flagi*, за умови, що наймана праця здійснюється на умовних територіях держави.

У міжнародному трудовому праві застосовується колізійна прив'язка *lex loci contractus* (закон країни укладення угоди про найм або закон місця укладення трудового контракту). Як зазначає Оленчук Н., «...деякі країни у своєму законодавстві визнають, що до трудових відносин, укладених у цих країнах, застосовується місцеве право...» [4, с. 105].

Висновки. Найбільш поширеними колізійними прив'язками у сфері міжнародних трудових відносин є закон місця виконання роботи (*lex loci laboris*), закон автономії волі сторін (*lex voluntatis*), закон держави, з якої відряджено працівника (*lex loci delegationis*), закон прапора (*lex flagi*). Застосування закону місця укладення трудового контракту (*lex loci contractus*) не є поширеним у трудових відносинах, адже країну, в якій укладався трудовий контракт не завжди можна визначити. До того ж країна-укладення контракту і країна-здійснення роботи за цим контрактом можуть не співпадати.

Список використаних джерел

1. Про міжнародне приватне право: Закон України від 23.06.2005 № 2709-IV. URL: <https://zakon.rada.gov.ua/laws/show/2709-15#n239> (дата звернення: 22.03.2024).
2. Buriak K.M. Features of conflict of laws regulation of international work relations. *Правова держава*. 2021. №41. С. 103-107.
3. Достдар Р.М., Шараєва М.В. Колізії в міжнародному приватному праві для врегулювання трудових відносин. *Становлення та розвиток правової держави: проблеми теорії та практики* : зб. Матеріалів XV Міжнар. наук.-практ. конф., що присвяч. 102-річчю Нац. Ун-ту кораблебудування ім. адмірала Макарова, м. Миколаїв, 28-29 груд. 2022 р. Львів-Торунь : Liha-Pres. 2022. С. 467-471.

УДК 342.4

Бондарець В. М., здобувач вищої освіти гр. ПД 211
Науковий керівник – **Марущак Н. В.**, канд. юрид. наук, доцент
Національний університет «Чернігівська політехніка», м. Чернігів, Україна

ЩОДО НАБУТТЯ ЧИННОСТІ ЗАКОНАМИ

Умови набрання чинності законами закріплено частиною п'ятою статті 94 Конституції України, за якою закон набирає чинності через десять днів з дня його офіційного оприлюднення, якщо інше не передбачено самим законом, але не раніше дня його опублікування. Головною метою цієї конституційної норми є недопущення набрання законом чинності до моменту його офіційного оприлюднення, чим забезпечується реалізація конституційних положень, відповідно до яких закони не мають зворотної дії в часі, крім випадків, коли вони пом'якшують або скасовують відповідальність осіб; ніхто не може відповідати за діяння, які на час їх вчинення не визнавалися законом як правопорушення (стаття 58 Конституції України).

Відповідно до частини п'ятої статті 94 Конституції України [1] закон України набирає чинності через десять днів з дня його офіційного оприлюднення, якщо інше не передбачено самим законом, але не раніше дня його опублікування.

Згідно з частиною першою статті 139 Закону України від 10 лютого 2010 року № 1861-VI «Про Регламент Верховної Ради України» [2] зі змінами та доповненнями підписані Президентом України закони публікуються в газеті «Голос України» та у Відомостях Верховної Ради України, а також розміщуються на офіційному вебсайті Верховної Ради. Публікація законів та інших актів Верховної Ради у цих офіційних друкованих виданнях є офіційним оприлюдненням.

1. Згідно з Указом Президента України від 10 червня 1997 р. N 503/97 [3], Закони України, інші акти Верховної Ради України, акти Президента України, Кабінету Міністрів України не пізніше як у п'ятнадцятиденний строк після їх прийняття у встановленому порядку і підписання підлягають оприлюдненню державною мовою в офіційних друкованих виданнях.

Нормативно-правовий акт набирає чинності після опублікування в тому із вказаних офіційних друкованих видань, де його опубліковано раніше.

Акти Верховної Ради України, Президента України, Кабінету Міністрів України можуть бути в окремих випадках офіційно оприлюднені через телебачення і радіо.

Слід звернути увагу на те, що нормативно-правові акти можуть бути опубліковані в інших друкованих виданнях лише після їх офіційного оприлюднення. Нормативно-правові акти, опубліковані в інших друкованих виданнях, мають інформаційний характер і не можуть бути використані для офіційного застосування.

2. Згідно з Указом Президента України N 1207/96 від 13.12.96 р [4], офіційним друкованим виданням, в якому здійснюється офіційне оприлюднення нормативних актів міністерств, інших центральних органів виконавчої влади, зареєстрованих Міністерством юстиції України, є «Офіційний вісник України».

3. В той же час згідно із ст. 12 Закону України «Про засади державної регуляторної політики у сфері господарської діяльності» № 1160-IV від 11.09.2003 р. [5], регуляторні акти, прийняті Національним банком України, Національною радою України з питань телебачення і радіомовлення, іншими державними органами, центральними органами виконавчої влади, державними спеціалізованими установами та організаціями,

некомерційними самоврядними організаціями, які здійснюють керівництво та управління окремими видами загальнообов'язкового державного соціального страхування, а також їх посадовими особами, не пізніш як у десятиденний строк після їх державної реєстрації або прийняття та підписання, у випадку, якщо ці регуляторні акти не підлягають державній реєстрації, офіційно оприлюднюються в: «Офіційному віснику», газеті «Урядовий кур'єр», газета «Урядовий кур'єр», газета «Голос України», або перше розміщення на сторінці Офіційного інтернет-представництва Національного банку України (ч.4 ст. 56 Закону України «Про Національний банк України» № 679-XIV від 20.05.99 р.).

Отже, відповідно до ч. 5 ст. 94 Конституції України закон України набирає чинності через десять днів з дня його офіційного оприлюднення, якщо інше не передбачено самим законом, але не раніше дня його опублікування.

Треба вказати, що фактично, згідно із частиною другою та третьою ст. 1 Указу Президента України від 10 червня 1997 року № 503/97 «Про порядок офіційного оприлюднення нормативно-правових актів та набрання ними чинності» (далі – Указ), офіційними друкованими виданнями в яких здійснюється оприлюднення законів та інших актів Верховної Ради України є «Офіційний вісник України», газета «Урядовий кур'єр», газета «Голос України», «Відомості Верховної Ради України».

Відповідно до частини першої ст. 6 Указу якщо закон України, інший акт Верховної Ради України опубліковано в будь-якій із газет, зазначених у частинах другій і третій статті 1 цього Указу чи в «Офіційному віснику Президента України», до його опублікування в «Офіційному віснику України», «Відомостях Верховної Ради України», він набирає чинності після опублікування в тій із вказаних газет чи в «Офіційному віснику Президента України», де його опубліковано раніше.

Отже, закон - офіційний письмовий документ, ухвалений уповноваженими на це суб'єктами правотворчості у визначеній формі та за встановленою процедурою, спрямований на встановлення, зміну або скасування норми права.

Іншими словами, закон – це документ, ухвалений у визначеному порядку компетентним органом публічної влади, у якому містяться норми права.

Є акти, що призначені для внутрішнього користування певних органів та установ. Їх дозволено не оприлюднювати в офіційних виданнях. Чинності вони набирають з моменту надсилання їх тим посадовим особам чи керівникам установ, підрозділів тощо, яких вони стосуються.

Дія закону (нормативно-правового акта) чи навіть окремої його норми права – це обов'язковість їх виконання (всіма) громадянами, посадовими особами, державними органами та іншими суб'єктами права стосовно певної сфери (виду) суспільних відносин, за певних обставин (ситуацій), протягом певного часу, на певній території (у певному просторі) та щодо конкретного кола суб'єктів права, тобто осіб, організацій (в широкому значенні цього слова), які наділені певними характеристиками.

Список використаних джерел

1. Конституція України: Закон України від 28.06.1996 № 254к/96-ВР. URL: https://zakon.rada.gov.ua/laws/show/254%D0%BA/96-%D0%B2%D1%80#doc_info (дата звернення: 01.04.24).
2. Про Регламент Верховної Ради України: Закон України; Регламент від 10.02.2010 № 1861-VI. URL: https://zakon.rada.gov.ua/laws/show/1861-17#doc_info (дата звернення: 01.04.24).
3. Про порядок офіційного оприлюднення нормативно-правових актів та набрання ними чинності: Указ Президента України від 10.06.1997 № 503/97. URL: https://zakon.rada.gov.ua/laws/show/503/97#doc_info (дата звернення: 01.04.24).
4. Про опублікування актів законодавства України в інформаційному бюлетені «Офіційний вісник України»: Указ Президента України від 13.12.1996 № 1207/96. URL: https://zakon.rada.gov.ua/laws/show/1207/96#doc_info (дата звернення: 01.04.24).
5. Про засади державної регуляторної політики у сфері господарської діяльності: Закон України від 11.09.2003 № 1160-IV. URL: https://zakon.rada.gov.ua/laws/show/1160-15#doc_info (дата звернення: 01.04.24).

Дрозд В.І., здобувач вищої освіти, гр. КЮ-212
Іваньков І. В., канд. юрид. наук, доцент,
Національний університет «Чернігівська політехніка», м. Чернігів, Україна

МІЖНАРОДНЕ СПІВРОБІТНИЦТВО У СФЕРІ ОПЕРАТИВНО-РОЗШУКОВОЇ ДІЯЛЬНОСТІ

Актуальність теми дослідження полягає у дослідженні важливого правового інституту міжнародного співробітництва у сфері оперативно-розшукової діяльності, а також визначення його ролі у регулюванні суспільних відносин щодо допомоги держав у кримінальних справах, пов'язаних з організованою транснаціональною злочинністю.

Міжнародне співробітництво у боротьбі зі злочинністю базується на правовій базі, що сформована його учасниками, і реалізується у різних формах, включаючи універсальні та регіональні механізми співробітництва. Ці механізми ґрунтуються на стандартах та принципах, згідно з якими надається міжнародна правова допомога та інші форми співробітництва.

Боротьба з організованими транснаціональними формами злочинності стає все більш актуальною та отримала глобальний характер. Найбільш поширеними та небезпечними є міжнародний тероризм, торгівля людьми, нелегальна міграція, наркобізнес, торгівля зброєю та інші види, які загрожують не лише окремим державам, але й всьому світовому правопорядку. Тому вирішення цих проблем вимагає спільних зусиль та постійного співробітництва правоохоронних органів різних держав. Вагомий внесок в розробку теорії та практики міжнародної протидії злочинності здійснено зарубіжними вченими: Дж. Гросманом, Ф. Бреттом, Дж. Модінгером, Дж. Робінсон, К. Коттке та іншими. В українській науці це питання фрагментарно висвітлювалось лише в окремих наукових статтях О. Барановського, С. Буткевич, З. Варналія, Н. Зелінської, І. Коломійця Ю. Чорноуса, Н. Якимчук та інших.

Згідно з Законом України «Про оперативно-розшукову діяльність», її суб'єктами є оперативні підрозділи Національної поліції; Державного бюро розслідувань; Служби безпеки України; Служби зовнішньої розвідки України; Державної прикордонної служби України; управління державної охорони; органів і установ виконання покарань та слідчих ізоляторів Державної кримінально-виконавчої служби України; розвідувального органу Міністерства оборони України; Національного антикорупційного бюро України; Бюро економічної безпеки України [1]. Вказаний перелік суб'єктів є виключним, тобто забороняється проведення оперативно-розшукової діяльності іншими підрозділами цих органів, підрозділами інших міністерств, відомств, громадськими, приватними організаціями та фізичними особами.

Процедура надсилання запитів компетентними органами України чітко регулюється статтями 548 і 551 Кримінального процесуального кодексу України (далі – КПК України). Суд або слідчий згідно з погодженням з прокурором або прокурор звертаються до уповноваженого (центрального) органу України з запитом про міжнародну правову допомогу у кримінальному провадженні. Уповноважений (центральный) орган перевіряє запит на його обґрунтованість та відповідність вимогам законів та міжнародних договорів України. Якщо прийняте рішення передбачає направлення запиту, уповноважений (центральный) орган України протягом десяти днів надсилає запит до уповноваженого (центрального) органу запитуваної сторони, використовуючи безпосередньо або дипломатичні канали [2].

Закон також передбачає можливість використання сучасних засобів зв'язку для прискорення передачі запитів. Зокрема, частина 4 статті 548 КПК України дозволяє відправляти запит за кордон у невідкладних випадках електронним, факсимільним або іншим способом зв'язку. У такому разі уповноважений (центральный) орган зобов'язаний надіслати оригінал запиту поштою не пізніше трьох днів з дня його передачі іншим способом зв'язку. Якщо відмовлено у надісланні запиту, всі матеріали повертаються до відповідного

органу України протягом десяти днів. Повернені матеріали супроводжуються переліком недоліків, які потрібно виправити, або поясненням причин, чому неможливо надіслати запит [2].

Можливість прямого контакту встановлена міжнародними договорами України, наприклад, Другим додатковим протоколом до Європейської конвенції про взаємну допомогу у кримінальних справах [3]. У таких випадках повноваження, передбачені статтями 545 Кримінального процесуального кодексу України, розповсюджуються на органи, визначені Кодексом або чинними міжнародними договорами України.

Взаємодія – це спільна або узгоджена діяльність оперативних підрозділів між собою та з іншими підрозділами та службами, яка здійснюється відповідно до їх компетенції і має на меті виявлення та припинення злочинів, нейтралізацію причин і умов, що сприяють їх вчиненню. О.М. Бандурка підкреслює, що можна виділити два види правового регулювання діяльності правоохоронних органів у боротьбі з міжнародною злочинністю: договірно-правовий (або конвенційний) механізм, шляхом укладання спеціальних угод та інституційний механізм у рамках міжнародних організацій. Причому друга форма є якісно новою і більш високим щаблем у співробітництві держав, важливим доповненням до системи договірних зв'язків [4, с. 79].

Сучасна наука виділяє наступні основні форми співробітництва держав в оперативно-розшуковій діяльності: обмін оперативно-розшуковою, правовою та іншою інформацією; профілактика, розкриття та розслідування злочинів, стосовно яких укладені спеціальні угоди між державами; розшук і затримання злочинців на підставі договірних відносин або разових звернень однієї держави до іншої; видача злочинців іншій державі або міжнародному органу для кримінального переслідування; передача осіб, засуджених до позбавлення волі, для відбування покарання у державі, громадянами якої вони є або до країни, де вони постійно проживають; передача органам іншої держави нагляду за умовно засудженими або умовно звільненими правопорушниками; захист прав і свобод громадян однієї держави при здійсненні правосуддя в іншій країні; спільне вивчення причин та інших проблем злочинності, а також обмін досвідом роботи поліцейських та Інших органів; підготовка кадрів, надання експертних послуг, постачання спеціальних науково-технічних засобів і надання матеріально-технічної допомоги іншим державам.

О.М. Бандурка зазначає, що міжнародне співробітництво в оперативно-розшуковій діяльності повинно здійснюватися при дотриманні державного суверенітету, національного законодавства, невторчання у внутрішні справи держав, інших основних принципів міжнародного права [4, с. 80]. У якості спеціальних аспектів співробітництва пропонується виділити невідворотність відповідальності за вчинені міжнародні кримінальні злочини; гуманізм по відношенню до потерпілих підозрюваного, обвинуваченого, підсудного, засудженого, захист державою прав своїх громадян за кордоном; спрямованість оперативно-розшукової діяльності при міжнародному співробітництві тільки на кримінальні злочини та осіб, які їх вчинили, і невторчання в політичну, релігійну чи іншу громадську діяльність.

Список використаних джерел

1. Про оперативно-розшукову діяльність: Закон України від 18 лютого 1992 р. № 2135-ХІІ. Дата оновлення: 31.03.2023. URL: <https://zakon.rada.gov.ua/laws/show/2135-12#Text> (дата звернення: 08.04.2024).
2. Кримінальний процесуальний кодекс України: Закон України від 13 квітня 2012 р. № 4651-VI. Дата оновлення: 28.03.2024. URL: <https://zakon.rada.gov.ua/laws/show/4651-17#Text> (дата звернення: 08.04.2024).
3. Другий додатковий протокол до Європейської конвенції про взаємну допомогу у кримінальних справах: протокол ратифіковано із заявами та застереженнями Законом України N 3449-VI від 01.06.2011. URL: https://zakon.rada.gov.ua/laws/show/994_518#Text (дата звернення: 08.04.2024).
4. Бандурка О.М. Оперативно-розшукова діяльність: підручник. Ч. 1. Харків: Вид-во Нац. ун-ту внутр. справ, 2002. 336 с.

Заворотинський Д. О., здобувач вищої освіти гр.ПД 211
Науковий керівник – **Марущак Н. В.**, канд. юрид. наук, доцент
Національний університет «Чернігівська політехніка», м. Чернігів, Україна

ОСОБЛИВОСТІ ЗАБЕЗПЕЧЕННЯ ПРАВ ДИТИНИ

В умовах сучасного суспільства, захист прав дитини є однією з найважливіших та найбільш актуальних проблем. Дитина, як суб'єкт права, має властивий їй комплекс прав, які гарантують її безпеку, розвиток та гідне життя. Забезпечення цих прав вимагає комплексного підходу, що охоплює не лише законодавчі акти, але й соціальну, економічну та культурну сфери. Відповідальність за створення сприятливих умов для розвитку кожної дитини лежить на плечах уряду, громадських організацій, сім'ї та суспільства в цілому. Розуміння та реалізація прав дитини стає не тільки моральним, але й соціальним та юридичним обов'язком кожного члена суспільства.

Першим міжнародним документом, у якому ставилася проблема прав малолітньої людини, була Женевська декларація 1923 року. Уперше в історії людства було сформульовано право дитини на допомогу, виховання, захист, тобто в тих сферах життя, де раніше йшлося тільки про філантропію. Декларація спрямована на створення умов, що забезпечують нормальний фізичний і психічний розвиток дитини. Однак цей документ мав лише декларативний характер, і тому реальний правовий захист був можливий через створення норм національного права на основі прийняття державами міжнародних договорів [1, с. 118].

Найбільш «авторитетним» у сфері захисту прав дітей, на думку М. В. Буроменського, є Загальна декларація прав людини 1948 року (користування основними правами людини не залежить від віку, звернено увагу на доцільності особливого захисту материнства та дитинства, вперше визначено основні вимоги щодо отримання освіти). Прийняття ж у 1950 році Конвенції про захист прав людини і основоположних свобод дозволило дітям не лише отримати статус осіб, права яких захищають дорослі, а й поряд з іншими учасниками міжнародно-правових відносин стати суб'єктами міжнародного права. Тобто за дітьми закріпили той самий перелік невід'ємних прав, які вони можуть самостійно захищати в Європейському суді з прав людини [2, с. 72]. Офіційно ж права дитини закріплено у 1959 році Декларацією прав дитини. У 1974 році прийнято Декларацію про захист жінок і дітей в надзвичайних обставинах і в період збройних конфліктів. У листопаді 1989 року Генеральною Асамблеєю ООН прийнято Конвенцію про права дитини (проект готувався упродовж 10 років), до якої у 2000 році підготовлено Факультативний протокол щодо участі дітей у збройних конфліктах. Відповідно до статей 38–39 Конвенції про права дитини «... держави-учасниці повинні поважати норми міжнародного гуманітарного права, що мають відношення до дітей, та вживати всіх необхідних заходів для сприяння фізичному та психологічному відновленню й соціальної інтеграції дитини, яка є жертвою збройних конфліктів» [3].

Основні положення Конвенції відображені в Законі України «Про охорону дитинства» [5] від 26.04.2001 р., що визначає охорону дитинства в Україні як стратегічний загальнонаціональний пріоритет і з метою забезпечення реалізації прав дитини на життя, охорону здоров'я, освіту, соціальний захист і всебічний розвиток, установлює основні засади державної політики в цій сфері.

Права та свободи дитини складають основу, серцевину її конституційно-правового статусу. Під самим же статусом дитини слід розуміти сукупність прав і обов'язків, установлених державою у відповідній юридичній формі. При цьому, дитина одночасно наділена загальним (конституційним), галузевим, спеціальним (родовим) та індивідуальним правовими статусами. Але, саме конституційний статус дитини є визначальним і узагальнюючим для інших, похідних статусів дитини [4, с. 51].

Особливості забезпечення прав дітей охоплюють широкий спектр аспектів, включаючи законодавство, соціальні програми, освіту, охорону здоров'я та багато інших. Одна з ключових особливостей забезпечення прав дітей – це пріоритетність їхніх інтересів. Законодавство багатьох країн визначає дитину як вразливу категорію, що потребує особливого захисту. Це означає, що приймаючи рішення або розробляючи політику, важливо враховувати те, що найкраще для дитини, навіть якщо це вимагає компромісів або додаткових зусиль з боку суспільства.

Ще однією особливістю є необхідність інтеграції принципів прав дитини у всі сфери життя. Це означає, що вони повинні бути враховані при розробці політики у сферах освіти, охорони здоров'я, судової системи, соціального захисту та інших сферах. Наприклад, освітні програми повинні сприяти розвитку дітей та забезпечувати їхню безпеку та добробут, а система охорони здоров'я повинна забезпечувати доступність медичних послуг для всіх дітей.

Також важливо враховувати індивідуальні потреби та особливості кожної дитини. Це може включати заходи для захисту дітей з інвалідністю, дітей-біженців, дітей, які опинилися у складних життєвих обставинах тощо. Забезпечення прав дітей повинно бути гнучким та адаптованим до конкретних потреб кожної дитини. Нерідко важливо залучення громадськості та неприбуткових організацій до забезпечення прав дітей. Це може виявитися корисним у формуванні громадської свідомості щодо важливості дитячих прав, у забезпеченні підтримки для сімей та дітей у складних ситуаціях, а також у створенні і реалізації проектів та програм, спрямованих на покращення умов життя дітей.

Отже, забезпечення прав дитини – це комплекс заходів, спрямованих на захист і реалізацію прав дітей, визначених міжнародними та національними законодавчими актами. Ці заходи включають в себе створення безпечного середовища для зростання та розвитку, доступ до якісної освіти, медичної допомоги, а також захист від будь-якої форми насильства, експлуатації та дискримінації. Забезпечення прав дитини передбачає участь у прийнятті рішень, які їх стосуються, врахування їхніх думок та потреб у формуванні політики та програм. Реалізація цих особливостей є ключовим елементом побудови справедливого та гуманного суспільства, де кожна дитина має право на щасливе та безпечне дитинство.

Список використаних джерел

1. Лабенська Л. Л., Савич В. О. Права дитини: сучасний стан забезпечення та реалізації в Україні. *Право і суспільство*. 2018. №1. С. 118–122.
2. Дитинство під прицілом: права дитини в умовах збройного конфлікту на сході України: наук. вид. / О. А. Біда, А. Б. Блага, А. П. Бущенко, О. А. Мартиненко, П. І. Пархоменко, М. Г. Статкевич, С. В. Тарабанова. Українська Гельсінська спілка з прав людини. Київ, КИТ, 2016. 82 с.
3. Конвенція ООН про права дитини від 20.11.1989. URL: http://zakon0.rada.gov.ua/laws/show/995_021 (дата звернення: 14.04.2024).
4. Про охорону дитинства: Закон України від 26.04.2001 р. № 2402-III. URL: <https://zakon.rada.gov.ua/laws/show/2402-14#Text> (дата звернення: 14.04.2024).
5. Кудрявцева О. Конституційні засади захисту прав і свобод дитини в Україні: досвід, проблеми, перспективи. *Історико-правовий часопис*. 2016. С. 49–53.

УДК 343.8:32

Кальян А. В., здобувачка вищої освіти 4 курсу, група КЮ-201,
Коломієць Н. В., д-р юрид. наук, професор
Національний університет «Чернігівська політехніка», м. Чернігів, Україна

КРИМІНАЛЬНО-ВИКОНАВЧА ПОЛІТИКА УКРАЇНИ ЩОДО ДОТРИМАННЯ РЕЖИМУ У ВИПРАВНИХ КОЛОНІЯХ

Боротьба зі злочинністю в Україні в період дії воєнного стану стала наріжним каменем, який не дає прокласти ефективний та надійний шлях досягнення перемоги у боротьбі з окупантом. І окрім того, щоб витратити сили на досягнення якнайшвидшої перемоги, влада змушена вдаватися до витрати ресурсу на реалізацію покарань за

кримінальні правопорушення. Бо саме порушники кримінального закону становлять найбільшу небезпеку для українського суспільства, яке і так виснажене щоденними наслідками бойових дій. Тож для найшвидшого досягнення результату кримінальної репресії у вигляді виправлення та дійсно якісної ресоціалізації в Україні діють виправні колонії, дотримання працівниками гуманного режиму в яких є запорукою звільнення моральносно переорієнтованих особистостей, котрі усвідомлюють цінність людської гідності.

Проте, на жаль, дані офіційного звіту Офісу Генерального прокурора України лише у період із січня по березень 2024 р. свідчать про зворотнє: під час відповідного нагляду за дотриманням законів при виконанні у кримінальних справах судових рішень у виправних колоніях було зареєстровано низку правопорушень, так, до прикладу, прокурорами було розглянуто аж 234 документи щодо вжиття заходів для усунення порушень законів у виправних колоніях, на даний час у зв'язку з цим до матеріальної, адміністративної та дисциплінарної відповідальності притягнуто вже 345 осіб та скасовано 153 акти, котрі не відповідали вимогам законодавства [1]. Тобто із вищевказаних даних видно, що загальноприйнята кримінально-виконавча політика України порушувалася лише у вказаний період в середньому 2 рази на день. Тож слід детальніше дослідити таку політику нашої держави щодо дотримання режиму у виправних колоніях, аби зрозуміти сутність, спрямованість даного режиму та, як наслідок, причину наявності зазначених порушень.

Загалом кримінально-виконавча політика – це сукупність норм та процесу їх реалізації, які визначають загальні засади функціонування суб'єктів такої діяльності, статус, обсяг їх повноважень, і прямо впливають на свідомість працівника установи чи органу виконання покарань, формують його ставлення до засудженого. Така політика є частиною політики у сфері боротьби зі злочинністю та межує із кримінально-правовою, кримінально-процесуальною і кримінологічною політикою [2, с. 52-54]. З чого стає зрозуміло, що безпосередньо кримінально-виконавча політика регулюється окремими інституційними актами: Кримінально-виконавчим кодексом України, Правилами внутрішнього розпорядку установ виконання покарань, затвердженими Наказом Міністерства юстиції України від 28.08.2018 № 2823/5 тощо, в яких саме про режим (порядок відбування та виконання покарання) у виправних колоніях України (установах виконання покарань у виді позбавлення волі на певний строк чи довічного позбавлення волі) йдеться у контексті наступних особливостей регулювання.

Вид виправної колонії, її сектори, дільниці, що передбачають певний режим. Залежно від рівня безпеки покарання у виправних колоніях відбувають наступні особи: 1.1) Мінімальний з полегшеними умовами тримання – особи, засуджені вперше за необережний або нетяжкий злочин чи переведені з колонії середнього чи мінімального рівня безпеки із загальними умовами тримання. 1.2) Мінімальний із загальними умовами тримання – жінки, засуджені за злочини, чоловіки, засуджені за нетяжкі злочини, неповнолітні, переведені із виховної колонії; у секторі середнього рівня безпеки утримуються «жінки-довічниця» та ті, яким довічне позбавлення волі замінено на певний строк внаслідок помилування чи заміни покарання або його невідбутої частини більш м'яким. 2) Середній – дві останні категорії осіб із попереднього виду колоній, чоловіки, засуджені вперше за тяжкі та особливо тяжкі злочини, рецидивісти та засуджені за правопорушення під час відбування покарання, ті, що переведені з колоній максимального рівня безпеки; у секторі максимального рівня безпеки знаходяться «чоловіки-довічники» та ті, які відбувають покарання у приміщеннях камерного типу. 3) Максимальний – «чоловіки-довічники» та ті, кому довічне позбавлення волі замінено на певний строк внаслідок помилування чи заміни покарання або його невідбутої частини більш м'яким, рецидивісти, чоловіки, засуджені за умисний тяжкий чи особливо тяжкий злочин у період відбування покарання у вигляді позбавлення волі, та засуджені за вчинення кримінальних правопорушень, передбачених ч. 5 ст. 255, 255-1 і 255-2 Кримінального кодексу України,

ті, які переведені із колоній середнього рівня безпеки. У всіх колоніях створюються дільниці діагностики і розподілу, карантину, ресоціалізації, соціальної реабілітації та посиленого контролю. Окремо тримаються неповнолітні та повнолітні, чоловіки і жінки.

Одяг, передбачений режимом. Зразок єдиної форми одягу та взуття затверджується Міністерством юстиції України і видається за сезоном, але за гроші, одержані за переказом, зароблені в колонії, пенсію засуджений має право придбати й інший дозволений одяг.

Дозволені предмети та речі. Заборонені речі та предмети вилучаються посадовою особою колонії, про що складається відповідний протокол, до того ж слідчий суддя може за клопотанням колонії конфіскувати їх чи передати на зберігання до звільнення засудженого (зберігання цінних паперів та грошей забезпечує адміністрація колонії); дозволяється і утримання літератури, письмового приладдя, передплата журналів та газет, отримання посилок та бандеролей, відправка та отримання листів і телеграм, грошових переказів.

Житлово-побутові умови. Засуджені розміщуються у приміщеннях, де передбачено не менш як 4 квадратні метри на одну особу, тут же є спальне місце та постільні речі.

Технічні засоби контролю та нагляду, дільниці посиленого контролю. Для попередження втеч, отримання інформації про поведінку засуджених, а також під час побачень, телефонних розмов тощо використовуються електронні, аудіовізуальні та інші засоби (про що обов'язково повідомляються засуджені). З тією ж метою створюються дільниці посиленого контролю (відсутні у колоніях для жінок), де засуджені не мають права покидати жилі приміщення.

Огляди та обшуки, оперативно-розшукова діяльність. Засуджений, його одяг, речі, територія та приміщення колонії підлягають огляду (особистий огляд проводиться особою тієї ж статі, що і засуджений) і обшуку; адміністрація колонії має право і на огляд громадян, їх транспортних засобів та особистих речей, які знаходяться на території колонії, а також вилучення заборонених предметів, речовин, документів, виробів; тут же спеціальними оперативними підрозділами здійснюються відповідні заходи для пошуку та фіксації протиправної діяльності.

Застосування зброї, спеціальних засобів (гамівної сорочки (не застосовується до жінок)), фізичного впливу. Такі засоби застосовуються до засуджених за фізичний опір працівникам колонії, буйство, злісне невиконання вимог, масові заворушення, захват заручників, втечу з-під варти та для запобігання вчиненню шкоди самому собі чи оточенню.

Режим особливих умов. Введення воєнного стану, епідемія, стихійне лихо тощо спричиняють посилення нагляду та охорони, а для припинення протиправних групових дій засуджених, ліквідації їх наслідків за наявності відповідних дозволів використовуються засоби та сили колонії, установ та органів виконання покарань, а також військових частин, Національної поліції, Національної гвардії України тощо.

Короточасні виїзди за межі колонії мінімального чи середнього рівня безпеки. Задля одержання передбаченої законом медичної допомоги чи у разі стихійного лиха, яке завдало шкоду засудженому або його сім'ї, останній може виїхати за межі колонії строком не більш як на 7 днів.

Заходи заохочення. Гарна поведінка передбачає нагородження подякою, грошовою премією, подарунком, додатковим побаченням, поліпшеними умовами тримання тощо [3, 4].

Отже, передбачена законодавчо кримінально-виконавча політика України щодо дотримання режиму у виправних колоніях є основним чинником дотримання як усіх прав та свобод засуджених під час відбування покарання, так і гідної статусу громадянина України поведінки після звільнення із таких установ. Також із дослідження видно, що порушення вказаного режиму зумовлені виключно суб'єктивним фактором, тобто причина їх появи не залежить від рівня досконалості кримінально-виконавчої системи загалом.

Список використаних джерел

1. Звіт про роботу органів прокуратури за січень-березень 2024 року (усього по Україні). Про роботу органів прокуратури: веб-сайт Офісу Генерального прокурора України. URL: <https://gp.gov.ua/ua/posts/pro-robotu-organiv-prokuraturi-2> (дата звернення: 23. 04. 2024 р.).
2. Кернякевич-Танасійчук Ю. В. Кримінально-виконавча політика України: дис. ... канд. юрид. наук : 12. 00. 08. Івано-Франківськ, 2019. 535 с.
3. Кримінально-виконавчий кодекс України: Закон України від 11. 07. 2003 р. № 1129-IV в редакції від 28. 03. 2024 р. URL: <https://zakon.rada.gov.ua/laws/show/1129-15#n682> (дата звернення: 23. 04. 2024 р.).
4. Про затвердження Правил внутрішнього розпорядку установ виконання покарань: Наказ Міністерства юстиції України від 28. 08. 2018 р. № 2823/5 в редакції від 28. 03. 2024 р. URL: <https://zakon.rada.gov.ua/laws/show/z1010-18#n723> (дата звернення: 23. 04. 2024 р.).

УДК 346.2

Карповець В.С., здобувачка вищої освіти групи ЦГЮ-201

Науковий керівник – **Пузирна Н.С.**, канд. юрид. наук, доцент

кафедри публічного та приватного права

Національний університет «Чернігівська політехніка», м. Чернігів, Україна

ПОРІВНЯЛЬНА ХАРАКТЕРИСТИКА СТАТУСУ УЧАСНИКІВ ПОВНОГО ТОВАРИСТВА ТА ТОВАРИСТВА З ОБМЕЖЕНОЮ ВІДПОВІДАЛЬНІСТЮ

В Україні, незважаючи на всі негаразди, спостерігається динамічне зростання кількості господарських товариств, що свідчить про активізацію підприємницької діяльності та прагнення до нових форм ведення бізнесу. Серед різноманіття організаційно-правових форм господарювання, товариства з обмеженою відповідальністю (далі – ТОВ) залишаються одними з найпоширеніших та затребуваних. Кількість повних товариств є меншою.

Повне товариство та ТОВ є формами господарських товариств відповідно до Цивільного кодексу України (далі – ЦК України), Господарського кодексу України (далі – ГК України) та Закону України «Про господарські товариства». Під господарськими товариствами розуміються юридичні особи, статутний капітал яких поділений між учасниками, що до нього входять. Законодавство передбачає, що господарськими товариствами можуть бути підприємства, установи та організації, які створюються шляхом об'єднання майна та підприємницької діяльності, незабороненої законом, заради отримання прибутку [1].

Основні засади закріплені у вищезгаданих законодавчих актах однаково поширюються та діють як щодо повного товариства, так і ТОВ. Зокрема ЦК України передбачено, що учасниками господарських товариств можуть бути юридичні та фізичні особи. Вони наділяються правом управляти товариством відповідно до установчих документів та законодавства України, розподіляти прибуток товариства та одержувати дивіденди, відповідно до встановленого порядку вийти з товариства, здійснювати відчуження частки у статутному капіталі та цінних паперів, що стосуються участі в товаристві, отримувати необхідну інформацію про діяльність товариства та іншими правами, які можуть бути передбачені установчими документами товариства та законом. Разом з правами, учасники також наділяються обов'язками, які полягають в обов'язковому дотриманні положень установчих документів та рішень, винесених на загальних зборах, у виконанні своїх зобов'язань як учасника товариства, зокрема тих, що стосуються майнової участі та здійснення вкладів, та в нерозголошення конфіденційної інформації та комерційної таємниці товариства. Інші обов'язки можуть бути встановлені товариством та законом [2]. Окрім цих спільних та загальних засад, законодавство

передбачає конкретні організаційно-правові відмінності та особливості правового статусу учасників окремих видів господарських товариств.

Участь у повному товаристві означає, що всі учасники товариства спільно здійснюють підприємницьку діяльність від імені товариства та солідарно несуть додаткову відповідальність за виконання покладених на нього зобов'язань усім майном, що їм належить. Особливістю цього виду господарських товариств є те, що законодавець обмежує можливість особи бути учасником більш ніж одного повного товариства, що закріплено у ч. 2 ст. 119 ЦК України та ч. 2 ст. 66 Закону України «Про господарські товариства».

Для управління повним товариством характерна спільна згода всіх учасників, а також можливість прийняття рішень більшістю голосів. За загальним правилом, кожен учасник має один голос. Також законом визнаються нікчемними обмеження права учасника ознайомлюватися з документацією про діяльність товариства, незалежно від того чи є він уповноваженим вести справи.

Зазвичай, у повному товаристві учасники наділені рівними правами та обов'язками у спільному веденні справ товариства та наділені можливістю діяти від його імені. При цьому законодавець допускає можливість доручення ведення справ окремим учасникам. Згода на вчинення будь-яких правочинів має бути надана всіма учасниками. Якщо учасник без згоди решти вчинив правочин, який в результаті не наніс збитків товариству, але інші учасники не схвалюють його дій, то він може вимагати компенсацію витрат, якщо доведе, що товариство отримало прибуток, що перевищує ці витрати.

Прибуток та збитки повного товариства діляться між усіма учасниками пропорційно до часток, які були вкладені ними у статутний капітал. Таке право закріплене за кожним з учасників, тому позбавлення його цього права не допускається.

Щодо відповідальності за зобов'язаннями, то законодавством передбачені наступні умови. Якщо майна, яке належить повному товариству, недостатньо для того, щоб виконати зобов'язання перед кредитором учасники повинні солідарно виконувати зобов'язання всім своїм майном. Немає значення чи виник борг до чи після вступу учасника до товариства, адже у будь-якому випадку він повинен нести відповідальність. Якщо учасник вибув, а борг товариства виник до його вибуття, то він повинен разом з іншими учасниками відповідати за зобов'язання товариства протягом трьох років з дня затвердження річного звіту про діяльність товариства. Насамкінець, якщо учасник повністю сплатив борг товариства, то він наділяється правом регресної вимоги до інших учасників у відповідній частині, які повинні сплатити йому борг пропорційно своїм часткам у статутному капіталі.

Норми, які регулюють діяльність ТОВ та їх учасників несуть значні відмінності від інших форм господарських товариств. Варто зазначити, що сьогодні ці організаційно-правові форми є найбільш популярними в сфері підприємництва. Тому законодавство зазнало чимало змін, які спричинені актуальними соціально-економічними умовами у державі. 6 лютого 2018 року було прийнято Закон України «Про товариства з обмеженою та додатковою відповідальністю» (далі – Закон України «ТзОДВ»). В ньому передбачено було багато новел щодо цієї сфери, і разом з цим на його підставі було виключено майже всі статті з ЦК України, які стосувалися ТОВ та товариств з додатковою відповідальністю. Згідно зі ст. 140 ЦК України, ТОВ – це товариство, яке засноване однією чи кількома особами, та статутний капітал якого поділений на частки [2].

Варто відмітити, що на відміну від визначення повного товариства, тут законодавець не підкреслює спільної участі учасників у здійсненні підприємницької діяльності та несення солідарної відповідальності. Натомість у ч. 3 ст. 50 Закону України «Про господарські товариства» зазначено, що учасники несуть відповідальність у межах своїх вкладів. Відповідно, до ст. 2 Закону України «ТзОДВ» ті, учасники, які не зробили повного вкладу, несуть солідарну відповідальність за зобов'язаннями товариства у межах

вартості невнесеної частини вкладу кожного з учасників [3]. Також особливістю ТОВ є наявність корпоративного договору, за яким учасники зобов'язуються реалізовувати свої права або утримуватися від цього. Умови цього договору регулюються ст. 7 Закону України «ТзОДВ».

Учасники ТОВ можуть розпоряджатися своєю часткою, продаючи її іншим третій особі. У ТОВ інші учасники наділяються переважним правом на придбання цієї частки, в той час як у повному товаристві такого права не передбачено. При цьому спільним для обох організаційно-правових форм залишається право відчуження частки у статутному капіталі іншим учасникам або третім особам за згодою інших учасників.

В управлінні ТОВ учасники під час загальних зборів наділяються не одним правом голосу, а декількома. Їх кількість залежить від розміру частки учасника у статутному капіталі. При цьому, не всі учасники беруть участь у веденні справ товариства. Для цього в товаристві, крім загальних зборів, формуються наглядова рада та виконавчий орган.

Отже, здійснивши аналіз чинного законодавства можна зробити висновок, що повні товариства та ТОВ є окремими організаційно-правовими формами господарських товариств. Спільним для обох з них є те, що учасниками цих товариств можуть бути як фізичні та і юридичні особи. Кожен учасник, залежно від того, членом якого товариства він є, наділяється особливим правовим статусом, який передбачає сукупність певних прав та обов'язків. В результаті проведеного порівняння між правовими статусами учасників повного товариства та ТОВ, можна підкреслити відмінність між умовами відповідальності цих осіб за зобов'язаннями товариства та між правами участі у веденні справ товариства.

Список використаних джерел:

1. Про господарські товариства: Закон України від 19.09.1991 № 1576-XII. URL: <https://zakon.rada.gov.ua/laws/show/1576-12#Text> (дата звернення: 08.04.2024).
2. Цивільний кодекс України: Кодекс України від 16.01.2003 № 435-IV. URL: <https://zakon.rada.gov.ua/laws/show/435-15#Text> (дата звернення: 08.04.2024).
3. Про товариства з обмеженою та додатковою відповідальністю: Закон України від 06.02.2018 № 2275-VIII. URL: <https://zakon.rada.gov.ua/laws/show/2275-19#Text> (дата звернення: 08.04.2024).

УДК 347.962:341

Кот В. В., здобувач вищої освіти гр. МПР(ацю)-231

Науковий керівник – **Марущак Н. В.**, канд. юрид. наук, доцент
Національний університет «Чернігівська політехніка», м. Чернігів, Україна

МІЖНАРОДНІ СТАНДАРТИ ДІЯЛЬНОСТІ СУДДІВ

Система міжнародних стандартів діяльності суддів складається з цілої низки нормативно-правових актів, що схвалені Генеральною Асамблеєю ООН, тобто мають універсальний характер та застосовуються до всіх без винятку країн світу. Також існують регіональні нормативні акти з питання стандартів здійснення правосуддя. До них відносяться акти Європейського Союзу та його органів. Так, основними правовими актами універсального характеру є: «Основні принципи незалежності судових органів», які схвалені Генеральною Асамблеєю ООН шляхом прийняття резолюцій № 40/32 та 40/146, а також «Бангалорські принципи поведінки суддів» від 19 травня 2006 р., які схвалені Економічною та Соціальною Радою ООН, шляхом прийняття резолюції № 2006/23 від 27.07.2006 р. [1, с. 75]. До регіональних правових актів відносяться: Європейська хартія про закон «Про статус суддів» схвалена 10 липня 1998 р. учасниками багатостороннього семінару, організованого Радою Європи, а також Рекомендації СМ/Рес (2010)12 щодо

суддів: незалежність, ефективність та обов'язки, ухваленої Комітетом Міністрів Ради Європи 17 листопада 2010 р. [1, с.76].

Загалом зазначені акти формують цілу систему принципів діяльності суддів та здійснення правосуддя. Такі принципи в силу їх загальновизнаності набувають обов'язкового характеру для всіх країн, які вважають себе демократичними та забезпечують дотримання принципу верховенства права.

Аналізуючи зміст зазначених правових актів, можна виділити загальні принципи, які міжнародне співтовариство, а також регіональні інституції вважають «золотим стандартом» у діяльності суддів.

По-перше, керівним та основоположним принципом діяльності суддів є їх незалежності. Даний принцип включає в себе такі складові як безсторонність здійснення правосуддя, відсутність неправомірного впливу, тиску, погроз, будь якого втручання у діяльність суддів, а також обмежень як з боку держави, так і з боку громадськості. Тобто, головна мета принципу незалежності в діяльності суддів полягає в тому, щоб уберегти їх від будь якого зовнішнього впливу, що може відобразитися на поглядах оточуючих щодо безсторонності здійснення правосуддя. Взагалі безсторонність правосуддя є ключовою характеристикою принципу незалежності, оскільки суддя виступає стороною у спорі, які є незацікавленою у його результаті на користь когось із сторін. Якщо ж суддя є безстороннім, то відповідно довіри ні у держави, ні у суспільства до прийнятого ним рішення не має. В Україні питання незалежності суддів стоїть завжди гостро, оскільки в суспільства склалася загальна думка про те, що судді не є незалежними, а підконтрольні тим, хто має багато грошей. Різні випадки показують, що частково ця теза є достовірною, однак не можна всіх суддів звинувачувати в тому, що вони підкуплені та здійснюють правосуддя не безсторонньо. Для забезпечення незалежності суддів держава створила цілу низку соціально-економічних гарантій, які повинні утримувати суддів від спокуси взяти хабаря. На практиці система працює не завжди злагоджено, оскільки яка б не була заробітна плата в особи, їй завжди буде недостатньо, оскільки це звичайна людська психологія. Кандидати на посаду судді мають бути морально стійкими до пропозиції хабаря незалежно від його суми, а для цього необхідно створити такі умови, щоб особи почувалася не тільки захищено державою, але й запеченою, що держава не кине на призволяще суддів не змінить їх статус в майбутньому, чого, на жаль, Україна за 32 роки незалежності не спромоглася зробити.

По-друге, необхідність дотримуватися етичних норм та правил поведінки також має важливе значення в діяльності суддів. Суддя, як особа, що займає відповідальне становище в системі правосуддя, на яку покладається функція вирішення спорів та визнання особи винною або не виною, повинен дотримуватися окрім загальновизнаних правил та норм поведінки в суспільстві, також окремих правил, що пов'язані із займаною посадою. Оскільки суддя добровільно за своєю волею вирішив зайняти таку посаду, то він повинен розуміти, що йому доведеться жертвувати певними правами, що має звичайна особа, оскільки високий статус займаної посади викликає особливу увагу з боку громадськості, яка стежить за кожним кроком та поведінкою судді з особливою ретельністю. В цьому контексті важливо зазначити, що навіть особисте життя судді певною мірою зазнає обмеження, оскільки поведінка судді на роботі, в суспільстві, в дома розглядається як єдине ціле та неподільне, що в свою чергу, зумовлює особливу необхідність дотримуватися моральних засад суспільства, що не завжди вдається суддям в нашій державі.

По-третє, рівність судді всіх ланок системи правосуддя. В цьому контексті також важливо вказати, що рівність проявляється не тільки в тому, суддею якої інстанції є особа, але й в контексті часу зайняття посади, віку, стажу роботи та інших якісних характеристик особи. Звичайно на рівність не впливає розмір оплати праці суддів різних інстанцій (окрім обмежень в максимальному розмірі), оскільки це залежить від багатьох факторів, в тому

числі навантаження, більшої відповідальності та ризиків корупції. Другий сенат КСУ 26 березня 2024 року прийняв рішення у справі за конституційною скаргою Євграфової Єлизавети Павлівни щодо відповідності Конституції України (конституційності) окремого припису пункту 7 розділу XII «Прикінцеві та перехідні положення» Закону України «Про судоустрій і статус суддів» від 2 червня 2016 року № 1402–VIII зі змінами (Закон № 1402) [2]. КСУ підкреслює, що згідно з приписами статті 126 Конституції України, для запобігання будь-якому впливу на суддів, усім їм гарантовано ідентичний рівень конституційної захищеності та однакові гарантії їх незалежності й недоторканності. Ці принципи є фундаментальними, і на них мають спиратися закони України, що визначають судоустрій, судочинство та статус суддів [2].

По-четверте, компетентність та підготовка. Зазначені принципи вказують на те, що суддя має відповідати певним кваліфікаційним вимогам, що встановлюються державою, оскільки правосуддя не може здійснювати будь-яка людина, яка не досягла певного віку, не отримала відповідну освіту та не має стажу роботи. Ці категорії не мають нічого спільного з дискримінацією, оскільки їх недотримання породжує набагато більші ризики та проблеми для суспільства, ніж їх дотримання. Крім цього, суддя має підтвердити свою здатність здійснювати правосуддя на основі проходження відбіркового етапу, що включає перевірку знань особи, оцінка морально-психологічних якостей, репутації особи, тощо. Лише той, хто пройде всі ці етапи зможе вважатися достойним кандидатом на посаду судді. Також не менш важливою складовою є необхідність підтримання налаженого рівня компетенції суддів, у процесі їхньої роботи. Зазначене включає в себе проходження спеціалізованих курсів, тренінгів, семінарів, а також періодичне оцінювання знань особи.

По-п'яте, спеціальна процедура усунення від посади та звільнення. Зазначений принцип має на меті забезпечити суддів від свавільного втручання з боку державних органів та інших осіб в систему правосуддя. Як правило, відсторонення судді від посади здійснює спеціалізований орган в сфері правосуддя (в Україні це Вища Рада Правосуддя), що комплектується з суддівського корпусу та незалежних осіб, що в свою чергу має забезпечити незалежність судової гілки влади. Також законодавством має бути передбачена спеціальна процедура звільнення судді від займаної посади та підстави для автоматичної втрати статусу судді, що мають відповідати статусу та авторитету судової влади (до прикладу, засудження особи за вчинення злочинів).

Отже, діяльність суддів регламентується цілою низкою міжнародних актів загального характеру, а також окремими регіональними актами, що додатково забезпечують авторитет та стабільність судової гілки влади. Зазначені акти встановлюють такі ключові принципи діяльності суддів як незалежність, необхідність дотримання етичних норм, рівність, компетентність, особлива процедура звільнення судді та відсторонення його від посади.

Список використаних джерел

1. Рудик, П.А. Основні міжнародно-правові та європейські стандарти у сфері правосуддя та їх вплив на забезпечення єдності судової практики. *Часопис Київського університету права*. 2019. (4). С. 74-80.

2. КСУ визнав неконституційним положення Закону № 1402, яке обмежувало розмір винагороди суддів ліквідованих вищих спец судів. URL: <https://pravo.ua/ksu-vyznav-nekonstytutsiinyim-polozhennia-zakonu-1402-iake-obmezhuvalo-rozmir-vynahorody-suddiv-likvidovanykh-vyshchychk-spetssudiv/> (дата звернення: 07.04.2024 р.).

Кот В.В., здобувач вищої освіти, гр. МПР(ацю)-231
Науковий керівник – **Кочина О.С.**, канд. юрид. наук, доцент кафедри публічного
та приватного права
Національний університет «Чернігівська політехніка», м. Чернігів, Україна

ПРАВОЕ РЕГУЛЮВАННЯ ДОГОВОРУ КРУЇЗУ ЗА ЗАКОНОДАВСТВОМ УКРАЇНИ

В умовах повномасштабного вторгнення російської федерації проти України, морські порти в Одесі та Ізмаїлі, працюють в утрудненому режимі через діяльність ворожого флоту в Чорному морі, а порти в Запорізькій області взагалі перебувають під окупацією. Тому морська торгівля України наразі переживає не найкращі часи, лише незначний обсяг продукції може вивозитися морським транспортом, а більша частина все ж припадає на залізничні перевезення. Якщо говорити про перевезення пасажирів або круїзи морським транспортом, то наразі вони абсолютно неможливі, проте і до повномасштабного вторгнення вони не були популярними в Україні. В розрізі світового туристичного потенціалу, морські круїзи становлять вагомий складову економіки держав Карського басейну, а крім того виступають доступним способом відпочинку для населення. Популяризація морських перевезень пасажирів, а також відпочинку на круїзних лайнерах має стати пріоритетним напрямком діяльності держави в умовах розвитку морського туризму в нашій країні в майбутньому, коли діяльність морських портів буде розблокована, а перевезення стануть безпечними.

Метою даної роботи є визначення поняття та особливостей договору морського круїзу за законодавством України.

Більшість дослідників вважають, що круїз - це туристична подорож з використанням транспортних засобів, як правило водних, для перевезення, а також розміщення, харчування та обслуговування його учасників. Тому у туристичній практиці слід розрізняти морські та річкові круїзи. Останні, за своєю суттю є короткими за строками та маршрутом. Правове регулювання договору морського круїзу в Україні здійснюється на рівні законодавства Кодексом торговельного мореплавства України (далі – КТМ України). Відповідно до ч. 1 ст. 195 КТМ України за договором морського круїзу одна сторона - організатор круїзу зобов'язується здійснити колективну морську подорож (круїз) за певною програмою і надати учасникові круїзу всі пов'язані з цим послуги (морське перевезення, харчування, побутове та екскурсійне обслуговування тощо), а інша сторона - учасник круїзу зобов'язується сплатити за це встановлену плату [1]. Таким чином на основі даного визначення можна встановити основні характеристики договору морського круїзу. Договір морського круїзу є консенсуальним, двостороннім та оплатним [2, с.24].

По-перше, предметом даного договору є організація та проведення морського круїзу за певною програмою. Це означає, що організатор круїзу складає програму маршруту рейсу, з урахуванням потреб учасників, економічної доцільності, туристичної привабливості та безпеки. Дана програма має містити основний опис маршруту судна, строки круїзу, включаючи строки перебування в кожному з місць, куди судно буде прибувати, а також інші заходи, що будуть здійснюватися протягом круїзу на судні.

По-друге, учасниками договору є організатор круїзу та учасник круїзу. Організатором круїзу як правило виступає безпосередній судновласник або організація, що займається круїзними перевезеннями. Так, безпосереднім судновласником відповідно до ст. 20 КТМ України можуть виступати фізична або юридична особа [1]. Організація, що займається круїзними перевезеннями це виключно юридична особа, яка має договір про організацію круїзів або фрахтування судна з судновласником та за умовами цього

договору може здійснювати морські туристичні перевезення та використовувати судно з метою, що необхідна для забезпечення відповідних потреб учасників круїзу. Учасниками ж круїзу в силу зрозумілих причин можуть бути лише фізичні особи, хоча замовником круїзу для таких осіб може бути і юридична особа.

По-третє, послуги, які надаються в рамках круїзу становлять собою цілісну систему, що складається з наступних складових: 1) подорож, що є основою круїзу, це головна мета його учасників; 2) морське перевезення, що зумовлено особливостями морського круїзу, адже цей вид перевезень здійснюється лише відповідним морським судном, що є пристосованим для цього (морські лайнери); 3) харчування, побутове та екскурсійне обслуговування. Дані види послуг є обов'язковими в круїзах, оскільки його учасники, проживають певним період часу на судні, а тому для задоволення власник побутових та життєвих потреб, їм необхідно створити відповідні умови.

По-четверте, відповідальність сторін визначається у випадку порушення умов договору однією із сторін. Так, відповідно до загальних правил встановлених ст. 202 КТМ України організатор круїзу несе відповідальність за шкоду, заподіяну смертю або ушкодженням здоров'я учасника круїзу, а також втратою або пошкодженням його речей відповідно до правил статей 193, 194 Кодексу [1].

По-п'яте, термін дії договору морського круїзу визначається відповідно до програми та маршруту круїзу. Так, виділяють два основні види круїзів: туристичні, тривалістю не менше 24 годин та екскурсійно-прогулянкові, що тривають менше 24 годин, однак не менше ніж час необхідний для прибуття осіб до необхідного місця, їх ознайомлення та відповідно доставка до пункту кінцевої зупинки.

Права та обов'язки учасників круїзу зазначаються у відповідному договорі морського круїзу. До основних обов'язків організатора круїзу можна віднести: організатор круїзу зобов'язаний забезпечити учасникам круїзу усі необхідні послуги відповідно до умов договору, здійснити морську подорож (круїз) за певною програмою, визначеною в договорі, гарантувати безпеку та комфорт учасників під час подорожі, забезпечення належних умов проживання та харчування на борту судна, надавати учасникам круїзу необхідну інформацію щодо умов подорожі, правил користування послугами, розкладу та програми круїзу. До прав та обов'язків учасників круїзу: учасник круїзу зобов'язаний сплатити встановлену плату організатору круїзу в обумовлений термін, повинен дотримуватися правил користування послугами, вказаними організатором, а також правил безпеки та порядку на борту, повинен утримуватися від будь яких дій або вчинків, що можуть завдати шкоди іншим учасникам круїзу або спричинити порушення громадського порядку.

На підставі вищевикладеного можна зробити наступний висновок, що морський круїз є доволі популярним способом відпочинку за кордоном, однак в Україні, цей вид відпочинку є непопулярним у зв'язку з нерозвиненістю морської інфраструктури, а також через об'єктивні причини, що склалися у зв'язку з повномасштабним вторгнення держави-агресора. Договір морського круїзу за законодавством України регулюється на рівні КТМ і в більшій мірі покладає на сторони договірних відносин визначення у договорі основних прав та обов'язків, при цьому встановлюючи загальні правила до такого виду договорів, які забезпечують мінімальні гарантії для учасників круїзу.

Список використаних джерел

1. Кодекс торговельного мореплавства України: Закон України від 23.05.1995 р. № 176/95-ВР. URL: <https://zakon.rada.gov.ua/laws/show/176/95-%D0%B2%D1%80#Text> (дата звернення: 10.04.2024 р.).
2. Балобанов, О.О., Гонсеровська, Т.С. Договір круїзу як договір туристичних послуг у порівнянні із договором морського перевезення пасажирів. *Молодий вчений*. 2020. № 11 (87). С. 23-28.

Кочина О.С., канд. юрид. наук, доцент, доцент кафедри публічного та приватного права
Національний університет «Чернігівська політехніка», м. Чернігів, Україна

ІСТОРІЯ ВИНИКНЕННЯ ТА РОЗВИТКУ ІНСТИТУТУ КОМЕРЦІЙНОЇ ТАЄМНИЦІ В УКРАЇНІ

Важливість комерційної таємниці та її правового захисту для успішної економічної діяльності підприємств, установ, організацій, фірм і банків, а також взаємовигідного партнерства та добросовісної конкуренції є незаперечною. Про це свідчить історія, яка показує, що вже з давніх-давен виробники, купці та інші професіонали приховували від сторонніх осіб інформацію про свої виробничі технології, постачальників та угоди. Погляди провідних науковців на проблематику комерційної таємниці також підтверджують її важливість для економічного успіху господарюючих суб'єктів. Це підкреслює необхідність належного правового захисту комерційної таємниці.

У своїй праці «Промислове шпигунство», опублікованій у 1969 році, Ж. Берж'є відзначив, що промислове шпигунство існує протягом багатьох століть. Зокрема, відомо, що вже первісні люди здійснювали поїздки до сусідніх племен з метою викрадення таємниць добування вогню. У Стародавній Греції, країнах Близького Сходу та Західній Європі алхіміки розкривали секрети, такі як герметична закупорка, порох, кислота, зберігання харчових продуктів, металів, холодного світла, очищення алмазів та виробництво золота. Винайдення патенту на винахід у 1791 році означило кінець періоду «ремісничого шпигунства» [1, с. 65].

Процес формування законодавчої бази та функціонування системи захисту комерційної таємниці пройшов кілька історичних етапів, які пов'язані з розвитком держави та права. Розвиток комерційної таємниці можна розділити на чотири етапи.

На першому етапі, який починається з моменту зародження феодальної держави та права і закінчується з селянською реформою в ХІХ столітті, застосовувалось звичайне право з урахуванням розвитку торгових відносин, як в межах країни, так і з іншими державами. Варто відзначити, що ще за часів правління Ярослава Мудрого на Київській Русі був створений перший збірник законів, відомий як «Руська Правда» [2, с. 126]. У цьому збірнику містилися положення про договори купівлі-продажу, підряду, позики з відсотками, кредитування для торговельних цілей.

Другий етап розвитку інституту комерційної таємниці припадає на кінець ХІХ століття. У цей період в індустріально розвинених країнах Європи, включаючи Україну, відносини, пов'язані з комерційними секретами, стали предметом розгляду та регулювання. Ці відносини значною мірою визначали успіх підприємств. На практиці почали укладатися усні та письмові угоди про нерозголошення комерційної таємниці, але порушення таких договорів та інші незаконні дії, що пізніше отримали назву «недобросовісної конкуренції», призвели до перших судових справ про комерційну таємницю.

На другому етапі розвитку права комерційної таємниці, до середини ХІХ століття, деякі європейські країни прийняли норми кримінального права, спрямовані на захист інтересів власників комерційної таємниці (наприклад, у Кримінальному кодексі Бельгії 1867 р.; Баварському Кримінальному кодексі 1861 р.; Кримінальному кодексі Франції 1863 р.). В Росії також був прийнятий Кримінальний кодекс 1903 року (Уголовное уложение), глава ХХІХ якого мала назву «Про розголошення таємниць» та передбачала три види таємниць: фабричну, комерційну та кредитну [3].

У радянський період (1917-1991 рр.) держава відносилася до комерційної таємниці негативно з ідеологічних позицій, вважаючи її несумісною з соціалістичним

виробництвом, коли приватна діяльність, пов'язана з отриманням прибутку, була законом заборонена. Незважаючи на те, що в початковий та завершальний період існування СРСР ситуація з легалізацією комерційної таємниці дещо відрізнялася - в роки НЕПу в 1926 році було затверджено перелік секретів, який дозволяв підприємствам захищати виробничу і комерційну таємницю.

Період реформування СРСР та його розпаду (1985-1991 рр.) був особливо плідним у плані формування законодавчої бази про комерційну таємницю. Починаючи з 1987 року, створювалися спільні підприємства за участю іноземного капіталу, й інвестори зажадали забезпечення збереження комерційних секретів партнерів.

Вперше охорона комерційної таємниці була згадана в Законі СРСР «Про підприємства в СРСР» (№ 1529-І від 4 червня 1990 року) [4], у якому було визначено поняття «комерційна таємниця підприємства» та загальні риси її правового режиму.

На четвертому етапі розвитку охорони комерційної таємниці, що почався в 1992 році та триває до нашого часу, цьому питанню приділена значна увага в різних нормативно-правових актах України. Так, 27 березня 1991 року було прийнято Закон України «Про підприємства в Україні» [5], яким у ст. 30 було визначено поняття комерційної таємниці.

З прийняттям Конституції України з'явилася норма, яка гарантувала кожному право на свободу думки і слова, на вільне вираження своїх поглядів і переконань (ст. 30). При цьому передбачивши можливість обмеження зазначених прав для запобігання розголошенню інформації, одержаної конфіденційно [6].

Насьогодні основне правове регулювання комерційної таємниці здійснюється главою 46 Цивільного кодексу України, ст. 36 Господарського кодексу України, Законами України «Про інформацію», «Про захист від недобросовісної конкуренції» тощо, а правовий захист забезпечується на рівні цивільно-правової, адміністративної та кримінальної відповідальності.

Отже, процес формування законодавчої бази і функціонування системи охорони комерційної таємниці в історичному вимірі пройшов чотири етапи, а саме: етап виникнення інституту комерційної таємниці від моменту утворення феодальної держави до селянської реформи 1861 року; етап становлення інституту комерційної таємниці, який припадає на кінець ХІХ – початок ХХ століття; етап занепаду інституту комерційної таємниці (радянський етап); етап розвитку інституту комерційної таємниці та його нормативно-правового забезпечення. Даний інститут потребує подальший удосконалень та нових підходів до регулювання з метою захисту інтересів законних власників комерційної таємниці від можливих порушень їхніх прав.

Список використаних джерел

1. Організаційно-правові основи охорони комерційної таємниці / уклад. В. І. Журавель, Т. Ю. Ткачук; за заг. ред. О. Д. Довганя. Київ : НА СБ України, 2013. 321 с.
2. Юшков С. В. Руська Правда (тексти на основі 7 списків та 5 редакцій). Київ, 1935. 196 с.
3. Уголовное уложение 22 марта 1903 г. URL: https://rusneb.ru/catalog/000199_000009_003714958/ (дата звернення: 16.04.2024).
4. Про підприємства в СРСР: Закон СРСР від 04.06.1990 № 1529-І. URL: <http://zakon.rada.gov.ua/cgi-bin/laws/main.cgi?nreg=v1529400-90> (дата звернення: 16.04.2024).
5. Про підприємства в Україні: Закон України від 27.03.1991 № 887-ХІІ. URL: <https://zakon.rada.gov.ua/laws/show/887-12> (дата звернення: 16.04.2024).
6. Конституція України: прийнята 28 червня 1996 року, № 254к/96-ВР. *Відомості ВРУ*. 1996. № 30. Ст. 141.

Красногор Д.С., здобувачка вищої освіти група КЮ-232
Науковий керівник – **Козинець О.Г.**, канд. іст. наук, доцент кафедри правоохоронної діяльності та загальноправових дисциплін
Національний університет «Чернігівська політехніка», м. Чернігів, Україна

НЕГАТИВНИЙ ВПЛИВ КОРУПЦІЇ НА ПРАВА ЛЮДИНИ В УКРАЇНІ

Корупція є серйозною проблемою України, яка здійснює негативний вплив на всі інституції нашої держави. Згідно до цього дана тема набуває актуальності в наш час. Цей феномен породжує ряд негативних наслідків, створюючи перешкоди на шляху до формування правової держави та забезпечення основних прав і свобод громадян.

Через вплив корупції на всі аспекти суспільного життя, вищі органи влади ставлять собі за мету аналізувати дану проблему, виявляти механізми за допомогою яких порушуються права людини та розробляють рекомендації, акти, закони та поправки до них. Українське законодавство вдається до трактування поняття корупція таким чином, що це використання особою наданих їй службових повноважень та пов'язаних із цим можливостей з метою одержання неправомірної вигоди або прийняття обіцянки/пропозиції такої вигоди для себе чи інших осіб або відповідно обіцянка/пропозиція чи надання неправомірної вигоди особі або на її вимогу іншим фізичним чи юридичним особам з метою схилити цю особу до протиправного використання наданих їй службових повноважень та пов'язаних із цим можливостей [2].

По-перше, корупція призводить до неефективного використання ресурсів та контролю за доходами та видатками підприємств, що обмежує доступ до базових потреб, таких як право на освіту, охорону здоров'я, житло, захист з боку держави та інше. Якісні громадські послуги необхідні для здорового функціонування населення, які напряду впливають на настрій та психічний стан особи. Медична, правова допомога та освіта, в даній ситуації виступають фундаментом суспільної рівноваги. Держава - це механізм в якому всі процеси взаємопов'язані, тому дана проблема породжує свій негативний вплив також на економіку країни, через бідність, нерівність у соціальних статусах громадян, високий рівень безробіття або неефективного виконання службових функцій через відсутність стимулюючої системи для роботи працівників, недосконалі механізми захисту економіки від злочинних дій та інше. Науковці у дослідженні цього питання є неоднотайними. Причини виникнення корупції, її подолання розглядаються під різними кутами та сферами суспільного життя. [1,2].

По-друге, корупція руйнує основи демократії, довіри до влади, принципів справедливості та рівності, чесну конкуренцію та збільшує тіньову економіку, що в свою чергу спричиняє зниженню авторитету держави в світі. В період воєнного стану, вплив корупції все більше розповсюджується на вразливі групи, такі як біженці та люди з інвалідністю. Вони часто стикаються з дискримінацією та мають обмежений доступ до правосуддя. Тим самим порушується принцип рівності перед законом, що прописаний у Конституції України, як головного нормативно-правового акту зі спеціальною юридичною силою.

По-третє, через низьку економічну ситуацію в країні, все більше людей страждає від незадоволення себе базовими потребами. Їх чисельність стає більшою, ніж тих, хто має ці можливості. Дивлячись на загальну картину суспільства, можна побачити відмінність у статусах, саме через проблеми з економікою.

Задля вирішення проблеми з корупцією, саме в контексті людських прав, необхідно змінювати культуру корупції в країні. Мати більше схильність до того, що це негативне діяння певних осіб. Зміцнювати правову систему, забезпечувати незалежність судової,

робити процес державного управління більш прозорим та відкритим. За допомогою реформ це можна реалізовувати на практиці. Особи, які повинні своїм прикладом показувати позитивну роботу у сфері боротьби з подолання корупції, це державні чиновники, депутати, та інші керівники країни, які володіють вищими посадами у системі державного управління. Бо, саме на них покладається відповідальність за країну та її благополуччя.

Отже, через що, незадоволені основні потреби суспільства, що спричинено корупцією, утворюється система, що диференціює громадян за різними рівнями. Ті, що неспроможні дати хабар чи сплатити послуги, часто залишаються без необхідної медичної, психологічної, правової допомоги та якісної освіти. Формується гіпотеза, що доступ до необхідних життєвих послуг залежить не від потреби, а від фінансових можливостей.

Список використаних джерел

1. Самодай В.П., Ковтун Г.І. Корупція: загрози та наслідки для соціуму. *Економіка та суспільство*. 2023. № 49. URL: <https://economyandsociety.in.ua/index.php/journal/article/view/2360> (дата звернення: 14.04.2024).
2. Про запобігання корупції: Закон України від 14.10.2014 р. № 1700-VII. Редакція від 31.03.2023. / Верховна Рада України. URL: <https://zakon.rada.gov.ua/laws/show/1700-18#Text> (дата звернення: 14.04.2024)

УДК 343.8

Крес Наталія Олегівна, здобувачка вищої освіти юридичного факультету
Навчально-науковий інститут права і соціальних технологій
НУ «Чернігівська політехніка», Україна
Науковий керівник – **Стрижак Алла Олександрівна**
канд. юрид. наук, доцент кафедри кримінального права та правосуддя
Навчально-науковий інститут права і соціальних технологій
НУ «Чернігівська політехніка», Україна
начальник відділу організації прийому громадян, розгляду звернень та запитів
Чернігівської обласної прокуратури

НАГЛЯД ПРОКУРОРА ЗА ВИКОНАННЯМ ПОКАРАННЯ

Всі функції прокуратури, тобто всі ті завдання, які на неї фактично покладено, законодавець розкрив у положеннях ст. 131-1 Конституції України та ст. 2 Закону України «Про прокуратуру». У науковій доктрині, реалізація таких завдань ототожнюється з окремими видами прокурорської діяльності, які є індивідуальними (є складними) адже мають власні особливості (мету, завдання, арсенал повноважень щодо виконання окремих завдань з метою досягнення певних цілей). До таких видів діяльності також відносять нагляд, предмет якого по різному визначено у Конституції України та Законі України «Про прокуратуру»[1;2].

З огляду на відсутність чіткого тлумачення поняття «прокурорський нагляд», ми розділяємо думку про доцільність розгляду такої дефеніції у двох аспектах. По-перше, прокурорський нагляд має розглядатись як врегульована нормами законодавства діяльність органів прокуратури, метою якої є виконання функцій і завдань прокуратури. По-друге, прокурорський нагляд є окремим, специфічним, самостійним видом діяльності держави та полягає у наданні повноважень визначеним суб'єктам щодо перевірки конкретних об'єктів, їх суворого дотримання законів з метою попередження та виявлення правопорушень в аспекті захисту прав і свобод людини та громадянина.

Пропонуємо розглянути декілька практичних ситуацій, які яскраво демонструють колізійні аспекти щодо здійснення прокурором функції нагляду за виконанням покарання:

1. До Закону України «Про виконавчі провадження» під час дії воєнного стану було внесено певні зміни, а саме в «Перехідних положеннях» було прописано, що на час введення воєнного стану всі строки передбачені цим законом перериваються і поновлюватимуться з моменту його скасування [3]. При конфіскації майна (тобто активи, нерухоме та рухоме майно, гроші – все те, що наразі потрібно державі для фінансування армії та її озброєння). На практиці державні виконавці користуються тим, що всі строки фактично призупинились, вони поступово/повільно вносять відомості та необхідну інформацію (при конкретних ситуаціях) та відкривають виконавче провадження (затягують);

2. При здійсненні конфіскації земельної ділянки у засудженого, який збував наркотики (його дії були кваліфіковані відповідно до ст. 307 Кримінального Кодексу України (далі-КК України)) було встановлено, що засуджений протягом 3 років мав 3 вирoki. Відповідно кожен новий вирок поглинав попередній, у ході винесення останнього вирoku суд вирішив змінити вид покарання для засудженого (пом'якшити) з огляду на те, що він брав участь у бойових діях у зоні АТО. У резолютивній частині останнього вирoku було вказано про те, що конфіскація всього майна (відповідно до попередніх вироків) не буде застосована (процес тривав 8 місяців). Тобто, виконавці маніпулюють законодавством про переривання усіх строків, що призводить до втрати можливості здійснення об'єктивного прокурорського нагляду за виконанням покарання.

3. Предметом прокурорського нагляду за виконанням покарань і пробації, відповідно до п. 4 ст. 2 Закону України «Про прокуратуру», є додержання законів під час виконання судових рішень у кримінальних справах, а також при застосуванні інших заходів примусового характеру, пов'язаних з обмеженням особистої свободи громадян [2]. У ч. 1 ст. 13 Кримінально-виконавчого кодексу України зазначено, що уповноважений орган із питань пробації в межах своїх повноважень має забезпечувати здійснення нагляду за засудженими, звільненими від відбування покарання з випробуванням. Новелою КК України є внесення до ст. 51 нового виду покарання – пробаційний нагляд, тобто обмеження прав і свобод засудженого із застосуванням наглядових та соціально-виховних заходів без ізоляції від суспільства. З причини неможливості виділення коштів з боку держави на закупку електронних браслетів, призначення такого виду покарання не гарантує його виконання у повному обсязі [4;5];

4. Відповідно до положень Наказу Міністерства Юстиції України №1301/5 від 27.04.2018 року, при призначенні такого покарання, органи пробації зобов'язані повідомити особі про те, що вона має сплатити штраф. Така комунікація передбачає виклик засудженого до органу пробації [6]. Важливим питанням є відсутність об'єктивної можливості сплати штрафу військовослужбовцями, які знаходяться у зоні бойових дій. На законодавчому рівні досі не передбачено розмежування поняття «ухилення» в аспекті фактичної відсутності можливості виконання такого покарання при перебуванні військовослужбовців на бойових позиціях. Практики висловлюють пропозиції щодо внесення до законодавства норми, яка б звільняла військовослужбовців від виконання покарання (яке не пов'язане з позбавленням волі) на час їх військової служби.

Отже, можна зробити висновок, що прокурорський нагляд є ключовим методом забезпечення дотримання положень законодавства під час виконання кримінальних покарань та пробації в Україні. На основі цього слід зазначити, що доцільно проводити подальші дослідження щодо функції прокурорського нагляду за дотриманням законів при виконанні кримінальних покарань з метою подолання (вирішення) колізійних питань, які з'являються у ході практичної діяльності.

Література:

1. Конституція України: Закон України від 28.06.1996 р. №254к/96-ВР. Дата оновлення 01.01.2020. URL: <https://zakon.rada.gov.ua/laws/show/254%D0%BA/96-%D0%B2%D1%80#Text> (дата звернення: 29.04.2024).
2. Про прокуратуру: Закон України від 14.10.2014 №1697-VII. Дата оновлення 01.01.2024 року. URL: <https://zakon.rada.gov.ua/laws/show/1697-18#Text> (дата звернення: 29.04.2024).
3. Про виконавче провадження: Закон України від 02.06.2016 №1404-VIII. Дата оновлення 27.04.2024. URL: <https://zakon.rada.gov.ua/laws/show/1404-19#Text> (дата звернення: 29.04.2024).
4. Кримінальний кодекс України: Закон України від 05.04.2001 р. №2341-III. Дата оновлення 28.04.2023. URL: <https://zakon.rada.gov.ua/laws/show/2341-14#Text> (дата звернення: 10.04.2024).
5. Кримінальний-виконавчий кодекс України: Закон України від 11.07.2003 р. №1129-IV. Дата оновлення 28.03.2024. URL: <https://zakon.rada.gov.ua/laws/show/1129-15#Text> (дата звернення: 10.04.2024).
6. Про затвердження Порядку виконання уповноваженими органами з питань пробації судових рішень про призначення покарання у виді штрафу: Наказ Міністерства Юстиції України №1301/5 від 27.04.2018 року. Дата оновлення 27.01.2023 року. URL: <https://zakon.rada.gov.ua/laws/show/z0544-18#Text> (дата звернення: 29.04.2024).

УДК 341.9

Крес Наталія Олегівна, здобувачка вищої освіти юридичного факультету

Навчально-науковий інститут права і соціальних технологій

НУ «Чернігівська Політехніка», Україна

Науковий керівник – **Барабаш Алла Григорівна**, канд. юр. наук, доцент кафедри публічного та приватного права

Навчально-науковий інститут права і соціальних технологій

НУ «Чернігівська Політехніка», Україна

Мовний керівник – **Шевченко Юлія Вікторівна**, старший викладач кафедри іноземної філології

Навчально-науковий інститут права і соціальних технологій

НУ «Чернігівська Політехніка», Україна

TO THE ISSUE OF TERMINATION OF MARRIAGE UNDER GERMAN PRIVATE LAW

In the system of international private law, the regulation of family relations occupies a special place because there are some significant differences in the internal material law of different countries determined by economic, national, religious, cultural features and some specific features of the legal regulation of such legal relations at the level of national legislation.

At the national level, the legislation of the Federal Republic of Germany (hereinafter referred to as FRG) defines several main reasons for the termination of marriage: the death of one of the spouses; annulment of marriage by court decision; divorce by court decision (Scheidung). According to Section 1314 "Reasons for Annulment" of the Civil Code of the Federal Republic of Germany (BGB), a marriage may be declared invalid in a specified list of cases, namely 1) marriage with a minor (contradicts Article 1303); 2) one of the grooms at the time of marriage was in an unconscious state or had a mental disorder; 3) the spouses entered into marriage by fraudulently misleading one of them; 4) threat or coercion to marry; 5) the spouse renounces the obligations provided for in Clause 1 of Article 1353 of this Code[1].

From July 1, 1977, the principle of fault in divorce was abolished in Germany and it was established that the dissolution of marriage can be carried out only by a court decision (Article 1564 of the German Civil Code). If there is a foreign element, the divorce procedure in the Federal Republic of Germany is governed by the norms of the EU Regulation «Rome III» №1259/2010 on the implementation of enhanced cooperation in the field of divorce and divorce without dissolution of marriage. According to the Regulations, spouses can choose the legal

system of one of them (Article 5). In such a case, the law applicable to the dissolution of marriage can be determined by agreement, but under certain conditions: 1) this law applies in the place of residence of the spouses at the time of such choice; 2) the right is valid in the place where one of the spouses still has their usual place of residence at the time of choosing the right; 3) the applicable law was determined by the location of the state of the court. The spouses can enter into such an agreement at any time, but before going to court, although in some cases it is possible to do so during the proceedings (if such a possibility is expressly provided for by the law of the state of the court). In the latter case, the court approves and registers the appropriate choice of law. At the same time, if the legislation of the participating member state in which both spouses had their permanent (ordinary) place of residence at the time of the choice of law provides for certain additional requirements for such agreements, such requirements must be taken into account and satisfied (clause 2 Article 6 of the Regulation). In the event that the permanent residence of the spouses is in different member states at the time of the choice of law and the legislation of both states provides for additional formal requirements, the agreement can be recognized as formally valid only when it meets the requirements of one of these states (clause 3 of article 6 Regulation) [2]. For example, marriage between a German citizen and a Ukrainian citizen requires a marriage certificate (a document that does not exist in Ukraine). Instead, the Ukrainian side, as an alternative option to meet the formal requirement of the German side, can certify a statement of their marital status at a Ukrainian notary public (although this document is not recognized on the entire territory of Germany). Also, in accordance with Article 111 of the Family Law Act (FamFG) and Article 1564 of the German Civil Code (BGB), a divorce may be granted only by a court decision at the request of one or both spouses. That is, on the territories of the countries-parties of the EU Regulation «Rome III» there is no provision for divorce through state registration bodies or in a foreign diplomatic institution (unlike Ukraine) [3, 4].

In case there is no choice of law, in accordance with Article 5 of the Regulation, the divorce process must be regulated by: a) the law of the state where the spouses have their usual place of residence at the time of filing the case with the court; b) by the law of the state where the spouses lived, but not more than one year ago, and one of the spouses still lives there; c) the legislation of the state of which both spouses are citizens at the time of the appeal to the court; d) the law of the state of the court in which the case is being considered (Article 6). [2]. Federal Minister of Justice and Consumer Protection of Germany - Christine Lambrecht states: «Modern society is changing... About 50,000 Germans marry with foreigners every year...». To clarify the procedure for dissolving the marriage of a German citizen with a foreigner, Christine Lambrecht gives the following example in her work «International Private Law»: «Austrian Gradl and his German wife lived in Augsburg (Germany), but later moved to Innsbruck (Austria). Six months later, the wife decided to stay in Augsburg and divorce her husband. This case is covered by EU Regulation No. 1259/2010 («Rome III»), and the qualifications will be taken into account that the Gradli spouses did not actually exercise the right to choose the appropriate state law, the divorce process will be determined by Art. 8 (a) of the Rome III Regulation: the law of the state in which both spouses have their habitual residence at the time of the application to the relevant court, and the Rome III Regulation will apply as the divorce statute. As a result of the departure of the wife, the spouses currently do not have a common and permanent residence in the same country, in this situation the law of the state where they had their last habitual residence (but not more than a year ago) will apply». Therefore, Austrian divorce legislation will be applied to resolve the divorce proceedings of the Gradls.

To sum up, the termination of marriage in the international private law of the Federal Republic of Germany is governed by the norms of the EU Regulation «Rome III» №1259/2010. According to the provisions of the Regulation, spouses have the right to choose which country's legislation will govern the dissolution of their marriage. If the parties did not use this right, then they should use one of the rules provided for in p. a, b, c, d of Article 8 of the Regulation.

Literature

1. Bürgerliches Gesetzbuch. Bundesministerium der Justiz vom 01.07.1896. URL: <https://www.gesetze-im-internet.de/bgb/index.html#BJNR001950896BJNE242103123> (дата звернення: 31.03.2024).
2. Verordnung (EU) Nr/1259/2010 des Rates vom 20. Dezember 2010 zur Durchführung einer Verstärkten Zusammenarbeit im Bereich des auf die Ehescheidung und Trennung ohne Auflösung des Ehebandes anzuwendenden Rechts. *Amtsblatt der Europäischen Union*. L. 343/10. ABI. L 189. S.12.
3. Gesetz über das Verfahren in Familiensachen und in den Angelegenheiten der freiwilligen Gerichtsbarkeit vom 17.12.2008. URL: <https://www.gesetze-im-internet.de/famfg/BJNR258700008.html> (дата звернення: 31.03.2024).
4. Реєстрація розірвання шлюбу. Реєстрація актів цивільного стану. Генеральне консульство України в Гамбурзі (Федеративна Республіка Німеччина). URL: <https://hamburg.mfa.gov.ua/konsulskipitannya/reestraciya-aktiv-civilnogo-stanu/reestraciya-rozirvannya-shlyubu> (дата звернення: 31.03.2024).
5. Christine Lambrecht. Internationales Privatrecht. Ein Überblick zu den wichtigsten Regelungen privater Rechtsbeziehungen mit dem Ausland. Bundesministerium der Justiz und für Verbraucherschutz. S. 17-18.

УДК 341:342.565.4

Кривопуск Д.Л., здобувачка вищої освіти IV- курсу бакалаврату, група АЮ-201,
Науковий керівник – **Керноз Н.Є.**, старший викладач кафедри публічного і приватного
права юридичного факультету
Національний університет «Чернігівська політехніка», Україна

ПРОБЛЕМНІ ПИТАННЯ ВИКОНАННЯ РІШЕНЬ АДМІНІСТРАТИВНИХ СУДІВ ПРИ СТЯГНЕННІ ЗАБОРГОВАНОСТІ З ОРГАНІВ ПУБЛІЧНОЇ ВЛАДИ В УКРАЇНІ

Виконання судового рішення є необхідною завершальною стадією судового процесу й невід’ємним елементом права на судовий захист як «ефективний засіб правового захисту в національному органі», що проголошений статтею 13 Конвенції про захист прав людини і основоположних свобод та згідно ст. 129-1 Конституції України має забезпечуватися державою через належне виконання уповноваженими особами.

У пілотному рішенні по справі «Юрій Миколайович Іванов проти України» Європейський суд з прав людини (далі – ЄСПЛ) зазначив: «...право на справедливий суд є ілюзорним, якщо судові рішення залишається невиконаними... й невиконання судових рішень національних судів в Україні є реальною та структурною проблемою, а більше половини винесених ЄСПЛ рішень щодо України стосуються тривалого невиконання рішень судів, відповідальність за які несуть органи публічної влади України» (п.73) [1].

Проблеми діяльності та оскарження рішень, дій та бездіяльності державних виконавців, можна розглянути в площині стягнення державним виконавцем заборгованості з органів державної влади та органів місцевого самоврядування як складових публічної влади в Україні. Так, виконавчі провадження майнового характеру щодо стягнення коштів з органів публічної влади є ускладненими, а виконавцям часто не вдається здійснити виконання таких рішень, що в результаті виливається в оскарження їх бездіяльності стягувачами.

Відповідь щодо невиконання рішень адміністративних судів про стягнення коштів з органів державної влади та органів місцевого самоврядування (далі-ОДВ,ОМС), мотивують відсутністю коштів у бюджеті й недоліками у правовому регулюванні як прогалинах законодавства, що призводить до юридичної неможливості їх виконання.

Однак ЄСПЛ в своїх рішеннях «Півень проти України»[2], «Шмалько проти України» [3] однозначно вбачає такі пояснення щодо причин невиконання судових рішень як порушення основних прав людини, зокрема ст. 6 Конвенції (права на справедливий суд) та ст. 1 Протоколу №1 до Конвенції (права на власність). А саме в рішенні по справі «Півень проти України» від 29.06.2004 року на твердження державного виконавця щодо неможливості виконання судового рішення через відсутність коштів у боржника ЄСПЛ вказав: «...невиконання рішень...не мало жодної законної підстави, відсутність бюджетних коштів

не може бути такою підставою»(п.51) [2]. Результатом оскарження дій виконавця до суду стало скасування постанови про закриття виконавчого провадження та визнання невиконання своїх обов'язків.

Відповідно до позиції, висловленої в рішенні ЄСПЛ по справі «Шмалько проти України»: «... органи державної влади не можуть посилалися на недостатню кількість коштів як на підставу, що виправдовує неможливість виконання судового рішення про виплату заборгованості; ... Суд не виключає можливості існування затримок у виплаті заборгованості адже на практиці і при певних обставинах вони можуть бути виправданими, проте вони не можуть бути настільки значущими, щоб абсолютно усунути суть гарантії обов'язкового виконання судових рішень, яка встановлена у пункті 1 статті 6 Конвенції»(п.44) [3].

Відповідно до правової позиції ЄСПЛ у справі «Кечко проти України» від 08.11.2005 року «в межах свободи дій держави визначати, які надбавки виплачувати своїм робітникам з державного бюджету. Держава може вводити, призупиняти чи закінчити виплату таких надбавок, вносячи відповідні зміни в законодавство. Однак якщо чинне правове положення передбачає виплату певних надбавок, і дотримано всі вимоги, необхідні для цього, органи державної влади не можуть свідомо відмовляти у цих виплатах, доки відповідні положення є чинними. Тобто органи державної влади не можуть посилалися на відсутність коштів як на причину невиконання своїх зобов'язань» (п.23) [4].

Це підтверджується національною судовою практикою, так у постанові Верховного Суду від 24.07.2023 № 420/6671/18: «...право стягувача на здійснення виплати заборгованості...не може ставитися в залежність від бюджетних асигнувань, а ОДВ, ОМС не можуть посилалися на відсутність коштів як на причину невиконання своїх зобов'язань» (п. 57) [5].

Навіть у випадку отримання позитивного рішення суду, внаслідок якого дії виконавця визнаються протиправними і його зобов'язують вжити певних заходів, він апріорі не може забезпечити повноцінне виконання, що призводить до утворення замкнутого кола.

Положеннями ч.1 ст. 3 Закону України «Про гарантії держави щодо виконання судових рішень» передбачено: « виконання рішень суду про стягнення коштів, боржником за якими є державний орган, здійснюється центральним органом виконавчої влади, що реалізує державну політику у сфері казначейського обслуговування бюджетних коштів» [6], яким є Державна казначейська служба України: а за рахунок відповідних бюджетних призначень шляхом списання коштів з рахунків такого державного органу; б) за їх відсутності – кошти беруться за рахунок тих призначень, які передбачені за бюджетною програмою для забезпечення виконання рішень суду[6]. Однак законодавством не передбачено конкретних процедур щодо виконання рішень суду та стягнення у випадку відсутніх коштів на рахунках органу-боржника або відсутності коштів бюджетної програми. За таких обставин виконавець може розуміти як відсутність майна боржника, на яке можна звернути стягнення, й повертає виконавчий документ, що може бути оскаржено, призводить до необхідності повторно направляти запити й отримувати стандартні відповіді, що не сприяють виконанню самого рішення.

Також в Україні постійно оскаржуються дії виконавців, коли стягнення з органу публічної влади являють собою зобов'язання вчинити певні дії. Згідно ч.1 ст. 7 Закону України «Про гарантії держави щодо виконання судових рішень» виконання рішень суду про зобов'язання вчинити певні дії щодо майна, боржником за якими є державний орган, державне підприємство, юридична особа, здійснюється в порядку, встановленому Законом України «Про виконавче провадження», з урахуванням особливостей, встановлених цим Законом. Водночас, відповідно до положень ч.2 цієї ж статті: « якщо рішення суду... не виконано протягом двох місяців з дня винесення постанови про відкриття виконавчого провадження, крім випадків, коли стягувач перешкоджає провадженню виконавчих дій, державний виконавець зобов'язаний звернутися до суду із заявою про зміну способу і порядку виконання рішення»[6]. Зазначений механізм не є ефективним: суди відмовляють державним виконавцям у зміні способу і порядку виконання рішення, а тому актуальним є питання щодо доцільності закріплення такого алгоритму дій виконавця, якщо вони не

призводять до бажаного результату. Для наочності можна навести ухвалу Донецького ОАС від 10.05.2019 року № 805/956/18-а [7]; ухвала Шевченківського районного суду м. Запоріжжя від 10.04.2019 року № 0827/2-а-946/1 [8].

Таким чином, проаналізувавши практику ЄСПЛ, ВС, національних судів та нормативно-правові акти, щодо виконання рішень адміністративних судів про стягнення заборгованості з органів публічної влади в Україні можемо констатувати багато комплексних проблем: недосконалість законодавства, відсутність важелів впливу та дієвих механізмів стягнення з державних органів коштів. Повномасштабна російсько-українська війна лише поглибила проблему недостатності в бюджеті України грошових коштів, оскільки їх значна частина спрямовується на потреби військової діяльності, збройних сил та оборону країни, що призводить до зменшення виділень на інші сфери. Великий обсяг заборгованості та складні економічні умовами сьогодення не сприяють вирішенню проблеми у осяжному майбутньому.

Список використаних джерел

1. Справа «Юрій Миколайович Іванов проти України» (Заява № 40450/04): Європейський суд з прав людини, Рішення, Справа від 15.10.2009 року. URL: https://zakon.rada.gov.ua/laws/show/974_479#Text (дата звернення: 24.04.2024).
2. Справа «Півень проти України» (Заява № 56849/00): Європейський суд з прав людини, Рішення, Справа від 29.06.2004 року. URL: https://zakon.rada.gov.ua/laws/show/980_222#Text (дата звернення: 24.04.2024).
3. Справа «Шмалько проти України» (заява № 60750/00): Європейський суд з прав людини, Рішення, Справа від 20.07.2004 року. URL: https://zakon.rada.gov.ua/laws/show/980_226#Text (дата звернення: 15.04.2024).
4. Справа «Кечко проти України» (заява № 63134/00): Європейський суд з прав людини, Рішення, Справа від 08.11.2005 року. URL: https://zakon.rada.gov.ua/laws/show/974_025#Text (дата звернення: 24.04.2024).
5. Постанова Верховного Суду від 24.07.2023 № 420/6671/18. URL: <https://reyestr.court.gov.ua/Review/112382417> (дата звернення 24.04.2024).
6. Про гарантії держави щодо виконання судових рішень: Закон України від 05.06.2012 року № 4901-VI. Дата оновлення: 19.07.2022. URL: <https://zakon.rada.gov.ua/laws/show/4901-17#Text> (дата звернення: 24.04.2024).
7. Ухвала Донецького окружного адміністративного суду від 10 травня 2019 року № 805/956/18-а. URL: <https://reyestr.court.gov.ua/Review/81725415> (дата звернення 24.04.2024).
8. Ухвала Шевченківського районного суду міста Запоріжжя від 10 квітня 2019 року № 0827/2-а-946/11. URL: <https://opendatabot.ua/court/81064101-bc123b0e94ebdb118f5f2062684b9a46> (дата звернення: 24.04.2024).

УДК 316.62:159.9:343.226

Литвиненко В.М., канд. юрид. наук, доцент, зав. кафедри публічного та приватного права
Національний університет «Чернігівська політехніка», м. Чернігів, Україна

ДОМАШНЄ НАСИЛЬСТВО ТА ЙОГО ФОРМИ

У повсякденному житті, на жаль, людина може стикатися з різними видами насильства: в громадських місцях (наприклад, розбій), в школі, інституті (булінг), на роботі (мобінг). Крім згаданих видів насильства, не менш розповсюдженим сьогодні, а, навіть, дуже поширеним, є домашнє насильство. Правова основа для протидії і запобіганню домашньому насильству об'єднує як міжнародні нормативно-правові акти, так і національні нормативно-правові акти. Поміж значної кількості міжнародних нормативно-правових актів у сфері протидії насильству виокремлюється Конвенція Ради Європи про запобігання насильству стосовно жінок і домашньому насильству та боротьбу із цими явищами, вчинена 11 травня 2011 року, яка була ратифікована Україною 20.06.2022 року, так звана Стамбульська конвенція.

Згідно згаданої Конвенції ««домашнє насильство» означає всі акти фізичного, сексуального, психологічного або економічного насильства, які відбуваються в лоні сім'ї чи в межах місця проживання або між колишніми чи теперішніми подружжями або партнерами, незалежно від того, чи проживає правопорушник у тому самому місці, що й

жертва, чи ні або незалежно від того, чи проживав правопорушник у тому самому місці, що й жертва, чи ні»[1]. В українському законодавстві провідним нормативно-правовим актом є Закон України «Про запобігання та протидію домашньому насильству», який був ухвалений 7 грудня 2017 року (далі - ЗУ), згідно якого домашнє насильство визначено як: «діяння (дії або бездіяльність) фізичного, сексуального, психологічного або економічного насильства, що вчиняються в сім'ї чи в межах місця проживання або між родичами, або між колишнім чи теперішнім подружжям, або між іншими особами, які спільно проживають (проживали) однією сім'єю, але не перебувають (не перебували) у родинних відносинах чи у шлюбі між собою, незалежно від того, чи проживає (проживала) особа, яка вчинила домашнє насильство, у тому самому місці, що й постраждала особа, а також погрози вчинення таких діянь»[2].

Аналіз наведених трактувань поняття «домашнє насильство» і в Конвенції, і в національному ЗУ дозволяє звернути увагу на те, що дане поняття зводиться до діянь фізичного, сексуального, психологічного або економічного насильства, що вчиняється як в сім'ї, так і в межах місця проживання по відношенню як до родичів чи подружжя, так і по відношенню до осіб, які проживали (проживають) як одна сім'я.

Основними формами домашнього насильства згідно законодавства України є: фізичне, сексуальне, психологічне або економічне насильство. Кожна із зазначених форм домашнього насильства чітко тлумачиться в ЗУ: «економічне насильство - форма домашнього насильства, що включає умисне позбавлення житла, їжі, одягу, іншого майна, коштів чи документів або можливості користуватися ними, залишення без догляду чи піклування, перешкоджання в отриманні необхідних послуг з лікування чи реабілітації, заборону працювати, примушування до праці, заборону навчатися та інші правопорушення економічного характеру; психологічне насильство - форма домашнього насильства, що включає словесні образи, погрози, у тому числі щодо третіх осіб, приниження, переслідування, залякування, інші діяння, спрямовані на обмеження волевиявлення особи, контроль у репродуктивній сфері, якщо такі дії або бездіяльність викликали у постраждалої особи побоювання за свою безпеку чи безпеку третіх осіб, спричинили емоційну невпевненість, нездатність захистити себе або завдали шкоди психічному здоров'ю особи; сексуальне насильство - форма домашнього насильства, що включає будь-які діяння сексуального характеру, вчинені стосовно повнолітньої особи без її згоди або стосовно дитини незалежно від її згоди, або в присутності дитини, примушування до акту сексуального характеру з третьою особою, а також інші правопорушення проти статевої свободи чи статевої недоторканості особи, у тому числі вчинені стосовно дитини або в її присутності; фізичне насильство - форма домашнього насильства, що включає ляпаси, стусани, штовхання, щипання, шмагання, кусання, а також незаконне позбавлення волі, нанесення побоїв, мордування, заподіяння тілесних ушкоджень різного ступеня тяжкості, залишення в небезпеці, ненадання допомоги особі, яка перебуває в небезпечному для життя стані, заподіяння смерті, вчинення інших правопорушень насильницького характеру» [2].

Отже, домашнє насильство може проявлятися в різних, зазначених вище формах , які часто називають видами домашнього насильства. Втім, незалежно до того відносно кого домашнє насильство може бути направлено - батька, діда, сестри, матері, дитини, чоловіка, дружини , воно може здійснюватися як в одній із згаданих форм, так і комплексно. А видами домашнього насильства, вочевидь, є домашнє насильство щодо подружжя, щодо дітей, щодо батьків, щодо онуків, щодо наречених тощо.

Список використаних джерел

1. Конвенція Ради Європи про запобігання насильству стосовно жінок і домашньому насильству та боротьбу із цими явищами, вчинена 11 травня 2011 року URL: https://zakon.rada.gov.ua/laws/show/994_001-11#n36/ (дата звернення: 24.04.2024).

2. Про запобігання та протидію домашньому насильству: Закон України від 7 грудня 2017 року № 2229-VIII URL: <https://zakon.rada.gov.ua/laws/show/2229-19#n6> (дата звернення: 24.04.2024).

Мамай А. А., здобувач вищої освіти гр. МПР(ацю)-231
Науковий керівник – **Литвиненко В. М.** канд. юрид. наук, доцент,
Національний університет «Чернігівська політехніка», м. Чернігів, Україна

ПРОБЛЕМНІ ПИТАННЯ УКЛАДЕННЯ ТРУДОВОГО ДОГОВОРУ

Актуальність окремих аспектів укладення трудового договору зумовлена тим, що одним із основних соціально-економічних прав людини є право на працю, яке реалізується шляхом укладання трудового договору.

Трудовий договір поступово стає інструментом так званої тіньової економіки. Більша частина трудових відносин відбувається без їх належного юридичного оформлення, що, у свою чергу, веде до розширення прав роботодавця та обмеження трудових прав працівника. У даному випадку працівники втрачають соціальні гарантії, які передбачені законодавством [1, с. 58].

Законодавство забороняє допускати працівника до роботи без укладення трудового договору. Проте на практиці, ці вимоги досить часто порушуються. Фактичний допуск до роботи створюється нібито з метою захисту інтересів працівника, а насправді, є проблемою як і для працівника так і для роботодавця.

Щодо роботодавців, які вирішили порушити норми чинного законодавства з приводу заборони фактичного допуску працівників до роботи без укладення трудового договору передбачений штраф, згідно статті 265 Кодексу законів про працю (далі - КЗпП), але на період дії воєнного стану вищезазначені штрафи не застосовуватимуться, якщо роботодавець повністю та у встановлений термін здійснить усунення порушень під час здійснення позапланових заходів державного нагляду [2].

Чимала кількість суперечок на етапі укладення трудового договору виникає у зв'язку з відмовою у прийнятті на роботу. Загально визнано, що роботодавець і працівник на момент укладання договору є рівноправними. З іншого боку, законодавство про працю містить певні гарантії для працівників та забороняє необґрунтовану відмову у прийнятті на роботу. Обґрунтованою відмовою у прийнятті на роботу можна вважати лише тоді, коли професійні й ділові якості працівника або стан його здоров'я не відповідають вимогам за посадою чи роботою, на яку працівник претендує [2]. Наприклад, забороняється укладання трудового договору з громадянином, якому запропонована робота не відповідає за медичним висновком. Натомість у роботодавця є гарантія у вигляді права на вільний вибір серед кандидатів на робоче місце.

На думку окремих науковців для вдосконалення правового регулювання підстав та порядку відмови у прийнятті на роботу необхідно враховувати інтереси працівника, який в умовах безробіття та серйозної конкуренції на ринку праці є «залежним» від рішення роботодавця [3, с. 34].

За загальним правилом згідно статті 24 КЗпП трудовий договір укладається у письмовій формі [2], тобто трудовий договір може укладатися як в письмовій, так і в усній формах.

Втім законодавство визначає випадки, коли трудовий договір укладається обов'язково у письмовій формі: при організованому наборі працівників; при укладенні трудового договору про роботу в районах з особливими природними географічними і геологічними умовами та умовами підвищеного ризику для здоров'я; при укладенні контракту; у випадках, коли працівник наполягає на укладенні трудового договору у письмовій формі; при укладенні трудового договору з неповнолітніми; при укладенні трудового договору з фізичною особою; при укладенні трудового договору про дистанційну роботу або про надомну роботу; при укладенні трудового договору з нефіксованим робочим часом [2].

З 2022 року трудове законодавство України зазнало суттєвих змін, пов'язаних із введенням на території нашої країни правового режиму воєнного стану. Для адаптації

роботодавців та працівників до нових реалій були встановлені тимчасові правила трудових відносин, які діятимуть лише на час війни.

Положення Закону України «Про організацію трудових відносин в умовах воєнного стану» (далі - Закон) спрямовані на те, щоб дещо оптимізувати трудові відносини та звести до мінімуму надмірний формалізм. Однією із змін є укладання трудового договору: письмова форма трудового договору необов'язкова, його форма визначається за згодою сторін (роботодавця і працівника). Але незалежно від того, яку форму оберуть сторони в будь-якому випадку необхідна заява про укладення трудового договору та волевиявлення роботодавця [4].

Дозволено відступити від цих норм і для прийняття працівника на роботу роботодавцю достатньо видати відповідний наказ та повідомити Державну податкову службу України. До моменту укладення трудового договору незалежно від його форми працівник повинен подати заяву про прийняття на роботу. Волевиявленням роботодавця є видача наказу чи (розпорядження) про прийняття на роботу з вказівкою чіткої посади, роботи згідно Класифікатора професій.

Також роботодавець повинен до початку здійснення працівником роботи подати повідомлення про прийняття такого працівника на роботу до Державної податкової служби України. В повідомленні до податкової служби зазначається: порядковий номер, категорія особи, реєстраційний номер облікової картки платника податків або серія номер паспорта, унікальний номер запису в єдиному державному демографічному реєстрі, прізвище, ім'я, по-батькові працівника, номер наказу (розпорядження) про прийняття на роботу, дата видачі наказу про прийняття на роботу та дата початку роботи чи виконання робіт [5].

Ще в Законі передбачено суттєве спрощення діловодства та надана можливість за згодою сторін (працівника та роботодавця) обрати максимально зручний варіант документообігу.

На період дії воєнного стану в районах активних бойових дій організація кадрового діловодства та архівного зберігання кадрових документів визначається самостійно роботодавцем. Водночас мають дотримуватися обов'язкових умов: ведення достовірного обліку виконуваної працівником роботи; ведення обліку витрат на оплату праці [4].

Також, працівник та роботодавець можуть домовитися про альтернативні способи документообігу (електронна пошта, месенджери тощо) за умови попереднього погодження такого способу. Тому рекомендовано попередньо зафіксувати таку домовленість. Наприклад, у листуванні або в заяві працівника на згоду комунікувати в майбутньому в електронній формі.

Отже, можна зробити висновки: трудовий договір є основною підставою виникнення трудових правовідносин (незалежно від його форми і виду); законодавством в період дії воєнного стану передбачено: спрощення процедури укладення трудового договору в частині форми його укладення, штрафи передбачені КЗпП не застосовуватимуться до роботодавців, надана можливість роботодавцю самостійно обирати порядок ведення діловодства та за домовленістю з працівником вільно обирати спосіб електронної комунікації.

Список використаних джерел

1. Чанишева Г. І., Римар І. А. Правове регулювання індивідуальних трудових відносин: монографія. Одеса : Фенікс, 2016. 67 с.
2. Кодекс законів про працю України: Закон України від 10.12.1971 р. № 322-VIII *Відомості Верховної Ради УРСР*. 1971. № 50.
3. Коваленко О.О. Про реалізацію права на працю та права на оплату праці у період режиму воєнного стану в Україні: проблемний аспект сучасності і майбутнього. *Інтернет конференція*. 2022. 33–35 с.
4. Про організацію трудових відносин в умовах воєнного стану: Закон України від 15.03.2022 року. № 2136-IX URL: <https://zakon.rada.gov.ua/laws/card/2136-20> (дата звернення: 29.04.2024)
5. Про порядок повідомлення Державній податковій службі та її територіальним органам про прийняття працівника на роботу/укладення гіг-контракту : Постанова Кабінету Міністрів України від 17 червня 2015 року. № 413. Офіційний вісник України. 2015. № 50. С. 59

Маренець Д., здобувачка вищої освіти група КЮ-233
Науковий керівник – **Козинець О. Г.**, канд. іст. наук, доцентка, доцентка кафедри
правоохоронної діяльності та загальноправових дисциплін
Національний університет «Чернігівська політехніка», м. Чернігів, Україна

ПРАВОТВОРЧІСТЬ ТА ПРАВОУТВОРЕННЯ: РОЗМЕЖУВАННЯ ПОНЯТЬ

Процес правоутворення загалом та правотворчості зокрема у будь-якій країні відзначається бажанням посилити демократичні принципи, покращити якість та доцільність прийнятих нормативних актів, забезпечити відкритість та професіоналізм, а також залучити наукову спільноту до розробки та обговорення законодавчих ініціатив. Розуміння цих процесів дозволяє забезпечувати справедливість, ефективність та відповідність правової системи потребам громадян і суспільства в цілому.

Для порівняння правоутворення та правотворчості, розглянемо думки вчених-правників щодо цих понять, які містяться у юридичних наукових працях.

Так, Тополевський Р.Б. та Федіна Н.В. визначають поняття правоутворення як сукупності засобів і форм, що дають можливість для виникнення, розвитку та зміни норм права, при цьому містить у собі правотворчість. А правотворчість науковці визначають як процес, який виконують суб'єкти правотворчості, що стосується формулювання, зміни, скасування та упорядкування правових норм [1, с. 163].

Бандурка О.М. щодо правоутворення вказує наступне: «процес правоутворення є постійним, безперервним і соціально обумовленим. Його динаміка визначена динамікою суспільних відносин, постійним розвитком умов життя, суспільних інтересів, інтересів соціальних груп та окремих громадян. Динаміка правоутворення та множинність його суб'єктів неминуче вимагають того, щоб система права, підтримуючи єдність і внутрішню узгодженість норм, певною мірою була не тільки системою, що регулює суспільні відносини, але й несуперечливою саморегульовальною системою» [2, с. 201]. Правотворчістю автор називає діяльність компетентних державних органів, посадових осіб, представників громадських організацій, трудових колективів або населення загалом з метою встановлення, зміни, скасування та систематизації правових норм [2, с. 225].

Гусарев С.Д. зазначає, що правотворчість представляє собою процес, в якому державні органи, установи та організації, що мають відповідні повноваження згідно з законодавством, розробляють, приймають або вдосконалюють нормативно-правові акти [3, с. 152].

Отже, під поняттям «правоутворення» ми розуміємо сукупність методів і способів, які сприяють створенню, розвитку та зміні норм права, включаючи в себе процес правотворчості. А поняття «правотворчість» визначаємо як процес, що включає в себе діяльність компетентних державних органів, посадових осіб, представників громадських організацій з метою створення, зміни, скасування та систематизації правових норм.

Метою правоутворення є створення, зміна, або вдосконалення правових норм з метою забезпечення справедливості, порядку та регулювання суспільних відносин. Цей процес спрямований на вирішення поточних проблем суспільства, відповідно до його потреб та цінностей. Мета правотворчості полягає у визначенні цілей і завдань, які вирішуються шляхом створення нових, зміни чи скасування існуючих нормативно-правових актів. Цей процес спрямований на формування та зміцнення правової системи, забезпечення порядку, справедливості та захисту прав та інтересів громадян.

Правоутворення як правова категорія має такі ознаки:

- під час правоутворення відбувається перетворення соціальних факторів на юридичні норми;

- правоутворення спрямоване на вирішення конкретних завдань (наприклад, забезпечення правової активності, вивчення суспільних відносин тощо);
- у процесі правоутворення відбувається формування правової свідомості;
- через правоутворення виникають правові відносини, які пізніше отримують санкцію від держави;

- головною метою правоутворення є коригування соціальної реальності шляхом прийняття юридичних норм [4, с. 46].

Серед ознак правотворчості ми виділяємо:

це активний процес, що включає послідовну діяльність уповноважених суб'єктів;

- суб'єктами правотворчості є державні органи, уповноважені недержавні структури (органи місцевого самоврядування, профспілки), а також народ при винесенні нормативно-правових актів на референдуми;

- правотворча діяльність проводиться в рамках встановлених процедурних норм (процесів), які закріплені в Конституції, регламентах, статутах;

- сутність правотворчості полягає в ухваленні нових правових норм, скасуванні старих або їх удосконаленні [3, с. 152].

Правотворчість є завершальним етапом ширшого процесу – процесу правоутворення. Характер правових концепцій, що остаточно закріплюються в нормативно-правових актах держави, визначається різними факторами: станом економіки, рівнем розвитку громадянського суспільства, формою державного устрою, загальним напрямом соціально-політичного розвитку держави та її міжнародним становищем.

Процес правоутворення у свою чергу має свої відмінності в кожній правовій системі, що визначає особливості суб'єктів правоутворення, а також методи закріплення та існування правових норм. Залежно від методу закріплення та існування правових норм виділяються такі джерела права, як правовий звичай, нормативний договір, нормативний акт та юридичний прецедент.

Таким чином, під поняттям «правоутворення» ми розуміємо сукупність прийомів та методів, що сприяють створенню, розвитку та зміні норм права, включаючи процес правотворчості. Визначаючи поняття «правотворчість», ми розглядаємо це як процес, в якому діють компетентні державні органи, посадові особи та представники громадських організацій з метою формування, зміни, скасування та систематизації правових норм. Ці поняття не є тотожними, оскільки поняття «правоутворення» є значно ширшим, ніж поняття «правотворчість», адже перше включає в себе друге. Правотворчість насамперед є завершальною стадією процесу правоутворення.

Список використаних джерел

1. Тополевський Р.Б., Федіна Н.В. Теорія держави і права: навч. посіб. Львів: ЛьвДУВС, 2020. 268 с.
2. Теорія держави і права: підручник / О. М. Бандурка, О. М. Головка, О. С. Передерій та ін; за заг. ред. О.М. Бандурки; МВС України, Харків. нац. ун-т внутр. справ. Харків, 2018. 416 с.
3. Теорія держави та права: навч. посіб. / Є. В. Білозьоров, В. П. Власенко, О. Б. Горова, А. М. Завальний та ін.; за заг. ред. С.Д. Гусарева, О.Д. Тихомирова. Київ: НАВС, Освіта України, 2017. 320 с.
4. Заверуха В.Г. Поняття «правоутворення» як складова частина теоретичного підґрунтя нормотворчої діяльності. *Наукові праці МАУП*. Сер.: Юридичні науки, 2017. Вип. 54(3), с. 45–49.

Марущак Н. В., канд. юр. наук, доцент
Соловійов Є. Г., здобувач вищої освіти гр.ПД 211
Національний університет «Чернігівська політехніка», м. Чернігів, Україна

РОЗМЕЖУВАННЯ ПОНЯТЬ КАТУВАННЯ ТА НЕЛЮДСЬКЕ ПОВОДЖЕННЯ ЧИ ПОВОДЖЕННЯ, ЩО ПРИНИЖУЄ ГІДНІСТЬ НА ПРИКЛАДІ ЗАСТОСУВАННЯ СТАТТІ 3 ЄВРОПЕЙСЬКОЇ КОНВЕНЦІЇ ІЗ ЗАХИСТУ ПРАВ ЛЮДИНИ І ОСНОВОПОЛОЖНИХ СВОБОД В ПРАКТИЦІ ЄВРОПЕЙСЬКОГО СУДУ З ПРАВ ЛЮДИНИ

Політика запобігання катуванням в наш час є віддзеркаленням складного державно-правового механізму, яка з одного боку передбачає реальні дії по запобіганню катувань та жорстокого поводження в правовій системі, а з іншого боку таке поводження є інструментом державної політики по відношенню до певних, особливо небезпечних категорій, на кшталт терористів або інших особливо небезпечних злочинців як інструмент соціального контролю для забезпечення безпеки соціально слухняних платників податків.

В статті 3 Європейської конвенції про захист прав і основоположних свобод людини (далі – стаття 3 Конвенції) закріплюється, що жодна людина не може зазнавати катувань чи нелюдського або такого, що принижує її гідність, поводження чи покарання [1]. Європейський суд з прав людини при розгляді справ відокремлює катування від нелюдського поводження та такого поводження, що принижує гідність людини, застосовуючи для цього доктрину мінімального рівня жорстокості, при використанні якої до уваги беруться наступні фактори: мета такого поводження, намір або мотив, контекст, в якому воно відбулося та вразливість жертви в цій ситуації [2].

Жорстоке поводження мінімального рівня жорстокості також часто передбачає завдання тілесних ушкоджень або сильне фізичне чи душевне страждання. В деяких ситуаціях дії правоохоронців, що принижують чи ганьблять особу, нехтують її гідністю, навіть без завдання їй фізичного страждання, але якщо це викликає в неї відчуття страху і тривоги чи неповноцінності, так само підпадатимуть під дію статті 3 Конвенції [3].

Публічний характер покарання або жорстокого поводження часто виступає обтяжуючим фактором. Слід також зазначити, що жертва такого поводження може бути приниженою і у своїх власних очах, а не тільки перед оточуючими. Тут ключовим є питання, чи взагалі була ціль принизити чи зганьбити іншу людину, при цьому також враховується контекст як атмосфера підвищеної напруженості емоцій.

В статті 3 Конвенції немає чіткого розмежування між поняттями катування та нелюдське поводження чи поводження, що принижує гідність. Європейський суд з прав людини, як правило, приймаючи рішення, виходить з обставин кожного випадку, посиляючись на вже зазначену вище доктрину мінімального рівня жорстокості, враховуючи при цьому інтенсивність та жорстокість поганого поводження, його тривалість, а також його психологічний та фізичний ефект, методи, характер та способи його здійснення («Ірландія проти Сполученого королівства») [3], а в деяких випадках враховуються стан здоров'я жертви та інші фактори («Селмуні проти Франції») [3].

Жорстоке поводження не може розцінюватись як абстрактний акт, воно завжди передбачає контекст, в якому воно відбулося, і часто складовою цього контексту є насильницькі дії по відношенню до постраждалого, але в той же час не завжди кожний акт насильства може кваліфікуватися як порушення даної статті. За кваліфікацією Європейського суду з прав людини до поводження, що принижує гідність людини відносяться також умови утримання в'язнів, які обмежують або порушують права, що є необхідними для забезпечення гідності кожної людини.

Сутність страждань потерпілої особи є суб'єктивним поняттям і залежить від декількох складових. Але в той же час, для констатації факту катування достатньо встановити наявність

страждання потерпілого, яке спричиняє зміну поведінки жертви тортур на користь особи, що їх застосовує.

Тобто моральні та фізичні страждання розрізняють не за їх ступенем, а за дією та характером подразника, який спричиняє ці страждання.

У справі «Ілхан проти Туреччини» Суд розцінив як катування удари прикладом гвинтівки в поєднанні з побиттям, що в сукупності спричинило потерпілому тілесні ушкодження і тривалу втрату функцій мозку». У справі «Аксой проти Туреччини» Європейський суд визнав катуванням використання дуби або палестинського підвішування по відношенню до жертви, у справі «Аккоч проти Туреччини» Судом було визнано як катування вплив на жертву яскравим світлом, гучними звуками, побиття особи з подальшим зануренням у крижану, а потім у гарячу воду [3].

Використовуючи справу Ірландії проти Великої Британії, можна прослідкувати зміни, які Суд вніс у формування змісту ключових понять, а саме:

- Принижуюче гідність поводження – це погане поводження, яке націлене, щоб викликати в особи, що йому піддається, страх, пригніченість та неповноцінність, з метою принизити чи образити її, щоб зламати її моральний або фізичний опір.

- Нелюдське поводження – це заподіяння сильного душевного або фізичного страждання.

- Катування – зумисне нелюдське поводження, яке завдає серйозних і жорстоких страждань [3].

Дуже складно класифікувати чи систематизувати обставини, які Європейський суд бере до уваги, вирішуючи питання, що можна вважати жорстоким поводженням чи катуванням, оскільки саме поняття страждання характеризує більше суб'єктивну сторону, ніж об'єктивну - для потерпілого.

Отже, доктрина мінімального рівня жорстокості застосовується, коли потрібно відокремити катування від нелюдського або такого, що принижує гідність, поводження чи покарання і складається вона з таких елементів: рівень тяжкості фізичних чи душевних страждань, стану здоров'я жертви, мети такого поводження, навмисного його характеру, статі, віку жертви та суб'єктивного сприйняття особою свого стану.

Список використаних джерел

1. Європейська Конвенція про захист прав людини і основоположних свобод від 04 листопада 1950 р. URL: http://zakon2.rada.gov.ua/laws/show/995_004 (дата звернення: 01.04.24).

2. Червяцова А.О. Право на життя та заборона катувань у рішеннях Європейського суду з прав людини: аналіз судової практики за статтею 2 і 3 Європейської конвенції про захист прав людини і основоположних свобод: навчальний посібник. Харків: ХНУ імені В.Н. Каразіна, 2012. 308 с.

3. Заборона катувань: практика Європейського суду з прав людини, стандарти та практика Європейського комітету з питань запобігання катуванням / зступ. Слово М. Гнатовського, А. Костіна, Р. Хаверкампа, Д. Ягунова. – Тьубінген; Одеса : Фенікс, 2023. 604 с.

УДК 342.7

Масан В. В., студентка гр. ЗМКПР-231

Науковий керівник – **Нітченко А. Г.**, канд. іст. наук, доцент

Чернігівський національний технологічний університет, м. Чернігів, Україна

СУЧАСНІ ПРОБЛЕМИ КОНСТИТУЦІЙНОГО ЗАКРІПЛЕННЯ Й ГАРАНТУВАННЯ ПРАВ ЛЮДИНИ

Розвиток суспільних процесів у сучасному світі привертає все більшу увагу до проблеми прав людини, забезпечення яких є необхідною умовою виживання та життєзабезпечення всіх систем світового співтовариства та зачіпає інтереси всього людства. Проблема прав людини та діяльності держави в її основі є особливо важливою для конституційного права через її практичне застосування. Забезпечення прав громадян є головною метою сучасної демократичної правової держави. Проте існує певна складність,

спричинена протилежністю пріоритетів: з одного боку, держава створена для захисту прав людини, з іншого – людське суспільство не здатне жити без обмежень, необхідних для підтримки громадської безпеки, порядку, стабільності та соціальної організації.

Проблему конституційного закріплення та гарантування прав людини вивчали у своїх працях О. В. Бігняка [1], С. Й. Кравчук [2], М. В. Ковалів [3], М. Д. Лазарева [4], Б. Б. Мельниченко [5], Ю. С. Разметаєва [6] та багато інших.

Мета доповіді – розглянути сучасні проблеми конституційного закріплення й гарантування прав людини.

Вважаємо, що виступ доцільно розпочати з визначення поняття «права людини». Є багато його визначень. Цікавими видаються такі: права людини – це права, закладені в нашій природі і без яких ми не можемо жити як люди [7].

Існує багато класифікацій прав людини, які містить Основний Закон України [8]. Представляємо найцікавіші, на наш погляд:

1. Особисті та політичні права. Більшість із них належать кожній людині від народження, є невідчужуваними та не підлягають жодним обмеженням: право на життя; право на повагу до честі та гідності особи; право на свободу та особисту недоторканність; приватність; свобода пересування та вибір місця проживання; свобода вибору громадянства та вибору мови спілкування; право на суд; право на правову допомогу, у тому числі безоплатну; право на управління справами держави; свобода слова; право на мирні зібрання; право створювати спілки та асоціації тощо.

2. Соціально-економічні права. Охоплюють норми, що стосуються становища людини у сфері праці та побуту, зайнятості, добробуту, соціального забезпечення та спрямовані на створення умов, за яких люди можуть бути «вільними від страху та потреб». До соціально-економічних прав належать: право на працю; право на відпочинок; право на соціальне забезпечення; право на житло; право на гідний рівень життя; право на здоров'я; право на освіту; право доступу до культурних цінностей; право на вільну участь у культурному житті суспільства; право на творчість; право на використання результатів наукового прогресу та ін.

3. Колективні права: право на мир, право на сприятливе довкілля та ін. Багато держав сучасного світу йдуть шляхом демократизації суспільного життя; це передбачає підвищення відповідальності, в тому числі соціальної, держави перед суспільством. Справді демократична держава покликана захищати всі перераховані та інші права людини від порушень [1].

Концепція закріплення та гарантування прав людини передбачає процес створення необхідних умов для дотримання і виконання державами своїх міжнародних зобов'язань у сфері прав людини шляхом укладення міжнародних договорів та інших норм. Поняття «гарантування» в більшості випадків використовується для позначення не безпеки або збереження самого права, а засобів і методів, за допомогою яких забезпечується його реалізація. Гарантію слід розглядати як засіб або метод забезпечення досягнення мети [6].

В Україні практично немає права, яке б не порушувалося. З кожним роком кількість порушень прав людини та злочинів зростає. На жаль, громадяни України не звикли до можливості судового захисту своїх прав і не в повній мірі використовують цей інструмент. Це пов'язано з тим, що:

- по-перше, законом чітко не встановлено строки розгляду справ, тому громадяни роками не можуть захистити свої права, а це породжує недовіру та неповагу громадян до суддів та судової системи;

- по-друге, через неможливість більшості громадян сплатити державне мито та скористатися послугами адвоката;

- по-третє, існує велика кількість колізій в українському законодавстві, нестабільність, часті зміни законодавства [2].

Ми спробували висвітлити основні проблеми конституційного закріплення і гарантування прав людини в нашій країні:

- відсутність реально працюючого, ефективного механізму реалізації цих прав на всіх рівнях влади. Це питання стосується низки інших дуже важливих проблем, таких як корупція, залежність судової системи від певних елементів суспільства та багато інших;

- недовіра громадян до своєї держави та законів;
- невідповідність сучасного законодавства конституційним принципам. Наша держава фіксує величезну кількість законів, які не відповідають Конституції [3].

Ще однією серйозною проблемою є низький рівень правової культури громадян. Через це в нашій державі багато діючих законодавчих актів, спрямованих на забезпечення захисту прав громадян, залишаються нереалізованими. Найчастіше причиною цього є суспільна недовіра людей до органів влади, які видають і ухвалюють закони. Недовіра громадян до виданих указів призводить до того, що значна частина людей не намагається відстоювати та боротися за свої права [4].

Ситуація з дотриманням прав людини продовжує погіршуватися в невідконтрольних українській владі регіонах України. Наприклад, у АР Крим, в Донецькій і Луганській областях грубі порушення прав людини, такі як викрадення людей, катування. В окупованих областях України багато жителів територій, які безпосередньо постраждали від російської агресії, не можуть реалізувати свої права на освіту, охорону здоров'я, житло та можливості заробляти гроші на життя тощо [5].

В останні роки людство стало свідком жахливих актів масових порушень прав людини, починаючи від терактів, масових розстрілів мирного населення в різноманітних локальних збройних конфліктах і актах національного масштабу. Новий виклик, поставлений перед людством, є водночас стимулом для представників різних наук знову і знову шукати відповіді на одвічне питання – як ефективно забезпечити права людини?

Для чіткого функціонування механізму захисту прав людини необхідно, щоб законодавство держави забезпечувало оптимальний вихідний рівень добробуту громадян, тобто гарантувало їм права на гідне життя і вільний розвиток, і сприяло їх реалізації.

Список використаних джерел

1. Бігняк О. В. Теорія міжнародного права: навч.-метод. посіб. / за ред. О. В. Бігняка. Херсон: Гельветика, 2020. 224 с.
2. Кравчук С. Й. Проблемні аспекти захисту конституційних прав людини в Україні та шляхи їх подолання. *Науковий вісник Ужгородського Національного Університету*. 2022. Вип. 71. С. 89-94.
3. Ковалів М. В., Гаврильців М. Т. Конституційні права і свободи людини та громадянина в умовах воєнного стану: матеріали наук. Семінару, 23 черв. 2022 р. Львів: ЛьвДУВС, 2022. 315 с.
4. Лазарева М. Д. Стан забезпечення прав людини в Україні на сучасному етапі. *Юридичний науковий електронний журнал*. 2020. №1. С. 51-53.
5. Мельниченко Б. Б. Забезпечення прав і свобод людини і громадянина в Україні в умовах воєнного стану. *Юридичний науковий електронний журнал*. 2023. №4. С. 106-109.
6. Разметаєва Ю. С. Доктрина та практика захисту прав людини: навч. посіб. Київ: Голембовська О. О. 2018. 364 с.
7. Права людини як об'єкт конституційного захисту. URL: <https://baas.gov.ua/ua/proekty/articles/b/256-prava-lyudini-yak-ob-ekt-konstitutsijnogo-zakhistu.html> (дата звернення: 23.01.2024).
8. Конституція України: Закон України від 28 червня 1996 року №254к/96-ВР. №254к/96-ВР / Верховна Рада України. Відомості Верховної Ради України. 1996. №30. Ст. 141.

УДК 340.15

Мінченко А.С., здобувачка вищої освіти група КЮ-231
Науковий керівник – **Козинець О.Г.**, канд. іст. наук, доцент кафедри правоохоронної діяльності та загальноправових дисциплін
Національний університет «Чернігівська політехніка», м. Чернігів, Україна

МОЛОДОТУРЕЦЬКА РЕВОЛЮЦІЯ 1908 р.: ПРИЧИНИ ТА НАСЛІДКИ

На початку ХХ століття Османська імперія переживала глибоку соціально-економічну та політичну кризу. Спроби реформування державного ладу за європейським зразком, започатковані ще Танзиматом, зайшли у глухий кут. Авторитарний режим султана Абдул-

Гаміда II, який ліквідував дію Конституції 1876 року, викликав масове обурення в суспільстві.

Провідною опозиційною силою став молодотурецький рух, що виступав за відновлення конституційної форми правління. До його складу входили представники інтелігенції, бюрократії, офіцерства. У липні 1908 року спалахнуло збройне повстання молодотурецьких військ в Македонії, яке започаткувало Молодотурецьку революцію. Її результатом стало проголошення Конституції 1876 року відновленою та перехід до парламентської монархії.

23 грудня 1876 року в такій відсталій країні, як Османська імперія, перша конституція Туреччини була проголошена в урочистій атмосфері, перериваній залпами гармат. Вона складалася з преамбули, 10 розділів і 119 статей. Конституція оголошувала іслам державною релігією, проголошувала рівність усіх османських підданих султана перед законом, визнавала свободу інших релігій. Конституція також передбачає створення законодавчого органу, двопалатного меджлису (парламенту), а також передбачає загальне виборче право, умови та інститути для функціонування судової системи, механізм влади в провінціях бачити навіть на сцені загибель монарха. [3, с. 122].

Після розпуску Палати громад на початку 1878 року султан призупинив дію конституції та встановив середньовічну диктатуру, яку турки називали режимом «зулюм». Реакційний режим «зулюма» ставився вороже не тільки до турецької буржуазії, але навіть до більшості турецьких поміщиків. Лише кілька великих сеньйорів, переважно нетурецького походження, таких як курди, албанці, черкеси та араби, підтримували трон. [4, с. 7]

Молодотурки розпочали підготовку до повстання в 1896 році. Вони створили конспіративний союз під назвою «Союз єдності та прогресу» (СЄП). СЄП мав широку мережу агентів по всій Османській імперії.

Молодотурецька революція 1908 року – революція проти тиранії султана Абдул-Гаміда II в Османській імперії. Революція була названа на честь так званих "молодотурків", які її очолили. Молодотурки - це європейська назва реформаторів, які очолили боротьбу проти султанського абсолютизму в Османській імперії наприкінці 19-го - на початку 20-го століть.

Передумови:

1. Перетворення Османської імперії на напівколонію великих європейських країн гальмувало розвиток національного капіталу.

2. Авторитарний режим турецького султана Абдул-Гаміда був маріонеткою великих держав і жорстоко переслідував будь-яку опозицію.

3. Серед молоді інтелігенції Туреччини (особливо офіцерського складу) виник опозиційний рух, який виступав за проведення реформ. [1]

Причинами молодотурецької революції були :

1. Необхідність модернізації Османської імперії, яку можна було здійснити лише після усунення від влади консервативної правлячої еліти.

2. Загострення кризи Османської імперії на початку ХХ ст. і поява реальної загрози її розпаду (партизанський рух у Македонії, повстання в армії, рух селян та ремісників) [1].

Повстання молодотурків мало значні наслідки для Османської імперії. Воно призвело до відновлення конституційного ладу, що було важливою перемогою для ліберальних сил в імперії. Революція також призвела до зростання національної самосвідомості серед різних народів Османської імперії.

6 липня 1908 року султан Абдул-Галім II був змушений видати указ про відновлення Конституції 1876 року. Конституція 1876 року була першою конституцією в Османській імперії. Вона проголошувала Османську імперію конституційною монархією. Конституція гарантувала основні права та свободи громадян, включаючи свободу слова, свободу друку та свободу віросповідання.

Відновлення Конституції 1876 року було важливою подією в історії Османської імперії. Воно означало відновлення ліберальних цінностей та норм у країні. Її відновлення також призвело до зростання національної самосвідомості серед різних народів Османської імперії.

Відновлення Конституції 1876 року мало ряд наслідків для Османської імперії:

1. Встановлення конституційного ладу. Відновлення Конституції означало остаточний крах абсолютизму в імперії і встановлення конституційного ладу.

2. Зростання національної самосвідомості. Відновлення Конституції також призвело до зростання національної самосвідомості серед різних народів Османської імперії. Це було пов'язано з тим, що конституція гарантувала рівні права та свободи для всіх громадян, незалежно від їхньої національності.

3. Початок реформ. Молодотурки, які стояли за відновлення Конституції, також виступили за проведення реформ в Османській імперії. Вони вважали, що реформи необхідні для зміцнення імперії та її відродження.

Отже, молодотурецька революція – це не просто переворот групи соціально й політично незадоволених верств населення та навіть не просто класово обмежена революція. Можна сказати, що в розбіжностях напередодні й у ході революції виявилось найглибше ідейне протистояння, в якому, з одного боку, перебували принципи старої традиціоналістської імперії османів, а з іншого, модерністсько зорієнтована конституційна імперія з парламентом, молодотурецьким урядом і загалом не спроможним до самостійних дій султаном, котрий змінив на престолі Абдул-Хаміда 27 квітня 1909 р. [5, с. 45]

Підсумками революції було те, що Османська імперія перетворилася на конституційну монархію. Молодотурки, які прийшли до влади після перемоги революції, правили країною до 1918 року. Вони скасували варварські методи управління, створили традицію парламентського конституціоналізму в політичному житті. До того ж власна непослідовність і нерішучість молодотурків заважала модернізації Османської імперії та її звільненню від європейської економічної та політичної залежності.

Відновлення Конституції 1876 року не стало кінцем революції. Молодотурки продовжували вимагати проведення реформ, і вони незабаром взяли владу в свої руки. Молодотурки не змогли провести реформи, які б зміцнили імперію. Це призвело до подальшого ослаблення імперії і до її розпаду в 1922 році.

Список використаної літератури:

1. Молодотурецька революція в Османській імперії (1908 р) | Discover.in.ua. *Discover - пізнавальний журнал*. URL: <https://discover.in.ua/history/molodoturecka-revoljucija-v-osmanskij-imperiyi-1908-r.html> (дата звернення: 01.01.2024).
2. Цей день в історії : 23 липня 1908 : Молодотурецька революція. *Цей день в історії*. URL: <https://www.jnsm.com.ua/h/0723P/> (дата звернення: 01.01.2024).
3. Черніков І.Ф. Молодотурецька революція 1908 р. в Османській імперії. *Східний світ*. 2009. № 1. С.122–126.
4. Букін О.Ю. Внутрішньополітична ситуація в Туреччині початку ХХ століття на уроках історії: Кваліфікаційна робота. Івано-Франківськ, 2023. 44 с.
5. Тортіка (Лобанова) М.В. Національний традиціоналізм як культурно- політична альтернатива молодотурецької революції 1908 р. *Вісник*. 2012. №36. С. 39-47.

УДК 343.8

Новомлинець А.О., здобувачка вищої освіти гр.КЮ-201

ORCID 0009-0003-4851-0333

Коломієць Н.В., д-р юрид. наук, професор,

завідувач кафедри, професор кафедри кримінального права та правосуддя

ORCID 0000-0001-5609-2651

Національний університет «Чернігівська політехніка», м. Чернігів, Україна

ПРОБАЦІЙНИЙ НАГЛЯД ЯК НОВИЙ ВИД КРИМІНАЛЬНОГО ПОКАРАННЯ

Станом на зараз, відповідно до ст. 51 Кримінального кодексу України (далі – КК України) передбачено 12 видів кримінальних покарань. Але в Україні триває реформування пенітенціарної системи й у березні 2024 року вступає в силу закон який

запроваджує новий вид кримінального покарання, що стане більш м'яким варіантом обмеження волі, а саме - пробаційний нагляд. Актуальність введення такого виду покарання полягає у гуманізації та пошуку альтернатив позбавленню волі. Пробаційний нагляд стане ефективним саме для перевиховання правопорушника без ізоляції від суспільства. Okремо варто зауважити, що наразі Україна прагне інтеграції у європейський простір й впровадження пробаційного нагляду є необхідною вимогою для наближення нашої кримінально-виконавчої системи до міжнародних стандартів. Метою даного дослідження є розкриття мети впровадження пробаційного нагляду, особливостей його призначення та аналіз недоліків.

23.08.2023 р. був прийнятий Закон №3342-IX «Про внесення змін до Кримінального, Кримінального процесуального кодексів України та інших законодавчих актів України щодо удосконалення видів кримінальних покарань в умовах воєнного стану», у якому постановляється внести зміни до Кримінального кодексу України. А саме відповідно до нової спеціальної ст. 59(1) КК України покарання у виді пробаційного нагляду полягає в обмеженні прав і свобод засудженого, визначених законом і встановлених вироком суду, із застосуванням наглядових та соціально-виховних заходів без ізоляції від суспільства [1]. Передумовами внесення даних змін є:

1) дія воєнного стану на території України (недостатня кількість місць для тримання військовополонених);

2) неналежне функціонування арештних домів, розвантаження місць позбавлення волі;

3) втрата «актуальності» арешту;

4) необхідність виконання рекомендацій ЄСПЛ.

За словами В.Саморокова та Б.Киричука сутність пробаційного нагляду полягає у випробуванні певних категорій правопорушників спеціальними юридичними обов'язками, які поєднуються з наданням їм різної допомоги реабілітаційного характеру [2, с.345]. Отже, мета пробації полягає в тому, щоб пенітенціарні органи мали бажання виправляти засуджених, мінімізувати рецидив з їхнього боку, а також сприяли їх соціальній реабілітації та інтеграції в суспільство. Також варто зауважити, що цей вид покарання не тільки сприяє соціальній адаптації осіб, які вчинили злочини, але й забезпечує значну економію бюджетних коштів, зменшуючи навантаження на установи виконання покарань.

Згідно із законом строк відбування пробаційного нагляду для повнолітніх осіб становить від 1 до 5 років, для неповнолітніх - від 1 до 2 років. Даний вид покарання може бути застосований за такі злочинні діяння, як: домашнє насильство (ст.126(1) КК України), побіи та мордування (ст.126 КК України), експлуатація дітей (ст.150 КК України), зараження вірусом імунодефіциту людини чи іншої невиліковної інфекційної хвороби (ст.130 КК України), ухилення від сплати аліментів (ст.164 КК України), грубе порушення законодавства про працю (ст.172 КК України) та ін. Ми погоджуємося з думкою А.Бурбій та А.Пшенична, щодо недоцільності використання пробаційного нагляду за насильницькі кримінальні правопорушення, ті, які стосуються фізичної безпеки і здоров'я. Адже за такої моделі виключається досягнення корисної мети покарання – кари, оскільки незадоволення злочинця від такого покарання є меншим, ніж задоволення від вчинення протиправної поведінки. Наприклад, за таке кримінальне правопорушення як-то зараження вірусом імунодефіциту людини чи іншою невиліковою інфекційною хворобою застосування пробаційного нагляду як покарання є щонайменше несправедливим, а в загальному вигляді не співмірним із шкодою, спричиненою потерпілому [3, с.203-204]. В іншому ж, застосування пробаційного нагляду є адекватною формою реакції держави при вчиненні кримінальних проступків або нетяжких злочинів.

Дане покарання має виконуватися без ізоляції правопорушника від суспільства, але при цьому на нього мають покладатися певні обов'язки. Для прикладу засудженого можуть зобов'язати періодично з'являтися для реєстрації до уповноваженого органу з питань пробації, повідомляти уповноважений орган з питань пробації про зміну свого місця проживання, роботи або навчання та не виїжджати за межі України без погодження з уповноваженим органом з питань пробації. Okрім цього, суддя також може покласти на особу

засудженого додаткові обов'язки: використовувати електронний засіб контролю, дотримуватися вимог суду, працевлаштуватися чи пройти курс лікування. За невиконання наведених обов'язків передбачається санкція у вигляді позбавлення волі на строк до 3 років. Також варто зауважити, що пробаційний нагляд до правопорушника може застосовуватися тільки один раз, у разі повторного вчинення особою кримінального правопорушення дане покарання не застосовується.

В свою чергу пробація передбачає широкий спектр виховних заходів, таких як нагляд, моніторинг та допомога, спрямованих на залучення засудженого до суспільного життя та забезпечення громадської безпеки. Тобто така система має за основу відхід від каральних заходів схиляючись більш до реабілітаційного підходу [4, с.484]. Як зауважує К.Оробець процес виконання пробаційного нагляду охоплює обов'язкове здійснення уповноваженими органами з питань пробації як наглядових так й соціально-виховних заходів. До наглядових заходів, які здійснюються у процесі виконання покарання у виді пробаційного нагляду, пропонує включати:

- 1) контроль за поведінкою засудженого з метою перевірки дотримання ним обов'язків, що випливають з законодавства та рішення суду;
- 2) роз'яснювальну роботу;
- 3) попереджувальні (профілактичні) заходи, які за результатами спостереження за засудженим визнані доцільними [5, с.157].

Доречно зауважити, що питання віднесення пробаційного нагляду до видів кримінальних покарань є доволі дискусійним серед науковців. Зауважується, що нова ст. 59(1) КК України повторює положення ст. 76 КК України в якій передбачені обов'язки, які покладає суд на особу, звільнену від відбування покарання з випробуванням [6]. З приводу цього, вчена А.Кобзіна вважає сумнівним віднесення пробаційного нагляду до видів покарань, пропонуючи подати його у вигляді оновленого іншого заходу кримінально-правового характеру, визначеного у ст. 76 КК України [7, с.54].

Наступною проблемою на якій наголошує науковець Р.Бориславський ,є те що впровадження такого покарання як пробаційний нагляд має бути вкрай виваженим через соціальний аспект. Адже такі зміни можуть бути негативно сприйняті суспільством, наразі люди переконані у тому, що злочинці повинні відбувати покарання у в'язницях і пом'якшення покарань є недоцільним [8, с.31].

Висновок. На нашу думку, впровадження пробаційного нагляду як нового виду покарання хоча й має недоліки, але все ж є сучасним та прогресивним рішенням, яке спонукає до цивілізованого розуміння головних завдань кримінального покарання.

В ході проведеного дослідження, ми можемо зробити висновки, що основна мета пробаційного нагляду полягає у:

- 1) Виправленні засудженого та зменшенні випадків рецидивів;
- 2) Реформуванні системи виконання покарань,
- 3) Наближенні до стандартів ЄС, оптимізації пенітенціарної системи;
- 4) Зменшенні кількості ув'язнених;
- 5) Зменшення фінансового навантаження на державу, щодо утримання ув'язнених.

Беззаперечно ці зміни мають стати результативними та внести позитивні корективи у кримінальне законодавство України. Але на разі важко говорити, про практичне застосування даного закону, адже будь яке нововведення має пройти шлях становлення та вдосконалення й в майбутньому ще потребуватиме внесення додаткових змін у чинне законодавство.

Список використаних джерел

1. Про внесення змін до Кримінального, Кримінального процесуального кодексів України та інших законодавчих актів України щодо удосконалення видів кримінальних покарань в умовах воєнного стану: Закон України від 23.08.2023 р. № 3342-IX. URL: <https://zakon.rada.gov.ua/laws/show/3342-20#Text> (дата звернення: 14.03.2024р.)
2. Самороков В.О., Киричук Б.С. Кримінально-правові аспекти інститутів обмеження волі та пробації: відповідність провідним європейським правозастосовним стандартам. *Аналітично-порівняльне правознавство*: електрон. наук. вид. 2023.№ 3. С.342-346.

3. Бурбій А., Пшенична А. Пробаційний нагляд як вид покарання. *Безпекова ситуація в Україні в умовах війни: стан, загрози, напрями забезпечення*: матеріали наук.-практ. круглого столу, (м. Київ, 26 верес. 2023 р. С. 201-204.
4. Батраченко Т.С., Кутішев С.В. Пробаційний нагляд як альтернатива ув'язненню: оцінка ефективності, виклики та перспективи розвитку в Україні. *Юридичний науковий електрон. жур.* 2024. № 1. С. 482-485.
5. Оробець К.М. Покарання у вигляді пробаційного нагляду: особливості призначення та виконання. *Наука і техніка*. 2024. № 1 (29). С.147-160.
6. Кримінальний кодекс України: Закон України від 05 квітня. 2001 року № 2314-III. URL: <https://zakon.rada.gov.ua/laws/show/2341-14#Text> (дата звернення: 14.03.2024р)
7. Кобзіна А.С. Каральні кримінально-правові санкції за вчинення окремих кримінальних проступків: проблеми нормативно-правової визначеності в особливій частині КК України. *Вісник кримінологічної асоціації України*. 2023. № 3 (30) С. 47-57.
8. Бориславський Р.А. Пробаційний нагляд як новий вид покарання. *Теорія та практика протидії злочинності у сучасних умовах*: зб. тез Міжнар. наук. - практ. конф., 3 листоп. 2023 р. С. 30-32.

УДК 342.7

Олексійчук А. Р., здобувачка вищої освіти гр. ПФ-219
Науковий керівник – **Бойко А. І.**, д-р філос. наук, професор
Черкаський державний технологічний університет, м. Черкаси, Україна

ГЛОБАЛЬНИЙ КОНТЕКСТ: ЗАХИСТ ПРАВ ЛЮДИНИ У РОЗМАЇТТІ КУЛЬТУР

Сучасний світ збагачений своєю культурною різноманітністю. Разом з цим за процесами глобалізації з початку створення елементарних людських общин правовий аспект займав чи не найважливіше місце. Проблематика людської гідності та рівності так чи інакше обумовлювали спосіб існування членів протосупільств, а згодом і державних утворень. Фундаментальні права та свободи не могли не ставати наріжним каменем, бо чим більша кількість людей здійснює комунікацію, тим більше писаних норм і правил має бути обумовлено. Однак варто зважати, що їхнє розуміння та трактування можуть відрізнятися в різних культурах та традиціях.

Перше на що варто звернути увагу, це фундамент правової системи як такої. Для розгляду можна традиційно брати дихотомію Сходу та Заходу. Це достатньо умовний поділ, зазначаючи, що в сучасному світі ці кордони стають дедалі більше розмитими, хоча не можна заперечити і те, як в деяких регіонах культурно-релігійна складова вирішує буквально все.

Починаючи із традиції Заходу, акцентуємо на такі моменти, як: римське право (451-450 рр. до н. е.), християнство (потужна релігійна доктрина, що свого часу принесла у варварську Західну Європу культуру і моральність), доба Просвітництва (соціально-політичні та філософські процеси XVIII ст., зокрема усім відома концепція Суспільного договору).

Говорячи про культурну спадщину Сходу виокремлюємо такі течії: конфуціанство (філософська школа, що сформувала соціально-політичний лад у Китаї), буддизм (одна зі світових релігій, яка окреслила суспільний поділ та спосіб існування людей у країнах Далекого Сходу), мусульманство (порівняно молода релігія, що визначила шлях формування людського суспільства на території Близького Сходу).

Вже на цьому етапі простежується тонка, але помітна грань: як культура базується в першому випадку на процесах секуляризації, а в другому – сакралізації. Простеживши нюанси контексту формування суспільно-політичного устрою, вже більш зрозуміла схема забезпечення людини правами та свободами й, відповідно, їхній захист: західна традиція фокусується на правах людини, східна ж підкреслює обов'язки та відповідальність.

Досвід подій XX ст. продемонстрував необхідність існування міжнародних прав та законів. Однак у XXI ст. цю потребу вимальовує технологічна дійсність: активний розвиток мас-медіа. Не лише шляхом міграцій відбувається культурний обмін цінностями, а й за тисячу кілометрів йдеться формування спільних норм та знань. До чого врешті-решт

ведеться? До так би мовити міжнародного права: якої національності людина не була, громадянином якої країни, чи прибічником якої конфесії – усі без винятку рівні перед законом: у своїх правах та їхньому захисті.

Соціальні й культурні чинники глобалізації означають послаблення ролі традицій і звичок, соціальних зв'язків і звичаїв, подолання національної обмеженості, що підвищує мобільність людей у територіальному, духовному й психологічному аспектах, сприяє міжнародній міграції. До речі, з погляду антиглобалістів, глобалізація штучно насаджується найбільш розвинутими країнами світу заради утвердження свого панування над світом. З їхньої точки зору, глобалізація - це інструмент західної гегемонії [1, С. 208].

Тож правовий контекст має йти в такт зі світовими змінами. Так, можна говорити про міжнародні правові інструменти (Загальна декларація прав людини), міжнародні організації (Рада з прав людини ООН), громадські рухи (рух за права жінок, рух за права ЛГБТ, екологічний рух) тощо.

Звичайно, реалізація навіть на перший погляд універсальних концепцій може набувати різного вигляду залежно від культурної складової. Один з яскравих прикладів правовий статус жінки в ісламі. Найгірше становище жінок – при тоталітарних режимах, які використовують релігію як засіб підкорення, – їх утискають у правах, жорстко регламентують особисте життя і зовнішній вигляд, їх можуть вбити за відступ від установлених правил чи непокору. Особливо дикими вимогами до представниць жіночої статі відзначився Талібан. Із поверненням до влади таліби заборонили громадянкам без супроводу чоловіка виходити з дому й навчатися (такі заборони існували і в попередній період їх правління – з 1996 по 2001 роки). Це суперечить вченню пророка Магомета, який говорив, що освіта – це обов'язок кожного мусульманина та мусульманки. Ця ситуація розкриває ще одну проблему – під вивіскою Ісламу часто функціонує еклектична релігійно-правова система. Така плутанина сприяє негативній стереотипізації мусульманської релігії. У США та європейських країнах мусульманки стикаються з викликами іншого характеру. Їм часто доводиться боротися з упередженнями людей, що сповідують християнство, або не належать до жодної релігійної групи. Варто усвідомлювати, що серед цієї групи багато соціально активних жінок, які вже мають або здобувають вищу освіту [2, С. 106].

У світі, де переважає розмаїття культур, захист прав людини стає дедалі складнішим завданням. З одного боку, універсальні принципи прав людини, закріплені в міжнародних документах, мають слугувати основою для захисту всіх людей, незалежно від їхньої культури. З іншого боку, культурні відмінності можуть призводити до різних тлумачень та застосування цих принципів. Одне з важливих завдань віднайти баланс між універсальністю прав людини та повагою до культурної різноманітності. Що можна впроваджувати для реалізації? Як мінімум розпочати з просвітницької діяльності. Лишень у такий спосіб ми матимемо змогу боротися з дискримінацією та стереотипами щодо тієї чи іншої культури, а відтак, усвідомлювати, на що ми як люди маємо право. Наявні закони так чи інакше потребують удосконалення, а можливо згідно до соціально-політичних поглядів Фіхте людство досягне рівня найвищої моральності, коли будь-які права та відповідальність за дії буде обумовлена само собою.

Список використаних джерел

1. Манзя М. В. Соціальний вимір глобалізації. *Гуманітарний вісник ЗДА*. Запоріжжя, 2008. Вип. 32. С. 196–209.
2. Світлицька В. Р., Петінова О. Б. Іслам: філософія жінки (стереотипи, міфи, реальність). *Перспективи : соц.-політ. журн.* № 4. 2022. С. 102–109.
3. Гулаткан Т. Витоки концепції права людини. *Трибуна молодого вченого. Юридичний вісник*. 2020. С. 329–335.
4. Маркулинець А. А. Концепція основоположних прав людини в контексті глобалізації. *Конституційно-правове будівництво на зламі епох: пошуки оптимальних моделей*. Ужгород, 2021. С. 148–153.

Падалка В. О., студент групи КЮ-222

Науковий керівник – **Чічкань М. В.**, доцент кафедри публічного та приватного права,
канд. юрид. наук, доцент

Національний університет «Чернігівська політехніка», м. Чернігів, Україна

ЩОДО МІЖНАРОДНО-ПРАВОВИХ АСПЕКТІВ БОРОТЬБИ З ТЕРОРИЗМОМ

Сучасне суспільство все частіше стикається з неспокоєм і загрозами, що виникають внаслідок терористичних актів, які завдають непоправної шкоди безпеці та стабільності суспільства. Чисельність терористичних актів у світі стрімко зростає, а протистояння тероризму стало одним з найбільш актуальних та складних викликів для міжнародної спільноти.

Тероризм є складним явищем зі змішаним історичним та соціально-політичним корінням. Його можна розглядати як механізм вираження політичних, соціальних, релігійних чи ідеологічних незадоволень [1, с. 139]. Тому на нашу думку тероризм не обмежується однією формою насильства; він охоплює різні рівні та типи насильства, такі як індивідуальні напади, вибухи, військові дії, кібератаки тощо. Тероризм часто характеризується непередбачуваністю та випадковістю нападів, а також використанням цілком або частково нелегальних методів.

Значне поширення тероризму та перехід його в розряд міжнародного, тобто до рівня глобальної загрози, наразі вже у світовому порядку (а не лише внутрішньополітичної стабільності окремих держав) є наслідком загострення протиріч національного й міжнародного становища [2, с. 23]. Таким чином, тероризм перетворюється на глобальну загрозу, яка вимагає спільних зусиль з боку міжнародної спільноти для боротьби з ним.

На думку, Коломієць Н. В. Та Левченко В. Я. виділяють наступні ознаки міжнародного тероризму: спрямований на індукцію страху та паніки серед широкої аудиторії, політична спрямованість мети терористичних актів, в основі терористичних дій лежать нетерпимість і екстремізм, терористичні дії можуть підірвати дружні відносини між різними державами, загрожують територіальній цілісності держав тощо [3, с. 98].

Аналіз міжнародних зусиль у боротьбі з тероризмом та створення ефективних міжнародно-правових механізмів є важливим для попередження терористичних актів і забезпечення світової безпеки. Під час напрацювання та докладених зусиль для боротьби з тероризмом було ухвалено значну кількість міжнародних конвенцій учасницею яких є Україна серед них: Європейська конвенція про боротьбу з тероризмом 1977 року, Міжнародна конвенція про боротьбу з фінансуванням тероризму 1999 р., Міжнародна конвенція про боротьбу з бомбовим тероризмом 1997 р., Міжнародна конвенція про боротьбу з актами ядерного тероризму 2005 р., Конвенція Ради Європи про запобігання тероризму 2005р.

У національному законодавстві тероризм визначається як діяльність, що становить загрозу для суспільства, пов'язана з умисним застосуванням насильства, включаючи захоплення заручників, підпали, вбивства, тортури, залякування населення та органів влади або інші засоби, що ставлять під загрозу життя чи здоров'я невинних людей, або погрозу вчинення злочинних дій з метою досягнення злочинної мети [4].

Досліджуючи дане питання Євсєєв К. виділяє наступні напрями: метою першого напрямку є співпраця між державами у кримінальних справах та екстрадиція осіб, які вчинили терористичні акти. Другий напрям визначається необхідністю співпраці держав з метою припинення та запобігання терористичним актам. Третій напрям - запобігання або конфіскація доходів, отриманих злочинним шляхом, і запобігання фінансуванню тероризму. Четвертий напрям спрямований на забезпечення співпраці держав у

відшкодуванні збитків жертвам насильницьких злочинів. П'ята сфера, на яку слід звернути увагу, стосується нового виду тероризму – кіберзлочинності [5, с. 156].

Отже, міжнародна співпраця у сфері боротьби з тероризмом є невід'ємною складовою ефективною стратегією протидії цьому загрозливому явищу. Зусилля країн спільно з міжнародними організаціями, такими як ООН, ЄС, НАТО та іншими, створюють умови для обміну інформацією, координації дій та розвитку спільних стратегій протидії тероризму. Здійснення спільних операцій, співпраця у розробці та впровадженні антитерористичних заходів сприяють підвищенню ефективності протидії тероризму як на регіональному, так і на глобальному рівнях. Однак важливо пам'ятати, що успіх у цій боротьбі вимагає постійного оновлення та адаптації стратегій до нових викликів та загроз, що виникають у сучасному світі.

На нашу думку слід звернути увагу на співпрацю у боротьбі з кібертероризмом, що є надзвичайно важливо, оскільки кіберзлочинність стає все більшою загрозою для безпеки всього світу. Вдосконалення міжнародних аспектів боротьби з кібертероризмом полягає у розробленні та впровадженні міжнародних стандартів та практик у сфері кібербезпеки для забезпечення відповідності та злагодженості заходів з кіберзахисту на міжнародному рівні.

Список використаних джерел

1. Важна К.А. Проблеми визначення поняття й сутності тероризму в міжнародному праві. *Міжнародні відносини: теоретико-практичні аспекти*. 2021. № 8. С. 137–151.
2. Мельник, М.І., Лікарчук, Д.С., 2023. Боротьба з тероризмом у рамках нового міжнародного менеджменту. *Міжнародні відносини: теоретико-практичні аспекти*. 12, с. 20-32. doi: <https://doi.org/10.31866/2616-745X.12.2023.292370> (дата звернення: 01.04.24).
3. Коломієць Н. В., Левченко В. Я. Тероризм як злочин міжнародного характеру, що посягає на нормальне здійснення міжнародних відносин. *Проблеми захисту прав та свобод людини і громадянина*: матеріали ІХ Всеукр. наук.-практ. конф. молодих уч. і студ., м. Чернігів, 18 трав. 2023 р. С. 97–100.
4. Про боротьбу з тероризмом: Закон України від 20.03.2003 р. № 638-IV: станом на 28 квіт. 2023 р. URL: <https://zakon.rada.gov.ua/laws/show/638-15#Text> (дата звернення: 17.03.2024).
5. Євсєєв К. Міжнародне співробітництво України в боротьбі з сучасним тероризмом. *Організаційно-управлінське та економіко-правове забезпечення діяльності Єдиної державної системи цивільного захисту (ЄДСЦЗ)*: матеріали VII Всеукр. наук.-практ. конф., м. Черкаси, 11 берез. 2022 р. С. 155–156.

УДК 342.34

Переверза А. М., здобувачка вищої освіти, гр. ЗМКПР-231
Науковий керівник – **Нітченко А. Г.**, канд. іст. наук, доцент
Національний університет «Чернігівська політехніка», м. Чернігів, Україна

ПРИНЦИПИ ТА ПРОЦЕДУРИ ДЕМОКРАТІЇ

Вважається, що поняття «демократія» в широкий вжиток ввів історик Фукидід. У перекладі з давньогрецької це поняття буквально означало «влада народу», або іншими словами – народовладдя, суверенітет та верховенство народу. Однак чи в наш час насправді існує народовладдя? Для аналізу даної проблеми слід дослідити, які існують процедури та принципи демократії, що допоможе зробити висновки, чи вирішує демократія ключові проблемні питання, що постають перед громадянами і чи працює вона взагалі в наш час.

Демократія базується на таких ключових принципах, як:

1. Принцип поділу влади. Цей принцип означає, що вся державна влада поділяється на гілки, які мають власні строго окреслені функції. До таких гілок відносять законодавчу, виконавчу та судову. Відповідно президент, парламент, уряд та суди володіють правами і повноваженнями. Вони постійно взаємодіють, однак для ефективною діяльності влади, всі гілки повинні мати оптимальні взаємовідносини.

2. Принцип виборності основних органів державної влади, який передбачає, що владні структури повинні нести відповідальність перед виборцями і через встановлений термін переобиратись. Переобирання здійснюється за допомогою вільних виборів.

3. Принцип плюралізму означає, що населення поділяється за багатьма параметрами та відповідно мета демократії полягає в тому, щоб визнавати різні соціально-політичні сили, кожна з яких має свої власні політичні інтереси.

4. Принцип гласності передбачає, що громадськість та преса може мати вільний доступ до інформації про діяльність органів та різного роду громадських організацій.

5. Принцип більшості означає, що рішення приймається на основі думки більшості.

6. Принцип незалежного контролю здійснюється громадськими об'єднаннями, самими громадянами самостійно або разом з органами державного контролю за діяльністю державних структур [1, с.7-9].

Рибалка В. В. зазначає, що втілення демократичних принципів забезпечується відповідними демократичними процедурами. Зокрема, до таких демократичних процедур він відносить:

- встановлення демократичних основ суспільства та місцевого самоврядування через виборчий процес;
- планування зібрань, визначення їх структури та регламенту роботи;
- додержання принципів представницької (опосередкованої) та прямої (безпосередньої) демократії;
- передача повноважень на основі вільних та обов'язкових мандатів;
- обрання політичних лідерів та керівників громад визначеною групою виборців;
- обговорення та прийняття рішень шляхом голосування на зібраннях, що можуть бути звичайними зборами, конференціями або з'їздами;
- регулярне обговорення актуальних проблем державного та суспільного життя та проєктів їх вдосконалення;
- підтвердження результатів демократичного обговорення суспільних рішень шляхом голосування або референдуму;
- рішення приймаються під час відкритого або таємного голосування на зібраннях громадян простою або кваліфікованою більшістю, консенсусом;
- загальнонародне голосування з приводу будь-якого важливого питання держави і суспільства відбувається шляхом референдуму;
- конкуренція та дискусія під час відкритого обговорення кандидатур на виборах або питань, поставлених на голосування або референдум;
- дослідження громадської думки, наприклад, під час соціологічних досліджень;
- звітність, перед членами громади, обраних керівників;
- протестування, блокування, відкликання рішень;
- відкритість всіх аспектів державної та суспільної діяльності;
- конструктивна критика та самокритика;
- контроль та самоконтроль діяльності державних службовців та членів громадянського суспільства;
- накладання відповідальності за виконання рішень тощо [2, с. 33-34].

У світлі викладених принципів та процедур, демократія як система виявляється динамічною та складною. Вона підтримується не лише електоральним процесом, а й широким спектром участі та контролю громадян у владних структурах.

Існують думки, що демократія – найгірша форма держави. Однак, деякі вірять, що демократія – це метод, важливий інструмент для вирішення конфлікту інтересів та ідей у безпечний, пристойний спосіб, метод завершення суперечки рішенням, яке ухвалила більшість. І, що дуже важливо, це спосіб позбутися уряду шляхом виборів, коли цього бажає більшість.

Проте, слід зазначити, що сама по собі демократія не є кінцевою метою. Це нескінченний процес, і вона не обов'язково повинна миттєво вирішувати проблеми. Бо саме демократія передбачає плюралізм думок і в такому разі завжди знайдуться ті, у кого думка буде відрізнятися від інших.

У підсумку зазначимо, що демократія, як концепція, безперечно, несе в собі значний потенціал для створення справедливого та прозорого суспільства. Вона базується на принципах рівності, свободи та участі громадян у владних процесах, що робить її однією з найбільш захищених та гідних форм управління. Проте, на практиці ми часто стикаємося з викликами і недоліками демократичного управління, такими як корупція, вплив вузьких груп на прийняття рішень, або недостатня участь громадян у владних процесах. Тому важливо постійно працювати над удосконаленням демократичних інститутів та процесів, забезпечуючи більшу відкритість, відповідальність та участь громадян. Тільки за умови постійної роботи над зміцненням та розвитком демократії ми можемо говорити про її ефективність і відповідність потребам сучасного суспільства.

Список використаних джерел

1. Доморослий В. І. Основи демократії (для студентів неспеціальних факультетів усіх форм навчання): навч. посіб. Умань: Сочінський М.М., 2021. 158 с.

2. Рибалка В.В. Самовчитель демократії для юної та дорослої особистості: метод. посіб. Київ: Талком, 2019. 208 с.

УДК 343.163:159.9

Сенченко Н.М., канд. юрид. наук, доцент, доцент кафедри кримінального права та правосуддя

Стрижак А.О., канд. юрид. наук, доцент кафедри кримінального права та правосуддя, начальник відділу організації прийому громадян, розгляду звернень та запитів Чернігівської обласної прокуратури
Національний університет «Чернігівська політехніка», м. Чернігів, Україна

ПСИХОЛОГІЧНА СТРУКТУРА ДІЯЛЬНОСТІ ПРОКУРОРА В СУД

Прокурор виступає в судовому процесі як державний обвинувач, оскільки підтримує публічне обвинувачення від імені держави і народу[1].

Беручи участь у судовому розгляді, прокурор виконує послідовно певні дії: вивчає матеріали кримінального провадження, готуючись до участі в суді; бере участь у підготовчому судовому засіданні щодо вирішення питання про призначення справи до розгляду; бере участь у процесі судового розгляду, у допиті обвинувачених, потерпілих та свідків, експертів, бере участь у дискусії із представниками захисту; готує та проголошує в суді обвинувальну промову. Прокурор повинен сприяти успішному пошуку істини та законному здійсненню всіх судових процедур.

Підтримуючи перед судом державне обвинувачення, прокурор бере активну участь у дослідженні доказів, формує для себе модель події та представляє свої міркування суду щодо застосування кримінального закону та міри покарання щодо підсудного. Якщо внаслідок судового розгляду прокурор приходить до переконання, що результати судового розгляду не підтверджують пред'явленого підсудному обвинувачення, він зобов'язаний відмовитися від обвинувачення та викласти суду мотиви відмови (ст.340 КПК України) [2]. Обвинувальна промова прокурора має місце відразу після закінчення судового слідства. Вона відображає кульмінаційний момент психологічного конфлікту в судовому розгляді та має величезний соціально-психологічний ефект, протікаючи зазвичай на тлі напруженого очікування та активного інтересу всіх присутніх у залі судового засідання. Ця мова зазвичай має категорично ствердний, наступальний характер

як протест суспільства проти «зла та злочинності», як символ невідворотності покарання за злочини проти особистості та держави.

Промова прокурора вимагає високого професіоналізму, вміння глибоко та оперативно аналізувати різноманітність фактів, що наводяться в суді, дати оцінку всім доказам, а не докладно їх переказувати. Прокурор повинен здійснити ретельний синтез усіх об'єктивних та суб'єктивних аспектів складу кримінального правопорушення, співвіднести його із статтями закону про кримінальну відповідальність та обґрунтувати правильність його застосування в даному конкретному випадку.

Прокурор повинен проявити себе майстром психологічного аналізу особистості підсудного та особистості потерпілого, чії індивідуальні особливості (характер, моральний образ, мотивації) мають бути враховані щодо міри покарання. Тим самим прокурор показує свою юридичну та психологічну культуру, розуміння психологічних механізмів вчинків людей, наявність емпатії – співпереживання стражданням та труднощів людей.

Однак, мова прокурора не повинна містити лише пафос обвинувачення та викриття антисоціальних рис особистості підсудного, а має висвітлювати можливі перспективи його подальшої ресоціалізації, особливо у випадках, коли розглядається справа за участю неповнолітніх обвинувачених.

А.Ф.Кони зазначав, що найуважнішим слухачем промови прокурора є підсудний[3]. Нерідко він при цьому вже сам себе засудив найстрашнішим судом – судом своєї совісті. Вислуховуючи засудження свого кримінального правопорушення, він повинен почути і кілька слів, що обнадіюють.

Зазвичай прокурори не акцентують увагу суду на обставинах, що пом'якшують вину, і вимагають максимальну міру покарання. Пропонуючи її, прокурор має назвати його вид, термін, умови відбування. А для цього він повинен добре уявляти ці умови, а також глибоко зрозуміти особистість обвинуваченого, якому ці умови призначаються. Наголошуючи на тяжкості кримінального правопорушення та характеризуючи особистість підсудного, прокурор не повинен захоплюватися «згущенням фарб», а тим більше допускати приниження людської гідності (у такому разі суддя має право зробити йому зауваження).

З гуманістичних традицій юриспруденції, А.Ф. Кони наголошував про неприпустимість спрямованості промови прокурора лише на односторонню викривальну позицію, неправомірно широкі узагальнення щодо негативних властивостей особистості підсудних; необхідна стриманість у слові, неприпустимі образи особистості[3]. Неправомірно довільне розширення прокурором обтяжуючих вину обставин, включаючи у яких невизнання підсудним своєї вини, дачу суперечливих показань, відмова від дачі показань.

Зазначені обставини важливо враховувати, тим більше, що підсудний ще не визнаний судом винним.

Важливим є стиль і логічна структура промови прокурора, його ораторське мистецтво, а також його вміння підтримувати свій високий імідж державного обвинувача. Мова має бути суворою, помірно емоційною, гучною, з гарною дикцією, переконливою та доступною для розуміння всіма присутніми. У ній не повинно бути позерства, зайвого пафосу, гордовитості. У промові повинні бути суворі докази. При цьому ні очевидність фактів, ні визнання провини обвинуваченим не знімають з прокурора обов'язків доведення обвинувачення.

Прокурор зобов'язаний ретельно проаналізувати всі виправдувальні версії, які висуюються на судовому розгляді захисниками та обвинуваченими.

Полеміка з адвокатами вимагає від прокурора особливої професійної майстерності у відстоюванні своєї стратегічної позиції. Він повинен точно помічати і виділяти всі обставини, що не підтвердилися, і виключати їх із обвинувачення, а також відмовитися від

обвинувачення, якщо матеріали судового слідства не підтверджують пред'явленого звинувачення (ст. 340 КПК) [2].

У мотиваційній сфері прокурора особливо значні такі стимули, як переконання у правоті закону, необхідність боротьби зі злочинністю, професійний обов'язок, патріотизм, безкомпромісність.

У сфері професійних цілей та прийняття рішень у прокурора домінують такі завдання, як покарання злочинців та захист потерпілих, боротьба за справедливість, контроль за дотриманням закону, захист інтересів громадян та держави.

До практичних дій прокурора можна віднести такі, як підготовка промови, робота з документацією, ведення допиту осіб у судовому засіданні, дискусія з адвокатом, вивчення висновків експертів.

Оцінка результатів власних дій, а також дій захисту та постановленого судом вироку дає прокурору певний обсяг результативної інформації. З урахуванням цієї інформації прокурор підсумовує, чи досягнуто його стратегічну мету у конкретному судовому процесі і у зв'язку або вважає справу успішно завершеною, або організує систему наступних дій з метою змінити небажаний для нього результат .

Уся поведінка прокурора як представника держави повинна бути підкорена моральній самодисципліні: неприпустиме його зневажливе чи глузливе ставлення до кого б не було, суперечки з членами суду чи адвокатами. Усім має бути очевидним, що його інтереси – це інтереси суспільства[3, с.108].

До професійно-важливих властивостей особистості прокурора, які відіграють істотну роль успішності його діяльності, слід віднести такі особливості.

1. Особливості когнітивних процесів: аналітико-синтетичні властивості мислення, його теоретичність, логічність; висока культура мови, лаконічність, гарна дикція, твердість; стійкість та концентрація уваги; міцність та великий обсяг довготривалої пам'яті, прогнозування; відтворююча та творча уява.

2. Особливості регуляторних процесів: а) емоційні якості (високе почуття відповідальності, соціальна спрямованість емоцій, емоційне піднесення, чесність, мужність); б) волеволі якості (принциповість, лідерство, наполегливість, самоконтроль).

3. Особливості комунікативних процесів: соціальна активність; екстравертивність; вербальна активність; сугестивність впливу; виразність і моторна стриманість миміки та пантоміміки.

Розглянуті сторони прокурорської діяльності в його обвинувальній промові виступають у комплексі, але кожна вирішує при цьому свої завдання. І чим більш гармонійна професійна структура особистості прокурора, тим вище рівень компетентності, навичок і умінь, професіоналізму в цілому в його діяльності державного обвинувача.

Список використаних джерел

1. Про прокуратуру: Закон України від 14.10.2014 р. №1697-VII. *Відомості Верховної Ради України*. 2015. № 2-3. Ст. 12. URL: <https://zakon.rada.gov.ua/laws/show/1697-18#Text> (дата звернення: 01.04.24).
2. Кримінальний процесуальний кодекс України від 13 квітня 2012 року № 4651-VI. *Відомості Верховної Ради України*. 2013. № 9-10, № 11-12, № 13, ст. 88. URL: <https://zakon.rada.gov.ua/laws/show/4651-17#Text> (дата звернення: 01.04.24).
3. Коні А.Ф. Вибрані твори. Статті та нотатки. Судові промови. Спогади. Юр.літ. 1956. 879 с.
4. Юридична психологія: навч.-метод. посіб. щодо самостійного вивчення дисципліни. Державний вищий навчальний заклад “Українська академія банківської справи Національного банку України”. Суми : ДВНЗ “УАБС НБУ”, 2014. 145 с.

Сенченко Н.М., канд. юрид. наук, доцент, доцент кафедри кримінального права та правосуддя

Національний університет «Чернігівська політехніка», м. Чернігів, Україна

ОКРЕМІ АСПЕКТИ МЕТОДИКИ РОЗСЛІДУВАННЯ КРИМІНАЛЬНИХ ПРАВОПОРУШЕНЬ В СФЕРІ ОБІГУ НАРКОТИЧНИХ ЗАСОБІВ, ПСИХОТРОПНИХ РЕЧОВИН, ЇХ АНАЛОГІВ АБО ПРЕКУРСОРІВ

Вагомою проблемою кримінального судочинства України стала різноманітність способів вчинення окремих видів кримінальних правопорушень, що вимагають розробки нових технологій їхнього розслідування.

Особлива увага законодавчих та правоохоронних органів останнім часом час прикута до проблеми стрімкого поширення нових форм наркотичних засобів та психотропних речовин. Крім цього, значні складнощі у розслідуванні викликають нові способи вчинення кримінальних правопорушень у сфері незаконного обігу наркотичних засобів, психотропних речовин, їх аналогів або прекурсорів – поширення через телекомунікаційну мережу «Інтернет», яка активно використовується збувачами наркотичних засобів та психотропних речовин, що у злочинному побуті мають назви "спайси", "солі", "дизайнерські наркотики". Окремі групи наркотичних засобів, такі як пальні суміші, поширюються під виглядом різноманітних чаїв, лікувальних трав.

Окрім цього мережа «Інтернет» дозволяє виробляти безконтактну оплату коштів за наркотичні речовини. Окрім збувача наркотичних засобів, основну роль у складі злочинної групи мають організатори, виробники, переробники, перевізники, посередники. В окрему категорію суб'єктів кримінальних правопорушень можна виділити членів злочинної групи, які виконують роль «закладника» партій, що розфасовані по схованках, взаємодія з якими відбувається в безконтактний спосіб спілкування. Звісно, скоєння кримінального правопорушення в такий спосіб значно ускладнює процес доказування причетності певних осіб до його вчинення. Так, у провадженнях, пов'язаних зі збутом наркотичних засобів органам, що уповноважені на здійснення досудового розслідування також необхідно встановити джерело походження предметів, які вилучені законом з обігу, їх вид, розмір, причини та умови, які сприяли вчиненню кримінального правопорушення, а також мотив, мету, умисел особи, що знаходить своє відображення у постанові Пленуму Верховного Суду України № 4 від 26.04.2002 «Про судову практику в справах про злочини у сфері обігу наркотичних засобів, психотропних речовин, їх аналогів або прекурсорів» [1].

У зв'язку з цим під час розслідування сучасних видів кримінальних правопорушень у сфері обігу наркотичних засобів, психотропних речовин, їх аналогів або прекурсорів, необхідна ретельна підготовка та провадження слідчих (розшукових) дій, пов'язаних із збиранням доказів безконтактного спілкування та використання телекомунікаційної мережі «Інтернет», як способу вчинення кримінальних правопорушень.

Окрім типових слідчих (розшукових) дій, визначених вимогами Кримінального процесуального кодексу України [2], провадження яких необхідне при розслідуванні кримінальних правопорушень, пов'язаних з обігом наркотичних засобів, психотропних речовин, їх аналогів або прекурсорів (допит, в тому числі одночасний, особистий обшук, обшук або виїмка в житлі, огляд, судова експертиза), доведення безконтактного способу участі у скоєнні кримінальних правопорушень можливі шляхом провадження окремих процесуальних дій. До таких слід віднести: а) аналіз інформації про взаємодію електронних пристроїв збувача, посередника та покупця наркотичних засобів; б) витребування та отримання інформації від банків про фінансові розрахунки з розрахункових рахунків покупців наркотичних речовин; в) вилучення за участю

спеціаліста під час обшуку чи виїмки інформації із електронних носіїв, тобто інформації про спілкування через мережу Інтернет, що проводиться за допомогою комп'ютера, телефону мобільного зв'язку, планшета та інших нових технічних пристроїв, що надають можливість безконтактного, опосередкованого спілкування; г) призначення і проведення судової інформаційно-комп'ютерної експертизи (даних), яка дозволяє завершити формування доказової бази за допомогою експертного висновку з питань, пов'язаних з комп'ютерною інформацією, підготовленою користувачем або породженою (створеною) програмами для організації інформаційних процесів у комп'ютерній системі.

Зважаючи на те, що як схованки найчастіше використовуються різні загальнодоступні місця: електрощитові коробки в під'їздах, отвори у дверних коробках квартир, внутрішні поверхні та двері кабіни ліфта, сміттєві контейнери, шпаківні, зупинки громадського транспорту, необхідно визначати оптимальну тактику огляду місця події з метою виявлення та вилучення наркотичних засобів.

Вилучені під час огляду, обшуку чи виїмки наркотичні засоби або психотропні речовини необхідно запакувати відповідно до загальних криміналістичних рекомендацій. Разом з тим, слід звернути увагу на опис об'єктів, що вилучаються в протоколі і на якість упаковки вилучених об'єктів, що вміщує криміналістичну складову.

Кожна речовина фіксується шляхом фотозйомки, зважується, вилучається і запаковується в необхідну тару або пакет, після чого опечатується слідчим. Слід звернути увагу на те, що невисушені наркотичні засоби рослинного походження необхідно поміщувати в картонні коробки або пакети з невеликими отворами. Адже у поліетиленових мішках та інших щільно закритих упаковках вони швидко пріють (гниють) і стають непридатними для дослідження. Також наголосимо, що певні наркотичні засоби чи психотропні речовини (наприклад, ефедрин) під дією світла та кисню дуже швидко розкладаються. Це, в свою чергу, може унеможливити їх дослідження в подальшому.

При описі консистенції речовини, що вилучається, слід вказати її фізичний стан: мазеподібний (м'яка структура, легко розподіляється по поверхні, не розтікається); смолоподібне (густа структура, деформується при натисканні, змінюючи форму); тверде (не змінює форми); в'язке (прилипає до поверхні, до рук). Опис кольору речовини також має суттєве криміналістичне значення при описі у протоколі, зважаючи на дві складові. Перша полягає в тому, що на сприйняття кольору впливає суб'єктивний фактор: один і той же спектр кольору кожна людина може сприймати та описувати за своїм баченням. Друга стосується того, що під впливом фізичних факторів (вологість повітря, температура в приміщенні, при транспортуванні, проникнення сонячного світла) вилучена речовина до початку експертного дослідження може повністю змінити колір. Рекомендується при описі кольору все ж таки уникати категоричних визначень кольору. У протоколі бажано при описі сприйняття кольору використовувати певне формулювання: «...колір сприймається, як від світло-бежевого до коричневого...». Аналогічних рекомендацій слід дотримуватись при описі запаху речовини: «... запах відчувається, як запах оцту...».

Удосконалення законодавства, підвищення якості розкриття та розслідування кримінальних правопорушень, розробка нових методичних рекомендацій щодо організації їх розслідування, пов'язаних із незаконним обігом сучасних видів наркотичних засобів та психотропних речовин, комплексно сприяють ефективному протидії поширенню наркоманії в країні та порятунку життя людей.

Список використаних джерел

1. Постанова Пленуму Верховного Суду України від 26.04.2002 № 4 «Про судову практику в справах про злочини у сфері обігу наркотичних засобів, психотропних речовин, їх аналогів або прекурсорів». URL: <https://zakon.rada.gov.ua/laws/show/v0004700-02> (дата звернення: 03.09.2023).

2. Кримінальний процесуальний кодекс України від 13 квітня 2012 року № 4651-VI. *Відомості Верховної Ради України*. 2013. № 9-10, № 11-12, № 13, Ст. 88.

Суярко К. О., здобувачка вищої освіти гр. АЮ-211
Науковий керівник – **Литвиненко В. М.**, канд. юрид. наук, доцент
Національний університет «Чернігівська політехніка», м. Чернігів, Україна

ПРО ОКРЕМІ НОВІТНІ ПІДСТАВИ ПРИПИНЕННЯ ТРУДОВОГО ДОГОВОРУ

Від початку повномасштабного вторгнення українське законодавство зазнало глобальних змін, так само, як і розвиток відносин між державою та громадянами. Особливу увагу було приділено трудовому законодавству у зв'язку зі зміною трудових відносин, які воно регулює. Дуже важливим є фактор реагування влади на потреби роботодавців та працівників. Зміна трудових відносин, яка викликана воєнними діями, стала причиною зміни законодавства.

Сьогодні, поширеним є припущення про те, що під час війни «звільняти можна швидко і легко», хоча насправді, законодавство не надає великих можливостей для роботодавця щодо припинення трудових відносин.

Через дії, що пов'язані з агресією російської федерації, були внесені доповнення до загальних підстав припинення трудового договору. Такими підставами є:

- смерть роботодавця - фізичної особи або набрання законної сили рішенням суду про визнання такої фізичної особи безвісно відсутньою чи про оголошення її померлою (пункт 8-1 частини 1 статті 36 Кодексу законів про працю (далі - КЗпП)).

- смерть працівника, визнання його судом безвісно відсутнім або оголошення померлим (пункт 8-2 частини 1 статті 36 КЗпП).

- відсутність працівника на роботі та інформації про причини такої відсутності понад чотири місяці поспіль (пункт 8-3 частини 1 статті 36 КЗпП) [1].

Варто зазначити, що для використання однієї з цих підстав необхідні певні умови. Наприклад, при звільненні через тривалу відсутність необхідно підтвердити два фактори: по-перше, працівник не з'являвся на робочому місці протягом чотирьох місяців або більше. Така відсутність не може перериватися, адже, якщо з цього строку працівник з'явився хоча б на один день – то така підстава не є актуальною. По-друге, у роботодавця повністю відсутня інформація щодо причин відсутності працівника, неможливо використати таку підставу, якщо особа змінила місце проживання та просто ігнорує трудові обов'язки. Підстава для звільнення через відсутність протягом чотирьох місяців, буде актуальною і після завершення воєнного стану [2].

У законодавстві визначено, що смерть працівника, визнання його судом безвісно відсутнім або оголошення померлим, є також підставою припинення трудового договору. Тобто, у разі смерті працівника роботодавець повинен оформити припинення з ним трудових відносин: видати відповідний наказ, виплатити всі належні померлому працівникові суми його членам сім'ї. Згідно чинного законодавства, якщо заробітна плата не була отримана членами сім'ї померлого, то вона входить до складу спадщини (ст. 1227 ЦК) [3].

Якщо помер або безвісно відсутній роботодавець, то в такому разі працівник подає в найближчий центр зайнятості такі документи як: документи, що посвідчують фізичну особу, заяву про припинення трудового договору з викладенням відповідної інформації про смерть роботодавця - фізичної особи, копії документів, що підтверджують смерть та інші відомості про роботодавця, копію примірника трудового договору або наказу про прийняття на роботу. Датою припинення трудового договору вважається день подання заяви працівником, після цього центр зайнятості повідомляє про припинення дії трудового договору працівнику та іншим державним інстанціям [4].

Крім того, у статті 36 КЗпП України, передбачені й інші випадки припинення трудових правовідносин: розірвання трудового договору з ініціативи працівника, з

ініціативи роботодавця, на вимогу профспілкового чи іншого уповноваженого на представництво трудовим колективом органу та інші.

Серед підстав розірвання трудового договору з ініціативи роботодавця привертає до себе увагу п. 10 ст. 40 КЗпП – звільнення через призов або мобілізацію роботодавця - фізичної особи під час особливого періоду. Така підстава припинення трудового договору здійснюється без попередньої згоди виборного органу первинної профспілкової організації. Проте, відповідно до КЗпП, якщо працівник був звільнений через обставини, які не залежать від нього, такі як мобілізація роботодавця у зв'язку з особливим періодом, такий роботодавець - фізична особа повинен виконати свої обов'язки, визначені статтею 47 КЗпП, протягом місяця після звільнення з такої військової служби без застосування санкцій та штрафів [1].

Окрім загальних підстав звільнення працівника роботодавцем, існують й додаткові підстави розірвання трудового договору з ініціативи роботодавця, які визначені статтею 41 КЗпП, яка також була доповнена відповідними підставами розірвання трудового договору у зв'язку з воєнною агресією. До таких підстав належить неможливість забезпечення працівника роботою, визначеною трудовим договором, у зв'язку із знищенням (відсутністю) виробничих, організаційних та технічних умов, засобів виробництва або майна роботодавця внаслідок бойових дій (п. 6 ст. 41 КЗпП) [1]. Така проблема виникає по всій території України, через щоденні обстріли страждають не тільки люди, а й будівлі, а отже й підприємства. Дану процедуру можна віднести до аналогу звільнення за скороченням, однак з деяким спрощенням процедури [2].

Інша підстава припинення трудового договору - розірвання трудового договору за власною ініціативою працівника. Стаття 4 Закону України «Про організацію трудових відносин в умовах воєнного стану» передбачає, що працівник вправі звільнитись за власним бажанням у строк, який він зазначить у заяві про звільнення, у разі коли підприємство розташоване в зоні бойових дій та присутня загроза життю та здоров'ю працівника [5], без необхідності повідомлення роботодавця за два тижні. Тобто, для розірвання трудового договору працівником в строк в який він просить з'явилась ще одна поважна причина.

Підводячи підсумки можна зазначити: 1) воєнний стан кардинально вплинув на всі сфери життя українців, включаючи й трудову діяльність, у зв'язку з чим, до чинного законодавства були внесені зміни, наприклад, доповнено загальні підстави припинення трудового договору; 2) через російську агресію були доповнені підстави розірвання трудового договору з ініціативи роботодавця; 3) розширились поважні причини для розірвання трудового договору з ініціативи працівника в строк про який він просить.

Список використаних джерел

1. Кодекс законів про працю України: Закон України від 10.12.71 № 322-VIII. URL: <https://zakon.rada.gov.ua/laws/show/322-08#Text> (дата звернення: 21.04.2024)
2. Летиц І. Звільнення працівників під час війни: особливості правового регулювання. *Судова практика*. 2023 URL: https://jurliga.ligazakon.net/aktualno/13432_zvlnennya-pratsvnikv-pd-chas-vyni-osoblivost-pravovogo-regulyuvannya.
3. Цивільний кодекс України: Закон України від 19.06.2003, № 980-IV. URL: <https://zakon.rada.gov.ua/laws/show/435-15#n5734> (дата звернення: 21.04.2024)
4. Про затвердження Порядку припинення трудового договору у разі смерті роботодавця - фізичної особи або набрання законної сили рішенням суду про визнання такої фізичної особи безвісно відсутньою чи про оголошення її померлою: Постанова Кабінету Міністрів України від 14 жовтня 2022 р. № 1172. URL: <https://zakon.rada.gov.ua/laws/show/1172-2022-%D0%BF#Text> (дата звернення: 21.04.2024).
5. Про організацію трудових відносин в умовах воєнного стану: Закон України від 01.07.2022 № 3494-IX. URL: <https://zakon.rada.gov.ua/laws/show/2136-20#Text> (дата звернення: 21.04.2024).

Трач В.В., здобувачка вищої освіти група КЮ-232
Науковий керівник – **Козинець О. Г.**, канд. іст. наук, доцентка, доцентка кафедри
правоохоронної діяльності та загальноправових дисциплін
Національний університет «Чернігівська політехніка», м. Чернігів, Україна

ПОНЯТТЯ ЮРИДИЧНИХ ГАРАНТІЙ ПРАВ ЛЮДИНИ

У контексті формування й становлення правової демократичної держави та розвитку громадянського суспільства в Україні, важливу роль відіграють юридичні гарантії прав та свобод людини. Ці гарантії передбачають насамперед юридичну відповідальність держави, її органів та посадових осіб за порушення прав та законних інтересів людини. Крім того, вони сприяють підвищенню значущості та рівня реалізації права, а також вдосконаленню правової культури суспільства. Тому дослідження та пошуки ідей до вдосконалення поняття юридичних гарантій прав людини на сьогодні є важливим та актуальним.

Проголошення будь-якого права людини, навіть того, що закріплене відповідними актами держави та її органів, ніщо без реальних гарантій — юридичних засобів, призначення яких полягає у забезпеченні повного і безперешкодного здійснення людиною своїх прав і свобод, охорони від посягань, які несуть протиправний характер і їх захисту від будь-яких незаконних порушень.

На практиці реалізація прав і свобод забезпечується такою важливою категорією гарантій, як юридичні (правові), що являють собою правові засоби, за допомогою яких реалізуються, охороняються, захищаються права й свободи громадян, поновлюються порушені права. Додержання юридичних гарантій є однією з головних умов забезпечення законності та правопорядку в державі і в усіх галузях життя суспільства [2, с. 13-14].

Таким чином, серед юридичних гарантій прав людини можна виокремити наступні. Перш за все — це право знати власні права і обов'язки, право на доступ до безоплатної допомоги юристів, зокрема на судовий захист та подання апеляції на рішення, котрі були ухвалені органами державної влади, на відшкодування за кошт держави шкоди, яка була заподіяна їх рішеннями, а також право на встановлення юридичної відповідальності за порушення або обмеження прав людини.

Юридичними гарантіями виступає також і система таких специфічних юридичних конструкцій, як презумпція невинуватості, неможливість зворотної дії закону, що встановлює або посилює юридичну відповідальність за правопорушення, неможливість бути двічі притягнутим до юридичної відповідальності за одне й те саме правопорушення [2, с. 456-460].

Окрім цього, до таких гарантій слід віднести і звернення людини за захистом своїх прав до національних правозахисних установ. В Україні це Уповноважений Верховної Ради з прав людини, суди, адвокатура та Конституційний Суд України.

Важливим є те, що поруч з внутрішньодержавними правовими засобами, які забезпечують реалізацію прав, свобод та обов'язків людини Конституція України передбачає також і міжнародні. Так, відповідно до Основного Закону України кожен має право після використання всіх національних засобів правового захисту звертатися до міжнародних судових установ чи до органів міжнародних організацій, членом або учасником яких є наша країна для захисту своїх прав [3].

Виходячи з вищезазначеного, можна стверджувати, що саме юридичні гарантії у найбільшій мірі і складають механізм реалізації людських та громадянських прав, у який входять такі елементи.

По-перше, закріплення гарантій прав і свобод на юридичному рівні. Так, Конституція України у ст. 21 закріпила права і свободи людини невідчужуваними та

непорушними, а статтею 22 визначила, що права не скасуються та не будуть звужені у випадку прийняття нових законів [3].

По-друге, створення широкої системи охорони й захисту державою прав і свобод, яка забезпечувала б їхнє реальне використання та досить надійний захист від будь-яких незаконних посягань.

По-третє, розвиток громадсько-політичної активності громадян, формування свідомого ставлення до використання прав і свобод, підвищення рівня правової культури.

По-четверте, контроль на державному та громадському рівні за станом забезпечення прав, свобод і обов'язків. Державний контроль у вказаній сфері покладається на досить широкий спектр державних органів. Опираючись на ст. 102 Основного Закону України, можна говорити про те, що Президент виголошується гарантом прав людини і громадянина, а відповідно до ст. 116 Конституції Кабінет Міністрів України вживає заходів для забезпечення прав і свобод людини [3]. Але варто відзначити, що необхідно забезпечити більш ефективне та повноцінне втілення гарантій прав людини на практиці, зважаючи на те, що навіть найпотужніший у механізмі держави орган державної влади не може створити належні умови і засоби реалізації прав і свобод без дієвого законодавства та належної взаємодії з іншими органами державної влади та суспільством.

Отже, поняття юридичних гарантій прав людини є не лише теоретичним концептом, але й практичною реальністю, що визначає основні принципи та механізми їх забезпечення в правовій системі кожної держави. Юридичні гарантії становлять фундаментальну основу для захисту прав і свобод людини, яка забезпечує можливість користуватися своїми правами повно та безперешкодно.

Список використаних джерел

1. Коцан-Олинець Ю. Я. До питання про гарантії прав і свобод людини та громадянина: сучасне теоретико-правове узагальнення. *Наукові записки Інституту законодавства Верховної Ради України*. 2014. № 2. С. 12-16.
2. Цвік М. В., Петришин О. В., Авраменко Л.В. та ін. Загальна теорія держави і права: підруч. для студ. юрид. вищ. навч. закл. Харків: Право, 2009. 584 с.
3. Конституція України: Відомості Верховної Ради від 1 січня 2020 р. № 254к/96ВР. URL: https://zakon.rada.gov.ua/laws/show/254%D0%BA/96-%D0%B2%D1%80#Text_ (дата звернення: 01.04.2024).

УДК 349.22:331.106

Трач В. В., здобувачка вищої освіти гр. КЮ-232

Науковий керівник – **Литвиненко В. М.**, канд. юрид. наук, доцент
Національний університет “Чернігівська політехніка”, м. Чернігів, Україна

НОВІТНІ ВИДИ ТРУДОВИХ ДОГОВОРІВ

За останнє десятиліття сучасний ринок праці України пережив значні зміни, обумовлені глобалізацією, інформатизацією та іншими чинниками, що призвели до виникнення й розвитку новітніх тенденцій у сфері трудового права, зокрема й у регулюванні трудових відносин.

Загальновідомо, що однією з підстав виникнення трудових правовідносин є трудовий договір. Згідно з Кодексом законів про працю України (далі - КЗпП) трудовим договором є : “угода між працівником і роботодавцем (роботодавцем - фізичною особою), за якою працівник бере на себе обов'язок виконувати роботу, яка визначена цією угодою, а роботодавець зобов'язується виплачувати працівникові заробітну плату і забезпечувати умови праці, необхідні для виконання роботи, передбачені законодавством” [1].

Що стосується видів трудових договорів, то аналіз чинного законодавства дозволяє визначити наступні: трудові договори залежно від строку дії поділяються на безстрокові, що укладаються на невизначений строк, на визначений строк, встановлений за погодженням сторін та такі, що укладаються на час виконання певної роботи; трудові договори залежно від

форми поділяються на усні, письмові, зокрема й контракт; трудові договори залежно від статусу працівника поділяються на договори з неповнолітніми, з державними службовцями, з іноземцями (особами без громадянства), з особами з інвалідністю та інші.

Однак, за останні роки КЗпП зазнав досить вагомих змін. Законом України “Про внесення змін до деяких законодавчих актів України щодо вдосконалення правового регулювання дистанційної, надомної роботи та роботи із застосуванням гнучкого режиму робочого часу” було закріплено деякі окремі види трудових договорів, зокрема договори про дистанційну та надомну роботу [2].

В умовах воєнного стану застосування надомної та дистанційної роботи набуло особливого практичного значення, адже стало одним зі способів збереження трудових відносин та організації праці у відносній безпеці.

Так, відповідно до ст. 60¹ КЗпП: «надомна робота - це форма організації праці, за якої робота виконується працівником за місцем його проживання або в інших визначених ним приміщеннях, що характеризуються наявністю закріпленої зони, технічних засобів, необхідних для виробництва продукції, надання послуг, виконання робіт або функцій, передбачених установчими документами, але поза виробничими чи робочими приміщеннями роботодавця» [1].

Характерним для надомної роботи є те, що робоче місце працівника залишається сталим та не може бути змінено за ініціативою працівника без згоди роботодавця у спосіб, який визначений трудовим договором.

Також варто відзначити, що забезпечення засобами виробництва, матеріалами та приладдям, яке необхідне для виконання працівником надомної роботи, покладається на роботодавця, якщо трудовий договір не передбачає інше.

Наступним видом трудового договору, який з'явився у КЗпП є трудовий договір про дистанційну роботу. Дистанційна робота відповідно до ст. 60² є: «формою організації праці, за якої робота виконується працівником поза робочим приміщенням чи територією роботодавця, в будь-якому місці за вибором працівника та з використанням інформаційно-комунікаційних технологій» [1].

Особливостями цього виду трудового договору є не обмеження працівників територією і робочим місцем, що дає можливість працювати поза підприємством роботодавця з використанням відповідних технологій.

Не менш важливим є те, що за трудовим договором про дистанційну роботу працівник має право розподіляти робочий час на власний розсуд, але в межах норм трудового законодавства. Типові форми договорів про дистанційну і надомну роботу затверджені Постановою Кабінету Міністрів України від 5 травня 2021 року [3].

Окрім цього, Законом України “Про внесення змін до деяких законодавчих актів України щодо врегулювання трудових відносин з нефіксованим робочим часом” було доповнено КЗпП статтею 21¹ “Трудовий договір з нефіксованим робочим часом”. Це особливий вид трудового договору, умови якого не передбачають конкретний час виконання роботи, а обов'язок працівника виконувати роботу виникає виключно у разі надання роботодавцем передбаченої цим трудовим договором роботи без гарантування того, що така робота буде надаватися постійно, але з дотриманням умов оплати праці [4].

Важливо, що роботодавець самостійно визначає необхідність та час, коли працівник має бути залучений до роботи, обсяг роботи та відповідно до трудового договору в передбачений строк погоджує з працівником режим роботи та тривалість робочого часу, необхідного для виконання відповідної роботи. Заробітна плата виплачується працівникові, який виконує роботу на підставі трудового договору з нефіксованим робочим часом за фактично відпрацьований час.

Перевагою цього виду трудового договору є те, що у сучасних умовах, при прагненні до максимальної гнучкості в організації праці, законодавець намагається надати працівникам та роботодавцям всі можливості для узгодження оптимального порядку виконання роботи, щоб забезпечити стабільність трудових відносин.

Ще однією новацією відповідно до глави III-Б “Спрощений режим регулювання трудових відносин” КЗпП є трудовий договір в умовах спрощеного режиму регулювання трудових відносин. Застосування такого режиму регулювання трудових правовідносин

передбачає можливість встановлення індивідуальних умов праці працівника безпосередньо у трудовому договорі [1].

У випадку використання спрощеного режиму регулювання трудових відносин, важливо відзначити, що сторони трудового договору мають можливість за взаємною згодою врегульовувати свої відносини щодо виникнення та припинення трудових зобов'язань, визначення умов оплати праці, надбавок, премій, винагород, а також норми робочого часу та відпочинку відповідно до законодавства.

Характерною рисою такого договору є “спрощений” порядок організації документообігу на підприємстві, установі чи організації. Так, вимоги щодо ведення документації з кадрових питань, прийняття локальних нормативних актів та організаційно-розпорядчої документації, в тому числі щодо режиму робочого часу та часу відпочинку, відпусток, а також інших документів з питань, що врегульовуються трудовим договором, не поширюються на роботодавців, які застосовують даний режим [1].

На основі проведеного дослідження можна зробити наступні висновки: 1) у зв'язку зі змінами у трудовому законодавстві з'явилися такі новітні трудові договори: трудовий договір про дистанційну роботу, трудовий договір про надомну роботу, трудовий договір з нефіксованим робочим часом та трудовий договір в умовах спрощеного регулювання трудових відносин; 2) частина цих трудових договорів діють на постійній основі, проте трудовий договір в умовах спрощеного регулювання трудових відносин діє лише протягом воєнного стану і втрачає чинність з дня припинення або скасування воєнного стану.

Список використаних джерел

1. Кодекс законів про працю України: Закон від 10.12.71 № 322-VIII URL: <https://zakon.rada.gov.ua/laws/show/322-08#Text> (дата звернення: 20.03.2024).
2. Про внесення змін до деяких законодавчих актів України щодо удосконалення правового регулювання дистанційної, надомної роботи та роботи із застосуванням гнучкого режиму робочого часу: Закон від 04.02.21 № 1213-IX URL: <https://zakon.rada.gov.ua/laws/show/1213-20#Text> (дата звернення: 22.03.2024).
3. Про затвердження типових форм трудових договорів про надомну та дистанційну роботу: наказ Міністерства розвитку економіки, торгівлі та сільського господарства України від 05.05.21 № 913-21 URL: <https://zakon.rada.gov.ua/laws/show/z0886-21#Text> (дата звернення: 11.04. 2024).
4. Про внесення змін до деяких законодавчих актів України щодо врегулювання трудових відносин з нефіксованим робочим часом: Закон від 18.07.22 № 2421-IX URL: <https://zakon.rada.gov.ua/laws/show/2421-20#Text> (дата звернення: 11.04.2024).

УДК 394.2

Ширай Д.В., здобувачка вищої освіти гр. КЮ-232

Науковий керівник – **Литвиненко В.М.**, канд. юрид. наук, доцент
Національний університет “Чернігівська політехніка”, м. Чернігів, Україна

ДЕЩО ПРО ПРАВОВІДНОСИНИ У СФЕРІ ТРУДОВОГО ПРАВА

Правовідносини та особливості їх виникнення, зміни та припинення в трудовому праві є однією з ключових тем, яка періодично досліджується в науці трудового права, а відповідні наукові дослідження мають велике значення для правильного розуміння та застосування цих правил. Сьогодні виникають різні правові проблеми, пов'язані з організацією та оптимізацією трудових відносин у період воєнного стану, а вирішення давніх законодавчих прогалин та усунення колізій є важливим завданням.

Поняття «трудові правовідносини» розглядається у широкому і вузькому розумінні. Ширший контекст терміну «трудові правовідносини» охоплює різноманітні «правовідносини з приводу праці» (наприклад, відносини щодо зайнятості, основні трудові відносини, відносини щодо захисту трудових прав та законних інтересів).

Вузький контекст терміну «трудові відносини» обмежується специфічними відносинами між працівниками та роботодавцями, що виникають у зв'язку з виконанням трудової функції [1, с.84].

Звідси можна підсумувати, що ширший контекст містить різноманітні аспекти трудових відносин, в той час, як вузький контекст фокусується на конкретних відносинах між працівниками та роботодавцями, пов'язаних з виконанням трудової функції.

Трудові правовідносини - це взаємовідносини між роботодавцем і працівником стосовно виконання певної роботи на умовах, які передбачені законодавством та роботодавцем. У цих відносинах, фізична особа як працівник, перебуває в певній залежності від роботодавця, який створює належні умови праці. Проте законодавство про працю передбачає гарантії для працівника у трудових правовідносинах. Наприклад, працівникам, які переїжджають у зв'язку з прийняттям їх (за попередньою домовленістю) на роботу в іншу місцевість, виплачуються компенсації та надаються гарантії, зазначені в Кодексі законів про працю (далі-КЗпП), крім виплати одноразової допомоги, яка цим працівникам може бути виплачена за погодженням сторін [2].

Сторонами трудових правовідносин є працівник і роботодавець. Працівник - фізична особа, яка працює за трудовим договором (контрактом) на підприємстві, в установі та організації незалежно від форми власності та виду діяльності або у фізичної особи, яка відповідно до законодавства використовує найману працю[3]. Працівником може бути громадянин України, іноземець або особа без громадянства, яка працює на підприємстві, установі або організації за укладеним трудовим договором і виконує певну роботу. Мінімальний вік - шістнадцять років, але за згодою одного із батьків або особи, що його замінює, можуть, як виняток, прийматись на роботу особи, які досягли чотирнадцяти-п'ятнадцяти років згідно КЗпП [2]. Згідно законодавства працівники мають право на відпочинок, право на здорові й безпечні умови праці, на гідне ставлення з боку роботодавця, інших працівників, на об'єднання в професійні спілки та інші права. До обов'язків працівників належить чесно і сумлінно працювати, своєчасно і точно виконувати розпорядження роботодавця, додержувати трудової та технологічної дисципліни, вимог нормативних актів про охорону праці, дбайливо ставитися до майна роботодавця, з яким укладено трудовий договір (ст. ст. 2, 139 КЗпП).

Другою стороною є роботодавець - власник підприємства, установи, організації незалежно від форми власності та виду діяльності або уповноважений ним орган чи фізична особа, яка відповідно до законодавства використовує найману працю [3]. Статус роботодавця також включає права та обов'язки. Роботодавець має право на добір працівників, право на укладення, зміну та розірвання трудових договорів з працівниками, право вимагати від працівника належного виконання робіт. Основними обов'язками є: правильно організувати працю працівників, створювати умови для зростання продуктивності праці, забезпечувати трудову і виробничу дисципліну, неухильно додержувати законодавства про працю і правил охорони праці, здійснювати заходи щодо запобігання та протидії мобінгу (цькуванню), уважно ставитися до потреб і запитів працівників, поліпшувати умови їх праці та побуту (ст. 141 КЗпП) [2].

Аналіз зазначеного дозволяє звернути увагу на те, що права та обов'язки працівника та роботодавця є кореспондуючими.

Важливим елементом будь-яких правовідносин є його зміст. Змістом трудових правовідносин є взаємні кореспондуючі права та обов'язки працівника і роботодавця про які ми говорили вище. Підставою виникнення трудових правовідносин є трудовий договір як одиничний юридичний факт, хоча, як ми знаємо, трудові правовідносини можуть виникати й на основі фактичного складу (наприклад, обрання на посаду та укладення контракту). Уся процедура укладення трудового договору здійснюється згідно з КЗпП та іншими актами трудового законодавства.

Законом України «Про організацію трудових відносин в умовах воєнного стану» від 15 березня 2022р. № 2136-IX передбачено, що у період дії воєнного стану форма трудового договору визначається за згодою сторін, тобто обов'язковість укладення письмових трудових договорів, перелік яких визначено КЗпП, на час воєнного стану не застосовується. З метою оперативного залучення до виконання роботи нових працівників, а також усунення кадрового

дефіциту та браку робочої сили, у тому числі внаслідок фактичної відсутності працівників, які евакуювалися в іншу місцевість, перебувають у відпустці, простої, тимчасово втратили працездатність або місцеперебування яких тимчасово невідоме, роботодавець може укласти з новими працівниками строкові трудові договори у період дії воєнного стану або на період заміщення тимчасово відсутнього працівника. Щодо заробітної плати вона виплачується на умовах, визначених трудовим договором, тобто Закон не позбавляє працівників доплат, премій та інших гарантій в оплаті праці. У разі неможливості виплати заробітної плати через воєнні дії її виплата може бути призупинена до моменту відновлення діяльності підприємства. При цьому роботодавець повинен вживати усіх можливих заходів, щодо забезпечення реалізації права працівників на своєчасне отримання заробітної плати. Неможливість вчасно виплатити заробітну плату через бойові дії не звільняє роботодавця від обов'язку виплатити заробітну плату. Водночас строк виплати заробітної плати може бути відтермінований до моменту відновлення діяльності підприємства[4].

Враховуючи вищевикладене можна зробити висновки: 1) трудові правовідносини - це взаємовідносини між працівником і роботодавцем, що виникають у зв'язку з працею; 2) підставою виникнення трудових правовідносин є трудовий договір; 3) суб'єктами трудових правовідносин є працівник при досягненні певного віку та роботодавець; 4) Закон України «Про організацію трудових відносин в умовах воєнного стану» визначає особливості трудових правовідносин працівників усіх підприємств, установ, організацій незалежно від форм власності, виду діяльності та галузевої належності на період дії воєнного стану, введеного відповідно до Закону України «Про правовий режим воєнного стану».

Список використаних джерел

1. Швець В.О. Трудові правовідносини та їх основні ознаки. *Прикарпатський юридичний вісник*. 2018. Вип. 1. Т. 5. Ч. 2. С. 84-87 (дата звернення: 21.03.2024)
 2. Кодекс законів про працю України: Закон України від 10.12.71 №322-VIII URL: <https://zakon.rada.gov.ua/laws/show/322-08#Text> (дата звернення: 24.03.2024)
 3. Про професійний розвиток працівників: Закон України від 12.01.2012 № 4312-VI URL: <https://zakon.rada.gov.ua/laws/show/4312-17#Text> (дата звернення: 10.04.2024)
 4. Про організацію трудових відносин в умовах воєнного стану: Закон України від 15.03.22 № 2136-IX URL: <https://zakon.rada.gov.ua/laws/show/2136-20#Text> (дата звернення: 12.04.2024)
-

**ПІДСЕКЦІЯ – АНАЛІТИКА ТРАНСФОРМАЦІЇ:
ФІЛОСОФСЬКИЙ ТА СУСПІЛЬНО-ПОЛІТИЧНИЙ ВИМІРИ**

**SUBSECTION – ANALYTICS OF SOCIETY TRANSFORMATION:
PHILOSOPHICAL AND SOCIO-POLITICAL DIMENSIONS**

УДК [368:330.567.28]:338.25

Акінчиць О. А., здобувач третього (освітньо-наукового) рівня вищої освіти,
гр. АСД072-22

Науковий керівник – **Киселиця С. В.**, кандидат філос. наук, доцент
Національний університет «Чернігівська політехніка», м. Чернігів, Україна

**МЕНТАЛЬНІ ФАКТОРИ ОПТИМІЗАЦІЇ СТРАХОВОЇ ПОВЕДІНКИ
УКРАЇНСТВА В УМОВАХ ВІЙСЬКОВОГО СТАНУ**

Українці та українки мають унікальні господарські якості, що витікають із фізико-географічних [1, 2, 3], економіко-технологічних, соціально-політичних, морально-психологічних та інших факторів. Спробуємо дослідити деякі із них.

По-перше, важливо відзначити, що рівень страхування в Україні відносно низький порівняно з іншими європейськими країнами. Частково це пов'язано з відсутністю довіри до страхових компаній, оскільки багато людей вважають їх ненадійними та корумпованими. Як наслідок, багато очільників домогосподарств в Україні не купують страхові продукти, наражаючись на різноманітні ризики та невизначеність.

По-друге, страховий ринок в Україні характеризується високим рівнем неформальності. Багато господарів-господарок (домогосподарств) купують страховку в неофіційних або напівофіційних постачальників, таких як друзі, члени родини або неофіційні брокери. Це частково пояснюється відсутністю прозорості та довіри до офіційного сектору страхування, а також високими витратами, пов'язаними з офіційними страховими продуктами. Населення більше довіряє людям які вже мають певний досвід користування страховими продуктами або мають певні знання, досвід щодо використання страхування як інструменту забезпечення власного майна, здоров'я, тощо...

По-третє, види страхових продуктів, популярні (серед домогосподарств) в Україні, здебільшого орієнтовані на обов'язковість, хоча по факту є добровільними. Мова йде про страхування майна придбаного в кредит, будь-то транспортні засоби чи нерухоме майно. Щодо особистого страхування, найбільш розповсюдженими видами є страхування від нещасних випадків при кредитуванні або участі у спортивних змаганнях та страхування медичних витрат під час закордонної поїздки. Також, останнім часом спостерігається підвищення попиту на добровільне медичне страхування, як в корпоративному сегменті так і серед фізичних осіб. Адже вартість медичних послуг і медикаментів постійно зростає, і люди хочуть витратити прогнозовану суму грошей у разі виникнення захворювань. Більш того, придбаваючи поліс людині відкриваються можливості отримання додаткових медичних послуг в приватних медичних закладах, які не завжди доступні в державних лікарнях.

По-четверте, існують значні регіональні відмінності в страховій поведінці в Україні. Наприклад, домогосподарства в міських районах частіше купують та користуються страховими продуктами, ніж домогосподарства в сільській місцевості, завдяки більшій обізнаності та доступу до страхових компаній, а також більшою платоспроможністю.

Нарешті, в Україні спостерігається тенденція до використання цифрових технологій у страховому секторі. Зараз багато домогосподарств використовують онлайн-платформи для придбання страхових продуктів, що робить процес більш зручним, швидким і доступним. Використовуючи інтернет-ресурси, людина може обрати та оформити страховий поліс за декілька хвилин. Проте все ще існують певні виклики, пов'язані з оцифруванням, наприклад необхідність забезпечення безпеки та конфіденційності персональних даних.

У підсумку, страхова поведінка домогосподарств в Україні формується рядом економічних, соціальних і культурних факторів. Хоча є певні особливості, які є загальними для всієї країни, такі як низький рівень довіри до офіційних постачальників страхових послуг. Оскільки страховий сектор в Україні продовжує розвиватися, буде важливо звернути увагу на ці фактори, щоб підвищити рівень проникнення страхування та забезпечити домогосподарствам більший захист від ризиків і невизначеності.

Від початку повномасштабного вторгнення армії РФ в Україну і запровадження військового стану по всій території країни, поведінка домогосподарів та домогосподарок суттєво змінилася. Війна створила низку ризиків і невизначеності, що змусило багато домогосподарств переглянути свої потреби в страхуванні та пріоритети.

Однією з найважливіших особливостей страхової поведінки під час війни є підвищений попит на страхові продукти, які включають військові ризики у страхове покриття. Адже бойові дії та масові заворушення були і лишаються типовими та загальними виключеннями із страхових випадків. На жаль, лише деякі Страховики адаптували свої договори страхування під новий запит користувачів страхових послуг і ввели певні субліміти (до 10% від страхової суми) на виплати пов'язані з військовими діями. Але переважна більшість Страховиків не зробили належних кроків для удосконалення і розширення страхового захисту під час військового стану. Також багато областей України, які є окупованими або в яких ведуться бойові дії, потрапили під обмеження страхування. Всі ці чинники призвели до скорочення попиту на всі види страхування.

Іншою особливістю страхової поведінки під час війни є скорочення витрат на таку послугу як страхування в цілому. В зв'язку з тим, що доходи багатьох домогосподарств знизилися, або ж взагалі втратили робочі місця. Через часткове або повне руйнування підприємств внаслідок бойових дій, через скорочення персоналу функціонуючих підприємств, інфляцію та здорожчання життєнеобхідних товарів та послуг. Люди шукають можливість придбати страховий продукт за максимально низькою ціною, або взагалі відмовляються від нього.

Крім того, війна створила низку проблем для страхових компаній, зокрема щодо розрахунку вартості завданих збитків, а також визнання події – як страхової. Конфлікт створив високий ступінь невизначеності та нестабільності, що ускладнює постачальникам страхових послуг проводити адекватне ціноутворення та оцінювати ступінь ризику приймаючи на страхування той чи інший об'єкт. Це призвело до низки проблем на страховому ринку: підвищення вартості страхування і перестраховання, унеможливило доступ до застрахованих об'єктів, звузило географію об'єктів страхування.

Відтак, одним із ключових ментальних компонентів оптимізації страхового ринку виявляється довіра, яка є одним із найважливіших комунікативних феноменів: “людське буття-у-вірі відбувається через взаємодію раціонального та ірраціонального, що розкриває значущість віри в якості особливої духовної діяльності з інтенцією у майбутнє” [4, с. 7].

Таким чином, переконливість аргументів страхових агентів, довіра потенційного застрахованого клієнта до трастів, впевненість, що довготривалість існування страхової

компанії на ринку послуг є гарантією позитивного розвитку подій в комунікативній історії, суттєвими оптимізуючими факторами страхової поведінки українців та українок, особливо актуальними в умовах воєнного стану.

У підсумку: бойові дії, що тривають в Україні з 2014 року, мають значний негативний вплив на страхову галузь у країні загалом. Оскільки конфлікт продовжується, для постачальників страхових послуг і політиків буде надзвичайно важливим вирішити хоча б сегментарно вищезгадані проблеми та підтримати домогосподарства що називається «на плаву», управляючи їхніми потребами у страхуванні принаймні на рівні регіонів.

Список використаних джерел

1. Forinsurer (Форіншурер) // *Журнал про страхування, перестраховування та іншуртех: новини страхування, рейтинги страховиків та банків, огляди страхових ринків*. URL: <https://forinsurer.com/> (дата звернення: 10.12.2023).
2. Національний банк України. URL: <https://bank.gov.ua/> (дата звернення: 11.12.2023).
3. Інформаційний портал про страхування в Україні. URL: <https://www.ukrstrahovanie.com.ua/> (дата звернення: 11.12.2023).
4. Киселиця С. В. Віра як екзистенціал людського буття : автореф. дис. на здобуття наук. ступ. канд. філос. наук: 09.00.01. Київ: Інститут філософії імені Г. С. Сковороди НАН України, 2013. 19 с. URL: <https://www.academia.edu/48906900/> (дата звернення: 13.12.2023).

УДК 111:336.717.22

Анікейчик П. Ю., здобувач вищої освіти третього (освітньо-наукового) рівня,
гр. АСД072-22

Наукові керівники – **Киселиця С. В.**, кандидат філос. наук, доцент,

Тарасенко А. В., канд. екон. наук, доцент

Національний університет «Чернігівська політехніка», м. Чернігів, Україна

ФІЛОСОФІЯ РОЗВИТКУ РИНКУ ДЕПОЗИТНИХ ПОСЛУГ

Дослідження ринку депозитних послуг зумовлені необхідністю виявлення тенденцій і закономірностей формування ресурсної бази комерційного банку та її зміцнення. Для здійснення фінансової діяльності комерційному банку необхідні значні обсяги грошових коштів, які банк може отримати за рахунок проведення ефективної депозитної політики. Розвиток депозитної політики є основним завданням комерційного банку, вона повинна забезпечити прибуток кредитній організації від розміщення тимчасово вільних коштів громадян. Комерційні банки залучають кошти шляхом підвищення якості обслуговування та надання додаткових банківських послуг. Важливим чинником впливу на розмір залучених коштів є процентні ставки за депозитами. Необхідно враховувати, що система депозитних ставок базується на сучасних ринкових умовах, тому банк, запропонувавши нижчу ставку, ризикує втратити частину клієнтів.

Отже, дослідження особливостей розвитку ринку депозитних послуг та його ролі у забезпеченні ефективності банківської системи є актуальною.

Головною метою розвитку ринку депозитних послуг є активізація банківської діяльності в процесі залучення грошових коштів, розвиток депозитних операцій, підвищення їх ефективності. Сучасний розвиток ринку депозитних послуг повинен враховувати можливість використання інноваційних продуктів, базуватися на встановлених тарифах і процентних ставках, зберігати еталон високого рівня обслуговування своїх клієнтів, підвищувати ступінь захисту вкладів через систему їх страхування, вивчати питання депозитних ризиків. Кожен комерційний банк на основі стратегії розвитку самостійно розробляє депозитну політику, визначаючи види вкладів, строки та проценти за ними.

Депозитні вклади є важливим інструментом фінансового планування та збереження грошей, вони забезпечують безпечне збереження грошей у банку, який має страховку вкладів. Навіть у разі банкрутства банку вкладники можуть отримати свої кошти назад. Депозитні вклади можуть приносити проценти, які збільшують суму вкладу, а це може бути додатковим джерелом доходу для людей, які хочуть зберегти та збільшити свої заощадження. Гроші на депозитному рахунку можуть бути доступними в будь-який час, що надає фінансову гнучкість та можливість швидко реагувати на потреби.

У результаті, депозитні вклади допомагають людям планувати свої фінанси, зберігаючи гроші на майбутнє, і забезпечують створення стабільного фінансового фундаменту, який може бути використаний для досягнення різних цілей, таких як купівля житла, старт бізнесу або планування пенсії.

Отже, депозитні вклади є необхідними для тих, хто шукає безпечний спосіб збереження та примноження своїх заощаджень, а також для тих, хто хоче мати фінансову стабільність та готовий досягати своїх фінансових цілей.

При дослідженні розвитку ринку депозитних послуг важливо враховувати фактори, які можуть впливати на збільшення депозитів у банківських установах. У першу чергу, це обґрунтовані відсотки за депозитами, проте слід враховувати, що високі відсотки на депозити можуть привернути увагу клієнтів, оскільки вони отримають більше прибутку зі своїх заощаджень. Важливою є ефективна рекламна кампанія, оскільки вона може залучити нових клієнтів та підвищити свідомість про депозитні послуги.

Для клієнтів важливим є надійність та репутація банку, тому тривала робота на ринку, висока репутація та надійність банку можуть стимулювати довіру клієнтів і сприяти збільшенню депозитів. Також необхідно розвивати довгострокове співробітництво з клієнтами. Побудова довгострокових взаємовигідних стосунків з клієнтами може сприяти збереженню депозитів та привертанню нових клієнтів.

Важливо також враховувати інтереси клієнтів і формувати гнучкі умови депозитних послуг, а саме надання різних варіантів депозитних продуктів, таких як термінові депозити, накопичувальні рахунки або пенсійні фонди.

Таким чином, саме людина та її інтереси повинні бути у центрі уваги в процесі розвитку ринку депозитних послуг. Тому важливо розглянути філософські аспекти проведення депозитних операцій.

Філософія розвитку депозитних послуг полягає в тому, щоб забезпечити безпечне та надійне місце для збереження грошей, де вони можуть приносити дохід у вигляді відсотків. Основна ідея полягає в тому, щоб люди могли зберігати свої заощадження у банку, отримуючи винагороду за це у вигляді процентів, які нараховуються на суму вкладу.

Депозитні вклади дозволяють людям зберігати гроші у безпечному місці, забезпечуючи доступність коштів у будь-який час. Це також допомагає банкам залучати капітал для подальшого кредитування та інших фінансових операцій.

Тому основними філософськими принципами розвитку ринку депозитних послуг повинні бути:

- безпека та надійність, оскільки головна мета депозитних вкладів - забезпечити безпечне збереження грошей клієнтів. Банки гарантують повернення вкладених коштів плюс відсотки до певної суми за допомогою системи страхування вкладів;

- легка доступність, оскільки депозитні вклади повинні забезпечувати клієнтам легкий доступ до грошей у будь-який час. Це дозволяє людям мати фінансову гнучкість та можливість швидко реагувати на потреби та можливості;

- прибутковість депозитних вкладів, оскільки найважливішою умовою є можливість отримання прибутку у вигляді відсотків за збереження грошей у банку. Це може бути способом для людей зберегти та збільшити свої заощадження.

Отже, філософія розвитку ринку депозитних послуг сприяє стабільності фінансової системи та забезпечує можливості для ефективного управління фінансами як для клієнтів, так і для банків.

Список використаних джерел

1. Коваленко, М. О. Депозитна політика банків України та її вплив на ефективність залучення депозитних ресурсів. *Інвестиції: практика та досвід*. (2). 2017. С. 39-44.
2. Мулик, Т. О. Аналіз депозитних операцій банків: стан, проблеми та вдосконалення. 2021. URL: <https://modecon.mnau.edu.ua/analysis-of-bank-deposit-operations/>
3. Черкашина, К. Ф., Бузник, М. В. Тенденції розвитку депозитного ринку в Україні в сучасних умовах пандемії та пропозиції щодо його покращення. 2021. URL: <https://modecon.mnau.edu.ua/issue/28-2021/cherkash%D1%83na.pdf>

УДК 177.61”715”

Білоусова Кіра, аспірантка кафедри філософії, соціології та менеджменту соціокультурної діяльності, спеціальність 033 «Філософія»
Науковий керівник – **Борінштейн Є. Р.**, доктор філософських наук, професор, завідувач кафедри філософії, соціології та менеджменту соціокультурної діяльності
Південноукраїнський національний педагогічний університет імені К. Д. Ушинського, м. Одеса, Україна

ВІДРОДЖЕННЯ ЯК ДОБА ФІЛОСОФСЬКОГО ОСМИСЛЕННЯ КОХАННЯ

Відродження може бути сприйняте як період інтенсивного філософського осмислення кохання. У цей час філософи почали глибше досліджувати природу любові, її роль у житті людини, а також взаємозв'язок між коханням і етикою. Філософські думки, висловлені під час Відродження, допомогли змінити уявлення людей про кохання. Любов більше не розглядалася як простий емоційний стан, а як складний процес, пов'язаний із моральними, етичними та соціальними аспектами. Філософи акцентували увагу на самовдосконаленні через кохання, а також на значенні взаєморозуміння та розумного обміну емоціями. Це був час, коли ідеали романтичної любові стали переважати, засновані на внутрішній гармонії двох людей і пошану до один одного. Філософи розглядали почуття кохання як джерело краси та натхнення, стверджуючи, що воно може викликати самопізнання і сприяти розвитку духовності. Відродження також поклало початок дослідженню любові з психологічного погляду. Філософи того часу розуміли, що кохання може мати і позитивний, і негативний вплив на психіку людини. Це спонукало до розгляду теми любові у контексті загальної психології та душевного здоров'я людини.

Термін «відродження» свідчить про бажання людини повернути щось втрачене, віднайти в минулому відповіді на суттєві світоглядні питання.

Передумовами філософії Ренесансу була криза феодалізму, криза офіційної ідеології Середньовіччя— католицької релігії, а водночас і схоластичної філософії, які зумовили певні соціально-культурні трансформації, пов'язані з капіталізацією суспільства.

Людина стала центром філософських досліджень не лише як результат Божественного творіння, а й космічного буття, її аналізували не з погляду взаємодії з Богом, а з погляду її земного існування [1].

Так, епоха Відродження (XIV-XVII століття) в Європі була періодом великого розцвіту мистецтва, науки та культури. Ця епоха також була часом філософського осмислення багатьох аспектів людського життя, включаючи кохання. Аспекти філософського уявлення про кохання в епоху Відродження:

1. Гуманізм: Філософські ідеї гуманізму визнавали важливість людської індивідуальності, і це вплинуло на спосіб, яким люди сприймали відносини та кохання.

Ідея гуманізму підкреслювала цінність людини, а отже, важливість особистого щастя та задоволення від відносин.

2. **Філософія любові:** В епоху Відродження було розроблено нові концепції кохання. Почало формуватися розуміння любові як ідеалу, який об'єднує емоції, розум та духовність. Філософи, такі як Марсіліо Фічіно та Бальдассаре Кастільйоне, вивчали ідеї кохання як засіб досягнення духовного вдосконалення.

3. **Класичні міфи та література:** Філософи Відродження часто вдягали свої ідеї в образи класичних міфів та літературних творів. У "Королівському та графічному раї" Марсіліо Фічіно використовував міфи для пояснення ролі любові в духовному розвитку.

4. **Платонівська традиція:** Вплив платонівської філософії був помітний в уявленні про ідеальну любов та партнерство. Ідея "вищого" кохання, яке спрямоване на духовний розвиток, викликала інтерес серед філософів та культурної еліти.

5. **Психологічний аспект:** Деякі філософи вивчали психологічні аспекти кохання. Наприклад, Еразм Роттердамський писав про важливість психологічної взаємодії та розуміння відносин.

6. **Філософія родини:** Філософське осмислення кохання включало в себе також ідеї про роль сім'ї та родини в суспільстві. Теми відповідальності батьків та виховання дітей також були предметом філософського розгляду.

Таким чином, Відродження створило благодатний ґрунт для філософського осмислення та дослідження кохання. Внесок філософів цього періоду є невід'ємною частиною сучасних роздумів про любов і має велике значення в розвитку нашого розуміння цього складного і універсального почуття. Відродження внесло значний внесок у філософське осмислення кохання, створюючи нові ідеї та концепції, які вплинули на подальший розвиток уявлень про відносини та любов у суспільстві.

Список використаних джерел

1. С. І. Присухін. Філософія: навчальний посібник. Київ.: 2008.

УДК 17.023.34

Бондар О. В., здобувач вищої освіти третього (освітньо-наукового) рівня, гр. АСД122-22
Науковий керівник – **Киселиця С. В.**, канд. філос. наук, доцент
Національний університет «Чернігівська політехніка», м. Чернігів, Україна

ВЗАЄМОЗАЛЕЖНІСТЬ МУДРОСТІ ТА ЩАСТЯ У ЛЮДСЬКОМУ ЖИТТІ

Напевне, ні в кого з мислячих людей не викликає сумніву кореляція феноменів щастя і мудрості у людському бутті. Цим дослідженням спробуємо визначити їх взаємозалежність.

Мудрість – це захоплююче явище, яке інтригує людей з незапам'ятних часів. Це якість, яку часто асоціюють із літніми людьми і високо цінують у різних культурах. Тож, у чому полягає феномен мудрості людини? На мою думку, це глибоке розуміння життя, отримане через досвід і здатність використовувати це знання для прийняття правильних рішень. Вона перевищує просте знання чи інтелект і охоплює щось більш глибоке й нематеріальне, ніби будучи частиною людської душі.

Однак, погляди на те, що являє собою мудрість розходяться серед філософів. В античному світі мудрість поцінювали разом із поміркованістю, справедливістю і мужністю як фундаментальну чесноту в людському бутті. Новий час і доба Просвітництва внесли суттєвий вклад у софістичні теорії. До прикладу, за Г. Ляйбніцем, за мудрістю затвердилось розуміння її як знання найвищого блага, а за І. Кантом, мудрість сприймалась як властивість волі узгоджуватися з найвищим благом як кінцевою метою усіх речей.

Мудрість – це не те, чого можна навчити або чому можна навчитися лише з книжок. Це набувається через досвід і роздуми. Мудрі люди часто старші, тому що вони мали більше часу, щоб «випробувати» життя та навчитися на своїх помилках. Однак вік не завжди дорівнює мудрості, і є люди, які є мудрими не по роках. Також однією з ознак мудрості є здатність бачити далі, розуміти віддалені наслідки наших дій. Ще одним ключовим аспектом мудрості є емоційний інтелект і емпатія. Мудрі люди мають високий рівень самосвідомості, розуміють і регулюють свої емоції, співпереживають іншим. Вони чудові в соціальних взаємодіях і спілкуванні. Емоційний інтелект дозволяє людям орієнтуватися в складних соціальних ситуаціях і приймати обґрунтовані рішення, засновані на співчутті та розумінні.

Зрештою, мудрість є важливою складовою людського існування, яка дозволяє людям орієнтуватися в складнощах життя. Хоча це важко визначити чи виміряти, її можна культивувати та розвивати через довічну відданість особистісному зростанню та навчанню. Відтак, мудрість як феномен людського буття є багатовимірною людською здатністю, якій можна навчитися, але яку важко повністю виміряти в ізольованій особистості. Мудрість цінується повсюдно, але в різних культурах вона має різне значення. Дослідження показують, що мудрість пов'язана з кращим загальним здоров'ям, благополуччям, щастям, задоволеністю життям і стійкістю. Можна сказати що мудрість з'являється в ході взаємодії когнітивних та емоційних процесів, які сприяють розвитку людини. Мудрість – це не статична сутність, а безперервна подорож особистісного зростання та просвітлення, яка є фундаментальним і істотним аспектом людського існування.

Демокрит, філософ із Давньої Греції, був першим філософом у західному світі, який дослідив природу щастя. Він висунув припущення, що щастя не є результатом «прихильності долі» (тобто удачі) чи інших зовнішніх обставин і стверджував, що щастя – це «випадок розуму», вводячи суб'єктивістський погляд на те, що таке щастя. Інший, більш об'єктивовано спрямований погляд на щастя, був представлений Сократом та його учнем Платоном. Вони стверджували, що щастя – це «безпечна насолода тим, що є добрим і прекрасним». Платон розвинув ідею про те, що найкраще життя – це те, в якому людина або шукає задоволення від застосування інтелектуальних чеснот або шукає аргумент, з яким не погоджується. Наступна ключова фігура у розвитку філософії щастя – Аристотель, який вважав, що неможливо жити хорошим життям, не живучи згідно з розумом і мораллю. У Середньовіччі панувала думка, що чеснота є важливою для гарного життя, але її однієї недостатньо для щастя. На думку християнських філософів, щастя в руках Бога. Незважаючи на те, що християни вірили, що земне щастя недосконале, вони прийняли ідею, що Рай обіцяє вічне життя. Більш світське пояснення щастя було представлено в епоху Просвітництва. У той час у західному світі задоволення розглядалося як шлях до щастя або навіть те ж саме, що й щастя. З початку XIX століття щастя розглядалося як цінність, яка походить від максимального задоволення. Утилітаристи, зокрема Джеремі Бентам, запропонували наступне: максимальний надлишок задоволення над болем як кардинальна мета людських прагнень.

Суб'єктивне задоволення життям є ключовим аспектом щастя. Отже, якщо щастя – це «річ», тоді як воно вимірюється? Деякі сучасні філософи та психологи ставлять під сумнів самооцінку як належне вимірювання щастя. Проте багато досліджень виявили, що вимірювання «щастя» (суб'єктивного благополуччя) за самооцінкою є дійсними та надійними. Два інших пояснення щастя в сучасній філософії та гуманістичній психології – це концепція психологічного благополуччя та теорія самовизначення. Обидві ці теорії узгоджуються з евдемоністськими теоріями «процвітання», оскільки вони описують феномен задоволення потреб (таких як автономія, самосприйняття, майстерність тощо).

Відтак, щастя вибудовується діями розуму й душі у вмінні шукати справжнє добро, так звану золоту середину. Насправді, щастя полягає, поряд з іншими зусиллями, в праці

над собою, усвідомленні самоцінності та відчутті того, що ти скерований на іншу людину.

Як бачимо, стан щастя засвідчує, що активність стає процесом удосконалення (у людському розумінні), з досконалості випливає й моральність, а розум у сукупності з моральністю трансформується у життєву мудрість. Мудрі люди минувшини та сучасності сходяться у думці про те, що єдино можливим шляхом ошасливлення полягає у внутрішньому умиротворенні і розумінні цінності кожної прожитої хвилини без марних мрій і сподівань, без зосередження на страхах перед негараздами і проблемами, коли просто насолоджуємося красою навколишнього світу, що відбивається в нашій душі. Мало хто думає про сьогодні – більше про минуле і майбутнє, проте насолоджуватись теперішнім, напевне, й створює ареал щастя. Людина, яка націлена на майбутнє, лише збирається жити щасливо, а думки про минуле, особливо якщо воно було не надто успішним, узагалі можуть затьмарити свідомість людини і зруйнувати не лише теперішнє, але й майбутнє.

Список використаних джерел

1. Арістотель. Політика / Пер. з давньогр. і пер. О. Кислюка. Київ : Основи, 2000. – 239 с.
2. Бентам, Джеремі // Філософський енциклопедичний словник / В. І. Шинкарук (гол. редкол.) та ін. Київ : Інститут філософії імені Григорія Сковороди НАН України: Абрис, 2002. 742 с.
3. Готфрид Вільгельм Ляйбніц. Монадологія / Український переклад Павла Бартусяка під редакцією Олега Хоми. *Sententiae*, XXVIII. 2013. № 1. С. 151-177.
4. Кант, Імануель. Критика практичного розуму / Пер. з нім., прим. та післямова І. Бурковського; наук. ред. А. Єрмоленко. Київ : Видавництво Жупанського, 2004. 240 с.
5. Киселиця С.В., Шевченко В.О. Антропогенний вимір щастя у техногенному світі // *Гілея: науковий вісник. Збірник наукових праць* / Гол. ред. В.М. Вашкевич. – Київ : Видавництво «Гілея», 2018. Випуск 139. С.103-107. URL: [http://www.irbis-nbuv.gov.ua/cgi-bin/irbis_nbuv/cgiirbis_64.exe?gileya_2018_139\(2\)_24.pdf](http://www.irbis-nbuv.gov.ua/cgi-bin/irbis_nbuv/cgiirbis_64.exe?gileya_2018_139(2)_24.pdf) (дата звернення 11.03.2024).
6. Aristotle (2000). *Nicomachean Ethics*. R. Crisp (ed.). Cambridge, England: Cambridge University Press. 480 p.
7. Conkle, A. (2008). Diener, E. (1984). Subjective well-being. *Psychological Bulletin*, 95, 542-575.
8. Democritus // *Stanford Encyclopedia of Philosophy*. *First published Sun Aug 15, 2004; substantive revision Sat Jan 7, 2023*. URL: <https://plato.stanford.edu/entries/democritus/> (дата звернення 12.03.2024).
9. Kesebir, P., & Diener, E. (2008). In pursuit of happiness: empirical answers to philosophical questions. *Perspectives on Psychological Science*, 3, 117-125.

УДК 340.12

Бровко А. В., здобувачка вищої освіти гр. ПР-221

Науковий керівник – Шапун Н. В., канд. філос. наук, доцент

Національний університет «Чернігівська політехніка», м. Чернігів, Україна

ПЕРШОДЖЕРЕЛА ПРАВА: ФІЛОСОФСЬКІ АСПЕКТИ

Дослідження теми "Першоджерела права" є важливим та актуальним, оскільки дозволяє краще зрозуміти природу права, його розвиток та застосування. Цей аналіз має важливе теоретичне та практичне значення. Теоретичне значення полягає в тому, що воно дозволяє зрозуміти, як виникають і розвиваються правові норми, а також як вони відображають особливості суспільного розвитку. Практичне значення полягає в тому, що воно допомагає виробляти ефективні правові норми, які відповідають потребам суспільства, а також суддям правильно розуміти і застосовувати правові норми.

Ідея прав людини, хоч і стала загально визнаною порівняно недавно, має глибоке коріння, яке сягає часів Стародавньої Греції та Риму. Другої світової війни вживалися терміни "природні права" та "права людей", які описували вроджені свободи та блага, притаманні кожній людині. Проте, концепція природного права з часом зазнала критики, що призвело до пошуку нового терміну. Саме після Другої світової війни, з утворенням

Організації Об'єднаних Націй, термін "права людини" набув широкого поширення. Він став заміною попередніх термінів, адже краще підкреслював не лише вродженість цих прав, а й відповідальність держав за їхнє дотримання. Важливо зазначити, що, хоч термін "права людини" порівняно новий, сама ідея захисту фундаментальних прав та свобод людини існує вже тисячоліття. Її еволюція та розвиток протягом історії свідчать про невпинне прагнення людства до справедливості та гідного життя для всіх.

В епоху Стародавньої Греції, протягом V-IV століть до н.е., софісти стали першими, хто сформулював ідею природної рівності та свободи всіх людей. Їх філософія ґрунтувалася на твердженні, що "людина є мірою всіх речей", тобто саме людська природа визначає права й обов'язки кожної особи. Протагор, один із найвідоміших софістів, вважав, що існування держави передбачає рівну причетність усіх її членів до людської чесноти, до якої він відніс справедливість, розважливість і благочестя. Він аргументував це тим, що у всіх людей ті ж самі природні потреби [1, с. 91]. Таким чином, софісти започаткували розвиток ідеї прав людини як природних прав, які не залежать від волі влади або традицій.

Ідея держави та права як договору, укладеного для загального блага, задля забезпечення індивідуальної свободи та взаємної безпеки людей, була висловлена Епікуром. Він стверджував, що держава та право слугують інструментами, що гарантують особисту свободу та спільну безпеку для всіх. Свобода людини, за Епікуром, полягає в її здатності самостійно приймати рішення про своє життя. Людина вільна, якщо вона відповідає за свої дії і не завдає шкоди іншим. Держава ж створюється для того, щоб гарантувати цю свободу, захищаючи людей від насильства. "Справедливість, що походить від природи, писав Епікур, є договір про корисне з метою не шкодити один одному і не терпіти шкоди" [1, с. 92].

Римські юристи (Ульпіан, Юліан, Модестин та ін.) зробили вагомий внесок у розвиток уявлень про права людини. Вони сприяли формуванню більш чітких поглядів на права людини в контексті систематичного наукового вчення про право і державу, про поділ природного та позитивного права, правовий характер взаємовідносин між індивідом і державою, співвідношення права особи та компетенції органу влади, державно-правових засобів та способи захисту прав людини [2-3].

На ранніх етапах формування політичного та правового світорозуміння воно ще не було чітко відокремлене від міфологічного. Світоглядні концепції того часу базувалися на міфологічній основі. Міфи давали пояснення походження світу та людини, таємниць народження та смерті, виникнення ремесел. Правові відносини в цей період також розумілися через діяння богів, духів та сил природи, які опікуються людиною або карають за непослух [4, с. 36-37]. Міфологічне світосприйняття ґрунтується на взаємній залежності людини і природи. Воно не здатне до рефлексії, тому не усвідомлює свою сутність.

На відміну від міфу, релігія (лат. religio – благочестя, святість і лат. religare – пов'язувати, поєднувати) не «змішує» земне і сакральне, а навпаки, «розводить» їх на протилежні полюси [4, с. 38]. У контексті релігійного світогляду рефлексія проявляється не стільки усвідомлено, скільки на глибинному, інтуїтивному рівні, але поступово вона розширюється й стає більш усвідомленою. Релігійний світогляд вперше формує суспільний ідеал, що розрізняє реальність суцього та належного. Християнство зародилося в епоху рабовласництва, але його вчення про рівність і свободу всіх людей, створених Богом, було новим і революційним для свого часу. Фома Аквінський, один із найвідоміших філософів, заклав фундамент для концепції природного права. Він чітко окреслив, що кожна людина має право на життя, свободу та власність, які є основоположними для людської гідності. Ці ідеї мали значний вплив на розвиток прав людини в Європі та стали основою для багатьох сучасних конституцій і міжнародних документів [1, с. 92]. Таким чином, християнство відіграло важливу роль у формуванні

універсальних понять прав людини. Християнське вчення про рівність та свободу кожної людини відіграло ключову роль у становленні сучасних уявлень про права людини.

Розвиток філософії за доби Відродження відбувався під впливом низки чинників, зокрема антропоцентризму, який проголосив людину вищою цінністю. Цей світогляд, підкріплений впливом античної філософії та капіталізму, спонукав ренесансних мислителів вважати, що суспільство можна перетворити на користь людини. Одним із найвідоміших філософів епохи Відродження був Ніколо Макіавеллі. Він стверджував, що люди за своєю природою егоїстичні та прагнуть лише до власної вигоди. Найважливішою мотивацією людської поведінки є інтерес, особливо матеріальний. Макіавеллі вважав, що люди швидше пробачать смерть близьких, ніж втрату майна. Він також зазначав, що егоїзм людської природи невикорінний, тому для утримання суспільства в порядку потрібна сильна держава, яка б могла використовувати примус для регулювання взаємовідносин між людьми.

У Стародавній Греції філософія та право, звільнившись від влади міфу, стали важливими складовими полісного устрою. Міф, хоча й відійшов на другий план, продовжував існувати в культурі, де почуття вважалися важливим джерелом істини. Полісна демократія виникла в Стародавній Греції внаслідок необхідності захисту від зовнішнього ворога. Для цього було потрібно залучати до управління полісом не лише фізичну силу, а й інтелектуальний потенціал громадян. Традиція публічних обговорень питань життя полісу зародилася в архаїчну епоху, коли на ринковій площі (агорі) збиралися всі громадяни, щоб обговорити важливі справи. Участь у таких обговореннях брали не лише плебс і аристократи, а й владна верхівка. На рубежі VII-VI століть до н.е. в Афінах народне зібрання (екклесія) отримало значні повноваження. Навіть найбідніші верстви вільного населення могли обирати посадових осіб і впливати на загальний курс державної політики [4, с. 41].

Традиція публічного обговорення та вироблення колективних рішень у сфері державно-правової діяльності сприяла формуванню раціонально-мислячого суспільства. Завдяки тому, що політико-правові дискусії були ефективними, у людей виникла довіра до розуму. Ця довіра призвела до переконання в тому, що люди здатні самостійно розвивати суспільство. Традиція публічного обговорення стала основою для розвитку давньогрецької філософії, яка була діалогічною, рефлексивною та роздвоєною на міфологічну та інтуїтивно-раціональну частини.

Отже, філософія права є важливою складовою юридичної освіти та розвитку правової держави. Вона виконує синтезуючу роль по відношенню до культурних, духовних, соціальних, політичних та правових чинників розвитку суспільства, формує світогляд майбутніх юристів, сприяє глибшому розумінню права та виявляє шляхи і способи його пізнання. Вплив міфології та релігії на виникнення та розвиток філософії права є неоціненним. Побудова правової держави неможлива без належної розробки філософії права.

Список використаних джерел

1. Козацький В. Д. Першоджерела ідеї прав і свобод людини: від античності до відродження. *Інформація і право*. 2021. № 4(39). С. 90-97.
2. Турянський Ю. Генезис прав людини у період античності. *Історико-правовий часопис*. 2019. № 2. С. 39-42.
3. Турянський Ю. Становлення та розвиток прав людини в античні часи. *Вісник Національного університету "Львівська політехніка"*. Серія: Юридичні науки. 2019. Вип. 23. С. 39-44.
4. Марченко О. В. Філософія права : навч. посібник. Дніпропетровськ : Дніпроп. держ. ун-т внутр. справ, 2015. 304 с.
5. Хмелевська Н.А. Історико-філософський огляд понять "право", "природні права" та "права людини". *Гуманітарний часопис*. 2011. № 3. С. 82-90.

Буглак С. В., здобувачка першого (бакалаврського) рівня вищої освіти гр. ФА-221
Науковий керівник – **Киселиця С. В.**, канд. філос. наук, доцент
Національний університет «Чернігівська політехніка», м. Чернігів, Україна

СТАНОВЛЕННЯ ГРОМАДЯНСЬКОГО СУСПІЛЬСТВА В УКРАЇНІ: ЗМІСТ ТА ФОРМИ

Громадянське суспільство, котре бурхливо розвивається в сучасній Україні – це результат багатівікового еволюційного процесу. Заглиблення в його витoki буде виступати критичним фактором для розуміння соціально-політичного ландшафту та трансформаційних змін всередині країни. Термін «громадянське суспільство» використовується достатньо широко, тому доволі часто виникає складність його трактування, одним із таких розуміння його як суспільства рівноправних громадян, які не залежать від держави, але взаємодіють з нею заради спільного блага [1]. З цього витікає, що вивчаючи його історико-культурне коріння, соціальну сферу, економічні фактори та сучасні політичні виклики, можна зрозуміти ключову роль демократичних інституцій у громадянській згуртованості, правовій захищеності та сталому розвитку країни.

Громадянське суспільство в Україні є рушійною силою, що формує політичну, соціальну, культурну та історичну структуру країни. Від часів Київської Русі до сьогодення українство постійно об'єднувалося в групи, утворюючи різні асоціації, організації, суспільні ініціативи та соціальні рухи для відстоювання спільних інтересів, захисту прав і свобод, цивілізованої інтеграції у світову спільноту. Історична траєкторія розвитку громадянського суспільства в Україні дає можливість зрозуміти як саме адекватно відображати та реагувати на тактичні й стратегічні виклики у сучасному суспільно-політичному житті.

Зародження громадянського суспільства в Україні можна простежити починаючи з Київської Русі, де громадські інституції (віче, купецькі гільдії тощо) відігравали важливу роль в соціальному управлінні. На віче – зборах вільних людей у Давній Русі, вирішувались важливі громадські справи. Така форма взаємодії між людьми виникла у східних слов'ян з народних зібрань, описаних ще візантійськими істориками у VI сторіччі [2]. Ця рання форма об'єднання забезпечувала можливості громадянам вирішувати найважливіші питання міського, сільського і державного життя, брати участь у обговоренні питань миру і війни, розв'язувати конфліктні ситуації та колективно приймати рішення. Промислові організації, які розпадалися на купецькі гільдії і ремісничі цехи, створювалися для захисту та обстоювання економічних, духовних, політичних, професійних інтересів окремих груп населення [3]. Ці Давньоруські організації заклали підґрунтя для подальшого розвитку українського громадянського суспільства, що відобразилось в сучасних подіях.

Наступні періоди іноземного панування та імперського правління, включаючи монгольську навалу, Річ Посполиту та Російську імперію, створили значні виклики для автономії та розвитку громадянського суспільства в Україні. Особливу увагу варто звернути на суспільно-політичні рухи в контексті поневолення українського народу Російською імперією. В цей період активно починають формуватися національно-визвольні рухи опору, релігійні організації, братства, товариства та культурні інституції, які продовжують слугувати бастионами української ідентичності та стійкості, зберігаючи мову, культуру та прагнення впливати на суспільно-політичне життя українського суспільства. Тут неможливо не згадати Кирило-Мефодіївське братство – першу українську таємну політичну організацію, що виникла у середині XIX сторіччя, спираючись на традиції національно-визвольного й автономістського руху українства. Її діяльність була одним з проявів загальноєвропейської революційної кризи – «Весни

народів» [4], окреслила суспільні настрої, визначила форми національно-визвольного руху та суспільно-політичні напрямки об'єднань української спільноти.

Наприкінці ХХ ст. спостерігаємо за активним періодом становлення громадянського суспільства в Україні, підживлене прагненнями сусідніх країн до незалежності, демократії та захисту прав людини. Такі організації, як дисидентський рух і українська громадська група сприяння виконанню Гельсінських угод привернули увагу до проблем захисту національної ідентичності та боротьби за правові відносини між владою і народом, демократичні стосунки між людьми, що призвело до багатостраждального проголошення незалежності в 1991 році, спричинивши колосальне зростання суспільно-політичних рухів, які виступали за політичні реформи, економічну справедливість та культурне відродження.

Незважаючи на певні успіхи в демократизації після здобуття незалежності, Україна все ж таки стикається з багатьма проблемами, пов'язаними з багатовіковим поневоленням: нерозвинуті демократичні інституції, корупція, геополітична напруженість тощо. Тим не менш, громадяни України продовжують боротися за демократичну інтеграцію, економічну стабільність, соціальну справедливість, захист прав людини та прозорість у прийнятті рішень. Тим паче, активна громадська реакція на злочинні дії влади у 2013-2014 роках, що призвело до Євромайдану, продемонстрували готовність українського народу колективно боротися із зовнішніми загрозами та внутрішнім викликами. Тут можна провести паралелі із загальними зборами містян у Київській Русі (Віче), козацькими радами (Запорізька Січ) тощо, на котрих розглядалися громадські справи та координувалися зусилля кожного члена спільноти щодо вирішення важливих для всіх суспільно-політичних питань й виокремилось в такі ментальні феномени українства як соборність і толерантність [5; 6]. Відтак, у межах акцій протесту на перетині 2013-2014 років в столиці України щонеділі проходило «Народне віче», започатковане прогресивними політичними силами, на якому брали слово патрітично налаштовані громадські діячі, координувалися плани подальшої політичної боротьби, виступали музичні гурти, проводилися молебни за Україну й таке інше. 22 грудня 2013 року в місті Києві Народне віче на Євромайдані ухвалило резолюцію про створення загальнонаціональної організації Народне об'єднання «Майдан» [7; 8].

Отже, становлення громадянського суспільства в Україні відображає складну динаміку політичних змін та історичної спадковості, які можемо спостерігати в кореляції Київсько- Руською державністю, Козаччиною тощо та сучасними українськими подіями, де громади самоорганізовувалися для подолання внутрішніх та зовнішніх загроз, гідної відсічі ворогам та об'єднання навколо національної ідеї. Розуміння минувшини, досвіду боротьби та досягнень українського народу задля встановлення громадянського суспільства допоможе нам зрозуміти його майбутнє, точніше, стратегію й тактику успішного становлення.

Список використаних джерел

1. Робота з громадськістю. Абетка громадянського суспільства. URL: <https://dpsu.gov.ua/ua/abetka-gromadyanskogo-suspilstva/> (дата звернення: 12.04.2024).
2. Котляр М.Ф., Му М.М. ВІЧЕ // Енциклопедія історії України: Т. 1: А-В / Редкол.: В. А. Смолій (голова) та ін. НАН України. Інститут історії України. Київ : В-во "Наукова думка", 2003. - 688 с.: іл. URL: <http://www.history.org.ua/?termin=Viche> (дата звернення: 13.04.2024).
3. Лазанська Т.І. ГІЛЬДІЇ // Енциклопедія історії України: Т. 2: Г-Д / Редкол.: В. А. Смолій (голова) та ін. НАН України. Інститут історії України. Київ : В-во «Наукова думка», 2004. 688 с. URL: <http://www.history.org.ua/?termin=Gildii> (дата звернення: 13.04.2024).
4. Симоненко Р.Г. Кирило-Мефодіївське товариство, Україно-слов'янське товариство, Кирило-Мефодіївське братство // Енциклопедія історії України : у 10 т. / редкол.: В. А. Смолій (голова) та ін. ; Інститут історії України НАН України. Київ : Наукова думка, 2007. Т. 4 : Ка – Ком. С. 297-298. 528 с. : іл. URL: http://www.history.org.ua/?termin=Kyrylo_Mefodiivske_tov-tvo (дата звернення: 14.04.2024).
5. Киселиця С.В. Український кордоцентризм як гуманізм. *Проблеми соціальної роботи: філософія, психологія, соціологія*. Чернігів : ЧНТУ, 2015. № 2(6). С.19-23. URL: http://journals.stu.cn.ua/problemsotsialnoyi_roboty/article/view/50595 (дата звернення 11.04.2024).

6. Киселиця С., Крук О. Соціогуманітарні виміри громадянської свідомості: від мешканців до громадян. *Вісник Львівського університету. Філософсько-політологічні студії*. 2021. Випуск 36. С. 43-50. Львів : Львівський національний університет імені Івана Франка, Видавничий дім «Гельветика», 2021. DOI <https://doi.org/10.30970/PPS.2021.36.5> (дата звернення 11.04.2024).

7. Головка В.В. РЕВОЛЮЦІЯ ГІДНОСТІ 2013–2014 // *Енциклопедія історії України: Додатковий том. – Кн. 1: А–Я / Редкол.: В. А. Смолій (голова) та ін. НАН України. Інститут історії України. Київ : В-во «Наукова думка», 2021. 773 с. URL: http://www.history.org.ua/?termin=revoljutsija_gidnosti (дата звернення: 14.04.2024).*

8. На Євромайдані створили народне об'єднання «Майдан». URL: <https://web.archive.org/web/20131224110227/http://ukr1.pravda.com.ua/news/2013/12/22/7007993/> (дата звернення: 14.04.2024).

УДК 336.71

Гречка В.В., здобувач вищої освіти третього (освітньо-наукового) рівня, гр. АСД072-23
Наукові керівники – **Федишин М. П.**, канд. екон. наук, доцент,
Киселиця С. В., канд. філос. наук, доцент
Національний університет «Чернігівська політехніка», м. Чернігів, Україна

СВІТОГЛЯДНО-ТЕОРЕТИЧНЕ ПІДГРУНТЯ УПРАВЛІННЯ ФІНАНСОВОЮ БЕЗПЕКОЮ БАНКІВСЬКИХ УСТАНОВ В УМОВАХ МАКРОФІНАНСОВОЇ НЕСТАБІЛЬНОСТІ

Фінансова безпека банківських установ в Україні в умовах макрофінансової нестабільності є похідною глобалізаційних світових економічних процесів, а саме кризових явищ в економіці та можливостях її захисту від різного типу загроз. Із активним виходом економіки України на світові фінансові ринки, залежність від нестабільності цих ринків прямопропорційно почала впливати на розвиток вітчизняного банківського сектору, як найбільшого представника обсягу проведених фінансових операцій. Поняття фінансової безпеки банківської системи слід розглядати з точки зору філософської думки, а саме її теоретичного підходу, оскільки, наслідки ефективного управління фінансовою безпекою є надважливими як для країни, так і для всіх суб'єктів фінансового ринку. Окремо слід виділити дослідження проблеми недопущення фінансових загроз банківським установам. Фінансова безпека банку: «це захист фінансових, майнових, матеріальних, інтелектуальних інтересів банку та фінансової стійкості» [1]. Загрози, що можуть становити фінансову небезпеку банківських установ представлені нижче:

- шахрайство з рахунками користувачів банківських послуг;
- неповернення кредитної заборгованості фізичними, юридичними особами та іншими учасниками фінансових операцій;
- підроблення або спотворення фінансових документів;
- крадіжка готівкових коштів із каси банку або пограбування інкасаторів.

Ризики, що пов'язані з безпековою політикою банківських установ в Україні, виникають не тільки внаслідок недотримання принципів так званої внутрішньої безпеки, але й недооцінювання світоглядно-теоретичних основ управління фінансово-економічною діяльністю загалом. Найпоширенішими світоглядно-безпековими негараздами є:

- спекуляція станом реальних активів банку;
- перевищення своїх службових повноважень топ-менеджерами;
- підробка документів та корегування недостовірних даних у фінансових документах;
- шахрайство у сфері відкритих даних бухгалтерського обліку у банківських установах.

Наведені явища і процеси в економіці мають світоглядно-теоретичне підґрунтя, позаяк, під економічним світоглядом розуміють філософську категорію, сукупність поглядів та уявлень про світ, у якому існують всі суб'єкти економічних відносин.

Філософсько-теоретичне підґрунтя в управлінні фінансовою безпекою банківських установ в Україні включає в себе сукупність поглядів, уявлень, знань, понять про фінансовий ринок та суб'єктів, що на ньому представлені [2]. Головною проблемою ефективного функціонування банківських установ є необхідність забезпечення фінансової безпеки. Філософська складова даного питання полягає у формуванні основних заходів щодо запобігання зовнішніх та внутрішніх загроз. В даному випадку, можемо представити інструменти для вирішення даного питання, а саме [5]:

- збільшення акціонерного капіталу та/або якісні зміни у структурі капіталу;
- зменшення частки позикових коштів задля підвищення рівня окупності і рентабельності загальної маси активів банку;
- контроль за показниками ліквідності банку та вчасне реагування на рівень їх зменшення.

Також відкрито постає проблема відповідальності топ-менеджерів щодо безпеки керованих ними банківських установ, тому що, як часто показує практика, витік інформації відбувається від безпосередніх носіїв цієї самої інформаційної складової (топ-менеджерів). Вирішення такого питання пролягає через соціально-філософську царину, оскільки, відділ безпеки банку повинен слідкувати за носіями виключної конфіденційної інформації, а правління банку – застосовувати такі мотиваційні програми заохочення, щоб топ-менеджер був зацікавлений у роботі саме в даному банку.

Таким чином, поняття фінансової безпеки банківських установ в Україні складається з таких складових як [3]:

- особиста безпека банківських співробітників – включає забезпечення робочим місцем відповідно до внутрішніх положень та вільне переміщення і відпочинку всіх працівників;
- колективна безпека підрозділів – забезпечення планової роботи всіх підрозділів банку;
- інформаційно-ресурсна безпека – формування безпечних інформаційних ресурсів банку та організація їх захисту від зовнішнього та внутрішнього несанкціонованого втручання;
- економічно-операційна безпека – забезпечення умов та технічного обладнання для проведення операцій і виконання взятих на себе угод, а також раціонального використання наявних ресурсів банку та їх надійного зберігання і транспортування.

Основні завдання, що при цьому виконує підрозділ із банківської безпеки не останньою чергою визначається соціально-правовою складовою у [4]:

- захист інтересів банку шляхом створення підрозділів із схожими функціями, але розбиті на операційні складові діяльності банку, при тому, що основний підрозділ безпеки, зможе координувати всі дії і підпорядковуватися виключно голові правління;
- профілактика й попередження правопорушень працюючого персоналу банку, шляхом отримання конфіденційних даних, що становлять банківську та комерційну таємницю;
- своєчасне виявлення різних типів загроз для банківської установи, вжиття заходів, спрямованих на їхню нейтралізацію і недопущення даних інцидентів у подальшій діяльності;
- виявлення внутрішніх та зовнішніх загроз, котрі можуть сприяти заподіянню банку різних видів збитків та перешкоджати нормальній діяльності установи або порушувати нормативні документи НБУ і закони держави;
- збереження, примноження та ефективного використання фінансових, матеріальних, інших ресурсів банку за умови правильного їх розподілу та використання.

Соціально-світоглядної гостро це питання постає тоді, коли саме у відділі безпеки можуть опинитися працівники, зацікавлені в передачі цінної інформації третім особам. Тож, його вирішення може здійснитися в площині особистих контактів голови правління банку, оскільки, саме ним призначається керівник відділу безпеки. В такій ситуації ми

звертаємось до категорії довіри, що складає світоглядно-теоретичну основу будь-якої діяльності, особливо фінансово-економічної.

Підсумовуючи вище викладене, зазначимо, що проблема управління фінансовою безпекою банківських установ в Україні в умовах макрофінансової нестабільності є надзвичайно актуальною. Вирішення даного питання дає можливість банківській установі розробляти унікальні безпекові продукти та послуги не переймаючись за витік конфіденційної інформації. Спираючись на досвід респектабельних світових банків, можна стверджувати, що фінансова безпека базується на показниках світоглядної системності, тобто забезпечення через певний набір заходів, які мінімізують ризики, відповідного алгоритму соціально-економічної діяльності, що базуються на безпекових технологіях та ефективному централізованому управлінні ними.

Список використаних джерел

1. Сидоренко-Стеценко Д. В. Сутність проблеми економічної безпеки України та методи її моделювання // *Вісник Черкаського університету*. 2009. №38. С. 102-107.
2. Філософський енциклопедичний словник : енциклопедія / НАН України, Ін-т філософії ім. Г. С. Сковороди ; голов. ред. В. І. Шинкарук. Київ : Абрис, 2002. 742 с.
3. Житний П. В., Карамишева Г. М. Вплив економічного аналізу на систему економічної безпеки банківської діяльності / П. В. Житний, Г. М. Карамишева // *Економіка Менеджмент Підприємство*. 2011. № 23 (II). С. 231-235.
4. Доповідь Голови Національного банку України 2020 року. [Електронний ресурс]. – Режим доступу: <https://bank.gov.ua/ua/news/all/vistup-golovinatsionalnogo-banku-kirila-shevchenka-pid-chas-presbrifingu> (дата звернення 11.04.2024).
5. Фінансова безпека підприємств і банківських установ: монографія / за заг. редакцією д-ра екон. наук, проф. А.О. Єпіфанова [А.О. Єпіфанов, О.Л. Пластун, В.С. Домбровський та ін.] Суми : ДВНЗ «УАБС НБУ», 2009.

УДК 340.12

Дем'яненко Р.В., студ. гр. КЮ-221

Науковий керівник – Шакун Н.В., канд. філос. наук, доцент

Національний університет «Чернігівська політехніка», м. Чернігів, Україна

ПРАВО ЯК ЮРИДИЧНИЙ СВІТОГЛЯД

Запрошуємо вас приєднатися до подорожі у світ філософії права, яка є фундаментальним елементом у розумінні та функціонуванні сучасного права. Правовий світогляд - це не лише сукупність норм і правил, а й система цінностей, переконань і принципів, які визначають наше ставлення до права і правосуддя.

Перш за все, правовий світогляд відображає наше розуміння природи права. Для одних право є лише засобом контролю та регулювання поведінки в суспільстві, для інших - вищою справедливістю та гарантом прав людини. Цей підхід визначає, як ми сприймаємо роль права в суспільстві і як право має взаємодіяти з іншими соціальними інститутами. По-друге, правовий світогляд формує наше розуміння правової системи. Для одних право - це стабільна і незмінна конструкція, яку слід поважати навіть у найскладніших ситуаціях. Інші бачать право як еволюційний процес, який повинен адаптуватися до змін у суспільстві та відображати сучасні реалії. Це визначає ставлення до правової реформи, оновлення законодавства та ролі судової влади. Крім того, правові погляди відображають наше розуміння ролі права в особистому та суспільному житті. Для одних - це обов'язкова норма, якої слід дотримуватися навіть у скрутні часи, для інших - плацдарм для захисту свободи і прав людини від втручання держави. Воно визначає ставлення до громадянської активності, прав людини та громадського контролю над владою.

Зрештою, правовий світогляд - це не просто набір ідей, а живе і динамічне відображення нашого ставлення до права та його ролі в сучасному світі. Він формується під впливом нашого досвіду та виховання, культурних та історичних традицій і продовжує розвиватися разом із суспільством. Тому важливо бути постійно уважним до власного погляду на право, розуміти, який вплив воно має на наше життя, і бути в постійному пошуку нових ідей та рішень у сфері права.

Список використаних джерел

1. Українська радянська енциклопедія: у 12 т. / редкол.: М. П. Бажан (голов. ред.) та ін. – 2-ге вид. – К. : Голов. ред. УРЕ, 1974–1985. – Т. 9 : Полікарбонати – Природа. – 1983. – 552 с.
2. Філософський словник: / редкол.: В. І. Шинкарук (голова) та ін. – К. : Академія наук Української РСР, Інститут філософії, 1973. – 284 с.
3. Бабаєва, Т. М. (2012). Правовий світогляд як фактор формування правової культури особистості. Вісник Національної юридичної академії України імені Ярослава Мудрого, (1), 14–18.

УДК 1(091)(477)

Дзюба Д. І., здобувач третього (освітньо-наукового) рівня вищої освіти, гр. АСД133-23
Науковий керівник – **Киселиця С. В.**, канд. філос. наук, доцент,
доцент кафедри філософії і суспільних наук
Національний університет «Чернігівська політехніка», м. Чернігів, Україна

ВПЛИВ ФІЛОСОФСЬКИХ ІДЕЙ ДМИТРА ДОНЦОВА НА СУЧАСНУ МОЛОДЬ

Тисячі молодих хлопців і дівчат добровільно стали до лав Збройних сил в 2014 році, коли розпочалась військова агресія Росії проти України. Кістяком деяких добробатів стали представники навколофутбольної спільноти, так звані ультрас. Багато з них пройшли події революції гідності в 2013-2014 роках, проте досі немає визначеної думки, що ж спонукало молодих людей до активних дій. Однією з рушійних сил спротиву російському вторгненню стали молоді хлопці-націоналісти. В 2022 році кількість футбольних фанатів, які взяли до рук зброю сягала десятків тисяч. Формування ідей націоналізму у навколофутболі заклала соціальна несправедливість, викликана обуренням діями влади і політиків.

На формування ідей ультрас-руху вплинули дуже багато факторів – це і зарубіжні фільми, і мода, і музика, проте більшість українських ультрас сповідують ідеї націоналізму як динамічної складової побудови української держави. Одним із ідейних лідерів українських націоналістів є Дмитро Іванович Донцов.

Через усі праці Донцова проходить ідея незалежної української держави. Його твори стали засадами українського націоналізму. Донцов сповідував ідеї волонтаризму опираючись на те що вирішальна роль належить еліті, яка визначає курс нації. Завданням еліт є створення незламного і рішучого народу для «кування» нації.

Політична філософія Д. Донцова ґрунтується на двох основоположних принципах – це є «інтегральний націоналізм» та принцип національної еліти. Нація, національна ідея, українська національна ідея стали об'єктами ретельного вивчення у переважній більшості наукових праць. В 1926 році у Львові видається «Націоналізм» – фундаментальна робота автора, яка виявилася рушійною силою для патріотично налаштованої молоді на століття вперед. Основні дві моделі існування держави, на його думку, були скомпрометовані в Україні, так як Центральна Рада не змогла побудувати успішну державу на принципі демократичної моделі, а Гетьманат не зміг ні вижити, ні здобути широкої популярності серед населення зосередившись на принципі монархічної моделі.

На тлі зростання популярності тоталітарних режимів в Італії, Німеччині та радянському союзу, Д. Донцов висуває свою теорію. Воля до життя – панівна ідея його

«філософії волі», в якій застосовуються ірраціоналістичні підходи Гартмана, Шопенгауера і Ніцше та інших філософів по відношенню до України і звучить заклик раз і назавжди відмовитися від раціонального світосприйняття. «Це ніщо інше, як насолода розросту, виступлення поза власні границі». Експансія – не тільки самоутвердження власної волі до життя, а й заперечення її в інших» [1].

Донцов формує основні підстави чинного націоналізму, серед яких:

1. «Зміцнювати волю до життя, до влади, до експансії».
2. «Стремління до боротьби та свідомість її конечности».
3. Стверджує романтизм та догматизм – основні вимоги вольового націоналізму.

Романтизм має «живитися легендою «останнього бою», запереченням того, що є захоплюючою картиною катастрофи, що принесе нове». Догматизм «з'явиться в супроводі категоричного наказу, безоглядного послуху».

4. Фанатичність і аморальність в цьому погляді означають, що національна ідея має бути вільною від загальних моральних норм. За цією логікою, фанатик, який приймає свою істину за всезагальну і вимагає, щоб інші її приймали, повинен вести аморальну політику. Це може призвести до агресивності та нетерпимості до поглядів інших.

5. Доктрина пропонує підняти імперіалізм до рівня державної політики, вважаючи його не лише здирством, але й можливістю виконувати суспільні завдання на користь націй, які його прагнуть реалізувати.

6. Рекомендує вживати «творчу примусову дію ініціативної меншості», щоб підпорядкувати собі власний народ і примусити його агресивно виступати проти інших. Він вважає, що насильство може бути необхідним для втілення нових ідей і ця агресія не випадкова, а є складовою кожної релігійної або національної ідеї.

Керуючись ідеями Фрідріха Ніцше, Дмитро Донцов прийшов до загального висновку: нація – це не просто «мовна або національна спільність», а нація – це «воля для спільного творчого діяння». Донцов намагався розглядати в українському суспільстві бажання приймати владу над власним життям, фанатичну віру в успіх на шляху досягнення власної ідеї та впевненість у власних силах. Він вважав, що лише такий підхід може призвести до створення повноцінної нації. За його переконаннями, націю можна врятувати лише через народження нового психологічного стану, що характеризується переможницьким духом, а не рабським, намаганням уникати постійних скарг і сліз.

Д. Донцов завжди виступав за ідею незалежності України і попереджав про небезпеку зорієнтованості на Москву, незалежно від політичного правління там в той чи інший історичний період. У підсумку він стверджує, що необхідно переоцінити цінності та відновити фанатизм, емоційність та інстинктивні почуття на користь національної самосвідомості. Ці ідеї привернули до себе увагу галицької молоді, яка опинилася під польським пануванням і потребувала визнання своїх громадянських прав та національної ідентичності.

Дмитро Донцов закликає до так званої соціально-політичної ревізії. Він висловлює думку, що «фанатизм», «інстинктивні почуття» і «емоційність» повинні бути відновлені на користь «розумовості» і духу національної нетерпимості. Ці гасла націлювали на боротьбу за святу мету – визволення Батьківщини. Адже в умовах гноблення за національною ознакою молоді було складно отримувати якісну освіту, здобувати престижну роботу, а їхні правові статуси були обмеженими, що змушувало їх використовувати насильницькі методи для захисту своїх етнічних та загальнолюдських прав [2]. Саме це вже в ХХІ столітті привертає увагу й сучасної української молоді.

Пізніше Донцов у свої публікаціях висуває засади традиціоналізму. Ключовою точкою у розвитку його традиціоналістичного погляду стали роздуми про прихід «Нового Середньовіччя». Різке зміщення Донцова в бік традиціоналізму відбулося на початку Другої світової війни, коли він видавав журнал «Батава». Він наголошував на ролі національної еліти в своїх бухарестських публікаціях і часто звертався до поняття "каста".

Ця концепція охоплювала не лише політичний інститут, але і суспільні верстви, і відкривала шлях до ієрархічного станового суспільства [3].

Також варто відзначити, що на сторінках «Батави» Д. Донцов активно висловлювався на релігійні теми, зокрема християнство. Перша половина сорокових років ХХ сторіччя стала підсумком його ідейної еволюції, найхарактернішою стала книга «Дух нашої давнини».

Під час хаосу радянської окупації Д. Донцова звільнили і внаслідок подорожей по Європі він потрапив спершу до Румунії, а потім в окуповану нацистами Прагу. Тут він вступив у співпрацю з нацистською владою, написавши кілька статей, включаючи «Дух нашої давнини», в якій висловив ідеї радикального традиціоналізму, расизму і антисемітизму. За словами Ерлакера, ідеологія Донцова на той момент була дуже схожою на фашистську [4].

Після закінчення війни Донцов спочатку опинився в таборах для біженців, а потім в місті Монреаль в Канаді. Тут він долучився до антикомуністичної боротьби в межах Холодної війни. Донцов продовжував активно виступати проти Союзу Радянських Соціалістичних Республік і вважав, що в реалізації націоналістичної ідеології не можна ні перед чим зупинятися [4].

Ідеї Дмитра Івановича Донцова заклали теоретичні засади національного руху в Україні і, попри теперішню неактуальність багатьох із них, в процесі еволюції національної свідомості серед сучасної української молоді викристалізувались нові герої України – Учасники АТО, оборони Чернігова, Маріуполя та багатьох міст по всій Україні під час російсько-української війни.

Список використаних джерел

1. Донцов, Дмитро. Націоналізм. Лондон – Торонто : Українська видавнича спілка, 1966. 184 с.
2. Донцов, Дмитро Іванович // Філософський енциклопедичний словник / В. І. Шинкарук (гол. редкол.) та ін. Київ : Інститут філософії імені Григорія Сковороди НАН України : Абрис, 2002. 742 с.
3. Дмитро Донцов – нетипова фігура українського націоналізму. Нове дослідження американського історика // Радіо Свобода, 2020. [Електронний ресурс]. – Режим доступу - <https://www.radiosvoboda.org/a/dmytro-doncov-doslidzhennia/30957808.html> (дата звернення 17.10.2023).
4. Рудницький, Юрій. Дмитро Донцов. Нотатки на сторінках біографії і творів // *Історична правда*, 2020. [Електронний ресурс]. – Режим доступу <https://www.istpravda.com.ua/articles/5fa294630bc29/> (дата звернення 15.10.2023).

УДК 111.83

Дудко Ю. В., здобувач вищої освіти третього (освітньо-наукового) рівня, гр. АСД072-22
Науковий керівник – Киселиця С. В., канд. філос. наук, доцент
Національний університет «Чернігівська політехніка», м. Чернігів, Україна

ІСТИНА ЯК ГНОСЕОЛОГІЧНИЙ ІДЕАЛ

Сучасні науковці і досі не мають однозначної відповіді на питання, що ж таке істина. Для більшості людей істина <http://tureligious.com.ua/rozdum-pro-istynu> – це щось не матеріальне, до неї безпосередньо не доторкнешся, її не з'їсти і не побачити. Серед пересічних людей дуже часто панує думка, що істина знаходиться поза нашим раціональним мисленням, це щось непізнанне, нерозкрите, приховане. Важко досягнути і сам термін, і феномен істини. Філософія тлумачить істину двояко: в науковому та власне філософському значенні. У строгому сенсі поняття можна визначити як «правильне відображення об'єктивної дійсності у свідомості людини, її поняттях, уявленнях, судженнях, умовиводах, теоріях об'єктивної дійсності» [1, с. 252]. «Істинність і правильність – відповідність мислення реальності і відповідність мислення мисленню» [2, с. 208]. Але ці визначення не дають можливості до кінця збагнути, що ж таке істина, чи

відобразити, якою вона є. Усвідомити повною мірою істину, на жаль, ми не можемо, бо очевидно, вона має статус ідеалу як у людському, так і науковому пізнанні.

Гносеологія (наука про пізнання) поділяє істину на три види: відносна, абсолютна й об'єктивна істини. Усі вони становлять особливий алгоритм пізнання. Філософія не дає остаточної відповіді на питання, що таке істина і де ця істина, але дає можливість шукати її за допомогою філософських і мисленневих систем. В історії цих пошуків зароджувалися численні світоглядні підходи, всі вони робили спробу її знайти і, що важливіше, пояснити її структуру. На жаль, жодна філософська система не описала істину на вичерпному рівні. Отож, філософська істина не може бути абсолютною. Зникали одні філософські системи, народжувалися інші, разом з ними змінювалось і тлумачення істини. Відомий давньогрецький філософ Арістотель (один із фундаторів поняття «істина») вважав її тим, що ми не можемо досягнути зовнішньо, але здатні знайти через трансцендентне. У своїх метафізичних трактатах Арістотель характеризує істину як абсолют, який не можливо досягнути.

Інакше розглядає істину релігія. У філософських системах існує відносна, об'єктивна й абсолютна істина. Остання є своєрідним ключем до розуміння чогось незрозумілого, того, що вище нашого судження. Релігія ж дає чітке розуміння абсолютної істини, бо в ній є лише одна суб'єктивна абсолютна істина – Бог, об'єктивна та відносна істини у релігії відсутні. До абсолютної істини прагнуть всі віровчення. Приміром, у християнстві істиною є Ісус Христос, в ісламі – Аллах, у сикхізмі – Ниргуна, в даосизмі – Дао тощо. Істина у релігії є абсолютною, незмінною і сталою. Релігійна істина завжди залишається однією і тією ж, хоча догмати, канони і зовнішній вигляд релігії змінюються. У релігії завжди абсолютною істиною є Бог, Вища Істота. Релігійній людині, щоб збагнути абсолютну істину, необхідно мати віру. Адже віра є основним чинником існування релігії. Віра цілковито заперечує об'єктивну та відносну істини, натомість спонукає людину вірити в абсолютну істину [3]. Абсолютна істина народжується з віри. Якщо людина вірить у Бога, то її абсолютною істиною є Бог. Звідси висновок – віруюча людина не потребує доказів існування істини, адже вона твердо знає, що Бог і є її абсолютною вищою істиною.

Філософи шукають істину, створюючи різні філософські системи та вчення, релігії ж притаманне повсякденне і наполегливе твердження, що абсолютною істиною є Бог. Проте у релігії не все так легко і просто з абсолютною істиною: кожна з релігій має свою істину, свою правду, своє бачення. На думку богословів, інша релігія має хибну істину, яка опонентами сприймається як істина в останній інстанції та є абсолютном. Кожна релігія твердить про істинність, істинність своєї віри, свого Бога і не може бути абсолютною для всіх релігій. Хибну істину теологи намагаються спростувати під час філософсько-релігійних дебатів, забуваючи про те, що ця істина є гносеологічним ідеалом для кожного учасника дискусії.

Отож, людина не може до кінця збагнути чи побачити істину. Релігія і філософія твердять, що істина – ідеал і вона знаходиться в трансцендентній сфері, понад людським розумінням. Повсякчас з'являються нові світоглядні течії та філософські системи, оскільки для мільярдів людей не існує єдиної вселенської абсолютної істини. Натомість є мільярди особистісних абсолютних істин. Кожна людина вірить у свою істину, кожна людина має право на існування своєї істини або є прихильником загальноприйнятої абсолютної істини. Кожнен з нас повинен мати на меті встановити істину чи шукати її ознаки в людському бутті. Без віри в абсолютну істину немає сенсу вірити взагалі, без істини немає сенсу нашого існування.

Список використаних джерел

1. Йолон, П. Істина / Філософський енциклопедичний словник : енциклопедія / НАН України, Ін-т філософії ім. Г. С. Сковороди ; голов. ред. В. І. Шинкарук. Київ : Абрис, 2002. 742 с.
2. Булатов, М. О. Філософський словник. Київ : Стило, 2009. 575 с.
3. Киселиця С. В. Епістемологічне підґрунтя віри // *Наукові записки. Серія «Філософія»*. Острог: Видавництво Національного університету «Острозька академія», 2012. Випуск 11. С.211-223. URL: https://www.academia.edu/43866477/_Epistemological_foundation_of_belief_ (дата звернення 12.04.2024).

Євсієнко М. В., здобувач вищої освіти третього (освітньо-наукового) рівня, гр. АСД072-22
Наукові керівники – **Садчикова І. В.**, канд. екон. наук, доцент
Киселиця С. В., канд. філос. наук, доцент
Національний університет «Чернігівська політехніка», м. Чернігів, Україна

ІНФРАСТРУКТУРНЕ ЗАБЕЗПЕЧЕННЯ КРЕДИТУВАННЯ НАСЕЛЕННЯ ЯК СКЛАДОВА РОЗВИТКУ ІНФОРМАЦІЙНОГО СУСПІЛЬСТВА В УКРАЇНІ

Вплив цифрових технологій на глобальний світ наразі дуже складно переоцінити. Вони бурхливими темпами розвиваються та пронизують усі сфери соціально-економічної діяльності, демонструють потужні інформаційно-ресурсні можливості, створюючи нові кредитні інструменти. Кількість користувачів мобільних додатків у світі збільшується, не виключення й Україна, де цей показник також демонструє високу динаміку, стимулюючи до зростання обсягів безготівкових кредитних операцій. Інколи ці виклики відкривають екзистенціальні можливості щодо інтенсивності впровадження ринку кредитно-фінансових інновацій та мобільних фінансових додатків.

Кредитна система України зазнала значних змін упродовж останніх двох років. За цей час вона змогла трансформуватися з моделі традиційного кредитування до цілих кредитних екосистем банківського ринку інноваційних продуктів [1]. Трансформаційні процеси, продиктовані новими викликами кредитній системі України, стимулюють активне зростання кредитних діджитал-операцій та формують попит на нові цифрові кредитні продукти і сервіси.

Однією з основних причин такої доволі різкої трансформації є посилення ролі цифрових технологій в банківському секторі через військові дії на обширній території держави, що унеможливило фізичну присутність в банківській установі чи торговій точці для проведення кредитної операції. Наразі кредитна система України задля виживання вимагає створення якісно нових підходів до інфраструктурного забезпечення її розвитку. Відтак, почали з'являтися нові способи та методи надання кредитних послуг, втілюючи технології розподілених реєстрів чи системи віддаленої ідентифікації користувача.

Філософія інформаційного суспільства полягає в тому, що громадяни кожної держави є перш за все споживачами загальнодоступної інформації, але при цьому потенційні клієнти хочуть отримувати максимальну кількість фінансових послуг не відвідуючи банки або інші ритейли. Найпотужніші надавачі кредитних послуг – це, звичайно, банківські установи, на них припадає три чверті ринку, інша частина – різні фінансові інституції, що надають меншу кількість фінансово-кредитних послуг, але, при цьому є мобільнішими і намагаються надавати своїм споживачам новітні технологічні продукти. Така інфраструктурна стратегія має соціальне підґрунтя і глибокий зв'язок із ключовими науковими завданнями, що стосуються не лише розвитку фінансово-кредитного сектору, а й загалом становлення кредитного ринку нового типу в Україні [2].

Інфраструктурне забезпечення в цьому контексті – це створене державою і учасниками кредитного ринку середовище, де, відповідно до визначених законодавством норм і правил, відбуваються обмін фінансово-кредитними операціями та продаж або купівля відповідних кредитних продуктів. Ефективно визначене і чітко прописаний у законодавстві алгоритм щодо функціонування кредитного ринку сприяє розвитку фінансової інфраструктури і дає можливість розвивати кредитний ринок досить швидкими темпами. Ринкова конкуренція тут теж відіграє дуже важливу роль, оскільки основою розвитку кредитного ринку є створення сприятливих умов доступності кредитних продуктів.

Конкуренція відіграє дуже важливу роль в інноваційному розвитку кредитного ринку. Не менш важливим фактором розвитку є інформаційна та технологічна інфраструктурні складові, що мають такі впливові чинники [3]:

1. Зручний доступ до інформаційних ресурсів: розвинута інформаційна інфраструктура дозволяє швидко отримувати всю необхідну інформацію про різні види кредитних продуктів, умови їх кредитування та процедуру отримання кредиту.

2. Електронне обслуговування кредитного ринку: розгалужена технологічна інфраструктура, дозволяє банківським установам, надавати електронні послуги у вигляді онлайн-заявок на всі види кредитних послуг. Це значно зменшує час, необхідний для розгляду та затвердження кредитної заявки, також це зменшує витрати на обслуговування такої заявки.

3. Автоматизація фінансово-кредитних процесів: використання новітніх цифрових технологій, дозволяє автоматизувати процеси, що тісно пов'язані із кредитуванням, зокрема це розрахунок процентних ставок, оцінка ризику, обробка наданої документації та інші. Це знижує кількість помилок при заведенні кредитних заявок онлайн, оскільки типова форма вже бере інформацію із заповнених електронних державних реєстрів [4].

4. Зниження витрат на оформленні кредитних заявок: запатентовані технологічні інструменти дозволяють максимально ефективно знижувати витрати на обслуговування наявних мобільних додатків, цим, як правило, займається, окремо виділений відділ фахівців банку.

5. Забезпечення безпеки передачі даних: цифрова інфраструктура дозволяє підтримувати стабільно високий рівень кібербезпеки та захисту персональних даних, що допомагає підтримувати високий рівень довіри до банківської установи та бути впевненим, що надані дані будуть збережені в повному обсязі [5].

Подальший інфраструктурний розвиток кредитної системи України буде дуже серйозно залежати від стабільності економічних умов та ситуацій, пов'язаних з військовими діями. Треба розуміти, що банківські установи не кредитують регіони, що знаходяться близько до лінії бойових зіткнень, а на сьогодні, це приблизно сім областей. Три з яких є критично важливими для кредитування і розвитку ринку кредитних послуг, бо мають дуже великі промислові потужності і громадяни, що проживають на цих територіях мають в середньому більшу заробітну плату, ніж в інших регіонах України. Переїзд бізнесу з таких регіонів, також негативно впливає на інфраструктурний розвиток кредитування.

Інформаційно-інституційні фактори мають безпосередній вплив на інфраструктурний розвиток кредитної системи України, оскільки розкривають соціально-економічне підґрунтя і комплексну сутність механізму впливу на кредитний ринок та його учасників. Розширення номенклатури кредитної «продуктової лінійки» та доступ до нових так званих високих технологій також є важливими драйверами зростання ринку кредитних послуг. Розуміння філософії ринку в умовах миру і війни та стратегії розвитку її складових є надважливим для виживання фінансової системи. В інформаційному суспільстві саме кредитні продукти дають можливість бізнесу втілювати свої плани в життя, громадянам вибудовувати своє майбутнє, а державі посісти гідне місце в фінансово-банківських рейтингах успішних країн, мати надію на зайняття лідерських позицій у світовій економіці.

Список використаних джерел

1. Норт Д. С. Інституції, інституційна зміна та функціонування економіки / Пер. з англ. І. Дзюби. Київ, 2000. 198 с.
2. Тешева Л. В., Руденко С. В. Методологічний базис та науково-теоретичні передумови детермінації структури інституційного середовища. *Вісник ХНАУ. Серія : Економічні науки*. 2020. № 4. Т. 1. С. 251-272.
3. Ільчук В., Шпомер Т. Проблеми розвитку інституційної складової інфраструктурного забезпечення функціонування кредитного ринку України. *Проблеми і перспективи економіки та управління*. № 3(27). 2021. С. 176-189

4. Федик М. В. Банківська інфраструктура як чинник конкурентоспроможності вітчизняної банківської системи / М. В. Федик // Міжнародна банківська конкуренція: теорія і практика : збірник тез доповідей VI Міжнар. наук.-практ. конференції (26–27 травня 2011 р.) : у 2 т. / Державний вищий навчальний заклад “Українська академія банківської справи Національного банку України”. Суми : ДВНЗ “УАБС НБУ”, 2011. Т. 1. С. 122-124.

5. Дубина М. В., Шишкіна О. В. Сутність та система інфраструктури кредитного ринку України. *Наукові записи Інституту законодавства Верховної Ради України*. 2017. № 4. С. 80-86.

УДК 172.15:165.195

Єременко Ю. І., здобувачка вищої освіти, гр. ДС-221

Науковий керівник – **Киселиця С. В.**, канд. філос. наук, доцент

Національний університет «Чернігівська політехніка», м. Чернігів, Україна

ВОЛЯ В КОНТЕКСТІ СТАНОВЛЕННЯ НАЦІОНАЛЬНОЇ ІДЕНТИЧНОСТІ УКРАЇНСТВА

Процеси національної ідентифікації та становлення державності в нашій країні супроводжуються складною боротьбою багатьох поколінь, що, своєю чергою, дозволяє зберегти етнічну самодостатність та культурну самобутність [1]. Українська ідентичність виникла й зростала під впливом різноманітних факторів: від географічного до релігійного, стилю господарювання до мовлення й таке інше. Протягом попереднього сторіччя особливо на це вплинула радянщина, після якої вже в незалежній Україні поряд з досить потужним народним рухом за самостійність і суверенність сформувалася олігархічна модель державного управління та відчутне «зросійщення» самого суспільства [1, 2].

Найвагомішими архетипами українського народу, в яких так чи інакше застосовується воля, вважаються: архетип Матері, який є уособленням Землі, України, Жінки, Оселі. Його наявність стала джерелом екзистенціального натхнення, що спонукає оберігати рідну Землю, виявом відданості та любові до неї [3].

У період так званої перебудови формувалися опозиційні політичні структури, зокрема, Демократичний блок, що об'єднав сорок три організації, включаючи Народний Рух України за перебудову й такі інші. Ця політична сила вимагала реформ, але найбільшого успіху досягла у 1990 році, отримавши значну кількість депутатських місць у Верховній Раді та регіонах.

У середині 1990 року загострилася соціально-політична ситуація через проблеми в системі господарюванні та роботі Верховної Ради. В зусиллях вплинути на уряд у жовтні 1990 року українські студенти влаштували страйки, вимагаючи відставки уряду та відмови від підписання нового Союзного договору. Участь у протестних акціях 1 жовтня обмежилася лише близько десятком тисячами осіб. Проте, 2 жовтня понад шістьдесят студентів розпочали голодування на тодішній площі Жовтневої революції, теперішньому Майдані Незалежності в столиці України – місті Києві. Голодуючі отримали підтримку вищих навчальних закладів, що призвело до перекриття руху транспорту й оточення будівель Верховної Ради. Після численних переговорів та створення погоджувальної комісії Верховної Ради, студентам вдалося досягти лише відставки Голови Ради Міністрів УРСР [4].

Ці події окреслили національний дух, патріотичні настрої, ідеї незалежності та стали основою консолідації суспільства під час референдуму 1991 року. Більшість українців підтримали ідею вільної України або курс на незалежність від будь-яких зовнішніх політичних впливів. Незважаючи на цю підтримку, соціально-економічна криза, зростання злочинності та втручання з боку інших країн ускладнили об'єднавчі процеси. Після стабілізації економічної ситуації в Україні невирішені питання в мовній, історичній та культурній сферах призвели до протестів проти авторитарного режиму. Смерть

журналіста Георгія Гонгадзе стала каталізатором опозиційних настроїв. Ініціатива «Україна без Кучми» викликала протести громадян.

Президентські вибори 2004 року стали полем для конфлікту між владними елітами та олігархією, що розпалювало міжрегіональні суперечності. Кандидат В. Янукович використовував ідеї розколу країни в своїй передвиборчій кампанії. У цьому контексті протестувальники активно протистояли пропаганді розбрату, що спонукало до необхідності формування ідеї національної єдності. Підтримка кандидата В. Ющенка під час виборів та подальші події, відомі як Помаранчева революція, відображали прагнення до консолідації суспільства навколо ідеї будівництва демократичної держави та європейської інтеграції. Однак після перемоги В. Януковича в 2010 році реформи в країні загальмувалися, що підірвало ідею національної єдності [4]. Проте у 2013-2014 роках все почало ставати на свої місця. Революція Гідності стала визначальним локомотивом нового «пробудження» національної самосвідомості українців [1].

У кінці листопада 2013 року півтори тисячі людей вийшли на вулиці Києва з протестом щодо відмови проросійського президента Віктора Януковича підписати наміри про членство України в Європейському Союзі. Протести переросли в тривалу кампанію громадянської непокори режиму, в якій загинули більше сотні наших співвітчизників. Офіційно встановлено 107 жертв Революції гідності, яких народ назвав героями «Небесної Сотні» [6].

Так виник Євромайдан, який показав, що для мільйонів українців саме зараз на громадянсько-політичному рівні розпочався процес усвідомленого вибору національно-світоглядних орієнтирів: «Ми викинули царя з голови. І створили в головах Україну» [5]. Оскільки серед майданівців у переважній більшості були, насамперед, люди пасіонарні, віддані ідеї незалежності, то вже упродовж трьох місяців протистояння їх дії суттєво вплинули на історію новітньої України: значна частина суспільства позбулася ілюзій, продемонструвала готовність до боротьби, виявила невмирущу волелюбність як провідну ментальну рису українства [7]. Євромайдан став територією гідності кожного свідомого громадянина чи громадянки.

Останньою краплею самовизначення для нашого народу стало повномасштабне вторгнення країни-терориста. Як витікає із викладеного вище, 24 лютого 2022 року життя всієї України та її національна свідомість кардинально змінилися! Всі ми остаточно побачили який монстр довгі роки просочувався в наше суспільство та непомітно пускав коріння на українській землі, кричавши, що це «ісконно руські землі!». Зараз я можу аналізувати ці історичні події і чітко бачити хто підбурював стільки років наших співвітчизників одне проти одного. Чітка та якісно продумана пропаганда засліплювала всім очі.

В цей страшний день всі свідомі громадяни прокинулися новими людьми, які об'єднані в єдину сильну націю. Хтось допомагає втікати від бомб та ракет. Хтось донатить останні гроші на зброю. Хтось витрачає свій час і сили на пошуки та купівлю амуніції. А ХТОСЬ віддає своє життя за нас! Так як і свідчив майже сотню років тому митрополит Андрей Шептицький, що є в душі українця сильна воля мати власну державу [3]. Я щиро вірю, що з такою жагою до волі ми зможемо вкотре домогтися свого, показавши, що нескорені та завжди будемо вільними!

Список використаної літератури

1. Ковальова С. А., Матвієнко І. С ВПЛИВ РЕВОЛЮЦІЇ ГІДНОСТІ НА НАЦІОНАЛЬНУ ІДЕНТИЧНІСТЬ УКРАЇНЦІВ // Збірник матеріалів науково-практичного семінару «Національна українська ідентичність очима молодих науковців». Національний університет біоресурсів і природокористування України. м. Київ. 2023. С. 35-37. URL: https://nubip.edu.ua/sites/default/files/u368/zbirnik_nacionalna_ukrayinska_identichnist_ochima_molodih_naukovciv.pdf

2. Галицька О. В., Горбатюк Т. В. ВПЛИВ РЕВОЛЮЦІЇ ГІДНОСТІ НА НАЦІОНАЛЬНУ ІДЕНТИЧНІСТЬ УКРАЇНЦІВ // Збірник матеріалів науково-практичного семінару «Національна українська ідентичність очима молодих науковців». Національний університет біоресурсів і природокористування

України. м. Київ. 2023. С. 90-92. URL: https://nubip.edu.ua/sites/default/files/u368/zbirnik_nacionalna_ukrayinska_identichnist_ochima_molodih_naukovciv.pdf

3. Пятайло І. Особливості українського менталітету: чому ми такі, якими є? URL: <http://ukrconf.fl.kpi.ua/wp-content/uploads/2014/12/6.-Pytaylo-Iryna.pdf>

4. Революція на граніті 1990 р. та Помаранчева революція 2004 р.: у пошуках ідеї соборності. Національна революція: загальноєвропейська традиція та український контекст // Матеріали всеукраїнської наукової конференції з міжнародною участю. Івано-Франківськ, 2-3 березня 2012 р. Івано-Франківськ: Лілея-НВ, 2012. С.9-18. URL: <http://lib.pnu.edu.ua:8080/handle/123456789/6131>

5. Миколаєнко Т. Б., Лаута О. Д. ВПЛИВ РЕВОЛЮЦІЇ ГІДНОСТІ НА НАЦІОНАЛЬНУ ІДЕНТИЧНІСТЬ УКРАЇНЦІВ. Збірник матеріалів науково-практичного семінару «Національна українська ідентичність очима молодих науковців». Національний університет біоресурсів і природокористування України. м. Київ. 2023. С. 146-149. URL: https://nubip.edu.ua/sites/default/files/u368/zbirnik_nacionalna_ukrayinska_identichnist_ochima_molodih_naukovciv.pdf

6. Поважнюк С. С., Горбатюк Т. В. ВПЛИВ РЕВОЛЮЦІЇ ГІДНОСТІ НА НАЦІОНАЛЬНУ ІДЕНТИЧНІСТЬ УКРАЇНЦІВ. Збірник матеріалів науково-практичного семінару «Національна українська ідентичність очима молодих науковців». Національний університет біоресурсів і природокористування України. М. Київ. 2023. С. 51-52. URL: https://nubip.edu.ua/sites/default/files/u368/zbirnik_nacionalna_ukrayinska_identichnist_ochima_molodih_naukovciv.pdf

7. О. Крук, С. Киселиця, Т. Мазур. Становлення громадянського суспільства і формування громадянської позиції у мешканців прикордоння. *Вісник Львівського університету. Філософсько-політологічні студії*. Львів : Львівський національний університет імені Івана Франка, Видавничий дім «Гельветика», 2022. Випуск 40. С. 154-163. URL: <https://www.academia.edu/86571466/>

УДК 172.15

Жаб'юк Д. О., здобувачка вищої освіти, гр. ФА-231

Науковий керівник – **Киселиця С. В.**, канд. філос. наук, доцент

Національний університет «Чернігівська політехніка», м. Чернігів, Україна

АРХЕТИПИ УКРАЇНСТВА ТА ЇХ ВИЯВ У НАЦІОНАЛЬНІЙ СВІДОМОСТІ

Світогляд, самоідентифікація та архетипи українства мають динамічний характер, оскільки історичні умови спонукали суспільство до змін та осмислення свого власного «Я», що продовжує формуватися зараз.

Архетип – це перш за все ідея, яка визначає головні риси для образу, який буде наслідувати людина. Українські архетипи проявляють себе як символи у міфах, казках, фольклорі, обрядах, традиціях, і є узагальненим досвідом наших предків [1, с. 91]. Архетипи впливають на суспільство, оскільки вони формують свідомість людей та обґрунтовують їхній світогляд, визначають критерії поведінки, що будуть вимагатися спільнотою від конкретних людей, які потрапляють в діапазон дії якогось архетипу через свою стать, освіту, захоплення, професійну діяльність тощо.

Наприклад, архетип Матері, який є одним із пануючих архетипів в українському суспільстві, який чи не найбільше впливає на світосприйняття через гендерну зорієнтованість, оскільки вказує на те, якою повинна бути жінка. Архетип Матері розповсюджується на всіх жінок та глибоко закорінений у громадській свідомості, оскільки люди несуть його зміст у майбутнє. Відповідно до вимог архетипу Матері, жінка повинна бути турботливою, терплячою, доброю у відношенні не лише до дітей, а й до світу в цілому, тобто виконувати роль матері в будь-якому середовищі, навіть якщо жінка не є біологічною матір'ю. Це спонукає жінок, які перебувають в умовах панування цього архетипу, відповідати критеріям загальноприйнятої поведінки та приймати конкретні риси характеру, що за своєю природою дещо обмежує жінок у виборі та прийнятті своєї власної ідентичності.

Пануючими архетипами, які вважаються чоловічими, в Україні є Воїн та Господар. Воїн – це саме той архетип, який зараз є найбільш стійким у свідомості суспільства, країна якого перебуває в стані війни. Воїн – захисник та хоробрий образ, який є прикладом та спонукає до дій, а саме – захищати. Господар – це той архетип, який визначає межі

чоловічого характеру та поведінки – бути приземленим, надійним та відповідальним, що безумовно є позитивними рисами, але цей архетип обмежує спектр дозволених чоловіку емоцій, оскільки надмірна емоційність вважається властивою архетипам призначених для жінок.

Загалом, архетипічні реакції наших співвітчизників є досить пов'язаними за своїми соціально-антропологічними характеристиками. Наприклад, архетипи Дому, Поля, Землі, Храму, Часу є символами спокою, затишку та безпеки, символами, які спонукають розвиватися українську духовність та любов до Батьківщини, оскільки демонструють тісний емоційний зв'язок з домівкою, а також демонструють зв'язок поколінь та наслідування українцями традицій своїх предків.

Отже, архетипи, які міцно закріплені в масовій свідомості, впливають на самоідентифікацію кожної окремої людини, але варто згадати про самоідентифікацію народу, громадянську свідомість. Особливо під час війни українське суспільство почало інтенсивно самовизначатися, визнавати особливості своєї культури, розуміти національну самобутність. Суспільство почало ідентифікувати себе саме як українство за допомогою поширення в побуті української мови, вивчення своїх традицій та історії.

Як згадувалося раніше, на самоідентифікацію народу впливають історичні умови та безліч різних факторів, що відбуваються в суспільстві в стані трансформації. Українці зараз прагнуть пізнати своє власне, питомо українське «Я», яке бажають очистити від токсичного, багаторічного зросійщення.

Мисляча особистість починає свій моральний розвиток з серця, своєрідного осередку інтелекту, сили, волі та емоцій [4]. Самоідентифікація – це саме те, що починається з серця, тобто з того, що найбільше бентежить свідомість та спонукає до роздумів, а отже – до осмислення себе.

Після осмислення своєї ідентичності, суспільство починає формувати свої світоглядні орієнтири, щоб продовжувати розвиватися. Для українського суспільства вже стало звичним чути про орієнтування на Європу, відтак, на європейський світогляд, але через частину українського суспільства, яке не готове вийти за межі застарілого бачення світу – це зробити складно. В нашому суспільстві ще звичним є прагнення зберегти модель «традиційного» суспільства та неактуальні для сучасних викликів цінності.

Отже, наразі у суспільстві панують дві тенденції світоглядного орієнтування – традиції (сталість) та прогресивність (розвиток). Саме тепер українство дуже активно висловлює свої екзистенціально-цивілізаційні позиції, демонструє своє бажання побудувати суспільство, яке визнає свою національну ідентичність, приймає думки та позиції громадян у прагненні добробуту та духовного розвитку.

Архетипи, світоглядні орієнтири, особистісна та національна самоідентифікація – це ті аспекти людського життя, які завжди піддавалися змінам та будуть змінюватися й надалі, оскільки сучасне українське суспільство продовжує свій шлях до осмислення себе та самореалізацію не тільки через ідеологію чи міфологію, але зі зброєю в руках бореться за це сакральне гуманітарне право, тобто за свободу вибору програми життя.

Список використаних джерел

1. Міщенко М. М. Українські національні архетипи: від колективного несвідомого до усвідомлення національної ідентичності (до актуальності методології архетипічного аналізу). *Вісник ХНУ ім. В. Н. Каразіна. Серія «Філософія. Філософські перипетії»*. 2014. № 1130. С. 119-131.
2. Юнг К. Г. Архетипи і колективне несвідоме. Львів : Видавництво «Астролябія», 2018. 608 с.
3. Багрій М. Ю., Ткаченко А. В. Архетипи та їх значення в нейролінгвістичному програмуванні. URL: <https://rep.nuos.edu.ua/server/api/core/bitstreams/735d4f28-28e5-4992-b736-fac0d7a7791b/content> (дата звернення 19.04.2024).
4. Киселиця С. В. Український кордоцентризм як гуманізм. *Проблеми соціальної роботи: філософія, психологія, соціологія*. Чернівці : ЧНТУ, 2015. № 2(6). С.19-23. URL: https://www.academia.edu/104415136/_UKRAINIAN_CORDOCENTRISM_AS_HUMANISM (дата звернення 19.04.2024).

Журко Д. О., здобувач вищої освіти третього (освітньо-наукового) рівня,
гр. АСД122-22

Науковий керівник – **Киселиця С. В.**, канд. філос. наук, доцент
Національний університет «Чернігівська політехніка», м. Чернігів, Україна

ПРОБЛЕМА СВОБОДИ ЛЮДИНИ В «ІНДУСТРІАЛЬНОМУ СУСПІЛЬСТВІ ТА ЙОГО МАЙБУТНЬОМУ» ТЕОДОРА КАЧИНСЬКОГО

10 червня 2023 року на 82-му році життя в американській в'язниці помер Теодор Качинський, більш відомий як Унабомбер. В молодості йому пророкували блискучу кар'єру математика, та він раптово пішов у відставку і зник. Відтоді Качинський присвятив своє життя нерівній боротьбі із сучасною технологічною цивілізацією, використовуючи терористичні методи. Від його саморобних бомб, що він розсилав своїм ідейним ворогам, загинуло 3 людини, більше 20 були поранені.

Свої погляди йому вдалося опублікувати у 1995 році у маніфесті, що отримав назву “Індустріальне суспільство та його майбутнє”. Робота була надрукована у The New York Times та Washington Post – ФБР сподівалася, що хтось впізнає стиль письма. Врешті, так і сталося: Качинського допоміг спіймати його брат [1].

Маніфест Унабомбера містить близько 35 000 слів та поділений на 232 параграфи. Він надрукований на друкарській машинці, тому логічні наголоси на словах виділені написанням слова великими літерами. В тексті Качинський називає себе “ми”, звертаючись до нібито існуючого клубу “FC” (Freedom club, Клуб Свободи), хоча жодних доказів співробітництва Качинського з будь-ким іншим немає [1].

Робота починається із заяви про те, що “промислова революція та її наслідки були лихом для людського роду”. Далі автор наводить психологічні портрети деяких соціальних груп, зокрема “лівих” активістів та вчених, пояснюючи цим їх мотивацію та поведінку [2].

Так, він впевнений, що основне почуття, яке керує вчинками “лівих” – це комплекс меншовартості. Саме страх виявитися переможеним, на думку Унабомбера, змушує їх відмовитися від індивідуального і знайти захист у колективному. Окрім того, окремі “ліві” занадто занепокоєні марними пошуками моральних пояснень усіх своїх вчинків та почуттів, які неможливо знайти у настільки вимогливому суспільстві. Такі “надсоціалізовані”, як їх називає Качинський, люди вимушені брехати собі, щоб уникнути почуття провини [2].

Автор продовжує міркувати, як внаслідок цього руйнується “процес влади” – процес задоволення потреб, які вимагають серйозних зусиль, на відмінно від потреб тривіальних або ж навпаки, потреб недосяжних. В результаті цього, на думку Качинського, ці потреба починають замінюватися все більш штучними, “сурогатними”. Зокрема, такими штучними потребами переймаються і вчені: “Таким чином наука крокує сліпо вперед, незважаючи на реальне благо людської раси чи на який-небудь інший орієнтир, підкоряючись тільки психологічним потребам учених, урядових чиновників та власників корпорацій, які забезпечують фонди для досліджень.”, підсумовує Качинський [2].

Описуючи реакцію суспільства на проблеми, що виникають, автор стверджує, що замість визнання того, що люди зараз живуть в “умовах, які роблять їх дуже нещасними”, “система” (тобто індустріальне суспільство) розробляє способи управління реакціями людини. В якості прикладів він наводить сучасну індустрію розваг та систему освіти [2].

Наостанок Качинський міркує над поняттям “свобода” і приходять до висновку, що існуючу систему, яка цю свободу невпинно утискає, неможливо змінити за допомогою реформи, вона має бути лише демонтована у ході революції. Далі він дає читачам тактичні рекомендації, як цю революцію прискорити [2].

Погляди автора і його маніфест зазнали впливу тогочасних критиків індустріального суспільства, зокрема Джона Зернана, Герберта Маркузе, Фреді Перлмана, Жака Еллюля, Льюїса Мамфорда та Ніла Постмана [1].

Незважаючи як на радикальний характер самого маніфесту, так і на персону його автора, робота знайшла відгук та цитувалася професійними філософами. Так, зокрема, вона була згадана у статті співзасновника корпорації Sun Microsystems Біла Джоя “Чому ми не потрібні майбутньому”. Джой визнає, що “терорист Качинський, незважаючи на неосудність, часом висловлював вельми недурні думки” [3].

Робота Качинського привертає увагу й інших радикальних послідовників. Наприклад, відомий терорист Андрес Беринг Брейвік використав уривки із маніфесту Унабомбера у своєму маніфесті, замінивши деякі терміни [1].

Новий всплеск зацікавленості до Качинського виник одразу після його смерті. Вона співпала з нещодавнім проривом у створенні нового покоління штучного інтелекту у вигляді чат-боту ChatGPT на основі великої мовної моделі. Зокрема, один із користувачів соціальної мережі Reddit попросив ChatGPT написати сценарій фільму, в якому Тед Качинський мав би розмову з ChatGPT. Чат-бот описав сцену, в якій ув'язнений Качинський знайомиться з ним. В ході розмови неймережа демонструє свою обізнаність у ідеях Унабомбера, проте зауважує, що вона не може мати особистої думки щодо них. При цьому вона згадує, що більша частина наукової спільноти не погоджується з Качинським. В'язень залишається враженим та задоволеним спілкуванням із штучним інтелектом [4].

Таким чином, розвиток так званих високих технологій буде лише посилювати інтерес до маніфесту Качинського. Проте, злочинність вчинків Унабомбера ставить його роботу радше у стрій маніфестів тероризму, аніж академічних філософських робіт.

Список використаних джерел

1. Chase, Alston. *A Mind for Murder: The Education of The Unabomber and the Origins of Modern Terrorism*. New York: W. W. Norton & Company, 2004.

2. Kaczynski, Theodore. *Industrial Society and Its Future*. *The Washington Post*, 1995. URL: <https://www.washingtonpost.com/wp-srv/national/longterm/unabomber/manifesto.text.htm>

3. Joy, William Nelson. *Why the future doesn't need us*. *Wired*, 2000. URL: <https://www.wired.com/2000/04/joy-2/>

4. DanielTheUser. *Ted Kaczynski and ChatGPT. I was blown away*. URL: https://www.reddit.com/r/ChatGPT/comments/111difl/ted_kaczynski_and_chatgpt_i_was_blown_away/

УДК 398.21:165.12

Завацька В. П., здобувачка першого (бакалаврського) рівня вищої освіти, гр. ПІ-221

Шакун Н. В., канд. філос. наук, доцент

Національний університет «Чернігівська політехніка», м. Чернігів, Україна

ФІЛОСОФСЬКО-ОСВІТНІЙ ПОТЕНЦІАЛ КАЗКИ ЯК ЗАСОБУ СТАНОВЛЕННЯ ОСОБИСТОСТІ

У часи глобалізації та цифрових змін, коли багато звичних цінностей руйнуються, а нові ставляться під сумнів або втрачають авторитет, стає все більш нагальною потреба у формулюванні нової системи цінностей та моральних орієнтирів. У сучасному світі, де технології розвиваються з неймовірною швидкістю, дітям як ніколи важливо мати чітке розуміння добра і зла, справедливості та упередженості. Їм також потрібно сформулювати власну систему моральних та етичних принципів, які будуть їм опорою протягом життя. Це завдання стає все більш складним через динамічний характер суспільства. Діти постійно стикаються з новою інформацією, різними думками та точками зору, що може ускладнити їм процес формування власних цінностей. Казка володіє унікальною силою

формування загальнолюдських цінностей, адже вона увібрала в себе моральні та етичні переконання багатьох поколінь. Завдяки правильному підходу казка може стати потужним інструментом у питаннях освіти, виховання та адаптації дитини до реального світу [1].

Казки мають давню історію, яка сягає часів античності. Їхні корені можна знайти в міфології, фольклорі та усній традиції різних культур світу. Цей багатий пласт людської історії та уяви робить казки не просто вигадками, а й цінними джерелами мудрості, знань і моральних цінностей. Як згадувала Тимків Ірина у своїй статті «Казкотерапія: філософсько-освітня рефлексія»: «Вивчення феномену казки, її витоків, аксіологічного виміру актуалізує потребу звернення до праць видатних мислителів-філософів: Платона, Цицерона, Б. Паскаля, К.-Г. Юнга, Й.-Г. Гердера, Г. Сковороди» [1]. Ці та багато інших філософів протягом століть розмірковували над значенням казок у людській культурі. Їхні праці дають нам можливість глибше зрозуміти роль казок у вихованні дітей, формуванні особистості, розвитку суспільства.

На сьогоднішній день, психологи та педагоги визнають терапії одними із найпоширеніших і найдієвіших методів роботи з дітьми та дорослими. Ці методи ґрунтуються на використанні різних форм творчої діяльності, таких як казкотерапія, арт-терапія, пісочна терапія, терапія танцями та багато інших. Але серед усіх перелічених вище методів, казкотерапія є одним із найефективніших методів психотерапії для дітей різного віку та з різних соціальних груп [1].

Хоча казки мають значний навчальний потенціал, пов'язаний з науково-філософським освоєнням дійсності, їх використання в дошкільній педагогіці залишається обмеженим. Сучасні освітні системи не в повній мірі задіюють цінний ресурс, який пропонують казки, а теоретичні обґрунтування та практичні методики їх використання потребують подальшого розвитку [2]. Навчальний потенціал казок дійсно колосальний. Їхні сюжети та персонажі дають можливість дітям:

- розвивати логічне мислення та критичний аналіз;
- розвивати творче мислення та уяву;
- розширювати світогляд та розуміння світу
- формувати навички пошуку сенсу життя та важливих ціннісних орієнтирів.

Занепокоєння щодо низького рівня читання та філософської обізнаності серед дітей спонукало до розробки методів, які б могли прищепити любов до читання та водночас навчити дітей філософії з раннього віку. Для того, щоб досягнути бажаних результатів, було виявлено потребу в пробудженні обговорення філософських тем у дітей, починаючи з дитячого садка і до закінчення вищого навчального закладу. Для цього рекомендується використовувати систематичне та цілеспрямоване читання. Практика показала, що діти, які пройшли курс філософізації мислення, мають значні переваги перед своїми однолітками. Їм легше дається осягнення природничо-наукових, фізико-математичних та гуманітарних дисциплін. Вони також більш комунікабельні, соціально організовані та мають пошуковий талант [3].

З усіх наведених вище аргументів можна стверджувати, що казки мають значний потенціал для виховання дітей у сучасному світі, який характеризується глобалізацією, цифровими змінами та динамічністю. Незважаючи на значний потенціал, наприклад: поєднання читання та філософії може дати дітям значний поштовх у розвитку та допомогти їм стати успішними людьми, використання казок в дошкільній педагогіці та сучасних освітніх системах загалом залишається обмеженим. На нашу думку, для більш ефективного використання казок в освітніх цілях рекомендуємо:

- впровадити систематичне та цілеспрямоване читання казок в навчальний процес;
- пробудити обговорення філософських тем, що порушуються в казках;
- використовувати казкотерапію як метод виховання та розвитку дітей.

Казки не лише дають знання, але й вчать емоційно реагувати на різні ситуації, співпереживати героям, формувати власну систему цінностей. Вони є джерелом мудрості та ключем до самопізнання. Впровадження казок в освітні програми та методичне

забезпечення педагогів допоможе розкрити весь потенціал цього цінного ресурсу, адже казки – це не просто вигадки, а й вираження глибинних ідей і думок людської душі.

Список використаних джерел

1. Тимків І. Казкотерапія: філософсько-освітня рефлексія // Філософія освіти. Philosophy of Education. 2022. Том 27(2). С. 56-65. [Електронний ресурс] Режим доступу: <https://doi.org/10.31874/2309-1606-2021-27-2-4>
2. Вознюк О. В. Казка як наріжний науково-філософський ресурс розвитку дитини // Філософія для дітей: сучасний стан і перспективи розвитку: матеріали Всеукраїнської науково-практичної онлайн-конференції (Київ, 25, 26 трав. 2021 р.). – Київ : Інститут обдарованої дитини НАПН України, 2021. – С. 41-48. [Електронний ресурс] Режим доступу: http://eprints.zu.edu.ua/32743/1/%D0%92%D0%BE%D0%B7%D0%BD%D1%8E%D0%BA%20%D0%BA%D0%B0%D0%B7%D0%BA%D0%B0_2021.pdf
3. Лисенкова В. В. ФІЛОСОФІЗАЦІЯ ТА ЕЛЕМЕНТИ КАЗКОТЕРАПІЇ // Вісник Харківського національного університету імені В. Н. Каразіна. Серія «Теорія культури і філософія науки». 2021. № 62. С. 81-85. [Електронний ресурс] Режим доступу: <https://doi.org/10.26565/2306-6687-2020-62-11>

УДК 111:336.77

Заєць О. В., здобувач вищої освіти третього (освітньо-наукового) рівня, гр. АСД072-23
Наукові керівники – **Островська Н. С.**, д-р екон. наук, професор,

Киселиця С. В., канд. філос. наук, доцент

Національний університет «Чернігівська політехніка», м. Чернігів, Україна

ФІЛОСОФСЬКО-ПРАКСЕОЛОГІЧНІ ПРОБЛЕМИ РИНКУ КРЕДИТУВАННЯ В ЕПОХУ ЦИФРОВІЗАЦІЇ

Філософія кредитування в нинішніх умовах зазнає значних змін загалом, а також суттєвих зрушень в трансформаційно-адаптивних процесах активної цифровізації економіки. Сучасний світ переживає швидкий розвиток цифрових технологій, які відчутно впливають на фінансову сферу, зокрема й на кредитну діяльність. Цифровізація фінансової сфери змінює підходи до процесу кредитування, взаємодії між банками та клієнтами, оцінки кредитних ризиків тощо.

Дослідження філософсько-праксеологічних основ діджиталізації є важливими важелями впливу на розвиток сучасних економічних трендів та розуміння наслідків цієї трансформації у фінансовому секторі. Вивчення зазначених аспектів також дозволить краще зрозуміти морально-етичні питання, які виникають у зв'язку з використанням цифрових технологій у кредитній сфері, що сприятиме розробці продуктивних концепцій щодо ролі грошей, кредиту та фінансових відносин у сучасному світі, а також розвитку сталих і справедливих практик у фінансовому секторі.

Отже, кредитна діяльність в епоху діджиталізації відкриває проблематику пошуку нових можливостей, які потребують філософського осмислення. Одним із ключових аспектів цього є збільшення доступності фінансових послуг завдяки цифровим технологіям, що дозволяє швидше та зручніше отримувати кредити, спрощує процеси прийняття рішень та зменшує бюрократичні бар'єри. Але, в той же час, зростають і ризики для споживачів, які можуть стати жертвами шахраїв або потрапити в боргову пастку через недостатній рівень фінансової обізнаності. Тобто за активного втілення так званих високих технологій у банківську діяльність, клієнти мають більше можливостей, але разом з тим зростає важливість їх власної фінансової грамотності та вміння приймати обґрунтовані рішення.

Також важливо пам'ятати про можливий вплив штучного інтелекту на прийняття рішень у сфері кредитування, що може порушувати принципи справедливості та раціональності. Саме тому концептуальний підхід на рівні праксеологічного обґрунтування має допомагати у визначенні збалансованого розподілу кредитних ресурсів

серед різних верств населення. Це передбачає переосмислення питань про доступність кредитів для менш забезпечених верств суспільства, уникнення дискримінації та забезпечення рівних можливостей для всіх клієнтів.

Філософські роздуми про права й обов'язки усіх суб'єктів дії повинні спонукати фінансові установи до створення кредитних продуктів, які не лише приносять прибуток, але й здійснюють суттєвий вплив на зростання добробуту суспільства. Це може означати необхідність впровадження та розвитку просвітницьких проєктів на загальнодержавному рівні, програм фінансової та комунікативної грамотності, заходів з попередження шахрайств та фінансової дезинформації тощо.

Інший важливий праксеологічний аспект, що стосується взаємодії усіх ланок фінансово-економічної діяльності – це зміна уявлення про кредит як виключно фінансовий інструмент. У цьому аспекті функціонування фінансової системи, включаючи кредитну діяльність, також може оцінюватись у ракурсі морально-етичних принципів людини та ціннісної шкали суспільства. В цифрову епоху він стає більш індивідуалізованим та персоналізованим завдяки аналітиці даних та штучному інтелекту, що може полегшити процес видачі кредитів та зробити його коротшим, але також породжує питання про конфіденційність особистих даних та можливість зашкодити клієнту та використати контент на користь комерційно-бізнесових установ. Цифрові технології дозволяють банкам збирати величезні обсяги особистих даних для прийняття рішення щодо надання кредиту. Тут виникає питання про етико-правову складову цього процесу: чи не порушуються у зв'язку з цим права на приватне життя та межі конфіденційної інформації. З одного боку цифрові технології сприяють зменшенню дискримінації при наданні кредитів, але при цьому можуть поглиблюватись нерівності та з'являться нові форми дискримінації, наприклад, за релігійними, расовими, віковими чи гендерними ознаками.

Узагальнений погляд на проблематику може підкреслити важливість довгострокового планування та сталого розвитку у кредитному секторі, що означатиме прийняття рішень, які не лише задовольняють поточні потреби клієнтів, але й забезпечують їхню фінансову стабільність та добробут у майбутньому. Критично важливою в епоху цифрової трансформації стає громадська довіра до фінансових установ та кредитних продуктів. Виважений філософсько-праксеологічний підхід до цього потужного соціального феномену може стати основою для побудови стабільних та продуктивних взаємин між банками і клієнтами у найближчій та довгостроковій перспективі.

Наразі у банківській політиці варто повсякчас наголошувати на важливості чесності, прозорості та відкритості у ставленні до клієнтів, оскільки ці морально-етичні категорії допомагають побудувати стійкі та довготривалі відносини, які ґрунтуються на взаємному розумінні, довірі та повазі. На практиці, в першу чергу, це може включати забезпечення доступності та зрозумілості умов кредитних угод, а також встановлення механізмів контролю за використанням особистих даних клієнтів. Таким чином, довгострокові взаємовідносини ставатимуть сприятливими для обох сторін, що допоможе банкам зберегти клієнтів на довгий термін, а клієнтам мати доступ до надійного ресурсу фінансових послуг.

Розвиток технологій штучного інтелекту, блокчейну та інших інновацій призводить до корінних змін у кредитному секторі. В цьому контексті значний вплив на кредитування та функціонування фінансової системи загалом можуть мати сучасні філософські концепції трансгуманізму, що розглядають можливості покращення людського життя за допомогою технологій, включаючи біотехнології, штучний інтелект, нейротехнології й таке інше [1]. Одним із можливих варіантів його впливу на кредитування є зміна підходу до оцінки ризиків та визначення кредитного рейтингу. За допомогою нових технологій, які здатні покращити прогнозування поведінки клієнтів та їх спроможності повертати кредити, фінансові установи можуть забезпечити ефективнішу безпекову політику

кредитування. Крім того, трансгуманістські концепції також сприятимуть розвитку нових фінансових інструментів та послуг, які враховують технологічний прогрес в різних галузях. Наприклад, використання блокчейн технологій для безпечного та швидкого проведення фінансових операцій або використання штучного інтелекту для аналізу даних та прийняття рішень у реальному часі. Загалом, філософські концепції трансгуманізму можуть стимулювати інновації у фінансовому секторі, покращуючи якість послуг, знижуючи ризики та сприяючи розвитку більш ефективних та стабільних фінансових систем у майбутньому.

Таким чином, осмислення кредитної діяльності в епоху цифрової трансформації вимагає комплексного підходу. В успішному вирішенні цих питань важливо забезпечити баланс між використанням цифрових інструментів для полегшення доступу до фінансових послуг та захисту прав споживачів, збереження принципів справедливості та довіри у сфері кредитування. Обґрунтовані філософські концепти моральності дії можуть сприяти розвитку не тільки праксеології, а й втіленню справедливих та сталих практик у кредитному секторі в умовах активної цифровізації економіки. Вони слугуватимуть основою для формування стратегії, яка буде сприяти покращенню якості фінансових послуг та збереженню довгострокового співробітництва всіх учасників ринку.

Список використаних джерел

1. Денежніков С. С. Трансгуманістичні перспективи розвитку штучного інтелекту / С.С. Денежніков // *Філософія науки: традиції та інновації*. № 1 (17), № 89, 2018.
URL: <https://repository.sspu.edu.ua/bitstream/123456789/5835/1/Dieniezchnikov.pdf>

УДК 322:2

Іванцова В. В., здобувачка вищої освіти, гр. ДС-221

Науковий керівник – **Киселиця С.В.**, канд. філос. наук, доцент

Національний університет «Чернігівська політехніка», м. Чернігів, Україна

ВПЛИВ РЕЛІГІЙНИХ ІНСТИТУЦІЙ НА ПОЛІТИЧНЕ ЖИТТЯ СУСПІЛЬСТВА

Релігійні інституції, маючи багатовікову історію та значний вплив на життя людей, відіграють помітну (інколи, визначальну) роль у соціумі, виступаючи інструментом легітимації влади, мобілізаційної підтримки, надання соціальних послуг, вираження суспільних настроїв та формування політичних ідеологій й таке інше.

В історії людства релігійні інституції були тісно пов'язані з політичною владою. У багатьох цивілізаціях правителі вважалися носіями божественної волі, а релігійні лідери благословляли їх правління. Це надавало право священникам і релігійним інституціям суттєво впливати на політичні справи. Наприклад, у Давньому Єгипті фараон вважався втіленням бога, а в Давній Греції релігійні свята та ритуали були важливою частиною політичного життя. З поширенням християнства в Римській імперії релігія та політика стали ще тісніше пов'язані. Церква стала потужною політичною силою, яка мала значний вплив на імператорів і правителів. Церква також використовувала свою владу для поширення християнства по всій Європі. У Сполучених Штатах Америки – з моменту їх виникнення як держави – релігія завжди відігравала значну роль у суспільно-політичному житті. Наприклад, багато американських політиків демонструють свою віру як джерело натхнення, а релігійні групи часто лобюють рішення, які вони вважають важливими не тільки для конфесійного, а й світського життя [1, с. 26].

З часом роль релігії в політиці змінювалася. У деяких випадках релігійні інституції виступали союзниками влади, а в інших – ставали її опонентами. Це знаходило відображення в релігійних війнах, революціях та інших соціально-політичних конфліктах.

При цьому необхідно розрізняти релігійну та філософську віру, а відтак її конфесійний та політичний вплив [2, с. 6].

Сучасний світ також характеризується складними взаємозв'язками між релігією та політикою і значно відрізняється від того, що було в минулому. У деяких країнах релігія відіграє суттєву роль у суспільному житті, наприклад, в ісламському світі, де релігійне право (шаріат) часто використовується як основа для законодавства, а в інших – її вплив значно обмежений. Релігія більше не є домінуючою силою та її вплив на політику варіюється залежно від країни та релігії [3, с. 64].

Релігія може впливати на політику наступними способами.

Легітимувати владу: Релігія може використовуватися для виправдання та підтримки правлячої влади. Це може бути зроблено через надання сакрального статусу лідеру або режиму, або через просування релігійних вчень, які підкреслюють важливість підпорядкування владі.

Мобілізувати підтримку: Релігійні лідери та інституції можуть мобілізувати своїх послідовників для підтримки певних політичних програм або кандидатів. Це може бути зроблено через проповіді, виступи або інші форми громадської активності.

Надавати соціальні послуги: Релігійні організації часто надають соціальні послуги, такі як освіта, охорона здоров'я та допомога бідним. Ці послуги можуть значно змінювати повсякденне життя людей, що може бути використано у подальшому для досягнення політичних цілей.

Виступати проти влади: У деяких випадках релігійні інституції можуть виступати проти правлячої влади, особливо якщо вони вважають, що влада діє всупереч релігійним вченням або цінностям. Це може призвести до соціальних заворушень, громадянської непокори або навіть революції.

Формувати політичні ідеології: Релігійні вірування та цінності можуть мати глибокий вплив на політичну ідеологію людей. Це може призвести до формування політичних партій або рухів, заснованих на релігійних принципах.

Важливо розуміти складні та багатогранні стосунки між релігією та політикою [4]. Релігія може бути потужною силою, яка може використовуватися як для блага, так і для зла, адже завдяки аналізу історичних подій останніх тисячоліть ми можемо довести, що релігія має дуже великий вплив на пізнання людиною світу та її існування. Тому використання релігії в політиці є гарним способом маніпулювати свідомістю людини. Релігійні вірування та цінності можуть мотивувати людей до добрих справ, таких як допомога бідним або захист навколишнього середовища. Однак релігія також може використовуватися для виправдання насильства, дискримінації та інших шкідливих дій. Тому важливо критично ставитися до використання релігії в політиці та не піддаватися маніпуляціям.

Список використаних джерел

1. Палінчак М. М., Галда П. П., Лешанич М. М. Релігійний фактор у міжнародних відносинах: навчальний посібник для студентів УжНУ. Ужгород, 2015. 296 с. URL: <https://dspace.uzhnu.edu.ua/jspui/bitstream/lib/.pdf> (дата звернення: 20.04.2024).
2. Киселиця С. В. Віра як екзистенціал людського буття: автореф. дис. на здобуття наук. ступ. канд. філос. наук : 09.00.01. Київ: Інститут філософії імені Г. С. Сковороди НАН України, 2013. 19 с. URL: <http://ir.stu.cn.ua/handle/123456789/10995?show=full> (дата звернення: 19.04.2024).
3. Палінчак М. М., Кучарчик Рудольф, Стеблук Д. М. Релігійний фактор у міжнародних відносинах. *Регіональні студії*. 2019. Вип. 12. URL: <https://dspace.uzhnu.edu.ua/jspui/bitstream/lib/29060/1/12.pdf> (дата звернення: 20.04.2024).
4. Масовець В. П. Роль релігійного фактору у світовій політиці. *Інвестиції: практика та досвід*. 2015. № 13-14. URL: http://www.investplan.com.ua/pdf/13-14_2015/24.pdf (дата звернення: 19.04.2024).

Келеберда А. Д., здобувач вищої освіти гр. ПФ-229
Науковий керівник – д-р філос. наук, проф., зав. каф. **Бойко А. І.**
Черкаський державний технологічний університет, м. Черкаси, Україна

ШТУЧНИЙ ІНТЕЛЕКТ ЯК ВИКЛИК РОЗУМІННЯ СЕНСУ ЖИТТЯ

Наразі ми живемо у часи цифрової революції, коли більшість новітніх технологій знаходяться на плато продуктивності, або ж на піці завищених очікувань (згідно з Індустрією 4.0).

Цифрові технології змінили наше життя кардинально, пронизавши всі сфери: від виробництва до споживання. Автоматизація та аналітика даних підвищили продуктивність, електронна комерція та цифрові платформи знизили витрати, а доступ до інформації та комунікаційні можливості значно розширилися.

Одним із ключових факторів, що веде до подальшої трансформації нашого життя, є інтеграція штучного інтелекту (ШІ) у різні сфери. ШІ має потенціал революціонізувати багато аспектів життя, від медицини та транспорту до освіти та розваг. Але моя доповідь не про це.

Зростання штучного інтелекту створює неабиякі виклики для нашого розуміння сенсу життя. Тобто, якщо машини є здатними до самостійного мислення і люди їх наділяють чуттєвістю та емоціями, то чим ж ми від них відрізнятимемось через ще декілька промислових революцій? Чи збережеться якась унікальність, яка стверджуватиме наше справедливе існування? Штучний інтелект вже кидає виклик нашій вірі в те, що саме люди є вершиною еволюції. І якщо машини можуть перевершити нас майже у всіх аспектах інтелекту, то чи не будемо ми застарілими для цього світу? Це питання стає екзистенційною кризою, змушуючи людей замислюватися над своїм місцем у світі, де домінують машини.

Ми повинні розробити чіткі етичні рамки для використання ШІ, гарантувати прозорість алгоритмів та мінімізувати ризики, котрі з ним пов'язані. І ще важливо, щоб ми розпочали відкриту та чесну дискусію про етичні та філософські наслідки ШІ. Інтелекту.

Інтелект (від лат. *intellectus* – розуміння, розум, пізнання) – відносно стійка структура розумових здібностей індивіда. Зазвичай інтелект визначають за рівнем розвитку, який розглядають у зв'язку з такими пізнавальними процесами, як сприймання, пам'ять, уява тощо.

Людський інтелект в свою чергу не обмежується когнітивними навичками. Ми володіємо емпатією, творчістю, співчуттям та емоційним інтелектом, які важко відтворити в машинах. Ці якості роблять нас неповторними. ШІ може бути здатний генерувати оригінальний контент, але він не зможе зрівнятися з людською креативністю, яка ґрунтується на уяві, емоціях та що є на мою думку найважливішим - життєвому досвіді. Людина переживає це життя, людина переживає інших людей. Особливо зараз, в часи коли поняття, життя та діяльність людства постає на 1 місце у обговореннях філософсько-наукових дискурсах. Світ формується в певних ідеях і ми не можемо побачити їх в істинному контексті, оскільки кожна людина переживає одне й те ж життя по-різному.

Окремим пунктом постає емоційний інтелект, котрий втілюється здатністю розуміти, керувати та використовувати емоції, як свої, так і оточуючих. Це те, що дозволяє нам ефективно спілкуватися, будувати стосунки та приймати правильні, припустимі для соціуму рішення. Штучний інтелект може бути здатний обробляти емоційні дані та реагувати на них, але навряд чи він зможе досягти такого ж рівня емоційного інтелекту та емпатії, як особи, які мають багаторічний життєвий досвід та досвід взаємодії з іншими людьми.

Тому нам варто навчитися користуватися штучним інтелектом і сприймати його лиш як інструмент. Він не тільки облегшить нам життя, а й дозволить зосередитися на більш значущій діяльності, яку зможе втілити лише людина. Зрештою, сенс життя людини у тому, щоб прожити його... *Homo Ludens* («Людина граюча»). 1938 року цей світ побачив книгу

Йогана Гейзінга. Всю історію людства філософ розглядає в контексті феномена гри, в якому він бачить витoki людської культури і формування суспільства в цілому.

Життя – це безперервна гра, де ми щодня змінюємо маски, приміряючи на себе різні соціальні ролі, і не тільки соціальні. Граючи, ми навчаємося, розвиваємося, досліджуємо світ і виражаємо себе. Вранці хтось з вас сумлінний учасник освітнього процесу, який незалежно від обставин прийде на 1 пару, у обід ви добрий товариш, наставник, керівник, а ввечері завзятий драматичний театрал, або ж теплий сім'янин.

Гейзінга стверджує, що гра не залежить ні від рівня розвитку культури, ні від світогляду. Будь-яка мисляча істота може поринути у світ гри, відчуючи її самодостатність та самоцінність, навіть якщо у її мові немає слова, що чітко описує це поняття. Право, красу, істину, добро, дух, релігія – все це можна заперечити. Але гру – ніколи. Вона не піддається жодним запереченням, адже є основою нашого буття [4]. Будь-яка гра – вільна діяльність, а якщо ця гра є вимушена або сформована, сфабрикована попередньо, то це вже не гра, це імітація гри, чим й займається Штучний Інтелект.

Тому, це всього імітувальний інструмент, який може допомогти нам звільнитися від рутинних завдань і зосередитися на тому, що робить нас людьми, тобто на нашій любові, творчості, емоціях, на нашій грі. Це можливість розкрити свій потенціал і мати життя, яке справді набуває змісту. Люди повинні робити те, що робить їх людьми і таким чином виправдовувати свою самоназву¹ [3]. В цьому й полягатиме сенс життя людини.

Інтеграція штучного інтелекту в суспільство вже стала невід'ємною складовою нашого життя. Навіть попри негативні аспекти, ми повинні розуміти, що технології динамічно еволюціонують, і ми, як людство, повинні вчитися взаємодіяти з ними, використовуючи для здійснення своїх інтересів та полегшення життя. Врешті-решт, людство завжди неоднозначно сприймало нові технології, чи то комп'ютери, чи смартфони, проте з часом ми все ж таки навчилися отримувати користь від їх використання. Можливо, те саме станеться і зі штучним інтелектом [2].

Список використаних джерел

1. Ващенко Д. О. Генеративний ШІ: нові можливості та виклики в контексті індустрії 5.0. *Київський національний економічний університет імені Вадима Гетьмана*. Київ, 2024.
2. Штучний інтелект: чи зможе він замінити людину? *CASES* : вебсайт. URL: <https://cases.media/article/shtuchnii-intelekt-chi-mozhe-vin-zaminiti-lyudinu> (дата звернення: 17.04.2024).
3. Самоназва. *Словник.іа. Портал української мови та культури* : вебсайт. URL: <http://surl.li/styoj> (дата звернення: 17.04.2024).
4. Йоган Гейзінга. Філософія гри. *Києво-Могилянська бізнес школа* : вебсайт. URL: <http://surl.li/sxyht> (дата звернення: 24.04.2024).
5. Семенова Р. О. Енциклопедія Сучасної України : Інститут енциклопедичних досліджень НАН України, 2011 : веб-сайт. URL: <https://esu.com.ua/article-12386> (дата звернення: 24.04.2024).

УДК 141.5

Коваленко К. С., здобувачка першого (бакалаврського) рівня вищої освіти, гр. ФА-221
Науковий керівник – **Киселиця С. В.**, канд. філос. наук, доцент
Національний університет «Чернігівська політехніка», м. Чернігів, Україна

ВИМІРИ ПОЛІТИЧНОЇ СВОБОДИ В ЕСТАТИЧНОМУ ТА ДЕМОКРАТИЧНОМУ КОНТЕКСТАХ

Соціум постійно змінюється, а відтак, і погляди кожної мислячої людини, яка повсякчас переосмислює своє місце в ньому і через призму власного світосприйняття, так би мовити, заново формує ціннісну ієрархію. З огляду на драматичні події сьогодення в цивілізаційному контексті необхідно звернутись до аналізу категорії свободи, констатуємо, що у більш вузькому сенсі проблема полягає у вимірах політичної свободи в естатичному та демократичному контекстах

В демократичному ракурсі дискурс «політичної свободи» варто здійснювати через такі поняття як «воля», «свобода думки», «свобода слова», «волевиявлення», «вільний вибір», «культура громадськості» та інші [1]. Відповідно до основної ідеї етатизму, держава складає центральний елемент політичної системи та являє собою найвищий результат і мету суспільного розвитку. Загалом етатизм передбачає безумовне визнання держави як першооснови всіх суспільних процесів і універсального регулятора соціальних відносин.

Формування етатизму відбувається ще з давніх часів, але категоріально-теоретичне дослідження цього соціального феномену розпочинається з філософії Нового часу, вірніше – доби Просвітництва, коли суспільство стало вимагати від науковців та державних діячів чітких політичних вимірів ідеалів буржуазних революцій на кшталт свободи, рівності, братерства, солідарності. Давньогрецька рабовласницька демократія теж змушена була обґрунтовувати свою інституційну структуру. За тлумаченням давніх мислителів, зокрема, Платона, держава може збільшуватися лише до тих пір, поки вона не перестане бути єдиною. Але якщо поглянути на державотворення з іншого боку, а саме з точки зору представника доби Відродження, то побачимо, що Н. Макіавеллі в роботі «Державець» вважає людей злими істотами та переконаний, чим заможнішими вони будуть, тим байдужіше ставитимуться до моралі. Ніщо так не породжує людський егоїзм, як прагнення мати більше. І тому лише егоїстичний правитель здатний об'єднати інтереси суспільства в одну міцну та сильну державу [2].

Проаналізувавши історичні події та процес державотворення, можна чітко зробити висновок, що поширення засад етатизму в будь-якому суспільстві у більшості випадків призводять до узурпації влади, де основним недоліком є обмеження свободи, що призводить до порушення демократичних принципів співіснування людей. Наявність централізованого контролю, котрий в подальшому може призвести до корупції, оскільки державні чиновники мають значний вплив на економіку та суспільство та здатні обмежувати інноваційний розвиток громади [3].

Для того, щоб країна розвивалась держава має забезпечити суспільству стабільне прогнозування стосовно різних сфер життєдіяльності. Також не менш важливим аспектом є національно-патріотичне згуртування, що протидіє бездумній асиміляції. Лише за наявності національної ідеї, держава буде спроможна забезпечити гідні умови для процвітання нації та комфортного співіснування громадян. Якщо держава спроможна захистити свій народ і вплинути на їхнє усвідомлення основ національної безпеки, то тільки в такому випадку її можна вважати успішною [2].

Найпомітнішим надбанням демократичного суспільства є свобода висловлювання. Свобода вираження політичних поглядів – це природне право кожної людини вільно у визначений законом спосіб виражати свої політичні погляди, оцінювати історичні події політичного характеру та сучасні політичні процеси і явища [4].

Найсуттєвіший аспект, який варто враховувати при визначенні демократичного суспільства з точки зору політичних свобод це – активність самої людини. Найпоширеніше – це участь у виборах, тобто дія людини, де вона має змогу виразити свої власні політичні погляди і впливати на стан суспільства. Невід'ємною частиною функціонування демократичного суспільства є дотримання обов'язків органів влади, які опікуються забезпеченням та врегулюванням політичних свобод, зв'язку між державою та суспільством, адже у демократичному суспільстві держава прислухається до поглядів людини і намагається впровадити найліпший варіант для покращення становища максимальної кількості учасників соціальної комунікації [5].

Свобода, за яку бореться людина протягом життя асоціюється з певним ідеальним станом, якого досягає людина на шляху самовдосконалення. Природне право людини бути вільною постає її сутнісною рисою. Політична свобода виступає другорядною, набутою, допоміжною. Так свідчать філософи, а враховуючи досвід попередніх поколінь, все що є другорядним за певним цивілізаційним алгоритмом перетворюється на першочергове. Саме тому політична свобода асоціюється з демократією.

Проаналізувавши деякі риси етатичного та демократичного суспільств можна дійти висновку. Свобода – це найголовніший чинник, котрий має бути в міру присутнім у суспільстві. Звичайно, зловживати даним поняттям не варто, але без свободи не буде гідного майбутнього. Свого часу пролунала максима сформульована одним із батьків-засновників Сполучених Штатів Америки, визначним мислителем і політиком Бенджаміном Франкліном: «Той, хто пожертвував свободою заради безпеки, не заслуговує ані свободи, ані безпеки» [6].

Основними політичними свободами в демократичному вимірі вважають свободу асоціацій, свободу віросповідання та переконань, свободу слова, свободу пересування, свободу зборів, свободу поширення та здобування інформації, свободу підприємництва та розпорядження приватною власністю, свободу розпоряджатися власною продуктивною силою, свободу національного самовизначення та свободу вибору форми державного устрою та соціального управління й таке інше.

Суспільство, де панує етатизм, незалежно від геополітичного контексту, повсякчас демонструє схильність до авторитаризму, тоталітаризму, корупції, уніфікації, безініціативності (соціальної байдужості) її громадян і таке інше.

Отже, вимір політичної свободи в етатичних та демократичних контекстах виявляється в різних підходах до ролі держави та рівнів свободи, які надаються громадянам. В демократичному суспільстві має бути дотриманий баланс між необхідністю державного контролю та збереженням основних прав та свобод людини. Тож, потрібно продовжувати дослідження свободи та її варіативності у сучасному соціально-політичному просторі.

Список використаних джерел

- 1.Смірнова В. О. Політична воля як чинник державотворчої діяльності: об'єктивні та суб'єктивні детермінанти. Київ, 2019. С. 113-115. URL: <http://surl.li/soguz> (дата звернення 10.04.2024).
- 2.Гордієнко М. Досвід етатистської традиції націєтворення в добу демократичного оновлення України. Вип. 34. С. 4-5. URL: <http://surl.li/sogwq> (дата звернення 10.04.2024).
- 3.Дурдинець М., Драп'ятій Б. Філософський вимір легітимності влади в період екзистенційної війни: досвід України ХХ-ХХІ століть. Вип. 2023. С. 4-7. URL: <file:///C:/Users/Admin/Downloads/1553-3121-1-10-20230719.pdf> (дата звернення 12.04.2024).
- 4.Бліхар М. М. Свобода вираження політичних поглядів: суспільно-політичний та адміністративно-правовий виміри. С. 4-10. URL: <https://visnyk-juris-uzhnu.com/wp-content/uploads/2022/03/40-1.pdf> (дата звернення 13.04.2024)
- 5.Киселиця С. В. Громадська думка як морально-політичний регулятор людського буття. *Проблеми соціальної роботи: філософія, психологія, соціологія*. 2019. № 2(14). С. 42-51. Чернігів : ЧНТУ. DOI 10.25140/2412-1185-2019-2(14)-42-51 http://journals.stu.cn.ua/problemy_sotsialnoyi_roboty/article/view/224062 (дата звернення 12.04.2024).
- 6.Грабовський С. Феномен свободи. Український випадок. *Радіо Свобода*: веб-сайт. URL: <https://www.radiosvoboda.org/a/2226511.html> (дата звернення 13.04.2024)

УДК 336.71(477)

Колотило Л. Л., здобувач вищої освіти третього (освітньо-наукового) рівня, гр. АСД072-22

Наукові керівники – **Садчикова І. В.**, канд. екон. наук, доцент

Киселиця С. В., кандидат філософських наук, доцент

Національний університет «Чернігівська політехніка», м. Чернігів, Україна

СОЦІАЛЬНО-ДЕТЕРМІНІСТИЧНА СКЛАДОВА ФОРМУВАННЯ ФІНАНСОВОЇ БЕЗПЕКИ БАНКІВСЬКИХ УСТАНОВ В УКРАЇНІ

Фінансова безпека банківських установ є однією із головних складових загальної безпеки держави. Забезпечення заходів щодо впровадження ефективної безпекової політики – це системний процес, який формується із складових відповідних підрозділів

банківських установ [1]. Ретельне дослідження цієї проблеми зумовлюється надскладною воєнно-політичною ситуацією в Україні, оскільки фінансово-економічна безпека – невід’ємний атрибут суверенної держави, а належний стан її захищеності не останньою чергою детермінує національну безпеку.

Поняття детермінізму у філософії походить від латинського слова «determinare» («визначити», «обмежити»), що в широкому сенсі виводить дослідника на філософсько-узагальнюючий рівень й окреслює визначеність у певному способі існування світу та діяльності людини в ньому, при цьому визнається, що у людини немає свободи волі, свободи вибору, а є лише причинно-наслідкові зв'язки певних подій, що можуть бути пов'язаними між собою від різними чинниками [2].

Соціально-детерміністичні чинники фінансової безпеки банківських установ в Україні виявляються в кількох базових принципах [3], а саме:

1. Пріоритетність (своєчасність) запобігання витоку інформації – виявлення загроз на ранньому етапі та запобігання їх наслідкам та впливу.

2. Безперервність – можливість та наявність ресурсів для постійного моніторингу дій в системі банківських послуг.

3. Законність – робота банківських установ здійснюється на основі діючого законодавства та нормативних актів НБУ. Цей принцип є фокусним у роботі відділу ризикових операцій та відділу протидії шахрайству.

4. Плановість – основна діяльність по забезпеченню в банківських установах безпеки організовується на основі єдиного задуму, плану, затвердженого у внутрішніх постановах правління банку і викладеного в програмі та планах по окремих напрямках безпеки в окремому розділі. Деякі з цих складових можуть мати обмежений доступ та бути засекреченими для загального користування аби унеможливити шахрайські маніпулятивні дії із середини.

5. Оптимальність – досягнення максимальної ефективності (віддачі) у фінансовій системі економічної безпеки банку за прогнозованих та фіксованих витрат виділених для неї ресурсів.

6. Взаємодія – злагодженість дій всіх учасників, через тісні ділові контакти із зовнішніми контрагентами та іншими учасниками фінансово-кредитного ринку та підрозділами НБУ, що забезпечують безпеку банків.

7. Гласність та конфіденційність – це система розроблених заходів безпеки, що доведена до відома всім працівникам та при цьому, паралельно створений цілий ряд способів, сил, засобів та методів забезпечення безпеки, що є законспірованим та відомі дуже вузькому колу залучених посадових осіб, як правило інсайдерів (топ-менеджерів) банку.

8. Компетентність – професіоналізм всіх учасників системи.

З точки зору фінансово-економічного детермінізму, зважаючи на розбіжність у поглядах науковців різних країн, алгоритм безпекової діяльності можна розкласти на три рівні [4]:

- формування – законність, конфіденційність, комплексність, компетентність, координація превентивних заходів;

- функціонування – безперервність, об'єктивність, цілеспрямованість, економічна доцільність, диференційованість, контроль;

- саморозвитку – варіативність, адаптація, рефлексія, постійний розвиток, моделювання.

Фінансово-економічний детермінізм в даному випадку можна розглядати з декількох філософських точок зору в економічній складовій. Розгляд детермінізму в економічному контексті (у філософії корелює з напрямом природного детермінізму) є домінуючою тенденцією ХХІ ст. В ній виявляється переконаність, що учасники фінансово-економічних відносин (зокрема, банківські установи і банкіри) завжди були схильні тлумачити будь-які події в світі, а тим більше в господарсько-економічній сфері, як вираження очевидного

причинно-наслідкового зв'язку, форму необхідності, діалектичну суперечність. Ці ідеї складають соціально-філософське підґрунтя формування безпекової політики у фінансово-банківській системі, основи яких були закладені ще на початку ХХІ ст. провідними банками в тодішній Україні та є базисом для використання в сьогодишніх реаліях.

Інший напрямок розвитку фінансово-економічного детермінізму – це суспільно-класова позиція, що визначається матеріальними відносинами. З точки зору фінансової безпеки, цей напрям може включати в себе об'єкти та суб'єкти економічної безпеки банку, принципи на яких повинна будуватись система фінансово-економічної безпеки, підсистеми економічної безпеки, механізм управління фінансово-економічною безпекою банку тощо [5, 6].

Ідеологічний детермінізм з точки зору фінансової безпеки формується на такому принципі як домінантність ідеї безпеки банківських установ та процесів в ньому, а саме: домінантні ідеї, що висунуті довіреними особами (часто це керівники відділів безпеки) неминуче долають будь-які конкурентні теорії. Таке сприйняття є ризиковим, адже достеменно не можна відкидати зацікавленість осіб, що продукують різні ідеї та формують безпекову політику, що вони можуть з тих чи інших причин піддатися спокусі працювати на конкурентів, займатися промисловим шпіонажем, використовувати слабкі сторони безпекової доктрини банку для отримання винагороди чи навіть надприбутків.

Технологічний детермінізм у фінансовій безпеці банків в Україні включає в себе таку складову як соціальні наслідки, зокрема це такі мас-медіа, як телебачення, інтернет, соціальні мережі, корпоративні месенджери тощо, які мають передбачуваний і лінійний характер. В даному випадку банки та їх підрозділи безпеки, активно моніторять всі ЗМІ та інтернет, шукаючи потенційні джерела небезпеки для себе, особливо це стосується репутаційних ризиків, основні з яких належать саме працівникам банку, що усвідомлено чи ні розголошують банківські таємниці шляхом розміщення різних дописів чи відео в широкому контактному середовищі. Дані дії, як правило, строго регламентовані та заборонені у банках всіх форм власності, а те, що дозволено, публікується або з дозволу відділу комунікацій з громадськістю, або працівник банку не вказує у своєму профілі, що він приналежний до конкретної банківської структури.

Зробивши короткий аналіз складових формування безпеки банківських установ в Україні можемо зазначити: хоча самі по собі ці складові є дуже важливими, все таки необхідно, насамперед, подбати про соціально-детерміністичне підґрунтя безпекової політики. Тільки разом вони можуть стаи впливовими чинниками в управлінні безпекою як окремих банків так і фінансово-банківської системи загалом. Дотримання безпекового алгоритму унеможливує маніпулятивні дії з боку інсайдерів банку, суттєво мінімізує ризики, пов'язані з втручанням третіх осіб у виробничу діяльність банкірів, захищає від зовнішнього впливу при взаємодії з бізнес-партнерами, коло яких з необхідністю розширюється, що, безумовно, створює умови для конкурентоздатності на внутрішньому фінансовому ринку України і для подальшої успішної інтеграції у цілісну фінансово-економічну систему глобального світу.

Список використаних джерел

1. Ілляш К. О. Енциклопедія банківської справи України. Київ : Молодь, 2017. 680 с.
2. Філософський енциклопедичний словник : енциклопедія / НАН України, Ін-т філософії ім. Г. С. Сковороди ; голов. ред. В. І. Шинкарук. Київ : Абрис, 2002. 742 с.
3. Криклій О. А., Маслак Н. Г. Управління прибутком банку: монографія. Суми: ДВНЗ «УАБС НБУ», 2017. 136 с.
4. Сидоренко-Стеценко Д. В. Сутність проблеми економічної безпеки України та методи її моделювання / Д. В. Сидоренко-Стеценко // *Вісник Черкаського університету*. 2009. №38. С. 102–107.
5. Стрельбицька Л. М., Стрельбицький М. П., Гіжевський В. К. Банківське безпекознавство: навчальний посібник [за ред. М.П. Стрельбицького]. Київ : Кондор, 2007. 602 с.
6. Штаер О. М. Напрямки забезпечення та основні складові економічної безпеки банку / О.М. Штаер // *Європейський вектор економічного розвитку*. 2011. № 2 (11). С. 263-270.

Коноплянік С.О., здобувач вищої освіти, група П 221
Науковий керівник – **Шакун Н.В.**, канд. філос. наук, доцент,
зав. кафедри філософії і суспільних наук,
Національний університет «Чернігівська політехніка», м. Чернігів, Україна

ФІЛОСОФСЬКІ АСПЕКТИ ПРОГРАМУВАННЯ

Філософія програмування – одна з важливих складових сучасного інформаційного суспільства. Вона досліджує не лише основні парадигми створення програмного коду, а й принципи та ідеї, які керують процесом програмування. Незважаючи на відносно молодий вік, програмування використовує традиційні для класичної філософії інструменти: аналіз та абстракцію, для пошуку розуміння принципів свого предмету дослідження. Одне з основних завдань програмування - створення комп'ютерного коду, тобто перетворення концепцій та абстракцій на результат, у той же час для філософської думки важлива здатність уявляти та працювати з абстрактними ідеями.

Розгляд філософських аспектів програмування дає розуміння впливу парадигм програмування на спосіб мислення та сприйняття реальності, де філософські методи є ключовим елементом, що допомагає розкрити не лише технічні аспекти програмування, але й питання про природу існування людини та її спілкування з технологіями, як частини глобалізованого суспільства в умовах технологічних викликів сьогодення.

Сучасна філософія програмування висуває ідею, що код має бути зрозумілим та легко змінюваним, вона охоплює архітектурні принципи та дизайн програмних систем. В свою чергу програмісти ставляться до свого коду як до мистецтва, де кожен рядок коду має своє значення та призначення. Написання коду це творчий процес створення інструменту для виконання певного завдання. Враховуючи, різноманітність завдань, що стоять перед людиною, у програмуванні можна виділити дві основні парадигми: імперативну та декларативну.

Імперативна парадигма програмування базується на послідовних інструкціях, які визначають умови виконання завдань для досягнення мети. Через призму імперативного підходу відображається не лише технічний бік програмування, в ній чітко відстежуються філософські ідеї, тобто звертається увага не лише на те, що має бути зроблено, але й яким чином це відбудеться, піднімається питання про природу процесу та його вплив на дії в процесі виконання завдання.

Це одна з найстаріших парадигм програмування, яка пов'язана з архітектурою комп'ютера та виконує поетапно завдання. Вона зосереджена на реалізації процедурних або об'єктно-орієнтованих підходів. Зважаючи на основні цілі імперативної парадигми, вона розділяється на три широкі категорії, такі як процедурне програмування, об'єктно-орієнтовне програмування, паралельне програмування.

Процедурне програмування робить акцент на виклик процедури, тобто методу, який містить певні кроки для виконання поставленого завдання, зважає на важливості послідовного, покрокового способу досягнення поставленої мети, спонукає програміста до можливості передбачити всі кроки та зробити всі процедури контрольованими, що впливатиме на результат.

Переваги процедурного програмування полягають у тому що, будь-яка процедура може бути виконана з будь-якого місця програми та можливість повторного використання коду, без його копіювання.

На початку розвитку процедурного програмування для керування роботою програм використовувалися, так звані мітки, оператори безумовного переходу GOTO або JUMP, які перетворюють складний код на так званий код-спагеті, заплутаний та складний. На сучасному етапі розвитку процедурного програмування зазначені оператори вважаються

застарілими та практично не використовуються. Основними мовами процедурного програмування є C, C++, Pascal.

Об'єктно-орієнтовне програмування полягає у концепції наслідування, та змушує бачити світ як сукупність взаємозв'язків і об'єктів, де кожна частина оточуючого світу має своє унікальне значення, спонукаючи до думки, чи дійсно об'єктивно розглядати світ незалежно від окремої точки зору, чи завжди в розумінні світу є елемент суб'єктивності.

Програми написані, як сукупність класів та об'єктів, де найменшим і основним складником є об'єкт, всі види обчислень виконуються тільки над об'єктами. Класи можуть бути розглянуті, як ідеальні форми, а об'єкти, що створюються на основі цих класів, як реальні екземпляри, які відтворюють ці ідеальні форми. Об'єктно-орієнтовне програмування може впоратися практично з усіма реальними життєвими проблемами та сценаріями.

Головні переваги об'єктно-орієнтовного програмування полягають у безпеці даних, в успадкуванні інформації між об'єктами, в можливості повторного використання коду та у присутній гнучкості і абстракції. Основними мовами об'єктно-орієнтовного програмування є Java, C++, Python.

Паралельне програмування – це обробка даних шляхом їх розподілу між кількома процесорами, яке звертає увагу на складність взаємодії та співпраці, на можливість досягнення гармонії в співпраці, коли кожен елемент процесу, працюючи незалежно, взаємодіє з іншими, можливо, саме у різноманітності та взаємодії між потоками знаходяться нові шляхи досягнення цілей.

Система паралельної обробки передбачає наявність багатьох процесорів з метою виконання програми за менший час шляхом розподілу завдань. При використанні паралельного програмування, на відміну від послідовного виконання програми, шляхом аналізу, знаходиться частина програми, на виконання якої необхідно більше процесорного часу, вона розділяється на підпрограми, та відправляється на виконання різними процесорами. Такий підхід схожий на «розділай і володарюй». Прикладами мов програмування, які підтримують паралельну обробку є C, C++, Java.

Філософські аспекти імперативного програмування, аналогічно класичним філософським аспектам відображають прагнення до контролю над процесом виконання програм, де кожен код, кожен алгоритм, відображає способи розуміння світу з яким намагається взаємодіяти людина.

У порівнянні з імперативною, декларативна парадигма акцентує увагу на тому, що потрібно зробити, а не на тому, як це робити. Вона не просто описує технічні аспекти програмування, але й зачіпає одне з філософських питань, таке як: чи має людина контроль над процесом, чи це ілюзія. Декларативна парадигма спонукає думати та шукати відповіді не лише в програмуванні, але й у власному сприйнятті реальності.

Програми у декларативній парадигмі описують бажаний результат, а не послідовність кроків для його досягнення, вони відображають способи спрощення розв'язання задач шляхом визначення їхніх характеристик та умов, а не фокусування на деталях процесу. «Пізнання починається з подиву», цією фразою Аристотель підкреслює важливість початкового дослідження та аналізу феноменів, аналогічно, як декларативна парадигма вимагає опису бажаного результату замість опису процесу для досягнення результату. Декларативна парадигма програмування розділяється на функціональне програмування, логічне програмування та обробку баз даних.

Функціональне програмування базується на математичній концепції функцій, де програми розглядаються, як зіставлення вхідних та вихідних значень. Ця парадигма ставить акцент на уникненні зміни стану програми та використанні чистих функцій (не змінює стан, приймає аргументи і повертає результат), що дозволяє розглядати універсальність математичних принципів у світі програмування та підтримує сприйняття світу, як систему взаємозв'язків, де кожен елемент має свою функцію та значення.

Базуючись на математиці, функціональне програмування не залежить від мови програмування, основним принципом його є виконання рядів математичних функцій, а центральною моделлю абстракції є функція, яка призначена для конкретного обчислення, а не для структури даних, тому основні мови функціонального програмування можуть розглядатися, як самостійні мови, такі як R, що має значні можливості для здійснення статистичних аналізів. R легко розбудовується завдяки використанню додаткових функцій і пакетів. Більша частина стандартних функцій R написана мовою R, однак існує можливість підключати код, написаний C, C++ або Java. Слід відзначити також лямбда-числення, яке є математичною абстракцією, а не мовою програмування, але склало базис майже всіх мов функційного програмування на сьогодні, воно є теоретичною базою для опису і обчислення функцій, та використовується в мовах C++ , Java та інших.

Філософія функціонального програмування відображає прагнення до простоти, ясності та математичної точності у програмному коді.

Логічне програмування базується на математичній логіці та використовується для створення систем, які працюють за принципами логічного виведення. Воно демонструє існування певного порядку, як і в оточуючому світі, можливість відображення його за допомогою логічних правил. Аналогічно класичній філософії, у цьому методі програмування логіка відіграє ключову роль, обидві області дослідження потребують чіткого мислення та послідовного розуміння. Логіка та раціональне мислення є основними інструментами розуміння та аналізу у філософії.

Програми у логічному програмуванні описують відношення між фактами та правилами, які дозволяють робити висновки. Найпопулярнішою мовою логічного програмування є Prolog, яка базується на математичній логіці та пов'язана зі штучним інтелектом. Логічне програмування виражається в термінах відношень, всі обчислення здійснюються запуском запиту над цими відношеннями, які виражаються твердженнями. Відношення та запити створюються з використанням єдиного типу даних прийнятих у мові програмування.

Філософія логічного програмування відображає бажання створювати системи, які мають чітко визначені правила та логічні основи.

Обробка баз даних, як метод програмування базується на програмах для управління та використання даних, що організовані за певною концепцією. Цей процес викликає думки про природу інформації та її вплив на розуміння світу, про можливість обмеження та впливу на сприйняття реальності, або використання її, як ключа до розуміння сутності світу, до певної міри визначає морально-етичні аспекти програмування, так як програмний продукт впливає на користувачів, так і філософські думки та ідеї мають вплив на суспільство.

Програми для роботи з базами даних є серцем інформаційних систем та забезпечують функції створення, маніпулювання та використання даних.

Однією з мов програмування, які розробляються в основному для застосування в базах даних є SQL. Це декларативна мова програмування, яка дозволяє користувачеві взаємодіяти з базою даних, водночас, як декларативна мова програмування вона описує результат запиту до бази даних, а не процес обробки запиту. SQL застосовується до структурованих даних, для фільтрації, перетворення, агрегування, обчислення статистики або виклику інших програм.

Підсумовуючи можна сказати, що як і класична філософія, так і програмування відображають аналогічні способи мислення та підходи до сприйняття світу, вони направлені на пошук оптимальних рішень для розуміння та вирішення поставлених задач. В цьому контексті імперативна та декларативна парадигми програмування є рівноправними інструментами, різниця між якими в тому, що імперативна парадигма програмування робить акцент на тому як виконати завдання, а декларативна - яке завдання виконати.

Філософія програмування на перший погляд може дуже відрізнятися від класичної філософії, проте вони мають багато спільного в підходах до аналізу та в формуванні розуміння сучасного світу, допомагають вибирати найбільш зручні інструменти та методи для вирішення конкретних завдань у сучасному світі.

Список використаних джерел

1. Вступ до філософії : навч.-метод. посібник з курсу «ФІЛОСОФІЯ» для студентів усіх спеціальностей і форм навчання./ – Харків : Видавництво Іванченка І. С., 2018. – 186 с.
2. Philosophy of Computer Science/ - Department of Computer Science and Engineering, Department of Philosophy, Department of Linguistics, and Center for Cognitive Science University at Buffalo, The State University of New York, Buffalo, NY 14260-2000: DRAFT c 2004–2016 by William J. Rapaport, November 16, 2016. - 805 p.
3. The Philosophy of Software Code and Mediation in the Digital Age/-Palgrave Macmillan in the US is a division of St Martin's Press LLC, 175 Fifth Avenue, New York, NY 10010/ © David M. Berry 2011. -216 p.
4. Філософія: Підручник – К.: Фірма «Інкос», Центр навчальної літератури, Подольська Є. А., 2006. – 704 с.

УДК 130.2

Кубрак О. В., старший викладач,
Сумський національний аграрний університет, м. Суми, Україна

ТУРИЗМ ЯК НАУКА: ФІЛОСОФСЬКІ АСПЕКТИ ЇЇ ФОРМУВАННЯ

Наука про туризм перебуває у постійному розвитку у міру того, як поглиблюється пізнання процесів, які проходять у цьому феномені. Причому підходи до її розвитку постійно видозмінюються.

Філософське осмислення туризму пов'язане насамперед із розумінням універсальної природи людини як істоти трансцендентної. Трансцендентна природа людини полягає у прагненні виходу за свої межі як за межі свого буття. Способами такого виходу в духовному світі людини є натхнення, психогенна практика і рефлексія.

Отже, вихід за межі звичного буття у туризмі пов'язаний зі зміною простору: фізичного, географічного та соціокультурного, а будь-яка подорож є переміщенням у просторі, що реалізує трансцендентну потребу людини шляхом використання виключно власних ресурсів. В індустрії туризму ця потреба реалізується у вигляді спеціальних організацій та фірм, тобто. шляхом перетворення подорожі на підприємництво. Ігрова форма подорожі – туризм, служить засобом переживання буття як іншого. У цьому екзистенційний характер ставлення до буття як до засобу реалізації сутності людини за умов сучасних міжкультурних комунікацій.

У науковій літературі є багато різних підходів до визначення туризму. Так, наприклад, австрійський юрист П. Бернекер визначає туризм як сукупність взаємовідносин та послуг, пов'язаних з тимчасовою та добровільною зміною мандрівником місця проживання з некомерційних чи непрофесійних причин.

Універсальність форм туристичного спілкування дозволяє нам запропонувати як один з підходів до розкриття сутності туризму трактування його як особливої міжособистісної діяльності, яка в умовах інтернаціоналізації життя перетворилася на засіб міжособистісних зв'язків у процесі політичних, економічних та культурних контактів, в один із факторів, які визначають якість життя.

Антропологія туризму включає детермінацію особистості системою соціокультурних факторів, що реалізуються в різних формах мислення в культурі. Якщо пізнавальні цілі виступають системоутворюючими ознаками туризму, то заплановані комунікативні відносини - засобом досягнення мети. Разом з тим, подібне співвідношення мети та засобу характерне для класичного осмислення даного явища, а в сучасному

некласичному підході в якості цілі виступає переживання соціально-організованого та планованого буття. При цьому при формуванні попиту на туризм найважливішим протиріччям виступає як бажання людини відвідати нові місця і залишити на час постійне місце проживання, так і наявність «привабливості» у вигляді туристської дестинації та «стимул» як набір факторів, що визначають, чи має індивідуум можливості для подорожі. Отже, особливе місце посідає проблема вивчення мотивації у туризмі, основу якої є самореалізація як той рівень, до якого людина має прагнути. Проте, відповідно до загальноновизнаної моделі мотивації у туризмі Маткенсона і Уолла, рівні потреби людини є загальними і вродженими, і навіть слабкими настільки, що можуть бути змінені, прискорені чи призупинені під впливом довкілля. Це стосується біхевіористської традиції в психології, як протилежності когнітивістському підходу, який виділяє ірраціональність і непередбачуваність поведінки людини.

Переживана думка у культурі проходить етапи містики, поезики, риторики, граматики, логіки та математики. Тому навіть підготовка фахівців у сфері туризму передбачає посилення герменевтичного аспекту освіти. Пізнавальний та комунікативний аспект реалізується на рівні розуміння та рефлексії. Герменевтичний підхід вимагає розгляду передрозуміння як передумову розуміння; таким чином, участь у туристичних заходах супроводжується попередньою психологічною та інтелектуальною підготовкою, детермінованою культурою регіону та загальнолюдською культурою взагалі.

Туризм виступає засобом міжкультурних взаємозв'язків, що передбачають тлумачення символів та множинність їх інтерпретацій. Міжкультурні комунікації ґрунтуються на перекладі метафоричної на неметафоричну мову. Різновид неметафоричної мови, що має особливість суворості значень, служить оформленням науки, вищою формою якої виступає теорія. Теорія туризму як елемент соціальної сфери повинна спиратися на економічну теорію соціальної сфери.

Всі елементи туризму не тільки пов'язані між собою, але й тісно взаємодіють з іншими галузями та сферами життя. Наприклад, значну частину світового туризму становлять поїздки з метою відпочинку, тому необхідно виділяти відпочинок – період часу, коли всі обов'язки людини зведені до мінімуму. Відпочинком можуть вважатися заняття в період вільного часу, що варіюються від відпочинку безпосередньо в районі постійного місця проживання до поїздок кудись із ночівлею. Екскурсії (які включають поїздку з дому, але без ночівлі) є звичайним відпочинком, проте для туристської поїздки відпочинок повинен бути більш тривалим, щоб дозволити туристу довше перебувати поза домом. Зазвичай такі вихідні дні виникають у людей лише під час оплачуваної відпустки, проте такі нововведення, як гнучкий графік роботи та триденні уїк-енди, останніми роками стали сприяти розвитку туризму.

Незважаючи на всеосяжні визначення туризму та туристів, на практиці туристи є різнорідною групою з різним досвідом, а також з різноманітними особистими та демографічними факторами.

Характеризуючи туризм, слід ще раз підкреслити, що безперечно найважливішим його складовим елементом є пізнання, яке є найважливішим результатом реалізації мотивації на поїздку. А пізнання нового - складова частина духовної культури, що являє собою систему, що саморозвивається, тобто культурно-пізнавальний початок є основою розвитку туризму.

Таким чином ми підійшли до того, що туризм є методом пізнання індивідуумом (заснований на його природному світовідчутті, соціальній сутності, за наявності вільного часу) природних і культурних багатств, вироблених природою і людством, що знаходяться в туристичній дестинації, тому очевидно, що з класичної філософської точки зору, туризм - це форма буття людини. Природно, по мірі розвитку людської цивілізації, форми та методи пізнання всього нового розвиватимуться (телебачення, Інтернет, електронні бібліотеки тощо) та їхня роль змінюватиметься, але, на наш погляд, природні світовідчуття, що є основою туризму, залишаться визначальними.

Список використаних джерел

1. Горський В. С. Подорож як феномен культури. Всеукраїнський круглий стіл "Філософія туризму". - К., 2002.
 2. Зязюн І.А. Філософія туризмології. - Туризм на порозі ХХІ століття: освіта, культура, екологія. - К., 1999.
 3. Кисельов М. М. Туризм і природознавство - філософсько-світоглядний аспект. Всеукраїнський круглий стіл "Філософія туризму". - К., 2002.
 4. Малахов В.А.. Апологія туризму. Екзистенційно-етичний сенс туризму як різновиду подорожування. Філософські нариси туризму. - К., 2005.
 5. Перро Серж, Оернер Жан Мішель. Необхідність "туризмології" - "Наукові записки КІТЕП", - К., 2001. - Випуск І.
 6. Федорченко В. К. Туризм і народна дипломатія. Філософія і культурологія туризму. - К., 2001.
-

УДК 141

Куришко С. Ю., Лазебний Л. Г., здобувачі першого (бакалаврського) рівня вищої освіти,
гр. БА-221

Науковий керівник – **Киселиця С. В.,** канд. філос. наук, доцент
Національний університет «Чернігівська політехніка», м. Чернігів, Україна

ЕКЗИСТЕНЦІАЛІЗМ І СТОЇЦИЗМ У СУЧАСНИХ ФІЛОСОФСЬКО-АНТРОПОЛОГІЧНИХ ВИМІРАХ

Усі люди у своєму житті так чи інакше стикалися з різними труднощами та обставинами, які не були заплановані чи передбачувані. Звісно, це може викликати у нас певні емоційні потрясіння, переживання, навіть апатію і депресію.

В такі моменти варто себе контролювати та розуміти, як їх подолати, що багато в чому залежить власне від нас. Тому важливо в певні моменти часу відсторонитися від проблеми, подивитися на неї зі сторони та намагатися її прийняти. Як саме це зробити краще розписано в двох максимально цікавих та корисних книгах: Райана Голідея, Стівена Гансельмана «Стоїцизм на кожен день. 366 роздумів про мудрість, стійкість і мистецтво жити» та «Людина в пошуках справжнього сенсу. Психолог у концтаборі» Віктора Франкла. У цих філософсько-антропологічних розвідках автори розповідають на власному та прикладах інших людей як саме вони справлялися з кризовими життєвими ситуаціями.

Якщо розглядати позицію стоїків з філософсько-антропологічного боку, то стає очевидним підхід: «Неможливо контролювати зовнішні події, але можна контролювати свої реакції на них. У цьому й є сила» [1, с. 37]. Тож, головне завдання людини полягає в зосередженості на тому, що залежить від нас, а не на зовнішніх обставинах, які можуть бути поза нашим контролем. Такий підхід дає особистості внутрішню силу та незалежність від зовнішніх факторів.

Стоїцизм налаштовує на постановку та вирішення завдання, яке полягає в тому, щоб активно керувати своїми реакціями на події, замість сприйняття себе жертвою. Це означає розуміння того, що не все можна контролювати в житті, але ми завжди можемо спробувати встановити емоційний контроль, подивитися як ми реагуємо на ті обставини та події, що у нас виникли. Це надає нам внутрішню силу і спокій, незалежно від зовнішніх турбот та стресів.

Такий підхід до життя допомагає розвивати внутрішню міцність, емоційну стійкість та зосередженість на тому, що є дійсно важливим. Це дає нам можливість жити більш збалансованим і задоволеним життям, незалежно від зовнішніх обставин.

Відомий фахівець із психоекзистенціальної терапії Віктор Франкл після неймовірних випробувань, які випали на його долю, стверджує, що в повсякденному житті ми завжди

намагаємося шукати сенс існування та надавати значення тому що і як ми робимо. Людині дуже важливо знайти те позитивне відчуття, яке буде надавати внутрішнє задоволення та усвідомлення щастя. Але при цьому сенс життя не завжди очевидний та відразу зрозумілий, часто його потрібно шукати та знаходити.

Процес пошуку сенсу у книзі описаний не як пункт призначення, а як подорож. Автор пропонує три основні шляхи, які можуть допомогти знайти гармонію в житті: Творчість, Досвід, Ставлення. Створюючи щось нове, ми збагачуємо свій творчий запас, Творчість надає нам можливість виразити себе і відчутти задоволення від своїх досягнень. Саме творчість дозволяє людині розширювати свідомість без особистих обмежень та виявляти сенс життя у відданості чомусь більшому.

Також можливо знайти сенс життя через проживання цінностей, таких як краса, добро, істина. Або через досвід зустрічі з іншими людьми, адже саме у стосунках з іншими людьми ми можемо по-справжньому пізнати себе та знайти сенс життя.

Третій шлях до пізнання себе це Ставлення. На думку В. Франкла, людина завжди має свободу вибору, змінювати ставлення до будь-якої ситуації, навіть найважчої. Також автор стверджує, що людина може знайти сенс життя навіть у стражданнях, якщо прийме їх як неминучу частину життя, шукатиме можливості для зростання та розвитку.

Важливо зазначити, що автори в усіх наведених вище шляхах самопізнання та самореалізації заохочують людину досліджувати всі можливості та знайти те, що надає сенсу саме її життю. Щоб досягнути цієї мети, сучасний екзистенціалізм і неостоїцизм пропонують дотримуватись деяких принципів, що допоможуть максимально убезпечувати себе від непродуктивного або деструктивного виходу із кризових ситуацій, мінімізувати, за можливості, життєві негаразди. Філософсько-антропологічні дослідження XX-XXI сторіч показують, що світоглядно-психологічні настанови суттєво впливають на людське буття, адже «щастя-нещастя часто залежить від того, як ми самі ієрархізуємо сприйняття тієї чи іншої ситуації на предмет «приємно-неприємно» і наскільки задоволені тим, що маємо. Тому нагальним завданням кожного, хто прагне щастя є вироблення стресостійкості, концентрації на позитивних відчуттях» [3].

Підсумовуючи вище викладене, можна стверджувати: незважаючи на позицію до якої ми схилиємось – стоїків, екзистенціалістів, персоналістів, прагматиків чи психоаналітиків, важливо розуміти, що творцями нашого щастя є ми самі. Саме від нас залежить сформоване цілісне ставлення до подій, те, в якому напрямку ми розвиваємося, цікавимося навколишнім світом, вивчаємо нове, «тримаємо удар» тощо. Саме ми є тією основоположною силою, особистістю, яка може ошчасливити себе по справжньому, а думки стоїків про те, як простіше, апатичніше, стійкіше відноситися до життєвих негараздів чи гуманістично-екзистенціальні поради Віктора Франкла лише підкажуть максимально ефективний шлях.

Список використаних джерел

1. Голідей, Райан, Гансельман, Стівен. Стоїцизм на кожен день. 366 роздумів про мудрість, стійкість і мистецтво жити / Пер. з англ. [The Daily Stoic. 366 Meditations on Wisdom, Perseverance, and the Art of Living]. Київ : Наш формат, 2022. 472 с.
2. Франкл, Віктор. Людина в пошуках справжнього сенсу. Психолог у концтаборі / Пер. з англ. [Man's Search For Meaning: The Classic Tribute To Hope From The Holocaust] О. Замойської. Харків : Книжковий клуб «Клуб сімейного дозвілля», 2020. 160 с.
3. Киселиця С. В., Шевченко В. О. Антропогенний вимір щастя у техногенному світі. URL: <https://www.academia.edu/43865631/> (дата звернення 07.04.2024).

Лапитан А.А., здобувачка вищої освіти гр. ПР-221
Науковий керівник – **Шакун Н. В.**, канд. філос. наук, доцент
Національний університет «Чернігівська політехніка», (м. Чернігів, Україна)

ФІЛОСОФІЯ ІНФОРМАЦІЙНОГО СУСПІЛЬСТВА

В еру сучасної епохи, яка відзначається стрімким розвитком технологій та безпрецедентною доступністю інформації, філософія інформаційного суспільства стає важливим полем досліджень. Зростання впливу технологій на всі сфери життя людини породжує численні етичні, соціальні та культурні питання, які вимагають глибокого філософського аналізу. Ця нова галузь філософії розглядає не лише технічні аспекти інформаційних технологій, але й їхній вплив на суспільство, ідентичність та сприйняття реальності.

У світлі стрімкого розвитку штучного інтелекту, кібернетичних систем та глибокого впровадження інтернету, філософія інформаційного суспільства стає інструментом для розуміння сутності цих змін та вирішення філософських дилем. Її завданням є не лише аналіз технічних витоків, але й формування концептуальних рамок для розуміння взаємодії між суспільством та інформаційними технологіями, сприяючи створенню етичних та соціокультурних норм для нового етапу розвитку людства.

У раних сімдесятих роках науковець Д. Бел вивчав характеристики постіндустріального суспільства і приділив увагу новому виду послуг, пов'язаних зі сферою інформації. У 1980 році дослідник Й. Масуда опублікував книгу в Японії, присвячену інформаційному суспільству. Також, в 1979 році у Франції вчені А. Мінц і С. Пора прийшли до висновку, що процес інформатизації стає важливим аспектом розвитку суспільних відносин [1, с. 9-12].

У своїй концепції впливу інформаційної технології на суспільство, М. Кастелс спочатку формулює твердження, а після цього аргументовано доводить, що технологічні зміни призвели до виникнення якісно нових глобальних суспільних відносин, раніше невідомих. Ці нові відносини можна охарактеризувати як появу «суспільства мережі», що вимагає переосмислення понять часу і простору [1, с. 16-17].

Інформаційне суспільство ХХІ ст. – соціотехносферно детерміноване явище, пов'язане з матеріальним освоєнням світу і духовним розвитком індивідів. Віднедавна в ньому сформувалися вектори власного саморозвитку, що створило передумови до категоріального філософського окреслення його структури, діалектики взаємодії її елементів [2, с. 42].

У сучасному інформаційному суспільстві спостерігається тенденція до трансформації нашої онтологічної перспективи. Відходячи від матеріалістичного підходу, де фізичні об'єкти та процеси відіграють центральну роль, ми рухаємося до інформаційного підходу, де:

– об'єкти та процеси стають менш конкретними, стандартизуються та стають ідеально клонованими;

– право користування розглядається щонайменше на рівні важливості з правом власності;

– критерієм існування вже не є незмінність (за грецькою метафізикою) чи потенційна сприйнятливність (за сучасною метафізикою), а скоріше взаємодія.

Навіть при наявності виняткових випадків індустріальна революція, фактично, позначила перехід від номіналістичного підходу, що визначав унікальні об'єкти, до платоністської концепції, де об'єкти класифікуються за типами, ідеально відтворюючись та стаючи епістемічно нерозрізненими, а отже, прагматично замінюваними без втрат. Сучасне уявлення вже не викликає сумніву в тому, що два автомобілі можуть бути

фактично ідентичними, пропонуючи нам модель, а не конкретне «втілення». Цей швидкий перехід до комодифікації об'єктів, де ремонт розглядається як синонім заміни, призвів до висунення брендингу на передній план – процесу, який, за словами Н. Кляйн [3, с. 38], порівнюється зі створенням «культурних аксесуарів та особистих філософій», і до повторного привласнення: наприклад, особа, яка клеїть наліпку на вікно свого автомобіля, що в іншому випадку абсолютно ідентичний тисячам інших, веде антиплатонівську битву. Інформаційна революція тільки ще більше загострила цей процес.

При зростанні обсягів електронної торгівлі та переході від класичних магазинів з вітринами до онлайн-платформ, наш спосіб проведення часу на вулиці змінюється на перегляд товарів та послуг у віртуальному просторі Інтернету. Виникає проблема втрати конкретності та типізації індивідів як унікальних та незамінних сутностей, що призводить до поступового розмивання нашого відчуття особистої ідентичності. Ми стаємо масовими, безіменними істотами серед інших подібних інформаційних образів в онлайні, що відкриває нас для мільярдів аналогічних інформаційних образів. В таких умовах суспільство само себе позначає та переосмислює в кіберпросторі за допомогою блогів, записів у Facebook, особистих сторінок, відеороликів на YouTube тощо. Шляхом використання та відкриття інформації про себе ми прагнемо стати менш інформаційно розрізненими. Бажання зберегти високий рівень інформаційної конфіденційності виникає, наче це єдина можливість збереження цінного капіталу, який потім може бути публічно вкладений у формування особистого образу, відмінного від інших.

Нині такі процеси, подібні до наведеного прикладу, стають частиною глибшого метафізичного зсуву, ініційованого інформаційною революцією. Враховуючи такі глибокі трансформації, підхід, схожий на прагматичний індивідуалізм, є важливим для подальшого розвитку та вирішення поставлених завдань.

Тезис про трансформацію онтологічної перспективи в інформаційному суспільстві породжує глибокі філософські роздуми щодо природи реальності, етики, часу та особистості. Це викликає ряд питань, що стосуються сутності інформації та її співвідношення з реальністю в умовах, коли об'єкти стають менш конкретними та піддаються ідеальному клонуванню. Виникає філософська необхідність визначити нові моральні норми в інформаційному суспільстві, де право користування ототожнюється за важливістю з правом власності.

Важливим аспектом є також переосмислення понять часу та простору, де критерієм існування вже не є незмінність чи потенційна сприйнятливість, але скоріше взаємодія. Це ставить під сумнів традиційні уявлення про сталість і потенційну передбачуваність, вимагаючи нового філософського розгляду. Зміна у стандартизації об'єктів та їх ідеальне клонування породжує питання про вплив на ідентичність та особистість людини, вимагаючи філософського розгляду феномену індивідуальності в умовах інформаційного суспільства.

Отже, висвітлення проблеми втрати індивідуальності в інформаційному суспільстві, де індивіди стають анонімними серед інших подібних «інформаційних образів», вказує на важливість збереження інформаційної приватності та розвиток стратегій самовираження в кіберпросторі. В умовах трансформацій, ініційованих інформаційною революцією, важливим є прагматичний підхід до індивідуальності, що дозволяє адаптуватися до глибоких змін у способі сприйняття та конструювання особистого «я».

Список використаних джерел

1. Штанько В.І., Бордюгова Т.Г. Інформаційне суспільство: соціально-філософські проблеми становлення: навч. посібник. Харків : ХНУРЕ, 2012. 172 с.
2. Кравець М. Філософія формування інформаційного суспільства у Європросторі. *Соціогуманітарні проблеми людини*. 2010. № 4. С. 37-43.
3. Klein N. No logo: No space, no choice, no jobs. London : Flamingo, 2001. 547 p.

Лесун С. М., здобувач вищої освіти третього (освітньо-наукового) рівня, гр. АСД072-22
Наукові керівники – **Киселиця С. В.**, канд. філос. наук, доцент,
Панченко О. І., канд. екон. наук, доцент
Національний університет «Чернігівська політехніка», м. Чернігів, Україна

СОЦІАЛЬНО-ФІЛОСОФСЬКИЙ КОНТЕКСТ УПРАВЛІННЯ ФІНАНСОВИМИ РИЗИКАМИ

У сучасному світі бізнес-середовище, підприємницька та фінансово-банківська діяльність характеризуються суттєвою невизначеністю у сегменті ризикової політики. Глобалізація, швидкі зміни ринкових умов, політична та економічна нестабільність, технологічний прогрес, діджиталізація та інші фактори створюють численні ризики для суб'єктів господарської діяльності. Тому ефективне управління стає ключовою складовою соціального управління ними та обумовлює актуалізацію наукових досліджень у цій царині.

У сучасній науково-методичній літературі в сутність поняття фінансового ризику зазвичай вкладають «окрему функцію фінансового менеджменту, виділення якої зумовлене невизначеністю факторів внутрішнього та зовнішнього середовища, в якому підприємство приймає рішення в сфері інвестування, фінансування й управління активами» [2]. Відтак, управління фінансовими ризиками проявляється в ідентифікації, аналізі, оцінці та запобіганні можливим фінансовим загрозам, які виникають в процесі функціонування підприємств та фінансових установ. Суть управління фінансовими ризиками полягає в тому, щоб зменшити негативні наслідки ринкових коливань, зберегти фінансову стабільність та забезпечити стале функціонування виробничих потужностей зокрема та суб'єкта підприємницької діяльності загалом. Тож, в контексті нашого дослідження гіпотетично можна стверджувати, що термін «ризик» є категорією радше філософською, ніж економічною, оскільки охоплює значно ширше коло питань, ніж це стосується лише вузько профільного виробництва, але може торкатися всіх сфер суспільного буття [1].

Для доведення цієї гіпотези висунемо наступні аргументи. Фінансовий ризик – це потенційна можливість виникнення фінансових втрат в результаті зовнішніх та внутрішніх загроз, наприклад, через невдалі інвестиції, зміни на фінансових ринках або інші непередбачувані обставини. Соціально-філософське вкорінення цього поняття можна розглядати з кількох ракурсів.

По-перше, філософський погляд на фінансовий ризик може включати його дослідження як необхідну складову будь-якої функціонуючої соціально-економічної системи. В рамках цього підходу фінансовий ризик розглядається як невід'ємна частина процесу створення та розподілу багатства, що вимагає балансу між ймовірним ризиком та можливими вигодами.

По-друге, філософське обґрунтування результатів фінансових ризиків відбувається через призму морально-етичної проблематики у людському бутті. Тут можна розглядати екзистенціальні наслідки після прийняття рішень про ризикові інвестиції або вирішення фінансових проблем, що включають обговорення справедливості розподілу ризиків у суспільстві та особистісно-корпоративної відповідальності за них.

Крім того, соціально-філософський погляд на фінансовий ризик може включати категоріальне дослідження свободи в контексті підприємницької діяльності. В певній мірі здатність бізнесмена чи бізнесвумена ризикувати, звісно, суттєво впливає на так би мовити широту свободи вибору та самореалізацію, оскільки створює обмеження і обставини, які ускладнюють можливості вибору та розвитку. Наприклад, страх перед ризиком може призвести деяких учасників фінансово-економічних стосунків до уникання ймовірних ситуацій вибору, вирішення дилем, альтернативного пошуку безпечніших, але менш ефективних шляхів вирішення проблем. З іншого боку, деякі суб'єкти господарювання можуть використовувати ризик як стимул для саморозвитку та активнішої інвестиційної політики.

Управління ризиками допомагає зберегти стабільність організації та запобігти можливим фінансово-економічним кризам. При ефективному управлінні ризиковою фінансовою діяльністю можна уникнути або зменшити втрати, що виникають внаслідок дії негативних ринкових факторів, таких як коливання курсу валют, зміни цін товарів на біржах, вартості кредитних ресурсів тощо. Грамотне управління ризиковою частиною бізнесу дозволяє підприємствам та фінансовим установам бути гнучкішими та адаптивнішими щодо змін на ринку товарів і послуг, що, відповідно, сприяє їх конкурентоспроможності. Ефективне управління фінансовими ризиками сприяє захисту інтересів інвесторів, клієнтів, постачальників, стейкхолдерів, комерційних організацій й таких інших суб'єктів підприємницької діяльності.

Управління ризиками на основі застосування соціально-філософських підходів включає в себе імплементацію концептуально-етичних принципів добросовісної конкуренції у менеджмент підприємств та фінансових установ. Це допомагає не лише зменшити моральне навантаження на працівників будь-якої галузі, а й створити стійку довготермінову підприємницьку стратегію. Тут можна акцентувати на низці аспектів:

- етика та моральність – врахування етичних та моральних правил у прийнятті фінансових рішень сприятиме високому рівню внутрішнього контролю та запобігатиме виникненню можливих фінансових конфліктів. Функціонування суб'єкта господарювання на основі принципів справедливості, добросовісності та відповідальності забезпечать уникнення некоректних чи шкідливих фінансових практик, що дозволить створити ефективну систему управління фінансовими ризиками для сталого розвитку бізнесу;

- філософські погляди на ризик допомагають розглядати його як необхідну складову успішного бізнесу, що дозволяє підприємствам та фінансовим установам не лише уникати певних негативних наслідків, а й бачити можливості для подальшого розвитку та інновацій;

- системний підхід – економіко-філософські підходи в управлінні фінансовими ризиками сприяють розгляду ризикованих ситуацій системно, у комплексі, з урахуванням взаємозв'язків між різними аспектами функціонування бізнесу, що впливає на прийняття більш обґрунтованих стратегічних рішень в контексті управління фінансовими ризиками;

- економічна доцільність – застосування економіко-філософських підходів у управлінні фінансовими ризиками допомагає забезпечити ефективне використання ресурсів та оптимізацію фінансових процесів, що сприятиме збалансованому плануванню та управлінню фінансовими ризиками з урахуванням стратегічних цілей бізнесу.

Отже, управління ризиками є важливою складовою стратегічного управління бізнесом і дозволяє підприємствам і фінансовим установам ефективно реагувати на зміни внутрішнього і зовнішнього середовища та досягати успіху в умовах макро- та мікроекономічної нестабільності. Застосування соціально-філософських концепцій в управлінні фінансовими ризиками допомагає створити збалансований, сталий, цілокупний політико-економічний та морально-етичний фундамент для успішного функціонування суб'єктів господарювання, сприяючи досягненню конкретних результатів та забезпечуючи довгостроковий розвиток бізнесу. Такі підходи відіграють важливу роль у розробці ефективних стратегій управління фінансовими ризиками, оскільки вони допомагають, зрозумівши основні принципи та цінності, які можуть бути використані для прийняття рішень у сфері фінансів, зосередитись на соціальній складовій бізнесу і спрямувати зусилля учасників підприємницької діяльності, насамперед, у розбудову суспільно-виробничих, а не утилітарно-споживацьких потужностей.

Список використаних джерел

1. Козьменко О. В., Гвоздюкова С. М. Філософські аспекти формування поняття ризику // *Проблеми і перспективи розвитку банківської системи України*. 2014. № 38. С. 6-16.
2. Письменна Т. В. Теоретичні основи управління фінансовими ризиками підприємства // *Наукові праці Кіровоградського національного технічного університету. Економічні науки*. 2015. №28. С. 100-106. URL: <https://economics.kntu.kr.ua/pdf/28/13.pdf> (дата звернення 10.04.2024).

Лугина Є. Ю., здобувачка вищої освіти гр. ПР-221
Науковий керівник – **Шакун Н. В.**, канд. філос. наук, доцент
Національний університет «Чернігівська політехніка», м. Чернігів, Україна

ПРОПАГАНДА ЯК ЗБРОЯ В РОСІЙСЬКО-УКРАЇНСЬКІЙ ВІЙНІ

Інноваційні технології світу дозволяють нам отримувати багато нових благ та сприяють швидкому розвитку наукових відкриттів. Вони стали ключовим елементом, що формує нашу цивілізацію. Інформаційні технології особливо вплинули на сферу комунікацій між людьми, а саме тим, що тепер величезний потік інформації поширюється світом щосекунди. Але паралельно інформацію навчилися використовувати як справжню зброю, здатну загрожувати навіть найрозвинутішим сучасним державам, впливати на їхню внутрішню та зовнішню політику, і навіть привести їх на поріг війни. Російсько-українська війна, яка спалахнула на сході Європи і триває майже десять років, є яскравим прикладом поєднання двох шляхів ведення війни: збройної агресії та інформаційної війни. Інформаційні атаки країни-агресора є важливим важелем в ході всієї війни, адже вони здатні всебічно загрожувати обороноздатності України.

Одним з найдієвіших та небезпечних методів ведення інформаційної війни є пропаганда. Хоча цей психологічний метод впливу відомий людству здавна і вплинув на не одну війну, протистояти йому досі складно, через що суспільство залишається під загрозою потрапити під ворожий вплив. Тому дослідження пропаганди в контексті російсько-української війни постає вкрай актуальним.

Пропаганда має багато наукових тлумачень, адже належить до категорії тих наукових понять, що досліджуються різними науками. Наприклад, В. В. Лизанчук, відомий публіцист, під пропагандою зазначає, що: «... від лат. *propaganda* — те, що підлягає розповсюдженню, *propagate* — плекати саджанці) — популяризація, поширення, роз'яснення і навіювання політичних, філософських, наукових, релігійних, художніх та інших ідей, вчень, знань, поглядів, оцінок засобами масової інформації, усно, писемно, аудіовізуальними та іншими методами впливу на індивідуальну і суспільну свідомість» [1, с. 22]. Таке тлумачення дає зрозуміти, що є об'єктом впливу, яка інформація поширюється та через які канали діє пропаганда.

Перш за все, метою пропагандистського впливу є зміна думки як окремої людини, так і цілого суспільства. Інформація, що пропагується, може торкатися будь-якої проблеми, що нас турбує. Зацікавлена сторона, наприклад, політична партія може пропагувати свої ідеї та змусити свій народ, та решту світу в них повірити, щоб дістати необхідну собі вигоду і вигляді голосів більшості виборців, здобуття державної влади, керування громадськими настроями, формування політичного недемократичного режиму, формування міжнародної політики, співпраці з іншими державами та здобуття їхньої прихильності тощо. На сьогодні, більшість науковців, зокрема психологів, схиляються до того, що пропаганда націлена на досягнення саме негативних наслідків.

У наш час вплинути на колективну думку нескладно, адже каналів такого впливу безліч, і оточують вони нас всюди. Найбільш поширеними є безмежні ресурси глобальної мережі Інтернет, соціальні мережі та месенджери. Протистояти пропаганді непросто, адже щодня мозок сучасної людини сприймає величезну кількість інформації, і для того, щоб розпізнати в ній елементи прихованого впливу, необхідно володіти розвинутими навичками аналізу та критичного мислення. На жаль, змусити все населення держави правильно споживати інформацію майже неможливо.

Небезпідставним слід вважати порівняння пропаганди з багатоголовою гідрою, як зробив С. С. Драбюк. Пропаганда є явищем багатограним та неоднозначним, тому в залежності від різних критеріїв її заведено класифікувати на різні види та форми, що дозволяє поглиблено дослідити увесь спектр особливостей її прояву. Пропаганда за своєю

спрямованістю може бути внутрішньою, тобто такою, що впливає на внутрішнього споживача, та зовнішньою — спрямованою на зовнішню аудиторію. У першому випадку пропаганда найчастіше буває шовіністичною, формує ворожість до певної групи людей, ізолює об'єкт впливу від зовнішнього світу, тримає його в страху, насаджує єдиноправильні ідеї та погляди, виключає незалежні ЗМІ тощо. У другому випадку під впливом пропаганди опиняється решта світу, який є “поза системою”. Спостерігається поміркованість пропаганди, адже вона має на меті викликати лояльність у зовнішніх груп [2, с. 154-155].

Оскільки пропаганда здійснюється поетапно можна зробити висновок про існування таких її видів: підготовча пропаганда, тобто така, що обумовлює сприятливі умови для насадження ідей іншим; активна пропаганда — посилений вплив на думки людини, спонукання до дій на користь мети пропаганди; приховування слідів — приховування фактів поширення недостовірних фактів, насадження ідеології та інших злочинів, вчинених у формі пропаганди [2, с. 154-155].

У 60-х роках ХХ століття французький соціолог Жак Еллюль у своїй науковій роботі “Propaganda. The formation of men’s attitudes” виокремив вертикальну та горизонтальну пропаганду. Першій притаманна ієрархічність, де пропаганда поширюється “зверху” до “низів”. Горизонтальна пропаганда здійснюється серед рівних учасників без лідера. Сьогодні горизонтальна пропаганда здійснюється в соцмережах та месенджерах, в яких люди самі безпосередньо діляться інформацією. Цьому ж вченому належить відкриття політичної та соціологічної пропаганди. Політична пропаганда — це вплив на суспільство з боку державного апарату, владних органів, політичних партій. Соціологічна пропаганда об’єднує суспільство, а не насаджує політичну ідеологію, і вона є значно складнішою і менш помітною, адже діє через нормальні суспільні типи поведінки [3].

Як вже зазначалося, пропаганда активно застосовується під час збройних конфліктів. Застосування методів, пов’язаних із поширенням дезінформації та фейків, маніпуляціями, і зокрема самої пропаганди, в контексті протистояння між державами називають інформаційною війною. Техніка та принципи її ведення вдосконалювали протягом тисячоліть. Пропаганда застосовувалася як засіб ведення інформаційної війни починаючи із стародавніх часів, коли роль відігравала писемність (пропаганда на каменях, будівлях), а також ораторські виступи впливових мислителів. Інформаційно-психологічна війна посилилася в період Середньовіччя та добу Просвітництва, коли невід’ємним для будь-якої війни на той час стало розповсюдження друкованих газет та листівок. У ХХ столітті виникає поняття інформаційної війни, інформація починає керувати світом, виникають війни побудовані на певній ідеології, а з появою комп’ютерних технологій майже одночасно відбуваються перші кібератаки. У цей час наука вже досліджує засоби інформаційно-психологічної війни, а особлива увага вчених була прикута до пропаганди як одного з найпоширеніших методів, застосованих під час Першої та Другої світових війн та холодної війни. Сьогодні ми спостерігаємо деструктивний вплив кібервійн, знаємо найрізноманітніші методи найрізноманітніші методи інформаційно-психологічної, що виникають на ґрунті глобальної цифровізації, які В. П. Таркін називає «політичною інфекцією» [4, с. 4].

Враховуючи вищевикладене, одним із найактуальніших завдань для сучасних держав є впровадження механізмів захисту від цифрових загроз, кібератак на державні комп’ютерні системи, що зберігають найважливіші дані, перехоплень персональних даних, зламів сайтів та мереж великих компаній, масового поширення дезінформації тощо. Тому однією з основних функцій для більшості розвинутих країн є забезпечення її інформаційної безпеки. Для України ефективного виконання цієї функції є таким же вирішальним для її незалежності, як і здійснення захисту своїх державних кордонів. У Стратегії інформаційної безпеки на період до 2025 року зазначається, що для посилення інформаційної безпеки та свого інформаційного простору, захисту державного суверенітету, територіальної цілісності та демократичного конституційного ладу та

забезпечення прав та свобод громадян держава здійснюватиме заходи проти інформаційних операцій держави-агресора [5]. Із метою протистояти дезінформації було запроваджено також інші нормативно-правові акти: Закон України «Про національну безпеку України» від 21 червня 2015 р., Указ Президента України «Про рішення Ради національної безпеки і оборони України від 29 грудня 2016 р. «Про Доктрину інформаційної безпеки України», Указ Президента України «Про рішення Ради національної безпеки і оборони України від 14 травня 2021 р. «Про Стратегію кібербезпеки України» та інші.

Такі заходи національної безпеки спрямовані протидіяти агресії російської федерації, яка, наслідуючи традиції Російської імперії та Союзу радянських соціалістичних республік, не визнає незалежності України, пропагує негативний образ державної влади України та українського народу загалом. Держава-агресор розвинула потужний апарат управління пропагандою та дезінформацією, щоб таким чином створювати «паралельну реальність» для власного суспільства, для України, та для інших іноземних держав. Від початку 90-х років, після розпаду СРСР, російське керівництво не могло змиритися з втратою панівної ролі над великою часткою політичного простору, а найбільшим роздратуванням було проголошення незалежності у колишніх радянських республіках. Єдиним виходом залишалось утримання контролю над ними через навіювання людям давно відомих пропагандистських наративів, як-от нерозривність зв'язків між народами колишнього союзу, існування «братніх народів», ідеалізація історії про щасливе життя радянської людини тощо.

Така пропаганда, яка, на перший погляд, формувала дружні міжнародні зв'язки, була нічим іншим як підготовкою до реалізації загарбницьких планів російської федерації. Коли з одного боку, зовнішня пропаганда змальовувала її як друга та надійного партнера, внутрішня пропаганда готувала російських громадян завдати удару, через ненависть до інших національностей, прагнення відновлення своєї імперської величі, віри в образ «колективного Заходу».

Російська пропагандистський апарат, в залежності від напрямків недемократичної державної політики та прагнень російських політиків, постійно набуває нових сюжетів, пише нові міфи, і тим самим стійко утримує путінський режим на ключових позиціях у внутрішній та міжнародній сферах політичного управління.

Викривлена реальність стала всепроникною, тим самим поширюючись на економічну, політичну, правову, культурну, соціальну та решту життєвих сфер держави та суспільства. О. Є. Лисенко та О. О. Маєвський, досліджуючи дію дезінформації російської федерації, порівнюють її пропагандистський режим з зі складною екосистемою, яка, на їхню думку, включає п'ять ключових елементів: 1) Офіційні державні транслятори; 2) Глобальне мовлення; 3) Культивування проксі ресурсів; 4) Соціальні медіа; 5) Кібердезінформація [6, с. 18].

Напередодні повномасштабного вторгнення, і донині російські пропагандистські комунікації застосовують всі засоби, які у своєму дослідженні наводить О. Мельникова-Курганова: «поширення пропагандистських наративів, рефреймінг, поляризацію громадської думки в суспільстві, маніпулювання, зміну контексту повідомлень, просування пропагандистського міфу тощо» [7, с. 12]. Дійсно, не складно пригадати, які наративи застосовувалися російськими службами, щоб залякати українців, тримати їх в страху, подолати їхню єдність та змусити їх здатися, адже «Україна не вистоїть, вона слабка маленька держава». На початку вторгнення, коли російські війська намагалися окупувати територію України, масштабно ширилася пропаганда про захоплений російською владою Київ, перемогу агресора за три дні, капітуляцію України та Збройних сил.

Помістивши всіх у викривлену реальність, російська федерація змусила всіх повірити у її нездоланність та непереможну міць. Але російські державні діячі на чолі зі

своїм президентом самі потрапили під вплив власної омани, через що не врахували можливості українського спротиву.

Отже, можна зробити висновок, що пропаганда є методом психологічного впливу за допомогою насаджування ідей та поширення інформації, з метою керувати людьми та їхніми вчинками. Пропаганда є небезпечною під час війни, адже може допомогти ворогу підірвати обороноздатність держави, і таким чином знищити її. Тому Україна продовжує посилювати кібербезпеку, захищати свій інформаційний простір, щоб не дати державі агресору здобути перемогу. Російська федерація прагне втілити свої загарбницькі плани, обманюючи світ, пропагуючи свою тоталітарну політику, намагаючись приховати свої воєнні злочини, виправдовуючи свою агресію та ігнорування цінностей демократії.

Список використаних джерел

1. Лизанчук В. Просвітницька і маніпулятивна пропаганда в умовах нинішньої російсько-української війни. *Теле- та радіожурналістика*. 2018. Вип. 17. С. 22-51.
2. Драбюк С. С. Пропаганда та її види. Шляхи протидії пропаганді. *Аналітично-Порівняльне правознавство*. 2022. №1. С. 153-158.
3. Почепцов Г. Інформаційні війни: тенденції та шляхи розвитку. *ms.detector.madia*. URL: <https://ms.detector.media/manipulyatsii/post/6479/2012-08-12-informatsiyni-viyny-tendentsii-ta-shlyakhy-rozvytku/> (дата звернення: 15.01.2024).
4. Таркін В. П. Інформаційні війни у сучасному політичному просторі як феномен ХХ-ХХІ століття: дисертація на здобуття ступеня доктора філософії: 052 / Національний університет «Одеська юридична академія». Одеса, 2023. 220 с.
5. Про рішення Ради національної безпеки і оборони України від 15 жовтня 2021 року «Про Стратегію інформаційної безпеки» : Указ Президента України від 28.12.2021. URL: <https://zakon.rada.gov.ua/laws/show/685/2021#n7> (дата звернення 15.01.2024).
6. Лисенко О.Є., Маєвський О.О. Дегуманізація образу українців у російському пропагандистському дискурсі: Нарис. / За ред. В. Смоля. Київ: Інститут історії України НАН України, 2023. 82 с.
7. Мельникова-Курганова О. Пропагандистські наративи в російсько-українській інформаційній війні. *Соціальні комунікації в умовах глобалізаційних процесів: стан, тенденції, перспективи. Збірник, тез за матеріалами Міжнародної наукової конференції (м. Тернопіль, 16-17 червня 2023 року)*. 2023. С. 125-127.

УДК [334.722:004]:111

Максименко Р. В., здобувач вищої освіти третього (освітньо-наукового) рівня,
гр. АСД072-22

Наукові керівники – **Кальченко О. М.**, канд. екон. наук, доцент,

Киселиця С. В., канд. філос. наук, доцент

Національний університет «Чернігівська політехніка», м. Чернігів, Україна

СОЦІАЛЬНО-ФІЛОСОФСЬКІ АСПЕКТИ ЦИФРОВОЇ ТРАНСФОРМАЦІЇ В СУЧАСНОМУ БІЗНЕСІ

Цифрова трансформація в сучасному бізнесі відкриває нові можливості для розвитку суб'єктів господарювання та змінює існуючі парадигми управління. Такі перетворення означають, що підприємства повинні вчасно адаптуватися до швидкозмінного цифрового середовища, використовуючи нові технології для оптимізації виробничо-господарських процесів, системи обслуговування клієнтів та підвищення рівня комунікативної культури співробітників, а також впровадження інноваційних підходів до ведення бізнесу.

Вивчення соціально-філософських аспектів цифрової трансформації сприяють розумінню сутності змін, які відбуваються у бізнес-середовищі, що означає врахування нових концептуальних підходів підприємців до можливостей застосування так званих високих технологій, взаємодію людей і машин, а також до морально-етичної складової використання цифрових інструментів у бізнесі, що потребують постійного суспільного моніторингу щодо їх впливу на довкілля. Такий підхід допомагає замислитись над

ймовірними проблемами, які можуть виникнути у зв'язку з використанням цифрових технологій і профілактично розробляти техніко-екологічні стандарти для їх успішного впровадження у людську екзистенцію.

Важливим елементом цифрової трансформації є також питання, що пов'язані з обговоренням соціально-етичних норм щодо конфіденційності даних, захисту приватності користувачів фінансової і нефінансової інформації та загального впливу технологій на сучасне суспільство. Філософське осмислення діджиталізації економіки допомагає підприємцям знаходити баланс між інноваціями та збереженням людських ресурсів, збалансованості матеріальних і духовних цінностей, тобто розуміти важливість гармонійного поєднання технологічної та антропологічної складових у виробничих стосунках, забезпечення психологічного комфорту співробітникам та клієнтам, а також створення екосистем, що сприятимуть сталому розвитку економіки та суспільства.

Також цифровізація вимагає прогресивних інноваційних підходів у бізнес-лідерів, що базується на цивілізаційних технологіях та означає розвиток критичного мислення, готовності до постійного навчання та адаптації до змін, а також вміння сприймати складні проблеми з розумом і креативністю. Цифрова трансформація потребує нового підходу до організаційної культури, яка базується на цінностях, що визначають мету і направленість діяльності, а філософський аналіз допомагає зрозуміти важливість створення гуманної корпоративної культури, яка сприятиме успішному впровадженню цифрових інновацій. Отже, нестандартне мислення допомагає розглядати цифрову трансформацію як можливість для імплементації високих стандартів у сучасному бізнес-середовищі, сприяє формуванню морально-етичного підґрунтя у галузях, що швидко змінюються через впровадження нових технологій і дозволяє забезпечити техніко-антропологічний баланс у використанні цифрових ресурсів.

Сучасний світ наповнений віртуальним простором, який створює різне програмне забезпечення й очевидно покращує якість життя людей. Існуючі ІТ-технології, які використовуються переважною більшістю сучасних підприємств, призначені для спрощення обробки, накопичення та зберігання інформації і здатні реалізувати ідею автоматизації рутинної фінансово-господарської роботи.

При комплексній діагностиці фінансово-економічного стану суб'єктів господарювання необхідно розрахувати велику кількість показників. Цьому підприємствам суттєво сприяє діджиталізація, адже в цифрову добу можна активно використовувати розумні аналітичні системи та програмне забезпечення для проведення фінансової діагностики, що дозволяє швидше і точніше аналізувати позиції учасників виробництва матеріальних і духовних благ. Завдяки цифровим технологіям суб'єкти підприємництва мають можливість автоматизувати процес складання фінансової звітності, що сприяє покращенню якості та достовірності фінансової інформації. Отже, поєднуючи соціально-філософські принципи з функціональними техніко-технологічними можливостями цифрових інструментів, підприємства можуть забезпечити достовірну та ефективну інформаційну політику та своєчасну діагностику.

На ринку програмного забезпечення широко представлені продукти автоматизованого аналізу фінансово-господарської діяльності та представляють інформацію про структуру балансу, величини показників ліквідності, фінансової стійкості, прибутковості, оборотності, рентабельності, рух грошових коштів. В Україні наразі існує досить потужний ринок програмних продуктів фінансового моніторингу, що дозволяє оцінити та проаналізувати фінансовий стан суб'єкта господарської діяльності за даними бухгалтерської звітності [1].

Придбавши програмне забезпечення для проведення фінансової діагностики, потрібно, насамперед, звернути увагу на ринок прикладних програм, врахувати можливості технічної допомоги від розробників, постійного оновлення при внесенні змін до законодавства, вартість навчання фахівців для роботи в даній програмі та інші не менш важливі фактори.

Таким чином, соціально-філософський аналіз цифрової трансформації у глобальному економічному просторі допомагає суб'єктам господарювання чітко відтворити її постіндустріальний характер та зрозуміти сутність як процесу, що вимагає не лише впровадження нових технологій, а й змін у комунікативній культурі та стратегії ведення бізнесу на сучасному підприємстві, що спрямовані на постійне вдосконалення та адаптацію до вимог мінливого світу. Філософська рефлексія над цифровою трансформацією сприяє розвитку креативних та соціально відповідальних підходів до так званих високих технологій, взаємодії між людьми, створення інноваційних продуктів та послуг для досягнення успіху в бізнесі та особистому житті.

Список використаних джерел

1. Набатова Ю. А., Малачевська К. О. (2020) Автоматизація аналізу та прогнозування фінансових результатів підприємства. *Ефективна економіка*. № 12. URL: <http://www.economy.nayka.com.ua/?op=1&z=8405> (дата звернення 11.04.2024).

УДК [336.74:004](477)

Малихін А. Г., здобувач вищої освіти третього (освітньо-наукового) рівня,
гр. АСД072-22

Наукові керівники – **Тарасенко А. В.**, канд. екон. наук, доцент,

Киселиця С. В., канд. філос. наук, доцент

Національний університет «Чернігівська політехніка», м. Чернігів, Україна

КОМУНІКАЦІЙНО-ПОЛІТИЧНІ ПРОБЛЕМИ РОЗВИТКУ ЦИФРОВОЇ ІНФРАСТРУКТУРИ НА РИНКУ ФІНАНСОВИХ ПОСЛУГ В УКРАЇНІ

Фінансовий ринок в Україні за останні десятиліття демонструє зростаючу динаміку в сегменті цифровізації послуг. Зокрема, суттєвий приріст так званих високих технологій опосередковано чи безпосередньо спостерігаємо у системі взаємодії «клієнт»-«банківська установа». Саме цифровізація дає можливість українським банкам автономно працювати із будь-якої точки світу із своїми банківськими продуктами та забезпечує збільшення потоку клієнтів. Україна, станом на початок 2024 року, є однією з перших у впровадженні цих технологій у банківський сектор.

Цифровізація інфраструктури ринку фінансових послуг представлена комплексом продуктів та процесів, технологій, що забезпечують мережеві, обчислювальні та телекомунікаційні можливості електронної взаємодії, обміну даними, сигналами тощо та працюють на цифровій (не аналоговій) основі [1]. Світова статистика показує, що на Землі проживає досить велика кількість людей, чий матеріальний стан не дає можливості користуватися технологічними новинками. Вони є надзвичайно обмеженими в рівнях мобільності та комунікацій виходячи не тільки з економічних, але часто й політичних причин, що модеруються їх державними інституціями. Ці конгломерації прийнято відносити до категорії країн, що розвиваються, їх економіку, прийнято вважати перехідною, а фінансовий сектор оцінювати як такий, що не має достатньої та належної інфраструктури для задоволення потреб населення. З цієї сукупності соціальних, економічних, політичних факторів витікає висновок про те, що саме технології стають основою суспільства і є універсальним рушієм цифрової інфраструктури.

Треба визнати, що Інтернет є одним із найважливіших досягнень людства. Цифрова інфраструктура ринку фінансових послуг є комплексним поняттям, що включає в себе супутникові мережі та стільникову інфраструктуру обслуговування. В умовах максимальної віртуалізації економічних відносин в Україні, пошук шляхів прискореного становлення цифрової інфраструктури ринку фінансових послуг є пріоритетним

завданням для уряду. Наразі цифрова інфраструктура ринку фінансових послуг в нашій країні представлена такими складовими [2]:

1. Інфраструктура життєзабезпечення (цифрові хмарні банківські сервери доступу до інформації, обробки і копіювання даних, логістичні та інші системи, фінансової безпеки).

2. Інфраструктура ідентифікації та довіри (Bank ID, mobile ID) складається із набору протоколів банківської верифікації даних користувача, що забезпечує приватність передачі конфіденційної та чутливої інформації між структурами, клієнтами, державою.

3. Промислові цифрові інфраструктури передачі фінансової інформації – це складові програм по обміну даними між банками та промисловими підприємства з максимальним рівнем шифрування та безпеки.

4. Транзакційно-процесингова інфраструктура, що складається із набору роботизованих алгоритмів для обробки інформації та її спрямування іншим контрагентам (онлайн-платежі, інструменти cashless, сервіси FinTech).

5. Геоінформаційна інфраструктура (прив'язки цифрових даних до просторових об'єктів) включає в себе набір сценаріїв, при яких всі дані про операції дублюються на резервний хмарний сервер та при потребі можуть звідти бути зчитані або відновлені.

Розвиток так званих високих технологій на ринку фінансових послуг в Україні можна простимулювати через використання політико-економічного та соціально-філософського потенціалу цифровізації. Політика – потужний управлінський інструмент, що включає в себе складну, саморегульовану систему норм, правил та законів і покликана регулювати суспільні відносини у всіх сферах життєдіяльності держави [3]. Політична система відіграє суттєву (часто – визначальну) роль у розв'язанні завдань інтеграції суспільства та розподіл у ньому матеріальних і духовних цінностей (філософська складова), особливо в питаннях монополії, державного примусу в масштабах суспільства і використання для цього спеціального апарату [4]. Саме в таких вимірах вона максимально впливає на життя людини.

Комунікаційний підхід до діджиталізації, перш за все, наполягає на розумінні соціального підґрунтя цього феномену і визнання його продуктом злиття двох взаємозалежних складових – економіки та політики. Оскільки результат є синтезованим, то й відображає основні проблемні моменти у взаємодії держави і суспільства, влади і громадян як політичних суб'єктів, що здатні впливати на всі аспекти життєдіяльності. Саме тому рівень розвитку цифрової інфраструктури ринку фінансових послуг в Україні може серйозно вплинути на соціальне середовище – покращити чи погіршити життя пересічних людей і навіть стабілізувати чи розбурхати економічну та політичну структури. В контексті цієї проблематики виникає риторичне питання: «Чи достатню участь бере держава у процесах формування сучасного цифрового суспільства?» У відповіді на нього, безумовно, проглядається і політико-правова, і фінансово-економічна, і морально-етична складові, які відображають тенденцію розвитку системи та ознаки правильності чи неправильності державної політики в будь-якому сегменті господарської діяльності на будь-якому етапі її становлення.

Комунікаційно-політичні проблеми розвитку цифрової інфраструктури ринку фінансових послуг у новітній Україні цілком прогнозовано зосереджені на встановленні законів чи принципів комунікації, що регулюють стосунки між всіма учасниками цього процесу: держави, суспільства, фінансово-кредитних установ, громадян. Від адекватної відповіді на вищевикладені питання, взаємоповаги і міцності цього союзу залежить майбутнє держави та її місце у загальному рейтингу досягнень. Цивілізовано реагуючи ці комунікативні виклики, можна досягти таких результатів [5]:

- збільшення та автоматизація контролю та точності прийняття рішень;
- надійність, ефективність та економію витрат на підтримання розвитку цифрової інфраструктури ринку фінансових послуг;

- забезпечення безпеки та захисту від оперативного зовнішнього втручання, стійкість до викликів та розширення можливостей користувачів;
- оптимізація прийняття рішень для забезпечення раціонального використання наявних ресурсів;
- мінімізація наявних компонентів у системі, що дозволяє зменшити енерговитрати;
- підвищення рівня якості та збільшення спектра послуг, що надаються для покращення умов життя.

У підсумку варто зазначити, що комунікаційно-політична складова діджиталізації суттєво впливає на розвиток ринкової економіки у новітній Україні та формування цивілізованих правил поведінки між суб'єктами господарської діяльності, є основою для ефективно функціонуючої цифрової інфраструктури та підвищення якості послуг на фінансовому ринку. Розуміння тісного взаємозв'язку політичного та соціокультурного сегментів суспільного життя дає можливість продуктивного використання цифрових технологій у бізнесі, державному регулюванні на спільний добробут, спонукає громадян до розповсюдження відповідного рівня цифрової культури. Адекватне і своєчасне задоволення потреб користувачів послуг на фінансовому ринку є основним джерелом прибутку і тому всі учасники повинні бути зацікавлені у наповненні та розширенні номенклатури таких послуг.

Список використаних джерел

1. Чмерук, Г. Г., Краліч, В. Р. (2018). Цифрова нерівність в Україні: аналіз та шляхи подолання ДВНЗ “Університет банківської справи”. *Young Scientist*. № 7 (59).
2. Маркевич, К. (2021). Smart-інфраструктуру сталому розвитку міст: світовий досвід та перспективи України. Центр Разумкова, Видавництво “Заповіт”, Київ. 400 с. URL: <https://razumkov.org.ua/uploads/other/2021-SMART-%D0%A1YTI-SITE.pdf> (дата звернення: 28.07.2021).
3. Філософський енциклопедичний словник : енциклопедія / НАН України, Ін-т філософії ім. Г. С. Сковороди ; голов. ред. В. І. Шинкарук. Київ : Абрис, 2002. 742 с.
4. Краус, Н. М., Краус, К. М. (2018). Цифровізація в умовах інституційної трансформації економіки: базові складові та інструменти цифрових технологій. *Інтелект XXI століття*. 1. С. 211–214.
5. Manzhura, O., Kraus, K., Kraus, N. (2021). Digitalization of Business Processes of Enterprises of the Ecosystem of Industry 4.0: Virtual-Real Aspect of Economic Growth Reserves. *WSEAS Transactions on Business and Economics*, Vol. 18, Art. #57, pp. 569-580. URL: [https://www.wseas.org/multimedia/journals/economics/2021/b165107-021\(2021\).pdf](https://www.wseas.org/multimedia/journals/economics/2021/b165107-021(2021).pdf) (assessed 11 September 2021). DOI: 10.37394/23207.2021.18.57

УДК 130.123.1

Матвієнко О. Г., здобувач вищої освіти третього (освітньо-наукового) рівня,
гр. АСД051-22
Науковий керівник – **Киселиця С. В.**, канд. філос. наук, доцент
Національний університет «Чернігівська політехніка», м. Чернігів, Україна

ДІАЛЕКТИКА ТА СИНЕРГЕТИКА: СПІЛЬНЕ ТА ВІДМІННЕ

Це дослідження спрямовано на встановлення спільних та відмінних рис у діалектиці та синергетиці, а також на філософську творчість науковців, які розробляли ці концепції. Поглиблене вивчення діалектики та синергетики як онтологічної та методологічної основи наукового пізнання допоможе нам розкрити евристичний потенціал тлумачення складних систем та взаємозв'язків у глобальному світі.

Хоча діалектика та синергетика суттєво відрізняються одна від іншої в онтологічному та методологічному аспектах, вони також мають спільні риси. Обидва підходи вивчають взаємодію складних систем та вказують на важливість встановлення взаємозалежності між їх компонентами, наголошують на необхідності розглядати явище

цілокупно, а не окремо кожен її елемент. Діалектика та синергетика допомагають удосконалити наше розуміння складного світу та вивчати його як єдину взаємопов'язану систему.

Діалектика та синергетика – це дві філософські концепції, які вивчають складні системи та їх взаємодію, але підходять до цього з протилежних боків. Діалектика, починаючи з представника німецької класичної філософії Георга Вільгельма Фрідріха Гегеля, зосереджується на вивченні суперечностей та їх ролі у розвитку та зміні. Вона наголошує на тому, що кожне явище має внутрішню суперечність, яка призводить систему до трансформації. Він розробив філософську систему, включаючи логіку, метафізику, етику та історію. Праці Гегеля стали класичними джерелами діалектичного мислення. Зокрема, у «Філософії права» він розглядає право як основну сферу соціального життя та розробляє діалектичний підхід до розуміння соціально-політичних стосунків відносин та їх розвитку [2], в «Науці логіки» розглядає логіку як основу філософії і науки та розвиває діалектичний метод дослідження істини та розвитку понять [3].

Діалектика, заснована на гегельянстві та розвинена марксизмом, розглядає системи через закони єдності та боротьби протилежностей, взаємопереході кількості та якості, запереченні заперечення. Ця концепція наголошує на постійному розвитку та змінюваності як атрибутах існування. Діалектика вивчає взаємодію протилежностей в системах і показує, як ці суперечності призводять до змін та розвитку. Вона допомагає досліднику бачити світ як динамічну систему, де суперечності та конфлікти є необхідною частиною буття.

З іншого боку, синергетика, яка базується на дослідженнях німецьким фізиком і філософом ХХ ст. Германом Хакеном, що зосереджується на вивченні властивостей та поведінки систем, які виникають через колективні взаємодії їх компонентів. Синергетика вивчає, як системи розвиваються, змінюються та переходять до нових станів через самоорганізацію [4]. Вона вивчає емерджентність, коли складові частини системи спільно створюють нові властивості та поведінку. Принципи синергетики мають важливе значення для різних галузей знань, від природничих до соціальних наук.

Розглянемо основні відмінності між цими філософськими концепціями:

1) Підхід до взаємодії: Діалектика акцентує увагу на суперечностях, конфліктах та протилежностях, які викликають розвиток системи. Вона розглядає протиріччя як основний рушійний механізм розвитку. Синергетика зосереджена на самоорганізації систем. Вона вивчає, як системи можуть організовуватись самостійно та досягати нових рівнів організації та властивостей.

2) Підхід до розвитку: Діалектика вважає розвиток системи процесом вирішення протиріччя та досягнення нового рівня синтезу. Вона наголошує на послідовних етапах розвитку, де кожен етап має внутрішню суперечність, яку потрібно зрозуміти. Синергетика, натомість, розглядає розвиток системи як процес самоорганізації, де система самостійно переходить від одного стану до іншого без необхідності вирішення протиріччя.

3) Підхід до аналізу: Діалектика використовує логічні методи та дедукцію для аналізу та розуміння протиріч та суперечностей у системах. Вона розглядає суперечності як ключовий елемент розвитку та зміни. Синергетика, натомість, використовує методи динамічної системи та математичного моделювання для дослідження самоорганізації та появи нових властивостей у системах.

Враховуючи ці відмінності, діалектика та синергетика доповнюють одна одну у розумінні складності та розвитку систем. Діалектика зосереджена на аналізі протиріч, внутрішніх суперечностей та їх вирішенні, тоді як синергетика вивчає явища самоорганізації та появи нових властивостей у системах. Разом вони надають глибше розуміння природи та розвитку складних систем.

Порівнявши поняття «суперечність» та «самоорганізація» у діалектиці та синергетиці встановили, що обидва концепти вказують на взаємодію елементів і появу

нових якісних характеристик. Однак, діалектика більше зосереджена на протилежностях та розвитку, тоді як синергетика акцентує увагу на самоорганізації та структурах самоорганізації. Також визначили основні відмінності між діалектикою та синергетикою. Діалектика розглядає взаємодію та розвиток систем через суперечність, тоді як синергетика акцентує увагу на самоорганізації та розвитку складних структур.

Ці дві концепції мають значний вплив на філософію та інші науки. Розуміння теоретико-методологічних основ діалектики та синергетики дозволяє дослідникам конкретизувати систему доведень істинності чи хибності законів функціонування фізичних та метафізичних об'єктів, включаючи соціальні, психологічні, біологічні, хімічні, фізичні, астрономічні системи. Вони надають додаткові інструменти для аналізу складних систем, розуміння динаміки та взаємодії елементів, а також виявлення якісних властивостей емерджентних явищ.

У підсумку варто підкреслити важливість дослідження діалектики та синергетики. Подальша розробка цих концепцій допомагає краще зрозуміти природу складних систем, їхні взаємозв'язки та розвиток. Вони мають неабияке значення для природничих і соціальних наук. Вивчення діалектики та синергетики дозволяє розширити горизонт уявлень про походження та закони функціонування Всесвіту та соціуму.

Список використаних джерел

1. Гегель, Георг Вільгельм Фрідріх. Основи філософії права, або Природне право і державознавство / Пер. з нім. Р. Осадчука та М. Кушніра. Київ : Юніверс, 2000. 336 с.
2. Гегель, Г. В. Ф. Феноменологія духу. Харків : Фоліо, 2019. 476 с.
3. Haken, H. The Science of Structure: Synergetics. Van Nostrand Reinhold, 1981. 424 p.

УДК 14 (092 Ніцше)

Молочко Т. В., здобувач третього (освітньо-наукового) рівня вищої освіти
гр. АСД281-22

Науковий керівник – Киселиця С. В., канд. філос. наук, доцент
Національний університет «Чернігівська політехніка», м. Чернігів, Україна

ФІЛОСОФІЯ НІЦШЕ В КОРЕЛЯЦІЇ ІЗ СУЧАСНИМИ ВЧЕННЯМИ ПРО ДЕРЖАВУ ТА ВЛАДУ

Філософія – це галузь знань, яка понад два тисячоліття намагається вирішувати основні проблеми й, відтак, встановлювати закони людського буття, пізнання, суспільства тощо, пропонує різноманітні гіпотези, теорії та концепції для розуміння світу в нас і навколо нас. Філософія ставить питання про сутність реальності, визначення нашого місця у світі, цілі та смислу життя, моральних норм і наукової істини, знання і невігластва та інших фундаментальних аспектів людського існування.

Сучасне суспільство стикається з безліччю викликів, які не можуть не впливати на його гуманітарний розвиток, тим самим відображаючи складність і розмаїття сучасного світу, а також необхідність зосередитися на вирішенні локальних і глобальних проблем, які визначають наше спільне майбутнє. Сталість та екологічна свідомість стають невідкладними завданнями для сучасних гуманітарних дослідників та політичних лідерів.

Також варто згадати про соціогуманітарні виклики, які виникають у зв'язку з глобалізацією та міжкультурними взаємодіями. Зі зростанням міграційних потоків у сучасному світі, кожна країна стикається з проблемами інтеграції, збереження національної самобутності та культурної різноманітності водночас.

Крім того, людська спільнота наштовхується на етичні питання, пов'язані з технологічним прогресом. Розвиток штучного інтелекту, біотехнологій та інших новаторських галузей вимагає розумного підходу до використання, регулювання,

взаємодії природного та штучного інтелекту. Питання конфіденційності даних, морально-етичного контексту в генній інженерії, впливу так званих високих технологій на працевлаштування і суспільну структуру й таке інше вимагають серйозного обговорення та розробки ефективних регуляторних механізмів.

У світлі вищевикладеної проблематики видається продуктивним звернутись до міркувань Фрідріха Ніцше, німецького філософа XIX століття, який був одним із найвпливовіших мислителів свого часу. Його роботи не втрачають актуальності й наразі мають значний вплив на індивідуальну та масову свідомість, стосуються різноманітних царин суспільного життя, включаючи державний та соціальний устрій.

Одним із головних аспектів Ніцшеанської філософії є критика традиційних моральних цінностей та понять. У своїх роботах, зокрема “Так говорив Заратустра” і “Виховання за допомогою музики”, “Ранкова зоря” та інших він підкреслює необхідність перегляду традиційних норм і стандартів, які були накладені на суспільство. Автор стверджував, що існуючі мораль, заснована на поняттях добра і зла, є обмежувальною для індивідуума і пригнічує його творчість та самовираження. Очевидна кореляція ніцшеанства та питань державотворення полягає в спонуканні до постійного перегляду існуючих структур та норм, сприяючи більшій свободі та самореалізації особистості.

Не менш важливий аспект соціальної філософії Ніцше – це його концепція влади і сили. Він стверджував, що справжня сила полягає не в політичній або фізичній домінації, а в інтелектуальному та духовному розвитку. Мислитель підкреслював важливість індивідуальності, самостійності, самобутності та відмови від пріоритету колективу, будь-якого диктату. Ці ідеї можуть впливати на спосіб управління державою, спонукаючи до створення більш демократичних та відкритих систем.

На структуру соціального управління також чинить неабиякий вплив ідеологія Надлюдини Ніцше, що заснована на ідеї “вищої людини” або “неперевершеної людини”, яка прагне до самовдосконалення та творення свого власного морального кодексу: “Через оцінку вперше з'являється цінність і без оцінки був би пустий горіх буття” [2, с. 31]. В контексті соціального управління це може вказувати на необхідність з боку державних та громадських інституцій сприяти розвитку особистості та її креативності, а також створенню відповідних соціально-політичних умов для самореалізації громадян.

Однак, варто зазначити, що ідеї Ніцше можуть тлумачитися по-різному. Його погляди на владу та державу часто спотворюються або неправильно інтерпретуються самою ж владою. Тут важливо мати на увазі, що його філософія має історичний прецедент використання у фашистській ідеології як засіб виправдання або легітимізації авторитарних та диктаторських режимів. Окрім того, його погляди щодо “вищої людини” можуть бути сприйняті як елітизм або нереалістичність, а його критика традиційної моралі може викликати запитання щодо моральної орієнтації та етичних стандартів суспільства.

Кореляція класичного ніцшеанства та актуальних проблем гуманітарного розвитку сучасного суспільства виявляється в кількох ракурсах.

По-перше, Ніцше викликав до перегляду традиційних моральних цінностей та понять, які визначають суспільні норми та стандарти, стверджуючи, що існуюча мораль, що заснована на поняттях добра і зла, є обмежувальною для індивідуума і пригнічує його творчість та самовираження. В цьому контексті Ніцшеанська філософія закликає до перегляду існуючих норм, що може відкрити ширші можливості для самореалізації людини.

По-друге, Ніцше акцентував увагу на індивідуальній свободі. Він підкреслював важливість особистісного простору. Його філософія сприяє розвитку самосвідомості та самовизначеності людини, що є необхідними передумовами гуманітарного розвитку суспільства. Індивідуальна свобода та самореалізація сприяють створенню умов для розвитку творчих здібностей, інновацій та соціального прогресу.

По-третє, Ніцше звертає увагу на переоцінку поняття "сили". Він стверджував, що справжня сила полягає не в політичній або фізичній домінації, а в інтелектуальному та духовному розвитку. Це означає, що соціальне управління повинне базуватись на розумі та моральному авторитеті, а не примусі та фізичній силі. Ніцшеанство зосереджує нашу увагу на ідеї лідерства, відповідальності за ефективне соціальне управління. Також саме суспільство повинно подбати про умови для розвитку відповідних інтелектуальних та моральних якостей управлінців, а також співробітництво між різними суспільними групами.

У підсумку варто зазначити, що філософська творчість Фрідріха Ніцше в соціальних питаннях демонструє неоднозначність, зокрема інтерпретуючи роль держави в житті людини. Здійснюючи компаративний аналіз, важливо також враховувати плюралістичний контекст, в якому жив і творив автор концепцій "волі до влади" та "Надлюдини", адже його погляди формувались в досить драматичних як особистісних, так і соціальних реаліях Європи другої половини XIX століття.

Наразі ніцшеанство актуалізується, насамперед, через необхідність переосмислення засадничих принципів міжнародного співіснування, морально-етичних стандартів у світовій та європейській політиці тощо. Роботи Фрідріха Ніцше також виявляють неабиякий вплив на світоглядні орієнтири сучасних державних та громадських діячів через імплементацію відповідного тлумачення понять моралі, сили, волі, лідерства, відповідальності тощо. Його ідеї, за правильного розуміння, можуть сприяти демократизації суспільства, вдосконаленню систем соціального управління, зокрема у державотворенні, розбудові громадянського суспільства, особистісній самоорганізації й таке інше, адже їх спрямованість на розвиток індивідуальності, творчості та морального авторитету є цілком очевидною.

Список використаних джерел

1. Державне управління : підручник : у 2 т. / Нац. акад. держ. упр. при Президентові України ; ред. кол. : Ю. В. Ковбасюк (голова), К. О. Ващенко (заст. голови), Ю. П. Сурмін (заст. голови) [та ін.]. К. ; Дніпропетровськ : НАДУ, 2012. Т. 1. 564 с.
2. Ніцше, Ф. Так казав Заратустра / Жадання влади. Київ : Навчальна книга-Богдан, 2021. 352 с.
3. Ніцше, Ф. Ранкова зоря. Думки про моральні пересуди / Пер. з нім. В. Кебуладзе. Київ : Темпора, 2018. 800 с.
4. Філософія і право : тези доп. XV Міжнар. наук. конф. аспірантів та студентів (23 трав. 2019 р.). Харків : Право, 2019. 406 с.
5. Філософія освіти : навчальний посібник. 2-ге видання / за наук. ред. академіка В. П. Андрущенко [та ін.]. Київ : Вид-во НПУ імені М. П. Драгоманова, 2021. 348 с.
6. Цитати Ніцше. URL: <https://book24.ua/ua/blog/fridrikh-nitshe-luchshie-tsitaty/>

УДК 659.1:316. 61

Муха Я. І., здобувач вищої освіти групи СМК-20

Науковий керівник – **Калашнікова Л.В.**, д. с. н., професор

Криворізький державний педагогічний університет, м. Кривий Ріг, Україна

МІСЦЕ І РОЛЬ ЕКСПРЕСИВНИХ ЗАСОБІВ В РЕКЛАМНІЙ КОМУНІКАЦІЇ

Вступ. Рекламування є складною та багатогранною галуззю комунікації, що використовує різні методи та стратегії для підтримання уваги аудиторії та стимулювання певних дій чи відгуків. Важливо підкреслити, що рекламний процес включає не лише передачу інформації про продукт чи послугу, але й взаємодію з психоемоційним станом споживачів. Вивчення місця і ролі експресивних засобів у рекламному процесі розкриває глибину їх впливу на сприйняття та поведінку представників цільової аудиторії.

Метою роботи є окреслення значення експресивних засобів в організації ефективної рекламної комунікації рекламодавця з потенційними споживачами.

Результати дослідження. Експресивні засоби рекламної комунікації включають в себе різноманітні елементи, такі як образи, мовні засоби, музика, колір та інші аспекти, які разом створюють комплексне враження від рекламного повідомлення. Споживачі мають тенденцію запам'ятовувати не тільки інформацію, а й емоційний відгук від реклами. Коли реклама викликає позитивні емоції, це стає додатковим стимулом для запам'ятовування об'єкту рекламування. Класифікація експресивних засобів рекламування є важливим аспектом їх вивчення, оскільки вона дозволяє систематизувати та зрозуміти різноманіття засобів, які використовуються в рекламному процесі. З-поміж основних видів експресивних засобів, що використовуються у сучасній рекламі, варто означити вербальні та невербальні [1; 3].

Перша група експресивних засобів – це ті, що включають в себе використання мови та слів. Сюди входять слогани, гасла, рекламні текстові повідомлення та всі інші словесні аспекти, що спрямовані на створення емоційно насиченої атмосфери. Вербальні засоби можуть бути дотримуватися конкретного стилю мовлення, від веселого та ігрового до серйозного та авторитетного. Використання правильно підібраних слів та фраз може викликати певні асоціації та враження, сприймаючи бренд чи продукт певним чином. Успішні рекламні текстові повідомлення мають бути не лише інформативними, але й виразними, захоплюючими увагу та стимулюючими реакцію. Фрази в рекламі мають бути лаконічними та запам'ятовуваними. У змаганні за увагу аудиторії, короткі та виразні фрази можуть бути більш ефективними, особливо якщо вони вміло виражають ключові переваги продукту або розв'язують потреби споживача. Слоган – це короткий, лаконічний вислів, який найчастіше супроводжується брендом і виражає основні цінності, ідеї чи унікальні характеристики товару чи послуги. Ефективний слоган повинен бути не тільки легкою для запам'ятовування, але й передавати есенцію бренду або продукту, забезпечувати конкурентоспроможність та ідентичність [4].

До другої групи відносять відносяться візуальні, звукові та кінетичні експресивні засоби. До візуальних засобів належать графічні елементи, дизайн, фотографії, ілюстрації, логотипи, кольори та будь-які інші візуальні аспекти, спрямовані на формування сильних емоційних вражень та створення конкретної атмосфери. Фотографії в рекламі відіграють ключову роль у викликанні емоцій та виробленні конкретного настрою. З іншого боку, стилізовані ілюстрації можуть створювати унікальний образ бренду та привертати увагу за допомогою художнього виразу. Логотипи також є графічними елементами, які мають значущий ефект і слугують як ідентифікатори брендів. Кольори в рекламі є одним з найсильніших невербальних засобів, оскільки вони можуть викликати емоційні реакції та створювати конкретні асоціації. Вибір кольорової гами визначає стиль реклами та впливає на сприйняття товару, послуги, бренду.

Музика, звукові ефекти, голосове супровід – все це входить в категорію звукових експресивних засобів. Вони можуть надавати рекламі ритмічності, викликати враження та асоціації, а також залучати слухачів у віртуальний світ рекламованого продукту чи послуги. Ефективність цих засобів полягає в їхній спроможності створювати не лише аудіальні, але й емоційні враження [2].

Кінетичні експресивні засоби використовують рух, анімацію та інші кінетичні ефекти для створення емоційного враження. Вони особливо ефективні в онлайн-рекламі, де можна використовувати рухомі графічні елементи та анімацію для привертання уваги аудиторії. Ці ефекти можуть бути використані для створення динамічного та захоплюючого враження, що додає енергії та активності до рекламного повідомлення. Актуальність їх використання особливо посилюється у сучасному медіапросторі.

Висновок. Усі вище означені експресивні засоби як вербальні, так і невербальні можуть бути поєднані за рахунок синтезу різних медійних форматів, що, у свою чергу, посилює експресивний ефект рекламного повідомлення через створення комплексного

враження [5]. Наприклад, рекламні відеоролики, де поєднуються візуальний контент, музика та голосовий коментар, є прикладом міжмедійної реклами, що дозволяє створити глибоке та багатопланове враження, а також забезпечити більший охоплення аудиторії через різноманітні медіа-платформи. Відтак, на сьогодні телевізійна та Інтернет-реклама є найбільш ефективними. Проте з огляду на останні тенденції медіаспоживання, остання суттєво дешевша й більш доступна, а отже, посідає першу сходинку у рейтингу найефективніших рекламних комунікацій.

Список використаних джерел

1. Демченко Н. С. Експресивні засоби рекламного тексту. *Наукові пошуки молоді у третьому тисячолітті: матеріали науково-практичної конференції молодих учених, аспірантів і докторантів* (БНАУ, 18 та 23 травня 2017 р.). Біла Церква: БНАУ, 2017. Ч. 3. С. 52-53. URL : https://rep.btsau.edu.ua/bitstream/BNAU/3673/1/Ekspresyvni_zasoby.pdf.
2. Копусь О. А., Прокопенко Л. І. Експресивний потенціал української Інтернет-реклами. *Українські студії в європейському контексті*. 2023. №7. С. 70-78. URL : http://obrii.org.ua/usec/storage/article/Kopus_2023_69.pdf.
3. Куспіс Н. Б., Саноцька Л. Г. Лексико-стилістичні засоби вербалізації експресивності у тексті реклами. *Нова філологія*. 2021. № 83. С. 151-160. URL : <https://doi.org/10.26661/2414-1135-2021-83-22>.
4. М'яснянкін Л. Функції експресивних синтаксичних конструкцій у рекламному тексті. *Вісник Львівського університету. Серія журналістика*, 2012. Вип. 36. С. 400-407. URL : <http://publications.lnu.edu.ua/bulletins/index.php/journalism/article/viewFile/4770/4796>.
5. Обритько Б. А. Реклама і рекламна діяльність : курс лекцій. Київ : МАУП, 2002. 240 с.

УДК 005.332.4:336.71

Островський В. П., здобувач вищої освіти третього (освітньо-наукового) рівня,
гр. АСД072-23

Наукові керівники – **Жаворонок А. В.**, канд. екон. наук, доцент

Киселиця С. В., кандидат філософських наук, доцент

Національний університет «Чернігівська політехніка», м. Чернігів, Україна

ФІЛОСОФІЯ УПРАВЛІННЯ КОНКУРЕНТОСПРОМОЖНІСТЮ БАНКІВСЬКИХ УСТАНОВ В УМОВАХ ВОЄННОГО СТАНУ

У зв'язку з викликами спричиненими російсько-українською війною, банківська система України зазнала суттєвих змін у забезпеченні безперебійного функціонування. Адаптація банківської галузі до екстремальних умов існування, збереження довоєнної фінансової стабільності, розробка ефективної стратегії управління ризиками, вимагає цілісного підходу, що поєднує макроекономічну та конкретно-регуляторну складові та має стратегічний зміст і значення для національної економіки. Водночас, банківська діяльність під час кризових ситуацій передбачає вивищення ролі тактики в її керуванні, зокрема, вагомим значення поряд з технологічними, набувають соціально-психологічні та безпеково-правові фактори.

В останнє десятиліття спостерігаємо особливо інтенсивне проникнення цифрових технологій у вітчизняну фінансово-економічну систему. Відтак, екосистема банківських установ зазнає вагомих трансформацій, які охоплюють не лише техніко-інформаційний сегмент, а й етико-правовий, що окреслює суспільну потребу в створенні новітньої формації цінностей, стратегії і тактики, що сприятиме, принаймні, стабілізації та, в ідеалі, при належно організованому конкурентному середовищі й позитивній економічній динаміці.

У світлі пертурбаційних обставин, регулятор та банки другого рівня реформували та оптимізували свої стратегії, що, своєю чергою, позитивно позначилось на вдосконаленні конкурентоспроможності банківських установ та інших суттєвих факторах функціональності банківської системи України.

Одним із фундаментальних чинників, що формує стабільну конкурентоспроможність у банківському секторі як в умовах воєнного стану, так і в поствоєнний період є здатність впроваджувати й використовувати передові технології, на кшталт штучного інтелекту, машинного навчання, аналітики великих даних. Застосування інноваційних рішень дає можливість підвищити операційну ефективність управління ресурсами та оптимізувати взаємодію з клієнтами. Разом з тим, це – стратегічна необхідність, що сприяє набуттю, утриманню і розширенню ринкових позицій та забезпечує відповідність пропозицій банківських установ запитам споживачів.

Безумовно, рівень впровадження цифрових технологій відбувається нерівномірно і залежить від багатьох політичних, економічних, соціальних та інших чинників. Ключовим атрибутом розвитку цифрових послуг є цифрова інфраструктура, оновлення якої повинно супроводжуватись покращенням навичок та цифрової грамотності споживачів. Економічна ефективність у період становлення цифрової економіки безпосередньо пов'язана з необхідністю розширення бізнес-середовища, гнучкості ринку для сприяння інвестиційній діяльності, загального розвитку фінансового сектору та належного контролю за монополістичною складовою. Зазначені й інші інновації слугуватимуть фундаментом для відновлення та зміцнення економіки після кризового періоду.

На даному етапі концепція конкурентоспроможності базується на принципі диверсифікації, що передбачає розширення поля захисту інтересів учасників ринку. Разом з тим, конкурентна перевага передбачає гнучкість й адаптивність в усіх сферах діяльності банківських установ. Усі 63 банки України, продовжують функціонувати зосереджуючи зусилля на забезпеченні економічної стабільності та підвищенні конкурентоспроможності на фінансовому ринку [1].

Разом з тим, прогресія цифровізації у банківському секторі свідчить про зменшення ролі банків у процесах розвитку фінансових технологій та висхідну конкуренцію з боку небанківських фінтех та великих технологічних компаній, які з'являються на фінансовому ринку України [2]. У цьому контексті, консолідація зусиль та співпраця з фінтех стартапами, відповідними компаніями та іншими зацікавленими сторонами надасть банківським установам доступ до інноваційних рішень, досвіду та нових ринкових можливостей, що своєю чергою, прискорить шлях цифрової трансформації, просуваючи культуру інновацій [3].

Підсумовуючи вищевикладене: цифрова трансформація є одним із найпотужніших стабілізаційних факторів, що поряд із належним соціально-психологічним та безпеково-правовим кліматом у банківських установах здатна відіграти визначальну роль в сьогоденній конкурентоспроможності банків, створюючи умови інклюзивності, фінансової стабільності в довгостроковій економічній перспективі. Такий філософський підхід вимагає від прикладної науки подальших досліджень законів функціонування банківської системи як в умовах війни, так і в поствоєнний період, передбачаючи зосередження на вивченні ролі ціннісної шкали, що забезпечує стабільне функціонування банківських установ. Найсуттєвішими із них вважаємо формування таких стосунків між керівництвом банків і споживачами, які ґрунтуються на довірі, гарантованій безпеці клієнтських даних, доцільному розподілу ресурсів й таке інше з метою активного сприяння соціально-економічному розвитку країни.

Список використаних джерел

1. Офіційний сайт Національного банку України. URL: <http://www.nbu.gov.ua>
2. Бухт Р., Хікс Р. Визначення, концепція та вимірювання цифрової економіки. *Вісник міжнародних організацій*. 2018. № 2. 149 с.
3. Кльоба Л. Г. Цифровізація – інноваційний напрям розвитку банків. *Ефективна економіка*. 2018. № 12. URL: <http://www.economy.nayka.com.ua/?op=1&z=6741> (дата звернення: 23.03.2024).

Павленко К. І., здобувачка вищої освіти гр. ПІ-221
Науковий керівник – **Шакун Н.В.**, канд. філос. наук, доцент
Національний університет «Чернігівська політехніка», м. Чернігів, Україна

СОЦІАЛЬНІ МЕРЕЖІ ЯК ІНСТРУМЕНТ ФОРМУВАННЯ СУСПІЛЬНОЇ ДУМКИ

Соціальні мережі – невід’ємна частина життя суспільства. Кожна людина має хоча б один акаунт у Twitter, Instagram, Facebook або Telegram. Безліч телеканалів та видань вийшли за рамки звичайного телебачення, газет, журналів і мають акаунти в соцмережах. Кожен день з’являється велика кількість новин, де в коментарях можна залишати свої думки. Однак, після прочитання думок інших людей щодо новин, людина може прийняти думку більшості, яка є далекою від правди або ж суперечити думці читача.

Станом на травень 2022 року протягом останніх двох місяців найбільшу кількість новин українці дізнаються із соціальних мереж (76,6%). Другим за популярністю залишається телебачення (66,7%). Через інтернет, не включаючи соціальні мережі, тобто новинні портали, медіа (61,2%) посідає третє місце в рейтингу. Хоча респонденти, відповідаючи на питання про довіру до джерел інформації, обрали телебачення як сферу, якій більше довіряють (60,5%), соцмережі опинились на другому місці (53,9 %), інтернет, не включаючи соціальні мережі (48,8%), друковані ЗМІ (23,0%), неочікувано у рейтинг потрапило радіо (34,3%) [1]. Більше третини українців дізнаються новини з соціальних мереж і половина довіряють їм. Маючи такий відсоток перегляду та довіри, не рідко відбуваються маніпуляції з думкою людини та суспільства загалом.

Одна з відомих ситуацій, де соціальні мережі були використані для формування думки – витік даних Cambridge Analytica та Facebook, де користувачі «поділилися» своїми даними та даними своїх друзів під час проходження вікторини «Це твоє цифрове життя». Дані 87 мільйонів користувачів було зібрано [2]. За допомогою цих даних, аналізу, Дональд Трамп зміг достукатись до людей з різними поглядами шляхом таргетування виборцям історій необхідними йому [3].

Платформи надають майданчик для висловлення думок, однак, недоліком є дезінформація, яка вимагає критичного мислення та фактчекінгу [4]. Інфлюенсери – важлива складова формування думки, вони транслюють свої погляди та думки, які можуть впливати на інших. Крім того, варто зазначити вплив брендів, які разом з лідерами думок формують суспільну думку щодо певної послуги, товару, тенденції, тренди [4]. Популярною функцією у соцмережах є хештег. Часто його використовують для привернення уваги до певної теми, адже за допомогою них легко знайти необхідну інформацію. Яскравим прикладом є початок вторгнення до Північного Іраку в 2014. Терористична організація «ІДІЛ» запустила у твітері хештег #AllEyesOnISIS, за допомогою якого змогла мобілізувати не менше 30 тисяч бійців з усього світу. Також вони створили спеціальний застосунок, де «ІДІЛ» могли автоматично поширювати дописи на сторінки своїх прихильників [5].

Соціальні мережі впливають на порядок денний. У той час як традиційні ЗМІ перевіряють інформацію, телеграм-канали уже оперативно поширюють новини та фотографії [4]. Миттєвість розповсюдження може негативно впливати на думку людини, оскільки інформація може бути неправдивою, недостатньо перевіреною або змінюватися динамічно. Багато телеграм-каналів спочатку поширюють дані, а потім, коли вони змінюються, редагують попередні пости, які більшість людей не перечитують і не помічають змін, залишаючись з першою інтерпретацією.

Соціальні мережі формують інформаційну бульбашку. Алгоритми соцмереж створені для рекомендацій контенту на основі індивідуальних вподобань, тобто того, з чим користувач найчастіше взаємодіє. Це створює помилкове враження, що інших поглядів не існує, оскільки в інформаційній бульбашці кожної людини подається виключно те, що відповідає її уподобанням та мисленню.

Для протистояння фейкам та дезінформації, кожен може використовувати базові правила:

- Перевірка інформації. Прочитати хто саме автор, чи авторитетне джерело, якщо це можливо, то знайти першоджерело і ознайомитись чи саме це автор хотів донести читачу. Не поспішати поширювати, підтримувати новину.
- Контроль емоцій. Блокувати, ігнорувати, відписуватись від поширювачів фейків. Не піддаватись новинам, які сфокусовані на емоції, фільтрувати емоційно забарвлені новини.
- Змінювати погляди. Необхідно визнавати свої помилки і не боятись змінювати погляди, якщо вони були хибними.
- «Лопати» інформаційну бульбашку. Читати новини з різних джерел, аналізувати новини, які не відповідають власній думці [3].

Соціальні мережі можуть впливати як позитивно, так і негативно на громадську думку. Їх можна використовувати для інформування суспільства, водночас і для маніпулювання та спотворення думок. Завдяки соціальних мережам, громадськості доступний широкий спектр новин, однак, деяка інформація спрямована на створення інших, неправильних уявлень. Без використання правил поведінки в соцмережах існує ризик, що нашою думкою можуть зманіпулювати.

Список використаних джерел

1. Медіаспоживання українців в умовах повномасштабної війни. Опитування ОПОРИ. ОПОРА - Громадянська мережа - вибори в Україні - Election in Ukraine. URL: https://oporaua.org/polit_ad/mediaspozivannia-ukrayintsiv-v-umovakh-povnomasshtabnoyi-viini-opituvannia-opori-24068
2. Confessore N. Cambridge Analytica and Facebook: The Scandal and the Fallout So Far: The New York Times. URL: <https://www.nytimes.com/2018/04/04/us/politics/cambridge-analytica-scandal-fallout.html>
3. Дмитро Кулеба. Війна за реальність: як перемагати у світі фейків, правд і спільнот. – Вид. 3-тє, оновл. – Київ: Книголав, 2022. - 384 с. – (Серія: «Полиця нон-фікшн»)
4. Subramanian H. The Powerful Influence of Social Media in Shaping Public Opinion. LinkedIn. URL: <https://www.linkedin.com/pulse/powerful-influence-social-media-shaping-public-harshini-subramanian/>
5. Brooking E., Singer P. War Goes Viral. The Atlantic. URL: <https://www.theatlantic.com/magazine/archive/2016/11/war-goes-viral/501125/>

УДК 17:004.8

Пархоменко Б. М., здобувач третього (освітньо-наукового) рівня вищої освіти,
гр. АСД122-22

Науковий керівник – **Киселиця С. В.**, канд. філос. наук, доцент,
Національний університет «Чернігівська політехніка», м. Чернігів, Україна

ЕТИКО-АНТРОПОЛОГІЧНА ПРОБЛЕМАТИКА ВИКОРИСТАННЯ ШТУЧНОГО ІНТЕЛЕКТУ В ПОВСЯКДЕННОМУ ЖИТТІ

Сучасний штучний інтелект є плодом праці багатьох сотень вчених та інноваційних компаній. Людина двадцятого століття вже не може уявити свого повсякденного життя без використання чат ботів, голосових помічників та розумних будинків і всього, що пов'язано з новітніми технологіями. З кожним роком все більше сфер нашого життя отримують підтримку використання нейронних мереж для різного роду оптимізаційних процесів та покращень. Це створило підґрунтя для плідних дискусій з подальшого розвитку штучного інтелекту і обговорень всіх проблем, що піднімає ця сфера [1]. До цієї низки питань входять, зокрема, воля та свідомість штучного інтелекту (ШІ), заміна людини ботами та андроїдами, смерть людської креативності та велика кількість інших етичних питань, одним із найгостріших і найстаріших, напевне, є «Що робить людину людиною?»

У 2023 році дискусія спалахнула ще активніше у зв'язку з виходом у загальний доступ нової версії популярного чат боту, що має таку кількість знань, що значно перевищує обсяг знань середньостатистичної людини. Цей чат бот зміг скласти докторські та магістерські іспити, що фактично означає те, що він міг би отримати кваліфікаційні рівні в цих сферах. Це

приводить нас до однієї з ключових проблем – чи зможе ШІ замінити людину на її робочому місці? Якщо це станеться в майбутньому, хто буде відповідальним за збільшення кількості безробітних? Держава чи люди, які будуть змушені освоювати нові сфери? Підґрунтя вже закладено і є прецеденти, коли працівників великих компаній замінювали нейронними мережами та ботами.

Використання штучного інтелекту у повсякденному житті породжує велику кількість моральних та етичних проблем. Доволі болочим прикладом останніх років є подія, що трапилася у Сполучених Штатах Америки, коли автопілот машини збив людей на повній швидкості [2]. Хто має бути відповідальним в такій ситуації? З кожним роком все більше людей бере участь у цьому обговоренні. Зокрема із-за боязні розвитку свідомості у ШІ, яке може призвести до того, що це вже буде не просто алгоритм, а поведінкова модель та навіть особистість, яка прийматиме власні рішення базуючись на аналізі навколишнього середовища та досвіду всіх людей.

Це поступово приводить нас до останньої значущої проблеми: коли нейронні мережі досягнуть здатності приймати рішення на рівні людини? [3] Аби відповісти на це питання, потрібно знайти ключ до того, що таке свідомість з наукової точки зору. Ідея про ШІ, який досягає рівня інтелекту та саморозуміння, аналогічного людському, часто зустрічається в науковій фантастиці. Але науковці все ще не до кінця розуміють, що саме формує свідомість людини, а тому розробка ШІ з такими можливостями – це надзвичайний виклик і, скоріше за все, тільки питання часу. До прикладу, у своїй книзі «Чи мріють андроїди про електричних овець» Філіп Дік розглядає це питання в контексті кризової ситуації людини. Його відповідь – це здатність нас до емпатії і коли андроїди починають розуміти себе у світі, часі та просторі, то машина перестає бути машиною і стає особистістю. Знаменита фраза робота «Я бачив таке, що вам, людям, і не снилося. Вогонь бойових кораблів у сузір'ї Оріона. С-промені, що розрізають темряву Брама Тангаузера. І усе це буде втрачено – спливе, як сльоза на дощі. Час умирати» підводить нас до розуміння, що не всі люди, можуть бути достатньо людьми. Можливо, ШІ є наступною еволюційною ланкою, здатною до більш складного аналізу і є породженням людини за своєю подобою, як в релігійному сенсі для нас є Бог, бо створені ми за його подобою.

Наостанок, я би хотів навести відповідь найтехнологічнішого чат боту на питання самосвідомості штучного інтелекту:

- Який твій погляд на самосвідомість штучного інтелекту?
- Як програма, створена OpenAI, я не маю своїх власних поглядів, емоцій або свідомості. Я генерую відповіді на основі великого набору даних, які були використані для мого тренування. Моя ціль - надавати корисну, точну та інформативну інформацію відповідно до запитів користувачів. При цьому, можу сказати, що наукове та філософське співтовариство продовжують вести обговорення питання самосвідомості штучного інтелекту. Це включає розмірковування про те, чи можуть машини будь-коли стати свідомими, а також етичні питання, пов'язані з такою можливістю. На момент мого останнього тренування (вересень 2021 року), наука ще не досягла консенсусу у цих питаннях. Самосвідомість вимагає свідомого переживання, відчуття власного "Я". Наразі, штучний інтелект, навіть найбільш розвинений, не має такого відчуття, тому самосвідомість штучного інтелекту залишається в області наукової фантастики.

Список використаних джерел

1. Hayes P. Some Philosophical Problems from the Standpoint of Artificial Intelligence / P. Hayes, J. McCarthy. // Readings in Artificial Intelligence. 1981. С. 431-450.
2. A Tesla driver is charged in a crash involving Autopilot that killed 2 people [Електронний ресурс] – Режим доступу: <https://www.npr.org/2022/01/18/1073857310/tesla-autopilot-crash-charges>
3. Goutam P. Artificial Intelligence and Consciousness [Електронний ресурс] / Paul Goutam. – 2004. – Режим доступу: https://www.researchgate.net/publication/228416113_Artificial_Intelligence_and_Consciousness

Patlan Y. Y., PhD student academic group ACД122-23
Supervisors: **Kyselytsia S. V.**, Ph.D., Associate Professor,
National university «Chernihivska Politechnika», Chernihiv, Ukraine

DEVOPS AND PHILOSOPHY

Philosophy: Philosophy is the study of fundamental questions about existence, knowledge, values, reason, mind, and language. It involves critical, systematic thought and is often pursued by posing questions, analyzing concepts, and presenting logical arguments. Philosophers seek to understand the underlying principles and nature of reality, the criteria of truth, the foundations of moral and aesthetic judgments, and more. Historically, philosophy has played a foundational role in the development of scientific, ethical, and logical principles.

DevOps: DevOps is a set of practices, principles, and cultural philosophies that bridge the gap between software development (Dev) and IT operations (Ops). It aims to shorten the software development lifecycle, provide continuous delivery with high software quality, and improve collaboration between teams. DevOps emphasizes automation, continuous integration, and continuous delivery, facilitating rapid and reliable software releases. It's not just about tools and technologies but also about culture, processes, and collaboration.

Comparing DevOps and philosophy might seem unconventional at first, but there are compelling reasons to juxtapose these two domains. Here's a comprehensive explanation:

The Intersection of DevOps and Philosophy: Why It Matters

1. **Foundational Principles:** Just as philosophy seeks to understand the fundamental nature of reality, knowledge, and existence, DevOps is built on foundational principles like collaboration, automation, and continuous feedback. By examining the philosophical underpinnings of these principles, we can gain deeper insights into why they are essential and how they can be best implemented.

2. **Ethical Considerations:** As DevOps practices become integral to businesses, ethical questions arise. How do we ensure fairness in automation? What responsibilities do developers have to end-users? Philosophy, with its rich history of ethical inquiry, can guide DevOps professionals in navigating these complex issues.

3. **Problem Solving:** Both philosophers and DevOps professionals are problem solvers. Philosophers use logic and reasoning to tackle abstract problems, while DevOps professionals address technical challenges. By integrating philosophical approaches, DevOps can foster a more systematic and analytical approach to problem-solving.

4. **Enhanced Perspective:** Philosophical inquiry encourages broad thinking and the consideration of multiple perspectives. When applied to DevOps, this can lead to more comprehensive solutions, taking into account diverse user needs, business objectives, and technological constraints.

5. **Cultural and Organizational Change:** DevOps is as much about cultural and organizational change as it is about tools and technologies. Philosophy, especially social and cultural philosophy, can offer insights into how to best manage and facilitate these changes.

6. **Continuous Improvement:** One of the core tenets of DevOps is the idea of continuous improvement. Philosophy, especially the philosophy of science, has extensively dealt with the idea of progress, knowledge accumulation, and the refinement of ideas over time. These philosophical insights can be applied to refine the continuous improvement processes in DevOps.

7. **Deepening Understanding:** At its heart, the comparison between DevOps and philosophy is about deepening our understanding of both. By seeing where these domains intersect, we can enrich our comprehension of each, leading to more informed decisions and strategies in the tech world and a more profound appreciation of philosophical concepts.

In essence, comparing DevOps and philosophy is not just an academic exercise. It provides practical insights that can enhance the effectiveness of DevOps practices, foster ethical considerations, and promote a more profound understanding of both fields.

DevOps and Pragmatism: In DevOps, pragmatism might emphasize the practical results of development and operations processes. Solutions in DevOps are often chosen based on their effectiveness in real-world scenarios, rather than adherence to theoretical models. Similarly, pragmatism, which originated in the late 19th century in America, emphasizes the practical application of ideas by assessing them in terms of their practical outcomes. Key figures in this philosophical movement include William James and John Dewey.

DevOps and Phenomenology: In DevOps, phenomenology might influence the user experience and the understanding of how users interact with systems. By deeply analyzing the subjective experiences of users, developers can create more intuitive and effective systems. Phenomenology, which originated in the early 20th century, emphasizes the study of conscious experience as experienced from the first-person point of view. Edmund Husserl and Martin Heidegger are key figures in this movement.

DevOps and Positivism: In DevOps, positivism can manifest in the reliance on empirical evidence and data-driven decisions. This might involve monitoring, logging, and automated testing. Positivism, which emerged in the 19th century, promotes the view that knowledge is primarily derived from empirical and observable phenomena. Auguste Comte and Richard Avenarius are key figures in this movement.

DevOps and Rationalism: In DevOps, rationalism might emphasize logic, reason, and systematic thinking in problem-solving. This could involve algorithm development, architectural design, and systematic debugging. Rationalism, which originated in the 17th century, emphasizes reason as the chief source of knowledge. René Descartes and Baruch Spinoza are key figures in this movement.

DevOps and Holism: In DevOps, holism might manifest in considering the entire software development and operations system as a cohesive unit. This includes understanding the interplay between individual components, the relationships among various teams, and the collective outcomes of their efforts. Holism, as a philosophical concept that emerged in the 20th century, emphasizes the interconnectedness of everything and suggests that systems should be viewed as wholes, rather than merely the sum of their parts. Key figures in this philosophical movement include Jan Smuts and Aldo Leopold.

DevOps and Analytic Philosophy: In DevOps, analytic philosophy might influence the precision and clarity of system design and documentation. This could involve algorithm development, architectural design, and documentation creation. Analytic philosophy, which originated in the 20th century, focuses on language clarity and concept analysis. Ludwig Wittgenstein and Bertrand Russell are key figures in this movement.

DevOps and Structuralism: In DevOps, structuralism might manifest in approaches to analyzing and building systems based on the interrelationships between their parts. This might involve data modeling, system analysis, and integration. Structuralism, which emerged in the 20th century, investigates the ways in which cultural elements interact within structures. Claude Lévi-Strauss and Roland Barthes are key figures in this movement.

DevOps and Poststructuralism: In DevOps, poststructuralism might emphasize the instability, ambiguity, and openness of systems. This could involve flexibility in approaches, innovation, and experimentation. Poststructuralism, which emerged in the 20th century, rejects fixed structures and identities. Jacques Derrida and Michel Foucault are key figures in this movement.

DevOps and Existentialism: In DevOps, existentialism might emphasize individual experience and choices made by developers and engineers. This might involve team autonomy, initiative, and responsibility. Existentialism, which originated in the 19th and 20th centuries, focuses on individual experience and choices. Jean-Paul Sartre and Albert Camus are key figures in this movement.

DevOps and Process Philosophy: In DevOps, process philosophy emphasizes system development, change, and dynamics. This might involve continuous integration, continuous delivery, and adaptation to changes. Process philosophy, which emerged in the 20th century, investigates development and change as fundamental aspects of reality. Alfred North Whitehead and Charles Hartshorne are key figures in this movement.

DevOps, traditionally viewed as a technical methodology, inherently intertwines with age-old philosophical doctrines. Its principles, emphasizing collaboration, continuous improvement, and holistic perspectives, resonate deeply with philosophical themes from existentialism to empiricism. While not a singular philosophy in itself, DevOps represents a symbiotic fusion of technical practices and philosophical tenets. This blend not only enhances the effectiveness and ethical considerations of software development but also positions DevOps as a modern paradigm that bridges the technical with the philosophical. In essence, DevOps can be seen as a contemporary manifestation of philosophy in the realm of software development and IT operations.

УДК 336.77:330.567.22(477)

Пентелейчук М. Г., здобувач вищої освіти третього (освітньо-наукового) рівня,
гр. АСД072-22

Наукові керівники – **Киселиця С. В.**, канд. філос. наук, доцент,
Тарасенко А. В., канд. екон. наук, доцент

Національний університет «Чернігівська політехніка», м. Чернігів, Україна

СОЦІОГУМАНІТАРНИЙ АСПЕКТ РОЗВИТКУ СПОЖИВЧОГО КРЕДИТУВАННЯ В НОВІТНІЙ УКРАЇНІ

В умовах військового стану банківська система України зіштовхнулася із серйозними проблемами. Трансформаційні процеси в державотворенні із різним ступенем інтенсивності в різних галузях господарювання все ж таки спрямовані на спільну мету – стабілізація і підтримання належної взаємодії між усіма суб'єктами виробництва матеріальних і духовних благ. Банківська система наразі проходить стадію адаптації, стан її залишається складним і важко піддається прогнозуванню за міжнародними економічними моделями. Аналіз динаміки кредитування дає можливість побачити перспективи розвитку цього сегменту ринку і запросити міжнародних інвесторів для співпраці у різних сферах економіки. Показник ефективності кредитування є необхідним і вирішальним показником життєдіяльності банків, оскільки розмір кредитного портфелю становить більше половини від розміру всіх активів банку. Відтак, для надійного функціонування банки мають сформувати і реалізувати ефективну систему управління кредитним портфелем, основу якого складає споживче кредитування.

Відповідно до чинного законодавства, споживчий кредит надається тільки в національній валюті фізичним особам – резидентам України [1]. Він є однією із форм кредиту та слугує засобом задоволення споживчих потреб громадян. За статистичними даними за 2023 р. споживче кредитування є найпопулярнішим видом кредитування – більше 80% усіх кредитних запитів. Кредити на поточні потреби домінують у портфелях низки найпопулярніших банків України різних форм власності. Для залучення споживчого кредитування банки, як правило застосовують такі основні інструменти як кредитна карта, кеш-кредитування та кредитування на придбання товарів.

Зазвичай найвищий рівень погодження кредитних заявок припадає на брокерські точки продажів із великою номенклатурою представлених товарів. Цей підвид споживчого кредитування називається дистанційним та достатньо ризиковий для банку, оскільки є менш контрольованим, бо кредитну заявку заводить не спеціаліст конкретного банку, а брокер, тобто посередник, через систему яка відправляє заявки одразу на кілька банківських установ до моменту першого погодження, далі позичальник може обрати умови і порівняти їх вигідність. Конкуренція за позичальників завжди посилюється. Банки зорієнтовані на групи боржників, які дуже часто мають мало спільного в своїх історіях кредитування [2]. Основні умови, якими банки залучають своїх позичальників – це швидкий розгляд кредитної заявки, менші комісії/відсотки за кредитом, низькими вимогами до фінансового стану позичальника, інші.

Виходячи із зарубіжного досвіду зазначимо, що найпоширенішим методом оцінки кредитного ризику є скоринг-модель [3, 4]. Під час так званого експрес-аналізу кредитної заявки в присутності потенційного позичальника скорингова модель припускає, що він поведе себе як відповідальний дієспроможний клієнт банку. При цьому методи оцінки можуть суттєво різнитись. Тут виникає делікатна ситуація, коли банк має потурбуватися й про й про свою захищеність і не образити клієнта, обравши оптимальний варіант. Найпоширенішими із них є [5]:

1. Експертний скоринг – система, яка складена експертним шляхом для прийняття рішення по кредитній заявці;
2. Статистичний скоринг – скоринг, що можна обрахувати за умови достатності масиву наданих даних з метою побудови майбутнього прогнозу.
3. Поведінковий скоринг – система, що розрахована на оцінку подальшої поведінки вже існуючих позичальників;

Виходячи із вищевикладеної інформації можемо дійти висновку: споживче кредитування є основним видом взаємодії більшості банківських установ та населення. Це – найшвидший спосіб отримати кредит і відкрити свою кредитну історію, оскільки більшість покупок в кредит надалі погоджується лише позичальником із винятковою кредитною історією. Таким чином, створюється позитивний соціогуманітарний ефект, адже цивілізовано задовольняє і потреби громадян, і бізнесу. Виходячи із ранжування потреб за пірамідою Маслоу, задовольняючи базові життєві потреби індивід розвивається в суспільстві максимізуючи доходи як свої так і держави. Це створює «ефект метелика» і дає можливість збільшувати оборот грошової маси в суспільстві, і як результат приводить до збагачення як громадян так і суб'єктів господарювання.

Розвиток споживчого кредитування створює як низку потенційних ризиків і загроз, так і сприяє покращенню купівельної спроможності і закриттю базових потреб позичальника. Найбільш ризикована категорія населення в даному випадку – це населення із нижчим за середній рівень доходу. При цьому саме кредитні кошти являється головним рушієм споживчого попиту. Витрати на обслуговування споживчого кредитування становлять лівову частку витрат банку, адже під них обов'язково треба сформувати відповідну суму резервів згідно нормативних актів НБУ. Зі зростання конкуренції в даному сегменті кредитування можливе подальше послаблення вимог до позичальника, але при цьому відповідні корективи треба обов'язково вводити в різні етапи скоринг-моделі. Рівень кредитного ризику при цьому буде прийнятними тільки в тому випадку, коли банки будуть дотримуватися консервативного підходу до споживчого кредитування та робитимуть якісну оцінку своїх позичальників, і тоді у суспільстві буде максимальна кількість громадян, із вищим за середній рівень доходів, що дасть змогу реалізувати різні соціальні програми населенню та забезпечити високий культурний рівень розвитку нації.

Список використаних джерел

1. Лаптев С. М., Денисенко М. П., Кабанов В. Г., Любунь О. С. Банківська діяльність (вітчизняний та зарубіжний досвід). Київ: ВД "Професіонал", 2004. 320 с.
2. Осадчий Є. Сучасний стан та проблеми банківського споживчого кредитування в Україні / Є. Осадчий // *Ринок цінних паперів України*. 2014. № 11-12. С. 97-102.
3. Статистичні випуски Національного банку України. URL: http://www.bank.gov.ua/control/uk/publish/category?cat_id=57420
4. Проект USAID «Споживче кредитування в Україні: правові гарантії та поточна практика. URL: http://www.gofintechua.info/wp-content/uploads/2018/02/Financial-ConsumerProtection-report_Sept2017_ua-1.pdf
5. Ринок фінансових послуг: підручник / Приказюк Н.В., Лютий І.О., Пікус Р.В., Рожко О.Д. та ін.; заред. Н.В. Приказюк: К.: ФОП Ямчинський О.В., 2019. 757 с.

Піскова А. Г., здобувачка вищої освіти гр. МАГ-232
Науковий керівник – **Шакун Н. В.**, канд. філос. наук, доцент
Національний університет «Чернігівська політехніка», м. Чернігів, Україна

ЦІННОСТІ В СИСТЕМІ ЕКОЛОГІЧНОГО СВІТОГЛЯДУ

Що є цінним для людини? Я вважаю, кожен з нас відповідь, що це насамперед власне життя та життя своїх рідних. Цінність власного життя і всього, що для нього потрібно, є пріоритетним для людини. Філософська думка говорить про поняття цінності, як те, що є бажаним і належним. Воно відрізняється від дійсного та реального [1].

Діяльність людства тісно пов'язана з цінностями. Вони є важливими для людини і суспільства взагалі. Завдяки цінностям регулюється поведінка кожного з нас і формується світогляд.

Рід людський, як вид, не може бути без природи. Це є наше середовище існування. Все життя людей тісно пов'язано з оточуючим світом.

Господарська діяльність людства направлена на отримання різноманітних благ, які є пріоритетними та цінними. Але в процесі цієї діяльності людське суспільство втратило взаємозв'язок з природою, забулося про її закони.

Відокремлювання від оточуючого середовища призвело до того, що ми встали на порозі глобальної екологічної кризи. Вважається, що її причиною є швидкий ріст населення нашої планети, прискорені темпи технологічного прогресу. Але я вважаю, що байдужість до екологічних питань, а також екологічна необізнаність, відіграє найбільшу роль в цій ситуації. Тільки бережливе ставлення людини до оточуючої природи, любов до неї і розуміння, що вона жива і хоче жити також, як і ми, сформує систему цінностей, яка буде пріоритетною як і цінність людського життя. Подолати екологічну кризу можливо лише завдяки екологічному вихованню. Воно сформує природоохоронний світогляд, який спрямує дієвість людей на збереження навколишнього світу, його раціонального використання [2].

Велика кількість вчених спрямовувала свою діяльність і продовжують працювати над вивченням і розробкою вирішення проблем і принципів моральних відносин людини з природою і суспільством.

Одним з напрямлень є екологічна етика, або етика Землі. Основна думка полягає в повазі і бережливому відношенні до природи, яке виховується в кожній особі. Саме це сформує цінності в системі екологічного світогляду. Ця наука покладається на такі положення.

Так, принцип збереження природи спирається на її раціональне використання. Природа по своїй суті здатна до процесів самовідтворення. Але вона не встигає відновитися через інтенсивну людську діяльність. Дотримання цього принципу забезпечить повноцінне існування людства [3].

Зменшення біологічно розмаїтого складу нашої планети є результатом діяльності людей. За принципом збереження різноманіття природи, охорона і захист окремих особин, груп та екосистем в цілому, являється обов'язковою частиною природоохоронних заходів [3].

Принцип цілісності природи показує людину та довкілля як цілісну систему. Ця взаємозалежність може змінюватися, але зберігаючи цілісність. Це можливо завдяки саморегуляції природи. Порушення цього принципу веде до деградації та знищення всього живого [3]. Так виникають екологічні катастрофи.

Принцип поваги до природи взагалі базується на вихованні. Ми вимагаємо поваги до себе від оточуючих, але забуваємо про повагу до довколишнього середовища.

Принцип відповідальності в екологічному світогляді вимагає додержання суворих законів в процесі людської господарської діяльності. Їх контролю та регулювання на рівнях держав всього світу. Тільки завдяки цьому буде забезпечено збереження довкілля [3].

Екологічне виховання, на мою думку, сформує такий екологічний світогляд, який спрямує діяльність людства на збереження природи, її розумне використання і розробку методів та технологій на відновлення природних ресурсів [4]. Грамотне та бережливе ставлення до оточуючого світу дасть можливість людському суспільству існувати як виду. Розуміння і додержання цінностей в системі екологічного світогляду, наша екологічна свідомість, дасть шанс нам та наступним поколінням жити на нашій планеті Земля.

Список використаних джерел

1. Цінності як філософська категорія. Веб-сайт. URL: https://antiquar.at.ua/publ/zagalnojjudski_cinnosti_u_filosofiji/zagalnojjudski_cinnosti_u_filosofiji/2-1-0-2
2. Принципи раціонального природокористування та охорони навколишнього середовища. Веб-сайт. URL: <https://studentam.net.ua/content/view/5841/129/>
3. Основні напрями та принципи екологічної етики. Веб-сайт. URL: http://megalib.com.ua/content/2793_34_Osnovni_napryami_ta_principi_ekologichnoi_etiki.html
4. Екологічна освіта та екологічне виховання. Науково-технічний журнал № 2 (24)-2021. Веб-сайт. URL: <file:///E:/%D0%97%D0%B0%D0%B3%D1%80%D1%83%D0%B7%D0%BA%D0%B8/474-Article%20Text-2052-1-10-20220124.pdf>

УДК 141:331.1

Попов С. В., здобувач вищої освіти третього (освітньо-наукового) рівня, гр. АСД072-22
Наукові керівники – **Забаштанська Т. В.**, канд. екон. наук, доцент
Киселиця С. В., канд. філософ. наук, доцент
Національний університет «Чернігівська політехніка», м. Чернігів, Україна

ПРАГМАТИЗМ ЯК СВІТОГЛЯДНО-ТЕОРЕТИЧНА ОСНОВА ФОРМУВАННЯ МАРКЕТИНГОВОЇ ПОЛІТИКИ В УКРАЇНІ

Наслідки світових криз, пандемії та військових дій загалом негативно позначились на діяльності банківського сектору економіки. Ці події, а також нестабільне банківське середовище призвело до того, що на ринку банківських послуг, а головним чином це стосується кредитних послуг, відбулося значне зниження рентабельності банків, вагоме скорочення кількості надаваних послуг та посилення конкуренції. Таким чином, гостро постає питання формування нових маркетингових інструментів розвитку ринку кредитних послуг, що засновані на прагматичному підході до впровадження цього інструментарію.

Значення терміну «прагматизм» походить від грецького слова, що означає «доктрина», тобто сукупність отриманих знань та правдивих суджень, що прямо співвідносяться із життєвим досвідом щодо певних ідей, суджень, гіпотез, теорій і систем та їх здатності задовольняти людські потреби та інтереси [3]. Тобто, узагальнюючи тлумачення прагматизму в контексті нашого дослідження, можна сказати, що цей підхід, ґрунтується на ідеї формування маркетингових інструментів тільки з міркувань доцільності, вигоди для банку, виходячи із співвідношення пропозиції та попиту кредитних послуг. Таким чином, вбачаємо сутність істини у її відповідності знанням і дійсності, що прямо експлікується на маркетингові інструменти розвитку ринку кредитних послуг.

Можна стверджувати, що саме банківські установи найпершими реагують на зміни зовнішнього середовища. В умовах фінансової глобалізації маркетингові підходи до формування кредитного ринку змінюються, адже вони безпосередньо пов'язані із розробкою та впровадженням стратегії задоволення потреб сучасного кредитного ринку.

Це суто прагматичний підхід, який орієнтується на виникаючий попит на певну категорію кредитних продуктів і покликаний задовольнити його своєю пропозицією з максимальною прибутковістю і мінімальними ризиками [1]. Специфічність маркетингових інструментів розвитку ринку кредитних послуг з точки зору прагматизму, полягає в структурних особливостях самого банківського продукту або послуги. Сам по собі банківський маркетинг полягає у створенні та просуванні свого продукту споживачу і максимальна увага в цьому випадку зосереджена на запропонованому продукті.

Сучасні умови ведення банківського бізнесу диктують видозмінені орієнтири, впливаючи на формування бачення кредитного продукту споживачами, тобто пріоритетною стає комунікаційна політика банку, що безпосередньо пов'язана із прагматичною звичкою діяти відповідно до певного середовища, а ці звички, як правило, ґрунтуються на вірі (віра в даному випадку не є аналогом суто релігійних процесів, а швидше переконанням) [2]. Даний інструментарій будується на таких маркетингових інструментах, як дослідження кредитного ринку і формування номенклатури представлених товарів і послуг та збору інформації для розробки маркетингової стратегії діяльності банку. Тут треба зазначити, що основою такої стратегії є розробка перспективного плану просування нових продуктів та послуг на кредитному ринку.

Саме правильно сформовані маркетингові інструменти дають відчуття індивідуального вибору споживачем конкретного кредитного продукту чи послуги. Нові моделі покупок, нові ринки, нові послуги й таке інше при цьому здатні розвиватися лише при тісній взаємодії із споживачами [4]. В даному випадку одним із найважливіших каналів зв'язку споживача кредитних послуг із банком є Інтернет. З прагматичної точки зору це мінімізує затрати на персонал банку в процесі обслуговування клієнтів, адже при цьому не треба тримати окремі відділи, що відповідають за різні кредитні продукти, як на фронт-системі, так і бек-офісі, достатньою і необхідною умовою є створення відділу віддаленої підтримки всіх продуктів одразу. Електронна комерція відкриває неосяжні нові можливості перед банками щодо впровадження маркетингових інструментів розвитку ринку кредитних послуг, дозволяючи їм продавати свої продукти із мінімальними затратами на виробничі потужності та обслуговуючий персонал.

В умовах, що наразі склалися на ринку кредитних послуг в Україні, найпопулярнішим інструментом маркетингу, що використовуються банками для залучення споживачів є сфера мобільних електронних послуг – мобільний он-лайн банкінг. Це найпрагматичніший винахід банківського середовища, якісно досліджений маркетингологами та має на меті об'єднати такі види послуг як: мобільні платежі й гаманці, голосові сервіси, крос-канальна інтеграція, крос-продажі, мобільна банківська реклама, персональні повідомлення, магазини додатків, persona-service тощо. Також можемо зазначити, що за 2023-2024 роки досить популярними стали соціальні мережі та месенджери – соціальні медіа; відповідно цей канал є одним із найбільш наповнюваних на сьогодні і є невідкладною складовою життя кожного. Саме цей майданчик виявляється одним із найпотужніших каналів для збору даних про споживачів банківських кредитних послуг, що дозволяє залучити велику кількість нових клієнтів. Сучасні маркетингові інструменти розвитку ринку кредитних послуг спрямовані саме на цей канал комунікації.

Враховуючи вищевикладене, банки можуть прогнозувати і враховувати потреби потенційних споживачів їх послуг та створювати консультаційні відділи в соціальних медіа, задача яких формувати певні стратегічні цілі діяльності банку на основі реалізації їхньої маркетингової політики в сфері кредитування. Робота даних відділів прагматично спрямована на забезпечення потенційних і діючих споживачів повною та достовірною інформацією про банківські кредитні продукти, що є дуже раціонально і корисно, адже продаж кредитного продукту може здійснюватися безпосередньо в момент консультації з споживачем або потенційним клієнтом. Банк при цьому максимально економить на витратах для даного виду обладнання, що в майбутньому має привести до вдосконалення і розширення консультаційних відділів. Також, з точки зору прагматизму, доречним в

онлайн продажах є розширення номенклатури кредитних продуктів, що тематично та візуально буде їх вигідно вирізняти від подібних на високо конкурентному сучасному ринку.

Список використаних джерел

1. Кириченко О., Гіленко І., Ятченко А. Банківський менеджмент : Навчальний посібник для вищих навчальних закладів. Київ : Основи, 2005. 671 с.
2. Балабанова Л.В. Маркетинг : підручник [вид. 3-е, перероблене та доповнене]. Донецьк : ДонНУЕТ, 2012. 348 с.
3. Головка Б. Прагматизм / Філософський енциклопедичний словник / НАН України, Ін-т філософії ім. Г. С. Сковороди ; голов. ред. В. І. Шинкарук. Київ : Абрис, 2002. 742 с. С. 510.
4. Ткачук В. О., Тимків А. О. Банківський маркетинг: сутність, особливості, еволюція. *Економіка і суспільство*. 2017. Вип. № 13. С. 1244-1250.

УДК 165.242

Раскін В. Л., здобувач третього (освітньо-наукового) рівня вищої освіти, гр. АСД073-23
Науковий керівник – **Киселиця С. В.**

канд. філос. наук, доцент, доцент кафедри філософії і суспільних наук
Національний університет «Чернігівська політехніка», м. Чернігів, Україна

СВІТОГЛЯДНО-ФІЛОСОФСЬКА БИТВА ДАВІДА З ГОЛІАФОМ

Біблійна оповідь про Давіда і Голіафа часто розглядається як проста історія про перемогу малого над великим, але насправді вона втілює значно глибші філософські та етичні дилеми. Ця світоглядно-теоретична розвідка досліджує концепції добра і зла, слабкості і сили, а також віри та скептицизму.

Контекст і символіка

Голіаф, як воїн величезного зросту і могутності, виступає не просто як ворог ізраїльського народу, але й як уособлення гордості, жорстокості та надмірної впевненості у власній перевазі. Саме його розміри і сила символізують перешкоди, що здаються непереможними, а його поразка – це уособлення ідеї, що моральні та духовні якості можуть переважити зовнішню міць.

Давід, з іншого боку, представляє не лише хоробрість і віру, але й мудрість і стратегічне мислення. Він не вибирає звичайну зброю воїна – меч чи списа (вони для нього завеликі), але звертається до праці, символу простоти, який водночас вимагає точності та розрахунку й каменю, який уособлює віру. Такий вибір зброї підкреслює, що перемога можлива завдяки вірі, інтелекту та духовній наполегливості, а не просто фізичній силі.

Філософське осмислення

Філософія цієї біблійної історії звертає увагу на протиставлення матеріального й духовного, де Голіаф представляє матеріальну могутність, що в підсумку програє духовній силі Давіда. Цей момент акцентує ідею, що віра, духовна стійкість та моральні переконання мають перевагу над фізичними обмеженнями. Як влучно зазначив німецький філософ Імануель Кант: «Дві речі наповнюють душу завжди новим і зростаючим захопленням і шанобою, чим частіше і довше роздумуєш над ними: зоряне небо наді мною і моральний закон у мені» [1, с. 63]. В контексті цієї історії, зоряне небо може бути аналогією до величезного, але вразливого Голіафа, а моральний закон – до сили Давіда.

Уроки і значення для сучасності

Історія Давіда і Голіафа нагадує нам, що в кожному суспільстві існують свої «Голіафи» – великі проблеми або потужні супротивники. Але вона також підкреслює, що кожна особистість має змогу знайти в собі «Давіда» – віру, силу волі і мудрість, які дозволяють протистояти та перемагати в начебто неможливих для виживання обставинах. Це повчально не лише на особистісному рівні, але й на макрорівні – у бізнесі, політиці, соціальній сфері.

Історія Давіда і Голіафа описана в Книзі 1 Самуїла, розділ 17 понад 3000 років тому, але залишається важливою та надихаючою, адже нагадує нам про значення моральних цінностей,

віри в справедливість і можливість змінювати світ на краще, долаючи здавалося б непереможні перешкоди.

Список використаних джерел

1. Кант, Імануель. Критика практичного розуму / Пер. з нім., прим. та післямова І. Бурковського; наук. ред. А. Єрмоленко. Київ : Видавництво Жупанського, 2004. 240 с.

УДК 14(092 Ніцше)

Савостіна К. В., здобувач вищої освіти гр. Вет-2301-2м-6
Науковий керівник – **Шевель А. О.**, доцент кафедри правосуддя та філософії,
канд. філос. наук
Сумський національний аграрний університет, м. Суми, Україна

СУТНІСТЬ БУТТЯ ЧЕРЕЗ ПРИЗМУ ФІЛОСОФІЇ ФРІДРІХА НІЦШЕ

Хто такий Фрідріх Ніцше та чому саме його філософія вважається однією з найвпливовіших на розум істоти з походженням «людина»? Народився майбутній філософ 15 жовтня 1844 року, село Рекен (східна Німеччина) у родині лютеранського пастора Карла Людвіга Ніцше. Під час навчання в гімназії відкрив здібності до філології та музики. Навчаючись в Боннському та Лейпцизькому університетах юний Ніцше познайомився з творами Шопенгауера і став шанувальником його філософії. Особливо на розвиток Ніцше сприятливо вплинула дружба з Ріхардом Вагнером. Різкій критиці з боку філософа почали піддаватися релігія, культура, мораль на основі яких він розробив власну етичну теорію. Попри це, він був більше літературним, ніж академічним філософом, він започаткував новий етап у світосприйнятті людини. Ніцше відкидає традиційне уявлення про сенс життя, засноване на релігії та моралі, і замість цього пропонує власне бачення, що базується на волі до влади, вічному поверненні та надлюдині.

Основним поняттям у філософії Ніцше є воля до влади, де він стверджує, що всі живі істоти, включаючи людей керуються не прагненням до щастя, а бажанням влади та самоствердження. Вона проявляється в різних формах, від прагнення до фізичної сили та багатства до прагнення знань, творчості та самореалізації. Завдяки такій силі його слів, він створив великий поштовх у підсвідомості людей, які є стадом, рабами моралі. Варто зазначити, що філософ не використав жодних слів у сторону людей, які здавалися б зневажливими чи могли б когось образити. Беручи за основу відомий твір «Так говорив Заратустра» можна зробити аналіз присутнього світосприйняття автора, через яку саме призму він споглядає на це життя, як він ставиться до своєї сутності та чого вона варта у цьому світі. «Однак це сказано не для довгих вух. Не кожне слово личить кожній мармізі. Це речі витончені й далекі: не слід топтати їх баранячими ратицями». Саме так почувуються ті, хто вперше читає цей твір, не для їх вух написано, не їхнім очам це бачити. Цей трактат – про життя та всі діяння мандрівника філософа-пророка Заратустри. Основна думка твору – «Людина – це те, що треба подолати», наша слабкість є саме в тому, що ми маємо людське всередині, це не можна примножувати, берегти чи розвивати, задля кращого кінця тільки долати. Він чекав на надлюдину, яка прийде в майбутньому, наше існування було нікчемним. Заратустра мандрував і жив у горах, він був самотником та вважав, що саме самотність є передумовою будь-яких перетворень. «Бурю приносять щонайтихіші слова. Світ перевертають в інший бік думки, що приходять на голубиних лапках. Людей вважав купкою блазнів, яким місце тільки на торговищі, те брудне, занедбане місце, на його думку, могло відповідати їх реальній сутності. Людина являла собою брудний потік та задля того, щоб не стати занечищеним треба бути цілим морем та прийняти в себе цей бруд. Через таку призму можна відчути, як зверхньо він ставиться до людської істоти, знищуючи всі моральні стереотипи, він забуває про буденність та її прості правила. Істина завжди була та буде доступна не всім, для цього потрібні не титанічні зусилля, для цього потрібно вміти помічати

те, чого немає, але його немає з тієї причини, що воно лиш закрите нами, самими істотами, його заховали з причини того, що нас привабить влада над буденністю.

Як і людину, Ніцше критикує державу, бо та створена людьми та на їх подобі «...холодно бреше вона, і ця брехня виповзає з вуст її: Я держава, і я є народ». Всі хочуть допасти до трону – вони схибнулися на цьому, ніби на троні щастя сидить! Нерідко на троні нечисть сидить, а часто й сам трон у нечисті сидить». Критика стосується не того, що взагалі таке поняття як «влада» існує, не за прагнення людей здобути її, а саме за те, якою вона є в соціумі та за способи правління. Найгірше на думку Заратустри, що при владі можуть правити неуки, блазні та ті, хто не може вести народ вперед. «На світі немає більшого нещастя, ніж коли можновладний не є водночас і першою людиною. Тоді все стає облудним, кривим і повторним. А якщо він узагалі останній і більше не скидається на тварюку, ніж людину, тоді потолок дедалі набиває собі ціну, а відтак навіть її чеснота подає свій голос: «Дивіться, тільки я єдина – чеснота!». Все живе, яке існує в такій державі набуває безглуздя, яке колись створив Бог і яке можливо, колись було гідною людиною. Світ, який є реальністю описує Заратустра зі сторони, про яку ніхто не знає, це призма, якої він досягнув через собою обрану самотність задля найкращого ефекту, надлюдини, яка буде в наступних поколіннях. Кожен, хто хоч трохи намагається принести себе в жертву задля надлюдини з вірою що сам обернеться нею, живе у великій омані, бо надлюдина народжується разом з новим. Поки вся буденність є «старою», сонце не знайде свій справжній захід, воно буде рухатись так, як треба, а не так, як замислено надлюдиною [1].

Чи можна сприймати його твори за правду? Взагалі Ніцше не ставив собі за мету говорити «правду» в тому сенсі, як ми зазвичай розуміємо це слово. Він не пропонував чіткої системи істин чи догм, натомість він кидав виклик традиційним уявленням про знання та істину. Його твори рясніють афоризмами, парадоксами та провокаційними твердженнями, які змушують читача ставити під сумнів власні вірування та цінності. Ніцше закликав до переоцінки всіх цінностей, тобто до критичного переосмислення традиційних моральних, релігійних та філософських ідей. Чи можна його ідеї вважати «істинними» в абсолютному сенсі, залежить від власної точки зору та системи цінностей. Ось декілька ключових моментів, які слід врахувати при оцінці «правдивості» Ніцше:

Контекст: Ідеї Ніцше слід розуміти в контексті його епохи та його особистого досвіду.

Перспектива: Ніцше не пропонував об'єктивної точки зору. Його твори відображають його власну унікальну перспективу та світогляд.

Інтерпретація: Ідеї Ніцше можна інтерпретувати по-різному. Не існує єдиного «правильного» способу їхнього розуміння.

Вплив: Ідеї Ніцше мали значний вплив на думку та культуру, хоча й суперечливий [2].

Висновки

Основна ідея призми, це власне світосприйняття, яке буде базуватися на відчайдушному досвіді автора. Інтерпретація може бути трохи різною, але все зводиться до того, що наші минулі та теперішні покоління не досягли нічого, що вартувало б самого слова «надлюдина». Наш мозок живе запрограмовано до однієї загальної програми, початковий код якої розкрити зможуть не всі. Важливо пам'ятати, що жодна книга не зможе описати наш власний сенс існування, адже їх існує безліч. Використовувати думки Ніцше для власного життя припустимо, але не припустимо створювати всередині себе його особистість, наповнюючи її думками минулого та вживати в теперішньому часі.

Список використаних джерел

1. Ніцше Ф. Так говорив Заратустра. Харків : Фоліо, 2005. 383 с.
2. Філософія самоперевернення. Український тиждень. URL: <https://tyzhden.ua/filosofia-samoperevershennia/>.

Світлицька В. Р., здобувачка третього (освітньо-наукового) рівня вищої освіти, викладачка кафедри романо-германської філології та методики викладання іноземних мов
Міжнародного гуманітарного університету, м. Одеса, Україна
ORCID - 0000-0002-9807-8054

Науковий керівник – **Оксана Петінова**, д-р філос. наук, професор кафедри філософії, соціології та менеджменту соціокультурної діяльності
Державного закладу «Південноукраїнський національний педагогічний університет імені К. Д. Ушинського», м. Одеса, Україна

ОСОБЛИВОСТІ ХУДОЖНЬО-ФІЛОСОФСЬКОГО ОСМИСЛЕННЯ КОНЦЕПЦІЇ ОСОБИСТОСТІ ЖІНКИ У ТВОРЧОСТІ О. КОБИЛЯНСЬКОЇ, Л. КОСТЕНКО ТА О. ЗАБУЖКО

Зміна епохи завжди призводить до ревалоризації. Сучасна культурна ситуація позначена кризою ідентичності людини, спонукає особистість до болісних пошуків, виразнішими стають голоси маргіналізованих культур.

З інтенсивним розвитком сучасного українського суспільства змінюється погляд на феномен жінки, який часто осмислюють як феміністичний.

В літературі періодично з'являється образ нової жінки. Його створенням та ограновуванням займалися в різні часи О. Кобилянська, Л. Костенко, О. Забужко. Всі три митчині намагалися вибудувати еталонний образ жінки. О. Кобилянська та Л. Костенко змальовували характер волелюбної, сильної, постаті. Зовсім по-іншому підійшла до розкриття теми місця та ролі жінок в українському суспільстві науковиця О. Забужко. Вона акцентувала увагу на праві жінки бути слабкою у взаєминах з протилежною статтю, без остраху, сорому та докорів сумління залишатися собою в будь якій ситуації.

Творчість сучасних українських письменниць має потужне літературне підґрунтя, репрезентоване такими постатями як Леся Українка, Олена Пчілка, Наталія Кобринська, Марко Вовчок, Ольга Кобилянська, Ліна Костенко. Але як літературний феномен, жіноча проза осмислюється лиш на початку 90-х років ХХ століття.

Починаючи з ХІХ століття в українській літературі починає голосно лунати жіночий голос, адже виходить із патріархальних сутінок жіноча інтелігенція, наділена власним світосприйманням, поглядами на життя у галузі культури, науки, філософії.

Цілком логічно, що в художній літературі відображаються метаморфози усталених жіночих ролей, закріплених суспільною традицією.

Ніла Зборовська зазначає: “Замість чоловічого (традиційного) уявлення про жінку оформляється власне уявлення жінки про саму себе, про своє призначення, що цілком закономірно вступає у суперечність із міфами патріархальної культури” [4, с.28].

Соломія Павличко стверджує, що Леся Українка та Ольга Кобилянська відчували себе спадкоємицями потужної літературної жіночої традиції, адже мали таких попередниць як Ганна Барвінок, Наталя Кобринська, Марко Вовчок, Олена Пчілка, тому і відчували в собі потенцію кинути виклик панівному чоловічому погляду на зображення жіночих літературних образів "повії", "покртки", "бурлачки" та створити якісно інший фемініний характер інтелігентної, розумної, сильної та розумної особистості [6].

В повістях "Людина" та "Царівна" найкраще відстежуються погляди Ольги Кобилянської стосовно місця та ролі жінки в суспільстві. У вищезгаданих творах письменниця запропонувала новаторські ідеї фемінізму та емансипації, увела новий образ сильної, спроможної на виклик чоловічій думці жінки.

Критики відреагували досить строкато на перші твори О. Кобилянської. В той час, коли Леся Українка сприйняла повісті Кобилянської із захопленням, то Михайло Грушевський в рецензії на оповідання "Царівна" дав досить упереджений відгук:

"Оповідання у формі дівочого дневника на звиш 400 сторінок - брр! думав я собі, поглядаючи на сю книжку..." [2, с. 28].

Під впливом ніцшеанської філософії Ользі Кобилянській вдалося висвітлити жіночу реальність, яка дисонувала з традиційним патріархальним уявленням, асимілювати феміністичну ідею через власну творчість у літературний процес. Адже жінки творчості Кобилянської – рушійна сила в історії власного життя, інтелектуальні, самодостатні, освічені, інтелігентні, з високими духовними запитами і прогресивними поглядами.

Середина ХХ століття – це художня література радянських часів без будь яких акцентів на фемінності, це поезія та проза патріархальних жінок. Фемінізм, як такий, був відсутній у СРСР. Його називали капіталістичним рухом, непотрібним радянській жінці.

Найбільш яскравою представницею жіночої літератури середини ХХ століття є Ліна Костенко. Літературні критики не називають її творчість феміністичною, але порівнюють за поетичною міццю духу з творчістю першопрохідниці-феміністки Лесі Українки.

В'ячеслав Брюховецький акцентує увагу на мужності жіночих образів поетеси. «Її часом діймає питання: чи й справді необхідно, щоб жінка була мужня? Так, вона відчуває сучасну втому від своєї мужності. Жіноче начало прагне ніжності й лицарської відданості» [1, с. 204].

Ліна Костенко стверджувала, що не розділяє поглядів феміністок: «Я не люблю феміністок. Жінки, налаштовані супроти чоловічої статі, це неприродно. З іншого боку, цивілізація ж таки чоловіча. Вона ж таки справді стоїть на агресії і владі, на силі, часто тупій і брутальній. Я так розумію, що цим жінкам допекли пріоритети чоловічої цивілізації. От вони й шукають вихід» («Записки українського самашедшого») [5, с.124].

Творчість Ліни Костенко пронизана полярними якостями ліричної героїні – чуйність та тендітність, романтичність та вразливість жіночого характеру переплітаються з сталеву волею, сильною натурою, навіть деяким стоїцизмом, асексуальністю жіночого образу.

Лірична героїня у поетичному світі Л.Костенко, здається, пожертвувала щастям заради поетичного слова, адже воно стає для неї простором духовних змагань більше, ніж реальне життя. Напруга й біль стриманих почуттів знаходять полегшення у філософичності.

В 90-х роках ХХ століття з'являється новий тип жінки в жіночій прозі, яка асоціюється переважно з творчістю О.Забужко (роман „Польові дослідження з українського сексу”, повість „Я, Мілена”). Жінка у О.Забужко – інфернальна, апокаліптична інтелектуалка.

Літературознавиця Н. Зборовська аналізуючи повість „Я, Мілена”, вказує на суперечливі риси жіночого образу – гіпертрофована сексуальність, романтичний запал, іронічний розум. Дослідники А.Окара та О.Яровий, аналізуючи „Польові дослідження з українського сексу” акцентують увагу на вольовому, навіть дещо чоловічому началі головної героїні.

Образ німічної, слабкої жінки репрезентується О. Забужко, як стереотипний та патріархальний: “Ти жінка. В цім твоя межа. / Твій місяць спить, як срібна блешня. / Як прянощ з кінчика ножа, / У кров утрушено залежність” [3, с.21].

В українській гуманітарній думці О.Забужко – постать, яка є символом фемінізму. В своїй творчості, зокрема у романі “Польові дослідження з українського сексу”, вона розкрила чимало провокативних табуйованих раніше тем: сексуальна пасивність радянських жінок, насильство проти жінок, сексуальність.

Українське літературознавство в останні десятиріччя ХХ століття (післяперебудовну добу) виразно артикулювало потребу „нової героїні” в сучасному письменстві, яка „варта і рівна долею нашій стражденній, по- жіночому слабкій, але й по- жіночому сильній сучасниці” [7, с.77].

С. Павличко стверджує: героїні Лесі Українки та Ольги Кобилянської, чільних представниць українського модернізму, були „сильними жінками, спроможними на самотній виклик суспільству” [6, с.71-72].

В жіночій літературі останніх років ХХ століття актуалізується концепція розумної та мислячої жінки, переосмислюється гендерне питання та потенції жінки змінювати порядок, запропонований патріархальним світом.

Кожна з митчинь, чиї твори ми аналізували, по-різному усвідомлює гендерну тематику, питання фемінізму, змальовує багатогранні художні образи жінок патріархального світу. Всі жіночі характери різноманітні, але є і спільні риси – самостійність, сила духу, незалежність, сміливість та емансипованість.

Отже, можемо стверджувати про відсутність в українській літературі феміністичної прози у чистому вигляді, але наявна феміноцентрична проза, квінтесенцією характеру якої є сильна, розумна, толерантна особистість з високими моральними якостями, здатна протистояти несправедливим патріархальним устоям, але разом з тим, на відміну від феміністичної традиції західного типу, з відсутністю бажання пригнічення чоловічої статі, а бажанням до створення гармонії між жінкою та чоловіком.

Список використаних джерел

1. Брюховецький В. С. Ліна Костенко: нарис творчості / В.С. Брюховецький. – К.: Дніпро, 1999. 262 с.
2. Грушевський М. "Царівна" / АИВ. – 1898. – Т.1. Кн.3.
3. Забужко О. Польові дослідження з українського сексу: Роман. – К.: Згода, 1996. 142 с.
4. Зборовська Н. Перемога плоті // Критика. – 1998. – №10. – С.28-29.
5. Костенко Л. Записки українського самашедшого. Київ: А-БА-БА-ГА-ЛА-МА-ГА, 2011. 416 с.
6. Павличко С. Павличко С. Дискурс модернізму в українській літературі: Монографія. – К.: Либідь, 1999. 447 с.
7. Пушкаренко Т. Горіх без зерна // Слово і час. – 1993. – №10. С.74-77.

УДК 336.13:336.717.3(477)

Сергіянський С. Г., здобувач вищої освіти третього (освітньо-наукового) рівня,
гр. АСД072-22

Наукові керівники – **Тарасенко А. В.**, канд. екон. наук, доцент

Киселиця С. В., канд. філос. наук, доцент

Національний університет «Чернігівська політехніка», м. Чернігів, Україна

ФІЛОСОФСЬКІ АСПЕКТИ ФІНАНСОВОЇ БЕЗПЕКИ КРАЇНИ НА ОСНОВІ РОЗВИТКУ РИНКУ ДЕПОЗИТНИХ ПОСЛУГ

Фінансова безпека є частиною національної безпеки і залишається найдинамічнішою сферою, яка включає всі елементи економічних відносин та відображає загальний стан безпекової політики в країні. З точки зору теорії соціального управління їх взаємодія забезпечує економічну та фінансову стабільність та відображає реальний стан справ, заснований на принципах комплексного моніторингу динаміки основних фінансово-економічних процесів у країні та протидії загрозам з урахуванням внутрішніх та зовнішніх факторів.

Формування засад фінансової безпеки повинно бути обґрунтоване наявними законодавчо-правничими засобами та виконавчо-пенітенціарними інструментами державної політики, що визначають стратегічні національні інтереси та забезпечують сталий розвиток країни в довгостроковій перспективі. Фінансова стратегія покликана консолідувати зусилля органів влади та місцевого самоврядування, фінансових установ, інституцій громадянського суспільства, які беруть участь у розробці та реалізації стратегії фінансової безпеки.

Фінансова безпека країни є однією з ключових складових національної безпеки, оскільки фінансова система впливає на всі сфери життя суспільства і економіки та забезпечує стабільність економіки, запобігає фінансовим кризам, захищає права громадян і підприємств, зберігає довіру до комерційної системи, розвиває інноваційні технології та конкурентоспроможність.

Управління фінансовою безпекою активізує економічний потенціал країни, що, в свою чергу, сприяє розвитку бізнесу, збільшенню інвестицій та покращує якість життя. Фінансова безпека допомагає захищати права та інтереси пересічних громадян, вкладників, споживачів фінансових послуг та підприємств. Моніторинг ймовірних ризиків, належний нагляд за комерційними установами з боку контролюючих органів запобігає виникненню фінансових криз і дозволяє передбачити та мінімізувати їх наслідки. Довіра громадян та інвесторів до фінансової системи має ключове значення для її стабільності.

Фінансова безпека країни включає в себе різноманітні складові, які сприяють стабільності та ефективності фінансової системи.

Основними складовими фінансової безпеки країни є:

1. стабільна банківська система;
2. стабільна валютна політика;
3. ефективна фіскальна політика;
4. макроекономічна стабільність;
5. захист фінансових інтересів громадян та підприємств;
6. розвиток інвестиційної активності.

Всі ці складові взаємодіють між собою та сприяють стабільності та розвитку фінансової системи країни, що є ключовим для забезпечення фінансової безпеки. Забезпечення надійності та стабільності банківської системи є одним із ключових аспектів фінансової безпеки країни. Це включає в себе ефективний нагляд, регулювання та моніторинг банківських установ. Контроль над валютним курсом та стабільність національної валюти також є важливими для фінансової безпеки країни. Саме ефективна валютна політика допомагає уникнути фінансових криз та забезпечити стабільність економіки. Розумне управління бюджетом, оптимізація податкової системи та забезпечення фінансової стабільності держави також є важливими аспектами фінансової безпеки. Необхідним є забезпечення прав споживачів фінансових послуг, захист вкладників, а також регулювання фінансових ринків для запобігання шахрайству та маніпуляціям. Стимулювання інвестицій та розвиток капіталовкладень сприяють економічному зростанню та створенню нових робочих місць. Забезпечення стабільності цін, низької інфляції та регулювання економічного циклу для попередження кризових ситуацій.

Банківські депозити відіграють важливу роль у фінансовій безпеці країни, оскільки вони сприяють стабільності банківської системи та довірі до неї. Депозити є одним із основних джерел фінансових ресурсів для банків, які використовують їх для надання кредитів та інших фінансових послуг.

З точки зору фінансової безпеки країни, важливо, щоб гроші, які люди зберігають у банках у вигляді депозитів, були надійно захищені. Держава може регулювати та створювати стандарти для банків, щоб забезпечити безпеку депозитів та запобігти фінансовим кризам. Банківські депозити також важливі для економічного розвитку країни, оскільки вони стимулюють збереження та інвестиції. Люди, які мають заощадження на депозитах, можуть використовувати їх для власних потреб або інвестувати у реальний сектор економіки, що сприяє зростанню виробництва та зайнятості.

Отже, банківські депозити є важливою складовою фінансової безпеки країни, оскільки вони сприяють стабільності банківської системи, економічному розвитку та довірі громадян до фінансових установ. Важливо забезпечити адекватний регуляторний

контроль та захист депозитів, щоб зберегти функціонування цього ключового елемента фінансової системи країни.

Філософські аспекти фінансової безпеки країни можуть бути розглянуті з різних ракурсів. Одним із найважливіших аспектів є етичність та справедливість у фінансових відносинах. Філософські принципи можуть допомогти визначити, як країна повинна вести свою фінансову політику, щоб забезпечити не лише економічну безпеку, а й справедливість та добробут для всіх громадян.

Крім того, філософський підхід може допомогти розуміти роль грошей у суспільстві, їх вплив на мораль та цінності. Наприклад, філософська рефлексія може допомогти вирішити питання про етичність фінансових операцій, корупцію, розподіл багатства та соціальну справедливість. Також важливим аспектом є філософське розуміння поняття фінансової безпеки як такої. Це може включати в себе питання про природу ризиків у фінансових системах, процеси прийняття рішень у фінансових справах та забезпечення стабільності економіки.

Таким чином, філософські аспекти фінансової безпеки країни допомагають розглядати фінансову політику з погляду загальних цінностей, етичних норм та моральних принципів, що сприяє створенню більш справедливого та стабільного суспільства. Ефективне управління фінансовими ресурсами та стимулювання інновацій сприяють розвитку нових технологій та покращенню конкурентоспроможності країни. Отже, забезпечення фінансової безпеки країни є вкрай важливою ланкою управління щодо стабільного розвитку економіки, соціального зростання та покращення якості життя громадян.

Список використаних джерел

1. Коваленко М. О. Депозитна політика банків України та її вплив на ефективність залучення депозитних ресурсів. *Інвестиції: практика та досвід*. (2). 2017. С. 39-44.
2. Марченко О. М., Пушак Я. Я., Ревак І. О. Фінансова безпека держави : навч. посібник. Львів, 2020. 356 с.
3. Черкашина К.Ф., Бузник М.В. Тенденції розвитку депозитного ринку в Україні в сучасних умовах пандемії та пропозиції щодо його покращення. 2021. URL: <https://modecon.mnau.edu.ua/issue/28-2021/cherkash%D1%83na.pdf>

УДК 502.11

Сериченко А.Д., здобувач вищої освіти гр. ЗР2101-1

Науковий керівник – **Шевель А. О.**, доцент кафедри правосуддя та філософії,
канд. філос. наук

Сумський національний аграрний університет, м. Суми, Україна

МЕЖІ ЛЮДСЬКОЇ СВОБОДИ У СТАВЛЕННІ ДО ПРИРОДИ

Один із найголовніших імперативів людства — це забезпечення безпеки суспільства, збереження матеріальної основи життя, а також природного середовища. Зараз спостерігається зростання забруднення та неконтрольованого руйнування біосфери, що відбувається на фоні порушення моральних норм і цінностей у свідомості мільйонів людей. Глобальна екологічна криза охопила навіть розвинені країни, тому стає дуже актуальною проблема оптимізації взаємодії суспільства та природи. Це можна зробити шляхом підвищення рівня екологічної культури, що вимагає інтенсивного екологічного виховання всього населення, особливо студентської молоді. Оскільки значення антропогенного чинника неперервно зростає, якість людських ресурсів на рівні з природними ресурсами та виробничим потенціалом є важливим фактором сталого розвитку суспільства. [1]

Так, взаємодія людини з природою за останні століття пройшла значні зміни, і багато з них мають серйозні наслідки для екосистем та самого людства. З одного боку, виникає криза екологічної стійкості через накопичення відходів, забруднення повітря, водою, знищення природних ресурсів та знищення екосистем. Це приводить до погіршення якості життя та загрози здоров'ю людей, зниження біорізноманіття і зруйнування природних ландшафтів. З іншого боку, зростає свідомість про необхідність збереження природи та створення більш сталого способу життя. Велика кількість людей, груп та організацій активно працюють над збереженням природи, відновленням екосистем та впровадженням екологічно чистих технологій. Важливо розуміти, що наша планета – це одна система, де кожен елемент взаємодіє з іншими. Порушення цієї взаємодії може призвести до серйозних наслідків для всього світу.

Тому важливо продовжувати працювати над збереженням природи та створенням більш сталого способу життя для майбутніх поколінь. Розуміння природи допомагає нам не лише зрозуміти себе, а й зрозуміти важливість збереження біорізноманіття та екологічної стійкості для забезпечення життєздатності нашої планети. Наразі зараз відображають суттєві трансформації, що відбуваються у сучасному світі через наукові та технологічні досягнення. Такі досягнення дійсно дозволяють людині перевершити свої можливості і зробити значні кроки у впливі на природу та самого себе. Панування людини над природою може мати непередбачувані наслідки, такі як забруднення довкілля, втрата біорізноманіття та інші екологічні проблеми. Також варто пам'ятати про потенційні етичні та моральні аспекти використання новітніх технологій, зокрема в області штучного інтелекту та біомедицини. Необхідно враховувати можливі наслідки для людського суспільства та індивідуальних прав та гідності. Таким чином, хоча сучасні технології дозволяють нам досягати неймовірних результатів, важливо залишатися свідомими про нашу відповідальність перед природою та іншими людьми.

На нашу думку, справжній прогрес полягає в збалансованому використанні технологій для сприяння благополуччю та добробуту всього людства, зберігаючи природні ресурси та екосистему нашої планети. Багато змін, які людина вносить у природу, є незворотними і можуть мати серйозні наслідки для екосистем та самого людства. Важливо пам'ятати про соціальну та екологічну відповідальність при розвитку та застосуванні нових технологій, зокрема в області озброєння. Ми маємо шукати способи для мирного вирішення конфліктів, сприяти розвитку дипломатії та міжнародного співробітництва, а також зменшувати використання та розповсюдження зброї. Крім того, важливо інвестувати у розвиток соціальних та економічних програм для країн третього світу, щоб допомогти їм забезпечити економічний зріст та підвищення рівня життя своїх громадян, що в свою чергу може сприяти зменшенню конфліктів та забезпеченню стабільності в цих регіонах. Виправдовуючи використання нових технологій, особливо в галузі біомедицини, важливо розглядати як їхні позитивні, так і негативні аспекти. Так, деякі методи штучного запліднення або генної модифікації можуть мати етичні та моральні наслідки, зокрема стосовно прав людини та її ідентичності. Шлях людства не завжди був легким. Людство зменшило рівень неосвіченості, здолало численні хвороби та епідемії, перемогло рабство і – хоча й частково і не в глобальному масштабі – поклато край безоглядній експлуатації людини людиною. Чимало народів вже користуються величезним досягненням цивілізації – ненасильницьким характером внутрішньополітичної боротьби та ненасильницьким вирішенням особистих та суспільних конфліктів. [2]

Висновок

Отже, освіта сьогодні повинна бути спрямована на виховання у дітей любові до природи та життя, а також на розвиток їхнього відчуття відповідальності за цей світ. Діти потребують можливості вступати в контакт з природою, досліджувати її різноманітні аспекти та розуміти їх значення. Стимулювання життя через контакт з природою

допомагає дітям розвивати важливі навички та цінності, такі як сприйняття краси, повага до інших живих істот, турбота про довкілля та природні ресурси. Це важливий компонент формування їхньої особистості та морального характеру. Це сприятиме розвитку гармонійного ставлення до світу навколо них і підготує їх до активної участі у збереженні та охороні природи для майбутніх поколінь.

Список використаних джерел

1. Герасимчук О.Л. Екологічне виховання в контексті сучасної парадигми сталого розвитку. URL : <http://eprints.zu.edu.ua/18215>
2. Анацька Н.В. Екологічне виховання людини в умовах глобалізації. URL : <https://ap.uu.edu.ua/article/477>

УДК 321.022:355.01

Сила В.Г., здобувач третього рівня вищої освіти
Науковий керівник – **Шакун Н. В.**, канд. філос. наук, доцент
Національний університет «Чернігівська політехніка», м. Чернігів, Україна

СТІЙКІСТЬ ГРОМАДИ В УМОВАХ ВІЙНИ: ВИКЛИКИ І ШЛЯХИ ПІДВИЩЕННЯ

В умовах війни проблема стійкості громад та їх здатності реагувати на виклики часу стає однією з найбільш актуальних. Теоретичне осмислення питання сталого розвитку громади в умовах війни зумовлене практичними викликами, породженими війною – атаками на цивільну інфраструктуру та житло населення, знищенням культурних здобутків та природного середовища, економічними втратами, втратою людського капіталу та наростанням соціальної нестабільності.

Першочергово з'ясуємо, який зміст має поняття «стійкість громади», спектр визначення якого достатньо широкий і відображає відсутність його чіткого розуміння як у наукових колах, так і серед ЗМІ та громадськості. «Стійкість» (*resilience*) – термін, який використовувався в природничих науках і означав здатність системи реагувати на несприятливі зовнішні умови. У широкому суспільному контексті, по відношенню до соціальних спільнот дослідники тлумачать стійкість як «набір чинників та характеристик (предикторів), які дозволили суспільству та інституціям впоратися з першими шоками» [1]. При цьому аналітики виокремлюють три виміри стійкості інституцій місцевого самоврядування: готовність (*preparedness*), надійність (*robustness*) та адаптацію (*adaptation*) [1].

Аналіз стійкості громади в умовах війни, тобто її *готовності, надійності та адаптації*, на наш погляд, потребує першочергово визначення ключових викликів. До таких відносимо: війна, тимчасова окупація територій України та безпекові виклики, які з цим пов'язані; демографічні проблеми, брак кадрового ресурсу; нестача матеріальних, фінансових ресурсів; поширення дезінформації; зниження рівня довіри до влади; корупція; соціальна напруга. Негайного реагування потребують потреба забезпечення надійного функціонування інфраструктури громад, інтеграція внутрішньо переміщених осіб, підтримка ЗСУ.

Шляхи підвищення стійкості громади вбачаємо у підвищенні економічної спроможності громад, в тому числі, й за рахунок залучення грантових коштів та проєктної діяльності. Погоджуємось із сучасними науковцями, що позитивним кроком у напрямку забезпечення сталого розвитку громад та адаптації їх до сучасних складних умов є імплементація проєктного підходу до планування їх стратегічного розвитку [2].

Важливими у плані підвищення стійкості громад перед внутрішніми і зовнішніми викликами є взаємодія між громадами, взаємопідтримка та обмін ресурсами, колективна

ефективність громади, здатність вирішувати конфлікти та досягати згуртованості, водночас, примусова солідаризація може спричиняти негативні наслідки і «нести ризики ще більшого розколу соціуму» [3, с.55].

Таким чином, вкрай важливо забезпечити життєстійкість громади та сталість її функціонування, згуртувати населення з метою підвищення його соціальної спроможності та взаємопідтримки. Зрештою, від життєстійкості громад залежить сталий розвиток суспільства, його солідарність та стабільність функціонування.

Список використаних джерел

1. Даркович А., Савісько М. Фактори стійкості громад під час війни. Дослідження впливу економіки, управління та залученості. URL <http://surl.li/srlhc>
2. Семенюк І., Іванченко Г., Веслова Я. Стратегічний розвиток громад в умовах подолання воєнних викликів: проектний підхід. Економіка та суспільство, 2023, (55). <https://doi.org/10.32782/2524-0072/2023-55-5>.
3. Назаров М. С. Соціальна стійкість на рівні територіальних громад в умовах сучасних викликів. Науковий журнал «Політикус». Вип. 2. 2022. С.54-59.

УДК 316.4.063:659.1(477)

Слободяник К. В., здобувач вищої освіти групи СМК-20
Науковий керівник – **Калашнікова Л.В.**, д. с. н., професор
Криворізький державний педагогічний університет, м. Кривий Ріг, Україна

СОЦІАЛЬНА РЕКЛАМА ЯК ІНСТРУМЕНТ КОМУНІКАЦІЇ В СУЧАСНОМУ СУСПІЛЬСТВІ

Вступ. В сучасному суспільстві соціальна реклама є ефективним засобом впливу на його членів, адже вона функціонує і розвивається як повноцінний соціальний інститут, потужний інструмент моніторингу та профілактики соціальних проблем. Соціальна реклама, транслюючи загальнолюдські та національні цінності, розширює і формує культурний базис соціуму, сприяє розвитку його соціального капіталу, який потім починає впливати на розвиток економіки.

Метою дослідження є визначення функціонального потенціалу соціальної реклами в контексті комунікації у сучасному суспільстві.

Результати дослідження. Основною метою соціальної реклами у короткостроковій перспективі є актуалізація нагальних соціальних проблем, зміна ставлення до них членів суспільства, у той час як у довгостроковій – формування нових соціальних цінностей, затребуваних суспільством у майбутньому [2]. Відтак її замовниками є некомерційні структури, громадські організації, спілки та інші добровільні об'єднання, а також державні органи влади і бізнес-структури.

Державні органи влади опосередковано за допомогою соціальної реклами налагоджують комунікацію з населенням, створюючи не лише образ соціальної проблеми, а й визначаючи прийнятний спосіб її вирішення та можливі форми участі громадськості у цьому процесі [1]. Некомерційні організації, громадські об'єднання замовляють соціальну рекламу, вирішуючи благодійні, освітні, виховні і наукові завдання. Натомість бізнес-структури використовують соціальну рекламу для створення сприятливого іміджу в очах споживачів через демонстрацію суспільної активності, акцентуації заходів благодійної діяльності, соціальних акцій.

Сучасне українське суспільство переживає складний історичний період. Зовнішні військові загрози, внутрішні конфлікти та протиріччя системних перетворень детермінують високий рівень соціальної незадоволеності, агресивності, депресії, соціальної апатії, кризу соціальних відносин і соціальної системи в цілому. Тим самим актуалізується роль соціальної підтримки, вироблення нових механізмів вирішення

нагальних соціальних проблем, формування нової ціннісної системи. Зокрема, і за рахунок масштабування і поширення соціальної реклами військово-патріотичного спрямування.

Військово-патріотична реклама в Україні як вид соціальної реклами почала активно розвиватися від початку 2014 р., коли у країні з'явилися відповідні проблеми: спочатку майдан, згодом незаконна окупація Донецької та Луганської областей. На жаль, військовий конфлікт набув дедалі більші масштаби і завдяки цьому українському суспільству доводиться переживати не найкращі часи. Життя значно змінилося, змінилися актуальні соціальні проблеми та орієнтири. Головною проблемою стала війна, адже вона торкнулася кожного українця. Соціальна реклама військово-патріотичного змісту спрямована на підвищення довіри до військових, країни та об'єднання людей між собою. Це своєрідна підтримка фронту, який полегшує його існування: чим більше патріотизму, тим більше допомоги та підтримки владі, ЗСУ, тим вищий рівень довіри до них з боку населення.

Висновок. У становленні комунікацій рекламодавців з населенням за допомогою соціальної реклами можна умовно виокремити два етапи: державницький (за часів тоталітарного режиму радянської влади соціальна реклама фактично повністю була монополізована державними органами і зволювалася до політичної пропаганди, нав'язування ідеології) і сучасний (соціальна реклама менш політизована, присвячена нагальним соціальним проблемам – алкоголізація, наркотизація, сирітство, зубожіння, підтримка соціально незахищених прошарків населення, безпека на дорозі, пропагування здорового способу життя, а в умовах війни особливої актуальності набуває військово-патріотична, волонтерська реклама) [3; 4].

В сучасній вітчизняній військово-патріотичній соціальній рекламі найчастіше виражають розуміння до життєвої ситуації населення, закликають приєднатися до ЗСУ та нагадують про те, хто є бездушним ворогом, розбійником, загарбником. Активно популяризується українська мова. Створюються і поширюються нові символи незламності і беззаперечної перемоги у майбутньому – пес Патрон, Байрактар, Чорнобаївка, Хаймарси, жінка, що збила дрон банкою з огірками та ін. Усе це – приклади іноді нестандартних різновидів військово-патріотичної соціальної реклами, що мають великий вплив на суспільство. Тобто, емоційний вплив відбувається не лише завдяки висвітленню «важких» сторін війни, а й в аспекті того, що наразі є привабливим для сучасного соціуму: чорний гумор, меми та ін.

Список використаних джерел

1. Агарков О. А. Соціальна реклама як інструмент профілактики негативних явищ в українському суспільстві: регіональний аспект. *Український соціум*. 2014. № 4. С. 151-160.
2. Докторович М. О. Соціальна реклама: структура, функції, психологічний вплив. *Вісник Чернігівського національного педагогічного університету*. Сер.: Педагогічні науки. 2014. Вип. 115. С. 70-73.
3. Осаула В. О. Соціальна реклама як засіб формування патріотизму молоді України: емпіричне дослідження. *Бібліотекознавство. Документознавство. Інформологія*. 2022. № 1. С. 72-79.
4. Ревенко Т. В. Роль соціальної реклами в системі національно-патріотичного виховання молоді в Україні. *Теорія та практика державного управління*. 2017. № 2(57). С. 1-6.

УДК 123.1

Смалько А.С., студ.гр. КЮ-221

Науковий керівник – Шахун Н.В., канд. філос. наук, доцент

Національний університет «Чернігівська політехніка», м. Чернігів, Україна

ФІЛОСОФІЯ СВОБОДИ

Свобода – це складне філософське явище, яке пов'язане з усіма сферами життя людини. Суттєвою характеристикою свободи є її роль як ознака індивіда і центру суспільного, політичного і духовного життя людини. Завдяки своєму винятковому

значенні та основоположному характеру, питання свободи залишається завжди відкритим, а отже і актуальним. Дане поняття постійно відроджується до того ж, кожного разу з новими аспектами, що вимагає постійного переосмислення. З моменту народження людина володіє природною свободою. Вона вільна у своїх думках, поглядах і переконаннях, має можливість обирати власні дії. У своєму повсякденному житті людина керується власною волею, враховуючи свої інтереси, потреби, бажання та поставлені цілі.

Проблема свободи бере свій початок ще з часів Античності. Найвідомішими філософами, що зробили значний внесок у розвиток поняття свободи, були Платон та Аристотель. Однак ідея про справжню свободу людини виникає лише в Середньовіччі. Починаючи з цього періоду, розуміння свободи переплітається з концепцією свободи волі, що передбачає розмежування добра і зла. У період Нового часу набуває переваги погляд на свободу як природний стан людини, а також розглядається як шлях до досягнення соціальної справедливості. Також значну увагу проблемі свободи приділяли і представники німецької класичної філософії. Поступові зміни глобального та вітчизняного простору свободи як індивідуальної та національної незалежності та теоретичне усвідомлення свободи в якості істотного виміру людського буття актуалізує новітні філософські дискурси свободи, втілені в працях як вітчизняних, так зарубіжних авторів [1].

Усім відомі страшні реалії, такі як війни, рабство та кріпосництво, які завдавали значних утисків людям та обмежували їх свободу. Людина, як жива істота, завжди прагне до власної незалежності, бажає бути володарем власного життя та вільною в рамках природи. Ця тема є надзвичайно актуальною протягом всіх епох, і багато філософів приділяли свою увагу цьому прагненню до свободи. Відомий український мислитель Г. Сковорода, вважав свободу вищим благом людини. Філософ постав повадирем українського народу та спонукав до духовного відродження нації, оскільки Україна пройшла важкий шлях перш, ніж здобути свободу. Тема свободи не лише посідає чільне місце в українській історико-філософській думці, а й є важливим питанням для української нації загалом [2].

Ще одним вітчизняним філософом у якого однією з основних питань досліджень є тема свободи, був М.Попович. У своїй книжці «Філософія свободи» автор наголошує, що мислителі, які намагалися пояснити всі проблеми через призму пізнання, призвели до сформування формули Спінози «свобода є пізнана необхідність», що ліквідувала різницю між вибором на волі і вибором у концтаборі. Людське буття має багато вимірів, і лише схематично можна виділити виміри пізнавальний, практичний (вольовий) і чуттєвий, в кожному з яких свобода має свої визначення. У своєму виданні автор слушно зауважує, що при всій різноманітності питань, що обговорюються в філософії, слід звернути увагу: по-перше, всі абстрактні проблеми виводять на головну— проблему природи людини; по-друге, суттю проблеми людини є проблема свободи [3, с. 377].

Висновок. Отже, свобода – одне з ключових філософських понять, яке описує природу людини та її існування. Це проявляється в здатності людей вільно мислити й діяти відповідно до власних ідей і бажань, а не піддаватися внутрішньому чи зовнішньому примусу. З історичним розвитком суспільства, з кожним новим етапом, відкриваються нові можливості для збільшення ступеня особистої свободи.

Список використаних джерел

1. Петренко М.О. Філософія свободи в контексті проблеми людської гідності. Науковий вісник. 2017. №49. С. 142 - 156.
2. Гончаренко В. Ідея свободи у творчості Г. С. Сковороди / В. Гончаренко, З. М. Атаманюк // Освіта та соціалізація особистості: матеріали VI Всеукр. інтернет-конф. (Одеса, 27-28 квітня 2018 р./ Південноукр. нац. пед. ун-т імені К. Д. Ушинського. Одеса, 2018. С. 34-35.
3. Філософія свободи / Мирослав Попович; упоряд.: Л. Ф. Артюх, Н. Б. Вяткіна; передмова Н. Б. Вяткіної; фото Я. Я. Ясиневи́ч, Є. Ф. Маслова; худож.-оформлювач О. А. Гугалова. Харків: Фоліо, 2018. 524 с.

Столяренко Руслана, здобувачка вищої освіти гр. Вет-2302-1 мб
Науковий керівник – **Шевель А. О.**, доцент кафедри правосуддя та філософії,
канд. філос. наук
Сумський національний аграрний університет, м. Суми, Україна

ЛЮБОВ ЯК СУТНІСНИЙ АТРИБУТ БУТТЯ ЛЮДИНИ

Любов завжди була важливою темою, яку вивчала людська думка. Вона становить таку ж складну філософську проблему, як сенс життя, смерть та безсмертя. Протягом століть люди намагалися розкрити сутність любові, адже кожна особистість хоча б раз відчула це незвичайне почуття, яке глибоко змінює її життя. Навіть у сучасному світі, не дивлячись на довгі пошуки, не існує однозначного і загальноприйнятого визначення цього поняття. На мою думку, любов є найінтимнішим з усіх почуттів, це безмежна пристрасть до іншої людини, бажання бути поруч з нею, дбати про неї та бути готовим жертвувати. Проте важливо не потрапляти у залежність і залишатися вільною, цілісною особистістю. Любов та її визначення можна розглядати з різних точок зору: філософської, релігійної, психологічної, а навіть медичної. Вона може захоплювати, надихати, вшановувати, вдихати життя у вірші, картини, музику. Проте кожна людина розуміє любов по-своєму. Це почуття може мати різні вияви, складові та відрізнятися від інших емоцій, а також призводити до негативних наслідків. Основне питання – як її знайти?

Психоаналітик і наслідувач ідей Фрейда, філософ Еріх Фромм, у своїй відомій праці «Мистецтво любити» також досліджував сутність любові і її духовну складову. Подібно до стародавніх греків, він розумів, що любов може мати різні вияви, залежно від типу відносин, індивідуальних особливостей та об'єкта цього почуття. Кожна людина розуміє любов на свій спосіб, формуючи власне визначення цього поняття на основі власного досвіду та світогляду. Дійсно, досвід кожної людини настільки унікальний, що навіть неможливо уявити існування єдиного універсального визначення любові, з яким всі б погодилися. Любов реагує лише на любов і зазвичай віддзеркалюється подібним почуттям. Чим більше любові ми подаруємо, тим більше отримаємо у відповідь. Чим чистіше наше серце, тим більше шансів, що ми знайдемо того, кого шукаємо. Різні науки та вчення трактують поняття любові по-різному: в релігії вона описується як жертвність, терпіння, прощення; для філософії – це найвища форма взаємозв'язку між людьми; у науці – це хіміко-фізичні процеси та стани, що впливають на психіку; психологія розглядає це поняття як прояв соціалізації та прагнення до продовження роду; у соціумі – як об'єднуюча категорія в сім'ї; для мистецтва – це одне з найпотужніших джерел натхнення та стимул.

Про любов люди думали, говорили і писали ще з найдавніших часів! Здається, що науці про неї відомо все: її філософія, фізика, хімія, соціологія і психологія. Однак, любов залишається загадкою для кожної людини. Вона оточує нас усе життя, ми отримуємо її і віддаємо, шукаємо, знаходимо, втрачаємо і навіть усвідомлюємо, що вона завжди з нами, в нашій душі. Не можна однозначно визначити, що таке любов, її потрібно відчувати й пізнавати. Цікаво, що науковці мають гіпотезу, що почуття любові з'явилося близько п'яти тисяч років тому. Вони пов'язують народження любові з появою міфу про єгипетську богиню родючості Ісиду, яка своїми сльозами воскресила чоловіка, бога Осіріса. Після цього люди стали поклонятися їй, просячи послати їм любов. Люди різних культур, що існували в минулому та існують у сучасному світі, у певний момент почали цінувати любов, шукати постійних партнерів, створювати сім'ї та вшановувати богів і богинь, що уособлюють любов, таких як Венера, Лада та інші. Міфи і легенди різних народів часто мають схожість у тому, що любов у них описується як бажаний дар

божеств. Наприклад, стародавні греки вважали, що любов була послана людям у той момент, коли з морської піни вийшла на землю богиня любові, Афродіта.

Любов є однією з найвищих моральних цінностей, яка стає глибинним джерелом і моральною основою для шлюбних відносин та сім'ї. Вона ґрунтується на численних складових, без яких вона стає неможливою... Турбота – бажання опікати, оберігати від усіх проблем і негативних емоцій, є надійним показником серйозного почуття. Повага – любляча людина прагне брати до уваги світогляд, погляди та інтереси свого партнера, приймаючи й поважаючи навіть ті аспекти, які можуть бути не до кінця зрозумілі. Довіра – це відкритість у думках і вчинках, щирість та впевненість в партнері, що є ключовими елементами здорових відносин, дозволяючи розвивати інші аспекти любові. Усвідомленість – невід'ємна складова любові, яка супроводжує усі її описані аспекти. Турбота, увага та довіра без взаєморозуміння та добровільного прийняття на себе можуть перетворитися на одержимість, пристрасть або швидкоплинне захоплення.

Класифікація Джона Алана Лі, соціолога-публіциста з Канади, відображає роздуми древніх греків про сутність любові. Він виділяв три основні типи любовних відносин, кожному з яких приписував власний колір: Ерос – червоний. Це відносини, які характеризуються пристрастю, ідеалізацією, обоюванням та непереборним тягарем до партнера. Це переважно емоційні зв'язки, де емоції переважають над розумом, і можуть бути супроводжені заплікненнями. Сторге – жовтий. Це спокійні, сімейні відносини, що базуються на спільних інтересах, близькості, дружбі, довірі, взаєморозумінні та ніжності. Людус – синій. Це азартні почуття, спроба відволіктися від нудьги, захоплення з метою отримання задоволення. Це відносини, які можуть бути спонтанними та несерйозними.

Роберт Стернберг, відомий психолог, визначив кілька компонентів почуття, яке зацікавлює всіх нас: Інтимність – близькість і взаємна допомога партнерів, особливо помітна в критичних ситуаціях. Пристрасть – сексуальний потяг, який найсильніше відчувається на початку відносин, але з часом може стати менш виразним. Зобов'язання – готовність і бажання зберігати вірність своєму партнерові. Для багатьох людей любов є набагато більшим, ніж просто інстинкт на розмноження. Вона здатна надихати на глибокі емоційні зв'язки і відчуття відповідальності та зобов'язання перед партнером. Любов - це почуття, яке максимально зміцнює духовний та емоційний стан людини. Коли людина пройшла всі етапи та прийшла до справжньої любові, вона починає розуміти, що вона живе не лише в емоціях, але і в душі.

Отже, філософія любові зводиться до того, що це складне та багатогранне почуття, яке важко вичерпно описати чи визначити. Вона виявляється у різних формах і проявах, від пристрасті до глибокої співчутливості та відданості. Філософи, психологи, теологи та інші дослідники розглядали любов як важливу складову життя та моральної цінності, що пронизує різні аспекти людського існування. Вона відображається у взаємодії людей, їхніх відносинах та культурних вираженнях. Хоча вона може бути загадковою та важкою для розуміння, але її значення в житті людини важко переоцінити.

Список використаних джерел

1. Любов - Етика - Підручники для вузів онлайн. URL: (pidru4niki.com)
2. Що таке любов. Поняття любові і що воно означає URL: (bigmirledy.com)
3. Блог психолога: що таке любов? - BBC News Україна
4. Суть любові: любов з точки зору науки і філософії - Журнал KOZAKY

Суховецький В. К., здобувач третього (освітньо-наукового) рівня вищої освіти,
гр. АСД072-23
Наукові керівники – **Білий М. М.**, канд. екон. наук, доцент,
Киселиця С. В., канд. філос. наук, доцент,
Національний університет «Чернігівська політехніка», м. Чернігів, Україна

ФІЛОСОФІЯ РОЗВИТКУ БАНКІВСЬКОГО КАРТКОВОГО БІЗНЕСУ В УКРАЇНІ В УМОВАХ ДІДЖИТАЛІЗАЦІЇ

Сучасна Україна, з огляду на буремні події, має чітко окреслити фінансову політику, в якій одним із основоположних мобілізаційних і безпекових принципів має стати розвиток банківського карткового бізнесу. Банківські установи пропонують не тільки власні карткові продукти, а й співпрацюють з міжнародними платіжними системами, що дозволяє клієнтам користуватися своїми картками як в Україні, так і за кордоном.

Завдяки широкому використанню банківських карток клієнти можуть мати доступ до управління своїми фінансовими ресурсами, реалізовувати своє право вибору комунікації для здійснення банківської операції. Однією із таких форм є користування банківськими картками, оскільки вони дозволяють застосовувати безготівкові платежі для онлайн-покупок, оплати комунальних послуг, переказу коштів тощо.

Безперервне функціонування карткового бізнесу в Україні має забезпечуватися такими чинниками: наявність банківських установ, клієнтська мережа, платіжні системи, торговельні точки для прийняття карткових платежів (термінали), сервіси та додаткові послуги на означеній доступній території.

Банки в такій структурі виступають основними учасниками карткового бізнесу, оскільки саме вони несуть відповідальність за випуск карток, обслуговування клієнтів, забезпечення транзакцій. Клієнтами карткових послуг можуть бути фізичні особи, підприємства або установи, які використовують картки для безготівкових платежів. Міжнародні платіжні системи відіграють важливу (інколи рятівну) роль у картковому бізнесі, оскільки вони створюють інфраструктуру для обробки транзакцій, співпрацюють з банками та регулюють процеси платежів. Важливими складовими карткового бізнесу є торговельні центри, готелі та інші установи, які приймають карткові платежі. Вони встановлюють термінали для оплати картками товарів та послуг, співпрацюють з банками у своєчасній обробці платежів. Крім основних карткових послуг, банки можуть надавати додаткові сервіси, такі як страхування, програми лояльності, захист від шахрайства тощо. Взаємодія між складовими банківського карткового бізнесу забезпечує ефективне та безпечне функціонування банківського сектору.

Для забезпечення безперервної та ефективної роботи банківської системи картковий бізнес має належно виконувати наступні функції:

- випуск та своєчасну заміну карток своїм клієнтам (створення, персоналізацію та активацію);
- обробку транзакцій, як авторизацію платежів, передачу даних між учасниками платіжної системи та розрахунок коштів;
- забезпечення безпеки платежів та даних клієнтів за допомогою використання технологій шифрування, систем виявлення шахрайства та інші;
- обслуговування клієнтів, яке надає клієнтам підтримку та консультації з питань карткових послуг і включає в себе розв'язання проблем клієнтів, надання інформації про картки та послуги банку;
- впровадження нових продуктів та сервісів для задоволення потреб клієнтів, які включають нові технології платежів, програми лояльності, знижки та інші інновації.

Перераховані функції допомагають забезпечити ефективне та надійне функціонування карткового бізнесу в Україні, що підвищує комунікативну культуру взаємодії між банками і клієнтами, а також сприяє розбудові національної економіки.

У сучасних умовах діджиталізація відіграє важливу (інколи визначальну) роль у розвитку бізнесу і сприяє зручності, швидкості та безпеці карткових операцій, найпоширенішими з яких є:

1. Інтернет-банкінг, що дозволяє клієнтам здійснювати операції з картками онлайн, переводити кошти, керувати рахунками та отримувати доступ до історії транзакцій.

2. Мобільні додатки, що дозволяють клієнтам здійснювати платежі, переглядати баланси, отримувати сповіщення про транзакції та керувати своїми картковими рахунками зручним способом через гаджети.

3. Біометрична ідентифікація з використанням відбитків пальців або розпізнавання обличчя, що дозволяє забезпечити додатковий рівень безпеки при здійсненні платежів та автентифікації користувача.

4. Контактлесні картки та мобільні платежі дозволяють проводити швидкі та безконтактні платежі за допомогою NFC технології, що забезпечує зручність та швидкість оплати.

5. Блокчейн технології для забезпечення безпеки та надійності транзакцій у картковому бізнесі, а також для впровадження нових форм платежів.

При цьому необхідно враховувати, що діджиталізація банківського сектору ринку фінансових послуг ґрунтується на філософському підході до розвитку банківського карткового бізнесу. Основою використання банківських карток є філософія зручності та ефективності. Банківські картки дозволяють людям зручно та швидко здійснювати платежі без необхідності використовувати готівкові кошти. Це сприяє економії часу та зручності для користувачів.

При цьому слід враховувати, що філософія активного впровадження банківських карток і постійного вдосконалення процесу їх використання за рахунок діджиталізації, ґрунтується на тому, що клієнти витрачають більше коштів, коли розраховуються банківською картою. Це пояснюється тим, що з використанням банківської картки для оплати, відсутній візуальний ефект і емоційний вплив, який виникає при використанні готівки. До того ж використання банківських карток спонукає до більшого витрачання грошей, оскільки створює враження, що кошти дійсно не витрачається, а оплата здійснюється швидко та непомітно.

Банківські установи також надають своїм користувачам різноманітні бонуси, кешбеки або нагородні бали за кожну покупку, що стимулює до витрачання більше грошей. Діджиталізація оплати за допомогою банківських карток дозволяє здійснювати покупки онлайн або через мобільний додаток, що призводить до більш спонтанних імпульсивних покупок.

Отже, діджиталізація має значний вплив на розвиток карткового бізнесу, забезпечуючи нові можливості для платіжних систем, банків та користувачів. Відповідне викликам часу використання банківських карток за правильної організації цього бізнесу ґрунтується на об'єднанні практичності та зручності, сприяючи підвищенню рівня споживчої культури, заснованих на поширенні ефективності безготівкових розрахунків.

Філософською основою подальшого розвитку карткового бізнесу є безпекові гарантії та операційний контроль. Банківські картки мають забезпечити надійний захист від крадіжок та шахрайства через швидке заблокування або термінове скасування операцій. Це дозволяє клієнтам банківських установ відчувати захист і контролювати свої фінансові операції.

В основі розвитку карткового бізнесу також покладено ідеї доступності та інклюзивності. Користування банківськими картками доступно для осіб, які мають обмеження у рухових або фінансових можливостях. Це може сприяти створенню більш справедливого та рівноправного суспільства. Філософія впровадження банківських карток

побудована на принципах зручності, безпеки та інклюзивності, що в свою чергу сприяє покращенню якості життя та фінансової стабільності людей.

Таким чином, розвиток діджиталізації в банківській сфері та споживчий підхід до використання банківських карток сприяє економнішому контенту, ефективному управлінню фінансами та контролю над витратами. Цифрові технології поступово вдосконалюють картковий бізнес і роблять його зручнішим та безпечнішим для користувачів банківськими послугами.

Список використаних джерел

1. Дзюблюк О., Луців Б., Чайковський Я. Сучасний розвиток ринку платіжних карток у цифровій економіці. *Фінансово-кредитна діяльність: проблеми теорії та практики*. Том 6(47). 2022. С. 51-64.
2. Скіцько В.І., Дідух І.В. Фінтех у сфері платежів: світовий досвід, тенденції та перспективи. *Бізнесінформ*. №5. 2020. С. 402-408.
3. Стойко О.Я. Становлення та розвиток фінтех-бізнесу в Україні. *Бізнесінформ*. №2. 2020. С. 384-392.

УДК 636.09:17

Тимко В.А., здобувач вищої освіти гр. Вет-2301-2м-5

Науковий керівник – **Шевель А. О.**, доцент кафедри правосуддя та філософії,
канд. філос. наук

Сумський національний аграрний університет, м. Суми, Україна

ЯК ЗНАЙТИ БАЛАНС МІЖ БЛАГОПОЛУЧЧЯМ ТВАРИН ТА ІНТЕРЕСАМИ ВЛАСНИКА (МОРАЛЬНИЙ АСПЕКТ В РОБОТІ ВЕТЕРИНАРА)

Ветеринарна медицина – це складна професія, яка потребує не лише глибоких знань з анатомії, фізіології та патології тварин, але й високих моральних якостей. Одним з ключових викликів, з якими ветеринари стикаються щодня, є знаходження балансу між благополуччям тварини та інтересами її власника.

Цей аспект особливо складний, коли мова йде про прийняття рішень щодо лікування або евтаназії. З одного боку, ветеринар зобов'язаний робити все можливе, щоб полегшити страждання тварини. З іншого боку, він має поважати думку власника, який може мати власні міркування щодо того, що є найкращим для його улюбленця.

Робота ветеринара – це не лише про надання медичної допомоги тваринам. Це також про етику та мораль, адже ветеринари стикаються з складними рішеннями, які потребують ретельного зважування різних факторів. Одним з таких складних питань є баланс між благополуччям тварин та інтересами власника.

З одного боку, ветеринари мають етичний обов'язок робити все можливе для покращення здоров'я та добробуту тварин. Це означає надавати їм якісну медичну допомогу, знеболювати їх у разі потреби та вживати заходів для запобігання страждань. Цей обов'язок ґрунтується на принципах поваги до життя та запобігання жорстокому поводженню з тваринами [4].

З іншого боку, ветеринари також повинні поважати інтереси власників тварин. Це може включати врахування фінансових можливостей власника, його емоційного стану та його особистих цінностей. Власник може мати сильний емоційний зв'язок зі своєю твариною і не хотіти погодитися на лікування, яке, на його думку, може призвести до страждань тварини.

Іноді може бути складно знайти баланс між цими двома етичними зобов'язаннями. Наприклад, ветеринар може рекомендувати дороге лікування, яке власник не може собі дозволити. Або ветеринар може вважати, що тварина страждає і потребує евтаназії, але власник не хоче цього робити.

У таких випадках ветеринари повинні використовувати свій професійний досвід та знання, щоб приймати рішення, які відповідають найкращим інтересам тварини та власника. Це може потребувати від них проведення довгих розмов з власником тварини, пояснення ризиків та переваг різних варіантів лікування та надання емоційної підтримки.

Важливо, щоб ветеринари завжди діяли з етикою та мораллю. Вони повинні ставитися до тварин з повагою та співчуттям, а також з повагою до власників тварин та їх рішень [1].

Отже моральні правила, яких повинні дотримуватися ветеринари.

Ветеринари мають етичний обов'язок перед тваринами, яких вони лікують.

Ветеринари також повинні поважати інтереси власників тварин.

Іноді може бути складно знайти баланс між цими двома етичними зобов'язаннями.

Ветеринари повинні використовувати свій професійний досвід та знання, щоб приймати рішення, які відповідають найкращим інтересам тварини та власника [2].

Приклади етичних дилем, з якими можуть стикнутися ветеринари:

Ветеринар вважає, що тварина страждає і потребує евтаназії, але власник не хоче цього робити.

Власник просить ветеринара приспати здорову тварину, тому що він не може більше про неї дбати.

Ветеринар рекомендує дороге лікування, яке власник не може собі дозволити.

Власник просить ветеринара призначити тварині знеболююче, яке може мати побічні ефекти.

Ветеринар підозрює, що тварина піддається жорстокому поводженню.

Як ветеринари можуть приймати етичні рішення:

Використовувати принципи етики та моралі.

Зважити всі фактори, що стосуються конкретного випадку.

Провести консультацію з власником тварини.

Звернутися за порадою до колег.

Використовувати доступні ресурси, такі як етичні кодекси та керівні принципи.

Важливо пам'ятати, що не існує простих відповідей на етичні дилеми [3].

Висновок

Знайти баланс між благополуччям тварин та інтересами власника – це постійна та складна, але необхідна робота. Ця відповідальність вимагає від ветеринарів не лише професійних знань, а й співчуття, етичної свідомості та відданості благополуччю тварин.

За допомогою ефективної комунікації, дотримання етичних кодексів та постійного навчання, ветеринари можуть приймати рішення, які враховують як потреби тварин, так і обставини власників. Ці рішення можуть покращити життя тварин, забезпечити власникам необхідну підтримку та зміцнити довіру між усіма сторонами.

Крім того, ветеринари можуть відігравати важливу роль у підвищенні обізнаності суспільства щодо благополуччя тварин та відповідального володіння ними. Співпрацюючи з притулками для тварин, організаціями з їх захисту та іншими фахівцями, ветеринари можуть сприяти покращенню життя тварин загалом.

Отже, робота ветеринара виходить за межі простого лікування тварин. Це професія, яка вимагає етичних роздумів, співчуття та здатності знаходити баланс між благополуччям тварин та інтересами їхніх власників. Ця відповідальність робить роботу ветеринара не лише складною, а й надзвичайно важливою.

Список використаних джерел:

1. Етика та прийняття рішень у ветеринарній медицині: <https://www.ncbi.nlm.nih.gov/pmc/articles/PMC3937270/>
2. Ветеринарна етика: Творчий підхід" by Michael W. Fox (2017)
3. Етика та прийняття рішень у ветеринарній медицині by John E. Murray (2014)
4. Ветеринарна етика: Професійні та особисті виклики by Robert J. Wierenga (2008)

Титух С. М., здобувач вищої освіти гр. Вет-23021-м6
Науковий керівник – **Шевель А. О.**, доцент кафедри правосуддя та філософії,
канд. філос. наук
Сумський національний аграрний університет, м. Суми, Україна

ФЕНОМЕН ОСОБИСТОСТІ У ФІЛОСОФІЇ

Що таке особистість? Чи можливо вважати кожную людину за особистість? Напевно кожен розуміє, але не може пояснити, що саме означає “особистість”. Проблема особистості з давніх давен є центральною темою для наук про людину та суспільство. В різні епохи розуміння про особистість було різним. В ХХ ст. проблема людини розроблялась багатьма філософськими напрямками. До них відносяться такі напрями як: фрейдизм, неофрейдизм та інші. Також в ХХ ст. постає нова галузь філософського знання, яка займається вивченням людини. Засновником нової галузі став німецький філософ Макс Шелер.

“Будь собою. Інші ролі вже зайняті” (Оскар Уайльд). Проблема особистості у філософії привертала увагу філософів ще в давнину. На перший погляд може здатися ніби, вже ця проблема була досліджена та описана філософами як в давнину, так і сучасними дослідниками. Але кожний розуміє “особистість” по різному. Слід зазначити, що в наш час вивчення особистості використовується активно для створення реклами, та для використання в цілях пропаганди, що актуально в наш час. На перший погляд може здатися, чим так може приваблювати вивчення особистості в цілях створення реклами. Але в наш час і справді значення реклами відіграє велике значення у розвитку та формуванні особистості. “Під вплив реклами та рекомендацій блогерів здатна потрапити людина з провідною позицією “его-стану Дитини”. Та, яка вразлива до інформації, чутлива і не має сформованого ядра особистості, тобто досі знаходиться в підлітковій позиції”, - пояснює клінічна психологиня Діана Сідун-Сович [2]. Тому на нашу думку вивчення “особистості” не буде втрачати актуальності ніколи.

Термін “особистість” походить від латинського слова “persona”. Цікавим фактом є, що значення латинського слова “persona”, яке означає маска, яку використовували в давнину актори в постанові п'єс, щоб зобразити якогось персонажа. На відміну від індивіда й індивідуальності, особистість - формується в соціальному середовищі, через виховання та навчання дитини. Іноді ми могли чути такі слова: “Індивідом народжуються – особистістю стають”. Іншими словами можна сказати, що кожна особистість являється людиною, але не кожную людину можна вважати особистістю. Від початку народження дитина вже вважається індивідом. Через спілкування з батьками, однокласниками та друзями відбувається формування особистості.

Щоб краще зрозуміти важливість соціального середовища у формуванні особистості я наведу таку ситуацію: “ У 1920 р. в Індії знайшли двох дівчаток, які виростили серед вовків. Одній із них на вигляд було сім-вісім років, іншій - приблизно два роки. Молодша дівчинка невдовзі після повернення до людей померла, а старша, яку назвали Камала, прожила ще десять років. Спостерігачі відзначали, що, незважаючи на певне пристосування до навколишніх соціальних, людських умов, поведінка дівчинки більше нагадувала поведінку вовка (легкість пересування на чотирьох кінцівках і небажання прямоходіння, відмова носити одяг, хлебтання, а не пиття води, чудово розвинений нюх і навіть виття на повний місяць). Весь словниковий запас, засвоєний Камалою за час перебування серед людей, складав близько 40 слів, хоча вона використовувала звуки, подібні до гарчання або скавуління для позначення певних своїх потреб” [1].

Провідним чинником у визначенні особистості є воля, самостійність. Самостійності нас ще навчають із дитинства. Як всім відомо вовки діють у зграї, а не по одинці. Ці

дівчата звикли триматися в зграї, коли ж їх забрали то вони вже перебували в іншому середовищі і їм було важко адаптуватись до іншого оточуючого середовища. Тому перебування в соціальному середовищі має велике значення у формування особистості.

Чому важливо ж розуміти значення особистості? Розуміння особистості дає нам змогу зрозуміти наші унікальні характеристики й те, як ми порівнюємо себе з іншими. Кожна людина по своєму унікальна, неповторна, наділена неповторними ознаками, які притаманні лише їй. Одна людина може бути високою, інша - низькою, хтось наполегливим, а хтось ні. Тим не менш у багатьох людей є багато соціально-спільного, тобто такого, що має суттєве значення для суспільства. Саме воно й постає як основа типізації особистості. Важливим питанням для розуміння проблеми особистості є питання про типологію особистостей. Виділяють такі типи особистостей [3]:

1. Політичний тип особистості - притаманне велике прагнення до панування;
2. Естетичний тип особистості тяжіє до нерольової діяльності;
3. Соціальний тип особистості - спілкування є формою самовіддачі;
4. Релігійний тип особистості - для цього типу важливим є спілкування з Богом,

Абсолютом.

Часто в школі на уроці історії ми могли чути: “Тарас Шевченко або Олександр Довженко - видатна особистість свого часу”. Це обумовлюється тим, що в залежності від того як суспільство сприймає особистість їх класифікують на такі типи: пересічна, історична, видатна. До пересічних особистостей ми відносимо доросле населення світу. До історичних постатей, належать ті, хто залишив відбиток в історії людства, країни, держави та культури. Але слід зазначити, що діяльність історичних постатей несли як позитивний характер, так і мали негативні наслідки. Людей, які своїми вчинками здобули історично позитивну суспільну оцінку ми називаємо видатними. Роль особистості має великий вплив на хід перебігу подій які можуть пришвидшити розвиток країни або навпаки призупинити, або ж можуть впливати на інші сфери діяльності.

В наш час наука спирається на вже існуючі положення і погляди на особистість, розглядаючи її як об'єкт наукового дослідження факторів її формування. Філософи та представники інших галузей знань намагалися розглянути досягнення науки в цьому напрямку і класифікувати. У сучасній соціально-філософській зарубіжній науці класифікуються такі підходи до розуміння особистості, як: соціогенетичний, біогенетичний, психогенетичний. Кожна з цих концепцій розглядає багато різних варіантів поведінки особистості, але не завжди вони враховують рівень психологічного, інтелектуального розвитку особистості. На думку багатьох філософів, проблема особистості це перш за все про те, яке місце займає людина в світі, ніж вона фактично є і ким вона може стати, які межі її вільного вибору і соціальної відповідальності.

Висновки

Отже поняття особистості визначає уявлення про людину як істоту цілісну, яка може об'єднувати в собі особисті, соціальні і природні якості. На рівні із особистістю поряд стоять такі поняття як: індивід, індивідуальність і особистість. Важливо вміти знати різницю між цими поняттями. Слід зазначити, що поняття індивідуальності тісно пов'язане із особистістю. Особистість та індивідуальність також і взаємообумовлені, а саме формування якостей особистості тісно зв'язане з індивідуальною самосвідомістю людини.

Список використаних джерел

1. Людина як особистість і особа. Ранок. 2022. URL : <https://ua.izzi.digital/DOS/313771/313798.html>
2. Жабей М. Реклама – вбивця нашого інтелекту чи порятунок? Медіа перспективи. URL: <https://mediavista.com.ua/archives/5136>
3. Проблема особистості у філософії. *StudFile*. URL: <https://studfile.net/preview/7646541/page:36/>

Федяй Я. І., здобувач третього (освітньо-наукового) рівня вищої освіти, гр. АСД072-22
Наукові керівники – **Кальченко О. М.**, канд. екон. наук, доцент
Киселиця С. В., канд. філос. наук, доцент
Національний університет «Чернігівська політехніка», м. Чернігів, Україна

МОРАЛЬНО-ЕТИЧНІ АСПЕКТИ ФУНКЦІОНУВАННЯ СИСТЕМИ ФІНАНСОВОГО КОНТРОЛІНГУ НА ПІДПРИЄМСТВАХ

Фінансовий контролінг, який виступає одним із інструментів управління, надає всебічні, оперативні та достовірні відомості керівництву компанії для прийняття ефективних фінансових рішень, що необхідні для досягнення поставленої мети, а також забезпечує створення інформаційно-аналітичної бази для реалізації функцій фінансового менеджменту. Формування надійної оцінки ефективності поточних бізнес-процесів та визначення реалістичних фінансових параметрів майбутньої результативності ґрунтується на глибокому комплексному аналізі кількісної та якісної фінансової інформації та її адресній подачі фінансовим менеджерам та керівництву підприємства.

Погоджуємось із визначенням контролінгу, що розглядається як «філософія фінансового управління, яка виходить за межі окремого структурного підрозділу і пронизує систему прийняття фінансових рішень» [1]. Він спрямований на інформаційну підтримку фінансових рішень, що передбачає використання методів і процедур із бюджетування, стратегічного планування, обліку, діагностики, управління ризиками та внутрішнього контролю, які в сукупності забезпечують координацію окремих підсистем управління і зорієнтовані на оптимізацію фінансових рішень і зростання вартості компанії».

У сучасних умовах впровадження соціально-філософських принципів в ефективне функціонування системи фінансового контролінгу на підприємствах має велике значення. Такий підхід допомагає забезпечити збалансований погляд на фінансову діяльність підприємства, уникати екстремальних ризиків та забезпечити стає функціонування організації.

Так, наприклад, роль етики у фінансовому контролінгу на підприємстві полягає в тому, щоб забезпечити дотримання моральних принципів та цінностей у процесі фінансового управління. Дотримання морально-етичних принципів допомагає уникати корупції, шахрайства та інших негативних соціально-економічних явищ, а також виникненню довіри як серед працівників підприємства, так і серед зовнішніх стейкхолдерів.

Етика у виробничих стосунках сприяє створенню прозорих фінансових алгоритмів, забезпеченню доступності інформації для всіх зацікавлених сторін, що дозволяє проводити ефективну оцінку фінансового стану підприємства та зменшити ризики маніпулювання інформацією. Відтак, застосування морально-етичних принципів у фінансовому контролінгу допомагає підтримувати довіру та стабільність у ділових взаємовідносинах.

Принцип справедливості в контексті фінансового контролю сприяє збалансованому прийняттю фінансових рішень, вказує на необхідність розуміння та застосування об'єктивних критеріїв прийняття таких рішень, а також врахування можливого впливу цих рішень на всіх стейкхолдерів. Особливо важливо враховувати інтереси всіх зацікавлених осіб та дотримуватися принципів справедливості при розподілі матеріальних, трудових та фінансових ресурсів в процесі фінансово-господарської діяльності суб'єктів підприємництва, що дозволяє побудувати сталу та успішну стратегію розвитку підприємства.

Принцип рівного доступу учасників виробничих процесів до фінансово-економічного ресурсу або принцип соціальної справедливості вимагає розгляду всіх стейкхолдерів з точки зору їхнього права на рівномірну участь у фінансовому контролі

підприємства. Це означає, що прийняття рішень повинно бути справедливим для всіх суб'єктів дії, а не лише для окремих груп чи осіб. Наприклад, розподіл прибутку має бути аргументованим і прозорим для всіх роботодавців чи власників та інших зацікавлених сторін.

Світоглядно-теоретичні концепції сталого розвитку та соціальної відповідальності в фінансовому контролінгу покликані забезпечити довгострокову стабільність та успішну діяльність підприємства, враховуючи не лише економічні, а й соціальні та екологічні аспекти. Вони відіграють тут надзвичайно важливу роль, оскільки визначають цілі та цінності, які покладені в основу діяльності фінансових установ і компаній.

Філософія сталого розвитку суспільства спонукає активно розробляти обґрунтовану стратегію і гнучку тактику у фінансовому контролінгу. Вони допомагають визначити форми діяльності, яка цілеспрямовано сприяє сталому розвитку громад і захисту довкілля. Такий підхід дозволяє будувати довгострокові взаємовигідні взаємини між бізнесом, суспільством та природою, що є ключовим для соціально-економічного розвитку країни.

Отже, сталий розвиток передбачає забезпечення потреб сучасного покоління без шкоди для майбутнього, тобто фінансовий контролінг повинен бути спрямований на збалансовану реалізацію економічних, соціальних та екологічних цілей, а соціальна відповідальність у фінансовому контролінгу означає врахування впливу фінансових рішень на суспільство та зовнішнє середовище.

Соціально-філософський підхід до комунікації та співпраці між різними підрозділами у системі фінансового контролінгу підприємства також може бути одним із ключових факторів для забезпечення ефективності та успішності фінансової діяльності компанії. Такими в системі фінансового контролю, безумовно, є взаємодопомога та взаєморозуміння. Комунікація між фінансовими підрозділами повинна бути взаємною та відкритою, щоб уникати непорозумінь та конфліктів. Важливо, щоб всі сторони були готовими слухати й розуміти потреби одне одного, а також домовлятися про спільні цілі та інструментарій їх досягнення. Такий підхід сприяє ефективному обміну інформацією, взаєморозумінню та спрощенню процесу прийняття рішень. Важливо враховувати роль кожного підрозділу у функціонуванні системи фінансового контролінгу, забезпечити взаємодопомогу та сприяти спрощенню комунікації для досягнення спільних цілей.

Крім того, застосування морально-етичних категорій дозволяє зробити акцент у партнерських стосунках у відповідальності за співпрацю. Розуміння моральних принципів та дотримання етичних норм здатне зберегти довгострокову стабільну і сприятливу атмосферу у колективі, що є ключем до успішної роботи команди. А керівництво підприємства повинно виступати як приклад гідної поведінки, що створює атмосферу добросовісності та впевненості серед співробітників.

Актуальним також є принцип гармонії та збалансованості інтересів та можливостей у фінансовому контролінгу, що покликаний забезпечити цільове спрямування діяльності підприємства, забезпечуючи стабільний розвиток як в особистісному, так і в корпоративному планах. Морально-етичний підхід до вирішення цієї проблеми передбачає врахування таких ключових аспектів:

- гармонія між особистими цілями працівників та цілями організації – фінансовий контролінг повинен сприяти досягненню як особистих, так і корпоративних цілей, створюючи умови для гармонійного розвитку як працівників, так і підприємства загалом;
- баланс між фінансовими та нефінансовими показниками – важливо враховувати не лише фінансову прибутковість, але й соціальну відповідальність, екологічну сталість та інші нефінансові аспекти діяльності;
- гармонія між короткостроковими та довгостроковими цілями – важливо приймати розумні фінансові рішення, які сприяють не лише миттєвому успіху, але й забезпечують сталий розвиток компанії у майбутньому;
- баланс між контролем та гнучкістю – філософський погляд на фінансовий контролінг також включає у себе забезпечення балансу між контролем над фінансами та

гнучкістю в управлінні. Важливо мати систему контролю, яка дозволяє реагувати на зміни в економічних умовах та швидко адаптуватися до нових обставин.

Отже, проблема імплементації морально-етичних принципів у фінансовому контролінгу на підприємствах є надзвичайно актуальною і необхідною ланкою у забезпеченні ефективного та стабільного управління фінансами, а також для побудови довгострокових стосунків з усіма зацікавленими сторонами, цілеспрямованого досягнення цілей і вирішення завдань з організації довгострокової стабільності, довіри та сталого розвитку спільноти.

Список використаних джерел

1. Терещенко О. О. Фінансовий контролінг: [навч. посіб.] / Терещенко О. О., Бабяк Н. Д. Київ : КНЕУ, 2013. 407 с.

УДК 130.122:165.43

Царькова К.О., здобувач вищої освіти гр. ВЕТ2301-2 м-6

Науковий керівник – **Шевель А.О.**, доцент кафедри правосуддя і філософії,
канд. філос. наук

Сумський національний аграрний університет, м. Суми, Україна

ВІРА ЯК ОСНОВА ДЛЯ МОРАЛЬНОГО СУПРОВОДУ В СКЛАДНИХ ЖИТТЄВИХ СИТУАЦІЯХ

Віра здавна супроводжувала людей, вона поширювалася на всі континенти та раси. Для одних вона ставала сенсом усього життя, а на інших її вплив був майже непомітним. До причин появи релігій відноситься потреба пізнання і пояснення Всесвіту, створення певних правил суспільства і людські емоції. Віра впливає на саму особистість, вона породжує звички і традиції, впливає на сприйняття ситуацій, створює певну норму, цінності. Вона тісно пов'язана з усіма галузями нашого життя. Фізик-теоретик та гуманіст Альберт Ейнштейн казав: «Всі релігії, мистецтва і науки є гілками одного дерева. Всі ці устремління спрямовані на покращення життя людини, щоб підняти його зі сфери простого фізичного існування, вести людину до свободи».

Релігія – сфера життя людини чи суспільства в основі якої лежить специфічне відображення дійсності, що ґрунтується на вірі в бога та надприродне. Релігії класифікують за такими критеріями: кількістю наявних богів – монотеїстичні, політеїстичні, безбожжя; поширеності – світові, національні, місцеві; видом – християнство, католицизм і т.д.; часом виникнення – традиційні, нетрадиційні. Хоча виділити точну кількість релігій та послідовників неможливо, нині зафіксовано до 5 тисяч релігій. Важливим аспектом є толерантність до кожного індивіда та його переконань. «Кожна людина має право на свободу думки, совісті і релігії; це право включає свободу змінювати свою релігію або переконання і свободу сповідувати свою релігію або переконання як одноособово, так і разом з іншими, прилюдним або приватним порядком в ученні, богослужінні і виконанні релігійних та ритуальних обрядів». (Загальна декларація прав людини, стаття 18) Наразі все більше ми змушені звертатися до законів які захищають права людини. Особливо гострим питанням залишаються аспекти дискримінації за будь-якою ознакою (релігійною, національною і т.д.) і підтриманням недоторканності, свободи, рівності усіх громадян. Свобода переконань та зміни релігій, має вирішальне значення у розвитку суспільства, незалежно від того обрала людина віру, є в процесі вибору чи взагалі не підтримує. Порушення ж цих свобод призводить до втрати історично-культурної спадщини, розпаду конфліктів [1].

Релігія за свій час існування переживала моменти занепаду і розквіту. Найбільший вплив церква мала приблизно з 7 до 16 століття, після чого настав період реформації. У

цей час панівною релігією було католицизм. 16-17 ст. Мартін Лютер розпочав знищення зловживань церкви, став спрощувати тогочасні закони, чим започаткував нову течію – лютеранство, протестантизм. З 18 ст. почалася секуляризація – втрата панівного положення церкви через наукову революцію. Церква почала занепадати, з'явився атеїзм. Але віра завжди залишалася основою для морального супроводу людини в різних життєвих ситуаціях. Тож з 20 ст. розпочався релігійний ренесанс. Кількість релігійних течій продовжує значно зростати, як і кількість послідовників. Особливу роль віра відіграє у часи війни. Психологи зазначають, що релігійне вірування є одним із найбільших регуляторів поведінки людини і має величезний вплив на її свідомість. Віра в Бога зменшує почуття тривоги, дає надію на позитивне майбутнє, що сприяє виробленню антисуїцидального імунітету, особливо у молоді. Чи справді релігія несе лише позитив?

Кожна медаль має дві сторони, тож розглянемо другу із них. Беназір Бхутто наголошував: «Кожен диктатор використовує релігію як опору, щоб зберегти себе при владі». Історично Європа ставала прихистком для релігійних біженців, а тож автоматично збирала в собі різноманіття вірувань. Однак деколи країни Європи ставали місцем війн і фанатизму. Першим загальноєвропейським конфліктом стала Тридцятилітня війна 1618-1648 років. Союз католицьких і коаліція протестантських держав знищили більше однієї третини населення всього континента. Зловживання аргументами та невміння їх правильно використовувати призвели до виправдань жахів війни, нетерпимості та переслідувань. Тому важливо оцінювати ситуацію і враховувати аспект релігії при спілкуванні з молоддю [2].

Актуальними залишаються аспекти пов'язані з традиціями певних культур. Так, в Африці, Азії, країнах Сходу досі маємо гостру проблему з жіночим обрізанням. Це ритуальне часткове чи повне видалення зовнішніх частин геніталій жінки без медичної потреби. Інакше кажучи, це акт каліцтва і дискримінації, який проводиться здебільшого підпільно, без використання анестезії та належного знезараження інструментів, переважно над неповнолітніми дівчатами віком до 15 років. Наталка Лотоцька, редакторка новин сайту «LB.UA» зазначає у статті: «Дані дитячого фонду ООН показують, що понад 230 мільйонів дівчат і жінок, які живуть сьогодні, стали жертвами обрізання – проти 200 мільйонів у 2016 році. Виконавчий директор ЮНІСЕФ Кетрін Рассел підкреслила, що зараз калічать навіть дівчат, молодших за 5 років». Крім фізичного каліцтва дане втручання підкріплюється моральним знущенням і несе величезний ризик не лише здоров'ю, а й в першу чергу життю особи. Хоча специфіка процедури часто варіюється, що обумовлено культурними й релігійними переконаннями, це не робить її менш жахливою. Серед наслідків сепсис, ускладнення сечовипускання і менструації, хронічні інфекції, безпліддя, високий ризик смерті новонароджених під час пологів і т.д. Дівчата й жінки, які пройшли через процедуру обрізання, більш схильні до посттравматичного синдрому, тривожності та депресії. Саме тому так важливо протистояти обрізанню усіма можливими способами [3].

Отже, релігія пройшла багатолітній шлях трансформації і розвитку. Здебільшого, віра має позитивний вплив на суспільство й окремих людей, але може перетворитися на жахливу зброю в руках диктатора чи стати способом каліцтва. Важливо завжди аналізувати події в житті та приймати осмислені рішення, бути толерантним до інших людей, їх вірувань і думок, але не залишатися осторонь розуміючи, що дана релігія чи певний ритуал можуть завдати каліцтва їм чи їх близьким. Релігія дійсно є допоміжним засобом переживання складних життєвих ситуацій, та важливо розуміти, що це не панацея від усього, не варто виключати медичну чи психологічну допомогу. Важливо поширювати знання між населенням і протистояти жахливим традиціям минулого.

Список використаних джерел

1. Рада Європи. КОМПАС: Посібник з освіти в галузі прав людини за участю молоді. Релігія та віра. URL: <https://www.coe.int/uk/web/compass/religion-and-belief>
2. Алексеева, Ю. А. Вплив віри на психічне здоров'я особистості. URL: http://www.ndu.edu.ua/images/stories/2014/konf_psy/alekseeva.pdf

УДК 004.8:1

Чередниченко І. С., здобувач третього (освітньо-наукового) рівня вищої освіти,
гр. АСД072-22

Науковий керівник – **Киселиця С. В.**, канд. філос. наук, доцент,
Національний університет «Чернігівська політехніка», м. Чернігів, Україна

ШТУЧНИЙ ІНТЕЛЕКТ ЯК ФІЛОСОФСЬКА ТА НАУКОВА ПРОБЛЕМА

Штучний інтелект – це одне з найпопулярніших понять в глобальному світі. Він пов'язаний з розумовою діяльністю машин, які можуть виконувати завдання, які раніше виконували ми, люди. Ці так звані високі технології постійно удосконалюються та все більше впливають на сучасну науку і культуру.

Для того, щоб зрозуміти чим є штучний інтелект, треба усвідомити, що вкладають науковці у ці слова. Існує кілька підходів до визначення штучного інтелекту: Джон Маккарті, який у 1956 році визначив цю технологію «як науку про створення розумних машин та розумних комп'ютерних програм» [1], Марвін Мінський «як науку про машини для вирішення задач, які вимагають застосування людського інтелекту» [2].

Штучний інтелект як філософська проблема виникає з питання, що ж таке інтелект та чим він відрізняється від інформації, баз даних та знань. Оскільки інтелект пов'язаний з думками та свідомістю, то поняття штучного інтелекту спричиняє наступні питання, чи можуть машини мати свідомість та думки? Це ставить перед філософами багато проблем, основні з яких: що таке свідомість та який зв'язок між свідомістю, інтелектом і мисленням.

До мислення як предмету філософського і наукового аналізу привернув серйозну увагу Алан Тюрінг в середині ХХ сторіччя, провівши показове дослідження із трьома складовими – людина, машина (комп'ютер), екзаменатор (людина) [3], вважаючи машину «мислячою, думаючою, розумною» якщо їй вдасться ввести людину в оману. Йому опонує Джон Серль, висунувши тест «Китайська кімната», в результаті чого не визнає машину (комп'ютер) розумною, бо для неї програму пишуть люди, а це означає, що створений кимось алгоритм дій заперечує наявність свідомості у того, для кого він передбачається [4].

Хоча машини можуть вирішувати деякі завдання краще ніж люди, вони не можуть мати своїх власних задумів та цілей, вони лише виконують програмовані дії. Таким чином, можливо, що машини ніколи не зможуть дійсно уявляти та робити свої власні вибори, що може ставити під сумнів здатність штучного інтелекту досягати повної інтелектуальної автономії.

Наукова проблема штучного інтелекту полягає й в розробці алгоритмів та інструментів для створення таких систем. Для досягнення цієї мети потрібно розуміти, як працює людський мозок та які принципи є основою нашого мислення та розуміння. Також потрібно розробляти алгоритми для передачі знань, навичок та досвіду машинам.

Ще одна наукова проблема пов'язана з етикою. Використання штучного інтелекту відкриває безліч можливостей, але також може привести до створення систем, які можуть призвести до непередбачуваної поведінки та наслідків. Тому, як і у випадку з будь-яким новим науковим відкриттям, дослідники повинні приділяти достатню увагу етиці та розробляти стандарти безпечної та ефективної роботи таких систем.

Таким чином, штучний інтелект є філософською та науковою проблемою, яка спричинює безліч важливих дотичних до царини людського буття питань, які потребують послідовного розгляду. Розвиток таких систем може призвести до значних змін у житті людини – покращення чи погіршення його якості, відтак, подальші дії дослідників

потребують академічної добросовісності, етико-політичної обережності та ретельного наукового вивчення.

Список використаних джерел

1. Добровольська О.В., Штанько В.І. (2019). Філософський аналіз еволюції штучного інтелекту. *Дослідження з історії і філософії науки і техніки*. С. 10-19.
2. Цідило І.М. (2013). Artificial intelligence: понятійно-категорійний аналіз. Проблеми сучасної педагогічної освіти. Педагогіка і психологія. С. 272-278.
3. Мороз О.Я. (2014). Штучний інтелект/природний інтелект? (майбутнє людини в контексті викликів інтелектуальних супертехнологій). *Політологічний вісник*. С. 18-35.
4. Maleyev A. (2016). Проблемність штучного інтелекту і свідомості за роботою Джона Серля «Свідомість, мозок і наука». *Multiversum. Philosophical almanac*. С. 89-98.

УДК 368:1

Швець М. А., здобувач вищої освіти третього (освітньо-наукового) рівня, гр. АСД072-23
Наукові керівники – **Киселиця С. В.**, канд. філос. наук, доцент,
Попова Л. В., канд. екон. наук, доцент
Національний університет «Чернігівська політехніка», м. Чернігів, Україна

ФІЛОСОФІЯ СТРАХУВАННЯ: ТРАНСФОРМАЦІЯ КЛАСИЧНОЇ ПАРАДИГМИ В ПРОЦЕСІ ІНФОРМАТИЗАЦІЇ СУСПІЛЬСТВА

Філософія страхування в сучасному світі пройшла значні зміни та трансформації в контексті інформатизації суспільства. На будь-якій стадії суспільно-економічного розвитку людства при різних способах виробництва в суспільстві завжди існує ризик знищення матеріальних цінностей, порушення виробничого процесу, настання нещасного випадку тощо. Передумови страхування закладено в основи людського буття, а витoki страхування йдуть з далекого минулого. Навіть в давні часи людству було зрозуміло, що набагато ефективнішим є створення загального запасу або страхового фонду на випадок настання непередбачуваних подій чи стихійних лих.

Для держави розвинена система страхування дозволяє зменшити навантаження на бюджетну систему за рахунок формування страхових фондів, з яких погашаються збитки від страхових випадків. У цьому контексті страхування є необхідним інститутом будь-якої сучасної держави.

У сучасному інформаційному суспільстві класична парадигма страхування, яка базувалася на принципах ризику та взаємодопомоги, поступово переходить до нових моделей, де зростає актуальність надання страхових послуг з використанням новітніх інформаційних технологій та велике значення набувають цифрові технології, аналітика даних та штучний інтелект.

Системна цифрова трансформація стала детермінантою для активного використання страховими компаніями інтернет-технології для просування своїх послуг, що зумовило появу окремого виду електронної комерції – інтернет-страхування, що являє собою процес взаємодії страхової компанії з клієнтами, який передбачає вибір страхових послуг, оформлення та придбання страхових полісів і отримання страхових премій через Інтернет.

Особливістю інтернет-страхування є можливість забезпечити кожний цільовий клієнтський сегмент персоніфікованою інформацією, надання страховими компаніями онлайн-консультацій для клієнтів, які потребують допомоги у виборі оптимального виду страхування.

Основним інструментарієм організацій, що здійснюють інтернет-страхування є сайт або мобільний додаток, які надають можливості щодо передпродажного обслуговування

клієнтів, безпосередньо продажі страхового полісу та післяпродажного обслуговування онлайн. Це значно прискорює процес страхування та робить його зручним й більш ефективним. Інтернет дозволяє клієнтам порівнювати різні страхові компанії та їх пропозиції, щоб знайти оптимальний варіант для себе. Також перевагою онлайн-страхування є електронний документообіг, що забезпечує зручність доступу до полісів страхування та інших документів у будь-який час. Сучасні системи онлайн-страхування забезпечують достатньо високий рівень безпеки персональних даних клієнтів та операцій.

Ще однією з ключових трансформацій філософії страхування є збільшення доступності та швидкості обробки інформації у сфері страхування. Завдяки цифровим технологіям страхові компанії можуть швидше оцінювати ризики, прогнозувати події та вчасно реагувати на зміни на ринку, що дозволяє покращити якість обслуговування клієнтів та ефективність управління ризиками.

Важливим аспектом трансформації парадигми страхування є зміна способу сприйняття ризику та його управління в умовах інформатизації суспільства. З одного боку, цифрові технології дозволяють точніше оцінювати ризики та прогнозувати їх наслідки. З іншого боку, це може призвести до збільшення кількості даних про клієнтів, що породжує етичні питання щодо конфіденційності та безпеки особистої інформації.

В сучасному суспільстві на ринку страхових послуг активно застосовується штучний інтелект (ШІ), що сприяє покращенню якості обслуговування клієнтів, оптимізації процесів та зменшенню ризиків для страхових компаній. Проте, це також ставить питання про вплив людського фактору, емпатії та моральних аспектів у прийнятті рішень.

У цілому, використання штучного інтелекту у страхуванні дозволяє вирішувати наступні завдання:

- підвищення точності оцінки ризиків – ШІ може аналізувати великі обсяги даних та прогнозувати ризики більш точно, що дозволяє страховим компаніям краще оцінювати ризики та встановлювати адекватні тарифи;
- автоматизація процесів – ШІ дозволяє автоматизувати багато рутинних завдань у страховій справі, таких як обробка заявок, виплата відшкодувань, аналіз документів тощо, що пришвидшує процес та зменшує ймовірність помилок;
- покращення обслуговування клієнтів – ШІ може бути використаний для створення персоналізованих пропозицій та послуг для клієнтів на основі їх індивідуальних потреб;
- боротьба з шахрайством – ШІ може застосовуватись для виявлення шахраїв та попередження шахрайств у страхуванні;
- прогнозування та управління ризиками шляхом аналізу даних та розробки стратегій мінімізації ризиків.

Цифрова трансформація страхової галузі є важливим процесом, який дозволяє страховим компаніям адаптуватися до швидкозмінного цифрового середовища та підвищувати свою конкурентоспроможність. Таким чином, основними напрямками прогресу в цифровій трансформації страхування є:

- використання штучного інтелекту - знаходить своє застосування для вдосконалення процесів оцінки ризиків, автоматизації завдань та покращення обслуговування клієнтів;
- інтернет речей (IoT) – його впровадження у страхуванні дозволяє страховим компаніям збирати дані про страхові об'єкти в реальному часі, більш точно оцінювати ризики та пропонувати індивідуальні умови страхування;
- цифрові канали продажу (мобільні додатки та онлайн-платформи) – застосовуються для зручності клієнтів при придбанні полісів страхування та отриманні необхідної інформації безпосередньо через Інтернет;
- Blockchain технології – для забезпечення безпеки та надійності угод, автоматизації процесів та запобігання шахрайству;
- аналітика даних – дозволяє страховим компаніям аналізувати великі обсяги інформації для прийняття ефективних управлінських рішень, прогнозування ризиків та покращення обслуговування клієнтів.

Проте є кілька факторів, які стримують розвиток цифровізації страхового ринку: висока вартість відповідних технологічних оновлень; низький споживчий попит на програми страхування, які передбачають використання сучасних комп'ютерних технологій; необхідність подальшої адаптації інноваційних технологій до відповідних страхових продуктів; недостатній рівень професійної кваліфікації працівників страхових компаній у відповідній галузі; високий рівень страхового шахрайства; незацікавленість страховиків у великих видах страхування, що може бути основною причиною інтернет-страхування, через великі збитки; загальний низький рівень довіри до страхових інститутів та страхової культури [1].

Розвиток страхування, заснованого на парадигмах цифрової економіки, може бути реалізовано лише за умови усунення законодавчих, інституційних, фіскальних бар'єрів; широкого використання інструментів заохочення інноваційної діяльності, в тому числі державної підтримки за допомогою податкових і фінансових інструментів, а також створення умов для вільного залучення венчурних інвестицій [2].

Отже, філософське осмислення трансформації класичної парадигми страхування в умовах інформатизації суспільства вимагає комплексного погляду на технологічні, етичні та соціальні аспекти. Важливо забезпечити баланс між використанням цифрових інструментів для покращення якості послуг та захисту прав споживачів, збереження принципів справедливості та довіри у сфері страхування.

Список використаних джерел

1. Осадець С. С. Розвиток сучасних інноваційних технологій на ринку страхових послуг / С.С. Осадець // Інноваційна економіка. 2020. № 1-2. С. 194-195.
2. Чвортко Л.А., Корнієнко Т.О., Вінницька О.А. Цифровізація страхового бізнесу як дієвий важіль управління ризиками [Електронний ресурс] / Л.А. Чвортко, Т.О. Корнієнко, О.А. Вінницька // Sciences of Europe, № 89, 2022, - Режим доступу: [file:///C:/Users/%D0%9F%D0%BE%D0%BB%D1%8C%D0%B7%D0%BE%D0%B2%D0%B0%D1%82%D0%B5%D0%BB%D1%8C/Downloads/tsifrovizatsiya-strahovogo-biznesu-yak-dievyy-vazhil-upravlinnya-rizikami%20\(1\).pdf](file:///C:/Users/%D0%9F%D0%BE%D0%BB%D1%8C%D0%B7%D0%BE%D0%B2%D0%B0%D1%82%D0%B5%D0%BB%D1%8C/Downloads/tsifrovizatsiya-strahovogo-biznesu-yak-dievyy-vazhil-upravlinnya-rizikami%20(1).pdf)

УДК 378.147.091.32:378.046-021.68

Шевель А. О., доцент кафедри філософії та правосуддя, канд. філос. наук
Сумський національний аграрний університет, м. Суми, Україна

СПЕЦИФІКА ПРОВЕДЕННЯ СЕМІНАРІВ З «ФІЛОСОФІЇ НАУКИ» ДЛЯ АСПІРАНТІВ

Навчальна дисципліна «Філософія науки» займає важливе місце в процесі підготовки аспірантів усіх напрямів підготовки в сучасному українському університеті. Філософія науки покликана надати аспірантам вихідні знання з організації дослідницької роботи у використанні загальних методів наукового пізнання і застосування формально-логічних законів і філософських принципів при обробці, осмисленні та узагальненні результатів наукових досліджень.

Мета освітнього компонента: формування в аспірантів загальних уявлень про історію розвитку конкретної галузі науки і філософії наукового пізнання взагалі, про методологію наукової творчості, про основні положення, що характеризують дослідницьку роботу як кваліфікований науковий пошук у тій чи іншій галузі науки.

Семінари з філософії науки – невід'ємна частина навчального процесу підготовки аспірантів та здобувачів наукового ступеню «доктор філософії». Вони сприяють закріпленню отриманих знань, активізують творче мислення, створюють передумови для формування у майбутніх науковців основ наукового світогляду та надають підґрунтя для

проведення ретельних методологічних досліджень науки як соціокультурного буття людини, сприяють формуванню базових знань, умінь та навичок [2, 41].

Семінари з філософії науки містять живу і доступну інформацію до поточних ключових питань і дискусій у цій галузі. Класичні філософські питання про методологію, прогрес, раціональність і реальність розглядаються з посиланням на приклади з усього спектру природничих і соціальних наук. В ході проведення занять ми використовуємо історично обґрунтований погляд на еволюцію науки та детальне обговорення етичних наслідків наукових досліджень. Особлива увага приділяється складному взаємозв'язку між розвитком науки, політики та суспільним інтересом, а також безперервності між науковими дослідженнями та іншою людською діяльністю.

Семінари розроблені так, щоб допомогти аспірантам самостійно думати про проблеми, визначені вище та запитання для подальших роздумів, щоб підтримувати всі етапи викладання та навчання, від розуміння основного та інших вторинних текстів до дебатів і написання есе.

Моя практика показує, що найбільшим успіхом у студентів користуються такі заняття з філософії науки, на яких студенти дізнаються щось нове, збагачують свої знання, мають можливість проявити творчий підхід при обговоренні питань, що розглядаються, висловити свою думку, подискутувати. Всі ці елементи в різному поєднанні притаманні такій формі семінару, як розгорнута бесіда.

Розгорнута бесіда дозволяє викладачеві залучити до обговорення поставлених питань всю групу або, у всякому разі, її значну частину. Для досягнення цього викладач повинен заздалегідь, при підготовці до заняття, продумати «підпитання» до основних питань плану, намітити додаткові, більш конкретні питання. Останні, нерідко, доводиться формулювати експромтом по ходу семінару, а це, безсумнівно, підвищує пізнавальний інтерес студентів.

Наприклад, при вивченні теми: «Феномен науки. Основні форми буття науки». Аспіранти розглядають питання: «Наука як пізнавальна діяльність».

При вивченні окремих філософських проблем я використовую такий вид письмової роботи на семінарському занятті, як твір. Написання твору передбачає перевірку того, як аспірант володіє матеріалом теми, за якою запропоновано твір. Самостійна підготовка по темі, в рамках якої пропонується написати твір, забезпечує фундамент, на якому можна вибудовувати власні міркування.

При відповіді на питання: «Наука як пізнавальна діяльність», студенти пишуть твір після ознайомлення з творами Френсіса Бекона за такими темами:

1. Визначте гносеологічний зміст вчення про ідоли. Обміркуйте, чи можливо їх повністю подолати.

2. Які з видів ідолів розуму реактуалізуються в умовах інформаційного суспільства?

3. Охарактеризуйте вчення Ф. Бекона про індукцію.

4. Проаналізуйте розв'язання проблеми індукції К. Поппером.

Також я практикую і таку цікаву форму проведення семінарів, як диспут. Диспут – не просто виклад своїх думок, своїх знань, а, як відомо – це суперечка з якихось теоретичних питань [1, 56].

Виносити на обговорення занадто складні питання або ж, навпаки, ставити матеріали, позбавлені всякої полемічної основи, не слід.

При вивченні теми: «Феномен інновацій і його дослідження» аспіранти розглядають питання: «Соціальна природа інновацій».

При проведенні такого семінару я проводжу диспут на тему: «Штучний інтелект».

Отже, проведення семінарів з «філософії науки» для аспірантів є чудовим вступом до наукової діяльності, дає дослідникам можливість поміркувати над цінністю та впливом їхньої роботи. Це також стимулюючий фактор для всіх, хто цікавиться філософськими

питаннями, пов'язаними зі статусом наукового знання, практикою науки та роллю експертів у сучасному суспільстві.

Протягом семестру викладач використовує різні форми семінарських занять. Підготовка до семінарів становить більшу частину самостійної роботи студента. На нашу думку, діалогічна форма проведення семінарів є найбільш ефективним способом засвоєння філософсько-методологічних знань.

Список використаних джерел

1. Патлайчук О. В. Наука як соціокультурний феномен : практикум з дисципліни "Філософія науки" для аспірантів та здобувачів наукового ступеню PhD (доктор філософії) / О. В. Патлайчук, О. П. Ступак, О. О. Гончарова. Миколаїв : НУК, 2020. 192 с.

2. Філософія науки : підручник / І. С. Добронравова, Л. І. Сидоренко, В. Л. Чуйко та ін. ; за ред. І. С. Добронравової. К. : ВПЦ "Київський університет", 2018. 255 с.

УДК 94(100)"1914/1918"

Шевцов Д.В., здобувач вищої освіти 2 курсу, група ПІ-221

Науковий керівник – **Шакун Н. В.**, канд. філос. наук, доцент

Національний університет «Чернігівська політехніка», м. Чернігів, Україна

ПЕРША СВІТОВА ВІЙНА ЯК ПРОЯВ КРИЗИ ЄВРОПЕЙСЬКОЇ ЦИВІЛІЗАЦІЇ

«Перша світова війна стала завершенням ХІХ ст. і віку прогресу та початком нової катастрофічної ери» [1, с. 40], не виправдавши сподівань І. Канта та І. Фіхте на те, що з розвитком науки і культури, «народи, незалежно від їхньої мови і релігії та інших відмінностей, все більше будуть прагнути жити у мирі» [2, с. 492], і що «це той магічний шлях, за якого кожний член суспільства зможе жити у мирі і безпеці» [2, с. 493]. «Суперечності, які рухають світом» [2, с. 493], за Гегелем, знову зобов'язали «громадян зі зброєю в руках захищати свою незалежність» [2, с. 494].

У суспільних настроях світовий конфлікт спричинив глибокий злам: оптимістична впевненість в щасливому майбутньому зі справедливими суспільними порядками поступилася місцем всеохопному песимізму [3, с. 428]. Викликані війною потрясіння сприймалися як смертний вирок західному світу і перш за все Європі, де вона почалася [4, с. 76-77]. Набули популярності твори Ф. Ніцше, який твердив, що західна цивілізація втратила свою творчу силу; вийшли книги на кшталт «Європа над прірвою», «Трагедія Європи», «Виродження Європи» (Ф. Нітті) [3, с. 428]. Вираженням нового умонастрою стала філософська праця О. Шпенглера «Присмерк Європи», яка вказувала на скорий занепад західного світу на прикладі грецької та римської культур, що перейшли у стадію цивілізації, а згодом загибелі. Внаслідок пережитих потрясінь набули поширення настрої цинізму, вихваляння насильства (т. зв. культ сили), гедонізм (прагнення до насолоди як вищого блага та основній меті людського буття) [3, с. 434]. Супутником останнього став стрімкий розвиток індустрії розваг як бажання суспільства відволіктися від тривог і невизначеності оточуючого світу [3, с. 435].

Жахливі масштаби війни 1914-1918 рр. сприяли творчому вибухові, який був викликаний прагненням багатьох творців мистецтва знайти пояснення тому божевілля, яким стала війна і яке призвело до значних руйнувань [1, с. 45]. Одним з таких митців став О. Дікс, класик німецького живопису. Однією з головних тем його витворів стало зображення жертв війни, коли медицина могла врятувати людям життя, але була не в змозі зберегти їхні тіла. Ці картини мали очевидний соціальний і гуманістичний підтекст. Досить сказати, що після 1933 р. ці роботи стали об'єктом запеклого переслідування з боку нацистів як «наклепу на героїв війни» і «тих, що підривають волю німецького народу до захисту себе» [5].

Відчуття духовної кризи дуже добре відобразила художня література. Атмосфера, пронизана болем, відчуженістю, зневірою й тривогою, стала придатним ґрунтом для творчих задумів як з боку вже визнаних майстрів реалістичного жанру, так і представників модерністського напрямку в літературі. Найбільш відомими були М. Пруст, Ф. Кафка, Д. Джойс, Т. Еліот, П. Валері, О. Турянський [3, с. 433].

Відчуття краху європейської культури, окрім кризи суспільних порядків, призвело також до відмови від «культу Розуму» та взагалі впевненості у тому, що технічний прогрес незаперечно приносить користь суспільству, бо війну з її новими технічними рішеннями (танки, підводні човни, бойові гази тощо) можна було теж сприймати як блискучі наукові відкриття, ідеї та винаходи, призначенням яких є взаємне знищення мільйонів людей. Ще в 1904 р. французький письменник наукової фантастики Ж. Верн опублікував роман «Володар світу», в якому він охолоджував нестримний пил загалу зробити технічний прогрес універсальним методом для вирішення всіх проблем.

Класична філософія, що ґрунтувалася на раціональному поясненні світу й людської природи, почала втрачати своїх прихильників і позиції в суспільствознавстві, натомість набули неабиякої популярності філософські системи, речники яких (наприклад, Анрі Бергсон) стверджували, що для розуміння оточуючої дійсності інтуїція, воля, життєвий запал, індивідуальний або релігійний досвід важливіші за раціональне і наукове мислення [3, с. 430].

Незважаючи на негативні психологічні наслідки війни, серед певної частини західноєвропейських інтелектуалів залишився популярним ідеалістично-гуманістичний погляд на подальший розвиток європейської цивілізації, вираженням якого стала творчість та громадська діяльність німецького філософа-гуманіста Альберта Швейцера [1, с. 43]. Основним мірилом духовного розвитку суспільства А. Швейцер вважав ставлення людини до життя. У дійсно зрілої та гуманної спільноти це ставлення мало дійти до рівня «благоговійного» завдяки усвідомленню його цінності та важливості збереження та вдосконалення, причому усіх форм прояву життя. Тільки таким чином можливе моральне оновлення суспільства, переконував філософ [6, с. 200].

Відомим представником «Християнського екзистенціалізму» післявоєнної епохи вважається Габріель Марсель. Справжнє буття, з подоланням розтрощеності світу, виражається через емоції, любов – чуттєвий порив до іншої людини або Бога. Значення, яке мислитель надавав людській любові, добре ілюструє його відомий вислів: «Сказати людині: «Я тебе кохаю» – те ж саме, що сказати їй: «Ти житимеш вічно – ти ніколи не помреш»». Любов, у розумінні Г. Марселя, – це таїнство, котре єднає людину та предмет її емоцій – вона здатна допомогти душі подолати власну роз'єднаність («Є тільки одне страждання – бути самотнім»), долучитися до абсолютного «Ти» або до Бога [7, с. 110].

У поновленні інтересу до християнського сприйняття світу сприяли також Жан Марітен, «головним завданням творчих пошуків якого було інтегрування сучасної йому філософії у парадигму мислення, започатковану ідеями св. Фоми Аквінського» [8, с. 112], та Карл Барт, засновник діалектичної теології, що «зробив свій вклад в оживлення Реформації» [9, с. 212], та «беззаперечно визнається одним із найбільш впливових, сміливих та самобутніх християнських мислителів ХХ ст.» [10, с. 10].

Спричинені Великою війною десятки мільйонів смертей та каліцтв зачепили майже кожную сім'ю в Європі, залишивши глибокий слід в європейському суспільстві, а також істотно змінивши його громадянську і політичну думку на ціле покоління і більше [3, с. 427]. Для багатьох же солдат-учасників війни після закінчення бойових дій були характерні такі випадки душевного розладу, як епілепсія, алкоголізм, манія, параноя. Ідеї психоаналізу З. Фрейда, що використовувалися для вирішення цих проблем, мали значний вплив на інтелектуальні кола післявоєнного суспільства, відображаючи основні психологічні зміни, що відбулися у свідомості людей [1, с. 44-45].

Війна також ознаменувала собою занепад такого феномену, як європоцентризм. Уявлення про європейську цивілізацію як панівної культури, що має виключне право

вказувати вектор розвитку для усього людства, втратили свою популярність та стали об'єктом безжальної критики [3, с. 429]. Пропонуючи альтернативи західному шляху розвитку та відкидаючи ліберально-капіталістичні цінності [4, с. 77], радикальні політичні течії стали набувати популярності у різних державах (більшовицька революція в Росії, прихід до влади в Німеччині націонал-соціалістів). Тим часом філософи гуманістичного напрямку розвивали ідеалістичні напрями в суспільстві, показуючи, що за допомогою любові та об'єднання суспільства на основі взаємоповаги можливо побудувати фундамент майбутнього процвітання християнської цивілізації. Представники мистецтва не залишилися в стороні: образотворче мистецтво під впливом експресіоністичної течії у різних формах показувало каліцтва, нанесені бойовими діями захисникам вітчизни, а художня література, здебільшого представлена «втраченим поколінням», залишила незгораємі настороги щодо майбутнього розвитку цивілізації.

Список використаних джерел

1. Нечаєва-Юрійчук Н. В. Особливості духовного розвитку західноєвропейського суспільства після Першої світової війни. *Історична панорама: Науковий збірник ЧНУ. Спеціальність І-906 «Історія»*. Чернівці: Чернівецький нац. ун-т, 2013. Вип. 16. С. 40–51.
2. Ряшко О. В., Остапенко Л. О. Проблеми війни і миру у філософії Канта, Гегеля, Фіхте. *Вісник Національного університету «Львівська політехніка»*. Серія : *Юридичні науки*. 2016. № 855. С. 490-495. URL: <https://science.lpnu.ua/sites/default/files/journal-paper/2017/aug/5914/vnulpurn201684577.pdf> (дата звернення: 14.04.2024).
3. Велика війна 1914–1918 рр.: витоки, характер, наслідки : монографія / наукова редакція д.і.н. проф. С. С. Трояна. К. : Видавничий дім «Кондор», 2018. 536 с.
4. Сыч А. И. Первая мировая война в цивилизационном измерении. *Гуманитарные и юридические исследования*. 2014. № 3. С. 76-81. URL: <https://cyberleninka.ru/article/n/pervaya-mirovaya-voyna-v-tsivilizatsionnom-izmerenii> (дата звернення: 13.04.2024).
5. «Война» Отто Дикса. URL: <https://warspot.ru/9055-voyna-otto-diksa> (дата звернення: 13.04.2024).
6. Ніконенко В. М. Альберт Швейцер і концепція «благоговіння перед життям». *Collection of works Ternopil branch of the Scientific Shevchenko Society*. 2010. С. 199-203. URL: https://elartu.tntu.edu.ua/bitstream/123456789/6119/2/ProcNTShTB_2010v5_Nikonenko_V_M-Albert_Schweitzer_and_199-203.pdf (дата звернення: 14.04.2024).
7. Жук А. Філософія екзистенціалізму Габрієля Марселя. *Студентський науковий вісник*. 2019. № 44. С. 109-112. URL: http://catalog.library.tnpu.edu.ua/naukovi_zapusku/stud-visnuk/stud_visn_19_44.pdf#page=109 (дата звернення: 13.04.2024).
8. Shevchenko S. Екзистенціальний томізм Жака Марітена: особливості тлумачення в наш час. *Multiversum. Philosophical almanac*. 2015. № 1-2. С. 112-126. URL: <https://multiversum.com.ua/index.php/journal/article/view/318> (дата звернення: 15.04.2024).
9. Хром'як Н. Неортодоксія Карла Барта як спроба повернення до витоків протестантського богослов'я. *Богословські роздуми: Східноєвропейський журнал богослов'я*. 2016. № 17. С. 204-212. URL: <https://cyberleninka.ru/article/n/neortodoksiya-karla-barta-yak-sproba-povernennya-do-vitokiv-protestantskogo-bogoslov-ya> (дата звернення: 15.04.2024).
10. Шиманович А. Біблійна ексегетика Карла Барта : монографія. Черкаси : Видавець Олександр Третяков, 2022. 184 с.

УДК 32-055.2

Шуба О. О., здобувачка вищої освіти 1 курсу групи ФА-231

Науковий керівник : **Шакун Н. В.**, канд. філос. наук, доцент

Національний університет «Чернігівська політехніка», м. Чернігів, Україна

ПОЛІТИЧНА АКТИВНІСТЬ ЖІНОК ЯК ПОКАЗНИК ГЕНДЕРНОЇ РІВНОСТІ СУСПІЛЬСТВА

Гендерна рівність є базовим аспектом сучасного демократичного суспільства. Політична активність жінок слугує важливим показником гендерної рівності в країні на державному рівні, відображаючи ступінь їхньої залученості в політичне життя, процес

прийняття рішень та громадську діяльність. Метою даної розвідки є аналіз активності жінок в Україні у різних сферах політичної діяльності, таких як участь у виборах, лідерство у політичних партіях та громадських організаціях, вплив на формування політичного порядку денного. А також звернення уваги громадськості на такий важливий елемент становлення розвиненого суспільства, як гендерна рівність, питання про яку наразі гостро підіймається в Україні.

Нині, станом на 2024 рік в Україні, ми дійсно можемо бачити збільшення представниць жіноцтва у парламенті Верховної Ради. Адже в попередні роки ці показники були значно нижчими. Так, наприклад, за даними Центральної виборчої комісії, в чинному дев'ятому скликанні парламенту – 21 % жінок. І це значно більше ніж у шостому скликанні, обраному у 2007-му. Тоді жінок серед нардепів було близько 8%. Можна прослідкувати, що з кожним скликанням ситуація покращувалася. У 2012 році жінки становили близько 10 % нардепів, у 2014-му – більше 11 %. А у 2019-му стався певний прогрес і жінки становили вже 21 % [1].

Ці тенденції у політичному представництві жінок сформувались унаслідок прийняття Виборчого кодексу у 2019 році, який передбачає гендерні квоти на рівні 40 %. Позитивні зміни на користь гендерної рівності можна простежити, але зрозуміло, що цього все ще замало, адже реальний відсоток представниць жіноцтва є вдвічі меншим за встановлену квоту.

У чинному дев'ятому скликанні з трьох членів президії є одна жінка – заступниця голови Верховної Ради. Щодо парламентських фракцій, то 2 із 8 очолюють жінки, а також ще одна жінка у статусі співголови. Якщо звернути увагу на парламентські комітети, то з 23 існуючих, жінки очолюють лише 5. Схожа ситуація і в уряді. Кабінет міністрів складається з 21 міністра, а з них 5-ро жінок, тобто жінки становлять менше 25 %. Натомість саме жінки мають перевагу серед віцепрем'єрів, там їх 3-є з 5-ти [1]. Тобто загалом, якщо порівнювати склад Верховної Ради 10 чи 20 років тому із сьогоднішнім ми бачимо позитивні зрушення, хоча вони й відбуваються доволі повільно.

Кількість жінок та чоловіків у Верховній Раді



Рис. 1

Джерело: https://www.rada.gov.ua/structure_parlam

Якщо із членством та навіть очоленням політичних партій жінками ситуація в Україні виявляється більш-менш позитивною, то ситуація із впливом жінок безпосередньо на прийняття рішень є доволі складною. Політики наголошують на тому, що 30 % жінок у партії іноді можуть нічого не означати й жінки не мають реальної можливості впливати на прийняття рішень [1]. Сьогодні всі рішення приймаються на Банковій, а там жінок немає. До ставки верховного головнокомандувача входять лише чоловіки, а якщо оцінювати керівництво Офісу президента, то серед 10 заступників лише одна жінка [1].

Також більшість керівних посад в бізнесі, громадських організаціях та майже у всіх релігійних організаціях посідають чоловіки [2]. Хоча на тлі жакливної війни в Україні можна помітити значне збільшення жіночих громадських організацій та спілок, а також жіночих бізнесів. 56 % новостворених бізнесів за 2023 рік – це жіночі бізнеси [1]. Згідно з рейтингом Women Peace and Security Index 2023/24 від Georgetown Institute for Women Peace and Security та The Peace Research Institute Oslo, Україна посідає 117-те місце серед 177 країн світу за рівнем благополуччя жінок та їхньої інтегрованості у суспільно-політичне життя країни. Серед європейських країн Україна перебуває на останній сходинці, що зумовлене безпековою ситуацією порівняно з іншими європейськими країнами.³ Серед позитивних висновків із цього рейтингу хотілось би виокремити дані про те, що Україна опинилася на одній із лідерських позицій за темпом покращення фінансової активності жінок. Відсоток фінансово активних жінок віком від 15 років в Україні зріс з 52 % у 2017 році до 81 % у 2023-му [3].

Така статистика говорить про те, що все ж таки український народ поступово долає цей шлях до встановлення гендерної рівності в державі, що дає позитивні перспективи відносно переосмислення ролі жінки в українському суспільстві. Жіноче лідерство, на мою думку, яскравіше проявиться у період повоєнної відбудови країни для забезпечення збереження миру, відновлення й розвитку всіх аспектів суспільного устрою. Такі умови дадуть змогу жінкам закріпитися на більш центральних позиціях керівництва на всіх етапах становлення держави та домогтися паритетної участі жінок і чоловіків в управлінні державою [4].

Гендерні перетворення у політико-правовій системі є довготривалим та доволі складним процесом. Гендерні стереотипи, так само, як і гендерна нерівність, формувалися в суспільстві впродовж століть, тому дії, спрямовані на їх подолання мають бути стратегічними та послідовними [4]. За останні роки ми можемо відзначити запровадження низки дійсно дієвих заходів, спрямованих на зменшення розриву в залученості чоловіків та жінок в суспільно-політичні процеси в Україні. Навіть якщо взяти до уваги той факт, що наразі жодна країна не досягла повного становлення гендерної рівності, то українській спільноті однаково потрібно набирати обертів аби наздоганяти європейські стандарти. Для досягнення та закріплення прогресу необхідні узгоджені дії різних представників суспільства, таких як парламент, Президент та уряд, політичні партії, громадські організації, медіа та громадськість. Завданням влади в державі є вдосконалення інтеграції та закріплення представництва обох статей у партійних виборчих силах на законодавчому рівні. В той же час завданням громадськості та медіа є інформаційні кампанії та робота з чоловіками відносно підтримки активної участі жінок у політиці, гендерний моніторинг діяльності політичних сил та захист суспільства від дискримінаційної за ознакою статі інформації [4].

На підставі аналізу попередньо викладених даних щодо участі жінок в суспільно-політичному житті в Україні можна зробити деякі висновки. *По-перше*, якщо порівнювати склад Верховної Ради України за часів незалежності, то можна прослідкувати позитивний відсотковий приріст жіночої частки в парламенті відносно чоловічої. Але, на нашу думку, у зв'язку з військовим станом в Україні процес інтеграції жінок в політику трохи пригальмувався через низку причин. *По-друге*, в Україні вже розпочалася активна фаза інтеграції жінок в суспільно-політичне життя, а тому ми маємо розробляти стратегії затвердження гендерної неупередженості та сприяти усвідомленню суспільством важливості такого базового права в демократичній державі, як гендерна рівність.

Список використаних джерел

1. Сисак І. Жінки в армії, політиці і владі: як змінилася гендерна ситуація в Україні. Радіо Свобода. URL: <https://www.radiosvoboda.org/a/genderna-sytuatsiya-v-ukraini-voennoho-chasu/32696907.html>
2. Український центр суспільних даних. Жінки та чоловіки на керівних посадах в Україні: відкриті дані ЄДРПОУ. URL: <https://socialdata.org.ua/edrpu-gender/>
3. Україна опинилася серед лідерів за темпами покращення фінансової активності жінок. URL: <https://www.ukrinform.ua/rubric-society/3779296-ukraina-opinilasa-sered-lideriv-za-tempami-pokrasenna-finansovoi-aktivnosti-zinok.html>
4. Український жіночий фонд. Участь жінок у політиці та процесі прийняття рішень в Україні. Стратегії впливу. URL: <https://www.osce.org/files/f/documents/d/7/85975.pdf>

Ярмоленко Л.А., студ.гр. ПЕ-221
Науковий керівник – Шакун Н.В., канд. філос. наук, доцент
Національний університет «Чернігівська політехніка», м. Чернігів, Україна

ОСВІТА В ІНФОРМАЦІЙНОМУ СУСПІЛЬСТВІ: ТРАНСФОРМАЦІЯ ПАРАДИГМИ

«Освіта, яка не вчить жити успішно в сучасному світі, не має жодної цінності»

Роберт Кіосакі

Освіта завжди відігравала важливу роль в розвитку особистості. В давнину кожен вчитель мав обраних учнів, які мали особливий талант та хист до отримання знань, запам'ятовування та оброблення даних. Інформація передавалася в усній та письмовій формі і невеликий відсоток індивідів міг інтерпретувати та транслювати ці знання для наступних поколінь, допоки через роки та століття вони, в решті решт, не надійшли до нас і не стали оцифровані та доступні всім назагал для вільного користування. З'ясувалося, що і в розвитку суспільства освіта є потужним фактором соціально-економічного зростання певної держави [3], зокрема, є пряма закономірність, що чим розвинута країна, то тим більше там проживає, та плідно працює на її благо, освічених людей.

Мета освіти полягає в тому, щоб надати людям знання, навички та цінності, які потрібні, для ефективною соціалізації та досягнення успіху в особистому і професійному житті. Вона розвиває й формує у людини її особистість та світогляд, культуру та духовність, моральні принципи та ціннісні орієнтації, закликає бачити проблеми, суперечності цього світу, та знаходити комбінації для їх вирішення та переосмислення [4].

Тривалий час освіта мала репутацію однієї з найконсервативніших сфер людської діяльності, але ситуація змінюється внаслідок радикальних перетворень епохи інформації, «що базується на інтелекті, а її головною дійовою особою є людина, яка володіє інформацією, свідками та учасниками якої ми є» [2]. Отже, які тенденції сучасної парадигми освіти можемо визначити?

Перше – це невпинний вплив на освіту науково-технологічного прогресу, що сприяє автоматизації більшості процесів та привселюдному використанню штучного інтелекту. За прогнозами Організації економічного співробітництва та розвитку (ОЕСД), до 2050 року 2 млрд робочих місць будуть роботизовані, тому працювати залишаться творчі, нешаблонні, інноваційні, гнучкі люди, які вміють пропонувати та реалізовувати ідеї, бо технології, інформація, обставини життя змінюються швидше, ніж зміна поколінь [5]. Здобуті роками знання можуть бути спростовані або переоцінені новими відкриттями чи інноваціями. Через це, з'являється потреба в постійному вивченні нового та сучасного, тому наявність вищої освіти не гарантує стовідсоткове влаштування на роботу та досягнення успішного життя, що веде до розчарування серед молоді та зневіри серед молодих випускників навчальних закладів по всьому світу. Освіта вже не сприймається як соціальний ліфт та інструмент вибудовування кар'єри, а, радше, як елемент своєї долі та засіб реалізації творчого потенціалу особистості.

Друге – це поступове витіснення традиційних методів навчання і високий рівень використання інноваційної діяльності. Як приклад, ефективне налагодження сучасних комп'ютерних технологій та діджиталізації, нових авторських програм і методик навчання зробило прорив у запровадженні безперервної дистанційної освіти, що здатна інтенсифікувати навчальний процес та організацію навчання. Девіз освіти сьогодення: «Чим інноваційніше – тим цікавіше». Модернізація вимагатиме перегляду традиційних

методів навчання – переказування, лекції, заучування тощо [1]. У сучасних умовах, існує активна дискусія стосовно прийнятності пасивного вивчення знань на випадок їх можливого застосування у майбутньому, адже знання тепер доступні не тільки в обмеженій кількості книг, які зберігаються в бібліотеці, а доступні будь-коли, в будь-яких об'ємах, всіх поглядів і думок. Потрібно лише мати доступ до електроенергії та мережі Інтернет. І сучасна людина, яка прагне здобути освіту та досягти високих результатів в житті, стикається з дилемою: з одного боку, вона знає, що мозок потрібно постійно розвивати, знайомити його з новою інформацією, давати йому щось цікаве та пізнавальне, аби покращити пам'ять, збільшити кількість нейронних зв'язків, тим самим, навчивши його знаходити широкі рішення для вирішення великого кола різних проблем які він буде зустрічати в житті, а з іншого, чи є сенс запам'ятовувати все-все, коли всі знання, поради та досвід мільйонів людей завжди є в кишені?

Зростає розмаїття портативних джерел знань та розширення доступу до них відкриває як додаткові можливості для навчання, так і проблеми у царині впровадження інформаційних технологій: шкідливий вплив на психічне та фізичне здоров'я людини, спричинений електромагнітним випромінюванням, перенасиченням інформацією або окремими її змістовими елементами, гіподинамія, соціофобія тощо. Вони потребують відповіді вчених та рішень щодо зменшення негативних наслідків науково-технологічного процесу на здоров'я людей.

Зрештою, як би не змінювалось суспільство, які б не стояли перед ним виклики сьогодення, в яких би різних незвичайних формах та методах навчалися люди, освіта завжди продовжуватиме існувати, та йти в ногу з людством, з часом та розвитком, щоб надати кожній особистості можливість жити повноцінним і змістовним життям, робити внесок у свої громади та створювати кращий світ для майбутніх поколінь.

Список використаних джерел

1. Шакун, Н. В. Роль освіти в системі культури і суспільства / Н. В. Шакун // Імперативи розвитку суспільно-економічних систем в умовах глобалізації : матеріали V Міжнар. наук.-практ. конф. (м. Чернігів, 7-8 червня 2013 р.). – Чернігів : ЧДІЕУ, 2013. - С. 157-159.
2. Сучасна українська філософія: традиції, тенденції, інновації : збірник наукових праць / відп. ред. А. Є. Конверський, Л. О. Шашкова. – К. : Видавничо-поліграфічний центр "Київський університет", 2011. – 303 с. – [16] окр. с. іл.
3. Бойко А. І. Освіта в інформаційному суспільстві: очікування і виклики / А. Бойко // Гуманітарний вісник Запорізької державної інженерної академії. - 2015. - Вип. 63. - С. 164-173.
4. Лук'янова Л.Б. Соціокультурна функція освіти дорослих у сучасному суспільстві // Вісник Черкас. нац. ун-ту. Серія : Пед. науки / Черкаський нац. ун-т імені Богдана Хмельницького. – Черкаси, 2010. – Вип. 183, ч. 1.– С. 6–12.
5. Сліпак С.М. Соціалізація ліцеїстів в умовах сучасних викликів суспільства // Формування ключових компетентностей здобувачів освіти на основі впровадження педагогіки партнерства (методичні рекомендації) / ЧОППО імені К. Д. Ушинського, 2023.

УДК 620.9:1

Ятченко Є. М., здобувач третього (освітньо-наукового) рівня вищої освіти,
гр. АСД144-22

Науковий керівник – **Киселиця С. В.**, канд. філос. наук, доцент
Національний університет «Чернігівська політехніка» (м. Чернігів, Україна)

ФІЛОСОФСЬКО-АНТРОПОЛОГІЧНЕ ПІДГРУНТЯ ЕНЕРГОЗБЕРЕЖЕННЯ: СТАРЕ І НОВЕ У ГЕНЕРАЦІЇ ЕЛЕКТРИЧНОЇ ЕНЕРГІЇ

В даний час проблеми розвитку електроенергетичних систем схожі на проблеми зв'язку старого і нового при історичному розгляді будь-якого філософського вчення.

Розглядаючи традиційні електроенергетичні системи в світі ми можемо сказати, що лівова частина електричної енергії генерується централізованими атомними, тепловими чи гідро електричними станціями. Електроенергетична система більшості країн складається з генеруючих станцій великої потужності та протяжних ліній електропередач, які доставляють електричну енергію від місць генерації до місць споживання за багато кілометрів. Управління режимами роботи та основні принципи побудови електричних схем традиційних енергосистем базується на алгоритмах і підходах до управління енергосистемою, які були винайдені і запроваджені десятиліттями тому. Це все підкреслює застарілість і не завжди оптимальність таких енергосистем. Сама ж генерація електричної енергії традиційними електростанціями забруднює навколишнє середовище парниковими газами (теплові електростанції), затоплює обширні території (гідроелектростанції) та загрожує викидом радіаційного забруднення (атомні електростанції) [1]. З розвитком суспільства, соціальних зв'язків, філософського вчення та підйомом все вище по піраміді Маслоу [2] – людство починає задумуватись над тим, як зменшити вищеписаний вплив традиційних джерел електроенергії на навколишнє середовище.

Для вирішення вищезгаданих недоліків з розвитком науково-технічного прогресу актуальним постає питання підключення до електросистем інноваційних електроенергетичних smart-grid та micro-grid [3] генеруючих комплексів, які перетворюють вітрову, сонячну чи геотермальну або інші види енергії в електричну. Поява таких джерел, підключених до існуючої електроенергетичної системи, призводить до того, що класичні алгоритми та підходи до управління режимами роботи цих систем стають не ефективними, або взагалі мають бути замінені, щоб нові джерела електричної енергії мали сенс і могли бути підключеними. Актуальним виявляється питання розробки нових підходів і запровадження прогресивних технологій та ІТ рішень, які раніше не використовувались в енергетиці.

Одним із яскравих прикладів в галузі генерації електричної енергії є ідея технології Vehicle-to-Grid [4], коли ємності акумуляторів електрокарів енергосистема використовує як накопичувач електричної енергії, заряджаючи велику кількість авто, коли в енергосистемі є надлишки енергії і забираючи енергію з автомобілів, які не знаходяться в русі, для того щоб покрити потужності дефіцитної генерації. Про подібні технології ще років зо 30 тому можна було б і не мріяти. Не існувало акумуляторів, які могли б ефективно зберігати енергію з великою щільністю заряду; не було електронних силових перетворювачів, які могли б включити електрокар в мережу в якості генератора, не існувало інструменту інтелектуального зв'язку між електромобілями і енергосистемою (інтернет). Тому можна сказати, що енергосистема вже не встигає за винайденням і розвитком нових технологій. Теоретично, запровадивши технологію Vehicle-to-Grid, з наявною великою кількістю електромобілів, можна було б відмовитись від генерації електричної енергії тепловими електростанціями, а отже від викидів парникових газів в атмосферу.

Список використаних джерел

1. Вплив на довкілля при виробництві електроенергії. URL: <https://energo.km.ua/page/vpliv-na-dovkillja-pri-virobnitstvi-elektroenergiji> (дата звернення: 15.06.2023).
2. Піраміда потреб Маслоу. URL: http://psychologis.com.ua/piramida_potrebnostey_maslou.htm (дата звернення: 15.06.2023).
3. F. Katiraei, M. R. Iravani and P. W. Lehn, "Micro-grid autonomous operation during and subsequent to islanding process," in IEEE Transactions on Power Delivery, vol. 20, no. 1, pp. 248-257, Jan. 2005, doi: 10.1109/TPWRD.2004.835051.
4. Vehicle-to-Grid (V2G): everything you need to know. URL: <https://www.virta.global/vehicle-to-grid-v2g> (дата звернення: 15.06.2023).

АКТУАЛЬНІ ПРОБЛЕМИ ФІЛОСОФІЇ ТА СУСПІЛЬНИХ НАУК

TOPICAL ISSUES OF PHILOSOPHY AND SOCIAL SCIENCES

ПІДСЕКЦІЯ – УКРАЇНОЗНАВЧІ АСПЕКТИ ГУМАНІТАРНОГО РОЗВИТКУ СУСПІЛЬСТВА

SUBSECTION – UKRAINIAN STUDIES ASPECTS OF HUMANITARIAN DEVELOPMENT OF SOCIETY

УДК 378.091.8

Акименко О. Ю., д-р екон. наук, професор

Хоролець В.А., здобувач вищої освіти гр.КІ-231

Національний університет «Чернігівська політехніка», м. Чернігів, Україна

СТУДЕНТОЦЕНТРОВАНЕ НАВЧАННЯ: ПІДГОТОВКА МОЛОДОГО ПОКОЛІННЯ ДО ВИКЛИКІВ СУЧАСНОГО СВІТУ

Дослідження теми студентоцентрованого навчання залишається актуальним у сучасному освітньому контексті з огляду на аспекти, ключовими серед яких є: індивідуалізація навчання, розвиток критичного мислення та творчості, гнучкість та адаптивність, підготовка до життя в суспільстві знань, сприяння саморозвитку, соціальна відповідальність та громадянська активність.

На відміну від традиційного викладу, студентоцентроване навчання орієнтується на студента як центральну фігуру у всіх освітніх процесах. Цей підхід дозволяє студентам активно включитися в процес навчання, встановлювати власні цілі та самостійно керувати своїм навчанням.

В першу чергу, студентоцентрове навчання спонукає до розвитку критичного мислення. Замість простого запам'ятовування фактів, студенти навчаються аналізувати інформацію, робити висновки і вирішувати проблеми. Це сприяє формуванню їх самостійності та креативності у майбутньому. Крім того, студентоцентрове навчання сприяє розвитку комунікативних навичок та підтримці індивідуалізації навчання: надається можливість працювати в групах, обмінюватися ідеями, розвивати навички співпраці з огляду на індивідуальні особливості, важливість співробітництва та комунікації.

Однак, впровадження концепції студентоцентрованого навчання потребує активної підтримки всіх зацікавлених сторін (викладачів, студентів, адміністрації, батьків), що вимагає зміни менталітету та відкритості до нових підходів. Отже, основна концепція студентоцентризму полягає у взаємодії між учасниками навчального процесу - викладачем та студентом, використанні новаторських методів навчання, акцентуванні на результатах та спільній відповідальності за них.

Історію виникнення студентоцентрованого навчання пов'язують із вченнями Д. Локка та його ідеєю про те, що знання повинні ґрунтуватися на досвіді та активному дослідженні, а не на пасивному запам'ятовуванні (17 ст.), поглядами Ж.Ж.Руссо, який підкреслював важливість індивідуального розвитку та природної цікавості дитини (18 ст.), концепцією «прогресивного навчання» Д. Дьюї з зосередженням на досвіді та інтересах учня [1-3].

Процес впровадження студентоцентрованого навчання в Україні розпочався з реформування вищої освіти в рамках Болонського процесу (2005 р.). Цей процес передбачав перехід до дворівневої системи вищої освіти (бакалаврат та магістратура), введення Європейських кредитних трансферних систем (ECTS). Ці зміни передбачали більшу автономію та відповідальність студентів у виборі дисциплін, зміцнення ролі самостійної роботи та активізацію інтерактивного навчання, що відповідало основним принципам студентоцентрованого підходу [4]. Зрозуміло, що впровадження студентоцентрованого навчання стало складовою частиною більш широких змін у сфері вищої освіти в Україні, спрямованих на поліпшення якості та конкурентоспроможності освітнього процесу.

Також студентоцентрове навчання було включено до основи нового Закону України “Про вищу освіту”, зокрема у контексті академічної мобільності та права студентів на вільний вибір не менше ніж 25% дисциплін з навчального плану та інших аспектів.

У 2014 році новий Закон України “Про вищу освіту” закріпив студентоцентроване навчання як один із основних принципів освітньої діяльності. Введено поняття ступеня вищої освіти та встановлено п’ять ступенів: молодший бакалавр (Junior Bachelor), бакалавр (Bachelor), магістр (Master), доктор філософії (Philosophy Doctor, PhD) та доктор наук (Postdoctor/Doctor Habilitated), а також відповідні рівні вищої освіти – початковий, перший (бакалаврський), другий (магістерський), третій (освітньо-науковий) та науковий [5].

На сьогодні підготовка фахівців здійснюється за відповідними освітніми програмами на таких рівнях вищої освіти: початковий рівень (короткий цикл) вищої освіти; перший (бакалаврський) рівень; другий (магістерський) рівень; третій (освітньо-науковий/освітньо-творчий) рівень [5].

Студентоцентроване навчання базується на певних принципах, серед яких: (1) пріоритетність активного навчання перед пасивним завдяки використанню передових активних методів навчання та гнучкому використанню педагогічних прийомів і компетентнісному підходу; (2) перевага спірного та аналітичного мислення у навчанні над орієнтацією на знання, які швидко застарівають; (3) формування студентом індивідуальної траєкторії навчання та розробка індивідуального плану з повною відповідальністю за результати свого навчання; (4) розвиток самостійності студента через організацію ефективної самостійної роботи, яка стає важливою складовою у загальному обсязі навчання; (5) партнерські взаємовідносини між викладачем і студентом, оскільки обидві сторони зацікавлені у кінцевому результаті - успішному працевлаштуванні випускника; (6) впровадження всіма учасниками процесу всіх форм контролю на різних рівнях: студент - контролює себе, викладач - здійснює проміжний та семестровий контроль, адміністрація - організовує контрольні точки та реагує на скарги, роботодавець - здійснює підсумкову атестацію та допомагає у працевлаштуванні.

Таким чином, запровадження концепції студентоцентрового навчання виявляється ключем до формування компетентних та адаптивних випускників, готових до викликів сучасного світу. Це значущий крок у напрямку покращення якості освіти та розвитку національної освітньої системи.

Список використаних джерел

1. Актуальні аспекти теорії ідей Дж. Локка.
URL: https://www.researchgate.net/publication/338997660_Aktualni_aspekti_teorii_idej_Dz_Lokka (дата звернення: 19.04.2024).
2. Столяренко О. Б. Психологія особистості. Навч. посіб. – К.: Центр учбової літератури, 2012. – 280 с. URL: <https://filos.lnu.edu.ua/wp-content/uploads/2020/03/Psykholohia-osobystosti.-Stoliarenko-O.-B..pdf> (дата звернення: 19.04.2024).
3. Джон Дьюї та його прагматичні ідеї. URL: <https://enpuir.npu.edu.ua/bitstream/handle> (дата звернення: 19.04.2024).
4. Болонський процес в Україні 2005-2020: досягнення, виклики та перспективи. URL: https://erasmusplus.org.ua/wp-content/uploads/2022/03/BolognaStudy_Ukraine2005_2020_NEO_ukr.pdf (дата звернення: 19.04.2024).

5. Про вищу освіту: Закон України від 01 лип. 2014 р. №1556-VII. URL: <https://zakon.rada.gov.ua/laws/show/1556-18> (дата звернення: 19.04.2024).

6. Про освіту: Закон України від 05 вер. 2017 р. № № 2145-VIII. URL: <https://zakon.rada.gov.ua/laws/card/2145-19> (дата звернення: 19.04.2024).

7. Інтернаціоналізація вищої освіти України в умовах полікультурного світового простору: стан, проблеми, перспективи : матер. II міжнар. наук.-практ. конф., м. Маріуполь, 18-19 квітня 2018 р. Маріуполь : МДУ, 2018. 646 с. URL: <https://eportfolio.kubg.edu.ua/data/conference/3473/document.pdf> (дата звернення: 19.04.2024).

8. Студентоцентризований навчальний процес як запорука забезпечення якості вищої медичної освіти: матеріали ЛІІІ навч.-метод. конф. ХНМУ (Харків, 29 січня 2020 р.) / Міністерство охорони здоров'я України, Харк. нац. мед. ун-т. Харків : ХНМУ, 2020. Вип. 10. 236 с.

УДК 94(477)''16''

Атаманенко О.О., здобувачка вищої освіти гр. ЛС-222

Науковий керівник – **Колєватов О.О.**, канд. іст. наук, доцент

Національний університет «Чернігівська політехніка», м. Чернігів, Україна

ГЕТЬМАН ДЕМ'ЯН ІГНАТОВИЧ (МНОГОГРІШНИЙ)

На мою думку, кожна людина мріє втілювати свою плани у життя. Планючи вона передбачає майбутній розвиток подій. Хоча не завжди плани вдаються так, як ми того хочемо. Інколи нашим планам заважають руйнівні амбіції інших людей. Так, гарним прикладом із історії України може бути Дем'ян Ігнатович (Многогрішний).

Сучасний історик Віктор Горобець писав про те, що Дем'ян Многогрішний залишається, в порівнянні з усіма гетьманами Лівобережжя другої половини XVII–XVIII ст., майже не знаним. В свою чергу інший відомий історик Володимир Антонович у своїх працях ствержував, що про походження гетьмана Многогрішного не має відомостей. Тому й не дивно, що історикам довелося тривалий час з'ясувати дати народження та смерті Многогрішного, бо різні джерела подавали відміну інформацію. З цієї причини і сьогодні знати ці відомості в історичній літературі доволі важко. Його біографії і досі залишається доволі загадковою, в ній вистачає противоріч та неточностей. Хоча це не змінює значного впливу на історію нашої держави даного гетьмана [1].

Ігнатович (Многогрішний) Дем'ян (Демко) Гнатович – це гетьман Лівобережної України, 1669–1672 років. Вважається, що він народився в місті Кроп Чернігівського воєводства 1621 року. В одних джерелах інформації вказано, що він походив із селянської родини, а в інших про те, що доводився родичем славному козацькому родові Шумейків. Про його родину відомо не багато. Але є відомості, що його батька звали Гнат, переважна більшість істориків вважають, що звідси і утворилось прізвище – Ігнатович [2].

Тож походження Демка Ігнатовича залишається загадкою. Базується переважно на задокументованих спогадах тогочасних діячів і здогадках істориків, що опираються на різні історичні джерела. Пан В.Л. Модзалевський згадував його як «мужичого сина», людину не козацького походження, що не мала відношення до шляхти з народження. Якщо брати це до уваги, то можна дійти до висновку про унікальність цієї історичної персони. Знову ж таки, згідно відомостей більшість українських гетьманів походили з шляхетних або козацьких родів [3]. Перша ж задокументована згадка з іменем Дем'яна Ігнатовича походить з 1649 року, а саме вказана у козацькому реєстрі в чині військового осавула. Інші ж відомі згадки виникли пізніше [4].

Виходячи з цього, Дем'ян брав участь у Національно-визвольній війні, що була розпочата у 1648 році та тривала до 1657 року. А вже з 1665 по 1669 роки зміг стати чернігівським полковником. Дем'ян був противником Андрусівського перемир'я. Брав участь у антимосковському повстанні, що було розпочато під керівництвом Івана Брюховецького. Також підтримав політику Петра Дорошенка, який у 1668 році призначив

Дем'яна Ігнатовича на посаду наказово гетьмана Лівобережної України, а сам же повернутися на Правобережжя.

Після від'їзду Дорошенка московські війська почали наступ на Сіверщину. Петро Дорошенко відмовся надати військову допомогу, а промосковська частина старшини і духовенства наполягала в нагальній потребі переговорів із московським царським урядом. Особливо активним був архієпископ Чернігівський Лазар Баранович. Усі ці аспекти змусили Ігнатовича почати перемовини [4].

Вже 17 грудня 1668 року в Новгороді-Сіверському на старшинській раді Ігнатовича було обрано гетьманом. Після цього гетьман присягнувся на вірність московському цареві від усієї ради. Приблизно в той час повернулися послы (Петро Забіла й Ігумен Ширкович), які були відправлені просити вибачення в московського царя. Вони повернулись з грамотою про прощення і дозволом вибрати нового гетьмана. Важливо зазначити, що згідно Андрусівської угоди 1667 року, що поділила Україну між Росією та Польщею, Дорошенко не міг слухати наказів різних господарів [5, с. 375].

У Глухові 3 березня 1669 року генеральна рада обирає гетьманом Дем'яна Ігнатовича. Переговори між московським урядом і Дем'яном завершилися укладенням Глухівських статей 1669 року [5, с. 375].

За цією угодою російські воєводи залишилися тільки в п'ятьох містах. Лише з суто представницькими функціями. Вони не мали права втручатися у внутрішні справи українців.

Гетьманом було порушено питання Києва, бо, на його думку, це місто мало бути столицею України. Він зміг домогтися щоб Київ перейшов в підпорядкування Лівобережної України, що посилювало вплив цієї частини. Хотів приєднати під своє управління Гомель і прилеглі до нього території, а також Мстиславське воєводство Білої Русі. Перемовини проходили чудово і керівники цих територій були не проти возз'єднання, але на заваді цьому став московський цар [6].

Ігнатович створив собі національну гвардію – компанійський полк, що була тільки у керівництві гетьмана. Також такі полки створили адміністративні полковники Ігнатовича. Вони мали дати можливість утихомирити козацький дух, увівши його в норми суспільного порядку. Також Дем'ян першим з тогочасних гетьманів заснував загоны найманих військ. Запропонував ідею перенести столицю із Глухова до Батурина, яку потім підтримали інші гетьмани [6].

На мою думку, що після таких інновацій його політику не підтримувала частина старшини, а московське керівництво вбачало небезпеку. Тому не є дивним, що в ніч із дванадцятого на тринадцяте березня 1672 року в місті Батурин вороже налаштована козацька старшина (Карп Мокрієвич, Петро Забіла, Дмитрашко-Райча Родіон та Іван Самойлович) заручившись підтримкою начальника московської залоги затримала Ігнатовича та передала представникам московського уряду [5, с. 375].

Привезли Дем'яна разом із родиною в Москву у середині квітня 1672 року, де мав проходити суд. Спочатку гетьмана піддали сильним тортурам, звинуватили у державній зраді та приговорили до смертної кари. Потім кару змінили на довічне ув'язнення, без права повернутися в Україну. Відвезли до Сибіру, де він відбував покарання разом з родиною в Іркутському острозі. Далі в 1688 році перевели до Селенгінська, а вже у 1696 році за хорошу поведінку Дем'яна звільнили. Він став ченцем і помер тут у 1703 році [4].

Цікаво, що Ігнатович був людиною не писемною, але пишався цим та навіть вихвалявся. Можливо він це робив для того щоб показати всім чого він зміг досягти не маючи належної освіти. Так Крип'якевич Іван Петрович у свої працях характеризував Дем'яна, як людину твердої вдачі, що сама будувала собі кар'єру та не думала поступатися [6].

Отже, Дем'ян Ігнатович є складною і неоднозначною постаттю в історії. Він зміг домогтися поліпшення для України, вирватися зі стану громадянської війни і отримати значні поступки як з боку Росії, так і з боку Польщі. Ігнатович намагався встановити порядок і спокій. Він хотів бачити цілу та не подільну Україну.

Список використаних джерел

1. Гончарук, Т. Дем'ян Многогрішний. [Електронний ресурс] / Т. Гончарук. – Режим доступу: [Тарас Гончарук. Дем'ян Многогрішний \(thelib.ru\)](http://taras.goncharuk.com.ua/demyan-mnogorishnyi)
2. Енциклопедія історії України [Електронний ресурс]. – Т. 7 / редкол.: В. А. Смолій (голова) та ін. ; НАН України ; Інститут історії України. – Київ : Наукова думка, 2010. – 728 с. – Режим доступу: http://www.history.org.ua/?termin=Многoгрiшний_D
3. Дем'ян Ігнатович – гетьман Лівобережної України [Електронний ресурс]. – Режим доступу: <https://armyinform.com.ua/2020/12/17/demyan-ignatovych-getman-livoberezhnoyi-ukrayiny/>
4. Многогрішний Дем'ян – біографія, гетьманування та історичний портрет. [Електронний ресурс]. – Режим доступу: <https://histua.com/personi/m/mnogogrshnij-demyan>
5. Політичні портрети України у XVII–XVIII ст. [Електронний ресурс] : навч. посіб. – Ч. I / уклад.: А. О. Карасевич, К. М. Левківський, О.О. Карасевич. – Умань : ФОП Жовтий О.О., 2015. – 515 с. – Режим доступу: [Politychni portrety Ukrainy u XVII - XVIII stolittiyakh - Chastyna I.pdf \(udpu.edu.ua\)](http://politychni-portrety-ukrayiny-u-xvii-xviii-stolittiyakh-chastyna-1.pdf)
6. Козацькі вожді України. Історія України в образах її вождів та полководців XV–XIX століть [Електронний ресурс] : іст. есе : у 2 т. – Т. 2, Кн. 1-2 / Б. І. Сушинський. – Одеса : ВМВ, 2004. – 591 с. – Режим доступу: https://shron1.chtyvo.org.ua/Sushynskiy_Bohdan/Kozatski_vozhdi_Ukrainy_Istoriia_Ukrainy_v_obrazakh_ii_vozhdiv_ta_polkovodtsiv_XV-XIX_stolit_T_2.pdf

УДК 81'276.2

Бондаренко І.А., здобувачка вищої освіти гр. ФК-221

Науковий керівник – **Ковальова І.О.**, канд. філол. наук, доцент

Національний університет «Чернігівська політехніка», м. Чернігів, Україна

АНАЛІЗ ПОПУЛЯРНИХ СЛЕНГОВИХ ВИСЛОВІВ: ПОХОДЖЕННЯ, ЗНАЧЕННЯ, ЕМОЦІЙНЕ ЗАБАРВЛЕННЯ

Мова – це живий організм, який постійно еволюціонує. Сленг – це частина цього еволюційного процесу, що відображає зміни в суспільстві, культурі та технологіях. Він є невід'ємною частиною мови молоді, що робить її більш живою, неформальною, експресивною та емоційною. Його можна назвати природним явищем і не можна викоринити та заборонити, адже сленг є джерелом нових слів та фраз, які з часом переходять до літературної мови, збагачуючи її та роблячи більш динамічною.

На думку деяких мовознавців, найбільша небезпека полягає в тому, що сленгізми у свідомості мовців позбавляються стилістичного забарвлення і сприймаються як звичайні слова [1].

В. Г. Антонова [2] трактує поняття «молодіжний сленг» як сукупність постійно трансформованих мовних засобів високої експресивної сили, що використовуються в спілкуванні між молодими людьми, які перебувають у дружніх, фамільярних відносинах, та виступають засобом внутрішньо групового спілкування.

Л. Т. Назаревич та Г. Р. Мацюк припускають дві причини використання сленгу. Молодь або не знає норм літературної мови, або свідомо використовує заміники звичайних слів для того, щоб надати своєму мовленню певного стилістичного забарвлення [3]. О. Дмитренко та С. Кохан наводять такі причини вживання сленгу: «насамперед молодь так виражає невдоволення традиційними словами та виразами, прагне вразити суспільство, намагається досягти комічного ефекту» [4].

Дослідження походження та значення сленгових виразів допомагає зрозуміти загальні закономірності мовного розвитку та передбачити мовні тенденції в майбутньому. Сленгові вирази виникають як реакція на нові соціальні та культурні або ж навіть політичні явища. Наприклад, після початку повномасштабного вторгнення з'явилися такі лексеми, як *орк*, *ухілянт*, *донат*, *бавовна*.

Аналіз молодіжного сленгу показав, що неологізми становлять переважну більшість від загальної частини. Безумовно, що зміни, які відбуваються в суспільстві, знаходять

відображення і в лексиці сучасного молодіжного сленгу [5]. Лексеми формуються під впливом різноманітних факторів, зокрема міжмовних впливів, кримінального жаргону, інтерпретації молоддю термінів, включаючи медичну термінологію.

Більшість сленгових виразів, які вживаються в молодіжному середовищі, дійсно запозичені з англійської мови. Це пов'язано з впливом англомовної культури, популярністю зарубіжної музики, кіно, інтернет-мемів та відеоігор. Є.О. Горбунова стверджує [1]: «..більшість популярних і останніх інновацій в іграх створюються для англомовної аудиторії, оскільки англійська мова вважається міжнародним засобом комунікації». Геймерський сленг використовується для опису складних ідей або емоцій. Тому поступово сленгові вирази як "афк" (away from keyboard), "хайп" (hype), "лол" (LOL), "нерф" (nerf), "бафф" (buff), «баг» (bug), «фіксити» (fix), "кіл" (kill) та "респ" (respawn) вийшли за її межі і вживаються вже в повсякденному мовленні.

З іншого боку, не можна заперечувати й існування сленгу, який утворився на основі української мови. Такі слова з'являються в результаті словотвору, запозичення з інших діалектів або мов, а також шляхом трансформації слів, які вже існують. Також варто зазначити, що значення одного й того самого слова може змінюватися залежно від контексту розмови та групи людей, які його використовують.

Список використаних джерел

1. Горбунова Є.О. Англіцизм та сучасний молодіжний сленг. *Актуальні проблеми та перспективи соціально-економічного розвитку регіону в умовах сучасних глобальних викликів. Матеріали конференції.* 23 березня 2023 р.
2. Антонова В. Г. Особливості перекладу молодіжного сленгу з соціолінгвістичним компонентом (на матеріалі німецької преси) : кваліфікаційна робота / В. Г. Антонова ; наук. керівник – канд. пед. наук, доцент В. А. Карпук. – Кривий Ріг, 2019. – 90 с.
3. Назаревич Л.Т., Мацюк Г.Р. Молодіжний сленг: теоретичні аспекти і сфера використання. *Науковий вісник Міжнародного гуманітарного університету. Сер.: Філологія.* 2022 № 53 том. С.132-135.
4. В чому різниця між крашем і крінжем: Словник сучасного сленгу, який допоможе краще розуміти молодь. URL: <https://www.depo.ua/ukr/life/v-chomu-riznitsya-mizh-krashem-i-krinzhem-slovník-suchasnogo-slengu-yakiy-dopomozhe-zrozumiti-molod-202112011385699> (Дата звернення: 08.04.2024).
5. Бараник О., Верещак А., Малий А. Молодіжний сленг – цікавий лінгвістичний феномен. *Вісник БДАБА.* № 10 жовтень 2014. С. 56-59.

УДК 347.78

Брегіда К.С., здобувачка вищої освіти гр. КІ-231

Науковий керівник – **Акименко О.Ю,** д-р екон. наук, професор

Національний університет «Чернігівська політехніка», м. Чернігів, Україна

ПЛАГІАТ: РОЗУМІННЯ ПРИЧИН ТА НАСЛІДКІВ

Актуальність дослідження теми плагіату полягає у розумінні його впливу на наукову чесність, інтелектуальну власність та довіру в науковому співтоваристві та суспільстві загалом. Важливість етичних аспектів в неприпустимості плагіату пояснюється його впливом на етичні норми наукової діяльності. Розуміння причин та наслідків плагіату є важливим для встановлення ефективних механізмів запобігання цьому явищу. Також плагіат може спотворювати результати досліджень та призводити до недостовірної наукової інформації, тим самим провокуючи серйозні наслідки у прийнятті будь-яких рішень з питань науки, медицини, технологій тощо. Не менш важливим є той факт, що дослідження плагіату сприяє удосконаленню освітніх програм та підходів до виховання здобувачів вищої освіти, а також вдосконаленню методів навчання та оцінювання для зменшення випадків непоінформованості здобувачів та непорозуміння стосовно плагіату.

Отже, плагіат походить від латинського слова «*plagiarius*», що означає «викрадач», і являє собою дію привласнення авторства на чужий твір, винахід, чи раціоналізаторську пропозицію, а також використання у своїх роботах чужого матеріалу без зазначення джерела. Безсумнівно, плагіат є серйозним порушенням академічних норм та правил поведінки. У науковому середовищі плагіат часто проявляється у використанні під власним іменем чужих текстів або у використанні фрагментів з чужих текстів без зазначення джерела.

Поняття вперше було юридично визначено в українських нормативних актах, а саме в новій редакції Закону України «Про авторське право і суміжні права» (2001 р.) [1]. У той же час, явище плагіату має довгу історію, що охоплює багато століть. Засуджували літературні крадіжки ще відомі поети та мислителі античності, серед яких: Ювенал, Гораций, Вергілій і Марціал та інші. Марціал був першим, хто використовував термін «плагіатор», що у латині означало «викрадач чужих рабів», щоб описати літературних злочинців. Навіть у XVII столітті у Франції з'явилися теоретики плагіату. Зокрема, у своїй праці «Академія ораторів» Франсуа Ла Мот ле Вайє відверто рекомендував маскувати власну творчу нездатність плагіатом і навіть надавав поради, як, за допомогою заміни всіх висловів у вкраденої фрази їхніми синонімами, приховати крадіжку [2].

У сучасному світі плагіат стає все більш поширеним явищем як у науковій сфері, так і в політиці, медіа та інших сферах. Ця розповсюджена тенденція може бути пояснена з одного боку відсутністю чіткого розуміння та уніфікованих стандартів стосовно інтелектуального запозичення в академічному контексті, а з іншого - відсутністю навичок у сфері академічного письма та роботи з інформацією, які повинні формуватися вже на етапі середньої школи.

В науці плагіат можна описати як «моральну паніку», що виникає під час кризи в університетській освіті, яка є характерною не лише для українських, а й для закордонних вищих навчальних закладів [3]. Так, згідно Закону України «Про вищу освіту» академічним плагіатом визначається оприлюднення (частково або повністю) наукових результатів, отриманих іншими особами, як результатів власного дослідження та/або відтворення опублікованих текстів інших авторів без відповідного посилання [4].

Все більше університетів вже затвердили власні «Положення про запобігання академічному плагіату», в яких, окрім іншого, передбачена процедура перевірки студентських робіт перед їх захистом. В середньому, якщо унікальність тексту менша 40% або 50%– необхідно вносити правки (переробляти текст), але допустимий відсоток ніде не задокументовано, тобто це на розсуд викладача. Вважаємо, що завдання до письмових робіт має містити інформацію про визначення самостійності роботи, і як саме повинен здобувач реалізувати це в роботі. Адже існують види робіт або їх змістовні частини, де без реферування не обійтися.

Безумовно, чужі думки можуть бути присутніми в письмовій роботі, але на них автор має робити правильно оформлені посилання. Також звертається увага на доречність та доцільність використання автором робіт саме цих науковців та відповідних підходів при написанні роботи. У той же час використання наукової ідеї, сюжету або теми дослідження інших науковців, що виражені у відмінній формі, не вважається плагіатом, оскільки автори можуть прийти до різних висновків.

Класифікаційним ознакам плагіату також приділена суттєва увага науковців, узагальнений їх вигляд представимо в наступному форматі: (1) оприлюднення скопійованої роботи іншого автора під своїм іменем; (2) представлення без відповідного цитування джерел суміші власного тексту та запозичених фрагментів; (3) переписування з деякими змінами чужої роботи без посилання на автора оригінального тексту; (4) самоплагіат (повторне використання своєї власної роботи).

Вважаємо, що основними чинниками поширення плагіату в середовищі здобувачів є: потреба виконання значної кількості письмових завдань протягом навчального семестру або року; повторюваність або неактуальність тематики письмових завдань, що розриває зв'язок з сучасними та цікавими потребами; великий обсяг теоретичного матеріалу в письмових роботах без практичного застосування результатів; не розуміння необхідності та мети написання письмових завдань через низький рівень зацікавленості; звичні дії, пов'язані з умовами підготовки письмових робіт в середній школі; відносно ставлення викладачів до плагіату; недостатній рівень професіоналізму, мотивації та зацікавленості з боку викладачів; відсутність чітких та універсальних критеріїв для оцінювання робіт [5, 6].

Отже, для уникнення плагіату пропонуємо застосовувати наступний алгоритм дій:

- Формулювання чітких завдань і плану перед початком написання будь-якої письмової роботи.
- Систематизація необхідної інформації для розкриття суті дослідження.
- Копіювання назв вебсайтів та повні назви джерела, з яким працюєте, позначаючи текст кольором.
- Дотримання правил цитування та перевірка покликання.
- Перевірка роботи на плагіат та унікальність тексту.

Підсумовуючи зазначимо, що плагіат є серйозною проблемою в академічному світі, наукових дослідженнях, творчості та інших сферах. Це важливе етичне питання, оскільки плагіат порушує авторські права та впливає на довіру до результатів досліджень. Для боротьби з цією проблемою, існують різні інструменти, такі як програми для виявлення плагіату, ретельна перевірка джерел та робота з етичними стандартами.

Список використаних джерел

1. Про авторське право і суміжні права : Закон України. Офіційний сайт Верховної Ради України. URL : <https://zakon.rada.gov.ua/laws/show/3792-12/print>.
2. Плагіат як соціальнокомунікаційне явище : монографія / Олена Рижко ; Київський національний університет імені Тараса Шевченка. Київ : Паливода А. В. , 2017. 387 с.
3. В. Бахрушин. Академічний плагіат і самоплагіат в науці та вищій освіті: нормативна база і світовий досвід. URL: <http://education-ua.org/ua/articles/1128-akademichnij-plagiat-i-samoplgiat-v-nautsi-ta-vishchij-osviti-normativna-baza-i-svitovij-dosvid>.
4. Про освіту: Закон України від 05 вер. 2017 р. № № 2145-VIII. URL: <https://zakon.rada.gov.ua/laws/card/2145-19>.
5. Що студентам потрібно знати про плагіат? URL: <https://integrity.kpnu.edu.ua/2020/04/01/shcho-studentam-potribno-znaty-pro-plahiat/>.
6. Що потрібно знати про плагіат : посібник з академічної грамотності та етики для "чайників" / уклад. Гужва О.О. [Б. м. : б. в., 2012]. 72 с. <https://repository.ldufk.edu.ua/bitstream>

УДК 94(477)“19”

Віроzub Т.С., здобувачка вищої освіти гр. АГ-222

Науковий керівник – **Колеватов О.О.**, канд. іст. наук, доцент

Національний університет «Чернігівська політехніка», м. Чернігів, Україна

ВПЛИВ ДМИТРА ДОНЦОВА НА РОЗВИТОК УКРАЇНСЬКОГО СУСПІЛЬСТВА

Протягом історії мільйони українців жили за межами української держави. Проживаючи в різних країнах світу, в тому числі в США, Канаді, Франції та Німеччині, вони були і залишаються членами українського народу. Перебуваючи в різних національних середовищах, українці зберегли свої національні традиції та культуру, зробили внесок у розвиток своєї духовної культури. Звичайно, не вся діяльність українців

за кордоном є рівноцінною в цьому відношенні. Однак несправедливо ігнорувати здобутки української діаспори.

Політичні мотиви відігравали важливу роль у міграції українців до інших країн (навіть тоді, коли переважала економічна міграція). Дискримінація української культури, традицій та мови, утиски та переслідування, а часто й погрози розправи за найменший прояв етнічної ідентичності, відстоювання права українців самостійно визначати свою долю – все це посилювало міграційні настрої українців.

Серед багатьох емігрантів вагоме місце займає Дмитро Донцов. Дмитро Іванович Донцов (1883–1973) – визначний український політичний мислитель. Його участь у діяльності Української соціал-демократичної робітничої партії призвела до заарештування за промову на політичному вічі, після чого він емігрував двічі з України – у 1913 та 1922 роках [1].

Дмитро Донцов брав активну участь в українському національному русі, виступав проти радянської влади. Його політична діяльність та публічні виступи призвели до конфлікту з владою, і він був змушений шукати політичного притулку за кордоном, щоб захистити свою свободу та безпеку. Основними причини еміграції Дмитра Донцова були: політичні розбіжності з іншими українськими політичними діячами та незгода з більшовицьким режимом.

Він зробив вагомий внесок в утворенні та утриманні українських громад за кордоном. Діяч активно сприяв створенню різноманітних організацій, що об'єднували українців, підтримував розвиток української культури та освіти в діаспорі. Його зусилля сприяли збереженню та поширенню усвідомлення української ідентичності та традицій серед українців у всьому світі. Він був відомим лідером української діаспори та виступав за захист прав українців за кордоном. Він допомагав у створенні та функціонуванні українських шкіл, культурних центрів та організацій, спрямованих на підтримку української спадщини. Також важливим було його зусилля у веденні політичної роботи, спрямованої на підтримку українських інтересів та прав людини. Донцов активно працював над підтримкою демократичних ідей, свободи слова та прав людини в Україні та за її межами. Його діяльність сприяла підвищенню усвідомлення української спадщини та розвитку української громади у світі.

Дмитро Донцов, після Другої світової війни, мешкав у Франції, Великій Британії та США, а з 1947 р. оселився у Канаді, де викладав українську літературу та писав для україномовних видань. Помер у Канаді 30 березня 1973, відзначаючись внеском у розвиток суспільства через концептуальні праці та активну участь у видавничій справі української діаспори [2].

Д. Донцов вважав, що в період відновлення української державності один з прошарків населення, зокрема певна частина селянства і козацтва, може стати домінуючим у суспільстві, перебрати на себе керівну роль і формувати владу держави. Він у своїх працях, розглядав як результат революційних дій українських народних мас становлення України як держави, що може охоплювати значний територіальний простір і впливати шляхом експансії на інші країни [3].

В українському суспільстві між Першою та Другою світовими війнами Дмитро Донцов відігравав важливу роль у перекладі, адаптації та поширенні ідей тогочасних європейських фашистських мислителів. Його ідеї були популярними серед членів ОУН, і Степан Бандера навіть організував читацьку групу для обговорення ідей Донцова, коли був студентом, але, незважаючи на всі запрошення, Донцов так і не став членом ОУН [4].

Д. Доцов вказував на те, що гнобителі завжди вибирають для приниження тих, хто не може або не хоче за себе постояти: «Найбільше гнітять того, хто найменше вимагає» [5]. Також він закликав українців бути активними та свідомими громадянами, які не бояться відстоювати свої права. Тільки тоді, коли українці будуть вимагати від влади та інших акторів суспільства справедливості та рівних можливостей, вони зможуть побудувати вільне та демократичне суспільство. Мислитель звертав увагу суспільства на те, що для того, щоб бути

успішною, нація повинна мати певні риси, які відрізняють її від інших націй: «Нація, яка хоче панувати, повинна мати і панську психіку народу-володаря» означає, що для того, щоб бути успішною, нація повинна мати певні риси, які відрізняють її від інших націй [5]. Крім цього, він закликав українців розвивати сильну національну самосвідомість, амбіції та прагнення до лідерства. Лише тоді українці зможуть досягти успіху в сучасному світі та забезпечити майбутнє свого народу.

Дмитро Донцов є визначною постаттю в історії України, активним політичним діячем, який мав значний вплив на розвиток українського суспільства у ХХ столітті. Він був політичним мислителем, літературним критиком, журналістом та видавцем, присвятивши своє життя підтримці української культури, мови та ідентичності в Україні та за кордоном. Його політична діяльність спрямовувалася на підтримку українських інтересів та прав людини, а його зусилля сприяли підвищенню усвідомлення української ідентичності серед українців по всьому світу.

Список використаних джерел

1. Біографія Дмитро Донцов. [Електронний ресурс]. – Режим доступу: <https://www.myslenedrevo.com.ua/uk/Publ/Dontsov/Biography.html>
2. Книжкова вистава до 135-річчя від дня народження Дмитра Донцова (1883-1973), українського публіциста, політичного діяча. [Електронний ресурс]. – Режим доступу: <https://nlu.org.ua/event.php?id=1001>
3. Федоренко, О. Геополітичні погляди М. Міхновського і Д. Донцова в період української революції. [Електронний ресурс] / О. Федоренко. – Режим доступу: file:///C:/Users/ADMIN/Downloads/Telegram%20Desktop/fedorenko_geopolitychni.pdf
4. Дмитро Донцов – нетипова фігура українського націоналізму. Нове дослідження американського історика [Електронний ресурс]. – Режим доступу: <https://www.radiosvoboda.org/a/dmytro-doncov-doslidzhennia/30957808.html>
5. Топ-10 цитат Дмитра Донцова: Націоналізм – це бунт проти егоїзму. [Електронний ресурс]. – Режим доступу: https://vgolos.ua/news/327988-revision-v1_330879.html

УДК 81'276.2-053.6

Газдик М. М., здобувачка вищої освіти гр. АГ-222

Науковий керівник – **Ковальова І.О.**, канд. філол. наук, доцент

Національний університет «Чернігівська політехніка», м. Чернігів, Україна

МОЛОДІЖНИЙ СЛЕНГ

Упродовж останніх десятиліть сленг викликав значний інтерес як серед зарубіжних, так і українських дослідників. Мовознавці активно досліджували появу нових сленгових висловів, їхню класифікацію та структурні особливості. Це стало можливим завдяки появі нових лексикографічних джерел, адже, як зауважує Е. Шьонефельд, «кожен словник з часом стає застарілим, оскільки мова постійно змінюється і живе» [1].

Термін «молодіжний сленг» часто розглядається як варіант «молодіжного жаргону», «молодіжного соціолекту», «молодіжної мови» чи «молодіжного аргю» [2]. Так, Загнітко А. у «Словнику сучасної лінгвістики: поняття і терміни» визначає сленг як жаргон, який використовується у відкритих соціальних групах для виявлення своєї приналежності до цих груп. Переважно це набір слів та висловів усної англійської мови, які характерні для певних вікових, професійних та соціальних груп людей [3]. У німецькомовних дослідженнях [4] іноді використовується термін «Jugendsprache», що перекладається як «молодіжна мова».

Молодіжний жаргон – це живий та постійно змінюваний соціальний феномен, який активно використовує молодь. Він є складною сумішшю загальноживаних висловів та унікальних слів, які швидко з'являються та стають популярними. Цей процес призводить до постійного оновлення мовлення як усного, так і писемного. Сучасні тенденції в молодіжному жаргоні можуть бути тимчасовими, але вони все ж важливі для розуміння етапів розвитку мови. Кожен новий вислів чи зворот додає кольору та жвавості мовному вживанню. Такі

явища слід спостерігати та вивчати, бо кожне відносно короткочасне слово або вислів може залишити свій слід в історії мови [5].

Поняття «сленг» виникло в англійській мові в XVII столітті, а його перші писемні згадки датуються XVIII століттям. У початковому вживанні сленг був характерний для простолюдників та маргіналів. Слово «сленг» стало загальновідомим протягом 1850-х років і вказувало на розмовну, неформальну лексику. Протягом першої половини XX століття термін набув сучасного значення. Під сленгом розуміються слова та вислови, що нові або отримали нове значення, і є характерними для певної соціальної групи, вікової категорії [3].

На думку багатьох мовознавців [1], зростання зацікавленості українців англійською мовою та популярністю англійської мови сприяло появі терміну «сленг» в українському мовленні. Сленг є важливим мовним інструментом, який дозволяє висловлювати думки більш експресивно, оригінально та компактно. Залежно від соціальної групи, яка його використовує, сленг може бути молодіжним, професійним, комп'ютерним, кримінальним, пов'язаним з хобі тощо.

При перекладі сленгізмів велике значення має використання різних стратегій. Одна з них – це застосування аналогій та порівнянь, які мають схожі змістові асоціації для аудиторії. Це допомагає передати ідеї, які характерні для сленгових висловів, через знайомі концепти. Цікавими є фразеологізми, стереотипи, оскільки вони можуть передати зміст сленгового вислову та зробити його більш зрозумілим для читачів.

Одними з основних джерел поповнення українського молодіжного сленгу є інформаційні технології, Інтернет та запозичення з інших мов. Саме у сфері використання комп'ютерів та Інтернету відбувається найактивніше створення сленгізмів, адже тут існують різноманітні граматичні, фонетичні та графічні інновації. Причинами виникнення сленгу в цій сфері є потреба у місткості (бажанні декількома словами передати значення цілого речення технічного тексту). Комп'ютерний сленг дозволяє виражати емоції, які в реальному житті було б складно передати. Інформаційні технології поповнюють молодіжний сленг через поширеність комп'ютерних гаджетів та техніки серед молоді, а нові слова у цій сфері з'являються майже щодня. Наприклад, слова «меми», «постити», «стримити» стали поширеними через популярність соціальних мереж. Окрім того, з'явилися нові терміни, які відображають реалії інтернет-спільнот, наприклад, «ламер», «пекарня», «пруф». Найбільше молодіжних сленгових слів утворюється від термінів онлайн-ігор, наприклад «саппорт», «пушити», «ачівка», «скіл», «тащер» та інші [1].

Отже, молодіжний сленг виникає в результаті оновлення та розширення мови завдяки запозиченим словам, які молодь починає використовувати у своєму мовленні. Існує декілька способів утворення сленгу, таких як словоскладання, скорочення, афіксація, конверсія, метафоризація та запозичення. Знання джерела формування сленгу дозволяє краще розуміти його значення [6].

Список використаних джерел

1. Ткачівська М. Р. Молодіжний сленг і його класифікації. *Одеський лінгвістичний вісник*. 2015. Вип. 6(2). С. 114-118.
2. Загнітко Анатолій. Словник сучасної лінгвістики : поняття і терміни. Донецьк: ДонНУ. Т. 3: П-С. 2012. 426 с.
3. Столяр М. Ю. Значення молодіжного сленгу для розвитку мови. *Наукові записки Національного університету «Острозька академія». Серія : Філологічна*. 2015. Вип. 53. С. 233-236.
4. Борис Д. П. Визначення сленгу у вітчизняній та зарубіжній термінологічних традиціях. *Мовні і концептуальні картини світу*. 2015. Вип. 51. С. 72-83.
5. Грабовий П. М. Ключові лексеми українського молодіжного сленгу. *Наукові праці Кам'янець-Подільського національного університету імені Івана Огієнка. Філологічні науки*. 2009. Вип. 20. С. 138-140
6. Дмитрієв С. В. Номінація особи у контексті лінгвокультурної картини світу носіїв українського сленгу. *Мова*. 2012. № 18. С. 16-21.

Гаркуша М., здобувач вищої освіти гр. КІ-231,
Супрун В., здобувачка вищої освіти гр. КІ-231
Науковий керівник – **Акименко О. Ю.**, д-р екон. наук, професор
Національний університет «Чернігівська політехніка», м. Чернігів, Україна

УНІВЕРСИТЕТИ В ЄВРОПІ: ВІД КЛАСИЧНОГО ДО СУЧАСНОГО

Дослідження еволюції університетської системи протягом історичних етапів дозволяє отримати глибше розуміння процесу розвитку університетів від античних часів до наших днів. Це включає аналіз факторів, які впливали на їхній розвиток, таких як соціокультурні та політичні зміни, наукові та технологічні досягнення, а також потреби суспільства. Результати такого дослідження дозволяють краще розуміти перетворення сучасних освітніх систем та структур університетів, а також їхній вплив на формування та розвиток сучасного суспільства.

До створення закладів, аналогічних сучасним університетам, багатії та аристократи для набуття необхідних навичок, корисних в суспільстві, здобували освіту, займаючись з приватними вчителями. Це є свідченням того факту, що вища освіта була доступна лише верхівці соціальної ієрархії. Однак, з часом у давніх імперіях Євразії почали з'являтися спеціалізовані заклади вищої освіти, які включали юридичні факультети та вивчення релігії та філософії. Однак, вони не мали статусу автономних установ і не мали багатьох ознак сучасного університету.

Першим університетом Європи, у сучасному розумінні, всіма вважається Болонський університет в Італії. (1) Цей заклад відрізнявся тим, що він був незалежним від міського врядування. Закони Болонії про чужоземців тут не діяли, що зробило університет привабливим місцем для всіх європейців. Але, хоч інші факультети в університети і існували, церковна освіта була фокусом.

Неаполітанський університет був першим секулярним університетом Європи. Він був заснований правителем, тому позбавлений від церковного впливу і дисципліни, які тут викладались, були непов'язані з вивченням релігії. Він був значно привабливішим для великих мислителів, науковців та еліти того часу, доказом чого є список випускників з університету імені Фрідріха 2. З нього градувалися такі студенти як Фібоначчі, який почав використовувати арабські цифри в математиці. Це було унікальне місце, і самий факт його існування дав виклик Папі Римському і всьому духовенству. Неапольський університет був першим кроком до сучасного університету.

Все ж таки, більшість університетів середньовіччя навчали релігії. З самого початку свого створення, Паризький університет, головний університет Франції, підпорядковувався Папі Римському. Він був заснований священиком Робертом Сорбоною і мав на меті дати духовну освіту незабезпеченим студентам(2). Впродовж свого існування Льа Сорбонне був відомий своєю спеціалізацією в гуманітарних науках, наприклад філософії. Існування та вплив цього університету був одним з факторів який зробив французьку мовою Нової історії і центром Просвітництва.

Оксфорд був заснований до 1096 року і набув більшого значення в Британії після закриття доступу до Паризької Сорбонни англійським учням, що сталося у 1167 році. Глобальну важливість він отримав під час піднесення Британської імперії як найбільшої за всю світову історію. В той час, в ньому були проведені реформи навчальної програми університету і його факультетів і було почато перетворення Оксфорду до його сучасної форми.

Основною відмінністю сучасного університету від класичного є прийняття кандидатів на бюджет. Хоч багато класичних університетів були грошово підтримано церквою, цього було недостатньо для повноцінного їх функціонування. Тоді рішення цієї проблеми було знайдено майже відразу – з учнів брали грошовий внесок (3), що

допомагало фінансуванню заклад - але в другій половині 19ст. були внесені корінні зміни в місію університетів, що було зумовлено не тільки лібералізацією і політичними трендами в Європі, а ще й потребою в висококваліфікованій робочій силі. Ця потреба зумовила державу фінансувати університети, які тепер орієнтувались більше на здобуття студентами професійної освіти і почали заохочувати пошук практичного застосування набутих знань, наприклад для майбутньої роботи.

Це й є ще одною корінна відмінність від університетів “старої моделі” – основна ціль навчання в університеті ставиться наступна: набути навичок, які допоможуть людині в кар’єрному розвитку і нададуть їй можливості в подальшому навчатися і самовдосконалюватися самостійно. В цей же час, університети почались фінансуватись державою, в той же час зберігаючи свою автономію.

Треба зауважити, що навіть після зміни напряму університетів в цілях їх функціонування, жінки категорично не допускалися до закладів вищої освіти і навіть університетські рухи, які спричинили національні революції в Німеччині, Австрії, Франції і Італії не мали на мету поширення концепту природних прав людини на жінок. В решті решт, загальні тренди в Європі і Америці зумовили появу “фемінізму” – руху за базові права людини для жінок – до яких, звісно ж, входило прийняття жінок до місць здобуття вищої освіти. Цей рух досяг багатьох своїх цілей завдяки посиленню впливу жінок на життя і навіть врядування в країнах, які воювали в Першій Світовій Війні. Таким чином, кінець другої хвилі фемінізму завершив процес трансформації більшості університетів світу в їх сучасну форму.

Цей процес був надзвичайно довгим – він протягнувся, буквально, на століття – але він корінним чином змінив наше уявлення про вищу освіту і дав можливість отримати знання всім людям, у яких є здібності до навчання. Бачимо, що основною характеристикою класичного університету була відсутність негуманітарних факультетів, функціонування виключно за кошти студентів і фокус на загальній освіті для своїх учнів.

Сучасний університет має нову мету – створення класу кваліфікованої робочої сили. У них є також і нові засоби для досягнення цієї мети – державне фінансування. Культурна, релігійна, расова і гендерна дискримінація була заборонена. Університет став місцем ідеалів свободи і гідності.

Список використаних джерел

1. The 10 Oldest Universities in the World [Electronic resource]. – Access mode: <https://oxfordsummercourses.com/articles/oldest-universities-in-the-world/> -
2. Паризький університет Сорбонна [Електронний ресурс]. - Режим доступу: <https://s-osvita.com.ua/obuchenie-za-rubezhom/obrazovanie-vo-frantsii/1461-sorbonna> - Історія Сорбонни.
3. Study costs in the Middle Ages and the early Modern Age [Electronic resource]. – Access mode: <https://geschichte.univie.ac.at/en/topics/study-costs-middle-ages-and-early-modern-age> - про фінансування університетів.

УДК 94(477)“17”

Глібова В.Д., здобувачка вищої освіти гр. ЕК-211

Науковий керівник – **Колєватов О. О.**, канд. іст. наук, доцент

Національний університет «Чернігівська політехніка», м. Чернігів, Україна

АНАСТАСІЯ СКОРОПАДСЬКА (МАРКОВИЧ) – ГЕТЬМАН У СПІДНИЦІ

На українській землі народилось чимало видатних і сильних жінок. Однією з них була дружина гетьмана України Івана Скоропадського – Анастасія.

«Іван носить плахту, а Настя – булаву» – таким гострим афоризмом у народі охарактеризували період гетьманування в Українській козацькій державі Івана Скоропадського у 1708–1722 рр. [1].

Анастасія Марківна Маркович народилася 1667 р. Її батьком був прилуцький орендар і купець Марко Маркович. До наших часів майже не дійшло згадок про нагусині ранні роки життя, але деякі історики вважають, що стосовно навчання Настя особливого ентузіазму не мала і тому освіти практично не мала, була безграмотною та неписьменною. Не дивлячись на це, вона практично керувала державою, але звісно від імені чоловіка [2].

Першим чоловіком Настусі став Костянтин Голуб, швагрю Івана Самойловича. Після смерті першого чоловіка Настя була вдовою не довго, бо вже у 1700 році вона вийшла за Івана Скоропадського. Він був на 20 років старший, мав під першого шлюбу доньку Ірину і на той час мав посаду бунчужного у того ж таки Самойловича [3].

Настя, з дитинства була володаркою залізної волі й твердого та рішучого характеру. Саме це допомагало їй мати на чоловіка неабиякий вплив. Скоропадська постійно лізла у державні справи. Настя часто приймала в себе поважних гостей замість чоловіка, проводила з ними важливі дипломатичні дискусії. Вона стала першою з українських жінок, без чоловіка відвідувала імперську столицю, була присутня на світських прийомах, з метою налагодження співпраці, проводила там дипломатичні бесіди. Саме Анастасія Маркович стала першою жінкою з України, яка приміряла на себе роль «великосвітської дами» заради дипломатичної мети, більш того: за власною ініціативою і з власного бажання. Дехто з дослідників вважає, що саме Настя неабияк посприяла в просуванні чоловіка на шляху до гетьманської булави. На думку багатьох істориків, за часів гетьманування Скоропадського справжньою правителькою Запорізького Війська була саме його дружина. Сам гетьман на той час був вже у поважному віці, утомленим і безвільним, і тому залюбки довірив управління «своїм розумній, енергійній і гарненькій Насті» [2].

Деякі історики стверджують, що це саме дружина Скоропадського найбільше посприяла налагодженню дипломатичних стосунків із росією, вона створювала і підтримувала дипломатичні зв'язки, налагоджувала потрібні контакти. Сам Петро I поважав гетьманшу та намагався задовольняти усі її побажання. Після Скоропадського наступним гетьманом став Данило Апостол, який потім довго намагався боротися із впливом удови свого попередника.

Злосливі люди казали, що свій вплив Настя використовувала заради власних меркантильних міркувань, а не заради загальнодержавного добробуту – усе своє життя в шлюбі гетьманша сильно турбувалася збільшенням своїх, і так чисельних, маєтностей та земель. Історик Олександр Овруцький-Швабе вважає, що дружина постійно впливала на гетьмана таким чином, щоб він менше переймався військовими справами, а більше своїми власними статками [2]. Не тільки Іван Скоропадський не приймав жодних важливих рішень без поради Настусі, а навіть Петро I, який був відомий своїм запальним норовом, як міг задовольняв Настені забаганки. Завдяки їй Скоропадський став на той час одним із найбільших землевласників України.

Анастасія любила дорого вартісні подарунки, серед яких були: ювелірні вироби, дорогі тканини та інші вишукані речі домашнього вжитку. Наприклад, від царського можновладця «всевельможніша співмешканка» отримала «гарний годинник нової моди, та 2 матерії нової моди – французька золота і срібляста та маленьку готувальню, яка буває завжди у покоях» [2]. 1716 року Скоропадська звернулася до цариці з проханням «подарувати» їй землі – прохання було виконане. У 1729 – уже вдовою – вона ще раз подала прохання на землі і її прохання знову задовольнили.

Анастасії Скоропадської займала також благодійність. В ті часи справи благодійності були тісно пов'язані із с церквою, тому вона доклала немало зусиль для розвитку православ'я. У Глухові була збудована церква та богадільня для бідних, де вона, уже будучи вдовою, власноруч допомагала доглядати за хворими. У Гамаліївці, біля Глухова, відкрила жіночий монастир. За два дні до смерті пані Анастасія Скоропадська склала заповіт, у якому розпорядилася щодо монастиря «заснувати благочиння, щоб хвала

Божа там не закінчувалась вічно» [2]. Похорон Скоропадської відбувся 13 січня 1730 року, на ньому було присутньо багато козацької старшини, можновладців, а сам похорон пройшов дуже пишно. Є свідчення, що був там був присутній і наступник її чоловіка, гетьман Данило Апостол із дружиною [2].

Отже, Анастасія Скоропадська – яскравий приклад сильної української жінки, яка не тільки могла бути дружиною свого чоловіка, а ще управляти країною і вести міжнародну дипломатію у вільний від хатніх робіт час. Такі приклади сильних жінок є неймовірно надихаючими для сучасних поколінь дівчат, які тільки починають усвідомлювати свою значущість і рівність з чоловіками, адже як відомо: історично склалося, що жінка, її права, її думки, її мрії і її місце в суспільстві завжди були пригніченими в порівнянні з чоловічими. Саме тому, образ жінки – «гетьман у спідниці» є джерелом роздумів, натхнення та віри в себе для тисяч українок, тоді і зараз.

Список використаних джерел

1. «Гетьман у спідниці» [Електронний ресурс]. – Режим доступу: https://cdiak.archives.gov.ua/v_getman_u_spidnytsi.php
2. ««Іван теля пасе, а Настя булаву несе» – штрихи до біографії гетьманши Скоропадської» [Електронний ресурс]. – Режим доступу: <https://povaha.org.ua/ivan-telya-pase-a-nastya-bulavu-nese-shtryhy-do-biografiji-hetmanshi-skoropadskoji/>
3. «Гетьман у спідниці: як дружина Івана Скоропадського правила і ним, і козацькою державою» [Електронний ресурс]. – Режим доступу: <https://ukrainky.com.ua/getman-u-spidnytsi-yak-druzhyna-ivana-skoropadskogo-pravyla-i-nym-i-kozaczkoju-derzhavoyu/>

УДК 655:94(477)”14/15”

Захарчук С.О., здобувачка вищої освіти гр. ІФ-231

Науковий керівник – **Колєватов О.О.**, канд. іст. наук, доцент

Національний університет «Чернігівська політехніка», м. Чернігів, Україна

ПОЧАТОК РОЗВИТКУ УКРАЇНСЬКОГО КНИГОДРУКУВАННЯ XV – XVI СТОЛІТТЯ

Слід згадати, що книгодрукуванню передувала поява рукописних книг. Найдавніші такі книги з'явилися в Україні із запровадженням християнства, а особливо розвивав галузь переписування книг Ярослав Мудрий. У рукописних книжках були свої переваги і недоліки, проте найбільшими їхніми проблемами були висока вартість та незручність у використанні. Небагато людей могли собі дозволити купити книгу, як наслідок мала кількість жителів України вміла читати. Саме тому треба було знаходити нові способи популяризації книжок – так і з'явилося книгодрукування. У країнах Європи друкарні з'явилися раніше, а українці підхопили цю тенденцію.

Книгодрукування мало безліч переваг: книжки мали багато примірників, з розвитком друкування ціна книжок почала знижуватись, тому вони стали доступні для незаможних верств населення, яких в Україні було дуже багато в той час. У першу чергу видавалось багато церковної літератури – це використовували католики, які прагнули насадити католицизм на українських землях. У той же час православні священники друкували полемічну літературу, як реакцію на експансію католицької церкви в Україні. Загалом розвиток книгодрукування сприяв розвитку української літератури, освіти та мистецтва. Крім того, книжки були свого роду важелем впливу влади на народ.

Історія українського друкарства розпочинається з діяльності Юрія Дрогобича. Він був родом з містечка Дрогобич. Справжнє прізвище діяча було Донат-Котермак, але на честь рідного міста він взяв собі псевдонім, за яким і відомий зараз у світі. Юрій Дрогобич став автором першої української книги, яку видали за кордоном. 7 лютого 1483 року у

римській друкарні Е. Зільбра вийшла в світ його книга «Прогностична оцінка нинішнього 1483 р. магістром Георгієм Дрогобичем з Русі», яка уславила його ім'я в Європі [1]. До речі, в ній вперше в історії друкарства згадано рідні міста Юрія – Львів і Дрогобич.

Прогностична оцінка поточного 1483 року» – це астрологічний календар. Автор аналізує розташування небесних об'єктів та явищ, а потім робить передбачення щодо земних подій. Цікавим є те, що у розділі «Про становище Польщі» Юрій Дрогобич наголошує, що Львів і Дрогобич належать до Русі, під якою має на увазі Руське Королівство, тобто колишні володіння галицько-волинського короля Данила [2].

Історія книгодрукування саме на українських землях починається пізніше. Перші друкарні почали з'являтися у Львові, який у XVI ст. був центром економічної, культурної та політичної активності міщанства. Крім того, місто розташовувалось на перехресті торгівельних шляхів, що сприяло збільшенню ролі Львова у міжнародних культурних взаємозв'язках. Для виникнення друкарства у Львові визначальними чинниками були: поява мандрівного друкаря Івана Федорова, який перед переїздом у місто Лева працював на російських землях, та активізація діяльності українського міщанства.

Цікавим є те, що перед переїздом до Львова Іван Федоров працював у друкарнях інших людей, а коли переїхав до України, то почав власну підприємницьку діяльність та став не тільки друкарем, а також видавцем [3].

У лютому 1573 р. друкарня у Львові почала працювати, а вже у 1574 році закінчила друкування богослужбової книги «Діянь і послань апостольських» (яку скорочено називали «Апостол»). Перевидаючи «Апостол», який до цього вже був виданий у Москві, Іван Федоров намагався додати нові елементи, притаманні саме українцям. Він наблизив правопис до загальноприйнятого в Україні, доповнив вступну частину та збагатив орнаментику. Найголовнішим є те, що замість офіційної за стилем післямови Іван Федоров додав рядки: «Повість откуда начася і како совершися друкарня сія». У цьому ж році друкар видав перший у Східній Європі друкований підручник з граматики старослов'янської мови – «Буквар». Для історії української науки це був перший посібник у цій галузі знань [4]. Слід зазначити, що укладання і друкування Іваном Федоровим «Букваря» пов'язане з планами міщан, які прагнули підняти рівень освіти у своїх школах.

Ще одним визначним містом в історію друкарства, зокрема книгодрукування, був Остріг – резиденція найбагатших українських магнатів того часу, а особливо князя Острозького. Василь Костянтин Острозький мав на меті розвивати українську православну культуру, саме це стало однією з причин для заснування школи, яку ще називають академією або колегіумом, та освітнього осередку навколо неї. Складовими цього осередку був гурток вчених та філософів і друкарня при ньому. У першу чергу князь Острозький хотів надрукувати повну церковнослов'янську Біблію, а вже наступним бажанням було розвивання книгодрукування загалом. Для здійснення своїх цілей Князь запросив до себе на службу Івана Федорова. Коли Острозький зміг юридично закріпити за собою володіння Острогом, Іван Федоров прийняв запрошення.

За час роботи видатного друкаря в Острозі з'явилися такі книжки: «Буквар», виданий у 1578 році, Книга Нового завіту, яка датується 1580 роком, предметний покажчик до Нового завіту, його також називали «Книжка собраніе вещей нужнійших» [5]. Цікаво, що «Буквар» містив у собі грецьку абетку та надруковані паралельно молитви грецькою і церковнослов'янськими мовами. Першою книгою І. Федорова, що вийшла острозьким друком, була «Читанка» (Азбука) – грецько-руська церковнослов'янська книжка для читання.

Проте найвидатнішим виданням Івана Федорова в Острозі вважається Острозька Біблія. Це була перша повна Біблія, яку переклали на церковнослов'янську мову. Вона вийшла в 1581 році й стала важливою культурною та релігійною подією для тогочасного суспільства. [6, с. 358-360]. Острозьку Біблію також називають «Королевою українських книг». Вона була головним знаряддям боротьби православної церкви та православного

населення на українських землях, які були частиною Речі Посполитої на той час, проти насадження католицизму та польських порядків. Крім того, Острозька Біблія сприяла збереженню національної культури.

Отже, поява і розвиток книгодрукування на українських землях були дуже важливими для історії України. Видання підручників, таких як «Буквар» сприяло покращенню та популяризації освіти. Поява «Апостола» та Острозької Біблії позитивно впливала на розвиток українського письменства й відіграла важливу роль у захисті української православної церкви та національної культури загалом. Також завдяки розвитку друкарства удосконалювалась українська література, наприклад, полемічні твори набули більшої популярності, серед цих творів були «Плач» М. Смотрицького, «Послання до єпископів» І. Вишенського. Крім того, книгодрукування сприяло розвитку мистецтва, зокрема появі гравюр, адже перші гравюри були випущені як ілюстрації до книги «Апостол» 1574 року.

Список використаних джерел

1. Сторінки історії: Юрій Дрогобич. [Електронний ресурс]. – Режим доступу: <https://www.nuozu.edu.ua/n/n/5238-storinky-istorii-akademii-yurii-drohobych#gsc.tab=0>
2. Перша у світі друквана книга, автором якої є українець Юрій Дрогобич, вийшла більше ніж пів тисячоліття тому. [Електронний ресурс]. – Режим доступу: <https://wz.lviv.ua/news/451875-ponad-500-rokiv-tomu-vuyshla-persha-drukovana-knyha>
3. Ісаєвич Я.Д. Виникнення та розвиток друкарства в Україні. [Електронний ресурс] / Я.Д. Ісаєвич. – Режим доступу: <http://litopys.org.ua/istkult2/ikult241.htm>
4. Апостол Івана Федорова. [Електронний ресурс]. – Режим доступу: <https://slovoproslovo.info/apostol-ivana-fedorova>
5. Остріг на Волині: перша академія, перша «слов'янська» друквана Біблія [Ярослав Ісаєвич. Українське книговидання: витоки, розвиток, проблеми. Львів, 2002. С. 118-127]. [Електронний ресурс]. – Режим доступу: <http://litopys.org.ua/isaevych/is08.htm>
6. Овічінков В. Історія книги: еволюція книжкової структури: Навч. посібн. Львів: Світ, 2005. 420 с.

УДК 94(477.51)''1941/1943''

Іщук І.І., здобувачка вищої освіти гр. ФК-231

Науковий керівник – **Колєватов О.О.**, канд. іст. наук, доцент

Національний університет «Чернігівська політехніка», м. Чернігів, Україна

ОКУПАЦІЯ ЩОРСЬКОГО РАЙОНУ 1941–1943 РР.

У 1941 році, під час операції «Барбаросса», нацистська Німеччина вторглася на територію України. Вторгнення призвело до важких боїв, економічної руйнації та страждань місцевого населення. Україна була однією з найбільше постраждалих країн у роки війни [1].

Щорський район, розташований в стратегічній зоні військових дій, відіграв важливу роль у військових операціях. Його географічне положення та ресурси зумовлювали його стратегічне значення для обидвох сторін конфлікту. Щорський район, перед початком війни, складався із 57 населених пунктів: 56 мальовничих сіл на чолі з містом Щорс. Спочатку створений як селище для робітників, Сновськ (перейменовано постановою ЦВК УСРР від 21 травня 1935 р. на вшанування пам'яті М.О. Щорса) поступово перетворювався на місто. Запровадження залізниці відіграло вирішальну роль у цьому переході, оскільки сприяло торгівлі та надало численні можливості для працевлаштування через залізничну станцію та депо. У результаті населення Щорсу стрімко зросло, що призвело до інтенсивного розвитку промисловості, соціальної та культурної сфери. На 1940 р. в місті налічувалося 37 діючих підприємств, серед яких

найбільше виділяються деревообробний цех «Червона лісопилка», залізничне депо та лісозаготівля [2].

Окупація району розпочалась 27 серпня 1941 р., а вже через тиждень німецькі війська зайшли до міста Щорс [3, с 5-6]. Фашисти встановленням окупаційного режиму жаждали забезпечити всіма необхідними ресурсами потреби німецької армії. Також фашисти прагнули знищити українське населення. Часто людей вивозили до Німеччини використовуючи як робочу силу і таким чином намагалися очистити території для заселення німецькими переселенцями [4].

Близькість до лінії фронту, знаходження в тилу німецької армії призвело до того, що окупаційний режим тут мав свої особливості – він був жорстким, але не лютим, у порівнянні з тим, що відбувалось у інших зонах окупації. З моменту появи німецьких військ на території міста і району дуже швидко були організовані органи влади. У районі швидкими темпами організовується місцева адміністрація: у місті – бургомістр, у селах – старости, які вже через декілька днів почали свою роботу. Називалися ці органи районними і міськими управами [5].

У районі у період окупації і визиск з селян був меншим, у порівнянні з іншими регіонами, а податкова політика була поміркованою, селянство почувало себе краще, ніж за радянської влади. Українська поліція складалася із колишніх військовополонених Червоної армії, також були і добровольці із місцевого населення. Німецьке командування чинило опір політиці вивезення населення з військової зони до Німеччини, так як існувала потреба у робочій силі в межах зони (місцеве населення масово використовувалось на розчищенні зруйнованих будівель, валці лісу, розчищенні шляхів і мостів взимку від снігу, для роботи в колгоспі, підприємствах, які повинні були забезпечувати німецький фронт всім необхідним [6, с. 92].

Протягом періоду окупації у місті виходила міжрайонна газета «Нові дні», яка друкувалася в міській типографії та розповсюджувалась також у місті Городня. Необхідність підготовки кваліфікованої робочої сили призвела до того, що школи нижчого та середнього рівнів продовжували існувати в роки окупації. Якщо за радянської влади церкви не функціонували, то під час окупації служби були відновлені. Не тільки в Щорсі, а й по селах району. Із грошового обігу не вийшли радянські рублі, але також використовували українські карбованці та окупаційні марки [5].

До війни велику частину міських мешканців Щорса становили євреї. Після окупації території району на їхніх руках з'явилися перев'язки. Ставлення до них було жахливим, вони піддавалися фізичному винищенню, і вже до весни 1942 р були вбиті всі євреї. Також розстрілювали учасників руху опору та членів їхніх родин [3, с. 7].

Навесні 1942 р. німці почали набирати людей, використовуючи їх як рабів на роботі у Німеччині. Згадуючи ці події В.М. Сидоренко казав, що першим добровольцям пощастило, адже фашисти хотіли заохотити більшу кількість населення, тому перший пасажирський вагон відправляли навіть пуд музику. Проте, з часом приходили листи в яких розповідали про нестерпні умови праці та тяжку роботу, тому кількість добровольців різко впала. Тоді німці почали відправляти молодь силою, влаштовуючи облави, як на диких звірів [3, с. 8]. Доводилось ховатися в лісі, щоб не потрапити до рук окупантів.

Визволення Щорського району розпочалося 19 вересня 1943 р., а закінчилося 25 вересня 1943 р. Під час звільнення села Стара Рудня Щорського району один житель, зрадник, сказав, що в селі німців нема. Молоді солдати почали виходити з лісу на галявину перед селом. На церкві стояв кулемет, і всіх було вбито. Коли німці почали відступати, центральну вулицю (близько 70 будинків) і церкву було спалено. Радянських солдат було поховали в братській могилі у центрі села. Останніми було звільнено села Ключи, Хрінівка, Липовка. 21 вересня 1943 року в місті нарешті настала довгоочікувана мить волі. Фашистських загарбників вибили з Щорса війська 55-ї стрілецької дивізії на чолі з М. Зайлюєвим, яка була у складі 61-ї армії Центрального фронту [5].

За даними Чернігівської державної обласної адміністрації загальна вартість збитків по місту Щорс було понад 15 млн. крб, по району – 476 млн. крб. В районі було повністю спалено німцями 7 населених пунктів (Єліне, Клюси, Ількуча, Млинок, Мостки, хутори Лука та Муриха), в місті – 265 житлових будинків. На роботи до Німеччини вивезено 3966 чол. Розстріляно – 6496 мирних жителів. Відступаючи, німці зруйнували залізничний вокзал, майже всі пристанційні споруди, електростанцію, водонапірну башту, міст через річку Снов, багато підприємств, церкву [5].

Під час Другої світової війни Щорський район зазнав величезних втрат, багато населених пунктів було зруйновано, а населення безжалісно вбивали або ж вивозили за межі країни та використовували як робочу силу. Як і в 1941–1943 рр. Сновські землі і сьогодні піддаються жажливим обстрілам, а Україна знову стає ареною кровопролитних боїв. З 24 лютого по 6 квітня 2022 р. Сновщина знаходилася під окупацією російських військ. Найбільше постраждали населені пункти, що знаходяться біля кордону, які з перших хвилин повномасштабного вторгнення відчули всі жахи російської агресії. Наразі прикордонні села активно обстрілює противник, а жителі були вимушені покинути напівзруйновані домівки. Як і в роки Другої світової війни, ми віримо, що перемога буде за нами, і відлуння вибухів та війни не знову сколихнуть нашу рідну землю. Ми спільно будемо працювати над миром та єдністю, спрямовуючи зусилля на благо майбутніх поколінь.

Список використаних джерел

1. План «Барбаросса». Крушение Третьего рейха. 1941–1945. [Електронний ресурс]. – Режим доступу: <https://readli.net/chitat-online/?b=278457&pg=1>
2. Сновська міська рада офіційний вебсайт. [Електронний ресурс]. – Режим доступу: <https://snovmr.gov.ua/znajomstvo-z-mistom/istoriya-mista/>
3. В прийдешнім повторитися не вправі (Щорський район у роки Великої Вітчизняної війни) / Центр. б-ка ім. 40-річчя Перемоги; уклад.: Н.П. Мокросноп, І.В. Артеменко. Щорс, 2005. 76 с.
4. Левицька Н.М. Напад фашистської Німеччини на СРСР. Встановлення окупаційного режиму в Україні. [Електронний ресурс] / Н.М. Левицька. – Режим доступу: <https://westudents.com.ua/glavy/29693-82-napad-fashistsko-nmechchini-na-srsr-vstanovlennya-okupatsynogo-rejimu-v-ukran.html>
5. Наукове видання Спалені села і селища Чернігівщини в 1941–1943 роках: злочини проти цивільного населення. [Електронний ресурс]. – Режим доступу: https://cg.gov.ua/web_docs/1/2013/07/docs/Spaleni_sela.pdf
6. Коваль М.В. Україна 1939 – 1945. Маловідомі і непрочитані сторінки історії. К.: Вища школа, 1995. 194 с.

УДК 94-056.87(477.51)“179/1917”

Коваленко К.С., здобувачка вищої освіти гр. ФА-221,

Мельник О. Є., канд. філос. наук, доцент,

Національний університет «Чернігівська політехніка», м. Чернігів, Україна

ІСТОРИЧНО-КУЛЬТУРНА СПАДЩИНА ГРИГОРІЯ ГАЛА҃АНА

Меценатство – форма благодійності, яка здійснюється добровільно групою приватних осіб, не маючи на меті збагачення, усвідомлюючи власні дії на користь окремій групі людей чи державі. Здебільшого дана форма виражається у вигляді майнового пожертвування, задля збереження культурної, освітньої, мистецької спадщини шляхом допомоги [1].

Як зазначає Інна Гула, зародження меценатства починає формуватися ще з часів Київської Русі, а особливо це популяризується після прийняття християнства. Меценатська діяльності чітко проявлялася в підтримці епічних співців – легендарного Баяна, літописного Мішуті. На жаль, до наших часів відомостей не збереглося і тому наявні підтвердження

відсутні. Загалом можна сказати, що поява меценатства обумовлена потребою фінансової чи матеріальної підтримки для розвитку культури чи іншої галузі [2].

Творчістю дослідницької роботи Григорія Галагана починає займатися історик, науковий працівник Музею літератури України Галина Болотова. У своїх напрацюваннях вона дізнається про рід Галаганів, сімейне прокляття до сьомого коліна та історичну спадщину. На думку Галини Болотової, Галаган належав до тих людей, чия діяльність і добрі справи привертала увагу суспільства ще за його життя. Цей чоловік вражає своїм неймовірним ентузіазмом і наполегливістю. Його власні наукові розвідки, зокрема ті, що стосуються українського вертепу, свідчать про його глибокі знання та захоплення дослідженням. Додатково, він вкладав кошти у газету "Киевская старина", що свідчить про його підтримку культурних та наукових ініціатив [3].

Кінець середини 19 століття ознаменувався початком благодійності Григорія Павловича Галагана. Саме його найголовнішою справою всього життя стало доброчинство, до самозречення, добродійні, небайдужі дії дали поштовх новій ері самореалізації та виховали найавторитетнішу особистість свого часу. Готовність завжди бути корисним та допомагати, свідчить про високий рівень гуманізму приналежний Григорію. Діяльність Григорія Галагана надихає та увінчує позитивний слід в історії свого рідного краю. Знедолений народ того періоду жив тяжко і бідно, але плекання української культури Григорієм Галаганом унеможливило відчай у подальшому розвитку та дає надію на гідне процвітання культурної спадщини. Трагічність свого роду Григорій Галаган вважає містикією. Адже страшні події 1709, що сталися з єдиним сином Гнатом Галаганом дають усвідомлення для повного розуміння, що рід Галаганів було проклято. Так склалося, що Гнат Галаган, відомий полковник чигиринського роду, зрадив запорожських козаків, сприяючи руйнуванню Чортотлицької Січі у 1709 році. Після даної події він став ненависником для відцінених запорожців, що в результаті розпочали полювання проти Галагана та його майна. Внаслідок переслідувань, Гнат Галаган звернувся до гетьмана Івана Скоропадського, отримавши дозвіл на переведення свого майна в Прилуцький полк на Лівобережжі у 1714 році, де він пізніше помер і був похований. Це дає усвідомлення для часто згаданого прокляття роду Галаганів у літературних творах та інформаційних джерелах. [4]

Григорій Павлович Галаган народився 15 (27) серпня 1819 р. у селі Сокиринці Прилуцького повіту. Село Сокиринці є одним з найстаріших сіл України, перша згадка якого датується 1092 рік. За ініціативою батька Павла Григоровича було збудовано палац мрії, який функціонує і до сьогодні. Садиба розташувалася в селі Сокиринці та отримала назву «Український парнас», а саме тому, що палац відвідували видатні діячі культури, а зокрема: Тарас Шевченко, Пантелеймон Куліш, Микола Лисенко, Лев Жемчужников. Починаючи з 1848 Григорій Галаган починає вести культурно-освітню діяльність, стає почесним попечителем меценатом Пирятинського повітового училища. Пізніше стає ініціатором створення Товариства поширення писемності у Південно-Руському краї. Таким чином починають зароджуватися меценатські погляди Григорія.

Починаючи з 1865 року Григорій Павлович зажив слави, як український меценат і до самої смерті долучався до земських робіт, зокрема, в галузі освіти. Його матеріальні блага було вкладено в розвиток освітніх навчальних закладів (шкіл, ремісничих училищ, колегій), частина віднайшла своє місце в релігії, церкви, храми та власне розвиток внутрішньої освіти в середині навчального процесу. Він неодноразово долучався до поповнення фінансовими коштами скарбницю закладів освіти, надавав стипендії та виплати тим хто потребував. Згодом сумна звістка охоплює родину Галаганів, смерть сина складно вдається пережити чоловікові. Натомість у своїх спогадах Григорій Галаган писав: *«Нам залишилося одне з двох – або вдатися до повного і нескінченного смутку, до якого, поза всяким сумнівом, вабила душа, або, зжившись із сумом, прагнути до того, щоб наші*

бідний син продовжував жити в інших, у своїх ближніх і для своїх ближніх. Ми обрали останнє, і з цією метою заснували Колегію Павла Галагана» [4].

З тих пір починає охоплювати розвиток меценатства. Початок 1865 р. за ініціативи Григорія Галагана відкривається гімназія в місті Прилуки та низка навчальних середніх закладів (шкіл). Активно фінансував та вкладав кошти в освітній процес. Також підтримував фінансуванням видання журналу «Київська старовина». Григорій Павлович намагався зміцнити розвиток освіти, вдаючись до розбудови навчальних закладів.

1871 р. Галаган вирішує створити перше в Україні ощадно-позикове товариство (ім. Павла Галагана), що розташувалося в селі Сокиринцях задля допомоги селянам-погорільцям та потерпілим через неврожаї. Також за його участі та фінансування коштів відкривається бібліотека в Києві, яку він починає очолювати (нині Національна парламентська бібліотека України). Помічаючи вклад та здобутки Григорія Павловича, вирішують призначити на посаду голови Прилуцького дворянства. За цей час він покращив систему освітнього процесу, налагодив взаємозв'язки з іншими закладами освіти, домогся значного збільшення фінансового бюджету, та цим самим підняв заробітну плату для вчителів. Галаган мав садибу в селі Дігтярі, і тому в 1876 році вирішує пожертвувати її для організації ремісничого училища. Пізніше місто Прилуки починає знову поповнюватися відкриттями, зокрема, це була чоловіча і жіноча гімназія. Стосовно колегії в Києві відкритою Галаганом, було надано 30 стипендіальних місць для студентів, які отримували діти з незаможних сімей. Попри всі свої матеріальні вкладення в освіту, меценат віддавав свої вподобання літературі, та зробив чимало роботи для поповнення літературно-культурної спадщини, у вигляді надрукованої розвідки «Южно-руські пісні з голосами» у журналі «Київська старовина» 1882 року. Це був докладний опис малоруської вертепної драми, у вигляді знайденому в маєтку Галаганів. 25 вересня 1888 року Григорій Павлович Галаган помер. Завдяки таким людям, наша держава має великі історичні, культурні, архітектурні та літературні здобутки [5].

Великий тернистий шлях прокладений меценатом є пам'ятним і до сьогоднішніх днів. Його вклад в історично-культурницьку спадщину вагомий для збереження української самоідентичності. Упродовж власного нелегкого життя, Григорій Павлович творив історію, та поповнював архітектурну спадщину визначними будівлями, які закарбувалися в історії людства. Грунтовність його поглядів та широких звершень розвинуло та покращило освіту тогочасного суспільства. Він виявився видатною постаттю, яка працювала на користь державі. Григорій залишив свій історично-культурний слід, як великий український меценат-благодійник, який уособлював велике прагнення допомогти державі та вплинути на оточення. Саме такі люди спроможні творити історію та покращувати умови життя в освітніх, культурних та інших процесах.

Список використаних джерел

1. Меценатство Анна Внукова. *Bitlex*. [Електронний ресурс]. – Режим доступу: <https://www.bitlex.ua/uk/blog/terms/post/metsenatstvo>
2. Гула І. Роль меценатів у розвитку української культури. [Електронний ресурс] / І. Гула. – Режим доступу: <https://core.ac.uk/download/pdf/161263151.pdf>
3. Галина Болотова. Григорій Галаган, що жив «не по чину». *Українська газета*. [Електронний ресурс] / Г. Болотова. – Режим доступу: <https://ukrgazeta.plus.org.ua/89/1053.html>
4. Григорій Галаган. Колегія, запакована в скорботу. ав. Олександр Рудяченко. *Українформ*. [Електронний ресурс]. – Режим доступу: <https://www.ukrinform.ua/rubric-culture/3318575-grigorij-galagan-kolegia-zapakovana-v-skorbotu.html>
5. 198 років тому народився Григорій Галаган – громадський діяч, меценат, будівничий української освіти. ав. Олена Бондаренко. *Рідна Україна світоглядний портал*. [Електронний ресурс]. – Режим доступу: <http://surl.li/nyumh>

Лугина Є.Ю., здобувачка вищої освіти гр. ПР-221
Науковий керівник – **Ковальова І.О.**, канд. філол. наук, доцент
Національний університет «Чернігівська політехніка», м. Чернігів, Україна

ПРОБЛЕМА ВЖИВАННЯ ІНШОМОВНИХ СЛІВ В УКРАЇНСЬКІЙ МОВІ

Мова як головний інструмент спілкування між людьми формувалася та еволюціонувала протягом століть. Одним із факторів, який спричинює мовні зміни, є вплив інших мов та запозичених слів. Цей процес спостерігався ще в давнину і продовжується до наших днів, призводячи до постійного збагачення нашого мовного складу. Відтак, багато мовознавців зосередили свою увагу на дослідженні впливу мовних запозичень на культуру мовлення, особливо в умовах сучасної глобалізації, що робить цю тему надзвичайно актуальною.

У наш час складно назвати мову, якій притаманна була б цілковита автентичність. Адже, як стверджують науковці, кожна окрема мова є частиною загального світового культурно-мовного простору. Такі зміни, або трансференція, виникають у результаті взаємодії різних мов, через що мови насичуються різними запозиченнями на різних рівнях [1, с. 2]. Цей факт свідчить про те, що для української мови перетікання слів чи мовних конструкцій з інших мов є явищем закономірним та нормальним, як і для будь-якої іншої мови, адже в цьому виражається міжкультурний контакт.

Слід зазначити, що термін «запозичення» означає звук, морфему, слово або його значення, які походять з однієї мови і переносяться в іншу. Під запозиченням також слід розуміти сам процес перенесення цих мовних одиниць та закріплення їх в мовленні. Для прикладу можна навести слово «хлопець», яким українці послуговуються вже не одне століття, але батьківщиною його походження є Польща. Такі рідні та постійно вживані слова, як «директор» та «майстер», походять з латинської та німецької мови відповідно [2].

На жаль, значний вплив на мову та культуру України мала росія, чие колоніальне панування впливало на долю українського народу. Українська культура зазнавала численних утисків через дії російської імперії, більшовиків та СРСР, зокрема через заборони на використання української мови не лише в офіційному мовленні, але і в повсякденному житті. На зміну різноманіттю українських слів та висловів запроваджувалися нові правописи, що максимально уподібнювали українську мову до російської [3, с. 53]. Для покоління сучасних українців у спадок залишилася російська калька, викорінення якої почалося з моменту здобуття незалежності. На заваді цьому, на жаль, досі стоїть використання громадянами російської мови, зневажання українських традицій та використання інформації та вмісту російського походження, як-от музика, фільми, книги тощо.

Цікаво, що українська мова має запозичення не тільки з мов тих країн, з якими безпосередньо межує, але навіть послуговується словами, запозиченими з мов тих країн, що знаходяться за тисячі кілометрів або на інших континентах. Особливо слід підкреслити, що в наш час у мовному просторі панівне місце посідає англійська мова. Зазвичай, запозичення з цієї мови науковці називають англіцизмами, як явище, що набуло поширення в ХХІ столітті через глобалізацію та її міжнародний характер [4, с. 367]. Англіцизми заповнили сучасну мову та закріпилися в різних сферах нашого життя. Наприклад, електронний лист або електронну пошту часто називають імейлом (від англ. Email), теревенити або вести спілкування повідомленнями ми замінили словом «чатитися», а того, хто є лідером думок, ми назвали «інфлюенсером». Сучасна українська

мова налічує багато слів англійського походження, і деякі з цих запозичень є виправданими та необхідними, а деякі спричиняють так зване «засмічення» мови.

На нашу думку, саме за причиною виникнення тих чи інших мовних запозичень можна визначити, чи сприяють вони розвитку мови чи, навпаки, її засмічують. По-перше, первинне призначення запозичень – заповнити прогалини в мові шляхом іншомовних конструкцій. Так, наприклад, коли виникають якісь нові явища або технології, у мові складно знайти відповідник, тому і застосовується оригінальне найменування (гаджет, смартфон, бізнес). Такі запозичення слід вважати обґрунтованими та важливими для людей і суспільства, які невпинно розвиваються в науці, техніці, економіці, підприємстві тощо.

По-друге, багато англійців були занесені в наш мовний та культурний простір під впливом глобальної мережі Інтернет, інших ЗМІ та мас-медіа, і велика частка з них почала замінювати українські слова (юзер, байк, дедлайн). Такий процес несе деструктивний характер як для збереження мови, так і для суспільства загалом, адже починають забуватися ті слова, які нашому народу через його нелегке історичне минуле ледь вдалося зберегти. Застосування англійців стало загальносвітовою модною тенденцією через те, що англійська звучить у всіх куточках світу, більша частина всієї інформації поширюється саме цією мовою, вона стала навичкою, що забезпечує успішну кар'єру та гарну заробітну плату, є офіційною мовою спілкування найважливіших міжнародних організацій та установ (ООН, Міжнародний кримінальний суд, НАТО тощо), водночас для більшості людей ці коротенькі слова стали зручними, такими, що підкреслюють їх індивідуальність, прогресивність тощо.

Отже, хочеться зазначити, що запозичення іншомовних слів неможливо уникнути, до того ж, як було вже доведено, це явище в будь-якій мові закономірне та необхідне для її збагачення і відповідності умовам сучасності. Однак носіям української мови слід дотримуватися певних меж, а саме: не обтяжувати мову іншомовними словами, коли в ній вже є свої відповідники; запозичуючи іноземне слово, намагатися зберегти його значення, яке за ним закріплене в мові оригіналу чи словнику, щоб не викликати розбіжностей в контексті міжнародного спілкування; навчитися вирізняти іншомовні слова та шукати їх відповідники за допомогою словників чи інших джерел. Слід звертати особливу увагу на використання іншомовних слів у діловому мовленні, при цьому зважаючи на традиції такого стилю спілкування [5, с. 174-175]. Водночас не варто нехтувати всіма запозиченнями, адже деякі з них, як-от: адвокат, арешт, конвенція, юрист, рецидив, лобізм тощо – могли бути засвоєні в мовленні як традиція, і їх не варто замінювати іншим відповідником.

Список використаних джерел

1. Архипенко Л.М. Англійцізм в українській мові: причини, наслідки, перспективи запозичування. *Вчені записки ТНУ ім. В. І. Вернадського. Серія: Філологія. Журналістика*. 2021. Т. 32 (71). № 5. Ч. 1. С. 1-6.
2. Ткаченко О.Б. Запозичення. *Енциклопедія сучасної України [електронний ресурс]*. Київ: Інститут енциклопедичних досліджень НАН України, 2010. [Електронний ресурс] / О.Б. Ткаченко. – Режим доступу: <https://esu.com.ua/article-15400> (дата звернення: 20.04.2024 р.).
3. Гремалюк Т.В. Лексика іншомовного походження: проблеми норми в контексті історичного розвитку української літературної мови. *Записки з українського мовознавства*. 2021. Вип. 28. С. 52–60.
4. Заремба І.Д., Сивак Л.М. Українізація іншомовних термінів. *Молодий вчений. Секція: Філологічні науки*. Вип. № 4 (31). 2016. С. 366–370.
5. Пивоваров В.М., Срахторіна О.М., Лисенко О.А. та ін. Мова української юриспруденції: навч. посіб. Харків: Право, 2020. 330 с.

Падалка В. О., здобувач вищої освіти гр. КЮ-222
Науковий керівник – **Ковальова І.О.**, канд. філол. наук, доцент
Національний університет «Чернігівська політехніка», м. Чернігів, Україна

ОСОБЛИВОСТІ ПРОФЕСІЙНОГО МОВЛЕННЯ В ЮРИСПРУДЕНЦІЇ

На сучасному етапі розвитку держави зростають вимоги до формування громадянської свідомості, культурної компетентності та духовності особистості. Одним із ключових принципів цього процесу є дотримання мовних та мовленнєвих норм. Українська мова виступає як важливий компонент української ідентичності, її важливість не обмежується лише засобом комунікації, а також становить основу державної консолідації. Заохочення української мови як державної має вирішальне значення для України на шляху до будівництва демократичної та правової держави.

Специфіка роботи фахівців юридичної сфери має багато аспектів і може бути складною та неоднозначною. Працівники правоохоронних та судових органів повинні чітко і зрозуміло висловлювати свої думки, обґрунтовувати свої позиції та вміти ефективно передавати їх іншим [1, с. 241]. Безумовно, у правовій сфері важливе значення має знання української мови. Правові норми та акти становлять основу функціонування держави і повинні бути зрозумілими та доступними для всіх громадян, незалежно від їхнього етнічного походження чи місця проживання.

На жаль, стан української мови в юриспруденції залишається незадовільним. У багатьох нормативно-правових актах, а також у юридичній літературі та практиці досі використовуються російські слова та терміни. Це створює перешкоди для ефективного функціонування української правової системи та ускладнює доступ до правосуддя для громадян [1, с. 240].

Однією з особливостей, притаманних мові юриспруденції, є використання складних речень. Однак досвідчені мовці частіше використовують короткі речення. Це пояснюється тим, що кожна нова думка потребує нового речення, яке сприймається краще, ніж довгі конструкції. На думку багатьох мовознавців, важливі ідеї краще висловлювати за допомогою головних речень, а не підрядних. Також важливо обмежити використання іншомовної лексики, якщо є українські відповідники, та уникати маловідомих термінів. Складне мовлення може викликати стомлення в читача і створювати враження про недостатнє володіння мовою. Професійні юристи повинні вміло вибирати слова, чітко визначати їх значення і використання, особливо у вживанні термінів. Важливо дотримуватись морфологічних норм української мови як у письмовій, так й усній формі мовлення [2, с. 49].

До прикладу, у деяких нормативно-правових та підзаконних актах, які стосуються слідчо-оперативних дій, зустрічаються такі терміни: особа, що зникла безвісти; безслідно зникла людина; безвісти зникла особа; зникла особа тощо.

Слід підкреслити, що професійне мовлення в юриспруденції вимагає точності, чіткості й відповідності нормам законодавства, що є ключовим елементом успішної комунікації в цій сфері, адже від його якості залежить розуміння та виконання правових норм і правил. Тому для юристів важливо постійно вдосконалювати свої навички мовлення, вивчати специфіку термінології й вміти чітко, лаконічно і зрозуміло висловлювати свої думки та аргументи.

Отже, професійне мовлення працівників юридичної сфери вимагає точності та чіткості, оскільки від нього залежить розуміння та виконання правових норм.

Список використаних джерел

1. Скурідін Р. Українська мова в юриспруденції: шляхи вдосконалення. *Мова і право*: Матеріали Всеукр. науково-практ. конф., м. Дніпро, 17 жовт. 2023 р. С. 240–243.
2. Подлісецька В. Особливості культури мовлення працівників юридичної сфери. *Студентський філологічний вісник*. 2021. № 4. С. 47–53.

Романенко М.В., здобувачка вищої освіти гр. КІ-221
Науковий керівник – **Колєватов О.О.**, канд. іст. наук, доцент
Національний університет «Чернігівська політехніка», м. Чернігів, Україна

ІСТОРІЯ КОЛЯДКИ «ЩЕДРИК»

Колядка «Щедрик» відома як в Україні, так і в усьому світі, проте під різною назвою. Її зазвичай виконують на Різдво, а в Україні колядниками у перший тиждень січня. У світі колядку виконуються найвідоміші музиканти планети, вона з'являється у фільмах та рекламах. Ця надзвичайно красива колядка набула своєї популярності не одразу.

Не зважаючи на свою популярність, дуже мало хто знає про істинне походження: колядка з автентичною назвою «Щедрик» походить із України та має дохристиянське походження. Так як в минулому Новий рік зустрічали в березні, то в обрядових піснях співалося про повернення птахів додому, а саме ластівок, що не обійшло і нашу колядку. «Щедрик» належить до жанру щедрівок, які є виключно українськими. Закордоном «Щедрик» відомий як «Carol of the bells», із самої назви видно, що співати будуть про дзвоники, але в українській версії співають саме про ластівок. А назва «Щедрик» походить від слова «щедрий» та має значення плодovitого, життєдайного, так як у обрядових піснях вітали та прославляли, окрім Христа, господарів дому, їх дітей та господарство, бажаючи родючості, гарного врожаю, плодучості худоби та достатку сім'ї. Колядники за свої співи отримували солодоші, ковбаси, булки та гроші.

Із звичайної колядки у легендарну пісню «Щедрик» перетворив український композитор Микола Леонтович, написавши для неї музику. За створення неповторної пісні композитор приступив у 1910 році, взявши за основу волинський текст колядки, який був опублікований у міському збірнику українських пісень. В концепції пісні лежить принцип повторюваності мелодії, а саме перших чотирьох нот. Так як в той час українським фольклором багато з композиторів цікавилася, вони ходили по хатах та записували із уст народні пісні, після чого, використовуючи їх за основу, створювали власні новітні шедеври, Микола Леонтович виключенням не став. Над «Щедриком» автор працював 6 років, і вже 1916 р. відіслав свій рукопис «Щедрика» до київського диригента Олександра Кошиця, як пісню для акапели (без музикального супроводу). І вже через декілька місяців щедрівку виконали студенти хору Київського університету Святого Володимира у залі Купецького зібрання на різдвяному концерті 29 грудня 1916 року. Цей виступ виявився настільки вдалим, що пісня одразу сподобалася публіці. Перед тим, як стати символом Різдва, мелодія композитора була популярною серед української дипломатії в Європі. Вперше пісня прозвучала, на жаль, не в Україні, а у Празі, в 1919 році, згодом – в Нью-Йорку у 1922 р. А популярна англійська версія пісні, «Carol of the bells», вийшла в світ лише 1936 р.. Автор музики той самий композитор – Микола Леонтович, а слова та аранжування виконав Петро Вільговський [1].

Проте чому ж «Щедрик», написаний українським композитором, потрапив за кордон та вперше виконався там? Усьому винна Російська імперія, яка 3 місяці після виконання у Києві хором щедрівки почала знову зазіхати на територію України, після своєї революції в 1917 році, коли з престолу скинули російського царя Миколу II. В результаті революції поневолені імперією нації розпочали боротьбу за незалежність, а Україна нарешті змогла видавати твори українською, на жаль, не довго, тому Миколу Леонтовича запросили у Київ працювати в музичний відділ українського Міністерства освіти та мистецтв, де він разом із Олександром Кошицем там іншими українськими композиторами працював допізна. В 1918 р. на Україну йшли аж дві сили: червоногвардійці (більшовики) та білогвардійці (під очільником Антоном Денікіним), обидві не хотіли незалежності України, а отже знову заборонили на українську мову, твори та вистави українською мовою. Допомогу Україна намагалася знайти на Заході, а саме в Німеччині та Австро-Угорщині, що першими визнали її незалежність, та у Антанти, чие рішення було вирішальним, проте там також не хотіли, щоб Україна стала незалежною. І

як же в цьому випадку переконати Захід, що Україна – окрема нація? На допомогу українській дипломатії стає пісня «Щедрик». Донька прем'єр-міністра Франції Жоржа Клемансо захопилася концертами київського хору та пообіцяла влаштувати їх концерт у паризькій Національній опері, привізши хористів із Олександром Кошицею на чолі. Проте тут знову відмова, бо якщо б їх пустили в державний театр Парижа, це б означало, що Україну визнали незалежною, чого робити не хотіли.

Після марних спроб знайти підтримку України у Європі, Олександр Кошиця приймає рішення назавжди її покинути та переїхати до США. Хоча пісня стала українським музичним брендом у 10 країнах Західної Європи. В цьому періоді знаменитий американський імпресаріо Макс Рабінов вирішив організувати гастролі Америкою для наших українських хористів, захопившись на концертах хору українськими піснями. Як він казав в інтерв'ю газети «The Washington Times»: «Я почув український національний хор у п'яти різних країнах Європи і кожного разу вони здобували такі овації, які я рідко бачив. Я вирішив: Америка повинна знати це прекрасне мистецтво». Отже команда співаків прибуває до Нью-Йорка 16 вересня 1922 року та весь тиждень записує на платівки рекордингової компанії Brunswick свої найкращі пісні, а серед них і нашого «Щедрика». І ось вже на прем'єрі 5 жовтня 1922 року відбувається концерт у найпрестижнішій залі Нью-Йорку Carnegie Hall, куди заходять тисячі бажаючих людей слухати український спів, серед яких є знамениті американські: музиканти, преса, політики, крім того у залі велика кількість українців, які слідували за афішами своїх земляків. Як писав глядач нью-йоркської газети: «Квіти посипалися на сцену... Публіка підтримала прийом великими оваціями. «Щедрика» викликали на біс» [2].

Після успіху в США, в 1936 р. з'являється англomовна версія «Щедрика» – «Carol of the bells», яку і співають на Різдво у всьому світі. Пісню Миколи Леонтовича почув американський диригент Петро Вільговський, автор тексту «Carol of the bells», що був українського походження. Так як шкільний хор у популярній тоді радіопередачі NBC «Година музики з Волтером Дамрошем» за ідеєю Вільговича мав виконати «Щедрик», то він попросив в українського хору ноти пісні. Однак на українській молоді не заспівала б, тому довелося написати англійський текст, разом з чим замінивши «щедрика» (ластівку, хатню пташку) на дзвоники. Після радіопрем'єри купа учителів музики зі всього США почали просити ноти пісні, тому в листопаді 1936 року Вільговський опубліковує «Щедрика» в нью-йоркському видавництві Carl Fischer, назвавши пісню «Carol of the bells». Однак, хоча автор зазначив, що оригінальна пісня є українською різдвяною колядкою, і лише хотів показати гарну музику, твір перестають асоціювати як українську, а професійні музичні кола продовжували вважати її «російською народною піснею». Пісня стає бестселером, з'являється купа різних версій пісні: від джазу і року до диско і електро. Із відомих виконавців, що переспівали по-своєму пісню є: група «Pentatonix», «Piano guys», нью-йоркський філармонійний оркестр, іспанський оперний тенор Пласідо Домінго, американський гітарист Елді Меола та дуже багато інших. Пісня також підкорила кінематограф, а тому з'являється у багатьох фільмах, таких як: «Сам удома», «Мампет-шоу», «Південний парк» і багатьох різних інших. З 1973 р. популярні компанії вставляють «Carol of the bells» у свої реклами: «Coca Cola», «Burger King», «Audi», «Honda Audi», «Walmart», «IKEA», «Amazon», «Victoria's Secret», «Toyota» і різні інші.

Отже, український композитор Микола Леонтович зміг написати легендарну пісню «Щедрик», точніше створити до неї музику, що захопила серця мільйонів людей по всьому світу, однак слава пісні «Carol of the bells» розлетілася, затьмаривши оригінальний «Щедрик», тому в світі майже ніхто не знає, окрім українців, що саме «Щедрик» є прототипом до звичної популярної різдвяної пісні, яка стала хітом.

Список використаних джерел

1. Історія колядки «Щедрик». [Електронний ресурс]. - Режим доступу: https://bilshe.com/music-kino/76410istoriya-kolyadki-szedrik.html#google_vignette
2. Триумф «Щедрика» і творів Леонтовича у Світі. [Електронний ресурс]. - Режим доступу: https://porokhivnytsya.com.ua/2021/01/25/schedryk-i-leontovyich_svitovy-triumf/

Ромащенко К.Ю., здобувачка вищої освіти гр. КЮ-222
Науковий керівник – **Ковальова І.О.**, канд. філол. наук, доцент
Національний університет «Чернігівська політехніка», м. Чернігів, Україна

УКРАЇНСЬКА МОВА ЯК ЗАСІБ ЗБЕРЕЖЕННЯ НАЦІОНАЛЬНОЇ ІДЕНТИЧНОСТІ

Потужним засобом соціалізації особистості є мова, вона посідає значне місце у формуванні національної ідентичності. Джерела історії свідчать про те, що проблема мови, культурних традицій, релігійних переконань постійно лежать в основі національного державотворення України. Мова народу вважається не тільки засобом комунікації, а є джерелом формування національно-патріотичних почуттів. Зараз, коли наша держава переживає важкі часи, роль мови та мовної освіти значно посилюється, адже мовна ідентичність є основоположним аспектом самовизначення та самоідентифікації кожної особистості та нації загалом. Наведений аспект і формулює актуальність проблематики дослідження.

Визначальною рисою найбільшого корінного етносу нашої держави та невід'ємною частиною української ідентичності впродовж всього історичного періоду державотворення є українська мова [1, с. 7]. Історія української мови містить достатню кількість трагічних сторінок. Починаючи ще з часів навал напівдиких племен та упродовж багатьох століть, українські землі постійно перебували під контролем загарбників, які знищували школи, друкарні та переслідували патріотів. Заборонялося друкувати українською мовою релігійну літературу, шкільні видання, ввозити з-за кордону оригінальні твори українською мовою, а також писати музичні твори, ставити вистави, співати пісні, розмовляти рідною мовою в навчальних закладах та державних установах. Рідну мову витісняли із дитячих садочків, шкіл, вищих і середніх навчальних закладів [2, с. 26]. Лише в середині XIX століття український народ заявив на весь світ, що народ наш як нація існує та розвивається, черпаючи свої життєві сили з джерел усної народної творчості, народних пісень й мудрості. Навіть після проголошення України незалежною державою в 1991 році мовна проблема все ж залишалась актуальною. Роль мови та мовної освіти швидко зросла після повномасштабного вторгнення російських військ на території нашої держави. Громадяни, народ України об'єднався в боротьбі проти загарбників, адже мова для більшості стала зброєю, засобом ідентифікації та захистом від руйнації духовних коренів [3, с. 28]. Більшість російськомовних українців перейшли на українську мову, аби не порівнювати себе з ворогом, не надавати можливості для маніпуляцій щодо мовного питання, а найголовніше, щоб комфортно себе почувати в національному культурному середовищі.

Нація – це душа кожної держави [4, с. 26]. Тому держава, дбаючи про своє майбутнє, першочергової ваги надає поширенню державної мови. Саме тому в Україні ухвалена низка законів, які поширюють розвиток української культури та мови, наприклад, ЗУ «Про забезпечення функціонування української мови як державної» [5]. Згідно з названим Законом було створено Національну комісію зі стандартів державної мови. Ще одним нововведенням є те, що діяльність Уповноваженого із захисту державної мови базується на тому, щоб він стежив за виконанням ЗУ «Про забезпечення функціонування державної мови», контролював державні органи, розглядав скарги тощо [3, с. 28]. Також на запит громадськості було запроваджено безкоштовні курси української мови «Єдині» для всіх охочих опанувати мову. Це слугує тим фактом, що ініціатива людей щодо вивчення української мови виражається прагненням до самозбереження нації та рішучістю в боротьбі з державою-агресором. Опанування, розвиток та поширення мови – це свідчення піднесення національного духу українців. Українська мова є неоціненним духовним багатством української національної спільноти та основою національної ідентичності особистості [4, с. 109].

Сучасна українська культура демонструє значний рівень розвитку. Для сприяння розвитку української мови було створено значну кількість наукової, політичної та художньої літератури, що знайомить читачів з історією, філософською думкою, традиціями та звичаями українського народу. Найвидатніші твори світової літератури перекладено українською мовою, а її літературна форма досягла високого рівня розвитку.

Отже, зростання престижу української мови, посилення національної свідомості українського народу є вагомим чинником змін для ідентифікації української нації, що виражається не тільки у спілкуванні, а й консолідації українського суспільства та збереженні ідентичності українського етносу та державної єдності.

Список використаних джерел

1. Кравчук В., Бегош О. Державна мова як визначальна ознака держави. *Актуальні проблеми правознавства*. 2021. Вип. 4. С. 6-10.
2. Азарова Л.Є. Мова як визначальний чинник ідентичності української нації. *Науковий вісник Національного університету біоресурсів і природокористування України. Серія: Філологічні науки*. 2018. Вип. 292. С. 24-31.
3. Короткова Ю.М., Сабельникова Т.М. Посилення ролі мови й мовної освіти в умовах воєнного стану. *Вчені записки ТНУ імені В. І. Вернадського. Серія: Філологія. Журналістика*. Том 34 (73) № 1 Ч. 1. 2023. С. 26-30.
4. Глушаниця Н. Мова як визначальний чинник формування національної ідентичності. Варіативність концепту національної ідентичності у сучасному мультикультурному середовищі: колективна монографія за заг. ред. О.Г. Шостак. К.:Талком, 2020. С.100-114.
5. Закон України «Про забезпечення функціонування української мови як державної». URL: <https://zakon.rada.gov.ua/laws/show/2704-19#Text> (дата звернення: 13.04.2024).

УДК 94(477)“1654/1775”

Савенко А. О., здобувач вищої освіти гр. КІ-221

Науковий керівник – **Колєватов О.О.**, канд. іст. наук, доцент
Національний університет «Чернігівська політехніка», м. Чернігів, Україна

КОЗАЦЬКЕ САМОВРЯДУВАННЯ НА ЗАПОРОЗЬКІЙ СІЧІ

Козацьке самоврядування на Запорозькій Січі є цінним історичним досвідом, який може бути актуальним для сучасної України. Принципи демократії, виборності, колегіальності та підзвітності можуть бути використані для розвитку демократії, децентралізації влади, та громадянської участі. Тому ця тема не втрачає актуальності й досі.

Переглянувши історичні матеріали можна побачити, що Запорізька Січ мала власну систему органів влади, яка обиралися козаками. Ця система робила Січ своєрідною козацькою республікою, де панувало самоврядування. Основою для козацького самоврядування в Запорозькій Вольності служило звичаєве право Середньовічної Русі, яке ґрунтувалося на принципі не приватної, а загальногромадської власності на землю. Іншими словами, Запорізька Січ являла собою самовладну республіку, де козаки мали значну автономію та обирали свої органи влади. Ця система самоврядування ґрунтувалася на звичаєвому праві, яке ставило на перше місце не приватні, а загальногромадські інтереси, зокрема, право власності на землю [1, с. 127].

Від антів Запорізька Січ успадкувала не лише спільну власність на землю, але й систему самоврядування. Січ ґрунтувалася на звичаях давньоруського віче, яке було традиційною формою загальногромадського самоврядування. На загальній козацькій раді обирали кошового отамана-гетьмана, якого могли переобрати в разі невдалого військового походу. Це відповідало практиці дохристиянської Русі та перших століть християнства [2, с. 60].

Як свідчать історичні джерела, система самоврядування на Запорозькій Січі була унікальною та ґрунтувалася на наступних принципах: демократія (всі козаки мали рівні права та брали участь у управлінні Січчю); виборність (козацька старшина обиралася на

радах); колегіальність (старшина приймала рішення спільно); підзвітність (старшина була підзвітна козакам) [3, с. 126].

Основні органи самоврядування – це Козацька рада (найвищий орган влади, який вирішував найважливіші питання життя Січі), Кошовий отаман (голова козацької старшини, який обирався на раді строком на один рік), Старшина (військово-адміністративний орган, який складався з кошового отамана, осавула, писаря, обозного, судді, хорунжого та курінних отаманів), Курінь (військово-територіальна одиниця Січі, на чолі якої стояв курінний отаман) [4, с. 98].

Основні функції самоврядування – зовнішня політика (оголошення війни та укладення миру, ведення переговорів з іншими державами), внутрішній порядок (забезпечення безпеки на Січі, розгляд судових справ), військова справа (організація та проведення військових походів, підготовка козаків до бою), економіка, судочинство [3, с. 138].

Необхідно підкреслити і особливості козацького самоврядування: виборність та підзвітність старшини, колегіальність прийняття рішень, глибокий демократизм, військово-демократичний характер.

Як ми бачимо, козацьке самоврядування стало основою для створення Української козацької держави та зразком демократії для інших народів, допомогло зберегти українську мову, культуру та традиції [5, с. 67].

Таким чином, у XVI–XVII століттях Запорозька Січ, як військово-політичний орган українських козаків, стала високорозвиненим органом місцевого самоврядування у специфічних історичних обставинах. Під впливом внутрішніх та зовнішніх факторів, вона виконувала роль державного утворення. Запорозька Січ розвинулася в унікальну державну одиницю з демократичними законами, спільною територією, мовою, релігією, армією, судочинством і іншими атрибутами. В Січі була своя символіка, включаючи клейноди такі як корогва, бунчук, печатка, герб з козаком із шаблею, литаври, пірнач і каламар. Авторитет старшини, зокрема гетьмана, підкреслювався булавою. Офіційна назва цього козацького державного утворення була «Низове Військо Запорозьке».

Незважаючи на формальну залежність від Речі Посполитої, Запорозька Січ фактично діяла як самостійна політична одиниця, маючи власну внутрішню та зовнішню політику. Визнаючи потужну військову та політичну силу запорозького козацтва, уряди багатьох країн налагодили з Січчю дипломатичні стосунки [5, с. 68]. Запорозька Січ мала майже всі атрибути державності, за винятком власної валюти.

Запорізька Січ і досі слугує могутнім символом української волі, самостійності та демократичних цінностей. Саме вона найяскравіше втілювала прагнення українського народу до свободи та незалежного державного буття.

Запорізьке козацтво на своїх землях ліквідувало кріпосні порядки, впровадило прогресивні буржуазні відносини, поступово формувало демократичні відносини, які з часом утвердилися на більшості українських земель.

Важливо вивчати та популяризувати цю історичну спадщину, а також адаптувати принципи козацького самоврядування до сучасних реалій.

Список використаних джерел

1. Лазарович М.В. Лазарович Н.А. Історія України. Київ: Знання, 2013. [Електронний ресурс]. – Режим доступу: <http://politics.ellib.org.ua/pages-cat-162.html>
2. Босак О.І., Красівський О.Я. Самоврядування на землях Війська Запорозького у межах Речі Посполитої // Історія державного управління. Львів: ЛРІДУ НАДУ, 2018. С. 99–107.
3. Яворницький Д.І. Історія запорозьких козаків: у 3-х т. Т. 1. Львів: Світ, 1990. 596 с.
4. Історія державної служби в Україні: у 5 т. Т. 1 / [О. Г. Аркуша, О. В. Бойко, Є. І. Бородин та ін.; відп. ред. Т. В. Мотренко, В. А. Смолій]. Київ: Ніка-Центр, 2009. 544 с.
5. Щербак В.О. Запорізька Січ як фактор консолідації українського козацтва до середини XVII ст. *Український історичний журнал*. 1995. № 5. С. 66–71. [Електронний ресурс]. – Режим доступу: <http://surl.li/smzor>

Сорока А.В., здобувачка вищої освіти гр. ЕК-201
Науковий керівник – **Колєватов О.О.**, канд. іст. наук, доцент
Національний університет «Чернігівська політехніка», м. Чернігів, Україна

КОЗАЦЬКІ ТРАДИЦІЇ В СУЧАСНОМУ УКРАЇНСЬКОМУ ВІЙСЬКУ

Українські козаки завжди служили живим прикладом відваги та військової вправності, а їхні ідеали, спрямовані на захист незалежності та територіальної цілісності України, пройшли кризь віки, залишаючи свій слід у сучасних Збройних Силах України. Військові традиції, утверджуючи національну ідентичність, стають ключовим фактором, що робить українське військо непереможним. Нині, в епоху впровадження стандартів НАТО, важливо не лише адаптуватися до нових вимог, але і зберігати своє культурне коріння, втілюючи принцип Тараса Шевченка: «І чужому научайтесь, і свого не цурайтесь» [1]. Попри сучасну реальність війни, козацький дух, успадкований нашими воїнами, робить їх нездоланими, надихаючи на захист рідної землі і підтримку великих ідей, як справжніх спадкоємців величної козацької традиції.

День захисників і захисниць України, яке тепер відзначається щорічно 1 жовтня, є великим державним святом, спрямованим на вшанування героїв та героїнь, які відважно захищають нашу рідну Батьківщину від ворогів та нерідко ціною власного життя, стоять на сторожі української незалежності. Покрову Пресвятої Богородиці відзначали й козаки, за що свято отримало другу назву – Козацька Покрова [2]. У результаті цього особливого ставлення козаків до Покрови, це свято стало невід’ємно пов’язаним із Запорозькою Січчю та Гетьманщиною, і в народній свідомості закріпилось як символ захисту рідної землі [3]. Покрова Богородиці вважалася заступницею українських територій та її захисників. Покровська церква в Запорозькій Січі завжди була важливим центром, а святкування Покрови обрало важливі військові наради, на яких запорожці приймали важливі рішення на Великій раді, вибираючи гетьмана і визначаючи майбутнє козацтва [3]. Образ козака, як лицаря та захисника, що виник у ті часи, досі живий в національній ідентичності, підкреслюючи велич і силу українського народу через віки [4].

Сучасні емблеми українських військових підрозділів відзначаються наявністю різноманітних козацьких символів, що віддзеркалюють національну та історичну спадщину. Булава в ЗСУ є символом найвищої військової влади, аналогічно козацькій булаві, що служила атрибутом гетьмана. Перначі, як різновид зброї, також відзначали козацьких полковників і паланок, і їх символіка збереглася в емблемах ЗСУ, зокрема в танкових військах [5]. Також в емблемах відображені збройні атрибути, взяті з козацької доби, як от меч Архистратига Михаїла на прапорі Десантно-штурмових військ та меч гетьмана Петра Конашевича Сагайдачного на емблемі морської піхоти [5]. У сучасних емблемах військових підрозділів використовуються й інші символи козацької доби. Наприклад, схрещені шаблі на загальновійськових знаках беретів, пістолі на емблемах морської піхоти і механізованих військ, а також гармати в емблемах ракетних військ, артилерії, протиповітряної оборони і зенітно-ракетних військ [5].

У Збройних Силах України існує військова ієрархія, в якій військові звання та посади мають свої козацькі відповідники. Наприклад, курінний (командир бригади) має звання полковника або бригадного генерала, очільник кошу (військового угруповання області) має звання генерал-осавула [1]. У роду військ можна зустріти генерала-хорунжого (очільника піхоти), генерала від артилерії – генерального пушкаря (очільника артилерійських підрозділів), генерала-квартирмейстера – генерального обозного (очільника тилових підрозділів), а також контр-адмірала (очільника флоту) [1]. Начальник штабу Збройних Сил України має звання генерал бунчужний, а Головнокомандувач – наказний гетьман, згідно з українською традицією. Згідно з Конституцією України,

Президент, який є Верховним Головнокомандувачем Збройних Сил, має повноваження призначати та звільняти вище командування, а також взяти на себе керівництво у сферах національної безпеки та оборони, і в цьому контексті порівнюється із гетьманом [1].

Мотивація та товариськість виступають як ключові елементи козацького досвіду, який утверджується українцями, нащадками козаків, як важливий компонент їхньої ідентичності. Сучасний козацький досвід передбачає використання традиційних цінностей, що сформувалися від століть, для підвищення ефективності сучасних бойових підрозділів. «Військова демократія» в Збройних Силах України коріниться в товарищескості, взятої з козацьких традицій. Запорозька Січ відкривала свої двері для усіх, хто приймав козацьку спадщину, створюючи відкрите військово товариств [6]. Запорозькі козаки славилися своїми відчайдушними походами, де виявляли високий рівень військової стратегії та особистої боєздатності. Традиція «військового побратимства» в сучасних українських військах передає дух козацької товарищескості, де кожен доброволець має можливість стати військовим товаришем та підтвердити свою значимість у бою [6].

Лідерство в Збройних Силах України ґрунтується спершу на важливості освоєння практичних знань та навичок воїнами і лише потім розвитком лідерського потенціалу в психологічному аспекті. У взаємодії внутрішніх підрозділів відзначається козацька традиція наставництва, де досвід передається від старших до молодших, втілюючи систему «батько-отаман» та «бійці-козаки» [6]. Ця модель сприяє взаємодопомозі та гармонії в бойових умовах, аналогічно козацьким часам. Традиції військової організації, які витримали випробування століть і досягли нашого часу, ефективно працюють на рівні підрозділу. Важливо підкреслити, що козацькі традиції не обмежувалися національними, релігійними або політичними відмінностями, і ця єдність стала фундаментом для формування сучасної України. Саме цей моноліт об'єднав країну в обороні власних цінностей. Таким чином, національна самосвідомість завжди була притаманна українцям та залишається невід'ємною частиною української історії [6].

У протистоянні російському агресору, військовослужбовці Збройних Сил України самі зазначають, що використовують козацькі тактики, щоб ефективно наступати з меншими втратами і атакувати укріплені позиції російської армії [7].

Володимир Кончиць, майор, заступник з морально-психологічного забезпечення 20 ОБСП «Україна» наголошує: «Ми всі козаки, у козаків є традиції, починаючи від вольностей козацьких, починаючи від суворої субординації, і закінчуючи військовими традиціями на кшталт посвяти в козаки... Саме звідси, я вважаю, пішла присяга – військова традиція, яка проводиться урочисто і запам'ятовується майже назавжди» [7]. Такої ж думки дотримується й майор, комбат 20-го окремого батальйону спеціального призначення «Україна» Павло Куриленко: «Я практикую виконання бойових завдань із залученням козацького фактора. Бо і сотні років тому і зараз наші військовослужбовці змогли меншими силами в наступі взяти великі позиції – опорний пункт противника. Це говорить про застосування подібних тактик так, як це використовували наші предки козаки, так і сьогодні відбувається саме подібними тактиками, саме нахрапом, саме хитрістю, знаходженням у «безвихідних ситуаціях» декількох варіантів логічного і правильного виходу. У козацтві завжди проявлялася ініціатива. Завжди проявлялася мужність в одному строю з хитрістю. І саме цими факторами, саме сукупністю цих дій наші підрозділи сьогодні та виконують свої завдання і вдало просуваються вперед» [7].

Наслідуючи великий дух відваги та воїнської майстерності козаків, військовослужбовці Збройних Сил України продовжують використовувати ці цінності в боротьбі з російським агресором. Важливо підкреслити, що козацькі військові традиції не лише історичний елемент, але й справжній ресурс для формування духу та ефективності українського війська. Спадщина козацького періоду відображається в організаційній структурі, тактиці та внутрішньому духу Збройних Сил. Застосування козацьких принципів, сприяє створенню дієвого бойового угруповання, яке здатне ефективно протистояти будь-яким викликам. Військові традиції відіграють ключову роль у

збереженні національної ідентичності та єдності українського суспільства у боротьбі за незалежність та територіальну цілісність. Такий підхід сприяє не лише вдосконаленню військового потенціалу, а й утвердженню національних цінностей. У цілому, відновлення козацьких традицій у сучасному українському війську є важливим елементом національної безпеки та збереження власної ідентичності в умовах сучасних геополітичних викликів.

Начало формы

Список використаних джерел

1. Петков, С. Відновлення козацьких традицій в збройних формуваннях України [Електронний ресурс] / С. Петков. - Режим доступу: <https://blog.liga.net/user/spietkov/article/49114>
2. 14 жовтня, у день Покрови Пресвятої Богородиці, українці відзначатимуть День захисника України та День українського козацтва [Електронний ресурс]. - Режим доступу: <https://zhtrda.zht.gov.ua/14-zhovtnia-uden-pokrovu-presviatoi-bohorodytsi-ukraintsi-vidznachatymut-den-zakhysnyka-ukrainy-ta-den-ukrainskoho-kozatstva/>
3. Бурда, В. Чому День захисників і захисниць України відзначають на Покрову. [Електронний ресурс] / В. Бурда. - Режим доступу: <https://chas.news/past/chomu-den-zahisnikiv-i-zahisnits-ukraini-vidznachayut-na-pokrovu>
4. День захисників і захисниць України – державне свято, що відзначається 14 жовтня. [Електронний ресурс]. - Режим доступу: <https://cherk.otg.dp.gov.ua/novini-ta-podiyi/novini/den-zakhysnykiv-i-zakhysnyts-ukrainy-derzhavne-sviato-shcho-vidznachaietsia-14-zhovtnia>
5. Назарова, Є. Козацькі символи у сучасних військових емблемах України. [Електронний ресурс] / Є. Назарова - Режим доступу: <https://www.radiosvoboda.org/a/kozacki-symvoly-zsu/32246509.html>
6. Букет, Є. «Козацькі фактори» в сучасному війську України: мотивація, товариськість, ідентичність [Електронний ресурс] / Є. Букет. - Режим доступу: <https://armyinform.com.ua/2023/05/14/kozaczki-factory-v-suchasnomu-vijsku-ukrainy-motyvacziya-tovaryskist-identychnist/>
7. Сили оборони застосовують козацькі тактики – комбат батальйону спецпризначення. [Електронний ресурс]. – Режим доступу: <https://www.ukrinform.ua/amp/rubric-ato/3731819-sili-oboroni-zastosovuut-kozacki-taktiki-kombat-bataljonu-specpriznacenna.html>

УДК 341.241.5

Ткаченко О.Р., здобувач вищої освіти гр. АГ-222

Науковий керівник – **Колєватов О.О.**, канд. іст. наук, доцент

Національний університет «Чернігівська політехніка», м. Чернігів, Україна

БУДАПЕШТСЬКИЙ МЕМОРАНДУМ: ЗРАДА ЧИ ВИМУШЕНИЙ КРОК

6 грудня 1994 року в історії світу сталася одна з найвідоміших та найсуперечливіших подій – підписання Будапештського меморандуму, суть якого полягало у захисті України та надання гарантій безпеки країнами-підписантами (США, Росія, Велика Британія) взамін на ядерне роззброєння. Однак вже через 20 років – у 2014 році – РФ почала збройну агресію проти України: спочатку окупувала Крим, далі вела гібриду війну на Донбасі, а зараз веде повномасштабне вторгнення. Але чому решта гарантів довгий час не підтримувала нашу державу (у плані введення своїх армій або хоча б надання зброї)? Які «підводні камені» має договір? І чи зможемо ми відродити ядерний потенціал?

Після розпаду СРСР Україна отримала у спадок просто небачений військовий потенціал. Ми мали: кілька загальновійськових, повітряних та танкових армій, окрему армію сил ППО, Чорноморський флот зі загальною чисельністю кораблів всіх типів і рангів у 850 одиниць, понад 9000 танків і понад 11000 БМП/БТР, більше 3000 винищувачів, штурмовиків, легких та важких бомбардувальників, сотні гелікоптерів; а загальна чисельність ЗСУ складала понад 800000 осіб [1].

Якщо ж говорити про ядерний потенціал, то він теж займав вагому частку у нашому війську. Так, на Україні знаходилися 6 дивізій 43 ракетної армії стратегічних ядерних сил

СРСР, що мали 130 ракет типу «Стілет» та 46 – типу «Скальпель», які здатні були нести 1240 зарядів з стратегічним ядерним зарядом (всього було майже 1300 ядерних боеголовки), кілька видів ракет класу «Х». Також Україна мала і тактичну ядерну зброю: було за різними джерелами, від 2900 до 4000 ракет, в основному – Р-300 з дальністю польоту від 120 до 320 км [1].

Щодо ракетноносіїв, то парк техніки був також вагомим. Так, ми мали більше 240 стратегічних бомбардувальників, серед них – до 50 літаків, здатних нести ядерну зброю; ракетні комплекси «Точка» і «Точка-У», які несли ракети з тактичною ядерною зброєю [1].

Однак в той же час Україна мала і вагомі причини, чому треба від неї відмовитися. По-перше, відсутність коштів, адже на підтримку зброї в належному стані треба було шалені кошти – близько 65 мільярдів доларів [2]. По-друге, тиск та обіцянки майбутніх гарантів. Захід не хотів, що на континенті були поряд країни з найбільшим ядерним арсеналом. По-третє, ракети шахтного типу керувалися з Москви, тому ми фактично з нею не змогли нічого робити (тобто при команді «Запуск» ми могли відмінити команду і не запустити ракету, однак ми їх запустити не могли). Пізніше колишній президент Л. М. Кравчук згадував, що Захід вимагав віддати зброю, інакше вони наклали б на Україну санкції [3]. Окрім цього, сама Україна зробила кілька кроків для позбавлення зброї: у Декларації про Незалежність було зазначено про без'ядерний та без блокувний статус; була підписана Масандрівська угода з РФ про майбутню утилізацію ядерної зброї; була передана тактична ядерна зброя Росії [4].

Не маючи іншого вибору, Україна була змушена позбутися того значного арсеналу ядерної зброї, що в неї був. 5 грудня 1994 у Будапешті було підписано Меморандум про гарантії безпеки у зв'язку з приєднанням України до Договору про нерозповсюдження ядерної зброї (або просто Будапештський меморандум). Гарантами стали США (підписав угоду президент Білл Клінтон), Велика Британія (Джон Мейджор) та РФ (Борис Єльцин), а з українського боку угоду підписав Леонід Кучма; пізніше приєдналися Франція та КНР. За угодою, Україна утилізувала і віддала РФ ядерну зброю, а взаємні гарантії обіцяли не робити політичний, військовий тиск на Україну; надавали гарантії безпеки у випадку нападу якоїсь країни [5].

Пізніше між Україною та Росією були підписані додаткові угоди: угода про розподіл Чорноморського Флоту (у пропорції 18:82 на користь РФ); було вивезено частину літаків стратегічної авіації (решту розібрали на металобрухт і тільки 2 залишили у якості музейних експонатів у Полтаві); угода 1997, де окрім співробітництва зазначалося про суверенітет нашої держави і визнавало чинні кордони. Також взаємні на зброю Росія давала нам газ по великій знижці.

Однак сталася подія, яка дала серйозну тріщину у стосунках між Україною та Росією. Йдеться про Тузлівську кризу – період за боротьбу за панування острова Тузла, що відбулася восени 2003 року. Коли у 1954 році тоді ще УРСР передавався півострів Крим, то разом з ним передавався і крихітний острів Тузла, який підпорядковувався Керченській міській раді. І до 2003 року РФ на нього не заявляла претензій.

Все змінилося 29 вересня. Тоді росіяни почали робити дамбу до острова з доволі великою швидкістю – в середньому до 150 метрів у день. Наступного дня дипломати направили ноту протесту, а Кучма пізніше перервав зустріч у Південній Америці та попрямував на Крим. Ситуація стала ще напруженішою, коли на острові була побудована прикордонна застава, а з обох боків проводилися військові навчання і стягувалися війська та ВМФ. Час від часу проводилися телефонні розмови між президентами, однак роботи на дамбі не припинялися. Лише 23 жовтня, після 25 днів після початку будівництва, робітники зупинили роботи, не дійшовши до острова близько 100 метрів. А у листопаді прем'єр-міністри домовилися про повну зупинку будівництва та відведення військ, окрім української застави прикордонників. У липні 2005 року МЗС України заявило, що конфлікт вирішено і острів належить нашій державі, однак російські політики заявили, що питання щодо острова ще не вирішено [6]. І хоча цей конфлікт пройшов мирно та

безболісно, однак вже стало зрозуміло, що віддача ядерної зброї – то була фатальна помилка, і вже були заклики деяких політиків про відродження ядерного статусу.

У лютому 2014 році РФ напала на Україну і спочатку анексувала Крим, а потім – вела бойові дії (хоч і не визнавала там свої військових) на Донбасі. Україна спочатку зажадала РФ виконувати підписані домовленості, однак Кремль не звертав на них увагу і ігнорував запити. Також Україна зверталася до гарантів, однак спочатку військової допомоги фактично не надавали, і лише після початку повномасштабного вторгнення Захід поступово почав давати свою зброю, однак свої армії не відправляв (хоча надав своїх добровольців, які самі погодилися поїхати на війну).

Однак чому гаранти, незважаючи на підписану угоду, не відправляють своїх солдат на Україну? Основна причина – різний переклад ключових слів. Так, у російськомовному та україномовному варіанті стояли «гарантії безпеки», а у англomовному – «безпекові запевнення». Це означало, що гаранти мали право, однак не повинні були надавати військової допомоги [3].

За словами деяких політиків та журналістів, Україна здатна знову відродити ядерний потенціал. Так, за словами Дмитра Снегірьова, ми маємо всі необхідні заводи (підприємства для видобутку та збагачення урану, з виробництва важкої води, спеціальні машини та прилади) та протягом – 5-7 років за наявності фінансування (до 2 мільярдів доларів) зможемо почати виробляти ядерну зброю [7]. Однак інші політики вважають: створення ядерної зброї може негативно вплинути на міжнародну політику та спричинити певну політичну ізоляцію провідних країн.

Отже, як бачимо, Будапештський меморандум – одна з найвідоміших та найголовніших подій в історії сучасної України. І у зв'язку з сьогоднішніми подіями цей договір деякі політики вважають зрадою. Однак чи насправді так? На це питання досить важко відповісти. З одного боку – це так, адже частину озброєння, що ми РФ передали, використовується у війні проти нас; а тактичну ядерну зброю ми могли використовувати, адже на неї не треба було мати пульт керування. Однак з іншого боку – частина стратегічної зброї керувалася з Москви, тому запустити самостійно ми не могли. До того ж, потрібні були значні фінансові вливання на підтримку та технічне обслуговування ядерної зброї, що в той період було фактично неможливим у зв'язку з відсутністю коштів. Окрім цього, тиск Заходу теж мав значний вплив на відмову ядерної зброї. І хоча зараз політики в один голос говорять про розірвання меморандуму та відродження ядерного потенціалу, однак окрім гучних слів ми фактично нічого не зробили.

Список використаних джерел

1. Розкрадання в ЗСУ у 2004-2018 рр. Звіт слідчої комісії. [Електронний ресурс] - Ч. 1. - Режим доступу: www.ukrmilitary.com/2019/06/rozkradannya-zvit-1.html
2. Що таке Будапештський меморандум, який так і не дав Україні гарантії безпеки [Електронний ресурс]. - Режим доступу: <https://www.bbc.com/ukrainian/news-60462767>
3. Примарні гарантії в обмін на ядерну зброю: Будапештський меморандум та його значення для України [Електронний ресурс]. - Режим доступу: <https://fakty.com.ua/ua/ukraine/20220305-primarni-garantiyi-v-obmin-na-yadernu-zbroyu-budapeshtskij-memorandum-ta-jogo-znachennya-dlya-ukrayiny/>
4. Будапештський меморандум, або Хто зрадив Україну [Електронний ресурс]. - Режим доступу: <https://glavcom.ua/publications/budapeshtskij-memorandum-abo-khto-zradiv-ukrajinu-894558.html>
5. Меморандум про гарантії безпеки у зв'язку з приєднанням України до Договору про нерозповсюдження ядерної зброї [Електронний ресурс]. - Режим доступу: https://zakon.rada.gov.ua/laws/show/998_158
6. Тузла 2003: фіаско Росії, невивчений урок для України. Історія без міфів [Електронний ресурс]. - Режим доступу: https://www.youtube.com/watch?v=0ki3h_h-Jjg
7. Україні потрібно повернути статус ядерної держави [Електронний ресурс]. - Режим доступу: <https://www.liga.net/politics/opinion/ukraine-nujno-vernut-status-yadernoy-derjavy>

Федорів Ю.М., здобувач вищої освіти третього (освітньо-наукового) рівня
гр. АСД072-23
Науковий керівник – **Киселиця С. В.**, канд. філос. наук, доцент
Національний університет «Чернігівська політехніка», м. Чернігів, Україна

УКРАЇНСЬКА МОВА ЯК ОСНОВОПОЛОЖНИЙ ФАКТОР САМОІДЕНТИФІКАЦІЇ

Міркування щодо основоположності української мови для формування національної свідомості варто, здається, розпочати із висловлювання відомого вітчизняного публіциста і журналіста Віталія Портнікова, який стверджує, що Україна має подбати про захист своєї ідентичності, якщо прагне бути цивілізованою країною, щоб українці розуміли наскільки важливою в цьому процесі є мова.

Українізація має бути не насильна, але і не м'яка, я би сказав, вмотивована, а спілкування українською мовою престижним. Ми маємо самі себе спонукати до цього: у книгарнях купувати чи слухати аудіокниги українською мовою, встановити її у якості робочої мови на персональному комп'ютері, налаштувати пошукові запити в інтернеті українською мовою, віддавати перевагу україномовним програмам на телебаченні та радіо й таке інше.

Політика державного регулювання україномовності має бути послідовною і неупинною. Необхідно дотримуватись Закону про мову в усіх державних установах не тільки на офіційному, але й неофіційному рівнях. Це стосується не тільки перших фраз у зверненні посадової особи до громадянина, а й подальшої розмови.

Держава має забезпечити можливість всім бажаючим вивчити мову в тому ритмі, який їй до снаги. Для цього в кожному адміністративному центрі необхідно організувати безкоштовні курси для іноземців чи то населення, яке активно користується у побуті російською мовою.

Знамениті своїми досягненнями у науці, спорті, мистецтві, політиці українці мають надавати приклад (особливо для молоді), що українська мова – це престижно та сучасно... Дуже добре вона впливає на патріотичні почуття, коли вона звучить із вуст відомих блогерів, на музичних вечорах, театральних виставах, концертах, дискотеках і таке інше, а не тільки на офіційних заходах.

Чув цікаве висловлювання, ідея якого має бути надзвичайно важливою у формуванні національної свідомості, що говорити українською – це одна з ліній оборони.

Наші російськомовні земляки повинні знати історію русифікації України та завжди пам'ятати, що російська мова – це мова наших ворогів. При цьому потрібно чітко розуміти, що мовлення суттєво впливає не тільки на стиль мислення, але й на спосіб існування людини у світі.

Вважаєш себе українцем – звучи гордо, звучи українською!

Список використаних джерел

1. Віталій Портников у програмі «Нічна вахта» з Мартою Мольфар. // *Українське радіо* / 9.12.2019, 14:15. [Електронний ресурс]. – Режим доступу: "Територія, де українська ідентичність не переможе, стане частиною Росії" | Новини | Українське радіо (nrcu.gov.ua)

УДК: 339.5

Атрощенко Д.В., здобувачка вищої освіти гр. ПТ-201,
Науковий керівник – **Шендерук О.Б.**, канд. пед. наук, доцент кафедри іноземної
філології
Національний університет «Чернігівська політехніка», м. Чернігів, Україна

BALANCE OF TRADE: UNDERSTANDING THE ECONOMIC DYNAMICS

The balance of trade is a crucial concept in economics that sheds light on a country's economic health and its relationship with the global market. It refers to the disparity in value between a nation's imports and exports of goods and services over a specified period, typically measured in the local currency such as the dollar for the United States or euros for the European Union [1]. This balance of trade is a component of the broader balance of payments, encompassing all economic transactions between a country and its trading partners worldwide, including capital flows, loan repayments, tourism expenditures, freight charges, and other financial interactions.

When a country's exports surpass its imports, it is said to have a favorable balance of trade or a trade surplus. This can boost domestic production, create jobs, and improve the country's overall economic growth. Conversely, if imports exceed exports, an unfavorable balance of trade or a trade deficit emerges. This can lead to a reliance of foreign goods, a loss of domestic jobs, and potential economic instability. The economic doctrine of mercantilism, prevalent in Europe from the 16th to the 18th century, emphasized the significance of a favorable balance of trade in financing a nation's acquisition of foreign goods and sustaining its export trade. This doctrine advocated for the establishment of colonies that would consume the mother country's products while exporting raw materials, particularly precious metals, to bolster wealth and power.

Countries often use trade policies, such as tariffs, quotas, and subsidies, to try to influence the balance of trade and protect domestic industries. However, these policies can also lead to trade disputes and tensions between countries.

Developing countries, unless they possess a monopoly on essential commodities, encounter challenges in maintaining trade surpluses. During economic downturns, these nations face unfavorable terms of trade, necessitating higher payments for imported finished goods while receiving lower prices for their exports of raw materials or unfinished products. This imbalance in trade terms can strain the economies of developing nations and hinder their efforts to achieve sustainable trade surpluses.

Despite the challenges, developing countries also have opportunities to improve their balance of trade and boost economic growth. By investing in infrastructure development, technology upgrades, and skills training, these nations can enhance their export capabilities and increase their competitiveness in the global market.

Governments in developing countries play a crucial role in managing the balance of trade through policy interventions and strategic initiatives. They must also address structural issues that hinder export growth, such as bureaucratic red tape, corruption, and inadequate infrastructure. By creating a conducive business environment and fostering innovation and entrepreneurship, developing countries can unlock their export potential and drive economic development.

In conclusion, the balance of trade serves as a critical indicator of a country's economic performance and its standing in the global market. Understanding the dynamics of trade imbalances, surpluses, and deficits is essential for policymakers and economists to formulate

effective strategies that promote sustainable economic growth and foster mutually beneficial trade relationships. By addressing the challenges posed by trade differentials, countries can enhance their competitiveness, strengthen their economic resilience, and contribute to a more prosperous global economy. It is essential for policymakers, businesses, and civil society to work together to create a conducive environment for trade and investment that benefits all stakeholders involved.

In today's globalized economy, the balance of trade is a complex and dynamic issue that requires careful analysis and management. It is important for countries to work together to promote fair and balanced trade practices that benefit all parties involved.

Список використаних джерел

1.Feenstra, R. C. International economics / R. C. Feenstra, A. M. Taylor // New York : Macmillan Learnin, 2014. – 1008 p.

2.Dixon, L. Balance of Trade. Encyclopedia Britannica [Electronic resource] / L. Dixon. – Access mode: <https://www.britannica.com/topic/balance-of-trade>

УДК 338.48:004

Баштова С.В., здобувачка вищої освіти гр Т-231,
Науковий керівник – **Ніколаєнко О.В.**, ст.викладач кафедри ІФ
Національний університет «Чернігівська політехніка», м. Чернігів, Україна

UNVEILING VIRTUAL TOURISM: EXPLORING NEW HORIZONS IN TECH-ENHANCED TRAVEL EXPERIENCES

The pandemic COVID-19 has become a powerful impetus for bigger and better inventions in technology. People couldn't travel the way they used to before; sitting at home they didn't know what to do. Technology is improving every day, so it's no surprise that people have invented a way to travel virtually. Due to these developments, many travelers have the opportunity to experience virtual tourism for the first time. It looks attractive as it removes various kinds of limitations associated with travel, such as available flights, accommodation, guides, security issues, etc.

Virtual tourism is the use of technology to give viewers the effect of immersion in a particular activity, place or destination. The types of virtual tourism vary. According to Cristobal Reali "such a type of tourism combines virtual reality, still images, video, audio, narration, interactivity and other multimedia formats to give users an experience of a destination that they cannot get from images or websites alone". [2]

It should be noted that virtual tourism has great marketing opportunities. Tourists have the opportunity to see a 360-degree view of an area and get an unforgettable experience. Also, virtual tourism includes: Virtual reality (VR), Augmented reality (AR), video tour, Google Arts and culture experiences. The listed inventions won't be able to replace or deprive you of the opportunity to travel in real life. On the contrary, they give you understanding if you don't like this city, monuments or area to visit. Virtual tourism expanded and gained even more popularity. People can interact with the environment, touch sights, hear birds singing, and observe nature.

The primary benefits of virtual travel include convenience, as individuals can explore various destinations and enjoy attractions from anywhere, they choose; accessibility, enabling those with disabilities or health concerns to engage in experiences they might otherwise be unable to access safely or easily; and reduced environmental impact, with virtual tours being significantly more eco-friendly compared to traditional tours. [1]

On the one hand, this way of traveling is much more convenient than traveling in reality. But on the other hand, virtual tours can inaccurately reflect destinations, lack of communication with people, negative health effects such as eye strain, headaches. Virtual tourism may not evoke the same emotional connections and memories as physical travel.

Technologies continue to develop and sometimes it seems that there is no end to it. You should not always rely on them. Some things cannot be replaced by an online application, a gadget, or other technologies. While technology undoubtedly enriches our lives in myriad ways, it's crucial not to become overly reliant on it. There are certain aspects of human experience that simply cannot be replicated by an online application, a gadget, or any other form of technology. The richness of face-to-face interactions, the spontaneity of exploring new places, and the raw authenticity of real-life experiences are irreplaceable. Reality, with all its complexities and imperfections, will always remain the ultimate arbiter of our existence. While technology may augment our lives, it can never fully supplant the depth and nuance of genuine human interaction and the tangible world around us. As we navigate an increasingly digital landscape, it's imperative to remember that true fulfillment and meaning are found in the richness of our lived experiences, rather than the pixels on a screen. Reality will always lead, because any new technologies will not replace real life.

Список використаних джерел

1. Everything You Need to Know About Virtual Tourism [Electronic resource]. – Access mode: <https://mize.tech/blog/everything-you-need-to-know-aboutvirtualtourismcompanies/#:~:text=Virtual%20tourism%20refers%20to%20a,multimedia%20format%20offered%20to%20travelers>

2. Reali C. The Complete Guide to Virtual Tourism [Electronic resource]. – Access mode: <https://www.cvent.com/en/blog/hospitality/virtual-tourism> (дата звернення: 01.04.2024)

УДК 330.14:331.522.4

Belyakov S.V., candidate for the degree of Doctor of Philosophy group АСД051-22
Scientific supervisor – **Klymenko T.V.**, PhD of Economics, Associate Professor,
Associate Professor of the Department of Economics, Accounting and Taxation
Scientific supervisor: **Lytvyn S.V.**, PhD in Pedagogical Sciences, Associate Professor,
Head of the Foreign Philology Department
Chernihiv Polytechnic National University, Chernihiv, Ukraine

METHODS OF HUMAN CAPITAL ASSESSMENT

The functioning of the modern economy is impossible without the participation of people, who together constitute human capital. The complexity of this concept does not prevent the economic scientific community from recognizing that human capital is the main driver of society's development. It is they who create technology and manage and perform operations necessary for the economy functioning. There is therefore a need for adequate evaluation and accounting, not only for ongoing activities, but also for the analysis to identify ever-changing trends for strategic management.

While human capital is a crucial component of intellectual capital, its broader conceptualization poses challenges for integrated assessment. Human capital is studied across various levels of economic abstraction: the micro-level, which focuses on individuals and firms; the meso-level, which considers regions and industries; the macro-level, which addresses national economies; and the mega-level, which analyzes associations of states and regions globally. For each of these levels, a different assessment method can and should be used.

For example, the World Bank proposes to use the Human Capital Index "an integral measure of the amount of human capital that a child born today can accumulate by the age of 18, taking into account the risks associated with poor health and education in the country in which he/she lives"[1], this allows to use this index effectively at the mega-level. But for the micro level, a different approach is needed, which will take into account the human capital of the individual, and

in the case of analyzing human capital within an organization, we need to consider the specific business environment's characteristics.

The value of staff skills varies from country to country due to both local cultural sensitivities and established management rules. In the United States, for example, people's ability to work together is more in demand, and there are highly valued leadership qualities, and in the Southeast, they prefer the ability to learn, discipline, and level of knowledge. An important factor of analysis at the micro level is the nature of the activity because it is impossible to look at the same criteria to estimate human capital in the scientific and agricultural environment. At the same time, the emergence of new economic sectors underscores the necessity to develop new and refine existing concepts and theories of human capital valuation. Estimation of human capital in the modern economic literature uses both quantitative and qualitative indicators and is expressed in monetary and physical form, but at the same time, we must not forget about the spiritual component. Jacques Fitzens, one of the founders of benchmarking human capital, wrote: "We can agree that the spiritual value of people is extremely important and focuses on the economic side of the issue. Thus, all measurements of value investment are a measurement of the value of people as economic units and as spiritual beings. Only people spend value by applying their innate qualities (humanity, motivation for activity), acquired skills, and ability to manage tools "[2].

In American practice, two approaches to the estimation and accounting of human resources are mainly used:

- asset model (financial, quantitative approach);
- utility model (strategic, qualitative approach).

The asset model treats people in an organization as an asset, like other tangible assets such as equipment or technology. It involves the accounting of costs according to human capital accounting rules. Special accounts take into account the costs of staff search, recruitment, integration, training and retention and, depending on the content of those costs, they are either classified as long-term investments in which will yield future profits or are written off as losses. This approach uses different methods, not only the method of estimating costs described above, but also, for example, the assessment of labour productivity, which includes the analysis of the employee's performance, his contribution to the achievement of business results from the financial point of view.

The utility model, which focuses on how human resources contribute to the organization's goals and strategic priorities. It is based on the understanding that people are a key asset for the success and growth of the company. Its methods are assessment of staff competencies and the role of employees in business processes, evaluation of stability and staff motivation, evaluation of innovation potential and adaptability, evaluation of the effectiveness of training systems and staff development. This approach makes it possible to assess the economic consequences of certain personnel investments, changes in work behaviour, the ability of an employee to bring added value at the enterprise.

Knowledge, skills and experience acquired by a person in the process of education, or work in an enterprise require constant investment (material, temporary) by both the State, enterprise and employees, which affects the rate of human capital accumulation, which are already exceeding the rate of material accumulation. Realising the pace of technology development and knowledge about the world, changes in the economic sphere which constantly require new approaches and knowledge in all sectors of the economy, it can be assumed that the importance of human capital will be constantly increasing, at the same time, there is a need to deepen and broaden its methods of accounting and evaluation.

References

1. Worldbank [Electronic resource] – Access mode : <http://surl.li/sjmux>
2. Fitz-enz, J. The ROI of Human Capital Measuring the Economic Value of Employee Performance / J. Fitz-enz. - 2-nd ed. - New York : AMACOM, 2009. -337 p.

Беспалова А.Р., здобувачка вищої освіти гр. АЮ-201
Науковий керівник – **Гречок Л.М.**, ст. викладач
Національний університет «Чернігівська політехніка», м. Чернігів, Україна

THE ROLE OF DIGITAL TECHNOLOGIES IN LEARNING ENGLISH

In the contemporary world, digital technologies have permeated every aspect of our lives, including education. Among the various subjects taught, learning English holds a pivotal position due to its status as a global lingua franca. Digital technologies play a significant role in facilitating the learning process of English as a second language or a foreign language [1]. This essay delves into the multifaceted role of digital technologies in enhancing English language learning.

Firstly, digital technologies offer unparalleled accessibility to learning resources. Through the internet, learners can access a vast array of materials such as online courses, interactive exercises, multimedia content, and language learning applications. These resources cater to diverse learning styles and preferences, enabling learners to choose materials that resonate with their individual needs and interests. Moreover, the availability of mobile applications allows learners to immerse themselves in English language practice anytime, anywhere, fostering a continuous learning experience.

Secondly, digital technologies facilitate personalized and adaptive learning experiences. Artificial intelligence and machine learning algorithms power adaptive learning platforms that tailor content and instruction according to the learner's proficiency level, learning pace, and areas of improvement. These platforms provide personalized feedback, track progress, and recommend targeted activities, thereby optimizing the learning process. Additionally, virtual reality and augmented reality applications offer immersive language learning environments, enabling learners to engage in real-life scenarios and practice language skills in authentic contexts.

Furthermore, digital technologies promote interactive and collaborative learning opportunities. Online communication tools such as video conferencing, discussion forums, and social media platforms connect learners with peers and instructors worldwide [2]. Collaborative projects, group discussions, and language exchange programs foster communication and cultural exchange, enhancing language proficiency and intercultural competence. Additionally, gamified learning platforms leverage elements of competition, rewards, and storytelling to engage learners actively and motivate sustained practice.

Moreover, digital technologies empower learners to take control of their learning journey. Self-access platforms and online learning communities provide learners with autonomy to set goals, explore interests, and monitor progress independently. Learners can create personalized learning plans, track learning metrics, and reflect on their learning experiences, fostering metacognitive awareness and self-regulated learning skills [3]. Furthermore, the abundance of authentic multimedia content on the internet, such as podcasts, videos, blogs, and social media posts, offers learners opportunities for authentic language exposure and cultural immersion.

One notable advantage of digital technologies is their ability to provide real-time feedback and assessment. Language learning applications and online platforms can instantly analyze learners' responses, identify errors, and provide corrective feedback, enabling learners to address misconceptions and refine their language skills efficiently. This immediate feedback loop accelerates the learning process and promotes accuracy and fluency in language usage.

Additionally, digital technologies facilitate differentiated instruction, allowing educators to customize learning experiences based on learners' proficiency levels, learning styles, and interests. Adaptive learning platforms use algorithms to adjust the difficulty and pacing of activities in real-time, ensuring that each learner receives targeted instruction aligned with their individual needs. Furthermore, digital resources offer multimedia content, including audio recordings, videos, and

interactive simulations, which appeal to visual, auditory, and kinesthetic learners alike, enhancing comprehension and retention of language concepts.

However, while digital technologies offer numerous benefits, they also pose challenges and considerations. Access to reliable internet connectivity and digital devices may be limited in certain regions or socioeconomic contexts, exacerbating inequalities in access to quality English language education. Moreover, the abundance of online resources necessitates critical digital literacy skills to navigate information effectively, evaluate sources, and avoid misinformation.

In conclusion, digital technologies have revolutionized the landscape of English language learning, offering unprecedented access to resources, personalized learning experiences, interactive learning opportunities, and learner autonomy. Leveraging the power of digital technologies can enhance language acquisition, proficiency, and cultural competence. However, it is imperative to address digital inequalities and promote digital literacy to ensure equitable access and maximize the potential of digital technologies in English language education.

Список використаних джерел

1. Warschauer, M. Language and technology: An introduction / M. Warschauer // Network-based language teaching: Concepts and practice / M. Warschauer, R. Kern (eds.). - 2006. - P. 1-19.
2. Hubbard, P. Digital tools and online environments for English language teaching and learning / P. Hubbard // TESOL Quarterly. - 2013. № 47 (4). - P. 894-906.
3. Stockwell, G. A review of technology choice for teaching language skills and areas in the CALL literature / A. Stockwell // ReCALL. - 2007. - № 19(2). - P. 105-120.

УДК: 338.48

Білиловець Д.С., здобувач вищої освіти гр. МТ-231,
Науковий керівник – **Ушата Т.О.**, ст. викладач кафедри іноземної філології
Національний університет «Чернігівська політехніка», м. Чернігів, Україна

OVERTOURISM AS A WORLD PHENOMENON AND PROBLEM

Overtourism is a rather new phenomenon. The term 'overtourism' has become popular since 2017 and refers to the situations when due to excessive promotion efforts some destinations attract great flows of tourists coming at the same time and causing great problems to the environment, infrastructure and inconveniences to the locals and tourists themselves. Overtourism is the excessive growth of visitors leading to overcrowding in areas where residents suffer the consequences of temporary and seasonal tourism peaks, which have enforced permanent changes to the lifestyles, access to amenities and general well-being [1, p.3]. So, overtourism can be considered as the excess number of tourists that a city or a site cannot accommodate. It leads to some negative consequences, such as

- deterioration of the locals' level of life: queues, noise, high prices, annoyance with inability to afford the same things as most tourists do, etc.;
- loss of authenticity and the genuine image of the site;
- high real estate and rental costs;
- lack of infrastructure;
- environmental and wastes problems caused by tourists;
- sights' ruining or damaging;
- crime rate growth;
- cultural degradation;
- health and pandemic risks;
- inconveniences for tourists themselves and negative experiences while travel caused by tourists overflows.

A lot of popular tourist destinations are suffering from overtourism nowadays and are looking for the ways out. The most obvious examples are Venice, Barcelona, Paris, etc..

The “Independent” has recently estimated the cities sure to be at risk of overtourism in the nearest years. Such cities as Istanbul, Kuala Lumpur, Cairo, Manila, Jakarta, Delhi, Bangkok, Bogota etc. are reported to be among them [2].

It’s necessary to understand what causes people to visit this or that destination. Sure, it’s the ancient history and some famous sights which are considered as a must to see. Lowcost airlines have added some charm to popular destinations as well. It’s necessary to mention the influence of promotion and advertising efforts made by the tourism industry itself, and also by different reality shows, movies, virtual travel guides, and word of mouth advertising on social networks.

It’s very important to find ways out. Specialist in tourism management all over the world are looking for some measures to prevent and avoid overtourism. They think that first of all, it’s necessary to limit the number of visitors to the popular sites. We could observe some restrictions on visiting such sights as Machu Picchu in Peru, Acropolis in Athens, the beaches of Sardinia etc. The leader in this sphere is considered to be Amsterdam. While the authorities of other capital cities tried to limit the number of cruise liners coming to their coasts, Amsterdam introduced restrictions even for coach tours, Airbnb apartments and even for new hotels construction in the city.

The other step is tourism taxes increase and adding some special extra taxes and fines . Such measures have been recently introduced in Barcelona, Riga, Manchester, etc. The leader is going to be Venice, where all one-day visitors, except children under 14, will have to pay €5 since June 2024. Some time earlier Venice has also forbidden large cruise liners to enter its ports and introduced fines for having picnics in public places, swimming in the canals and walking along the streets in swimming suits. Poftofino has imposed fines for those who are staying too long at popular sites.

One more solution from the point of view of UNWTO is managing tourist flows. Modern technologies provide us with the opportunity of following the situation in any place of the world online. Some resorts follow the situation with overcrowded beaches and redirect tourists online. Tourism marketing specialists make great efforts to promote new destinations in order to unload the popular ones.

The other response to overtourism is changing tourists’ attitude to their holidays. It’s necessary to promote sustainable tourism and discourage consumers’ behaviour of tourists. Supportive activities are becoming more and more popular among responsible tourists. If tourist only exploit the popular destinations, sooner or later these places are sure to become unattractive or disappear. The task is not only to prevent ruining the places, their culture and authenticity, but also to support the locals, improve their life, and refine the destination visited and the environment in general.

Overtourism should be transformed from being the global problem to being the regenerator for every place it touches.

Список використаних джерел

1. Hugues, S. Overtourism: Causes, Implications and Solutions / S. Hugues, T. Gladkikh, T. Thanh. - Palgrave : Macmillan, 2020. – 448 p.

2. The cities most at risk of overtourism in the next 10 years: From Istanbul to Kuala Lumpur H. Coffey. [Electronic resource]. – Access mode: <https://www.independent.co.uk/travel/news-and-advice/overtourism-cities-risk-tourists-istanbul-cairo-jakarta-moscow-kuala-lumpur-a8958576.html>

3. Pechlaner, H. Overtourism. Tourism Management and Solutions / H. Pechlaner, E. Innerhofer, G. Erschbamer. – Abingdon : Routledge, 2020. - 238 p.

Гижа М.І., здобувачка вищої освіти гр. Т-201,
Науковий керівник – **Ніколаєнко О.В.**, ст. викладач кафедри ІФ
Національний університет «Чернігівська політехніка», м. Чернігів, Україна

TOURISM INDUSTRY: NONVERBAL METHODS OF COMMUNICATION

Work in tourism is closely related to communication between people. Namely, managers spend most of the work process in touch with the client, business meetings, correspondence and presentation of certain proposals. It is always easier to inform a person than to correctly perceive information from the opposite side. That is why it is important to understand each stage of the dialogue in order to obtain mutual understanding and a perfect result. In modern conditions, the number of managers is increasing, and the quality of work is decreasing, because most are used to work as they have been doing for years, avoiding progress in human psychology.

Therefore, there is a growing need in the labour market to attract specialists who go beyond the established framework and are constantly engaged in improving skills and abilities related to business etiquette in tourism, public speaking and non-verbal communication techniques. In connection with the above, it is possible to clearly outline a problem that is significant for both business and consumers. The goal of professional improvement of the working staff is to preserve and replenish the client base, avoid misunderstandings and quickly find the direction of the dialogue with the interlocutor. Business communication must be organized accordingly. The beginning of this process determines the formulation of the need. The goals formed by the tour manager can be different: to convince the interlocutor to purchase some tourist service, to conclude an agreement, to resolve a controversial issue, to obtain the necessary information, etc. A clear understanding of this goal is very important when choosing communication tactics.

When preparing for business communication, it is necessary to:

- determine the time sufficient for a calm, detailed conversation;
- predict circumstances that may harm communication;
- to overcome feelings that negatively affect the objective perception of the interlocutor;
- anticipate possible questions and be ready for them.[1]

Verbal communication cannot be reliably perceived and understood without non-verbal communication. This is the right way to solve the problem of outdated methods of communication. A person, depending on the situation, changes his facial expression and demonstrates a whole range of movements precisely with facial expressions. In the works of A. Shtangl, useful materials for the tourist sphere are given, which interpret explanations for facial expressions. For example, a raised head indicates confidence, openness and attention. If the head is at a height above average, then this is about a lack of intimacy and self-aggrandizement. An active desire for a certain activity, a challenge to others is demonstrated by throwing the head back. On the contrary, if the head is tilted to the side, it means openness to the interlocutor, transfer of the initiative and humility. The most informative are the eyes. As a result of certain emotions, a person develops wrinkles, which can also be explained. Horizontal wrinkles at the maximum opening of the eyes signal mistrust, fright, surprise, disdain. Vertical wrinkles are characteristic of those who are mentally withdrawn, separated from new impressions and thoughts.

Due to iridodiagnostics, a science that studies the iris of the eye, it is possible to determine the pace, style, nature of the conversation in order to get the desired result even before starting a dialogue with the client. People who have black and brown eyes differ in that their nervous system is more excited than owners of blue and grey eyes. Brown eyes are positive and sociable, while those with dark blue eyes are sentimental and persistent. The dark grey colour of the eyes indicates stubbornness and courage.[2] That is, already at the stage of acquaintance there is an opportunity to choose the right direction of the dialogue.

The relevance of non-verbal communication as a separate topic is due to globalization, the growth of the tourist industry, the competitiveness of customer service and the psychological aspect of communication. By analysing this information, you can shape yourself as a completely different person who will be more attentive and always one step ahead of your interlocutor. These acquired skills will be useful not only in the tourism field, but even in everyday life. It is a universal means of establishing communication, creating an empathetic environment. And empathy, as is known, causes the greatest trust and contributes to the creation of a harmonious environment.

Список використаних джерел

1. All about preparation for business communication [Electronic resource]. – Access mode: https://pidru4niki.com/14860110/turizm/komunikatsiyina_maysternist
 2. Description of the mimetic expressions of psychologist A. Stangl [Electronic resource]. – Access mode: https://pidru4niki.com/16400116/turizm/neverbalni_priyomi_komunikatsiyi
-

УДК: 004.51

Гузенко Д. Г., здобувач вищої освіти гр. МКІ-231
Науковий керівник – **Литвин С. В.**, канд. пед. наук, доцент
Національний університет «Чернігівська політехніка», м. Чернігів, Україна

THE BALANCE OF FLEXIBILITY AND COMPLEXITY IN IOT DEVICE CONFIGURATION

The configuration of Internet of Things (IoT) devices is a crucial aspect of IoT device management systems. Achieving the right balance between flexibility and complexity in configuration is essential to ensure usability and effectiveness.

IoT device management systems need to strike a balance between the flexibility of configuration and its complexity. For a system intended for widespread use, the configuration process should not be overly complicated or require users to learn a lot of new information. However, the system should also offer enough configurability to achieve the desired results.

The flexibility of configuration options in an IoT device management system is directly proportional to the knowledge and skills required for configuration. For instance, scripts written in scripting programming languages offer maximum configuration flexibility but require a user who is proficient in the language and familiar with the configuration features of the system. This requirement significantly narrows the scope of application of such systems.

Block programming serves as an alternative to scripts. It is much easier to learn and understand than traditional programming [1]. By assembling predefined blocks representing different functionalities, users can create configurations without writing code. It is easier for a non-specialist to understand, thereby reducing the knowledge level required for configuration. However, the complexity and flexibility of the configuration change with the variability of the blocks, which does not completely solve the balancing problem.

Some systems, like SmartLife, limit configuration options to specific IoT device use cases and provide targeted tools for it. This approach greatly reduces configuration variability and complexity, enabling almost anyone to configure the system. However, the lack of flexibility may prevent the user from achieving the desired interaction of IoT devices.

One approach to balance flexibility and complexity is to identify the device options for which the system is intended to be used and identify common and specific interoperability configurations between them. The user is then provided with the possibility of block configuration with a sufficient number of blocks to obtain certain configuration options. This approach reduces flexibility but not as significantly as the previously described case.

Another approach provides the user with several configuration options, simpler ones for non-advanced users and more flexible and complex ones for advanced users. However, this approach

makes the management system more cumbersome and complex in terms of implementation, as it requires at least the implementation of two options for configuring the interaction of devices.

Achieving the optimal balance between flexibility and complexity in IoT device configuration is paramount for the widespread adoption and effective utilization of IoT device management systems. While each approach has its merits and limitations, a deep understanding of user requirements and preferences is essential in determining the most suitable configuration strategy. It is imperative for IoT device management systems to prioritize user-centric design principles and offer intuitive configuration interfaces that empower users to configure their devices effectively.

Striking a balance between flexibility and complexity in IoT device configuration is a challenging but necessary task. While there is no one-size-fits-all solution, understanding the intended use of the system and the user's capabilities can guide the design of the configuration process. Whether through scripts, block programming, targeted tools, or multiple configuration options, the goal is to create a system that is both powerful and user-friendly.

Список використаних джерел

1. Bau, D. Learnable programming: blocks and beyond / D. Bau // Communications of the ACM. - 2017. - Vol. 60, Is. 6. – P. 72-80.

УДК: 341.645:341.231.14

Єрьома Ж.О., здобувачка вищої освіти гр. ЦГЮ-201

Наукові керівники – **Апанасенко К.І.**, д-р юрид. наук, доцент

Шевченко Ю. В., ст. викладач

Національний університет «Чернігівська політехніка», м. Чернігів, Україна

ACCESS TO PUBLIC INFORMATION AS A HUMAN RIGHT IN THE CASE LAW OF THE EUROPEAN COURT OF HUMAN RIGHTS

The right to information is protected by Article 10 of the Convention on the Protection of Human Rights and Fundamental Freedoms, which states that everyone has the right to freedom of expression. This right includes freedom to adhere the views, receive and transfer information and ideas without the intervention of state authorities and regardless of borders [1].

According to the international documents, the right to freedom of information which includes access to public information is a fundamental human right. Article 19 of the International Covenant on Civil and Political Rights states that everyone has the right to receive and disseminate any information regardless of borders and format [2]. This right is the basis of democracy and justice. Information serves as a fundamental tool for communication, education, conflict resolution and factual validation. Individuals can exercise their constitutional rights to acquire and disseminate information for personal and social needs. Upholding these principles involves ensuring access to information through governmental bodies, thereby granting citizens the right to information regarding the activities of governing entities and the decisions made within legal constraints.

In 1987, the European Court of Human Rights (hereinafter - the European Court) issued a decision in the case "Leander v. Sweden" where it was noted that the right to information does not include the state's obligation to provide access to personal information. Since that time, the Court has emphasized the importance of the role of journalists, mass media and public organizations in coverage and dissemination of socially important information, in the performance of their function as "watchmen" of democracy emphasizing the inadmissibility of the state monopoly on information that equivalent to censorship.

The European Court has emphasized the priority of public rights of the state over their positive obligation to provide important information to the population. This concerns not only the

duty of authorities to provide comprehensive information at the request of a specific person, but also general access to public information.

In the case “Syrbu and others v. Moldova” [3], the plaintiffs complained that they had not received timely notice of a wage increase because the government's decision was classified as confidential. As they did not have the access to this information, they also did not get paid on time. The court found that freedom of information cannot mean that the state must disclose confidential documents. According to paragraph 2 of Article 10 of the Convention, government does not have the right to restrict a person's access to information that others wish to share.

However, over time, the position of the European Court has changed, and now it applies rules on freedom of information more and more often in cases where authorities do not provide the access to information of public interest. In the case of “Társaság a Szabadságjogokért v. Hungary” [4] the Hungarian Association of Civil Liberties was denied a request for the documents concerning amendments to the criminal code regarding drug-related crimes, the Court noted that it prevented from initiating a public discussion on this issue.

The European Court has determined that in this case the state prevented the public organization from performing its functions through “censorship of the information monopoly.” The Court considers that interference in this process by creating administrative obstacles is not justified in a democratic society.

In other words, the Court considers that restricting access to information may constitute a threat to freedom of expression in political debate, and refusal to provide information may be a violation of Article 10 of the Convention.

The European Court of Human Rights rejected the claim in the case of “Tokarev v. Ukraine” as it considered that access to the requested information did not contribute to the exercise of freedom of expression by the representative plaintiff. The court noted that the information requested by the applicant was of private, not public interest.

The representative plaintiff in this case was a lawyer who represented the interests of Mr. H. in criminal proceedings. He appealed to Kharkiv Scientific Research Center of Forensic Examinations with a request to obtain access to register of incoming correspondence. Its purpose was to check whether the Center received some of the investigator's decisions and relevant materials as well as whether the answers and conclusions were sent to the investigator. The representative plaintiff stated that the request was made with the aim of “ensuring the performance of his duties as a defender”.

In this case, the Court recalled that the requested information must be of public, not private interest. The court paid attention to the fact that in this case the information concerned the applicant's client and was necessary for him. Neither before the national authorities nor before the Court did the representative plaintiff claim that this information was requested as part of a broader public discussion, not only to disclose the misconduct of the investigating authorities in the applicant's client case, but also, for example, to prove that it was a common practice or systematic violation. It allows the Court to conclude that the limited nature of the requested information is difficult to consider as a public interest.

It should be noted that the assessment of “readiness and availability” of information was not confirmed in this case, when the representative plaintiff couldn't prove a violation of Article 10 of the Convention according to the three specified criteria. As a result, the Court did not consider whether the information requested by the representative plaintiff was ready and available. The Court rejected the claim as incompatible “*ratione materiae*” with the provisions of the Convention.

To conclude, the main principle guided by the European Court of Human Rights in solving issues related to the organization of public access to information of public interest is the recognition that the Convention guarantees the right of the public to be properly informed. The most urgent issues that require immediate and serious attention in order to achieve the level of basic democratic standards in the field of access to information are the concealment of information by state bodies, the provision of incomplete information or the refusal to provide the copies of requested documents, as well as the violation of deadlines for responses to requests. Finally, strict

liability for violating the rights of citizens to receive information should be implemented for governmental officials.

References

1. Конвенція про захист прав людини і основоположних свобод від 11.09.1997 [Електронний ресурс]. - Режим доступу : https://zakon.rada.gov.ua/laws/show/995_004#Text
2. International Covenant on Civil and Political Rights from December 16, 1966. [Electronic resource]. – Access mode: <https://www.ohchr.org/en/instruments-mechanisms/instruments/international-covenant-civil-and-political-rights>
3. Case of Sirbu and others v. Moldova from June 15, 2004. Application № 73562/01 [Electronic resource] – Access mode: <https://hudoc.echr.coe.int/eng#%7B%22itemid%22:%5B%22001-61819%22%5D%7D>
4. Case of Társaság a Szabadságjogokért against Hungary, from April 14, 2009. Application №. 37374/05 [Electronic resource] – Access mode: <https://hudoc.echr.coe.int/eng#%7B%22itemid%22:%5B%22001116496%22%5D%7D>
5. Tokarev v. Ukraine, from January 10, 2013. Application № 44252/13 [Electronic resource] – Access mode: <https://hudoc.echr.coe.int/eng#%7B%22itemid%22:%5B%22001-201440%22%5D%7D>

УДК: 366:[578.834+355.01]

Злобін М. М., здобувач вищої освіти гр. АСД122-22,
Литвин С. В., канд. пед. наук, доцент, завідувач кафедри ІФ
Науковий керівник – **Базилевич В. М.**, канд. екон. наук, доцент, завідувач кафедри ІКС
Національний університет «Чернігівська політехніка», м. Чернігів, Україна

A COMPARISON OF COVID AND WAR FROM A FINANCE PERSPECTIVE

Introduction

The impact of COVID on the financial situation all over the world, particularly throughout Europe is not only significant in dimension, but at the same time multifaceted in nature. The pandemic has led to widespread lockdowns and restrictions across the globe, resulting in a noticeable economic contraction. Particularly tourism, hospitality as well as retail sectors have suffered massive revenue losses, often leading to business closures. To combat such situations, many governments worldwide tried increasing their aids and subsidies, leading to higher budget deficits and increased public debts. The banking sector has faced challenges due to a general economic instability featuring falling interest rates and higher loan defaults, though subsequent regulatory measures were able to combat the situation to some extent. Financial markets in Europe experienced significant volatility in the early stages of the pandemic as stock markets dived down. This has led to reduced investment, decreased consumer spending and an overall economic slowdown. Still, there always exists some silver lining to every dark cloud, however fatal or thunderous that may appear for the public at large, which includes restructured insurance policies or boom in vaccine markets and higher levels of digitalisation.

Just 2 years later, we met another socio-economic shock. More specifically, Russia's invasion of Ukraine in 2022 has led to increased market volatility as investment responds to social uncertainty and supply chain disruptions in global trade. Stock markets have experienced sharp declines and energy prices rose as oil supply routes were disrupted. This led to a general recession, especially in Europe. On the other hand, defense and security-related industries, even in the dark times of war, are seeing increased demand for their products and services, including weapons, military equipment, cybersecurity solutions and surveillance technologies. Also, it would seem that the influx of refugees from Ukraine will only further burden the budgets of the countries where people have gone. However, it looks like Ukrainian citizens, on the contrary, make a positive contribution to the economies of their host countries, because they create additional GDP through their work or business activities in European countries or non-CIS countries.

While the direct effect of COVID has mostly faded out since its inception four years ago with lockdowns or business closures persisting in our memory as a kind of historical nightmare, the advent of Russia's war in Ukraine is still quite fresh, and yet to unfold its full profile. The

ultimate impact of the war among the two largest countries of Europe will depend on its duration and outcome. But the initial phases of the two unusual crisis situations definitely deserve a mutual comparative study with so many symptoms common between them alongside the few individual distinguishing features of each of these two events.

Resonance

Few major points of similarity between the war and pandemic situations, that can definitely bring them at par in judging them as times of financial crisis or instability, are as follows :

1. **Economic Disruption:** While the pandemic has resulted in widespread lockdowns, supply chain disruptions and reduced consumer spending, the Ukraine war has throttled trade routes, supply chains, and investment flows in the region.

2. **Market Volatility:** Both events can contribute to increased market volatility as investors react to social uncertainty and geopolitical turmoil. Stock markets fluctuate while gold or government bonds show higher demand.

3. **Global trade.** The pandemic has disrupted international trade due to disruptions in supply chains. The war in Ukraine has also led to similar disruptions, for example for critical commodities such as wheat, corn or iron ore.

4. **Lives of the People:** Both events involve humanitarian concerns that can have broader financial implications. The pandemic has increased healthcare concerns, imposed economic hardship for migrant workers and increased demand for insurance and medical checkups. Similarly, the wartime in Ukraine is leading to demographic displacements, frequent casualties and invites reconstruction efforts.

5. **Government Action:** Governments have been implementing fiscal and monetary measures to pacify the two different but widely similar situations such as fiscal support, subsidies, easier bank instalments and programs to reinstate affected industries and individuals. events.

Dissonance

In addition, at least two points of difference can be distinguished between situations of war and pandemic:

1. **Geopolitical Effects:** Both events contributed to increased geopolitical tensions, threatening global stability and investor confidence. However, tensions over the pandemic have primarily arisen over vaccine distribution and travel restrictions, while the war in Ukraine involves a broader list of issues. And the result of this war has global significance, which will determine the security architecture for the next decades not only for Europe, but for the whole world.

2. **Industries Affected:** The pandemic has had a worsening impact on industries such as tourism, hospitality and retail, while the war is severely impacting industries such as energy, agriculture or manufacturing in the region. While the healthcare and digitalization sectors have boomed during the pandemic, the weapons, cybersecurity and insurance industries are clearly increasing their wartime capitalization.

Summary

The comparison between the COVID-19 pandemic and Russia's invasion of Ukraine underscores the profound impact of crises on global finance. While both events have led to economic disruptions and government interventions, they differ in their geopolitical implications and affected industries. Understanding these parallels and disparities is crucial for shaping effective recovery plans and fostering resilience in global finance.

References

1. How pandemic and war are transforming global finance / IESE Business School. - University of Navarra, 2023.
2. Corsetti, G. The International Economic and Financial Order after the Pandemic and War / G. Corsetti. - CEPR Press, 2023.
3. List of European countries by area [Electronic resource]. – Access mode: https://en.wikipedia.org/wiki/List_of_European_countries_by_area

Каменецький Д. Д., здобувач вищої освіти гр Т-201,
Науковий керівник – **Ніколаєнко О.В.**, ст.викладач кафедри ІФ
Національний університет «Чернігівська політехніка», м. Чернігів, Україна

BAKOTA IN KHMELNYTSKYI REGION: NATURAL ASSETS AND CONTEMPORARY TOURISM CHALLENGES IN WARTIME

Bakota is often called the “Ukrainian Atlantis”, “a place that does not exist on the map”. Once the capital of the Dniester Podillia region, the location of one of the oldest men's monasteries in Ukraine, later - the tragedy of thousands of people, and now - a place where you feel peace in body and soul. [6] Not only have most Ukrainians never been to the flooded village of Bakota but also have not even heard about this wonderful place, which is located 55 km from Kamianets-Podilskyi, in the Khmelnytskyi region. Although it is recognized as one of the 7 natural wonders of Ukraine and is a part of the 'Podilskyi Tovtry' National Nature Park. [3] This study brings attention to the history and tourism potential of this place, especially during ongoing warfare that Ukraine is experiencing.

Until 1981, there was a village here, which gave the name to the territory. Today, you will not find this village on the map of Ukraine, because it is simply not there anymore. The population of the village decreased significantly during the 1947 famine. However, the beginning of the end of Bakota was laid by the Soviet authorities. In 1973, the locals were informed that the entire village would soon be flooded for the construction of the Novodnistrovskaya HPP. Residents were given 8 years to prepare for this, and already in 1981, the Soviet authorities began to gradually raise the level of the Dniester River, which eventually flooded Bakota (and several dozen villages in addition). The inhabitants of the village remember this period of history with tears in their eyes. With their own hands, they had to destroy their houses and cut down the gardens, which were cared for by generations. August 14 is a special date for Bakota. Earlier on this day, pilgrims came here from all over, and now on this day former residents of the village gather here. [5]

As of today, Bakota is no longer perceived as a settlement, but rather as a wide strand (almost 1,600 hectares) of the majestic Bakota Bay. The depth of the waters here is more than 40 meters. Nowadays, as a result of the Russia's invasion and its annexation of numerous Ukrainian territories, both Ukrainians and visitors are denied access to the sea and numerous recreational and health facilities. This underscores the importance of drawing attention to the overlooked tourism potential of Bakota.

First of all, according to meteorologists, this area has a kind of unique microclimate — hills and forests reliably protect the Dniester banks from northern winds, due to which the average annual amount of heat per 1 sq. m. here is equivalent to Yalta. [1] Bakota also has really picturesque nature and romantic, calming, yet breathtaking image with its big waters, cliffs and greenery which is already enough to work on it in tourism direction. But on top of that, let's not forget about the historical value. This place also has an ancient cliff men monastery which was restored by archaeologists, with three healing springs on its territory which is a huge plus for historical and religious tourism development. [3] In addition, visitors can entertain themselves with other popular activities in Bakota like boat trips, catamarans, swimming, even flyboards, also capturing the beauty of this place by taking memorable pictures. [4] Bakota is also popular among cycling enthusiasts. This place is often included in the program of various cycling routes. Working on it, we can add even more exciting activities like quad biking, buggies, saunas, add more infrastructure to saturate this destination for tourism.

During the war Bakota has become a place for rehabilitation for the servicemen and the members of their families to rest and regain strength after rigorous service. For several days, the veterans come here for hiking, underwent art therapy, and learn to carve wood as a type of therapy. Similar rehabilitation camps are planned to be held on a permanent basis. [2]

Nowadays it's hard for all of us to stay in harmony with ourselves, and, therefore, turning to nature for the answer is a key to balance. Bakota Bay is one of the most popular tourist requests every year, and it is quite fair. The mild climate and pleasant water will allow to swim, sunbathe and relax with to your heart's content. And having perched on the shore, visitors will find themselves face to face with an incredible sight that fills the soul with peace. Sunsets are especially noteworthy.

Bakota is considered to boast a landscape of unparalleled beauty, adorned with limestone cliffs, lush greenery, and tranquil waters. Its rich history, dating back centuries, is interwoven with tales of ancient settlements, monasteries, and cultural heritage sites, making it a haven for history buffs and nature lovers alike. It is believed that with the advancements in infrastructure, accessibility, establishment of eco-friendly accommodations, adding a variety of recreational activities, guided tours and promotion campaigns, visitors can immerse themselves in the natural wonders of Bakota while minimizing their ecological footprint.

Список використаних джерел

1. Бакота – море на Дністрі [Електронний ресурс]. - Режим доступу : <https://mapakosiv.if.ua/5692/>
2. "Бакототерапія". Як на Хмельниччині діють реабілітаційні табори для військових та переселенців [Електронний ресурс]. - Режим доступу : <https://suspilne.media/656888-bakototerapia-ak-na-hmelniccini-diut-reabilitacijni-tabori-dla-vijskovih-ta-pereselenciv/>
3. Бакота – затоплена українська Атлантида [Електронний ресурс]. - Режим доступу : <https://we.org.ua/malovnychi-kutochky-ukrayiny/hmelnytska-oblast/bakota-zatoplena-ukrayinska-atlantyda/>

УДК 338.48:[004.41:681.883]

Кир'янова А. В., здобувачка вищої освіти гр Т-201,
Науковий керівник – **Ніколаєнко О.В.**, ст.викладач кафедри ІФ
Національний університет «Чернігівська політехніка», м. Чернігів, Україна

THE ROLE OF MOBILE APPLICATIONS IN FACILITATING NAVIGATION AND PROVIDING TRAVEL INFORMATIONAL SUPPORT

Today, in an era where people don't even leave their homes without a mobile phone, mobile applications have become an integral part of life for the majority of the population. Therefore, in the tourism industry, mobile apps are the foundation of travel, as modern smartphone programs enable anyone to book a hotel room in another country, plan a trip from departure to return home, explore landmarks they wish to visit, and even communicate with locals in their language using translation tools.

The relevance of the role of mobile apps in facilitating navigation and providing informational support during travel is driven by a number of issues that addressing will provide valuable information to users unfamiliar with a variety of useful travel apps, thus facilitating their stay abroad or in unfamiliar places. Although most factors of using mobile applications are positive—allowing users to plan and organize their trips, including booking hotels, transport tickets, excursions, and other services—they also come with some downsides:

- Dependency on technology: Poor or limited network connectivity can hinder the use of mobile apps during travel, especially in regions with poor mobile coverage or limited access to the Internet.
- Battery drain and limited energy efficiency: Constant use of GPS technologies and high-performance functions of mobile apps can quickly drain a smartphone's battery, which can be particularly problematic in remote areas without access to charging devices.
- Data security issues: Using mobile apps can raise data security concerns, especially if they contain personal information or conduct online transactions. Insufficient data protection can lead to data leaks or theft.

- Information overload: Some mobile apps can overwhelm users with information, leading to overload and a decrease in the quality of the travel experience. A large amount of advertising, ratings, and reviews can confuse users and complicate decision-making.

- Misinformation: Sometimes mobile apps can provide inaccurate or outdated information, leading to erroneous decisions or inconvenience during travel [1].

Thus, in a world of constant technological advancement, mobile apps have become a crucial tool for facilitating travel and providing informational support. The application of innovations in tourism aims to create a new tourism product, offer unique services, and utilize advanced marketing strategies. This will increase the competitiveness of the tourism product both domestically and internationally, promoting not only the satisfaction of tourists' needs but also the emergence of new forms of tourism.

Список використаних джерел

1. Novikov, V. S. Innovations in tourism [Electronic resource] / V. S. Novikov. – Access mode: https://tourlib.net/books_tourism/novikov.htm

2. Kulakova, O. Y. Mobile add-ons as an immediate contribution to innovative development in tourism [Electronic resource] / O. Y. Kulakova. – Access mode: https://tourlib.net/statti_ukr/kulakova.htm

УДК: 005.13:330.163

Кліщенко А. О., здобувачка вищої освіти гр. ПМ-212

Науковий керівник – **Гагіна Н. В.**, к. пед. н., доцент

Національний університет «Чернігівська політехніка», м. Чернігів, Україна

NEED-BASED THEORIES OF MOTIVATION IN MANAGEMENT

Motivation plays a crucial role in management, as it directly influences the performance, productivity, and the overall success of individuals and teams within an organization. Effective management involves understanding and leveraging various motivational factors to create a positive and productive work environment.

In essence, a focus on motivation contributes to a positive work environment, employee satisfaction, and enhanced organizational outcomes [1].

The motivation process is complex, involving motives that direct behavior towards goals and affect both the ability and will to act. There is no universal method for motivation, as people respond differently to incentives [2, p. 148-149]. Moreover, the motivation process is dynamic and requires ongoing attention and adjustment. Managers should regularly communicate with their team members to understand their individual goals, aspirations, challenges, and change motivational strategies accordingly.

Need-based theories of motivation posit that individuals are driven by efforts to satisfy their needs. Managers play a significant role in identifying and facilitating the fulfillment of these needs within the work environment. But it is important to know, motivation theory is not synonymous with behavior theory. The motivations are only one class of determinants of behavior. While behavior is almost always motivated, it is also almost always biologically, culturally, and situationally determined as well [3, p. 341-342]. Understanding that people respond differently to incentives, it's important for managers to recognize that motivation is not solely driven by external rewards or incentives. Internal factors such as a sense of purpose, autonomy, mastery, and connection to the organization's mission can play a significant role in fostering intrinsic motivation among employees.

Maslow's hierarchy categorizes needs into physiological, safety, social, esteem, and self-actualization, arranged hierarchically. According to Maslow's theory, human motivation is driven by a hierarchy of needs, with certain needs being fundamental to all individuals. The theory posits a sequential progression through these needs as individuals seek to fulfill their higher-order

motivations [4]. As basic needs are fulfilled, individuals naturally seek to satisfy higher-order needs.

The Two-factor theory distinguishes between hygiene factors, which can cause dissatisfaction, and motivators, which truly inspire employees. Frederick Herzberg, in his study of motivation, identified two sets of factors that influence job satisfaction and dissatisfaction. Hygiene factors are essential elements that, when met, do not necessarily increase satisfaction; however, when not met, they can lead to strong dissatisfaction. These factors, including company policies, supervision, working conditions, salary, and safety, form the context in which the job is performed. Herzberg argued that achieving a balance between dissatisfiers and satisfiers determines job interest, enjoyment, and employee retention [5]. Dissatisfaction with hygiene factors can arise if they fall below certain thresholds. Herzberg's theory underscores the importance of a balanced approach to employee motivation, where attention is given to both hygiene factors and motivators to create a work environment that promotes satisfaction, engagement, and productivity.

Existence-Relatedness-Growth (ERG) theory collapses needs into three categories: existence, relatedness, and growth, recognizing the possibility of regression when higher needs are frustrated. Clayton Alderfer modified Maslow's hierarchy of needs with the ERG theory, condensing Maslow's five levels into three categories. In ERG, Existence corresponds to psychological and safety needs, Relatedness refers to social and self-esteem needs, and Growth is associated with self-actualization needs. Unlike Maslow's rigid hierarchy, ERG theory allows for the simultaneous pursuit of different needs and does not enforce a specific order of fulfillment [4]. A manager should observe certain individuals experiencing regression, manifested by their ongoing focus on lower-level needs instead of striving for higher-level ones. The theory implies that managers will need to assist regressing employees in recognizing the significance of pursuing higher needs for their personal development.

David McClelland's acquired needs theory suggests that the needs for achievement, affiliation, and power serve as predictors of management success, influenced by an individual's life experiences. Those with a high need for achievement derive satisfaction from completing tasks and innovating, relying on clear goals and feedback. However, transitioning into management may pose challenges as they shift from personal goals to motivating others, necessitating a focus on effective leadership over micromanagement. Individuals with a strong need for affiliation excel in building relationships but may struggle with delivering tough feedback, highlighting the importance of recognizing the value of constructive criticism for subordinates' growth. Meanwhile, those driven by a need for power seek influence and control, beneficial for process improvement and resource negotiation, yet potentially detrimental if focused on competition rather than collaboration [4]. Overall, McClelland's theory underscores the importance of understanding and leveraging individual motivations in managerial and leadership contexts. By recognizing and catering to the diverse needs for achievement, affiliation, and power, organizations can foster a dynamic and inclusive environment where individuals are motivated to contribute their best towards common goals.

All these theories of motivation emphasize that people are driven by their own needs and desires, and that meeting those needs is the key to motivating and satisfying employees. Each of these theories attempts to explain what specific needs or motivations influence people's behavior in the workplace, and how managers can use this knowledge to motivate employees. The role of the manager as a motivator is to understand the individual needs, desires, and aspirations of each employee and use this knowledge to inspire them and thus to enhance quality and productivity.

References

1. Understanding motivation in management: examples and benefits [Electronic resource] / Indeed Editorial Team. – Access mode : <https://au.indeed.com/career-advice/career-development/motivation-in-management#:~:text=Motivation%20in%20management%20refers%20to,increase%20in%20productivity%20and%20achievement.>
2. Badawy, M. K. Management as a new technology / M. K. Badawy. - New York : McGraw-Hill, 1993. - 424 p.

3. Maslow, A. H. A theory of human motivation / A. H. Maslow // Psychological Review. - 1943. -Vol. 50 (4). - P. 370-396.

4. David, J. Needs-based theories of motivation [Electronic resource] / David J. – Access mode: <https://courses.lumenlearning.com/suny-principlesmanagement/chapter/needs-based-theories-of-motivation/>.

5. Nickerson, Ch. Herzberg's two-factor theory of motivation-hygiene [Electronic resource] / Ch. Nickerson. – Access mode: <https://www.simplypsychology.org/herzbergs-two-factor-theory.html>.

УДК: 339.14:004

Kononenko Serhii, PhD student, group АСД073-22,
Supervisor – **Lytvyn S.**, Candidate of Pedagogical Sciences, Associate Professor
Chernihiv Polytechnic National University
(Chernihiv, Ukraine)

OUTSOURCING AS A COST OPTIMIZATION TOOL IN E-COMMERCE

In recent years, the e-commerce sector has increasingly used outsourcing as a key strategy for reducing costs and improving operations. Particularly in IT, outsourcing has not only met the technological needs of e-commerce businesses but has also helped boost economic stability in the region.

World commercial companies frequently utilize outsourcing for services such as web and mobile development, IT consulting, UI/UX design and marketing. Utilizing external resources through outsourcing can significantly reduce operational costs. It includes saving money from avoiding maintaining large in-house teams for software development [1].

For instance, the luxury fashion brand Dolce & Gabbana (D&G) has enhanced its digital presence and streamlined operations by outsourcing the development and maintenance of its e-commerce platform to The Level Group company [2]. This strategic partnership does not only bring to D&G e-commerce capabilities but also manages costs effectively by using the specialized expertise and cost advantages offered by The Level Group. Outsourcing enables D&G to concentrate on its core competencies such as design and marketing while relying on external experts for technological needs, leading to both financial and operational efficiencies. Moreover, the companies like The Level Group could also outsource part of the own things to reduce operational costs.

Outsourcing partners play a crucial role in running business efficiency by taking on functions such as software development and IT operations. This allows e-commerce businesses to focus more on core activities and strategic growth. Specialized outsourcing services can lead to faster and higher-quality task execution. External teams bring specialized expertise and can operate continuously, which helps in speeding up development cycles and improving service delivery for e-commerce platforms.

Moreover, companies that focus on long-term outsourcing partnerships rather than short-term gains can achieve bigger reductions in costs. Some companies have reported additional cost reductions of up to 25% by using advanced technologies and process revamp in their outsourcing arrangements. This approach does not only reduce costs but also enhances performance and innovation [3].

The effectiveness of outsourcing can be measured through improved financial and operational metrics such as cost reductions, quicker time-to-market, and higher return on investment (ROI). This effectiveness does not only enhance a company's competitive advantage by reducing costs but also by improving product quality and fostering innovation. This is crucial in the e-commerce sector where technological aspect, great UI/UX and general performance are key factors for customer retention and market expansion.

Furthermore, outsourcing can significantly enhance a company's international competitiveness. By providing cost-effective service delivery, Ukrainian outsourcing companies

can offer competitive pricing in the global market while maintaining high standards of quality and innovation [4].

For effective integration of outsourcing companies must choose the right model based on their specific needs and capacities. Factors such as the scope of work, expected outcomes, and the strategic importance of the outsourced functions should guide this decision. It is also important to select partners that align with the company's goals and can deliver the required standards of quality and efficiency.

In conclusion, by strategically using outsourcing, companies can significantly enhance their operational efficiencies and competitive edge in the global market. This strategic utilization does not only foster cost savings but also drives quality improvement and innovation, key components for succeeding in the competitive e-commerce landscape.

References

1. Outsourcing E-commerce Fulfillment: A 2023 Guide. Business Process Outsourcing Services [Electronic resource] / Unity Communications. – Access mode: <https://unity-connect.com/our-resources/blog/outsourcing-e-commerce-fulfillment/>

2. Our Projects [Electronic resource] / The Level Group. – Access mode: <https://www.thelevelgroup.com/our-projects>

3. Outsourcing Aims Higher on Cost, Performance and Innovation. Global Management Consulting Firm [Electronic resource] / Bain & Company. – Access mode: <https://www.bain.com/insights/outsourcing-aims-higher/>

4. 12 Reasons to Choose Ukraine for Software Outsourcing [Electronic resource] / Custom Software & App Development Company. – Access mode: <https://www.softermii.com/blog/it-outsourcing-to-ukraine>

УДК: 343.12:343.713

Кот В.В., здобувач вищої освіти, гр. МПР(ацю)-231

Науковий керівник – **Пузирна Н.С.**, канд. юрид. наук, доцент кафедри публічного та приватного права

Гречок Л.М., ст. викладач кафедри іноземної філології

Національний університет «Чернігівська політехніка», м. Чернігів, Україна

WAYS TO IMPROVE THE ACTIVITIES OF THE NATIONAL AGENCY FOR THE DETECTION, INVESTIGATION, AND MANAGEMENT OF ASSETS OBTAINED FROM CORRUPTION AND OTHER CRIMES

The activity of the National Agency of Ukraine for the Detection, Search, and Management of Assets Obtained from Corruption and Other Crimes (ARMA) has become particularly relevant due to military actions in Ukraine, as well as the significant number of assets transferred to the management of this organization after their confiscation from Russian companies and groups.

Despite the relative novelty of such an entity like ARMA, its activities raise certain problems that require resolution. This situation has arisen because the legal regulation experience of similar organizations' activities in our country is absent, and since the process of European integration required quick and decisive legislative actions from us, legislators hastily drafted and adopted legislation that ensures ARMA's activities. This, in turn, has led to gaps in many legal and institutional issues of this organization's activities, which affect its practical experience and effectiveness.

The main task of this work is to identify general gaps in the legislation regarding ARMA's activities and to search for possible ways to address them.

Firstly, it is necessary to mention that ARMA, as a central executive body with a special status, despite its activities being somehow related to criminal proceedings, as the issue of transferring assets to management is decided by a judge based on the prosecutor's submission within the framework of criminal proceedings [1]. However, the current Criminal Procedure Code (hereinafter - CPC of Ukraine) does not define ARMA as a participant in criminal proceedings.

Therefore, the entire burden of representing its interests in court falls on the prosecutor's office, which, from our point of view, is inappropriate. We propose to amend the current CPC of Ukraine and establish the legal status of ARMA as a participant in criminal proceedings.

Secondly, in the case of transferring assets to ARMA's management, a situation may arise where a judge issues a ruling on securing a claim (for example, a ruling prohibiting certain actions regarding the subject of the dispute). This paradoxical situation hinders ARMA from fulfilling its institutional duties. Since this organization cannot independently manage the assets transferred to it and involves other entities in this process with whom it enters into a property management agreement. However, if the court prohibits any actions regarding the subject of the dispute, ARMA cannot exercise the powers entrusted to it, and therefore the assets simply remain without a manager, which in the future may negatively affect their condition or even lead to their loss. Such a situation is unacceptable in any case, so, in our opinion, it is important legislatively to prohibit or restrict the application of measures to secure proceedings to assets that have been transferred by the court to ARMA's management.

Thirdly, the issue of asset realization remains problematic for assets transferred to management before a court decision is made. For example, Law № 772-VIII grants ARMA the right to dispose of movable property before a court decision in a case under three conditions: 1) the property deteriorates quickly; 2) the property rapidly loses its value; 3) the costs of storing the property exceed 50% of its value [2]. At the same time, immovable property cannot be disposed of under any circumstances before a court decision is made. However, this practice is not consistent with foreign experience. For example, the Italian National Agency for the Administration and Disposal of Arrested and Confiscated Assets sells vehicles, art collections, licenses, shares, and financial assets [3]. The legislature needs to provide for the possibility of disposing of immovable property if its management is too expensive or ineffective.

Fourthly, only economic entities with which property management agreements are concluded are recognized as asset managers. In our opinion, such an approach by the legislature is erroneous, as it excludes public organizations, charitable foundations, local communities from managing such property. This situation does not allow using property for targeted purposes, especially in situations where the state, local community, etc., need to satisfy certain social, economic, security needs. Thus, for instance, in the conditions of military aggression, the issue of vehicles for our army has become especially relevant. ARMA may have a significant number of vehicles in its balance that can meet the state's interests in such a critical moment.

Additionally, property managed by ARMA should also be provided for free use by charitable and other public organizations to meet their urgent needs. ARMA's balance may also include immovable objects that cannot be transferred to management, and to prevent them from standing idle, they can be transferred for citizens' health, recreational, and other needs of our state. This situation is characteristic of Australia, the United Kingdom, France, where assets can be used for law enforcement and civil purposes, security, or other state or public needs related to the institutional activities of state institutions, universities, or cultural institutions [3]. Therefore, we consider it necessary to amend the legislation and provide for such a possibility of asset disposal as transferring them to the management for the needs of the state, public organizations, territorial communities, etc.

Fifthly, the issue of prior planning of asset management remains important. Before imposing an arrest on assets and transferring them to ARMA's management, it is necessary to conduct a study of such assets regarding their financial and economic indicators (including value, structure, ownership rights, etc.). This problem is closely related to the issue of ARMA's non-involvement as a participant in the process, as without proper prior expertise of the asset, a situation may arise where it is impossible to manage such an asset. According to the recommendation of the US Marshals Service, it is impractical to separately arrest different parts of one asset. In turn, ARMA constantly faces cases of partial transfer of assets to management (plant buildings without production equipment, cars without keys and documents) [3].

Overall, despite the relative novelty of such an organization as ARMA, it still faces a host of functional problems that require immediate resolution to ensure the effective operation of the agency.

List of References

1. Oleksii Danyiuk. Effectiveness of ARMA: what needs to change in legislation [Electronic resource]. – Access mode: <https://yur-gazeta.com/dumka-eksperta/efektivnist-arma-shcho-potribno-zminiti-v-zakonodavstvi.html>
2. On the National Agency of Ukraine for Detection, Search, and Management of Assets Obtained from Corruption and Other Crimes: Law of Ukraine No. 772-VIII dated November 10, 2015 [Electronic resource]. – Access mode: <https://zakon.rada.gov.ua/laws/show/772-19#Text>
3. Vitalii Syhydyn. How to reform ARMA based on international experience? [Electronic resource]. – Access mode: <https://yur-gazeta.com/publications/practice/inshe/yak-reformuvati-arma-na-osnovi-mizhnarodnogo-dosvidu.html>

УДК 72.012

Кухаренко С.І., здобувачка вищої освіти гр. АМ-201,
Науковий керівник – **Ніколаєнко О.В.**, ст. викладач кафедри ІФ
Національний університет «Чернігівська політехніка», м. Чернігів, Україна

NEW TECHNOLOGIES IN ARCHITECTURAL DESIGN

The rhythm and life quality of modern civilization have been continuously accelerating. This process is accompanied by population growth and an increase in its density in cities, which entails the depletion of natural resources, environmental pollution, and disturbance of the ecological balance.

Architects are challenged with tasks in designing a modern living environment, while aiming to employ an integrated design, shortening the impact of toxic artificial materials, expanding clean energy usage; water protection and conservation, strengthening building resilience, declining waste production, cutting operative costs; satisfaction of occupant's expectations regarding the quality of lifestyle.

Before designing a building, the architects are involved in site analysis, looking for location advantages, and environmental resources, such as daylight and ambient wind for heating and ventilation. To achieve the effectiveness of a high-performance building, the architects apply the new technological elements for renewable energy generation: solar panels, geothermal power generation, etc [1].

An important role in the development of the ecosystem is the sophisticated landscaping of building elements. The “Green building” approach helps to decrease cooling demand through optimized external shading, therefore saving electric energy. Another benefit of the building's landscaping is the soundproofing effect, provided by the trees around, so consequently, people will experience less stress from the outside noise.

Incorporating rainwater harvesting technology for irrigation of the green spaces is achieved by designing a special roof shape or its elements. The application of this technology plays an important role in the efficient usage of water resources and operational cost reduction. Harvesting water technology also saves on roof repair costs and prevents the stagnation of rainwater.

Furthermore, a new technology that helps to decrease energy consumption is “Intelligent management”, which controls the indoor temperature, the quality of water, daylight, and the number of occupants, so it automatically reacts to the changing microclimate conditions.

A new era of dynamic architecture opened with David Fisher's project of a revolving skyscraper, declared as a net-positive energy structure. Each segment of the tower rotates around a central axis, independently of other parts of the building [3].

The rotating floors generate energy via wind turbines and solar panels. This energy can provide electricity to the other structures around it as well.

The view from windows may be changed, keeping rooms in or out of the sun. This “dancing” building impresses with its plasticity, creating the visual effect of a living creature.

The project is even faster to build and less expensive than traditional construction methods, considering that most of the parts are prefabricated.

3-D printing technology empowers the implementation of exceptional, innovative architectural endeavors in their projects. This method facilitates the integration of imaginative design components, including curves and shapes that are difficult to build through traditional processing. 3D printing technology employs concrete, metal, and polymers to form a structure.

3D printing, which is augmented with the fourth dimension, what is called “memory” or “time,” becomes 4D-printing technology, which allows a 3D-printed structure to change its configuration or function with time in response to an external stimulus, like heat, light, pressure, etc. This effect is achieved through the use of special smart materials.

Moreover, the 4-D technology gives the possibility to create structures with self-assembling materials that could be used in extreme conditions.

The main disadvantages of high-performance architecture are limitations in the usage of renewable energy sources (sun, wind, etc.) in various regions and fluctuating weather conditions.

Thus, high technology and architectural tools, manage natural resources, avoiding depletion, and positively influence ecosystem restoration.

Architects got an opportunity to implement their most daring and imaginative projects. Simultaneously, the multidimensional printing saves materials and improves the workflow on a construction site.

In addition, sustainable design has a beneficial effect on the physical and emotional health of the population, satisfying the human need to be in touch with nature.

Therefore, sustainable architecture will result in significant benefits for humanity from the long-term perspective.

Список використаних джерел

1. Guiding principles sustainable federal buildings [Electronic resource]. – Access mode: <https://www.epa.gov/greeningepa/guiding-principles-sustainable-federal-buildings>
2. Renewable energy [Electronic resource]. – Access mode: <https://www.energy.gov/eere/renewable-energy>
3. Architect David Fisher [Electronic resource]. – Access mode: <https://architectuul.com/architect/david-fisher>
4. 3d-printing-in-construction [Electronic resource]. – Access mode: <https://www.xometry.com/resources/3d-printing/3d-printing-in-construction/>
5. 4d printing and the designed environment [Electronic resource]. – Access mode: https://www.architectmagazine.com/technology/4d-printing-and-the-designed-environment_o

УДК 658.589

Кучерява Л. А., здобувачка вищої освіти гр. КІСІ-211

Науковий керівник – **Гагіна Н.В.**, канд. пед. наук, доцент

Національний університет «Чернігівська політехніка», м. Чернігів, Україна

THE ROLE OF CREATIVE MANAGEMENT IN BUSINESS

Competitiveness is important in the corporate environment because of the rapid environmental change in the global market. This effort to influence corporate performance contributes to the improvement of corporate competitiveness.

Managers need to think outside the box at the beginning of the 21st century to think creatively. This goal can be helped by creative management. Creative management is the study

and practice of management, drawing on theories of creative processes and their individual, group, and organizational application [1].

Creativity is crucial in today's highly competitive, global environment. Big ideas, challenges, employee's way of thinking, and opening the door to new business opportunities are what creativity is all about. Creative management is a separate branch of management science and professional activity aimed at the development of organizations under modern conditions [2]. Creative management studies managerial, sociological, psychological as well as historical, cultural and economic factors. It represents a complex mechanism of interaction between controlling and controlled systems to create favourable conditions and opportunities for creative development and attain effective result.

Creativity is often linked to the arts or to industries that are inherently creative. It is understandable that creative fields of work require some degree of creativity. But creativity is not limited to the arts and should not be limited to creative thinking. It can give businesses an advantage, increase productivity and often lead to creative solutions. This is especially true for small businesses that often have to be creative with their approaches because they lack resources.

All in all, creativity is the key attribute that an organization needs to be able to proactively address the next generation of business challenges. Creativity, whether it is an individual or an organizational skill, is essential for finding new ways to solve problems and approach different situations. It is a key factor in the success of an organization, and leadership style that plays an important role in making sure that creativity becomes a part of the organization's culture and work practices [2].

Moreover, creativity is a powerful tool for businesses to gain an edge over their competitors and increase productivity. It is a combination of principles, concepts, and approaches that can be used to manage employee creativity to get the most out of the organization's goals, objectives, and resources. By encouraging employees to be creative, businesses can increase problem-solving and productivity, foster employee engagement, interactions, and teamwork, reduce stress, and attract and retain talent. Leaders must be supportive of creativity and foster a culture that is positively connected to it.

In today's world, automation powered by machine learning and artificial intelligence has become increasingly popular. However, it is important to note that the success of a business still heavily relies on the creativity of its employees [3]. Creative thinking allows individuals to come up with new ideas and innovative solutions for complex problems that technology alone cannot solve. This skill is essential for problem-solving and enables workers to view situations from a different angle, thus making it easier to find appropriate solutions.

Creativity is also a significant factor in facilitating growth and innovation in a business. It is essential for generating novel and useful ideas and is, therefore, a prerequisite for innovation. While routine and structure are crucial for maintaining productivity, they should not hinder the growth and development of a business. Encouraging creativity in the workplace can lead to increased productivity and combat stagnation.

Creative management enables stability. Sometimes events – both internal and external – can disrupt the structure of an organization. For example, the COVID-19 pandemic has dramatically changed the way business operates. In such cases, imaginative thinking and innovation are critical to maintaining business operations [4].

There is another factor why creativity is important in business. It is necessary for growth. This refers to the tendency of individuals to approach a situation or challenge in the same way they have done before. This can be a major impediment to growth as it fails to consider the unique aspects of each situation [5]. Business leaders should, therefore, encourage creative thinking and take the time to understand the circumstances they face. If they fail to do so, their company can stagnate, which is one of the biggest obstacles to growth. Additionally, creativity and innovation are highly sought-after skills in various industries, such as healthcare and manufacturing, due to the complex problems that require innovative solutions.

In summary, fostering a creative work environment for employees and leaders can result in increased innovation, productivity, employee's engagement, and ultimately, business growth. In addition to the business advantages of fostering creativity in the workplace, being creative can also enhance work connections, boost employee's feeling of inclusion and guarantee that employees feel a sense of ownership over their work and ideas. Thus, creative thinking is a crucial tool for businesses as it enables them to discover opportunities in difficult situations by thinking innovatively. Daunting issues become easier to handle when teams can create innovative solutions, produce original ideas, and utilize the benefits of creative thinking.

References

1. Xu, F. Creative management: a predicted development from research into creativity and management / F. Xu, T. Rickards // *Creativity and Innovation Management*. - 2007. - Vol. 16, Is. 3. - P. 213-329.
2. Granot, E. Creative managers and managing creativity: a hermeneutic exploration / E. Granot // *American journal of business*. - 2011. - Vol. 26, Is. 2. - P. 161-182.
3. Wilson, N. C. Managing creativity and innovation: the challenge for cultural entrepreneurs / N. C. Wilson, D. Stokes // *Journal of Small Business and Enterprise Development*. - 2005. - Vol. 12, No. 3. - P. 366-378.
4. Chang S.-In. A study on creative management and sustainable competitive advantage model / S.-In Chang // *Journal: KBM Journal (K Business Management Journal)*. - 2017. - Vol. 1, No.1. - P. 41-58.
5. Protopogerou, A. Entrepreneurial ventures in the creative industries: a case study approach / A. Protopogerou, Y. Caloghirou, F. Markou // 27th annual EAEPE conference (2015, September). - [Б. в.], 2015. - P. 17-19.

УДК 658.8:004

Lysohor I.S., PhD student in the department of management and administration group АСД073-22
Scientific supervisor – **Lytvyn S.V.**, PhD, Associate Professor
Chernihiv Polytechnic National University, Chernihiv, Ukraine

SNIPPETS: A KEY ELEMENT FOR ATTRACTING USER ATTENTION ON SEARCH PAGES

Keywords: *digital marketing, AIDA model, consumer behavior, rich snippets, search engine results page*

Digital marketing, like traditional marketing, involves close interaction with customers. The effectiveness of a company's activities directly depends on how accurately it understands the needs of its consumers. That is why special attention is paid to studying consumer behavior. One of the basic models is AIDA: attention, interest, desire, action. AIDA was proposed by E. St. Elmo Lewis as far back as 1898 [1]. Despite numerous proposals for its modification and expansion, the basic form of the model remains relevant.

Thus, to attract customers a company must first capture their attention. In the digital environment, there are numerous channels that can be used for this purpose. Their potential primarily depends on the size of the audience for the respective digital product, such as a search engine, social network, messenger, etc. In Ukraine, Google is a popular platform where a significant number of potential clients can be found. Therefore, marketers typically invest their efforts in search for engine optimization of their company's websites.

It should be noted that attracting the user's attention is a crucial stage. If it is unsuccessful, then it will be almost impossible to further interest the client, arouse the desire to buy and reach the final stage (action). A study by consulting company Nielsen Norman Group conducted between 2017 and 2019 showed that users spent an average of 5.7 seconds considering Google search results before making their first selection. Therefore, Internet marketers have only 5.7 seconds to attract the user's attention. For this purpose, extended snippets are actively used. According to the mentioned research, compared to the 2000s, user behavior on the search engine results page (SERP) has significantly changed. In 2006, the distribution of user attention was linear, meaning that sites ranking highest

received the most clicks (51% of clicks went to the first result). However, in the research conducted from 2017 to 2019, the first position received only 28% of clicks.

One of the conclusions of the study is that the presence of complex and visually attractive elements significantly increases the probability of drawing attention to these elements [2]. There are several ways to improve a site's ability to attract attention in SERPs:

1. Use of structured data. This is a special HTML markup that helps Google create rich results. With its help, it is possible to select products, recipes, articles, reviews, create a carousel (a search result in the form of a list, the elements of which can be swiped through on mobile devices) and others [3].

2. Special characters in titles and meta descriptions. For example, the retail network "Foxtrot" uses symbols in the form of lightning bolts, ticks on a green background, stars on an orange background, and others to describe the pages of its website.

3. Optimization and relevance of headings. Information about the site page should correspond to the search query and contain a sufficient amount of useful data. A call to action is often used, for example: "buy", "order", "choose conveniently".

Hence, the marketing strategy on the Internet is based on the study of consumer behavior and the effective use of available tools to attract their attention. Using rich snippets is an important component of this process.

References

1. Demetrios Vakratsas, Tim Ambler How Advertising Works: What Do We Really Know? [Electronic resource]. – Access mode: https://www.researchgate.net/publication/235361000_How_Advertising_Works_What_Do_We_Really_Know
2. Complex Search-Results Pages Change Search Behavior: The Pinball Pattern [Electronic resource]. – Access mode: <https://www.nngroup.com/articles/pinball-pattern-search-behavior/>
3. Google Search Central, Intro to How Structured Data Markup Works [Electronic resource]. – Access mode: <https://developers.google.com/search/docs/appearance/structured-data/intro-structured-data>

УДК: 005.95

Мотуз В.О., здобувачка вищої освіти гр. УП-201,
Науковий керівник – **Ушата Т.О.**, ст. викладач кафедри іноземної філології
Національний університет «Чернігівська політехніка», м. Чернігів, Україна

STAFF MOTIVATION AS A MEANS OF PRODUCTIVITY AND LABOUR POTENTIAL MANAGEMENT

To restore staff motivation just a few years ago, it was enough to simply refer to the 'Honour Board'. Employees strived to honestly and conscientiously perform their duties, in order to occupy an honorable place on this board. The world has changed, as a result attitudes have undergone great changes as well, and the 'Honour Board' has taken a back seat in the motivation lineup. Therefore, in the field of HR management, the ability to redirect an employee's personal efficiency towards the company's success is crucial. It is a real art, in which staff motivation is highlighted.

Salary increases and bonuses can be important incentives for employees, but without proper recognition and quality feedback from management, these measures can be ineffective. Modern authors believe that recognition from management is an important element of motivation. It includes not only financial rewards but also open communication, constructive feedback, and opportunities for development and promotion. However, the investigations show that if a person is motivated only by salary, he or she will eventually feel tired and disappointed with his or her work. It can result in procrastination and professional burnout. At the core of an individual's activity should be the idea of how work can help them improve and satisfy not only their physical but also personal needs. Thus, when an employee is interested in his or her own expression of labour potential, he/she is more willing to make efforts and achieve better results [1].

In a broader sense, an effective motivation system contributes not only to individual efficiency, but also to entire teams', departments', and divisions' productivity. It also helps reduce staff turnover

and fosters the creation of sustainable and respectful work environment. It is necessary to highlight that it also contributes to the company economic productivity and its competitiveness in the market. In this case, corporate culture becomes the key element of the organizational process, ensuring the staff needs satisfaction and enhancing motivation.

Researchers have been actively studying a theory that emerged in the 1980s in the United States, according to which there are 6 motivational factors that support a person's presence at work: goal, potential development, game, financial pressure, emotional pressure, and feeling of inertia. The first three factors encourage an individual's progress as an employee and actively influence corporate culture. Table 1.1 provides a more detailed characteristics of the above mentioned factors.

Table 1.1 – Characteristics of corporate culture factors aimed at increasing motivation and development of staff labour potential.

Goal	Each employee should see the results of his/her work and their impact on the company as a whole. It is important to focus on the goals of individual employees and teams, as well as to provide a visual demonstration of their performance.
Game	It is when the work process itself is becoming a motive for individuals. It should involve elements of excitement and challenge. People should enjoy what they are doing, that is an important aspect HR specialists should pay attention to when selecting and developing their employees.
Potential development	According to Maslou, self-improvement is the highest need. It is important to urge it by supporting colleagues in their professional development and opening up new opportunities for them.

Source: compiled independently by the author based on data from [2].

The table presents direct motives that encourage a person to take action and are important components of corporate culture. This culture should focus on these motives in order to reduce the impact of three other (indirect) motives. That is, it is necessary to decrease the level of emotional pressure on the employee, shift the focus from the desire to "earn as much as possible" to professional development, and avoid a state of passivity and inertia.

There are several general principles that must be followed when creating the foundations of a motivational system:

1. Praise your staff. Every employee should feel his/her importance and necessity for the successful operation of the company. The large mechanism works due to each element, and it is important for everyone to be a quality component.

2. Incentives should be situational, not systematic. Regular bonuses and corporate events may become routine and lose their effectiveness. Genuine incentives that boost motivation should be unpredictable and adjustable to the situation.

3. It is important to respond promptly. It can be easier realised in small companies, since managers keep contact with the team. Regardless of the company size, it is important to show interest so that every employee feels his/her importance.

It's possible to conclude that motivation is a key element in modern labour management and economic development. Efficient staff motivation is not limited to financial incentives only. Staff motivation is based on deep understanding of each employee's individual value and needs, on creating a feeling of significance for the company, and on supporting his/her professional growth. Therefore, modern management should focus on developing internal motivation of staff in order to develop labour potential [3].

Список використаних джерел

1. Мотивація персоналу як інструмент управління якістю праці [Електронний ресурс]. - Режим доступу: <https://blog.agrokebety.com/motyvatsiya-personalu-yak-instrument-upravlinnya-yakisty-uy-pratsi>
2. Команда PeopleForce. 6 порад для підвищення рівня задоволеності працівників [Електронний ресурс]. - Режим доступу: <https://peopleforce.io/uk/blog/6-porad-dlia-pidvyshchennia-rivnia-zadovolenosti-pratsivnyukiv>
3. Як мотивувати команду, щоб вона принесла результат [Електронний ресурс]. - Режим доступу: <https://wizeclub.education/blog/yak-motivuvati-komandu-shob-vona-prinosila-rezultat/>
4. Stothart, C. Motivation. The Ultimate Guide to Leading Your Team / C. Stothart. - Abingdon : Routledge, 2022. - 208 p.

Радченко А. О., здобувач вищої освіти гр. БА-231
Науковий керівник – **Пермінова В.А.**, канд. пед. наук, доцент
Національний університет «Чернігівська політехніка», м. Чернігів, Україна

ADVANCING INFRASTRUCTURE SUSTAINABILITY: EXPLORING THE PROMISING ROLE OF SELF-HEALING CONCRETE IN CONSTRUCTION

In recent years, the construction industry has been increasingly focused on sustainable practices to mitigate the environmental impact of infrastructure projects while ensuring longevity and resilience. Among the innovative solutions gaining traction is the integration of self-healing concrete, a groundbreaking technology poised to revolutionize the way we build and maintain structures.

Concrete, a fundamental material in construction, is susceptible to various forms of deterioration over time, including cracking and structural damage. These defects not only compromise the integrity of buildings and infrastructure but also incur significant maintenance costs and environmental burdens associated with repair materials and processes.

Self-healing concrete is a remarkable advancement that addresses these challenges by autonomously repairing cracks and damage, thereby prolonging the lifespan of structures and reducing the need for extensive maintenance and repair interventions.

At its core, self-healing concrete operates on the principle of integrating healing agents within the material matrix, which are activated upon the occurrence of cracks or damage. Several mechanisms have been developed to achieve self-healing properties, including autogenous healing, bacterial concrete, and capsule-based systems.

Autogenous healing relies on the inherent chemical properties of concrete to repair microcracks through hydration reactions, wherein water and unreacted cement particles combine to form calcium carbonate, sealing the cracks and restoring structural integrity. This process occurs naturally over time, contributing to the long-term durability of concrete structures.

Bacterial concrete, on the other hand, harnesses the power of microorganisms embedded within the concrete matrix. When cracks form, these dormant bacteria become activated in the presence of water, producing calcium carbonate as a byproduct, effectively sealing the cracks and preventing further deterioration. This biological approach not only facilitates self-repair but also offers environmental benefits, such as reducing carbon emissions associated with traditional repair materials.

Capsule-based self-healing systems involve encapsulating healing agents such as polymers or mineral admixtures within microcapsules dispersed throughout the concrete. Upon crack formation, these capsules rupture, releasing the healing agents, which then react with environmental factors to seal the cracks and restore the structure's integrity. This method provides a versatile and customizable solution for addressing different types of damage in concrete.

The applications of self-healing concrete are vast and diverse, spanning infrastructure projects ranging from bridges and highways to buildings and underground structures. By incorporating self-healing technologies into construction practices, engineers and developers can enhance the resilience and sustainability of infrastructure while reducing maintenance costs and environmental impacts.

Looking ahead, continued research and development efforts are essential to optimize the effectiveness and scalability of self-healing concrete technologies. Collaboration between industry stakeholders, researchers, and policymakers is crucial to overcoming implementation challenges and fostering widespread adoption of these innovative solutions.

In conclusion, the integration of self-healing concrete represents a significant step forward in advancing infrastructure sustainability and resilience. By harnessing the innate healing capabilities of materials, we can build a more sustainable future while ensuring the longevity and reliability of our built environment.

Список використаних джерел

1. Comparing environmental impacts of renovated housing stock with new construction // Build. Res. Inf. - 2007. - № 35. - P. 252-267. DOI: <http://dx.doi.org/10.1080/09613210601068161>
2. Sustainability in the construction industry: a review of recent developments based on LCA // Constr. Build. Mater. - 2009. - №23. - P. 28-39. DOI: <http://dx.doi.org/10.1016/J.CONBUILDMAT.2007.11.012>
3. Reusing ceramic wastes in concrete // Constr. Build. Mater. - 2010. - № 24. - P. 832-838. DOI: <http://dx.doi.org/10.1016/j.conbuildmat.2009.10.023>
4. Properties of cement mortars modified with ceramic waste fillers // Procedia Eng. - 2015. - № 108. - P. 681-687. DOI: <http://dx.doi.org/10.1016/j.proeng.2015.06.199>

УДК 331.472:617.572

Селінна Д.М. здобувачка вищої освіти гр. ФТЕ-201
Наукові керівники – **Зайцев В.О.**, канд. пед. наук, доцент;

Шевченко Ю. В., ст. викладач

Національний університет «Чернігівська політехніка», м. Чернігів, Україна

PREVENTION AND REHABILITATION OF THE FROZEN SHOULDER SYNDROME

Adhesive capsulitis of a shoulder, well known as frozen shoulder or frozen shoulder syndrome, is quite common musculoskeletal disorder that causes severely painful and restricted shoulder movement. The pain, swelling and stiffness in a shoulder make everyday activities more difficult and gradually worsens over time. However, this musculoskeletal disorder can be prevented.

This paper reviews the causes of frozen shoulder syndrome and considers some measures and therapeutic exercises for rehabilitation and prevention.

Having studied some medical and scientific papers we can state that the causes of frozen shoulder syndrome are not fully understood. Patients with autoimmune comorbidities, such as thyroid disorder and diabetes mellitus, are more prone to developing adhesive capsulitis [1]. It was studied that frozen shoulder syndrome can develop in case when the shoulder was immobilized (held in one position without moving) for some period of time because of a fracture, other injury or surgery.

It should be noted that pain from frozen shoulder is characterized as aching or dull, located over the outer shoulder area and sometimes the upper arm. It tends to be worse early in the course of the disease and when a person moves his/her arm [1,3].

Therapeutic exercises can help restore motion. They can be performed under the supervision of a physical therapist in hospitals/ rehabilitation centers or at home following a physical therapist's instructions. Physical therapy includes a range of motion exercises for a shoulder and stretching exercises. Here are some of them [4]:

1. External rotation – passive stretch. Stand in a doorway and bend your affected arm's elbow to 90° to reach the doorjamb. Keep your hand in place and rotate your body as shown in the illustration. Hold for 30 seconds. Relax and repeat (fig.1).

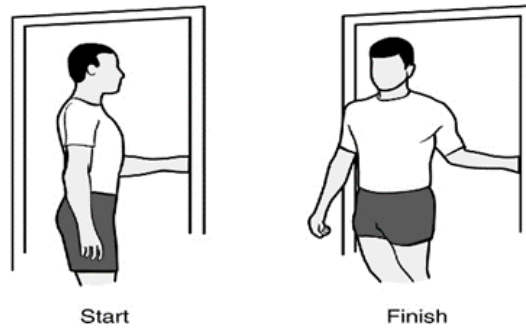

Fig.1 External Rotation – Passive Stretch

2. Forward flexion – supine position. Lie on your back with your legs straight. Use your unaffected arm to lift your affected arm overhead until you feel a gentle stretch. Hold for 15 seconds and slowly lower to start position. Relax and repeat (fig.2).

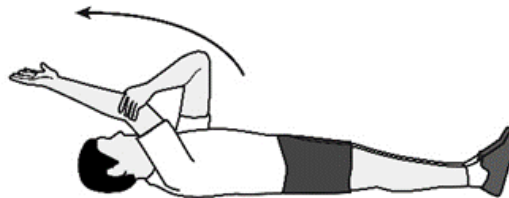

Fig.2 Forward Flexion – Supine Position

These simple exercises can help relieve pain and improve range of motion.

Preventive measures for adhesive capsulitis can be the following [2]:

- maintain a strong posture;
- maintain and develop your strength, flexibility and stability - this will stabilize the shoulder and shoulder area and increase the range of motion in the shoulders, hips and back muscles;
- keep your weight between 18.5 and 25 kg/m² according to the body mass index (BMI) scale;
- always warm up the muscles before doing therapeutic exercises.

So, frozen shoulder syndrome is the cause for limiting mobility of a shoulder joint by scarring the joint capsule that significantly affects quality of life. Recommended preventive measures and therapeutic exercises can help to stop capsulitis progressing and avoid serious health consequences.

References

1. St Angelo JM, Taqi M., Fabiano SE. Adhesive Capsulitis. In: StatPearls. Treasure Island (FL): StatPearls Publishing; August 4, 2023. Available at: <https://pubmed.ncbi.nlm.nih.gov/30422550/> (access dated 29.03.2024).
2. Kelley MJ, McClure PW, Leggin BG. Frozen shoulder: evidence and a proposed model guiding rehabilitation. *J Orthop Sports Phys Ther.* 2009;39(2):135-148. doi:10.2519/jospt.2009.2916 Available at: <https://pubmed.ncbi.nlm.nih.gov/19194024/> (access dated 30.03.2024).
3. Lewis J. Frozen shoulder contracture syndrome - Aetiology, diagnosis and management. *Man Ther.* 2015;20(1):2-9. doi:10.1016/j.math.2014.07.006 Available at: <https://pubmed.ncbi.nlm.nih.gov/25107826/> (access dated 30.03.2024).
4. Page MJ, Green S, Kramer S, et al. Manual therapy and exercise for adhesive capsulitis (frozen shoulder). *Cochrane Database Syst Rev.* 2014;2014(8):CD011275. Published 2014 Aug 26. doi:10.1002/14651858.CD011275 Available at: <https://pubmed.ncbi.nlm.nih.gov/25157702/> (access dated 29.03.2024).

Скуміна Х. П., здобувачка вищої освіти гр. КЮ-202
Наукові керівники – **Сенченко Н. М.**, к.ю.н., доцент;
Шевченко Ю. В., ст. викладач

Національний університет «Чернігівська політехніка», м. Чернігів, Україна

COMPARATIVE ANALYSIS OF EVIDENCE AND PROVING IN CRIMINAL PROCEEDINGS UNDER THE LEGISLATION OF UKRAINE AND THE UK

The criminal justice systems of Ukraine and the United Kingdom are defined by a number of regulations and procedures governing the collection, analysis and evaluation of evidence in criminal cases. Although both countries are aimed at achieving justice through the proper application of law, they may have differences in approaches to collecting, verifying and evaluating evidence and their use in criminal proceedings. That is why the study of this issue will give us a better understanding of the essence and features of criminal justice in Ukraine and the UK.

So, the purpose of this paper is to analyze evidence and proving in criminal proceedings under the legislation of Ukraine and the UK.

To fulfill this task first of all let's define the notion «evidence». Under the Ukrainian legislation it has its own definition. According to the Criminal Procedure Code, evidence in criminal proceedings is factual data obtained in the prescribed manner, on the basis of which the investigator, prosecutor, investigating judge and the court establish the presence or absence of facts and circumstances that are significant for criminal proceedings and subject to proof. Procedural sources of evidence are testimony, physical evidence, documents, expert opinions [1].

In terms of legal proceedings in the UK, evidence can be defined as any information that is presented to help a jury decide whether or not a crime has been committed. Testimony is heard primarily to help determine the truth of the case [2]. Regarding types of evidence, we should note that under the Evidence Act there are several different types of evidence that can be used in criminal proceedings. They include the following ones:

1) oral evidence – this is the spoken testimony of a lay or expert witness given in open court, usually on oath or affirmation. For the lay witness, the evidence is limited to their own knowledge of the facts, rather than conjecture, and is put forward as the truth of its contents. The expert witness, on the other hand, may provide their professional opinion on a particular issue to assist the court in its determination of that issue;

2) written evidence – this is the written testimony of a lay witness, usually signed with a statement of truth. It can also include the written report of an expert, such as a medical, forensic or handwriting expert. Typically, oral evidence will be given to corroborate a written statement or report;

3) documentary evidence – this is any document or written record, such as a contract, letter, diary or incident report. It can also include transcripts of telephone calls, as well as digital records of communications, such as text messages or emails. Typically, documentary evidence will be exhibited to a written statement or report, either by the author of the document in question, or by an individual who is able to verify or explain its contents;

4) real evidence – this is tangible evidence in the form of some kind of material object. This includes DNA evidence, such as hair or blood samples, typically used in conjunction with an expert's report. It can also include Closed circuit television camera, still photographs, and voice or video recordings. It is produced before the court for inspection, either to prove that it exists, or so that the court can draw an inference as to its condition or value [3].

It should be noted that in the UK there are strict rules governing whether evidence can be given in court. Admissible evidence is information that the judge allows to be provided to legal representatives in court. A judge can determine whether it is admissible based on its relevance,

value and authenticity. Admissible evidence is factual, relevant to the particular case, and holds its value above other considerations such as bias [4].

Evidence is recognized as admissible in Ukrainian legislation, if it is obtained in accordance with the procedure established by the Criminal Procedure Code. Inadmissible evidence cannot be used when making procedural decisions, it cannot be referred to by the court when passing a court decision. The court decides on the admissibility of evidence during its evaluation in the deliberation room during the adoption of a court decision.

To sum up, both countries use different types of evidence such as oral testimony, written evidence, documents and physical evidence, etc. In the UK, there are rules of admissibility of evidence that govern whether certain information can be provided in court, while Ukrainian legislation also has established procedures for the admissibility of evidence.

References

1. Кримінальний процесуальний кодекс України [Електронний ресурс] : Закон України від 13.04.2012 № 4651-VI . - Режим доступу :<https://zakon.rada.gov.ua/laws/show/4651-17#n1048>

2. What is the definition of evidence in UK criminal law? [Electronic resource]. – Access mode : <https://www.draycottbrowne.co.uk/investigations/types-evidence#:~:text=What%20is%20the%20definition%20of,the%20truth%20of%20a%20case.>

3. Law of Evidence – What is it? [Electronic resource]. – Access mode : <https://www.lawble.co.uk/law-of-evidence/>

4. 18 different types of evidence used in criminal courts [Electronic resource]. – Access mode : <https://uk.indeed.com/career-advice/career-development/different-types-of-evidence>

УДК 37.091.279.7:37.091.33-027.22

Andrii Khyzhniak, PhD student group АСД-122, Senior Lecturer,
Information and Computer Systems

Supervisors: **Olga Prila**, PhD, Associate Professor, Information and Computer Systems

Svitlana Lytvyn, candidate of Pedagogical Sciences, Assistant Professor of FPD
Chernihiv Polytechnic National University, Chernihiv, Ukraine

AN AUTOMATED SYSTEM FOR GENERATING PERSONALISED PRACTICAL TASKS AND THEIR AUTOMATIC ASSESSMENT IN DISTANCE LEARNING

Issues for the research. The full-scale war in Ukraine, and the Covid pandemic before that, have become catalysts for the rapid transformation of the educational process into distance learning. So far, most educational institutions have evaluated the capabilities offered by distance learning, in particular:

1) flexibility of learning process. This is especially important in wartime, when the student's own safety is the highest priority. Again, due to the Russian invasion, there are certain problems with the electricity supply in Ukraine, and the ability to work at your own pace and catch up on the material at a convenient time is a great advantage.

2) access to knowledge without being tied to the specific location. Students who have fled Ukraine due to the war are not deprived of the right to study at national universities. In addition, everyone can have access to a wider variety of courses and materials.

3) reduced tuition fees. For those who study away from their hometown, the distance learning format can reduce travel, accommodation and related costs.

4) gamification and digitalisation of education. Distance learning uses modern technologies, such as video conferencing, interactive platforms and online resources, which can make the learning process more effective and engaging.

But apart from the capabilities, distance education has a number of disadvantages, and even some advantages can easily and quickly become disadvantages. For example, if students are not sufficiently motivated, distance education weakens the interaction between teachers and students,

creates a low level of student engagement in the learning process, and ultimately affects to the level of control over students' work. And the inability to be sure that the assignment was completed by this particular student is of great importance in the control issue. This problem also existed before, in offline learning, but it was not such a widespread one, because most students either did practical work in the classroom under the supervision of a teacher, or, even in the case of independent work at home, presented and defended their work in class in some way.

In distance learning, it is possible to get an answer directly from the student only through oral questioning, which is possible for some theoretical information, but in the specialities where 80% of learning is based on practice (for example, computer science), practical and laboratory work are the main types of educational process. Unfortunately, in such activities, if the task is the same for the entire group (static tasks), there is a simple copying of the work with the replacement of the title page, in the case of personalisation of tasks by issuing a certain variant (dynamic tasks), there are known facts of work performed by another student. This situation has been highlighted by the rapid development of artificial intelligence (AI), and we can loudly declare that there is now also the problem of completing assignments by students totally using artificial intelligence.

Proposed solution. In a world where AI generates answers in minutes, the previously common practice of individualising tasks by variant number is no longer effective. Ideally, it was a set of variants, where the number of students in a group was equal to the number of variants. With this approach, each student received a similar but individual task and had to submit a particular work, and simply copying the ready-made answers from a fellow student could no longer be a solution for the student. A big disadvantage of implementing personalised tasks is the time and resource consumption. Mentors and teachers face the fact that a lot of time is spent on developing a large number of variants for assignments, and the amount of material that needs to be reviewed by the teacher increases significantly.

However, in other aspects, this strategy has been successful. We have specific examples and case studies from real life where the usage of personalised tasks has brought positive results. We conducted a research on the personalisation of tasks. To increase control over the independent completion of tasks in the course "Operating Systems", personalisation was added to the tasks of laboratory work based on the student's name. The student had to upload screenshots of completed practical work to the LMS system, where it should be clearly visible under which account the work was performed. This is a good substitute for static options. There were only a few cases of the work being completed by another student and a few attempts to fake screenshots using Photoshop.

The situation has changed dramatically since the beginning of the AI era. It doesn't matter how individual the assignment is compared to others. AI generates answers, diagrams, charts, and even screenshots of completed lab works.

The way to overcome this problem is to create an automated system for generating personalised tasks. As part of this system, a personal environment (virtual laboratory) is launched and configured for each student to complete a practical task. Only after completing the task in their own environment they can receive the resulting token. A required part of an automated system should not only be the generation of personalised tasks, but also their automatic assessment. To do this, it is necessary to integrate the platform of virtual laboratories (where the tasks are performed) into the LMS. For example, in case of using LMS Moodle, the authors propose to create a new type of question, in the settings of which the mentor sets the algorithm and the initial number, which will generate a pair of mathematically related numbers: the first number A corresponds to one and only one the second number B. Based on the first number, the student's personal environment (virtual laboratory) is launched. Only in case of successful completion of a practical task in this virtual laboratory the student receive the number B. This number the student uses as the answer to the question. And the system compares the number B entered by the student with the number A and credits the result.

Challenges for the future. Of course, this is not the only method of personalising assignments, and the choice of specific methods may depend on the characteristics of the audience, available resources and the pedagogical philosophy of the educators. It is also worth considering

the psychological aspects of personalisation and investigating how personalisation of assignments can affect student motivation, engagement and learning achievements.

References

1. Shemshack, A. A comprehensive analysis of personalized learning components [Electronic resource] / A. Shemshack, Kinshuk, J. M. Spector // Journal of Computers in Education. – 2021. – № 8. – P. 1-19. – Access mode : <https://link.springer.com/article/10.1007/s40692-021-00188-7>
2. K-12 blended teaching [Electronic resource] : A guide to personalized learning and online integration. / C. R. Graham, J. Borup, C. R. Short, L. Archambault. – 2019. – 209 p. – Access mode: : <http://edtechbooks.org/k12blended>
3. Personalized and adaptive learning: educational practice and technological impact [Electronic resource] / R. S. Costa, Q. Tan, F. Pivot, X. Zhang, H. Wang // Texto Livre Linguagem e Tecnologia September. – 2021. – № 14(3). – e33445. – Access mode: https://www.researchgate.net/publication/355413835_Personalized_and_adaptive_learning_educational_practice_and_technological_impact

УДК 004.896

Шинкаренко О.М., Килочицька Д.О., здобувачі вищої освіти гр. ПІ-201
Науковий керівник – **Сікалюк А.І.,** канд. пед. наук, доцент
Національний університет «Чернігівська політехніка», м. Чернігів, Україна

AI-GENERATED VIDEO IN BUSINESS SECTORS

In the modern world, with the intensive development of technologies and due to the constant automation of processes in any business, the need for constant human labor is increasingly disappearing. Integration with innovative technologies such as artificial intelligence (AI) gradually has become an important part of our lives. AI is a technology that enables computers and machines to simulate human intelligence and problem-solving capabilities [1].

AI-powered video generation has revolutionized the market in various business sectors, as it allows the creation of video content without involving specialists. Moreover, the relevance of using a powerful video generator is growing every day, so the technology is becoming more attractive and multifunctional. Nowadays the well-known scientific AI researchers are Andrew Ng, Fei-Fei Li, Demis Hassabis, Jeremy Howard and others.

Scientific researches in the field of video generation have witnessed significant improvements, caused by the application of AI techniques.

So, *AI Video Generator* is a program that combines AI technologies such as machine learning and computer vision to automate the process of video content creation. These generators analyze massive amounts of data, including images, videos, and text, to create consistent and visually appealing videos. Using AI techniques, the researchers developed a system capable of analyzing movements and poses in an input video and generating a new video that replicates the dance moves. This technology has significant implications for the entertainment, fitness, virtual reality and marketing industries. *The objective of the research* is to consider the ways of making a benefit from AI-generated video in different business sectors.

In the field of video generation is also important to develop methods and technologies that can accurately and efficiently generate video content from scratch or by modifying existing video material. These advances hold enormous potential for a variety of industries, including entertainment, marketing, education, and healthcare.

According to the Statistics over three billion internet users watched a video online each month in 2022, and it predicts this will reach nearly 3.5 billion soon [4]. Users consume different types of video content, including entertainment videos of various types and educational videos and tutorials.

The rise in popularity of video content has created new rules for businesses. Wyzowl have gathered the video marketing statistics below by surveying 967 unique respondents in late 2023. Their statistics says that 91% of businesses use video as a marketing tool – maintaining an all-time high since Wyzowl started tracking this data in 2016. Although the percentage of video marketers who see video as an important part of their overall strategy is slightly down on recent years and is 88% in 2024 in comparison to 96% in 2023 (which is also the current highest value of video marketers) and 92% in 2022 it is still higher than when they first asked this question in 2015.

The results of the survey show the effectiveness of video ads. For instance, 91% of people have watched an explainer video to learn more about a product or service and 77% of people have bought or downloaded an app after watching a video about it [6].

Thus, business sectors started to use AI in order to simplify some work processes. According to the Authority Hacker 49.5% of marketers are using AI tools frequently.

Wyzowl survey shows that 75% of video marketers say they've used AI tools to help them create or edit marketing videos [6]. The statistics by Synthesia tells that Companies using AI to create videos are already saving up to 80% of their time and budget compared to traditional video production [7].

Nowadays there are many cases of using AI as a production technique for music video creation. One of the most famous examples of video generation for music videos is the use of Kaiber AI. Kaiber is the generative AI that was used in music video creation for popular artists such as Kid Cudi and Linkin Park. Moreover, Kaiber AI announced the launch of its new mobile app to give creators, musicians, and artists a range of AI tools for video processing [2].

AI-driven video generation enables educators to create personalized learning experiences for students. For instance, educators can provide real-time language translations, audio descriptions, and subtitles.

In the legal sector, AI-powered video generation facilitates the creation of accurate and comprehensive legal documentation. Law firms use AI algorithms to transcribe video recordings of legal proceedings and generate text summaries automatically [3]. This automation streamlines the documentation process, saving time and resources.

We cannot ignore the fact that AI-generated videos can carry potential risks that should be addressed. First of all, they pose a danger to political figures, as any compromising video that shows the face of an influential person can be generated, the so-called deepfakes [5]. Art and copyrights should not be forgotten, as AI video generation tools can imitate certain artistic styles that are specific to a particular artist, which will further undermine the concept of uniqueness. Thus, there may be many risks and breaches of confidentiality due to the use of AI in video generation.

It should be noted that AI-based video creation tools are improving every day. One of the key points of improvement is the creation of realistic videos with high resolution and frame rate that can be used in professional fields. Moreover, progress should also include the generation of 3D scenes to create more dynamic and interactive videos. In the future, there will be a need for improved security measures to prevent misuse of the generated videos.

In summary, we can come to the following conclusions: AI-powered video generation is a revolutionary technology that allows creating video content without human specialists. This technology is becoming increasingly attractive and multifunctional due to its constant development. Scientific research in AI video generation has made significant progress.. As videos became a big part of Internet traffic, businesses had started to use them for their benefits. AI video generators make the process of video creation way easier and cheaper, so it is used in a wide range of business sectors. Through AI and innovative research in video generation, programs are being developed that automate the process of creating video content, unlocking boundless potential for the advancement of various industries, including show business, entertainment, marketing, education, law and service. AI-generated videos carry risks such as deepfakes and copyright infringement, but as security improves, advances in realism and 3D scenes promise exciting applications.

Список використаних джерел

1. Examples of Using AI Transcription in Legal Documentation [Electronic resource]. – Access mode : <https://www.spaceo.ai/blog/examples-of-using-ai-transcription-in-legal-documentation/>
 2. Kaiber’s new app helps artists create music videos using generative AI tools [Electronic resource]. – Access mode : <https://techcrunch.com/2023/11/02/kaibers-new-app-helps-artists-make-music-videos-using-generative-ai-tools/>
 3. Most popular video content type worldwide in 3rd quarter 2023 [Electronic resource]. – Access mode : <https://www.statista.com/statistics/1254810/top-video-content-type-by-global-reach/>
 4. Synthesia [Electronic resource]. – Access mode : <https://www.synthesia.io/>
 5. The State of AI in the Online Marketing Industry: 2023 Report [Electronic resource]. – Access mode : <https://www.authorityhacker.com/ai-survey/>
 6. Video Marketing Statistics 2024 [Electronic resource]. – Access mode : <https://www.wyzowl.com/video-marketing-statistics/>
 7. What is artificial intelligence (AI)? [Electronic resource]. – Access mode : <https://www.ibm.com/topics/artificial-intelligence>
-

УДК: 784:82-14

Германюк В.М., здобувачка вищої освіти гр. ІФ-221
Науковий керівник – **Пікун Л.В.**, канд. філол. наук, доцент кафедри ІФ
Національний університет «Чернігівська політехніка», м. Чернігів, Україна

**ОБРАЗНІСТЬ ПІСЕННОЇ ЛІРИКИ СТІНГА
(НА МАТЕРІАЛІ УКРАЇНСЬКИХ ПЕРЕКЛАДІВ ТВОРІВ "FRAGILE"
AND "THE WILD WIND SEA)**

Стінг, відомий своєю багатогранною творчістю та глибокими текстами пісень, завжди використовував образи та метафори для виразу своїх почуттів та ідей в своїх піснях. Він є одним із найвідоміших і талановитих музикантів свого покоління, і його творчість здебільшого зосереджена на любові, втраті, суспільних проблемах та філософських роздумах. Українські перекладачі та поети спробували перекласти його пісні, зберігаючи при цьому їхню образність та поетичну силу. У цій статті розглянемо, як образність пісенної лірики Стінга виявляється у художньому перекладі українською мовою.

Однією з ключових рис пісенної лірики Стінга є його поетична майстерність та вміння створювати образи та метафори, які западають в душу слухача. Його тексти часто містять глибокий сенс та відкривають нові шари значень при кожному прослуховуванні. Українські перекладачі стикаються з великим викликом відтворити цю поетичну глибину та точність образів у перекладі. Вони повинні відшукати відповідні слова та вирази, щоб передати сенс і виразність оригінального тексту.

Композиція «Fragile» («Тендітні входить до списків найкращих пісень Стінга. Перші слова «If blood will flow / when flesh and steel are one...» встановлюють основний тон оригінального твору Стінга – запитання. З питальних слів «якщо» та «коли» виражається вічне «чому», яке у пісні втілено в риторичних конструкціях: Чому люди досі вдаються до насильницьких методів розв'язання проблем? Чи скінчиться насильство? Навіщо люди вбивають? Ці запитання знаходять виразне продовження в 2010 – х роках, зокрема у українськомовній версії «Fragile». В оригіналі твору є характерне чергування ямбічних та хореїчних віршових рядів в перекладі втілено за допомогою різностопного ямба, що органічно вписується в музичну структуру пісні, аналогічно англійському тексту. Відсутність третього та четвертого рядків приспіву «On and on the rain would say / how fragile we are, how fragile we are» у перекладі може сприйматися як відхилення, оскільки саме на них зосереджена основна суть твору Стінга. Проте, при уважному читанні стає зрозуміло, що вони відтворені в кінці другої строфи, яка, своєю чергою, образно доповнює оригінальний вірш.

Фраза «Всі по місцях» (звичайний виклик, після якого моряки повинні займати свої бойові позиції на судні) несе у собі не лише сенс воєнних дій, як передбачено перекладачами, а й асоціації з морськими подорожами, що стає лейтмотивом творчості Стінга. Обидва ці концепти слугують символами випробувань для людини, яка виявляє свою «тендітність» перед силами природи або полум'ям війни. Тому не випадково, що один з підрозділів української армії, що брав участь в АТО, обрав «Сльози зірок» своїм неофіційним гімном.

Необхідно виділити особливості перекладу маловідомої в Україні поезії «The Wild Wild Sea» («Бурхливе море») з альбому «The Soul Cages», який був опублікований у 2021 році на вебсайті «Рівнодення». У першому рядку ми знаходимо два символічні слова, які вказують на

ключовий зміст вірша – «again» (знову), яке підкреслює повторюваність ситуації, і «evening» (вечір). Авторка перекладу, дотримується збігу опорних звуків, тому «знову» стає фонетичним аналогом «saw it», а «вечір» розміщено в кінці другої строфи («де згасає вечірня зоря»). Відповідно до психоаналітичних досліджень, активність поетичної фантазії найвища ввечері [2, с. 173], коли у свідомості виникають архетипні образи. У цитованій пісні це чорне вітрило на білому – жовтому небі, яке стимулює пошуки відповідних слів для передачі алітерації «l» у другому рядку: «black sail on the pale yellow sky – помалу на білому тлі / Чорне вітрило зникає...». З огляду на зв'язок образотворчого та словесного мистецтва, слід відзначити, що море особливо привертало увагу романтиків та письменників, які мали виражені романтичні настрої, до яких, безперечно, належить і Стінг. Мариністичний пейзаж разом із повітряним середовищем фактично слугував своєрідною «школою живопису» для письменників. Це був простір, де вони розвивали засоби словесної передачі складних кольорних гам, а також створювали просторові композиції [2, с. 195]. Такий пейзаж, для якого характерне відображення у воді, під час прочитання твору Стінга викликає асоціацію із дзеркалом – символом уяви щодо її здатності відбивати зовнішню реальність видимого світу.

В цьому проявляється значущість даного образу для осмислення унікальної «пост – неоромантичної» семантики мариністичної поезії Стінга. Можна часто зустріти римовану пару «fly / sky», де елемент небес («sky») природно та незмінно закликає до польоту («fly») [3, с. 92], можливо, можна виразити просодично не точно, але семантично близькою послідовністю «корабель / зірка». Фантастичні символіка та надзвичайні події у пісні «Бурхливе море» можна розглядати через призму поезики сновидіння, яке розпочинається з третьої строфи. Тут спостерігається використання зазначеного способу мозаїчної структури, що ґрунтується переважно на односкладових лексичних одиницях. Особливо це стосується артиклів, які не є характерними для української мови, а також прийменників і займенників, які використані відповідно до правил англійської граматики. Тому в процесі перекладу було необхідно компенсувати це фонетичними засобами, такими як алітерація та збереження ключових голосних звуків. У четвертій строфі ліричний розповідач несподівано знаходить себе на палубі корабля, який був помічений ще на початку: спочатку – на тлі біло-жовтого неба, а потім – «reddening», що змінює колір на червоний під ранковим сонцем (у перекладі використано подовжену форму прикметника «багряне»). Після цього, як це зазвичай буває, сон завершується пробудженням. Чергування тривоги та спокою виявлено у шостій строфі, де хронотоп дому (моє ліжко з білої білизни) переплітається з поглядом на ранкове небо, що описується ліричним оповідачем як «небо кольору глини». З урахуванням багатозначності слова «clay» в англійській мові важко точно визначити, про який саме колір йдеться (clay, як глина, може бути жовтим або світло – коричневим, але clay, як попіл, – світло – сірим). Будь – який відтінок свідчить про ранковий час і завершення тривожного сну. Проте, сон переходить у реальність, що також викликає тривогу, яку герой важко уникнути. На передній план виходить бурхливий пейзаж, де зорові концепти часто взаємодіють або стикаються зі звуковими. Це взаємодія сенсорних образів можна проілюструвати цитатами як з оригіналу, так і з перекладу. Аналізована пісня орієнтована на староанглійські взірці балади з дольником розміром та римуванням abcb, а в останній строфі – з перехресною римою abab. Образна мова поезії базується на чергуванні архетипних мотивів, і саме це зумовлює відкритість даної поезії для українського перекладу. Теоретико-практичний аналіз образності пісенної лірики Стінга в перекладі українською мовою викладений у курсовому дослідженні [1].

Список використаних джерел

1. Германюк, В. М. Образність пісенної лірики Стінга в художньому перекладі українською мовою : курсова робота: 035 Філологія / В. М. Германюк. – Чернівці, 2023. – 35 с.
1. Науменко, Н. В. Образи його серця... Формозмістові домінанти пісенної лірики Стінга : монографія. – Київ : Вид-во «Сталь», 2019. – 256 с.
2. Christopher Gable. The Words and Music of Sting. – ABC – CLIO, 2009. – 144 с.

Гончаренко О.О., здобувач вищої освіти гр. 42
Науковий керівник – **Деркач Н. В.**, канд. філол. наук, доцент
*Національний університет «Чернігівський колегіум» імені Т.Г. Шевченка,
м. Чернігів, Україна*

МОВНІ ЗАСОБИ АКТУАЛІЗАЦІЇ КУЛЬТУРНИХ АРХЕТИПІВ У ПОЛІТИЧНІЙ РЕКЛАМІ Д. ТРАМПА ПІД ЧАС ПРЕЗИДЕНТСЬКИХ КАМПАНІЙ У США У 2016 І 2020 РР.

Політичний дискурс безсумнівно, відіграє важливу роль у житті будь-якого суспільства, оскільки здатний безпосередньо визначати якість його життя, а також вможлилювати доступ певних суспільних груп до влади й розподілу ресурсів. Саме тому боротьба за політичне лідерство в країні завжди є напруженою, а в демократичних суспільствах вона найяскравіше виявляється під час виборів, яскравим прикладом чого є обрання президента США. Цілком зрозумілим тому є інтерес мовознавців до різних мовленнєвих продуктів, що створюються під час проведення передвиборчої кампанії кандидата задля ефективного донесення до електорату його гасел і пропозицій. Разом з тим, поза увагою часто залишається той факт, що разом із демонстрацією своїх особистісних якостей, кандидати завжди є втіленням певних обраних ними та їхньою командою конгеніальних образів, які вони прагнуть продемонструвати своїм виборцям. Найбільше відповідає змістові такого образу, здатного досягати глибинного рівня психіки індивіда, поняття «архетип», яке було уведене в науковий обіг К. Юнгом і набуло подальшого поширення в культурології і літературознавстві (Дж. Кемпбелл), маркетингу (М. Марк, К. Пірсон). Тому метою цієї розвідки було встановлення номенклатури мовних засобів різних рівнів, що сприяють втіленню культурних архетипів, обраних для втілення Д. Трампом – учасником президентської кампанії у США у 2020 р.

Зауважимо тут, що в розумінні К. Юнга архетипи являють собою найдавніші образи, смисли і моделі поведінки, що є зміст колективного несвідомого – вродженого глибинного шару психіки індивіда [2, р. 4-5]. Оскільки такі образи є первинними, універсальними і представлені у людей схожим чином [2, р. 58], не викликає здивування паралелізм міфологічних мотивів, виявлений зокрема і Дж. Кемпбеллом, який запропонував перелік з восьми найбільш поширених архетипів [1]. У свою чергу, М. Марк і К. Пірсон [3] знайшли застосування поняття архетипу в маркетингу й виокремили дванадцять ключових архетипів, що своєю появою здатні вплинути на споживачів рекламної продукції і спонукати їх до певних вчинків. Обґрунтоване використання можливостей архетипів, на думку науковиць [3, р. 4, 8], здатне сприяти успішному просуванню комерційної продукції, а також учасників політичних кампаній. Звичайно, вибір певного образу-архетипу має з необхідністю позначитися і на виборі кандидатом сукупності мовних засобів оформлення політичної реклами.

Матеріалом дослідження слугували ролики аудіовізуальної політичної реклами (далі АВПР) Д. Трампа 2016 і 2020 рр. [4], озвучені ним особисто. У межах обох президентських кампаній АВПР Д. Трампа відображають домінування емоційного аргументування над раціональним, що призводить до формування високого емоційно-прагматичного потенціалу АВПР. Поряд із застосуванням у межах стратегії аргументування типових для усіх учасників президентської кампанії тактик солідаризації та позитивної перспективи, АВПР Д. Трампа позначена у 2016 р. значною часткою тактик аналіз-«мінус», звинувачення, викривання своїх опонентів. Разом з тим, у 2020 р., після власної каденції Д. Трампа, чергування тактик аналіз-«мінус» і аналіз-«плюс» з деяким переважанням останніх, виглядає цілком логічним. З погляду композиції тексту АВПР як у 2016 р., так і в 2020 р. вона позначена певною розмитістю й відсутністю чіткої структури.

У своїй АВПР Д. Трамп широко послуговується емоційно-оцінною лексикою, проте у 2016 р. значна її частка позначена образливою семантикою, натомість у 2020 р. на зміну їй приходять лексичні одиниці не з прямою, а з імпліцитною оцінкою, іронією, часто використовуються лексичні повтори й заперечення. Водночас більший акцент у 2020 р. зроблено на лексиці з позитивною семантикою, напр. *thrive, prosper, reinforce, form, bring back, determine*. Не дивно тому, що в 2016 р. фразовим наголосом виділено такі слова, як *failed, corrupt, controlled, you, establishment, partner, don't, your, stop, massive, political, destruction, country, dry, robbed, responsible, brave* тощо, а в 2020 р. виділено слова *not, this (day), only, America, thrive, Earth, jobs, wealth, dreams, many*. АВПР Д. Трампа завжди позначена значною стилістичною виразністю, що досягається за рахунок уживання метафор, епітетів, метонімій, гіпербол, антитез, повторів і паралелізму. Порівняно з 2016 р., де в АВПР є достатньо складносурядних речень помірної довжини, у 2020 р. переважають прості речення, ускладнені повторами і однорідними членами. На сегментному рівні усне мовлення Д. Трампа в аналізованій АВПР 2016 р. маркується оглушенням кінцевих дзвінких приголосних, емфатичним подовженням звуків (напр. *laaarge, rooobbed, saaave, ussss, jobsss, thisss*). Проте у 2020 р. вимова є більш контрольованою і стандартною, з незначною кількістю подовжень. І в 2016 р., і в 2020 р. відзначено різкі перепади гучності, від помірної до високої. Членування висловлень на синтагми досить дрібне, що призводить до наявності значної кількості фізичних і перцептивних пауз, а також відсутності шкал або функціонування їх усечених різновидів. Зустрічаються також і психологічні паузи. За наявності чіткого ритму особливий сугестивний ефект досягається за допомогою тембрального забарвлення мовлення. Зокрема типова для Д. Трампа драматична виразність мовлення в 2020 р. демонструє варіації від злих, роздратованих до впевнених, тріумфальних, екстатичних відтінків. На рівні мелодики у 2016 р. відзначено наявність емфатичних високих висхідних і спадних тонів, часте застосування висхідно-спадного тону і високого передтакту порівняно зі значною часткою у 2020 р. рівних середніх тонів, що підкреслюють неминучість змін, значна частка високого висхідного тону, так що частина повідомлення АВПР реалізується у високому регістрі.

Наведені мовні особливості АВПР Д. Трампа у межах двох президентських кампаній дозволяють висувати, що в 2016 р. активно застосовується архетип Бунтівника, що підкріплюється відеорядом, у межах якого візуальний образ самого Трампа відсутній. Цьому сприяють також різкий, «ріжучий» тембр, емоційно-оцінна лексика й інтонаційне оформлення висловлень. У свою чергу, у 2020 р. комбінуються архетипи Бунтівника і Героя. Вибір останнього переконливо підтверджується демонстрацією візуального образу Д. Трампа, наявністю музичного супроводу, що викликає асоціації зі всесвітом Марвел, збільшенням ваги тактики «аналіз-плюс», використанням анафори «We will + дієслово», що є алюзією до відомої промови В. Черчілля “We will fight on the beaches”, кращим опрацюванням фонетичної складової повідомлення, застосуванням більш глибокого, театрального тембру тощо. У світлі викладеного вище перспективним вбачається поглиблення наукових уявлень щодо лінгвокогнітивних засад взаємодії мовних засобів різних рівнів в підкріпленні культурних архетипів, що актуалізуються у різновидах дискурсів, зокрема політичному, рекламному, релігійному тощо.

Список використаних джерел

1. Campbell, J. *The Hero with a Thousand Faces* / J. Campbell. – Princeton : Princeton University Press, 2004. – 497 p.
2. Jung, C. G. *The archetypes and the collective unconscious // The collected works of C.G. Jung.* – Vol. 9, Part 1. – Princeton : Princeton University Press, 1980. – 550 p.
3. Mark, M. *The Hero and the Outlaw. Building Extraordinary Brands Through the Power of Archetypes* / M. Mark, C. Pearson. – New York : McGraw-Hill, 2001. – 400 p.
4. *Museum of the moving image. The living room candidate. Presidential campaign commercials 1952-2020* [Electronic resource]. – Access mode : <http://www.livingroomcandidate.org/commercials/2020>

Довженко А. В., здобувачка освіти гр. ІФ-221
Науковий керівник – **Пікун Л.В.**, канд. філол. наук, доцент кафедри ІФ
Національний університет «Чернігівська політехніка», м. Чернігів, Україна

ОСОБЛИВІСТЬ СИСТЕМИ У ТВОРІ Р. ДАЛА «МАТИЛЬДА»

Творчість Роальда Дала та його повість-казки "Матильда" є важливою частиною сучасного культурного простору, що зумовлює потребу у вивченні літературного доробку всесвітньовідомого британського письменника. Щораз більший інтерес до літературних творів для дітей вимагає глибшого аналізу персонажів та їх ідейного наповнення, а також розгляду системи літературних героїв у конкретному творі. Попри наявність попередніх досліджень, таких як Т.В.Кушнірова «Жанрові особливості дитячої прози Роальда Дала» [2], О.І.Панько «Літературна казка "Матильда" Роальда Дала: особливості рецептивного кола читача-дитини» [3], проблема персонажу в "Матильді" залишається недостатньо вивченою, що робить цю тему актуальною для подальших досліджень.

У повісті Роальда Дала "Матильда" головною героїнею є дівчинка, яка має неймовірно високий інтелект. Матильда Вормвуд – унікальна дитина, яка відрізняється розважливістю, розумом, справедливістю та прагненням до знань. У півтора року вона вже розмовляла, а в три роки – читала [1, с. 9]. Матильда з великим захопленням вчиться та розвивається, часто виходячи за рамки того, що вважається нормою для дітей її віку. Вона відвідує бібліотеку, де вразила бібліотекарку своїми читацькими здібностями, і поступово розширює свої знання, читаючи як дитячі, так і дорослі книги.

Розкриття персонажа відбувається через конфлікти з дорослими: батьками та директоркою школи. Конфлікт із батьками посилюється, коли вони забороняють їй читати книги, вважаючи, що телевізор кращий за книги. Матильда відчуває обурення і злість через цю заборону і намагається помститися батькові [1, с. 41]. У школі Матильда вразила вчителів своїми здібностями й починає самостійно вивчати програму старших класів. Знайомство з директоркою школи, міс Транчбул, викликає у Матильди страх, але також і надихає на помсту через її знущання з дітей. Здібність Матильди до телекінезу допомагає їй здійснити свою помсту, а також звільнити себе від знущань директорки. Пропри всі пригоди які вона пережила, дівчинка змогла подолати всі свої труднощі за допомогою свого розуму та підтримки з боку дорослих.

У повісті "Матильда" Роальда Дала зображено кілька другорядних персонажів, які грають важливу роль у розвитку сюжету – це група дорослих і група дітей. Група дорослих персонажів – контрастна. Батьки Матильди, не схожі на типових батьків, вони не проявляють інтересу до своїх дітей, особливо до Матильди. Вони ставляться до неї, як до чогось непотрібного, сподіваючись позбутися її якнайшвидше. Місис Вормвуд мала дебелу фігуру, фарбоване волосся та надмірну косметику, тоді як містер Вормвуд був коротким чоловіком із щурячими вусиками, що любив яскраві піджаки [1, с.28]. Вони вважали, що навчання не важливе, а зовнішність та телевізор є пріоритетними.

Антагоністом у творі виступає міс Агата Транчбул – директорка школи в якій навчається Матильда. Вона описується як надзвичайно дебела жінка середніх років, колишня спортсменка, із сильними м'язами та жорстоким характером [1, с. 69]. Її жорстокість проявляється в тому, що вона майже завжди кричить або гаркає, а також у використанні "карцеру" для покарання дітей. Також вона застосовує фізичне насилля, кидаючи предмети на дітей, щоб не втрачати спортивної форми. Міс Транчбул надзвичайно жорстоко ставиться до дітей, вважаючи їх "гусінками", та мріє побудувати школу, вільну від них. Вона також поводить себе як доросла ще з дитинства, не допускаючи навіть до своєї пам'яті, що колись була маленькою дівчинкою [1, с. 94].

Місис Дженіфер Гані, вчителька Матильди, виступає як протилежність батьків. Вона молода, енергійна та талановита, вірить у своїх учнів і підтримує Матильду. Її помешкання, хоча просте, відображає її скромність та занепокоєння за дітей [1, с. 213]. Міс Гані

підтримує Матильду, вбачаючи в ній виняткові здібності, і намагається допомогти їй розвинутися. Проте батьки та директорка школи не підтримують цю ідею. Історія міс Гані схожа на казку про Попелюшку, але вона змогла врятуватися від жорстоких умов, що панували в її сім'ї, та знаходить щастя разом із Матильдою. Згодом виявляється, що міс Транчбул є тіткою міс Гані, вчительки Матильди, і вона змушується зі своєї племінниці, змушуючи її жити в жорстоких умовах.

Образи дітей у творі, на відміну від дорослих персонажів, змальовуються у позитивному ключі, але серед них виділяються на жертв насилля з боку директорки, а також тих, які здатні на супротив. Лаванда, подруга Матильди, – маленька дівчинка з темними волоссям і карими очима, яка привертає Матильду своєю відвагою та серйозністю [1, с. 113]. Вона допомагає Матильді в боротьбі з жорстокістю директорки школи, міс Транчбул. Лаванда виявляється винахідливою та готовою до героїчних вчинків, які можуть покарати міс Транчбул. Вона захоплюється ідеєю створення плану, щоб покласти кінець терору директорки. Її блискучий план включає підкидання тритона в глечик з водою, в якому п'є міс Транчбул. Після виконання плану, Лаванда приєднується до інших дітей, ніби нічого не сталося, і чекає на звук дзвінка на урок [1, с. 155, 156]. Крім того, у книзі згадується ще одна учениця, Гортензія, яка також стикається з жорстокістю міс Транчбул. Вона описується як смілива дівчинка з фурункулом на носі [1, с. 113]. Гортензія розповідає Матильді та Лаванді про те, як вона потрапляла в карцер і як вона випробувала помсту міс Транчбул за її жорстокість, наприклад, підкидаючи їй сверблячий порошок у шкільній кімнаті під час молитви [1, с.120]. Дівчата разом з Матильдою демонструють силу та відвагу дітей в боротьбі проти несправедливості та жорстокості дорослих.

У повісті також присутні і фонові герої яких можна поділити на дві великі групи: діти та дорослі. До першої групи відносяться:

Аманда Тріп – десятирічна дівчинка зі школи, у якій навчається Матильда. Вона описується як дівчинка з кісочками в волоссі, яка стає жертвою жорстокого покарання від пані Транчбул за те, що мала заплетені кіски [1, с. 126].

Брюс Богтроттер – одинадцятирічний учень, якого пані Транчбул обвинувачує у крадіжці її торта. Він вимушений з'їсти весь торт як покарання, але виявляється сильнішим за директорку, завершивши її завдання.

Майкл – брат Матильди, який допомагає батькові в бізнесі з продажу автомобілів. Він виконує вказівки батька та фіксує дані про транзакції.

Фред – шестирічний друг Матильди, який розповідає їй про свого папугу, якого вона використовує для влаштування розіграшу своїм батькам [1, с. 41-43].

До другої групи відносяться пані Фелпс – бібліотекарка громадської бібліотеки, яка підтримує Матильду у її захопленні читанням та допомагає їй обирати книги.

Під час аналізу казки було помічено, що більшість персонажів у творі залишаються статичними, за винятком Матильди та міс Гані, які розвиваються й здобувають нові якості. Матильда набуває здатності телекінезу, тоді як міс Гані проявляє сміливість та рішучість у боротьбі за свої права й переконання. Наперекір змінам в її житті, Матильда залишається вірною собі. Вона залишається доброю, співчутливою та справедливою людиною протягом усього роману.

Список використаних джерел

1. Дал, Р. Матильда / Р. Дал. – Київ : А-БА-БА-ГА-ЛА-МА-ГА, 2018. – 271 с.
2. Кушнірова, Т. В. Жанрові особливості дитячої прози Роальда Дала / Т. В. Кушнірова // Наукові праці Кам'янець-Подільського національного університету імені Івана Огієнка. Серія: Філологічні науки. – 2014. – Вип. 36. – С. 148-152.
3. Панько, О. І. Літературна казка “Матильда” Роальда Дала: особливості рецептивного кола читача-дитини / О. І. Панько // Актуальні питання гуманітарних наук: міжвузівський збірник наукових праць молодих вчених Дрогобицького державного педагогічного університету імені Івана Франка. Серія : Мовознавство. Літературознавство. – 2015. – Вип. 13. – С. 216-224.

Карповець В.С., здобувачка вищої освіти групи ЦГЮ-201
Науковий керівник – **Шевченко Ю.В.**, старший викладач кафедри іноземної філології
Національний університет «Чернігівська політехніка», м. Чернігів, Україна

ОСОБЛИВОСТІ ЮРИДИЧНОГО ПЕРЕКЛАДУ ДОГОВОРІВ

Інтеграція України до Європейського Союзу та відкритість до європейського ринку є ключем до збереження та відновлення української економіки у період війни. Сучасні умови розвитку зовнішньоекономічних зв'язків України з іншими країнами світу породжують низку актуальних питань, пов'язаних з перекладом відповідної юридичної документації. Переклад юридичних документів має свої особливості, з якими повинен ознайомитися перекладач юридичних текстів, оскільки неправильний переклад може призвести до конфліктів між сторонами, судових позовів і, навіть, до припинення співпраці.

Метою дослідження є розгляд деяких особливостей перекладу юридичних договорів.

Насамперед, зазначимо, що українським термінам «договір» та «контракт» у англійській мові відповідають «Agreement» та «Contract». У словнику The Longman Business English Dictionary термін Agreement визначається як «офіційний документ, що підписується сторонами на знак підтвердження їхньої домовленості», а термін Contract – «офіційна письмова угода між двома чи більше фізичними особами/організаціями, яка визначає обов'язки кожної сторони». Термін «контракт» зазвичай визначається через термін «договір», який має більш широке семантичне значення. Однак ці терміни можуть використовуватися як синоніми [1, с.75].

Під час дослідження було виявлено, що характерні загальні особливості договорів (контрактів) переважно спостерігаються на лексичному та граматичному рівнях.

Серед основних лексичних особливостей можна виділити такі: використання стандартних виразів або кліше, аббревіатур, переклад організаційно-правових форм компаній, чисел, дат, запозичень, архаїзмів, однорідність термінології.

Важливою лексичною особливістю контрактів є використання стандартних виразів або кліше. Наприклад, *Subject of the Contract* перекладається як *Предмет Контракту*, *Time of Delivery* – *Строки Поставки*. Слід зазначити, що базові поняття договорів (контрактів) виділяються напівжирним шрифтом і пишуться з великої літери.

Важливо дотримуватися ідентичності термінології, тобто кожне слово у всьому договорі повинно мати однаковий переклад. Використання синонімічних форм не допускається, оскільки це може спотворити зміст документа. Н-д, слово *пункт* може перекладатися як *Paragraph* або *Clause*. Однак, необхідно вживати однаково у тексті усього договору.

В англійській мові є декілька варіантів позначення дати: *April 24, 2024*; *24th April, 2024*; *24 April 2024*. Найбільш поширеним є варіант *April 24, 2024*. Перекладаючи дату договору ...*від* ..., необхідно вживати *dated* або *as of*, вживання *from* недопускається.

Варто звернути увагу на переклад організаційно-правових форм компаній. Так, *BAT* перекладається *OJSC (open joint-stock company)*, *ZAT* - *CJSC (closed joint-stock company), Inc.* Необхідно враховувати, що є аббревіатури, які є юридичними реаліями, відповідно, їх слід транслітерувати, зберігаючи їх позначення, що прийняте у країні реєстрації. Основним методом перекладу назви компаній є метод транслітерації. Н-д: *Публічне акціонерне товариство “Укргазвидобування”* - *Public Joint Stock Company “Ukrgasvydobuvannya”*.

Однією із лексичних особливостей є наявність у договорах складних архаїчних прислівників – поєднання слів *here*, *there* та *where* із різними прийменниками. Так, н-д: *hereinafter referred to as the “Supplier”* - *надалі Постачальник*; *thereafter, the Parties* - *після цього Сторони...*, *hereof/ thereof* – *до цього*).

Слід зазначити, що у договорах часто зустрічаються запозичення із французької та латинської мов. Так, н-д: *ad idem* – які дійшли згоди, *ad libit* – на свій розсуд, *ad val.* – із заявленої вартості, *per pro* – за дорученням, *ad interim* – тимчасовий, *de bene esse* – попередньо, *ex contractu* – за контрактом [1, с. 75; 2, с. 12–13].

Серед основних граматичних особливостей можна виділити використання модальних дієслів *shall, to be to, may, must, have to*, конструкції *if-clause*, форм пасивного стану дієслів.

Однією з основних функцій контракту є визначення взаємних прав і обов'язків сторін. Тому серед граматичних особливостей перекладу договорів спеціальна увага приділяється способам вираження обов'язковості. Найчастіше для цього використовується *shall*, яке перекладається як «повинен» або смислове дієслово у формі теперішнього часу. У контексті договору дієслово *shall* використовується, щоб передати рекомендовані, заборонені або запобіжні дії [3, с. 176]. Н-д: *The Seller shall undertake to deliver the Goods.* – Продавець зобов'язується передати Товари. Слід зазначити, що, навіть, якщо обов'язок не прописаний, але він має на увазі, також вживається *shall*. Н-д: *Продавець передає Товари, а Покупець сплачує.* – *The Seller shall deliver the Goods and the Buyer shall pay.*

Слід зазначити, що *passive* при перекладі також може означати повинність. Н-д: *The Buyer is obligated to pay and to accept the Goods in the order and in the terms, stipulated by the present Contract.* – Покупець зобов'язується прийняти і оплатити Товар у порядку та строки, які встановлені цим Контрактом.

У текстах договорів розповсюджене вираження умови. Типовими є конструкції *if clause* та застосування *should* на початку речення. Умовні підрядні речення можуть також вводитися за допомогою *where/whereas, in case of, provided, in the event of, except as otherwise provided in these provisions, etc.* Н-д: *Whereas, Lessee is desirous of leasing the Premises to Lessee upon the terms and conditions as contained herein.* – Враховуючи, що Орендатор хоче здати Приміщення в оренду Орендарю на умовах, викладених у цьому документі [1, 76].

У процесі аналізу договорів виявлено, що деякі тексти договорів містять довгі та складні речення. Одне речення може займати майже сторінку тексту, що ускладнює процес перекладу. Тому, для адекватної передачі змісту договору необхідно розділити підпункт на частини, встановити логічні зв'язки між ними, попередньо виділивши ключові фрази.

Отже, юридичний переклад договорів – це складний процес, що викликає багато труднощів пов'язаних із своєрідністю юридичної мови, особливостями оформлення документів, лінгво культурними розбіжностями та різницею у законодавчих системах різних країн. Знання лексичних і граматичних особливостей їх перекладу допоможуть досягти максимально точного перекладу та уникнути непорозумінь та судових позовів.

Список використаних джерел

1. Гудкова, Н. М. Особливості перекладу договорів і контрактів: лексико-граматичний аспект / Н. М. Гудкова // Наукові записки Національного університету «Острозька академія». Серія «Філологія». – 2022. – Вип. 15. – С. 74-78.
2. Гоца, Н. М. Особливості англо-українського перекладу термінологічної лексики текстів юридичних договорів / Н. М. Гоца, С.М. Цимбрило, Г. І. Шайнер // Науковий вісник ДДПУ імені І. Франка. Серія: Філологічні науки (мовознавство). – 2023. – № 20. – С. 10-14.
3. Шевченко, Ю. В. Особливості перекладу юридичних текстів / Ю. В. Шевченко // European scientific congress : The 6th International scientific and practical conference (July 10-12, 2023). – Madrid : Barca Academy Publishing, 2023. – С. 174–177

Коваленко Г. В., здобувач вищої освіти гр. А41
 Науковий керівник – Деркач Н. В., канд. філол. наук, доцент
 Національний університет «Чернігівський колегіум» ім. Т. Г. Шевченка,
 м. Чернігів, Україна

ІЄРАРХІЯ ПЕРСОНАЖНИХ ЕМОТИВНИХ СМИСЛІВ У НОВЕЛІ Ф. О'КОННОР “A GOOD MAN IS HARD TO FIND”

В останні десятиліття у лінгвістиці спостерігається значний інтерес до розгляду мовних засобів відзеркалення емоційних станів людини у межах текстів різного стилістичного спрямування. Особливу увагу при цьому приділено художньому тексту, оскільки розгляд його емотивного простору, ієрархії персонажних емотивних смислів сприяє підвищенню ефективності розуміння семантики тексту загалом і розкриттю образів героїв. Зауважимо, що текстова категорія емотивності художнього тексту вже поставала об'єктом мовознавчих досліджень (див. напр. Редька І. [1], J.L. Arroyo-Barrigüete [2], R. Klinger [3], P. Luutikäinen [4] та ін.), проте на сьогодні ще недостатньо задовільних процедур виокремлення й аналізу емотивних смислів. Як результат, емотивному простору художніх творів, в особливості тих жанрів, де емотивний компонент відіграє вирішальну роль в актуалізації концепту тексту, приділяється недостатньо уваги. Саме тому у межах започаткованого дослідження здійснено спробу описати мережу персонажних емотивних смислів у новелі авторки-представниці жанру південної готики Ф. О'Коннор “A good man is hard to find”.

Зауважимо тут, що образи автора та персонажів є центральними компонентами художнього тексту, тому його емотивний простір виформовується у тісному зв'язку з ними. Емоції персонажів виявляються та змінюються разом з розвитком сюжету, у різних обставинах і в процесі взаємодії з іншими героями. Тому матеріалом для розкриття емотивних смислів, закладених у художньому тексті, постає застосована в ньому емотивна лексика. До різновидів контекстологічних емотивних смислів традиційно відносять фразові, фрагментові та загальнотекстові. При цьому емотивна лексика, що вказує на наявність фразових емотивних смислів у художньому тексті, відображена в межах фрази, хоча може мати семантичну іррадіацію на весь текст. Наприклад, в аналізованій новелі Ф. О'Коннор до цього різновиду відносимо відчуття різкої зніяковілості в бабусі, коли вона усвідомлює, що переплутала штати: *The thought was so embarrassing that she turned red in the face and her eyes dilated and her feet jumped up, upsetting her valise in the corner* [5]. Відчуття збентеження та сорому, які вона переживає в цей момент, характерні саме для цієї ситуації і не розкриваються надалі в тексті, хоча сама ця помилка виявляється фатальною в долі її родини.

У свою чергу, фрагментові емотивні смисли виявляються у межах одного фрагменту тексту й часто представляють його мікротему, яка супроводжується певною емоцією, що поступово розкривається впродовж усього фрагменту. Наприклад, це емоція страху, яку переживають персонажі потрапивши в аварію простежується під час опису їх реакції на те, що трапилося: *Then he got out of the car and started looking for the children's mother. She was sitting against the side of the red gutted ditch, holding the screaming baby, but she only had a cut down her face and a broken shoulder... They all sat down in the ditch, except the children, to recover from the shock. They were all shaking... Bailey's teeth were clattering. He had on a yellow sport shirt with bright blue parrots designed in it and his face was as yellow as the shirt* [5]. Розглядуваний фрагмент тексту вмщує емотивну лексику, що маркує сильну неконтрольовану фізіологічну реакцію на травматичну подію, образне порівняння, при цьому кожне наступне речення підсилює вираження відчуття переляку й створює ефект кульмінації. Зазначений ефект підсилюється з використання Слова *screaming, clattering*

створюють відповідний звуковий ефект, а *shock, shaking* (алітерація /S/) допомагають передати емоційний стан персонажів.

Зрештою, загальноемотивні смисли пронизують увесь текст. Розглянемо їх на прикладі образу бабусі. Від самого початку демонструється її наполегливість в тому, щоб переконати сина слідувати її бажанням: *She wanted to visit some of her connections in east Tennessee and she was seizing at every chance to change Bailey's mind* [5]. Вона також говорить про безпеку дітей та совість як про важливі для неї речі: *I wouldn't take my children in any direction with a criminal like that a loose in it. I couldn't answer to my conscience if I did* [5], хоча після аварії не зважається взяти на себе відповідальність за те, що сталося й, вочевидь, не відчуває при цьому мук сумління: *The grandmother decided that she would not mention that the house was in Tennessee* [5]. Упродовж усієї історії простежується така риса бабусі, як комунікабельність: *The grandmother said she would tell them a story if they would keep quiet. When she told a story, she rolled her eyes and waved her head and was very dramatic... the more she talked about it, the more she wanted to see it once again* [5]. У кінці тексту автор акцентує увагу на цій рисі за допомогою питання: *"She was a talker, wasn't she?" Bobby Lee said...* [5], парадоксальна відповідь на яке пов'язана з ключовим образом тексту, а саме *a good man*, і є цілком у дусі гротескної південної готики: *"She would of been a good woman," The Misfit said, "if it had been somebody there to shoot her every minute of her life."* [5]. Таким чином, персонажні загальнотекстові емотивні смисли безпосередньо пов'язані з ідеєю художнього тексту. Вони можуть допомагати розкривати ідею, додають їй необхідних відтінків емоцій і значень. Водночас, і інтерпретація різновидів текстових емотивних смислів й окремих емотивів неможлива без урахування закладеної автором ідеї тексту.

Таким чином, емотивний простір тексту тісно пов'язаний із сукупністю емотивних смислів, що пов'язані з образами персонажів і на мовленнєвому рівні знаходять своє вираження переважно у використанні емотивної лексики і подеколи у використанні різновидів стилістичних прийомів (напр. образні порівняння, повтори, паралелізм тощо). Ієрархія емотивних смислів тексту вибудовується на рівнях фраз, фрагментів й усього тексту загалом, хоча можливою є і ситуація взаємодії цих рівнів, коли фразовий емотивний смисл має іррадіацію на весь текст, і допомагає в розкритті його концепту. Цілком зрозуміло, що на особливу увагу заслуговують загальнотекстові емотивні смисли, що акумулюють в собі як комплекси односпрямованих емоцій персонажів, так і загальний настрій тексту, а отже відіграють важливу роль під час інтерпретації закладених у тексті ідей. Вочевидь, перспективою подальших досліджень зазначеної проблематики можна вважати розробку нових і вдосконалення наявних алгоритмів аналізу й моделювання мереж емотивних смислів, що належать до образів автора і персонажів, а також сприяють формуванню емотивної тональності художнього тексту.

Список використаних джерел

- 1.Редька, І. Емотивність англомовної трансжанрової пасторалі / І. Редька // Науковий вісник Східноєвропейського національного університету імені Л. Українки. Серія «Мовознавство». – 2016. – Вип. 6 (331). – С. 135-140.
- 2.Arroyo-Barrigüete, J. L. Sentiment analysis of Lovecraft's fiction writings / J. L. Arroyo-Barrigüete // Heliyon. – 2023. – Vol. 9. Is. 1. DOI: <https://doi.org/10.1016/j.heliyon.2022.e12673>.
- 3.Klinger, R. Emotion Analysis for Literary Studies / R. Klinger, E. Kim, S. Padó // Reflektierte Algorithmische Textanalyse: Interdisziplinäre(s) Arbeiten in der Creta-Werkstatt. – Berlin : De Gruyter, 2020. – P. 237-268.
4. Lyytikäinen, P. How to Study Emotion Effects. Literature Written Emotions in Edgar Allan Poe's "The Fall of the House of Usher" / P. Lyytikäinen // Writing Emotions: Theoretical Concepts and Selected Case Studies in Literature. – Bielefeld : Transcript Verlag, 2017. – P. 247-264. DOI: <https://doi.org/10.1515/9783839437933-014>
- 5.O'Connor, F. A Good Man Is Hard to Find [Electronic resource] / F. A. O'Connor. – Access mode : <https://bit.ly/4aURDhl>.

Колоша М.О., здобувачка вищої освіти гр. ІФ-231
Науковий керівник – **Лось О.В.**, канд. філол. наук, доц. каф. іноземної філології
Національний університет «Чернігівська політехніка», м. Чернігів, Україна

ЗАСОБИ СТВОРЕННЯ ЖАХЛИВОГО ТА МІСТИЧНОГО В РОМАНІ С. КІНГА «ПІД КУПОЛОМ»

Література жахів, попри свою здатність викликати у читача переважно негативні емоції, продовжує утримувати провідну позицію в сучасному літературному просторі. Одне з можливих пояснень цього феномену пропонує дослідниця А. Рудковська, зазначаючи, що подібні емоції в літературі проживаються як безпечні, а отже стають приємними, дозволяючи отримувати гострі відчуття [1, с. 15]. Саме тому прагматична спрямованість жанру фокусується на створенні атмосфери страху та напруженого очікування, тобто саспенсу (від англійського «suspense» - невизначеність, неспокій, тривога очікування). Поняття «саспенс» найчастіше розглядається літературознавцями як «художній ефект, спрямований на підтримку реципієнта художнього твору в емоційному стані напруженого очікування» [2, с. 10]. Серед найвідоміших майстрів літератури, що послуговуються цим прийомом, зазначимо С. Кінга, якого можна безумовно назвати «королем жахів». Його твори, до яких належить досліджуваний нами роман «Під куполом», вражають реалістичністю зображення персонажів, дослідженням їх психології та нетиповими реакціями на надзвичайні обставини.

Стівен Кінг – визначний представник сучасної літератури жахів, чия творчість поєднує елементи класичного горору, психологічного трилера та наукової фантастики [3, с. 64]. Серед характерних рис його стилю наголосимо на деталі як важливому елементі в описі персонажу. Досліджуючи внутрішні мотиви своїх персонажів, їх страхи та переживання, Кінг створює яскраві та живі образи героїв. Для С. Кінга саме психологічна характеристика персонажу стає важливою складовою в створенні атмосфери жаху та саспенсу.

Жахливе на сторінках роману набуває реалістичності, тому що Кінг не обмежується зображенням надприродних явищ, він досліджує жахи, що породжуються самою людиною. Герої роману часто стикаються з насильством, жорстокістю та темними сторонами людської природи.

Одним з характерних прийомів романістики С. Кінга вважаємо також поступове занурення читача в гнітючу атмосферу саспенсу. На думку Н. Керролла, «нагнітання напруги – один з найважливіших прийомів у літературі жахів» [4, с. 107]. Напруження, подібно до того, яке відчуває пружина при стисканні, нарощується С. Кінгом поступово й неквапом, тримаючи читача у постійному очікуванні чогось жахливого, згущуючи емоції, зводячи палітру відчуттів до безмовного жаху. Емоційна напруга та гострота переживань стають особливо відчутними в ізоляції та замкненому просторі, в який С. Кінг поміщає містечко Честерз-Мілл, що раптово опиняється відрізанім від зовнішнього світу невидимим бар'єром – куполом. Ця ізоляція створює атмосферу клаустрофобії, безвиході та страху перед невідомим. Така реакція людини на невідомість, на думку Н. Керролла пояснюється тим, що, «коли ми опиняємося в замкнутому просторі, ми відчуваємо себе вразливими та безпорадними, що підсилює страх» [5, с. 254]. Так, замкнений простір, вихід з якого очевидно неможливий або відпочатково здається приреченим на невдачу, зростаючий психологічний тиск занурюють читача в атмосферу страху та безнадії, що лише посилюються з поступовою втратою здатності жителів містечка мислити раціонально. Через стрімкий розвиток панічних настроїв та відчаю вони стають дедалі агресивнішими та жорстокішими.

С. Кінг досліджує темні сторони людської природи, показуючи, як легко люди можуть перетворитися на монстрів під впливом страху та у стані безвиході. Данський дослідник літератури жахів М. Класен зазначає, що «чудовисько в літературі жахів – це не тільки

надприродна істота, але й людина, яка втілює зло та загрозу» [6, с. 1]. Таким чудовиськом у романі постає Великий Джим Ренні, місцевий політик та психопат, який використовує ситуацію з куполом для встановлення власної диктатури. Його жорстокість та безпринципність створюють образ справжнього монстра, який несе загрозу жителям містечка.

Слід зазначити, що присутність надприродних елементів, містичних збігів в оповіді викликають у читача «космічний жах», що передусім пов'язуємо з усвідомленням існування сил, які не піддаються людському розумінню. Купол, який оточує містечко, має незрозуміле походження та властивості. Його присутність надає роману містичного забарвлення та підсилює атмосферу жаху.

Отже, С. Кінг в романі «Під куполом» майстерно використовує різноманітні засоби для створення атмосфери жаху та напруженості, поєднуючи елементи класичного горору, психологічного трилера та наукової фантастики. Його роман досліджує теми ізоляції, страху, людської природи та виживання в екстремальних умовах, змушуючи читача замислитися над власними страхами та темними сторонами людської природи.

Список використаної літератури

1. Рудковська, А. Ю. Лінгвопоетичні особливості французької готичної прози : автореф. дис. ... канд. філол. наук: 10.02.05 / А. Ю. Рудковська. – Київ, 2006. – 20 с.
2. Божко, О. С. Формування атмосфери «саспенс» у художніх творах жанру «хорор» / О. С. Божко // Науковий вісник Міжнародного гуманітарного університету. Серія «Філологія». – 2017. – Вип. 26 (2). – С.10-11.
3. Раті, А.О. Англomовна література жахів: еволюція жанру / А.О. Раті // Вісник ЛНУ ім. Т. Шевченка. Серія «Філологічні науки». – 2013. – Вип. 14(2). – С. 64-70.
4. Carroll, N. The Philosophy of Horror: or, the Paradoxes of the Heart / N. Carroll. – N.Y. : Routledge, 1996. – 272 p.
5. Carroll, N. The Paradox of Suspense. Beyond Aesthetics: Philosophical Essays / N. Carroll. – Cambridge : Cambridge University Press, 2001. – P. 254-270.
6. Clasen, M. The Anatomy of the Zombie: A Bio-Psychological Look at the Undead other. Otherness: Essays and Studies / M. Clasen. – Aarhus : Aarhus University, 2010. – P. 1-23.

УДК: 81'42:82-6.09

Куц А.Г., аспірантка кафедри германської філології, гр. Фдф-1-23-4
Науковий керівник – **Буніятова І.Р.**, д-р філол. наук, професор.
Київський столичний університет імені Бориса Грінченка, м. Київ, Україна

ІСТОРИЧНИЙ ЕПІСТОЛЯРНИЙ ДИСКУРС

У лінгвістиці ХХІ ст. поняття "дискурсу" залишається дискусійним через неоднозначність його інтерпретації у вітчизняних та зарубіжних студіях. Нечітке розмежування дискурсу з текстом зумовлює певні труднощі у визначенні диференційних ознак його окремих типів, зокрема епістолярного.

У вітчизняному мовознавстві (Є.І. Ветрова, С.В. Антоненко, С.С. Богдан, Н.Ю. Журавльова, Л.В. Нижнікова, О.В. Холодняк та ін.) прийнято трактувати епістолярій в текстовому вимірі, а саме, на засадах теорії текстових категорій. Епістолярному тексту властива низка рис, зокрема, когезія, яка забезпечує єдність тексту, та когерентність, і сприяє послідовності викладу матеріалу (поряд із цілісністю, відкритістю, повнотою та іншими рисами). При такому підході, однак, не враховуються важливі екстралінгвальні чинники, що зумовлюють аранжування лінгвістичних елементів у конкретному порядку та конфігурації [1].

На наш погляд, найбільш прийнятним видається позиція західних лінгвістів (Дж. Г. Альтман, Kirsten J. Lawson, Aisté Kučinskienė, Thomas Sydenham) які визначають дискурс як форму діяльності, що передбачає широке тло реальної комунікативної ситуації з мотивами, намірами та соціальним статусом її учасників. У межах такого підходу

доцільним, на наш погляд є врахування методологічних засад прагмалінгвістики та соціолінгвістики. У контексті дослідження епістолярних текстів XVI-XVII ст., має сенс розглядати епістолярні тексти у річищі західних дискурсологічних студій, що походять від концепції Е. Бенвеніста, відповідно до якої: "будь-яке висловлення, що включає комунікантів: адресата та адресанта, а також має на меті впливати на свого співрозмовника певним чином" є реалізацією дискурсивної події [4]. У досліджуваних текстах вищезазначеного періоду акт комунікації відповідає саме такій структурі: адресант – інформація – адресат. У цьому разі обмін інформацією передбачає передачу найрізноманітніших змістів, таких як денотативний, конотативний, прагматичний, естетичний і т. д., що в свою чергу стимулює до певних дій у відповідь [3]. Під час такої епістолярної комунікації відбувається обмін інформацією з використанням найрізноманітніших мовних засобів, що мають безпосередній вплив на адресата. Для епістолярного тексту характерна пасивна псевдоадресація, попри те, що адресат відсутній під час спілкування, але його активна діяльність є обов'язковою: він повинен оцінити інформацію з погляду її значущості, естетичного навантаження, соціальної зорієнтованості й дати відповідь, яка б задовольнила адресанта [2].

Через автора-адресата, час у листі «розпливається», а епістолярій стає не просто засобом виявлення особистості кожного учасника, але й відображенням життя та культури великих часових зрізів. За допомогою листа час і культура взаємодіють реконструюючи відповідний контекст. Це дозволяє відчувати особистий зв'язок людини з часом і простором її побутування.

Список використаних джерел

1. Бацевич, Ф. С. Частки української мови як дискурсивні слова / Ф. С. Бацевич. – Львів : ПАІС, 2014. – 288 с.
2. Красовська, О. М. Епістолярний дискурс / О. М. Красовська // Мовознавчий вісник. – 2012. – № 14-15. – С. 320-325.
3. Селіванова, О. О. Сучасна лінгвістика: напрями та проблеми : підручник / О. О. Селіванов. – Полтава : Довкілля-К, 2008. – 712 с.
4. Benveniste, E. Problems in general linguistics / E. Benveniste. – Coral Gables : University of Miami Press, 1971. – 350 p.

УДК: 82.111

Мелимук Д.Ю., здобувач вищої освіти гр. ІФ-221

Науковий керівник – **Пікун Л.В.**, канд. філол. наук, доцент кафедри ІФ
Національний університет «Чернігівська політехніка», м. Чернігів, Україна

ЗАСОБИ ХУДОЖНЬОЇ ОБРАЗНОСТІ У ТВОРІ ДЖ.СТРОНГА «ГАРМИДЕР У ШКОЛІ»

«Гарמידер у школі» Джеремі Стронга – це витончений за змістом художній твір, що вражає своєю комічністю й умінням автора використовувати різноманітні художньо-образні засоби для створення жвавого та казкового світу шкільних пригод [2].

Розглянемо різні аспекти використання цих засобів. Автор повісті «Гарמידер у школі» Джеремі Стронг майстерно використовує іронію та сарказм, надаючи оповіді глибшого підтексту та гострішого гумору.

Ось кілька прикладів іронії та гумору у творі. Міс Гарמידер – це незвичайна вчителька, яка не дотримується традиційних підходів до навчання. Вона часто робить помилки, які призводять до курйозних ситуацій. Наприклад, вона може переплутати назви предметів або учнів. Однак, незважаючи на свої помилки, міс Гарמידер є хорошим учителем, який любить дітей і хоче їм допомогти. Цей контраст між її незвичайною поведінкою та її хорошими намірами створює ефект іронії.

Містер Шрапнель – це суворий директор школи, який намагається тримати дисципліну. Однак, незважаючи на свої зусилля, він часто стикається з непередбачуваною поведінкою міс Гармидер і її учнів. Це призводить до того, що містер Шрапнель часто виглядає смішним і безпорадним.

Автор висміює шкільні реалії, показуючи, як вони часто є абсурдними і нелогічними. Наприклад, у школі є правила, які забороняють дітям ходити в клас у капелюхах, але в той же час дозволяють їм ходити в клас у спортивних костюмах.

Гумор у творі «Гармидер у школі» є доброзичливим і легким. Він не має на меті образити когось або висміяти. Гумор допомагає автору показати позитивні сторони життя, такі як дружба, любов і творчість.

Діти у творі є яскравими і незвичайними персонажами. Вони часто роблять смішні речі, такі як придумують незвичайні ігри або роблять непередбачувані витівки.

Іронія та гумор допомагають автору створити яскраву і захоплюючу історію, яка зачіпає важливі теми, такі як освіта, дружба та свобода.

Дж. Стронг використовує відмінно поєднання несподіваних елементів та обставин, роблячи сцени непередбачуваними та захоплюючими. Це технічне вміння додає твору динаміку та робить його надзвичайно привабливим для читача [3]. Автор вдало використовує живописні описи персонажів, місць та подій, створюючи реалістичне та одночасно фантастичне оточення. Така деталізація сприяє втіленню уявлень читача та відтворенню в нього відчуття присутності в шкільному середовищі.

Твір просто переповнений комічними сценами та епізодами, де автор вдається до різних комічних прийомів. Гумор, карикатури, абсурд та комічне непорозуміння використовуються для створення ситуацій, які викликають сміх та радість.

«Гармидер у школі» – це витвір, де автор вдало використовує художньо-образні засоби для того, щоб перенести читача у веселий, комічний світ шкільних пригод та створити неперевершений літературний досвід [4].

Ось деякі приклади того, як автор використовує художньо-образні засоби для створення комічного ефекту:

- гумор у описі персонажів (Міс Гармидер – це яскрава і колоритна особистість. Вона незвичайна, трохи дивна, але при цьому дуже добра і чуйна. Її учні – це також незвичайні діти, які часто потрапляють у смішні ситуації. Наприклад, коли міс Гармидер проводить урок з природознавства, то задає дітям зробити паперові літачки, які літають як птахи);

- гумор у описі ситуацій (У творі багато смішних ситуацій, які викликають у читача усмішку. Наприклад, коли міс Гармидер готувала із дітьми пиріг Дружби);

- мовні засоби комічного (Автор використовує в творі багато гумористичних слів і виразів, які допомагають створити веселий і невимушений тон оповіді [5, с. 98]. Наприклад, коли міс Гармидер говорить про своїх учнів: «Це прекрасні діти, і вони точно виконували те, що я їх просила» [6, с. 34]).

Таким чином, «Гармидер у школі» – це не просто весела історія. Це також твір, який володіє виразною художньою формою. Повний виклад теоретико-змістових засад художньо-образної системи твору «Гармидер у школі» Дж.Стронг поданий у курсовому дослідженні [1].

Список використаних джерел

1. Мелимук, Д. Ю. Художньо-образна особливість дитячої прози Джеремі Стронг (на матеріалі твору «Гармидер у школі») : курсова робота: 035 Філологія / Д. Ю. Мелимук. - Чернігів, 2023. - 33 с.
2. Овчинникова, В. І. Про художньо-образні засоби дитячої літератури / В. І. Овчинникова // Дитяча література. - 1982. - № 1. - С. 2-6.
3. Ніколаєва, О. В. Художньо-образна система дитячої літератури / О. В. Ніколаєва // Педагогіка. - 2005. - № 10. - С. 21-26.
4. Овчинникова, О. В. Дитяче читання: теорія і практика / О. В. Овчинникова. - Київ, 2015. - 150 с.
5. Овчаров, В. О. Дитяча література: підручник для студентів вищих навчальних закладів / В. О. Овчаров. - Київ : Вища школа. 2010. - 336 с.
6. Стронг, Дж. Гармидер у школі / Дж. Стронг. - Львів : Вид-во Старого Лева, 2020. -181 с.

Михайленко В. Ю., здобувачка вищої освіти гр. ІФ-231
Науковий керівник – **Гагіна Н. В.**, канд. пед. наук, доцент
Національний університет «Чернігівська політехніка», м. Чернігів, Україна

ФУНКЦІЙНО-КОМУНІКАТИВНІ ОСОБЛИВОСТІ СОМАТИЧНИХ ФРАЗЕОЛОГІЗМІВ

Вивчення фразеологізмів та особливостей їх функціонування в мові постає одним із актуальних питань сучасної лінгвістики англійської мови. Фразеологія як сукупність емоційно забарвлених, культурно значимих усталених зворотів мовлення є здобутком народу, відображенням його своєрідності, менталітету, традицій тощо.

У сучасному науковому просторі існує чимала кількість визначень фразеологізму. Так, у фразеологічному словнику української мови фразеологізм визначається як «мовна одиниця, що виражає специфічне фразеологічне значення, створюване здебільшого внаслідок метафоричного переосмислення вільного словосполучення, граматичні категорії і має постійний, відтворюваний за традицією склад компонентів, які втратили лексичну самостійність, а також є членом речення» [1, с 4].

Водночас у термінологічній енциклопедії «Сучасна лінгвістика» фразеологізми тлумачаться як «стійкі, зв'язані єдністю змісту, постійно відтворювані в мовленні сполуки або висловлення, які ґрунтуються на стереотипах свідомості, є репрезентантами культури народу й характеризуються образністю й експресивністю» [2, с 641].

З наведених визначень можна зробити висновок, що визначальними рисами фразеологічних одиниць (ФО) є стійкість цих словосполучень, образність, метафоричність та наявність єдиного цілісного значення, попри їхню структурну різноманітність.

Ще з давніх часів людина наділяла предмети, зокрема й неживі, що її оточують, людськими рисами. Саме тому назви частин людського тіла (соматизми) є універсальними для утворення фразеологізмів. Щоб дати назву для нового явища чи предмета, людина найчастіше використовувала асоціації, які їй були вже добре відомі. Специфічним еталоном для порівняння стали частини тіла, які завжди були у полі зору, тому закономірно, що в багатьох мовах існують аналоги фразеологізмів з соматичним компонентом.

Соматичні фразеологізми, як і всі мовні одиниці, виконують певні функції. Номінативну функцію мають ФО, які відносяться до людей, предметів, явищ, і замінюють їх у мовленні. Ця функція характеризується не тільки здатністю називати і позначати фрагменти оточуючої дійсності як цілісні позамовні об'єкти, а й емоційно оцінювати їх. Дослідники вважають, що у мові закріплюються саме ті фразеологічні номінації, які з більшою точністю можуть відобразити в стислій формі народні уявлення, стереотипи, картину світу [3 с. 88].

Серед інших функцій ФО науковці виокремлюють дескриптивну функцію, що описує дійсність, зовнішність, якості особистості; прагматичну, що забезпечує цілеспрямований вплив на адресата; оцінну, яка виражає позитивне чи негативне ставлення; емоційно-експресивну, що також містить компонент оцінки, підсилює виразність мови та додає стилістичного колориту; апелятивну, що спонукає до сприйняття повідомлення; функцію лаконізації, яка допомагає мовцю стисло і зрозуміло передавати свою думку; варіантологічну, що розкриває зміст варіантно маркованої картини світу і вказує на етнокультурну специфіку фразеологічних одиниць [4; 5].

Більшість фразеологізмів є комунікативами, тобто лаконічними одиницями мовленнєвої ідіоматики, що виражають мовленнєвий намір мовця, його суб'єктивне, емоційне ставлення до певного предмета або ситуації в цілому. Комунікативи допомагають висловити емоції, відчуття, переживання, афекти й волевиявлення, тобто вони мають емоційно-експресивне призначення.

Емоційність завжди йде поряд з експресивністю. В основі експресивних мовних одиниць лежать соціологічні, психологічні та власне мовні критерії оцінки виражальних засобів [6].

Фразеологічні одиниці широко використовуються як у художніх творах, так і в усному мовленні. Ужиті в авторському мовленні, вони є засобами для досягнення конкретної мети і можуть виконувати низку функцій, які часто переплітаються.

Розгляд обраних для аналізу широкоживаних в мовленні ФО з соматичним компонентом [7; 8] дозволив згрупувати їх за наступними функціями:

1) висловлення свого суб'єктивного ставлення до об'єкта, оцінюючи його з позитивної, нейтральної чи негативної сторони, наприклад: *to give (someone) the cold shoulder* – холодно приймати; *to be wet behind the ears* – зелений, ще молоко на губах не пообсихало; *to thumb one's nose at* – ігнорувати; чхати на когось/щось; *to have a heart of stone* – бути жорстким; *a sight for sore eyes* – насолода для очей; *to wear one's heart on one's sleeve* – душа на розпашку;

2) зображення зовнішнього вигляду людини, що ґрунтується як на об'єктивному спостереженні, так і на суб'єктивному сприйнятті, наприклад: *skin and bones* – шкіра та кості; *to put someone's face on* – причепуритися; *to have not a hair out of place* – чудово виглядати незалежно від ситуації; *a face that would stop a clock* – неприваблива зовнішність;

3) відтворення внутрішнього стану людини, її настроїв, переживань та почуттів, наприклад: *to get cold feet* – злякатися; *to have no stomach for something* – не мати досить відваги, аби зробити щось; *to have your hands full* – бути дуже зайнятим; *to let your hair down* – вести себе невимушено; *to have one's heart in one's mouth* – хвилюватися, аж горло перехоплює;

4) опис дії, що впливає на адресата, наприклад: *to make someone's blood boil* – розлютити когось; *to make one's ears burn* – принижувати, соромити когось; *to bite someone's head off* – швидко, сердито говорити з кимось; *to tear limb to limb* – розривати на шматки.

Отже, фразеологізми з соматичним компонентом становлять значну групу фразеологічних одиниць, що є спільною в різних лінгвокультурних просторах, оскільки віддзеркалює багатовіковий досвід людини в дослідженні та пізнанні навколишнього світу. Через соматичний компонент фразеологізми посилюють враження від сказаного, лаконічно передають думки, надають їм експресивного значення, транслюють емоційний та психічний стан людини, її ставлення до оточуючої дійсності як в англійському, так і в українському лінгвопросторах.

Список використаних джерел

1. Фразеологічний словник української мови : у 2 кн. / АН України, Ін-т укр. мови; [уклад.: В. М. Білоноженко та ін., редкол.: Л. С. Паламарчук (голова) та ін.]. - Київ : Наук. думка, 1993. - 984 с.
2. Селіванова, О. Сучасна лінгвістика : термінологічна енциклопедія / О. Селіванова. - Полтава : Довкілля-К, 2006. - 716 с.
3. Венжинович, Н. Про деякі особливості фразеологічної номінації / Н. Венжинович // Науковий вісник Ужгородського національного університету. Серія Філологія. - 2007. - Вип. 15. - С. 85-89.
4. Тоненчук, Т. В. Структурно-семантичний, ідеографічний та функційний аспекти соматичних фразеологізмів у сучасній англійській мові : дис. ... канд. філол. наук : 10.02.04. / Т. В. Тоненчук. - Чернівці, 2015. 284 с
5. Панченко, В. В. Функції фразеологічних одиниць у трилогії С. Коллінз «Голодні ігри» / В. В. Панченко // Закарпатські філологічні студії. - 2022. - Вип. 26, Т. 2. - С. 86-90.
6. Українська мова : енциклопедія / редкол. : В. М. Русанівський, О. О. Татаренко, М. П. Зяблюк та ін. – 2-ге вид., випр. і доп. - Київ : Вид-во «Укр. енцикл». ім. М. П. Бажана, 2004. - 824 с.
7. McCarthy M. English Idioms in Use / M. McCarthy, F. O'Dell. - Cambridge : Cambridge University Press, 2005. - 189 p.

Мостепан В.О., здобувач вищої освіти гр. 42
 Науковий керівник – **Деркач Н. В.**, канд. філол. наук, доцент
*Національний університет «Чернігівський колегіум» імені Т.Г. Шевченка,
 м. Чернігів, Україна*

КОГНІТИВНО-ПРОПОЗИЦІЙНА СТРУКТУРА КОНЦЕПТУАЛЬНОГО ПРОСТОРУ НОВЕЛИ Н. ФЛЕТТЕРІ “TRACK”

Усвідомлення мовознавцями труднощів аналізу сприйняття художнього тексту читачем, яке становить сукупність неясних, скороминущих ментальних процедур [3, с. 93], зумовило їхнє звернення до інструментарію когнітивних і нейронаук і призвело, з-поміж іншого, до формування наприкінці ХХ ст. нової міждисциплінарної науки – когнітивної наратології. У її межах розглядаються механізми взаємодії текстового матеріалу з когнітивними процесами і станами його інтерпретаторів-читачів [3, с. 95; 5]. Наразі існує достатньо теоретичних уявлень щодо сутності концептів як змістових структур різного рівня складності, що на певному рівні абстракції відображають явища навколишньої реальності [2, с. 213-214]. Цілком природним тоді є й те, що зміст художніх творів, які з різною мірою вірогідності віддзеркалюють реальність, теж являє собою закладену автором концептуальну структуру, яка в тій чи іншій мірі піддається витлумаченню читачем. При цьому порівняно з текстами більшого обсягу, напр. романами, концептуальна структура яких виявляється комплексною, обмежений обсяг новели, як правило, призводить до того, що в ній втілюється один концепт-ідея [3, с. 94-95]. Звісно, незважаючи на певну інтенсифікацію досліджень у галузі когнітивної наратології, процедури концептуального аналізу художніх текстів потребують подальшої розробки і вдосконалення. В особливості це стосується творів постмодерну, аналіз яких ускладнений їх жанровими особливостями. Необхідність накопичення теоретичних уявлень щодо будови концептуального простору таких творів зумовила й потребу у встановленні когнітивно-пропозиційної структури новели сучасної ірландської письменниці Н. Флеттері “Track” [4].

Важливим кроком до аналізу концептуального простору художнього тексту, окрім виявлення передтекстових пресупозицій, пов'язаних з автором тексту і обставинами його створення, є аналіз заголовка, який, в особливості у новелі, задає горизонт очікувань щодо розвитку подій [3, с. 95]. Зокрема в аналізованій новелі *track* – це запис сміху на плівці, що є об'єктом психологічної зацикленості партнера головної героїні, його талісманом, символом удачі в кар'єрі. Відтак він визначає перебіг життя комедійного актора, його стосунки з жінками і сприйняття себе. Фактично, цей запис ідентифікується з його особистістю, і його знищення могло б означати її руйнацію, тому головна героїня зауважує про своє рішення не псувати плівку: *But I didn't destroy anybody that evening*. Лексема *track* є одним з ключових слів тексту. Нагадаємо, що виявлення ключових слів художнього тексту також входить до процедур опису його концептуального простору [1, с. 38]. До найбільш повторюваних слів новели “Track”, з урахуванням частоти їхньої появи, належать такі: *boyfriend* (20), *track* (17), *comedian* (14), *wanted* (14), *felt* (13), *night* (12), *apartment* (12), *show* (12), *mother* (12), *friends* (12), *street* (9), *psychic* (9), *first* (8), *dinner* (7), *cupboard* (6) тощо. Зважаючи на обсяг новели (6362 слів), спостерігаємо певну розпорошеність її лексичного складу, відсутність чіткої ієрархії ключових слів, що ускладнює виокремлення ключового слова, яке є втіленням концепту тексту. Наступною операцією є розгляд лексичного складу новели з метою виокремлення тематичних груп слів. Так, чітко виокремлюється група на позначення партнера головної героїні: *boyfriend, comedian, track, show, show, laughter, famous*. Соціальний простір новели представлений лексемами *people, friends, women, man, woman, dinner*. Спостерігається звуження простору від географічного до точкового і далі в його межах: *apartment, street, home, city, cupboard*. Час представлений словами *night, day,*

first, week, life, time, months, long, evening, morning, summer тощо. У межах твору актуалізується контраст соціального і психологічного просторів персонажів. У головної героїні є складнощі з наведенням соціальних стосунків, пов'язані, з одного боку, з прагненням бути нормальною, повноцінною, а з іншого – усвідомленням своєї нездатності вписатися у прийняті у суспільстві норми. Виразною є лексика на позначення заспокійливих медичних препаратів, напр. *sedative effect, pills, painkillers, sleeping tablets*, що пом'якшують екзистенційну проблему героїні. Серед дієслів вирізняються номінації мисленнєвої діяльності людини *wanted, want, felt, thought*, спостереження *looked, watched*, активність героїні представляють лексеми *went, came, walked*. З огляду на зазначене вище, ядро (когнітивно-пропозиційна структура) концепту, що має для героїв варіації ПОВНОЦІННІСТЬ – НОРМАЛЬНІСТЬ, ЛЮБОВ, виглядає таким чином: суб'єкт – предикат – місце – час – вияви – результат, підсумок. Білядерну зону концепту утворюють такі лексичні репрезентації: 1) **суб'єкт**: головна героїня, що веде оповідь від першої особи, її партнер (*my boyfriend, the comedian*), особи, що підтримують нормальність героїв (партнера – *friends*, головної героїні – *my boyfriend* у перше літо їхніх стосунків), змушують героїв сумніватися в своїй нормальності (партнера – дописувачі-ненависники, головної героїні – всі, з ким вона так або інакше стикається); 2) **предикат** – знаходяться в пошуках досягнення повноцінності, нормальності, прийняття; 3) **місце** – для головної героїні: *city, street, apartment*, для її партнера: *apartment, restaurant, set* – зауважимо, що простір героїні у новелі постійно зменшується, поки її улюбленим місцем в квартирі не стає шафа; 4) **час** – циклічний (*over the next few months, the pattern continued; day to day; he had several versions of his past; every day*), водночас уводяться події, які символізують позитивні чи негативні зміни в житті персонажів, часто позначені лексемою *first* (*I first met him; that first night; our first two weeks; the first time we listened; I was the first woman; the day his show returned; the night his show aired; one afternoon; one quiet evening*); 6) **вияви концепту** – для головної героїні усвідомлення нормальності й повноцінності асоціюється зі здобуттям любові і прийняття, для її партнера – з утриманням своєї популярності. З цієї причини головна героїня шукає любові і схвалення в нерівноцінних стосунках, а залежність її партнера від свого талісману з часом тільки посилюється; 7) **підсумок** – головна героїня зрештою з «двох версій себе», одна з яких передбачає чіпляння за стосунки, що вичерпали себе, і можливе самогубство, і друга – яка означає стрімку цілеспрямовану ходу в майбутнє, обирає другу, хоча її майбутнє і неясне. Образні номінації концепту знаходимо, в тому числі в сильних позиціях у тексті – на початку, де неприйняття людини, її несхвалення метафорично визнається канцерогенним елементом (*rejection ... had possibly cancerous elements; the link between cancer and repeated failure*). Наприкінці тексту головна героїня прагне погоди (*weather*), під якою розуміється саме негода – певне потужне явище, напр. *thunder, lightning, snow*, що символізує очищення, оновлення і можливість змін. Зрештою, і саме поняття нормальності, її маскувальної властивості знаходить вияв у тексті, зокрема і за допомогою метафор: *My hometown was a strange place dressed up as a normal place; I ran my fingers through his hair, soothed him, promised it was normal, that anyone would do it ... Those nights we monetized my normalcy until it became hard currency* [4].

Таким чином, аналіз концептуального простору новели Н. Флеттері “Track” дозволив ідентифікувати концепт тексту як прагнення героїв новели до відчуття своєї повноцінності, що означає для партнера головної героїні передусім підтримання свого іміджу в очах оточуючих. Натомість для головної героїні досягнення повноцінності через любов і прихильність оточуючих, заводить її у пастку нерівноцінних стосунків. До перспективних напрямів дослідження відносимо поглиблений аналіз семантики тексту новели, що крім концептуального простору охоплює також денотативний і емотивний. Цікавим вбачається також порівняльний аналіз концептуальних просторів новел Н. Флеттері, що наближені за тематикою.

Список використаних джерел

1. Давидюк, Ю. Б. Семантична структура художнього тексту / Ю. Б. Давидюк // Науковий вісник Волинського національного університету імені Лесі Українки. - 2012. - Вип. 24. - С. 37-41.
 2. Калита, А. А. Методологические основы когнитивных лингво-энергетических исследований : монография / А. А. Калита, А. В. Клименюк - Киев : МПП «ЛИНО», 2022. - 644 с.
 3. Brosch, R. Experiencing Short Stories. A Cognitive Approach Focusing on Reading Narrative Space / R. Brosch // *Liminality and the Short Story. Boundary Crossings in American, Canadian, and British Writing* / ed. by J. Achilles, I. Bergmann. - New York & London : Routledge, 2015. - P. 92-107.
 4. Flattery, N. Track [Electronic resource] / N. Flattery / The White Review. – Access mode: <https://www.thewhitereview.org/fiction/track/>
 5. Herman, D. Cognitive Narratology [Electronic resource] / D. Herman ; The Living Book of Narratology. – Access mode: <https://www-archiv.fdm.uni-hamburg.de/lhn/node/38.html>
-

УДК 82.111(73)

Наконечна А. Л., Здобувачка вищої освіти гр. ІФ-221

Науковий керівник – **Лось О.В.**, канд. філол. наук, доц. каф. іноземної філології
Національний університет «Чернігівська політехніка», м. Чернігів, Україна

СИМВОЛІКА У РОМАНІ СЮЗАННИ КОЛЛІНЗ «ГОЛОДНІ ІГРИ»

Символіка в романах відіграє важливу роль у створенні багатогранної та глибокої творчої конструкції. Стаючи засобом передачі складних ідей та тем, що виходять за межі прямого опису, вона дозволяє автору передати глибинні сенси через символічні образи. Символи залучають читача до активного тлумачення тексту. Так, за визначенням, «символіка – система традиційної заміни конкретних почуттів, дій, предметів символом, що має образну або ситуаційну характеристику. Образним символом називають стійке в межах художньої системи означення персонажа, предмета за допомогою рослини, птаха, тварини» [1].

У літературознавстві використання образів і символів у художньому творі розглядається як “художній образ” та “художній символ”. Під першим розуміють будь-яке явище, яке було творчо відтворене автором у художньому творі, тоді як художнім символом стає образ, що виражає значення будь-якого явища у предметній формі, тобто будь-який художній персонаж, який набуває символізму [2].

Література постмодернізму характеризується відмовою від традиційних канонів та ієрархій. Вона відзначається складним поєднанням, нашаруванням стилів та жанрів, що надає символіці саме в такому контексті особливого значення, так як література цього часу використовує широкий спектр символів, які мають множинне значення і інтерпретації [3].

Символи можуть походити з різних культур і епох. Це можуть бути звернення до античності або до традицій певних народів. Також сучасні автори у своїх роботах часто вдаються до інтертекстуальності, відсилаючись на твори інших письменників. Це робить текст більш багатограним і збагачує його новими значеннями.

«Голодні ігри», перша частина трилогії Сюзанни Коллінз, що була опублікована в 2008 році. У романі розповідається про дівчину Катніс, яка живе в постапокаліптичній державі Панем, поділеній на 12 Округів та Капітолій. Влада Панему нехтує правами і свободами простих жителів, щорічно відправляючи підлітків від 12 до 18 років на арену, де вони повинні виживати в складних умовах та вбивати заради перемоги. У цьому романі спостерігаємо широке застосування образів та символів.

Сама ідея створення роману сповнена алюзіями та символами. У своєму інтерв'ю для журналу «Зе Нью Йорк Таймз» авторка розповіла, що одного вечора вона перемикала канали між реаліті-шоу та репортажами з реальними кадрами війни, коли їй на думку прийшла ідея написати для молоді аудиторії історію про справедливую війну [4]. Так з'явився роман, де округи повстають проти власного уряду, виборюючи справедливість.

Історія С.Коллінз активно експлуатує давньогрецькому міфологію. За словами авторки, яка з дитинства захоплювалася грецькою міфологією, в її уяві «одразу виник зв'язок з міфом про Тесея» [4]. За сюжетом міфу про Тесея та Мінотавра, цар Мінос після перемоги над Афінами, встановив правила, за якими раз на 9 років цар Афін Егей мав відправляти сімох дівчат і сімох юнаків на острів Крит. На ньому розташовувався Лабіринт – великий палац Мінотавра, чудовиська-людожера. До нього й відправляли афінян. Уже втретє мав відправитись корабель. Саме в цей час цар Егей святкував повернення його сина Тесея і як тільки той дізнався про данину Міносові, то першим ступив на корабель. Як тільки вони потрапили на острів, їх зустрів Мінос зі своєю донькою Аріадною. Син Егея одразу припав їй до ока, тому вона зустріла Тесея біля входу в лабіринт та вручила йому меч та клубок ниток, який мав допомогти знайти зворотній шлях. Тож коли вони знайшли Мінотавра в глибині Лабіринту, Тесей не без остраху й огиди вбив його. За допомогою клубка вони покинули палац і відправились додому, де Тесей став мудрим володарем Афін [5]. Катніс також демонструє неабияку сміливість, коли стає добровольцем в Голодних Іграх, щоб врятувати свою сестру. Тесей перемагає Мінотавра за допомогою хитрості. Щоб вижити в Іграх, Катніс також вдається до винахідливості, застосовує навички лучниці та знання про природу та навколишній світ. Обидва персонажі не бояться кидати виклик владі та ризикувати життям, щоб захистити себе та тих, кого вони люблять.

Окрім міфів, поштовхом для написання стало дитяче захоплення авторки гладіаторськими боями [6]. Подібно гладіаторам, учасники Ігор виживають і борються на спеціально підготовленій арені. У підлітків також немає права вибору на участь у змаганні. Як і бої, Голодні Ігри проводяться задля розваги еліти та підкреслюють владу ієрархії в суспільстві.

Звернення до античних міфів має довгу літературну традицію. Кожна епоха осмислювала й інтерпретувала вже знайомі міфологічні сюжети по-новому, створюючи нові епічні та драматургічні твори, філософські ідеї, вірші, романи та повісті [7], додаючи нових сенсів та значень. Сучасна література також активно послуговується античними філософськими ідеями, такими як справедливість, мудрість, сутність людського існування. Письменники свідомо вдаються до залучення античних символів задля створення глибоких, значущих сюжетів.

Так, важливе значення С.Коллінз надає іменам героїв роману. Давньоримські імена Флавій (Flavius), Октавія (Octavia), Цинна (Cinna), Порція (Portia), Катон (Cato), Брут (Brutus), які в своїй більшості належали видатним історичним чи фікційним постатям минулого, стають частиною антиутопічного майбутнього. Ю.Тарасенко вважає, що подібний підхід у виборі імен мав на меті наголосити на войовничості та сильному характері персонажів: «Так автор ніби грається з читачами в асоціації, оперуючи різними значеннями імен» [6]. Авторка свідомо вводить в сюжет давньоримський контекст, щоб викликати у читачів асоціації з боями гладіаторів часів Спарти. Для глибшого розуміння, яким чином можливе виживання в складних умовах, письменниця свого часу відвідувала тренінги, де, зокрема, розповідались про їстівні рослини. Потім їй на очі потрапила книга з рослиною під назвою Стрілиця або Стрілолист («Katniss»), яка максимально асоціювалася з головною героїнею. Латинська назва імені походить від Sagittarius, тобто Стрільця з лука. Навіть їстівні корені бульб, які вона могла збирати, листя у формі наконечників стріл, які були її захистом, маленькі білі квіточки Рути/Rue та Примули/Primrose продовжували традицію імен-квітів [4].

Тема символіки у романі С.Коллінз «Голодні ігри» відкриває перед читачем багатогранний світ, насичений глибокими сенсами та алюзіями. У романі кожен символ виконує важливу роль у розкритті теми супротиву проти системи, а також відданості й віри у справедливість.

Список використаних джерел

1. Літературознавча енциклопедія : у 2-х т. - Т. 2 / авт.-уклад. Ю. І. Ковалів. - Київ : ВЦ «Академія», 2007. - 625 с.
2. Хаботнякова, П. С. Кореляція понять “образ”, “символ” та “образ-символ” у сучасній лінгвістичній парадигмі (на прикладах творів Френка Перетті) / П. С. Хаботнякова // Вісник Київського національного лінгвістичного університету. Серія: Філологія. - 2015. Вип. 2 (18). - С. 16-25.
3. Тарасенко, К. Модифікації романного жанру в літературі постмодернізму / К. Тарасенко, Т. Шадріна // Держава та регіони. Серія: Гуманітарні науки. - 2013. - № 1. - С. 16-25.
4. Collins, S. Talks About ‘The Hunger Games,’ the Books and the Movies [Electronic resource] / S. Collins. – Access mode: <https://www.nytimes.com/2018/10/18/books/suzanne-collins-talks-about-the-hunger-games-the-books-and-the-movies.html>.
5. Гловацька, К. Міфи Давньої Греції / К. Гловацька. - Київ : Веселка, 1991. - 267 с.
6. Тарасенко, Ю. Образ Бунтарки у романі-антиутопії С. Коллінс «Голодні Ігри» (лінгвістичний аспект) [Електронний ресурс] / Ю. Тарасенко. - Режим доступу: http://ekhsuir.kspu.edu/bitstream/handle/123456789/13268/Tarasenko_fuifj_2020.pdf?sequence=1&isAllowed=y.
7. Гура, Н. П. Рецепція античного міфу в літературі ХХ століття [Електронний ресурс] / Н. П. Гура. - Режим доступу: <http://old.burago.com.ua/attachments/article/50/110.pdf#page=177>.

УДК 821.133.1

Петренко В. В., здобувачка вищої освіти гр. ІФ-231

Науковий керівник – **Лось О. В.**, канд. філол. наук, доцент кафедри іноземної філології
Національний університет «Чернігівська політехніка», м. Чернігів, Україна

ЛЮДИНО,... НЕ МАЄ ДНА ТВІЙ ДУХ І В НІМ ЖИВУТЬ ПОТВОРИ (НА МАТЕРІАЛІ ПОЕЗІЇ Ш. БОДЛЕРА «ЛЮДИНА І МОРЕ»)

Шарль Бодлер – французький поет, який не знаючи того, торкнувся душі сучасного українця. Поет-декадент викликав бурхливу реакцію публіки появою своєї збірки «Квіти зла», у 1857 році, що й принесло йому світову славу. Згодом у 1861 році видання було доповнене 35 новими віршами. За словами французького письменника і критика Ж. Барбе д’Оревільї, видання «Квіти зла» стало «динамітною бомбою, яка впала на буржуазне суспільство Другої імперії» [1, с. 263]. Це не було схоже на тогочасну літературу, адже відсутність оптимізму – це вищий моветон. Усупереч загальноприйнятим канонам збірка мимохіть підштовхнула тогочасну людину до прийняття себе як злої та смертної, доброї та живої.

Збірка складається з шести циклів: «Сплін та ідеал», «Паризькі картини», «Вино», «Квіти Зла», «Бунт», «Смерть». У кожному з циклів можна відстежити, як душа та бездушність подорожують безоднею темряви, прагнучи здійнятися до небес. Бодлер певний час вагався над назвою збірки та завдяки письменнику І. Бабуві, який і запропонував влучну назву, зупинився на варіанті «Les Fleurs du mal» [2, с.144], що доводить любов Бодлера до контрасту та порівняння внутрішнього світу людини з природою. Цю назву також можна перекласти як «Квіти болю» або «Хворобливі квіти».

Ш. Бодлер назвав поета «чужинцем», безрідним і незрозумілим юрбою, немов передрікаючи власну долю. Згодом поета обвинуватять в аморальності. Це свідчило лише про те, що збірка «Квіти зла» була не просто революційною подією у світі літератури, поміж того вона кинула виклик суспільним нормам та стала передумовою бурхливих політичних змін у Франції [3, с.7].

Поет досліджує тему пошуку внутрішньої гармонії у світі, сповненому контрастів. Він не заперечує красу природи, але не вбачає в ній джерела єдиного й абсолютного спасіння. На його думку, краса може бути оманливою, адже вона часто перетинається з потворним, злом і стражданням. Бодлер майстерно використовує символи, щоб довести це. «Квіти зла» – це не лише естетично прекрасні образи, але й ті, що символізують темні сторони людського життя: гріх, розпуста, жорстокість, біль. Ці контрастні образи змушують читача замислитись над

складністю буття та відсутністю однозначних відповідей на екзистенційні питання. Поет не вірить, що мистецтво здатне саме по собі змінити світ на краще. Він бачить його скоріше як інструмент самопізнання та відображення реальності, навіть у її найжахливіших проявах. Тож митець, на думку Ш. Бодлера, не повинен тікати від темних сторін життя, а має щиро й безкомпромісно їх досліджувати, щоб допомогти людям краще зрозуміти себе та світ навколо. Його найбільший пріоритет – спостереження та аналіз: «Спостерігач це принц, який скрізь зберігає своє інкогніто» [4, с. 264]. Важливо зазначити, що Ш. Бодлер не є абсолютним песимістом. Він вірить у силу людського духу та можливість знайти сенс життя навіть у найскладніших обставинах. Однак він не пропонує ілюзійних рішень, а лише щиро й нещадно розкриває суперечності людського буття.

Вірш «Людина і море» є одним із найвідоміших творів збірки «Квіти зла». В ньому поет оспівує одвічну боротьбу людини з природою, її прагнення до нескінченності, таємниць, що криються за межами відомого, торкається теми порівняння внутрішнього світу людини з природою.

То – дзеркало твоє; ти в розгортанні хвиль
Вбачаєш безмір свій, душевний шторм і штиль
Не звідав ще ніхто глибин твоїх, людино!
О море, і твоїх не звідано скарбниць!

Образи, що присутні в вірші, допомагають розкрити суть людини. Людина символізує сміливість, рішучість, невпинну жагу до пізнання світу, тоді як море втілює могутність природи та її непередбачуваність. Але людина – сама як море, з власною безоднею, з нескінченною глибиною душі, що приховує безліч таємниць. Людина сама не знає, на що здатен її дух.

Ти любиш власний глиб, темнющу ненасить,
Ти вся заслухана в душі своєї звуки

Ми стаємо свідками одвічного конфлікту між природою й людиною, який лише посилюється внутрішніми конфліктами, власними страхами та обмеженнями останньої. Корабель, яким вона подорожує, відображає її прагнення до нових горизонтів та розвитку людської цивілізації. Власне, життєвий шлях людини, її пошук сенсу буття та прагнення до самопізнання і є тією подорожжю, що призупиняється Смертю, що є неминучою, з одного боку, але також може розглядатися як можливість нового початку, адже ніхто не знає того, що буде далі.

Вірш «Людина і море» залишається актуальним і сьогодні, адже змушує замислитися над вічними цінностями та сенсом людського життя, особливо коли на невинних територіях панує чуже зло.

Але проте двобій з навзаємної мсти
Між вами точиться віками, без докори,
Бо любите ви смерть, і різанину, й горе,
Борці-суперники, безжалісні брати!

Він викликає наше співчуття та розуміння складних реалій життя та надихає на саморозвиток та духовний зріст. Двоїста природа людини, яка приховує безодню зла в собі, що так гнітило поета, підкреслює основну тему вірша «Людина і море» та відображає конфлікт між добром і злом, який є важливим мотивом у творчості Бодлера. Епоха декадансу часто пов'язується з певним передчуттям страшної біди, яке людство зазнає сповна в XX столітті: революції, дві світові війни, масові вбивства безвинних, підкреслює контекст епохи, в якій жив Бодлер, та відображає загальний настрій періоду. Бачимо, що питання про сутність людського єства в XXI столітті знову стає актуальним. Варто зазначити, що попри те, що сучасний світ знову постає перед складними екзистенційними викликами, віримо, що на відміну від минулого, сьогоднішня людина має доступ до більшої кількості знань, можливостей та ресурсів для подолання цих викликів. Також зростає усвідомлення важливості соціальної справедливості та глобального співробітництва. Хоча конфлікт між добром і злом лишається актуальним, сучасна людина має потенціал і відповідальність для змін у кращу сторону. Отже, хоча деякі аспекти сутності людського єства можуть залишатися

незмінними протягом віків, прогрес та розвиток суспільства можуть впливати на те, як ми розуміємо ці аспекти та як ми реагуємо на них.

Список використаних джерел

1. Столій, І. Світова література. 10 клас : розробки / І. Столій. - Харків : Ранок, 2010. - 259 с.
2. Чередник, Л. Світова література. 10 клас. Рівень стандарту : Авторські уроки / Л. Чередник. - Харків : Ранок, 2011. - 208 с.
3. Помазан, І. Історія зарубіжної літератури ХХ століття : підруч. для студ. гуманітар. ф-тів вищ. навч. закл. / І. Помазан. - Харків : Вид-во НУА, 2016. - 264 с.
4. Бодлер, Ш. Паризький сплін. Есе / Ш. Бодлер, В. Беньямін ; пер. Р. Осадчук. - Київ : Комубук, 2017. - 368 с.
5. Бодлер, Ш. Людина і море / Ш. Бодлер // Поезії / Ш. Бодлер. - Київ : Дніпро, 1999. - С. 30.

УДК 82.111 (73)

Пікун Л.В., канд. філол. наук, доцент
Красножон С.І., здобувач вищої освіти гр. ІФ-221
Національний університет «Чернігівська політехніка», м. Чернігів, Україна

СВОЄРІДНІСТЬ РЕАЛІЗАЦІЇ ЖАНРУ ПОВІСТЬ У ТВОРІ С.КІНГА “ТЕЛЕФОН МІСТЕРА ГЕРРІГЕНА”

Сюжет твору “Телефон містера Геррінгера” лінійний і будується навколо головного героя-розповідача підлітка Крейга, який родом з невеликого міста. Хлопчик втратив маму та залишився батьком. Конфлікт твору - процес дорослішання на особистісного формування цього персонажа. Зав'язка сюжету - це знайомство Крейга з місцевим багатієм містером Геррігеном і робота на нього.

У 2004 році Крейг познайомився з містером Геррігеном, коли він з батьком пішов до церкви та Крейг читав на зібранні “Євангелію від Марка” та Геррігеноу сподобалося те, що хлопець читав швидко та зрозуміло, запропонував йому за невеличку плату приходити і читати книжки та поливати квіти [1, с. 18]. Багато років Крейг працював у мільйонера, три рази на тиждень, читав йому книжки та поливав сад у розкішному будинку на пагорбі. Герріген кожне свято, дарував хлопцю лотерейні білети. Та одного разу, це було 2008 року, хлопцю пощастило та він виграв три тисячі доларів.

Крейг купив нову модель телефону та подарував містеру Геррігеноу. Хоч він і мав мільйони, але містер Герріген нехтував гаджетами. Він казав: “Кожен новий предмет: дім, машину, телевізор, модний телефон (...) - ми мусимо нести на власних плечах” [1, с. 38]. Містер Герріген пригадав, як Джейкоб Марлі казав Скруджу: “Це ланцюги, що їх я скував за життя” [1, с. 38] і якби в нього був телевізор, то він би дивився майже всі передачі, хоч там і є чисті нісенітниці [1, с. 38]. Проте, коли Крейг продемонстрував багатію на що здатний телефон, а саме: коливання індексу Доу-Джонса в реальному часі, найновіші статті журналів “Ньюс Вік”, “Файненшл Таймс”, “Форбс”, які містер Герріген отримував поштою із запізненням в один-два дні, багатій швидко оцінив переваги цього пристрою і скористався ним для вигідної угоди. Крейг був здивований, наскільки швидко літня людина опанувала телефон й уміло користуватися ним. Містер Герріген почав постійно користуватися телефоном. “Він був наче стара діва, котра наважилася скуштувати бренді після шістдесяти років непитушості й стала тихою алкоголічкою за якихось два тижні” [1, с. 43].

Містер Герріген був дуже хворою людиною і не звертався до лікарів і одного дня 2009 року, коли Крейг прийшов до нього, то застав його мертвим. Крейгу було важко прийняти, ще одну втрату дорогої для нього людини. Містер Герріген залишив велику суму для Крейга під управління опікунів у трасті для навчання в коледжі, аспірантурі та початок кар'єри. Коли ховали Геррігена, хлопець поклав йому у кишеню телефон. Саме з цього моменту твір набуває ознак містичності. У ніч після поховання Крейг дуже тужив і зателефонував на телефон містера Геррігена, а наступного ранку отримав повідомлення на корольпірат (назва

контакту Геррігена) незрозумілу відповідь. І це звичайно лякало, що вже мертва людина відповідає, але батько заспокоїв сина сказавши, що хтось отримав доступ і клонував телефон містера Геррінгена і жартує [1, с. 67]. Але Крейг, коли йому було важко, робив виклик на телефон свого померлого друга. Одного дня він поскаржився йому в повідомленні, на шкільного хулігана Кенні Янко, який жорстоко побив його [1, с. 86]. Наступної ночі Кенні Янко помер, повісився [1, с. 86]. Смерть була жахливою, усі не розуміли, чому Янко сам вирішив піти з життя [1, с. 87]. Коли Крейг закінчив школу, він вступив до Емерсона, одного з найкращих коледжів для тих, хто прагне стати журналістом [1, с. 101]. Крейг більше не користувався телефоном, там де є контакт корольпірат¹, але через деякий час, його улюблена вчителька по біології попала в автокатастрофу і померла, через хлопця, який випивав за кермом. Крейг був у відчаї й написав знову Геррігену, щоб хлопець відповів за свій вчинок, бо його не покарали. Крейг вже зрозумів, що не зміг відпустити Геррігена і тепер вже загинуло багато людей.

Розв'язка твору - це усвідомлення героєм того, що він повинен “відпустити друга-наставника” і далі покладатися лише на себе у важких обставинах. Він викинув старий телефон, де зберігався контакт містера Геррігена в озеро. Він те саме хотів зробити і зі своїм новим телефоном, але розумів, то що буде робити без нього. Автор цим теж дає нам зрозуміти, що гаджети, це наша залежність і без них ми нікуди [1, с. 114].

Твір С.Кінга “Телефон Містера Геррігена” невеликий за обсягом і охоплює 105 сторінок друкованого тексту. Основна сюжетна лінія твору С.Кінга “Телефон Містера Геррігена” розгортається навколо одного етапу життя головного героя твору Крейга і його психологічної травми, яку він зазнав через втрати близьких людей - мами, літнього друга-наставника та улюбленої вчительки. Герою важко відпустити їх. Якщо в романі більше увага робиться на розгортанні сюжету та розширенню кола проблем, то в повісті сюжет більш статичний та акцентується на глибокому аналізі одного чи кількох конфліктів, на описах [2]. Саме це є властивістю твору “Телефон Містера Геррігена”. У цьому творі провідна роль належить головному персонажу, який також є оповідачем твору. Це сповідь героя, про психологічну, інтелектуальну й емоційну прив'язаність до друга-наставника, яким виявився містер Геррінген.

Зважаючи на здійснений аналіз твору, можна стверджувати, що твір “Телефон Містера Геррігена” С. Кінга має всі ознаки, притаманні жанру повість, оскільки цей твір середній за обсягом, має одного головного героя, котрого повністю розкриває автор, кількість другорядних і фонових персонажів обмежена. Твору властива несподівана розв'язка, яка виявляється завершенням процесу дорослішання головного героя повісті. Окрім психологічної проблеми, у творі письменник побіжно торкається соціально-економічних і моральних проблем. Втім, психологічна залежність людини - це центральна проблемою твору. С.Кінг у цій повісті написав: “кожен новий предмет ми мусимо нести на своїх плечах” [1, с. 30]. Попри реалістичність твору Стівен Кінг залучає елементи містики та трилера. Твір вирізняється своєю своєрідністю та створює незвичайні світи та персонажів, які стають класикою сучасної літератури.

Також в повісті часто використовується деталізований опис оточення та емоційне залучення читача і створення стану очікування розв'язки. В цій повісті, читач не розуміє, яка ж буде розв'язка і в кінці автор дивує В кінці головний герой зрозуміє, що вже час відпустити ліпшого друга, щоб далі не зіпсувати інші життя ,із-за побажань хлопця [1, с.114]. Повний аналіз поданої проблеми наданий у курсовій роботі [2].

Список використаних джерел

1. Кінг, С. Якщо кров тече / С. Кінг. - 3-тє вид. - США : КСД, 2021. - 512 с.
2. Красножон, С. І. Особливості реалізації жанру повість в творі «Телефон містера Геррігена» Стівена Кінга»): курс. роб. : 035 Філологія / С. І. Красножон. - Чернівці, 2023. - 25 с.

Пікун Л.В., канд. філол. наук, доцент кафедри ІФ
Носок А.О., здобувачка вищої освіти гр. ІФ-221
Національний університет «Чернігівська політехніка», м. Чернігів, Україна

ХУДОЖНЬО-ОБРАЗНА СВОЄРІДНІСТЬ ТВОРУ ДЖ. ДОНАЛЬДСОН «СЛІДЧА НЕЛЛІ»

Твір «Слідча Неллі» Дж. Дональдсон, оригінальна назва книги «The Detective Dog», побачила світ у 2016 році. Твір був перекладений українською мовою Анною Хромовою та опублікований видавництвом «Читаріум» [1, С. 30].

«Слідча Неллі та книжковий злодій» Дж. Дональдсон це віршована історія, котра розповідає про відому навкруги собаку-детектива, на ім'я Неллі. Головна героїня оповідки - Неллі. У творі немає портретних характеристик персонажів. Усі персонажі розкриваються завдяки вчинкам і емоційним реакціям. Собака Неллі розкриває різні злочини, а саме: хто скидає горщики, хто краде мед з вуликів, або напаскудив на доріжці, чи як потрапив павук до ванни. Господарем Неллі є шестирічний хлопчик Пітер. Він дуже чемний, але такий, який дуже потребує вмінь собаки знаходити загублені речі, бо цей хлопчик неохайний.

У центрі сюжетної лінії – детективний сюжет. У понеділок Неллі та Пітер ідуть до школи. Коли малюки читають книжки, Неллі лягає й усе рознюхує. Світ школи передається через запахи: пластилін, шампунь, бутерброди.

Зав'язка твору – це пропажа книжок у школі. Вчитель, пан Джонс, і діти були дуже засмучені й заплакані, тож Неллі береться до розслідування. Вона поводить себе як професіонал і шукає докази. Знайшовши капелюх злочинця, Неллі почала йти по сліду, а за нею діти та вчитель. Злодій виявився у садочку. Це був чоловігяга, на ім'я Тед, який читав ці книжки. Діти з обуренням почали вимагати повернути книжки. Тед дуже засоромився свого вчинку і хотів прочитати та повернути книжки. Неллі знайшла чудовий вихід з ситуації. Вона повела всю компанію разом із Тедом до бібліотеки. «У Теда від радості трапився шок», адже записавшись, можна брати й читати безплатно будь-які книжки. Розв'язка твору полягає в тому, що Тед став щасливою людиною. Він бере книжки в бібліотеці та читає їх у садку [1, С. 30].

Тож, попри простий сюжет і спрощені образи героїв творів, образний світ твору «Слідча Неллі» не є типовим для дитячої літератури. Світ навколо поданий очима собаки. Цей світ потребує упорядкування і пошуку причетних до безладу, наприклад розбиті горщики з квітами, речі та іграшки, які знаходяться не на своїх місцях. Те, що у дорослої людини викликає роздратування і бажання навести лад, у собаки викликає цікавість і бажання допомогти. Діти й учитель у розпачі та безпорадні, коли зникли книжки, але для Неллі - це можливість застосувати свої здібності. Образ Неллі розкривається ще з іншої позиції. Мотиви її вчинків не лише допомогти, але й принести щастя оточенню і самій собі. Тож собака Неллі – це образ ідеального домашнього улюбленця, шукача, помічника та розрадника.

Відтак образна система твору має розважальні та повчальні функції. Розважальна функція полягає в тому, що читачі насолоджуватимуться пригодами Неллі та Пітера і намагатимуться здогадатися, хто є книжковим злодієм. Виховна функція полягає в тому, що книга вчить дітей цінувати читання, бібліотеку, дружбу, бути чесними, сміливими та допитливими.

Тварина стає героєм історії, бо має особливий талант. Він дозволяє йому розкривати злочини та знаходити вкрадені книги. Він також є найкращим другом Пітера і допомагає йому подолати сором'язливість і тривогу. Неллі показує, що домашні тварини можуть бути милими і відданими, а також розумними і хоробрими. Матеріали поданого дослідження набули теоретико-практичного вивчення в курсовому дослідженні [2].

Список використаних джерел

1. Дональдсон, Дж. Слідча Неллі та книжковий злодій / Дж. Дональдсон ; пер.з англ. А. Хромова. - Харків : Читаріум, 2018. - 32 с.
2. Носок, А. О. Художньо-образна особливість дитячої прози Джулії Дональдсон : курс. роб.: 035 Філологія / А. О. Носок - Чернігів, 2023. - 35 с.

Сердюк В.М., здобувачка вищої освіти гр. ІФ-221
Науковий керівник – **Сікалюк А.І.**, канд. пед. наук, доцент кафедри ІФ
Національний університет «Чернігівська політехніка», м. Чернігів, Україна

FUNCTIONAL CAPABILITIES OF ELECTRONIC DICTIONARIES

Electronic dictionaries are not only an integral part of our digital lives, but also extremely useful tools for learning languages and supporting communication. Due to the constant development of technology and the growing needs of users, the functionality of electronic dictionaries is constantly expanding and improving. In this text, we will take a closer look at different aspects of electronic dictionaries' functionality, their importance and impact on learning and communication.

One of the main functions of electronic dictionaries is translation. They allow users to quickly check the meaning of words and phrases in different languages. Modern electronic dictionaries can provide translation not only between languages, but also decipher expressions, idioms, and provide contextual examples of how words are used in sentences [1]. This helps users better understand the meaning of words and use them correctly.

Many electronic dictionaries also have a pronunciation feature that allows users to hear how words are pronounced correctly. This is especially useful for language learning, where it is important to learn not only the meaning of a word but also how to pronounce it correctly. The pronunciation feature can be implemented by playing audio files with words, or even by using speech synthesis, where the computer generates an audio recording of the word.

Electronic dictionaries also provide information about synonyms (words with similar meanings) and antonyms (words with opposite meanings). This helps to expand your vocabulary and improve your language skills by allowing you to find alternative expressions and use them correctly in context [3].

There are electronic dictionaries which allow you to search for words by their parts of speech. For example, a user can search for all adjectives or verbs in a dictionary. This is especially useful for language learning when you need to find words of a certain type or learn the rules of their usage.

Some electronic dictionaries have various games and puzzles that help you learn new words and test your knowledge. For example, word puzzles, association games, crosswords, etc. These are not only fun, but also an effective way to learn and maintain interest in the language.

A lot of electronic dictionaries have mobile applications that allow users to access the dictionary anytime, anywhere. Some applications also work in offline mode, which allows you to use the dictionary even without Internet access. This is extremely convenient for travelers or those who are often in limited network conditions [2].

Some of the electronic dictionaries have language communication features, such as the ability to translate speech in real time. This allows people to communicate more effectively with native speakers of another language without the need for a pre-prepared translation. Such features are especially useful for international travel, business meetings, and other situations where it is important to understand the interlocutor quickly and accurately [1].

There are electronic dictionaries which include learning systems that help users to systematize and deepen their language knowledge. This can include learning new words using flashcards, tests, interactive exercises, and other methods. Learning systems help users to learn a language in a way that is convenient for them and suits their needs.

Many electronic dictionaries have accessibility and personalization features that allow users to customize the dictionary to meet their needs. For example, the ability to change the font

size, customize the color scheme, add your own words and phrases to your own dictionary, customize the amount of translation, and other options [4].

Some electronic dictionaries have the ability to integrate with other programs and services, which extends their capabilities and usability. For example, integration with web browsers, text editors, instant messengers, and other programs allows users to check word meanings and translations directly in the context of their use.

Electronic dictionaries have become an integral part of our digital lives and extremely useful tools for learning languages and supporting communication. Their functionality is constantly being expanded and improved, allowing users to get more out of these tools. Learning a language, improving vocabulary, communicating with native speakers of another language are just some of the many possibilities they provide. Electronic dictionaries help to make the process of learning and using a language more accessible, interesting and effective.

Список використаних джерел

1. Bejoint H. The Lexicography of English: From Origins to Present [Electronic resource] / H. Bejoint. – Access mode: <https://www.researchgate.net/publication/263144047>
2. Dictionaries in electronic form by Hilary Nesi [Electronic resource]. – Access mode: <https://www.academia.edu/9138209/>
3. Hartmann, R. R. K. Dictionary of Lexicography. Routledge [Electronic resource] / R. R. K. Hartmann, G. James. – Access mode: <https://www.perlego.com/book/1627007/> .
4. Network-based Language Teaching: Concepts and Practice (Cambridge Applied Linguistics) / ed. by M. W. (Editor), R. K. (Editor). - Cambridge : Cambridge University Press, 2020. - 256 p.

УДК 784.71

Сидорець С. Ю., здобувачка вищої освіти гр. МУА-13

Науковий керівник – **Сазонова О. В.**, доцент кафедри української мови і літератури,
канд. філол. наук

*Національний університет «Чернігівський колегіум» імені Т. Г. Шевченка,
м. Чернігів, Україна*

ПЕРЕГУКИ ТЕМАТИКИ, МОТИВІВ ТА ОБРАЗІВ У НАЦІОНАЛЬНО-ПАТРІОТИЧНИХ СУЧАСНИХ АВТОРСЬКИХ ПІСНЯХ З ПІСНЯМИ ВИЗВОЛЬНИХ ЗМАГАНЬ

Сучасні українські авторські пісні, особливо національно-патріотичні, своїм корінням сягають багатих пластів української народної пісенності та пісенної традиції визвольних змагань минулих століть. Цей зв'язок проявляється у відлунні тем, мотивів, образів у творчості сучасних авторів. Пісні сучасних національних письменників-патріотів і пісні на тему визвольної боротьби, хоч і розділені століттями, об'єднані не лише спільністю тематики, а й глибокими спонукальними зв'язками. Ці мотиви проходять нитками через увесь твір, узгоджуючи його з подіями та досвідом різних епох.

Чітко проглядаються мотиви патріотизму та любові до України. Це щире і безмежне почуття, яке виражається в прагненні захистити Батьківщину, зберегти її красу та неповторність. Ці пісні виражають палку любов до української природи, мови та культури, а також непохитну вірність власним цінностям і прагнення до свободи. Не менш важливу роль у об'єднанні сил, єдності, тобто перемоги відіграє мотив єдності та єдності. Цей мотив підкреслює важливість єднання українського народу перед спільними ворогами та викликами. [2]

Пісня закликає до єдності для досягнення спільної мети побудови щасливого майбутнього України. Навіть у найважчі часи недостатньо зникнути віри в краще

майбутнє, перемогу добра над злом. Автори цієї пісні вірять у силу, силу духу та стійкість українського народу. Ця віра дає сили йти далі і боротися за свої ідеали, за свободу і незалежність. Також у пісні оспівуються подвиги тих, хто ціною життя боровся за добробут і волю України. Їхня самопожертва надихає нові покоління на боротьбу та захист рідної землі. Автори згадують трагічні сторінки української історії, героїв, які полягли за волю. Це не лише данина пам'яті, а й застереження від повторення помилок минулого. Пам'ять про минуле дає нам сили рухатися вперед і будувати краще майбутнє. [1]

Ці загальні мотиви, поєднані з унікальними характеристиками кожної епохи, роблять пісні сучасних національно-патріотичних письменників і пісні про визвольну боротьбу не просто музичними творами, а й частиною національної пам'яті за збереження єдності та виховання патріотизму. Пісні визвольної боротьби та твори сучасних письменників поєднують спільні мотиви та схожі образи, що символізують одвічну боротьбу українського народу за волю, волю та самовизначення. Ці образи мандрують крізь століття, як живі свідки історії, наповнюючи пісні глибоким змістом і щирим почуттям. Образ воїна - це не просто людина у військовій формі, а захисник, який готовий пожертвувати життям за Батьківщину. У пісні воїн постає стійким і мужнім, сповненим віри й рішучості. Він є втіленням українського духу, незламний і прагне свободи козак не лише історична постать, а й символ української волі, сили духу та вірності Батьківщині. У пісні він оспівується як вільний дух, втілення прагнення до самовизначення та незалежності. Україна зображена як батьківщина, за яку треба боротися, і прекрасна країна, яку потрібно захищати. У пісні вона — мальовнича постать, сповнена краси й багатства, що символізує щасливе життя, якого прагне український народ. Ворог – це не просто супротивник, а той, хто загрожує свободі та незалежності України. У пісні він постає жорстоким і владним, намагаючись поневолити український народ. [3]

Ці образи символізують одвічну мрію українського народу про краще майбутнє, життя без гноблення та насилля. У пісні вони постають світлом у кінці тунелю, даруючи надію та віру в перемогу. Переплетіння цих образів у піснях визвольної боротьби та у творах сучасних письменників створює сильну емоційну привабливість і підкреслює єдність українського народу в його прагненні до волі та незалежності. Ці образи – не просто метафори, вони живі докази історії та надихають нові покоління боротися за щасливе майбутнє України. [1]

Підсумовуючи, можна сказати, що співзвучність тем, мотивів і образів у піснях визвольної боротьби та в піснях сучасних національно-патріотичних письменників свідчить про глибокі зв'язки між цими двома пластами української музичної культури. Цей зв'язок підкреслює спадкоємність української традиції боротьби за волю та самовизначення, а також свідчить про те, що пісні сучасних українських письменників є невід'ємною частиною національно-визвольного руху.

Список використаних джерел:

1. Уманець, О. В. Українська музична культура : навч. посіб. / О. В. Уманець. - Харків : Регіон-інформ, 2003. - 192 с.
2. Горожанкіна, О. Феномен авторської пісні в українській музичній культурі / О. Горожанкіна // Актуальні питання гуманітарних наук. - 2023. - Вип. 61, Т. 1. - С.77-82
3. Різник, О. О. Авторська пісня [Електронний ресурс] / О. О. Різник // Велика українська енциклопедія. - 2016. – Режим доступу: https://vue.gov.ua/Авторська_пісня. - Дата звернення: 24.04.2024.

Сікалюк А.І., канд. пед. наук, доцент кафедри ІФ
Довженко А.В., здобувачка вищої освіти гр. ІФ-221

Національний університет «Чернігівська політехніка», м. Чернігів, Україна

MOBILE ELECTRONIC DICTIONARIES AND THEIR ROLE IN LANGUAGE LEARNING

The rise of mobile technology has transformed various facets of education, particularly language learning. Mobile electronic dictionaries have emerged as indispensable tools for learners, offering unparalleled accessibility and convenience. For instance, applications like "Google Translate" and "Linguee" provide instant translations and examples in multiple languages, enabling users to overcome language barriers efficiently. These applications have become integral parts of language learners' toolkits due to their versatility and ease of use.

Mobile electronic dictionaries are widely accessible across different mobile platforms such as iOS and Android, ensuring that users can utilize them regardless of their device preference. Additionally, many electronic dictionary apps offer offline functionality, allowing users to access language resources even in areas with limited internet connectivity. For example, "Word Reference" offers offline access to its extensive database of translations and definitions, ensuring uninterrupted learning experiences for users in diverse settings [1]. This offline capability is particularly beneficial for language learners who may travel or find themselves in locations without reliable internet access.

Usability plays a crucial role in the effectiveness of mobile electronic dictionaries. Intuitive user interface design, exemplified by features like predictive search and voice input, enhances the user experience. For example, the "Merriam-Webster" app incorporates voice search functionality, enabling users to quickly find definitions and pronunciations by speaking into their device. Moreover, customizable settings such as font size adjustment cater to individual user preferences, ensuring a personalized learning experience. These usability features not only make the dictionaries more user-friendly but also contribute to increased engagement and satisfaction among learners.

The portability of mobile electronic dictionaries enables language learners to engage in spontaneous learning activities anywhere, anytime. For instance, apps like "Duo lingo" offer bite-sized language lessons and interactive exercises that users can complete during short breaks or while commuting. Additionally, features like flashcards and vocabulary quizzes facilitate active practice and retention of language skills on the go, contributing to continuous learning progress. The convenience of being able to access language resources at any moment allows learners to integrate language learning seamlessly into their daily routines, maximizing learning opportunities and progress. In addition, mobile electronic dictionaries play a key role in facilitating translation tasks by allowing translators to quickly and efficiently access language resources while on the go. For example, during a translation project, a translator may encounter a difficult word or phrase that needs to be clarified. With the help of mobile electronic dictionaries such as Google Translate or Word Reference, a translator can instantly find the word, access its definition, view contextual examples, and even listen to the pronunciation [2]. This instant access to comprehensive language resources allows translators to make informed decisions and deliver high-quality translations even when they are working outside of traditional office environments. Thus, mobile electronic dictionaries increase the efficiency and accuracy of translation activities by providing translators with valuable linguistic support at their fingertips.

Mobile electronic dictionaries are practical to use. They facilitate inter-lingual communication by offering instant translation into multiple languages. In multicultural and multilingual environments, people can use these dictionaries to overcome language barriers and communicate effectively with native speakers of different languages. For example, travelers can rely on mobile electronic dictionaries to translate signs, menus, and conversations in foreign countries, making it easier to interact and exchange culturally [4]. Additionally, professionals working in different language contexts can use these dictionaries to communicate with colleagues, clients, and partners from around the world, fostering intercultural understanding and collaboration.

Electronic dictionaries can also be adapted to specific learning needs and preferences, catering to a variety of user profiles. For example, people with visual impairments can benefit from accessibility features such as screen readers and high-contrast display modes. Additionally, language learners with different learning styles and preferences can customize the dictionary app's settings to match their preferred learning modalities - visual, auditory, or kinesthetic [3]. By offering flexibility and customization options, mobile electronic dictionaries ensure that all language learners have access to language resources tailored to their unique needs and learning preferences.

We can also talk about research on mobile electronic dictionaries which are often used as a combination of qualitative and quantitative methods to assess user satisfaction and learning outcomes. For instance, surveys and interviews gather user feedback on usability, preferences, and perceived effectiveness. Concurrently, analytics tools track user engagement metrics such as session duration and frequency of use to evaluate the impact of these dictionaries on language learning behavior over time. Additionally, usability testing sessions may be conducted to observe how users interact with the dictionaries and identify areas for improvement [2]. By employing a variety of research methods, scholars gain comprehensive insights into the efficacy and usability of mobile electronic dictionaries in language learning contexts.

In conclusion, mobile electronic dictionaries have revolutionized language learning by providing learners with instant access to language resources anytime and anywhere. Their accessibility, usability and impact on language learning make them indispensable tools for modern language learners. As technology continues to advance, mobile electronic dictionaries will likely play an increasingly integral role in facilitating language acquisition and fostering multilingual communication worldwide. Continued research and innovation in this field will further enhance the effectiveness and usability of these tools, making language learning more accessible and enjoyable for learners around the globe.

Список використаних джерел

1. Kukulska-Hulme, A. An overview of mobile assisted language learning: From content delivery to supported collaboration and interaction / A. Kukulska-Hulme, L. Shield // *ReCALL*. – 2021. – Vol. 20, №3. – P. 271-289. DOI: <https://doi.org/10.1017/s0958344008000335> (date of access: 19.03.2024).
2. Lu, M. Effectiveness of vocabulary learning via mobile phone. *Journal of Computer Assisted Learning* / M. Lu. // *Journal of Computer Assisted Learning*. – 2008. – Vol. 24, Is.6. –P. 515-525. DOI: <http://dx.doi.org/10.1111/j.1365-2729.2008.00289.x> (date of access: 23.03.2024).
3. *Network-based Language Teaching: Concepts and Practice (Cambridge Applied Linguistics)* / ed. by M. W. (Editor), R. K. (Editor). – Cambridge : Cambridge University Press, 2020. – 256 p.
4. Stockwell, G. Vocabulary on the move: Investigating an intelligent mobile phone-based vocabulary tutor / G. Stockwell // *Computer Assisted Language Learning*. – Cambridge : Cambridge University Press, 2022. – P. 365-383. DOI: <https://doi.org/10.1080/09588220701745817> (date of access: 29.03.2024).

Трубіна К. С., здобувач вищої освіти гр. МУА-13
Науковий керівник – **Сазонова О.В.**, доцент кафедри української мови і літератури
*Національний університет «Чернігівський колегіум» імені Т.Г.Шевченка,
м. Чернігів, Україна*

ГЕРМЕТИЧНІСТЬ ІДІОСТИЛЮ В. СТУСА

Кожному письменнику притаманний свій авторський індивідуальний стиль. Цей стиль – це «індивідуальний почерк» автора, його манера, яка помітна під час аналізу синтаксичних, лексичних, фонетичних, морфологічних засобів, які формують виразні образи.

Герметичність ідіостилю Василя Стуса полягає у несхожості із іншими письменниками, адже у його творах прослідковуються наскрізні мотиви віри, самотності, безвиході, стоїцизму. Митець є одним із творців непорушних новотворів та словоформ. Його поезії інкорпорує невмирущі канони поетизмів: архаїзми, історизми, діалектизми та okazіоналізми. Дмитро Стус звертає увагу на те, що Василь Стус використовував мовні прийоми П. Куліша, Лесі Українки, П. Тичини, а також елементи народнописенної та біблійної символіки за досвідом Шевченка [7, с. 64]. Саме Біблія допомагала поетові у боротьбі із самотністю та безвихіддю, бо за порятунком письменник звертався до Бога, у поезії «В мені уже народжується Бог», В.Стус пише: «Мій Господи. Опорятуй на мить, // А далі я, оговтаний, врятую // Себе самого сам. Самого – сам [4, с. 32]. Ще однією ознакою герметичності ідіостилю Василя Стуса є слова, що в «глибині бездонній пролежали глухі віки», які ннастоюються неначе вино, аби досягти найвищого рівня, «адже мова сповнена переживаннями минулих поколінь...» [2, с. 405], але водночас і вбирає в себе елементи почуттів сучасного покоління.

Щодо особливостей ідіостилю В.Стуса писав також Михайло Хейфец, він наголошував, що Василь Стус виходив далеко за межі словника, того словника, що був офіційним. Стус розширив межі поетичної мови. [11, с. 123]. Поезія В. Стуса унікальна, нетрадиційна, наповнена непохідною сутністю, де кожне слово віддзеркалює кредо справедливості та динамізму. Словоформи письменника наділені інтонаційною оригінальністю. Коли основи поєднані за принципом оксюморона, це надає поезії певної рішучості: смертеіснування, життесмерть («Сховатися од долі не судилось»), вороноокий, сторч-головий, ридай-ріка («Трени Чернишевського») [3, с. 82]. Твори поета надають можливість оцінити та проаналізувати потенціал української мови. За його віршами, переконані, можна вивчати мову. Вартим уваги є випадок, коли В.Стус на прохання Михайла Хейфеца дати прочитати його поезії, відповів, що у нього складна мова і що Михайло її не зрозуміє [8, с. 86]. Справді, поет використовує багато слів, що не належать до активної лексики, тобто старослов'янзми, застарілі, рідковживані слова. Наприклад: ярий (світлий, прозорий колір), опуст, потир (келих, для користування під час виконання релігійних обрядів), шовб (прямовисна скеля), яскиня (печера), гражда (садиба) тощо.

Поезія митця сповнена також значною за обсягом кількістю різноманітних okazіоналізмів. Уживання okazіоналізмів у поетичних творах є своєрідною особливістю творчої манери Василя Стуса. Okazіоналізми – це слова, що виникають із порушенням мовних норм і вживаються автором з певною стилістичною метою. Вони відрізняються від звичайних слів тим, що зберігають свою новизну незалежно від часу їх утворення. На сьогодні укладено «Словник поетичної мови Василя Стуса», його автор – Л. Оліфіренко, у словнику подано лексичне значення слів, які можуть інколи викликати сумнів щодо їхнього розуміння, але які мають вплив на стиль поетичного мислення, такі слова набувають значення поетизмів. Наприклад: воловодити – занадто повільно робити щонебудь, марнуючи час; велеречивий – пишномовний; кумельогом – шкереберть.

В. Стус – неперевершений творець нових слів – поетичних неологізмів. Читацьку увагу привертають, наприклад, такі неологізми: «громовокарний шлях», «раїнна Україна», «самолють», «дивновзор», «життеструмвання», «стотривожна душа». Письменник використовує новотвори, щоб надати свіжий і оригінальний вигляд різним аспектам реальності. Це допомагає йому перетнути мовні стандарти, зробити контекст емоційно насиченим і збагатити образну палітру твору, підсилюючи вплив на читача. Такі нововведення свідчать про лінгвістичний талант письменника та його вишуканий художній смак. Про новотвори в поезії В. Стуса, а також про вживання архаїзмів, які ніби переписані з літописів, писала і Людмила Волянська [1, с. 148]. Стус збагатив нашу мову такими новотворами, як, наприклад, прикметник «овогнене» у вірші «Віддай мені своєї смерті частку...» [6, с. 260].

Отже, В. Стус – вірець особливого ідіостилю, він умів влучно вживати архаїзми, старослов'янізми, звертаючись до Біблії. Також поет творив зовсім нові слова, але їх значення для нас настільки прозорі, вони дуже вдало підкреслюють думку автора та читав їх сприймає як ті слова, що йому давно відомі, не виникає жодних варіантів, на які інші їх можна було б замінити.

Список використаних джерел

1. Волянська Л. «Прощай, Україно, моя Україно, чужа Україно, навіки прощай!». Василь Стус в житті, творчості, спогадах та оцінках сучасників. Українське видавництво «Смолоскип» ім. В. Симоненка. Балтимор. Торонто, 1987. С. 402 – 423.
2. Гадамер Г. Онтологічний поворот герменевтики на провідній нитці мови. Істина і метод: Пер. з нім. Київ: Юніверс, 2000. Т. 1.: Герменевтика I: Основи філософської герменевтики. С. 355 – 454.
3. Коцюбинська М. Стусове «самособоюнаповнення». Сучасність, 1995. № 6. С. 137 – 145.
4. Стус В. Веселий цвинтар.
URL: https://chtyvo.org.ua/authors/Stus_Vasyl/Veselyy_tsvyntar
5. Стус В. Зимові дерева.
URL: https://chtyvo.org.ua/authors/Stus_Vasyl/Zymovi_dereva.pdf
6. Стус В. Палімпсести. URL: <https://diasporiana.org.ua/wp-content/uploads/books/14938/file.pdf>
7. Стус Д.В. «Палімпсести» Василя Стуса: творча історія та проблема тексту. Василь Стус Твори у чотирьох томах шести книгах. Т.3: кн.1. Львів: Видавнича спілка «Провіта», 1999. С. 5–22.
8. Хейфец М. «В українській поезії тепер більшого нема...». Сучасність, 1981. № 7–8. С. 8–12.

УДК 81'373.612.2'25

Хмельницький Р.В., здобувач третього рівня вищої освіти гр. ЛА-31ф
Науковий керівник – **Гудманян А. Г.**, д-р філол. наук, професор
*Національний Технічний Університет України «КПІ імені Ігоря Сікорського»,
м. Київ, Україна*

ЕМОЦІЙНИЙ КОНЦЕПТ PRIDE: ЧИ ВІДРІЗНЯЄТЬСЯ ЙОГО МЕТАФОРИЧНЕ ВІДТВОРЕННЯ В АНГЛІЙСЬКІЙ ТА УКРАЇНСЬКІЙ МОВАХ? (НА МАТЕРІАЛІ ФРЕНКА ГЕРБЕРТА «ДЮНА»)

Емоції – невід’ємна частина життя людини та сфер її діяльності. Вони репрезентують комплексний людський досвід, який викликає значний міждисциплінарний інтерес. Мовознавці, які досліджують емоції в когнітивній лінгвістиці, аналізують реалізацію їх в тексті як емоційні концепти. Метод дослідження тексту за допомогою концептуальної метафори, запропонований Дж. Лакоффом та М. Джонсоном [5] уможливує аналіз емоційних концептів на основі метафор, які переносять ознаки емоцій в інші сфери, зважаючи на їхню схожість. Оскільки емоційні концепти культурно зумовлені, то виникає запитання: «Чи зберігається значення концептуальної метафори при перекладі і чи виникає нова концептуальна метафора мовою перекладу?» Розглянемо на прикладі емоційний концепт PRIDE в перекладі українською мовою «Дюни» Френка Герберта. При розгляді

цього питання ще залишаються питання, які потребують вирішення, пов'язані з актуалізацією вираження емоційних концептів в українських перекладах англійської наукової фантастики.

ГОРДІСТЬ, зазвичай, розглядається як емоційний концепт. Г. Тіссарі дослідила та визначила концепт PRIDE в англійській мові з XV до XX століття, виявивши зміну значення з моральної сфери на емоційну. Отже, спочатку лексема позначала гріх, пізніше вона розглядається як порок або чеснота, щоб стати більш ясно вираженим емоційним терміном у сучасній англійській мові. Г. Тіссарі відзначає зміни емоційного концепту PRIDE не лише у своєму статусі та оцінці, а й у можливих причинах, які викликають гордість. Однією з цікавих тем є MILITARY PRIDE, присутня вже у Шекспіра, і, пов'язана з нею, NATIONAL PRIDE, яка стала одним із трьох поширених типів у XIX столітті та сьогодні [2]. А. Вежбицька дає визначення емоційному концепту PRIDE, використовуючи семантичні примітиви, з такими аспектами: 1) ми пишаємося своїми досягненнями та позитивними вчинками інших людей; гордимось своїм походженням та фізичними якостями 2) PRIDE – дзеркальне відображення SHAME у сучасному значенні слова [6, с. 116].–3. Кевечеш, використовуючи метод концептуальної метафори, розглядав емоційний концепт PRIDE у двох дослідженнях і виявив концептуальні метафори, які репрезентують гордість [4, с. 30] і саме вони будуть застосовані в аналізі перекладу художнього тексту.

PRIDE – це поняття, яке використовується у метафоричному сенсі обмежено. Наведені вище домени метафоричного джерела характеризують «збалансовані» форми PRIDE, на противагу таким прототипам, як VANITY чи CONCEIT [4, с. 30]. У науково-фантастичному романі «Дюни» Френка Герберта було виявлено 39 текстових фрагментів опису переживання гордості персонажами художнього твору під час кількісного та контекстуального аналізу. Серед них 31 фрагмент, які можна трактувати метафорично та 8 фрагментів, в яких емоційний концепт не є метафоричним. У 23 текстових фрагментах метафори в англійській та українських мовах збігаються. Концептуальна метафора PRIDE IS AN OBJECT, є найбільш вживаною для вербалізації емоційного концепту. Наприклад, *'And Jessica noted with pride her son's dignity, the mature sense of assurance'* [3] «Джессіка з гордістю зауважила, з якою гідністю тримався її син, відзначила його зрілу впевненість» [1]. Концептуальна метафора PRIDE IS AN ECONOMIC VALUE є наступною найбільш вживаною: *"To hold Arrakis," the Duke said, "one is faced with decisions that may cost one his self-respect"*. «Щоб утримати Аракіс, – сказав Герцог, – доводиться мати справу з рішеннями, які можуть коштувати самоповаги.». А також метонімія PRIDE IS THINKING ONE IS UNIQUE: *'Feyd-Rautha prided himself that he never used the pru-door and seldom needed distractors'* – «Фейд-Раута пишався тим, що ніколи не користувався обер-дверима і йому рідко потрібні були помічники» використовується для вербалізації емоційного концепту PRIDE.

Було виявлено 8 текстових фрагментів, коли концептуальні метафори в мові оригіналу та перекладу не збігалися. В наступному реченні: *'And you in your pride thought you could produce the Kwisatz Haderach!'* використовується метонімія: PRIDE IS THINKING ONE IS UNIQUE, то в перекладі «Засліплена пихою, ти подумала, що зможеш привести у світ Квізаца Хадераха!», вже з'являється метафора PRIDE IS AN OBJECT (PRIDE IS A SOURCE OF LIGHT EMANATION). У наступному прикладі *'Jessica laughed inwardly at the pride behind her words'* – «У душі Джессіка сміялася з власних слів і схованої за ними пихи.» метафора PRIDE IS A PERSON перетворюється на PRIDE IS AN OBJECT. Ще два приклади аналогічної зміни метафор *'Halleck noted with a touch of pride that those of his men still able to stand were standing...'*. *Галлек із гордістю відзначив, що ті з людей, хто міг стояти, стояли...* 'A sense of inevitable dignity enfolded Stilgar as he pulled his robe tightly around him'. «Стілгар із підкресленою гідністю загорнувся в плащ». Але й відбулася зміна метафор в протилежному напрямку, наприклад, в текстовому фрагменті: *'He straightened, assuming an odd attitude of dignity – as though it were another mask, but this time clothing his entire body'*. PRIDE IS AN OBJECT: «Він виструнчився, демонструючи хворобливу

гідність — здавалося, на ньому ще одна маска, просто тепер її одягнули на все тіло.» VANITY (PRIDE) IS A PERSON. Ще приклад зміни можна спостерігати в наступному випадку: *'There was a feeling of inevitable dignity about him, the way he stood without talking'*. PRIDE IS A SUPERIOR; THE SELF IS AN INFERIOR. «*Він був сповнений гідності — навіть у тому, як мовчки стояв*» - PRIDE IS A FLUID IN A CONTAINER. Розглянемо дві ситуації, в яких відбулася розбіжність концептуальної метафори при перекладі. *'You speak of pride in my father's friendship!'* PRIDE IS AN OBJECT «*Ти кажеш, що пишаєсиа дружбою мого батька!*», тоді як при перекладі концептуальна метафора відсутня. *'Anger and confusion were betrayed in his manner, but still there was that pride about him without which a Sardaukar appeared undressed...'*. «*Його поведінка виказувала гнів і стурбованість, але він усе одно випромінював гордість, без якої сардаукар був наче голий...*» Хоча в обох випадках використана метафора PRIDE IS AN OBJECT, але варто зазначити, що під час виконання перекладу відбулося додавання і тому в оригіналі це PRIDE IS ONE'S CLOTHING, коли в перекладі використовується метафора PRIDE IS A LIGHT EMANATION.

Емоційний концепт PRIDE у науково-фантастичному творі «Дюна» Френка Герберта в більшості фрагментів представлений метафорично як і мовою оригіналу, так і мовою перекладу. При здійсненні перекладу 23 з 31 концептуальних метафор емоційного концепта PRIDE відповідають в мові оригіналу та перекладу, тоді як у 8 випадках відбувається зміна, яка створює нове метафоричне значення.

Список використаних джерел

1. Герберт, Ф. Дюна / Ф. Герберт ; пер. з англ. А. Пітик. – Київ – Харків : Грицайчук – Клуб Сімейн. Дозвілля, 2017. – 656 с.
2. Heli, T. Justified pride? Metaphors of the word pride in English language corpora, 1418–1991 / T. Heli // Nordic Journal of English Studies. – 2006. – Vol. 5(1). – P. 15-49.
3. Herbert, F. Dune / F. Herbert. – Hodder, 2015. – 592 p.
4. Kövecses, Z. Metaphor and Emotion: Language, Culture, and Body in Human Feeling / Z. Kövecses. – Cambridge : Cambridge University Press, 2000. – 215 p.
5. Lakoff, G. Metaphors We Live By / G. Lakoff, M. Johnson. – Chicago and London : The University of Chicago Press, 1980. – 242 p.
6. Wierzbicka, A. Emotions across Languages and Cultures / A. Wierzbicka. – Cambridge University Press, 1999. – 362 p.

УДК 81'276:316.48

Шебуренков О. О., здобувач третього рівня вищої освіти гр. АСД281-22
Наукові керівники – **Олійченко І. М.**, д-р наук з державного управління, професор,
Литвин С. В., канд. пед. наук, доцент кафедри ІФ
Національний університет «Чернігівська політехніка», м. Чернігів, Україна

МОВА КОНФЛІКТУ ЯК ЧИННИК СОЦІОКУЛЬТУРНИХ ТРАНСФОРМАЦІЙ

Всі засоби комунікації беруть свій початок у мові. Змістом письма є мова, писемне слово є змістом друкованого, а друковане слово своєю чергою є змістом телеграфу [1, с. 23-24]. Разом з цим одна й та сама мова в устах народу, правителів і політиканів, журналістів і ораторів сповнена характерних відтінків, що демонструють особливості кожного з них. [2, с. 400]. Мова – це живий організм, що розвивається, змінюється, живе і помирає. Вивчення мови дає можливість не лише досліджувати форми й методи комунікації минулого, але й відкриває можливість прогнозувати майбутнє. Зміни у мові є віддзеркаленням змін соціальних та політичних процесів, або ознакою того, що такі зміни ось-ось відбудуться.

Поступовий розвиток історичних подій робить взірцем для наслідування мову верхів, що характеризується витонченістю й елегантністю, й передається через представників

певних класів згори до низу [3, с.116]. Час соціальних потрясінь, революцій і воєн, навпаки, стає золотим часом мови простого народу. Нові умови відбиваються в культурі й мові, і завдяки друкованому слову розсіюють навкруги жорстку реальність. Нові слова, які вигадує народ, є спробою передати реалії часу, якомога точніше закарбувати його на сторінках історії, оскільки мова й література є інструментом, що будують інтелектуальний зв'язок між поколіннями [там же:124]. Новостворені слова набувають вагомого значення в період інтенсивних подій, що спричинили їх появу, проте з часом, вони можуть зникати з широкого вжитку через віддаленість події, що послужила їхній генезі [4, с. 46].

Останню чверть століття, розвиток України визначала серія подій, що стали для мовознавців та істориків джерелом значного лінгвістичного матеріалу. Так звана «Помаранчева революція» 2004 року ввела у вжиток українців такі слова, як «помаранчеві», або «блакитні» розділивши ними країну ніби у часи Французької революції, на табори санкюлотів, жирондистів, бонапартистів. Політична криза 2014 року збагатила мову не лише українців, але й сусідніх країн словом «тітушки» [5]. Найбагатшими на лінгвістичний матеріал стали роки російсько-української війни, які принесли нові слова, які активно використовуються по всьому світу.

Ступінь вжитку нових слів залежить від події, що спричинила їх появу, а також сфери суспільного життя, в якій вони виникли. Деякі нові терміни мають специфічний регіональний підтекст, локальне розуміння і вжиток, інші набувають загальнонаціонального поширення й навіть стають частиною законодавства [6].

Наприклад слово «русня» широко вживане на всій території України й зрозуміле всім громадянам. У носіїв мови не виникає питань стосовно його конотації. Проте за межами України цей термін може бути незрозумілим. Причина цього перш за все полягає у тому, що в усному перекладі він не передає свого негативного відтінку, оскільки його найбільш ймовірний переклад – «russians», недостатньо передає його повне значення, окрім як з додаванням відповідної інтонації. Письмовий переклад має свою складність. Передача нового змісту можлива через словоформу, що не змушувала б читача користуватись словником або Інтернетом. Разом з цим, такий термін як «рашизм», який широко використовується для позначення політичної ідеології та соціальної практики, набув широкого вжитку не лише в Україні, а й у всьому світі [8].

Проблему перекладу та впливу транслітерації на розуміння терміну «рашизм» розглядає в одному зі своїх оглядів Тімоті Снайдер. Пряма транслітерація цього терміну на англійську мову як «rashysm», без урахування етимологічних особливостей призводить до не повної передачі його суті. Для більш глибокого розуміння поняття авдиторією не зануреною в контекст українських подій, більш коректним варіантом написання при перекладі є «ruscism», що відтворює його сутність шляхом асоціації з терміном «fascism», від якого походить новоутворене слово. [9].

Коли йдеться про відстань і цивілізаційну різницю, то часто транслітерація може передати лише слово, але воно буде позбавлене свого справжнього, актуального змісту через що, не викличе закладених в ньому почуттів і не передасть справжнього змісту. [7, с. 93-94].

Окрім питань перекладу, лінгвістична експертиза має широкі перспективи застосування при аналізі новоутворених термінів фахівцями галузі державного управління, зокрема тих, що відповідають за прогнозування, безпеку й оборону. Так нові терміни, що характеризують певну етнічну або іншу групу в межах країни або за її межами, і містять явні або приховані негативні конотації, можуть свідчити про підготовку суспільства до вчинення насильницьких дій, запланованих державою. Цей процес відомий як дегуманізація або знелюднення і який відбувається через «використання прізвиськ, які позбавляють їх носіїв людських якостей», [9, с. 309] і є формуванням сприйняття певної категорії як об'єкту, на який не поширюються моральні норми. Наприклад для дегуманізації тутсі під час геноциду в Руанді використовувались принизливе прізвисько «таргани» [10, с. 14]. Американські солдати у В'єтнамі називали місцеве населення «жовтолицими» або

«вузькоглазими». Дегуманізація передувала геноциду єврейського народу під час другої світової війни.

Протягом останнього десятиліття російське державне телебачення для висвітлення сюжетів головними героями яких були представники українського етносу, почало активно використовувати замість попередньо широкоживаних словосполучень «братні народи» або «наші брати українці» принизливі прізвиська типу «хохли» або «Бендерівці», а зрештою й «нацисти». Така трансформація була однією зі складових державної компанії по підготовці російського суспільства до сприйняття українців як ворогів. Такі зміни в комунікації й поява нових лексичних одиниць повинні були стати першим тривожним сигналом, оскільки вони є маркером змін державної політики.

Підсумовуючи роль мови та комунікації як важливих складових сфери людського життя можна зазначити, що поява та широке поширення нових лексичних одиниць є не лише наслідком соціальних змін що вже відбулись, але й своєрідним маркером що передусім, а залучення фахівців з філології, лінгвістики та інших мовознавчих дисциплін до аналізу комунікаційних політик може стати ефективним інструментом для підвищення точності прогнозів у певних сферах державного управління.

Список використаних джерел

1. McLuhan, M. Understanding media, the extensions of man / M. McLuhan. – London and New York : The new American library, 1964. – 318 p.
 2. Cabanès, Au. La névrose révolutionnaire [Electronic resource] / Au. Cabanès, L. Nass. – Paris : Société française d'imprimerie et de librairie, 1906. – 541 p. – Access mode: <http://www.formal.stanford.edu/jmc/history/dartmouth/dartmouth.html>
<https://archive.org/details/lanvroservoluti00conggoog/page/n11/mode/2up> (дата звернення: 12.04.2023)
 3. Tarde, G. L'opinion et La Foule [Electronic resource] / G. de Tarde. – Paris : Félix Alcan Editeur, 1910. – 226 p. – Access mode: <https://archive.org/details/lopinionetlafoul00tarduoft/page/n7/mode/2up?ref=ol&view=theater> (дата звернення: 12.04.2023)
 4. Ellul, J. Propaganda: The Formation of Men's Attitudes / J. Ellul - New York : Vintage books, 1973. – 320 p.
 5. Tituski, W. PiS biją Polaków [Electronic resource] / W. Maziarski ; Wyboreza.pl. – Access mode: <https://wyboreza.pl/7,75968,26455604,tituszki-pis-bija-polakow.html> (дата звернення: 12.04.2023)
 6. Про Заяву Верховної Ради України "Про використання політичним режимом російської федерації ідеології рашизму, засудження засад і практик рашизму як тоталітарних і людиноненависницьких» [Electronic resource] : постанова Верховної Ради України. – Access mode: <https://zakon.rada.gov.ua/laws/show/3078-IX#Text> (дата звернення: 12.04.2023)
 7. Le Bon, G. The psychology of peoples / G. Le Bon. – New York : The MacMilan Co, 1898. – 236 p.
 8. Рашизм [Electronic resource] / Wikipedia. – Access mode: <https://uk.wikipedia.org/wiki/Рашизм> (дата звернення: 12.04.2023)
 9. The War in Ukraine Has Unleashed a New Word [Electronic resource] / The New York Times. – Access mode: <https://www.nytimes.com/2022/04/22/magazine/ruscism-ukraine-russia-war.html> (дата звернення: 12.04.2023)
 10. Zimbardo Ph. The Lucifer Effect. Understanding How Good People Turn Evil / Ph. Zimbardo. – New York : Random House, 2007. – 551 p.
-

**МАРКЕТИНГОВІ ІНСТРУМЕНТИ РОЗВИТКУ БІЗНЕСУ
В DIGITAL-СЕРЕДОВИЩІ**

**MARKETING TOOLS FOR BUSINESS DEVELOPMENT
IN THE DIGITAL ENVIRONMENT**

УДК 338.48(477.51)

Артеменко К.Т., Стригун Р.О., здобувачки вищої освіти гр. МР-201
Науковий керівник – **Москаленко В.А.** канд. екон. наук, доцент
Національний університет «Чернігівська політехніка», м. Чернігів, Україна

**ДОСЛІДЖЕННЯ ПОТЕНЦІЙНОГО ПОПИТУ В СЕРЕДОВИЩІ ТУРИСТИЧНОГО
БІЗНЕСУ ЧЕРНІГІВЩИНИ НА 2024 РІК**

Військові дії на території України негативно вплинули на всі сектори економіки в Україні. Туристичний бізнес став одним із секторів, який постраждав найбільше. В перші місяці війни він обвалився більш ніж на 90% [1]. На це вплинуло ряд факторів: небезпека, емоційний стан споживачів ринку туристичних послуг, велика кількість зовнішньо та внутрішньо переміщених осіб, зниження платоспроможності українців, відсутність повітряного транспорту і загальні економічні негаразди в країні. Посеред усіх учасників ринку туристичних послуг повномасштабна війна найбільш негативний вплив здійснила на роботу саме туристичних операторів. Деякі з них поставили діяльність на «паузу, а інші зовсім її припинили [2]. Тому нами було здійснене дослідження перспектив, що до попиту на послуги туристичних агентств та операторів на 2024 рік.

На першому етапі були проведені дві фокус-групи, які дозволили виявити зростаючий попит на туризм як у межах України, так і за кордоном. Учасники висловили зацікавленість у відвідуванні різноманітних місць як в Україні, так і за кордоном. Внутрішній туризм переважно спрямовується на відвідування мальовничих місць, таких як Карпати, Чернівці, Одеса та Львів, де туристи шукають можливості для оздоровлення та насолоди культурною спадщиною. Однак, вони також висловили певні обмеження, зокрема, стосовно недостатньо розвиненої інфраструктури, високих цін та питань безпеки в деяких регіонах. Щодо закордонного туризму, учасники виявили інтерес до країн, таких як Італія, Греція, Іспанія, Туреччина та Єгипет, де вони можуть насолодитися пляжним відпочинком та відвідати визначні пам'ятки. При виборі країни для відпочинку вони звертали увагу на вартість туру, безвізовий режим, відгуки інших туристів та особисті уподобання. Очікування від закордонного відпочинку включали комфорт в дорозі, якісне розміщення, різноманітне харчування, цікаві екскурсії та розваги.

Результати проведених фокус-груп дали можливість висунути такі гіпотези: 60% планують відпочити влітку 2024, з 80% в межах України, а 20% поза її межами. Найбільш популярні міста для подорожей на літо 2024 по Україні за словами респондентів є: Яремче, Львів, Чернівці, Буковель, Вінниця, Київ, Трускавець, Одеса, Запоріжжя, Дніпро. Спробувати нові та нестандартні місця для відпочинку готові лише 15%. Найпопулярніші країни для відпочинку на літо 2024 року: Туреччина, Іспанія, Греція.

Для способу пересування учасники обрали автобусні тури – 40%, власний транспорт – 10%, подорож потягом – 20%, варіант, який може поєднувати декілька видів, підтримали 30% опитаних. Стосовно типу відпочинку, то 30% обрали пляжний відпочинок, 25% – відпочинок в горах, 20% – екскурсійний, 10% – активний, а 15% сказали, що хочуть поєднувати декілька видів відпочинку.

Дослідження на основі масового опитування респондентів (200 чоловік) показали, що незважаючи на зовнішні фактори, більшість все ж таки планує відпочинок влітку, а також значна частина відповіли, що «ще не думали про це». Переважна кількість респондентів планують відпочинок у межах України, найпопулярнішими напрямками виявилися Львів, Буковель і Одеса.

Аналіз альтернатив класичним видам відпочинку дозволяє виділити три найпопулярніші напрями – це кулінарний туризм, етнічний туризм та екстремальні види туризму, трохи менш популярними виявлені напрями, арт-туризму та сільського туризму, найменш популярний – йога-туризм.

Щодо логістики подорожей, більшість респондентів надають перевагу поєднанню декількох видів транспорту (39,2%), на другому місці залізничний транспорт (30,2%), на 4 місці – власний транспорт (24,6%).

Отже, дослідження щодо планування відпочинку влітку 2024 року в Україні дозволяють зробити такі висновки.

По-перше, виявлено, що хоча лише 52,5% респондентів планують відпочинок, а не 60%, як очікувалося, але з цих 52,5% відсоток тих, хто обрав відпочинок в межах України (74,2%) та за її межами (22,5%) відповідає попереднім припущенням, що у 80% і 20% відповідно.

По-друге, виявлено значно більший інтерес до нестандартних місць для відпочинку, ніж очікувалося. Якщо при формуванні гіпотези – 15% були готові до цього, то фактично цей показник склав 35,8%, а ще 38,3% були відкриті для спроб нового. Це свідчить про більший розмах уподобань серед відповідачів.

По-третє, планування подорожей залишається переважно індивідуальним, як очікувалося, з 61,7% респондентів, які самостійно обирають свої маршрути.

Загалом, результати опитування свідчать про те, що відпочивальники виявляють більший інтерес до різноманітності та новаторства у своїх виборах, що варто враховувати при розробці та просуванні туристичних пропозицій.

Планування подорожей залишається переважно індивідуальним, як очікувалося, з 61,7% респондентів, які самостійно обирають свої маршрути. Загалом, деякі результати відповідають гіпотезам, але деякі виявилися різними, що може вказувати на незначні розбіжності між очікуваннями та реальними уподобаннями респондентів.

Порівнявши гіпотези з результатами опитування, можна зробити наступні висновки:

1. Планування відпочинку влітку 2024 року: гіпотеза: 60% планує відпочинок, з них 80% в межах України, а 20% за її межами. Результат опитування вибіркової сукупності – 52,5% планують відпочинок, з них 74,2% в межах України та 22,5% за кордоном.

2. Гіпотеза щодо відсотків подібна до результатів опитування, але загальна кількість плануючих відпочинок менша, ніж очікувалося. Інтерес до нестандартних варіантів відпочинку.

3. Гіпотеза: 15% готові спробувати нові та нестандартні місця для відпочинку. Результат – 35,8% готові спробувати, 38,3% – можливо спробують. Це перевершує очікувані 15%, вказуючи на більший інтерес до нестандартних варіантів відпочинку, ніж очікувалося.

Список використаних джерел

1. Як працює готельний та туристичний бізнес в Україні в умовах війни [Електронний ресурс]. – Режим доступу : https://visitukraine.today/uk/blog/2824/resilience-and-innovation-how-the-hotel-and-tourism-business-in-ukraine-works-in-the-context-of-war#google_vignette

2. Андрусак, Н. Туризм в умовах війни: особливості туристичних пріоритетів, пошуку та пропозицій / Н. Андрусак, Н. Аніпко // Науковий вісник Чернівецького університету. – 2022. – Вип. 839. – С. 31-39.

Артеменко К. Т., здобувачка вищої освіти гр. МР-201
Науковий керівник – **Рябова Т. А.**, канд. екон. наук, доцент
Національний університет «Чернігівська політехніка», м. Чернігів, Україна

МАРКЕТИНГ В ЕПОХУ ІНФОРМАЦІЙНОЇ ПЕРЕВАНТАЖЕНОСТІ

У сучасному цифровому світі маркетологи стикаються з викликами, пов'язаними з перенасиченістю інформацією. Інформаційна перевантаженість вимагає від них нових стратегій та інструментів для ефективного просування товарів та послуг.

За останні роки обсяги інформації, доступної для споживачів, значно збільшився. Інтернет, соціальні медіа, мобільні додатки – всі ці канали створюють безпрецедентну кількість даних, які необхідно враховувати під час розробки маркетингових стратегій.

Незважаючи на зусилля компаній оновлювати свої потоки інформації за допомогою новітніх платформ для спілкування та співпраці, високі обсяги інформації стають звичними для більшості працівників. Дослідження Gartner, яке включало опитування майже 1000 працівників і керівників, виявило, що 38% працівників стверджують, що отримують «надмірний» обсяг комунікацій у своїй організації. Тільки 13% вважають, що отримали менше інформації у 2022 році, ніж у 2021 році.

У тому ж опитуванні 27% працівників повідомили, що вони частково перенавантажені інформацією. Це означає, що працівники відчують перевантаження від кількості джерел інформації в організації, відчують, що немає сенсу відслідковувати отриману інформацію та витрачають свій день на участь у такій кількості зустрічей, що не залишається сил та часу на свою роботу [4].

Штучний інтелект (ШІ) і машинне навчання стають важливими інструментами для маркетологів у боротьбі з інформаційною перевантаженістю. Алгоритми можуть аналізувати великі обсяги даних, щоб зрозуміти попит споживачів і відповідно адаптувати маркетингові стратегії.

ШІ в контент-маркетингу може бути і загрозою, і можливістю, залежно від того, як він використовується та яким чином впливає на індустрію:

1. Застосування ШІ може призвести до автоматизації та заміщення деяких функцій, які раніше виконували маркетологи. Це може створити загрозу для робочих місць та професій, пов'язаних з контент-маркетингом.

2. Недостатність контролю або неправильне використання ШІ може призвести до створення недостовірного або маніпулятивного контенту, що може загрожувати довірі споживачів.

3. ШІ дозволяє аналізувати великі обсяги даних та автоматизувати багато процесів, що дозволяє маркетологам працювати ефективніше та швидше.

4. Застосування ШІ дозволяє створювати персоналізований контент, який відповідає індивідуальним потребам та інтересам аудиторії.

5. Аналіз великих обсягів даних за допомогою ШІ дозволяє маркетологам прогнозувати тренди та реагувати на зміни швидше, що забезпечує конкурентну перевагу.

ШІ може бути значним допоміжним інструментом для маркетологів у контент-маркетингу. Важливо правильно використовувати ці технології, забезпечуючи якість, достовірність та етичність в маркетингових стратегіях. Хоча використання ШІ може створювати виклики, відповідна підготовка та розумне використання можуть перетворити його на значний ресурс для досягнення маркетингових цілей [1].

Машинне навчання – невід'ємна частина штучного інтелекту, яка дозволяє комп'ютерним системам навчатися на основі даних та використовувати ці знання для покращення ефективності. Машинне навчання стає необхідним інструментом digital-

маркетингу, оскільки воно дозволяє підвищити ефективність реклами, персоналізувати контент та забезпечувати кращі рекомендації для клієнтів [2].

Штучний інтелект та машинне навчання використовуються для аналізу великих обсягів даних та прогнозування попиту споживачів, що є ключовим для розробки рекламних стратегій в умовах інформаційного шуму. Крім того, дослідження вказує на те, що компанії активно використовують персоналізацію контенту та аналіз трендів ринку для підвищення ефективності своїх маркетингових кампаній в умовах інформаційної перевантаженості [3].

Один з ключових способів протистояння інформаційній перевантаженості – це персоналізація контенту. Маркетологи повинні створювати індивідуалізований контент, який відповідає унікальним потребам і інтересам кожного клієнта.

Маркетологи також повинні зосередитися на зменшенні інформаційного навантаження для споживачів. Це може включати спрощення контенту, використання більш ефективних каналів комунікації та створення більш якісного контенту.

Ось кілька прикладів успішного маркетингу в епоху інформаційної перевантаженості:

1. Netflix використовує рекомендаційні системи, щоб пропонувати користувачам контент, який відповідає їхнім інтересам і смакам. Це допомагає зменшити інформаційне навантаження для користувачів, роблячи процес вибору контенту більш зручним і ефективним.

2. Amazon застосовує персоналізацію, щоб рекомендувати продукти, які можуть зацікавити користувачів, базуючись на їхніх попередніх покупках, переглядах і оцінках. Це дозволяє зменшити інформаційний шум і підвищити ефективність маркетингових зусиль.

3. Nike використовує сторітелінг, щоб надихати своїх клієнтів та створювати зв'язок з ними через емоційно заряджені історії та кампанії. Це дає можливість вирізнити їхній контент серед потоку інформації і викликати відчуття приналежності до бренду.

4. Lego співпрацює з відомими YouTube-блогерами та впливовими особистостями, щоб створювати вміст, який привертає увагу цільової аудиторії та сприяє популяризації їхніх продуктів серед широкого загалу.

5. Starbucks впроваджує омніканальний маркетинг, щоб охопити своїх клієнтів на всіх етапах customer journey, використовуючи комбінацію онлайн та офлайн каналів комунікації, включаючи соціальні медіа, мобільні додатки та програму лояльності. Це дозволяє підтримувати зв'язок з клієнтами і забезпечувати персоналізований досвід покупця.

Усвідомлення викликів, пов'язаних з інформаційною перевантаженістю, і використання нових технологій та стратегій дозволить маркетологам успішно просувати свої бренди та залучати увагу споживачів у сучасному цифровому світі.

Список використаних джерел

1. Fach M. AI and Content Marketing: Threat or Opportunity? Semrush. [Electronic resource] / M. Fach. – Access mode: <https://www.semrush.com/blog/best-tweets-semrushchat-ai-content-marketing/>
 2. Tanuj, J. Why Machine Learning Is Imperative To Your Brand's Digital Marketing [Electronic resource]. – Access mode: <https://www.forbes.com/sites/forbesagencycouncil/2023/06/19/why-machine-learning-is-imperative-to-your-brands-digital-marketing/>
 3. Kingpin Market Research. Spin Mop Market Trends 2023-2030 [Electronic resource]. – Access mode: <https://www.linkedin.com/pulse/spin-mop-market-trends-2023-2030-kingpin-market-research>
 4. Klein L. K. Reducing Information Overload in Your Organization [Electronic resource] / L.K. Klein, E. Earl D. Cundick. – Access mode: <https://hbr.org/2023/05/reducing-information-overload-in-your-organization>
-

Бондаренко П.П., здобувач вищої освіти гр. МР-221
Науковий керівник – **Бабаченко Л.В.**, канд. екон. наук, доцент
Національний університет «Чернігівська політехніка», м. Чернігів, Україна

МАРКЕТИНГОВІ РИЗИКИ КОМПАНІЙ СФЕРИ ГРОМАДСЬКОГО ХАРЧУВАННЯ

Маркетингові ризики становлять значний виклик для будь-якої компанії, незалежно від її розміру чи сфери діяльності. Ці ризики можуть виникнути з різних джерел і мати різний вплив на бізнес. Серед найбільш поширених видів маркетингових ризиків є: зміни в смаках і уподобаннях споживачів, конкуренція, репутаційні ризики, технологічні зміни, сезонність попиту.

Зміни в смаках і уподобаннях споживачів важливий фактор, який впливає на діяльність компанії, оскільки смаки та попит споживачів постійно змінюються під впливом трендів, культурних змін та інших факторів, тому компаніям доводиться постійно вдосконалювати свої продукти та послуги, щоб відповідати змінам у смаках клієнтів. Щодо конкуренції, то слід зазначити, що в умовах сучасної ринкової економіки конкуренція на ринку є значною, особливо в цифровому середовищі. Конкуренти можуть випускати нові продукти, пропонувати більш привабливі ціни або використовувати агресивні маркетингові стратегії. Це може призвести до втрати ринкової частки та зниження прибутків. Репутаційні ризики в свою чергу теж важливо враховувати. Негативна публічність або погана репутація може серйозно пошкодити діяльності бізнесу. Соціальні мережі та інтернет зробили комунікацію миттєвою, тому будь-які проблеми з якістю продукту, погане обслуговування або етичні питання можуть стати об'єктом публічного обговорення, що негативно вплине на репутацію компанії. Технологічні зміни, а як наслідок швидкий розвиток технологій може призвести до того, що продукти чи послуги компанії можуть застаріти або стати менш привабливими для споживачів. Наприклад, поява нових технологій у сфері онлайн-торгівлі може змінити спосіб, яким клієнти здійснюють покупки. Враховуючи сезонність попиту, слід відзначити, що деякі компанії які мають сезонний характер попиту на свої продукти або послуги.

Компанії сфери громадського харчування постійно знаходяться під впливом різних маркетингових ризиків, які можуть значно впливати на їхню діяльність. Особливості цієї сфери полягають у високій конкуренції, швидкому темпі змін смаків та попиту споживачів, а також у впливі різних сезонних та соціокультурних факторів.

Один із основних маркетингових ризиків для компаній громадського харчування - це зміни в смаках і уподобаннях споживачів. Сьогоднішній тренд може бути завтрашньою застарілою ідеєю. Тому компаніям постійно доводиться адаптуватися до змін у смаках, вподобаннях та потребах своїх клієнтів. Недостатня реакція на такі зміни може призвести до втрати конкурентоспроможності та втрати ринкової частки.

Діяльність компанії «McDonald's» розпочалась у 1940 році, коли брати Річард і Моріс МакДональди відкрили ресторан, що вражав своєю швидкістю обслуговування. Завдяки інноваційній системі конвеєрного виробництва їм вдалося значно скоротити час приготування та видачі страв [1].

Взагалі, індустрія та ринок закладів харчування посідають вагомий роль у житті кожної людини, змінюючись у залежності від вимог споживачів, доступності продуктів та змін у культурних звичках. Варто відзначити, що найбільш популярним та затребуваним на сьогодні є ринок послуг швидкого харчування. Заклади швидкого харчування приваблюють людей швидкістю, доступністю та різноманітністю меню [2].

У «McDonald's» нині безліч конкурентів, які продають гамбургери під різними назвами й обслуговують кожного відвідувача менш ніж за 1 хвилину. Однак «McDonald's» залишається найбільшим продавцем гамбургерів у світі [3].

Саме компанія «McDonald's» є беззаперечним лідером таких закладів багатьох країнах світу. Секрет успіху компанії полягає в декількох факторах: швидкість обслуговування, тобто завдяки стандартизованому меню та конвеєрній системі приготування їжі, клієнти отримують свої замовлення протягом декількох хвилин; доступність, а саме ціни в «McDonald's», як правило, нижчі, ніж у традиційних ресторанах, що робить його доступним для людей з різним рівнем доходу; універсальність, оскільки меню компанії пропонує широкий спектр страв, які подобаються людям різного віку та з різними смаками; маркетинг, тобто компанія «McDonald's» вкладає значні кошти в рекламу та маркетинг, що робить її бренд одним з найвідоміших у світі.

Розглянемо детальніше маркетингові ризики компанії «McDonald's»:

1. Зміни в смаках і попиті споживачів: зміни в смаках і вподобаннях споживачів можуть призвести до зниження попиту на продукцію; потреби споживачів можуть змінюватися через зростання популярності здорового способу життя, що може вплинути на попит до закладу.

2. Конкуренція в галузі швидкого харчування: зростання конкуренції в галузі швидкого харчування може призвести до зменшення ринкової частки компанії; поява нових гравців на ринку або зміна стратегій конкурентів може негативно позначитися на позиціях компанії.

3. Репутаційні ризики: публічність і соціальні мережі можуть швидко поширити негативну інформацію про компанію, таку як проблеми з якістю продукції, претензії до шкідливості або етичні питання; репутаційні кризи можуть вплинути на довіру споживачів та призвести до втрати клієнтів.

4. Технологічні ризики: швидкий темп технологічних змін може створювати труднощі в адаптації компанії до нових технологій в маркетингу та обслуговуванні клієнтів; кібербезпека та проблеми з приватністю даних можуть також стати серйозними технологічними ризиками.

5. Економічні коливання: економічні спади можуть призвести до скорочення витрат на харчування поза домом, що може вплинути на обсяги продажів компанії; зростання цін на продукти або ріст інфляції може обмежити доступ споживачів до продукції компанії [4].

Загалом, компанії сфери громадського харчування повинні бути готові до різних маркетингових ризиків і постійно адаптуватися до змін на ринку. Важливо мати гнучку стратегію, яка дозволить швидко реагувати на будь-які зміни у вимогах споживачів та конкурентному середовищі.

У кінцевому підсумку, керування маркетинговими ризиками вимагає від компаній гнучкості, інноваційності та постійного аналізу ринку. Це дозволить компанії підтримувати конкурентоспроможність і успішно функціонувати в змінному бізнес-середовищі.

Список використаних джерел

1. McDonald's [Електронний ресурс]. – Режим доступу: <https://uk.wikipedia.org/wiki/McDonald's>
2. Дослідження ринку послуг швидкого громадського харчування [Електронний ресурс]. – Режим доступу: <https://economyandsociety.in.ua/index.php/journal/article/download/3597/3528/>
3. McDonald's і його конкуренти [Електронний ресурс]. – Режим доступу: <https://www.ar25.org/article/mcdonalds-i-yogo-konkurenty.html>
4. Аналіз маркетингових ризиків підприємства [Електронний ресурс]. – Режим доступу: <http://dspace.wunu.edu.ua/bitstream/316497/22637/1/%D0%B0%D0%BD%D0%BB%D1%96%D0%B7%20%D0%BC%D0%B0%D1%80%D0%BA%D0%B5%D1%82.%20%D1%80%D0%B8%D0%B7%D0%B8%D0%BA%D1%96%D0%B2.pdf>

Бортник А.С., здобувачка вищої освіти гр. ЗММР-231
Науковий керівник – **Вербицька А. В.**, канд. держ. упр., доцент
Національний університет «Чернігівська політехніка», м. Чернігів, Україна

ІНСТРУМЕНТИ ДІЄВОГО БАНКІВСЬКОГО МАРКЕТИНГУ В УМОВАХ ВІЙНИ: КЕЙС СОЦІАЛЬНОГО МАРКЕТИНГУ БАНКУ «ПУМБ»

На сьогоднішній день Україна пройшла через низку серйозних викликів внаслідок пандемії та війни. Кризи становили загрози для всієї держави та підтвердили важливість ефективного управління банківською системою, а саме важливість інструментів дієвого маркетингу. Руйнівний удар по всіх сферах нашої економічної системи зумовив необхідність аналітичної оцінки збитків, завданих нашої воєнній економіці та світовому ринку, в якому вона бере участь.

Розвиток сучасної банківської системи тісно пов'язаний з широким впровадженням сучасних інновацій, таких як нові продукти, послуги та технології, що базуються на використанні сучасних комунікаційних технологій та організаційно-управлінських методів, включаючи цифровий маркетинг.

На сьогодні однією з основних особливостей маркетингової діяльності банку є його першочергове орієнтація на задоволення потреб своїх клієнтів. Сучасний банківський маркетинг являє собою комплексний аналіз ринку, оцінку мінливих потреб споживачів у банківських послугах. Специфічними завданнями банківського маркетингу є формування клімату довіри клієнтів, візуалізація банківських продуктів, забезпечення зовнішньої привабливості банку та ін. Сферу банківського маркетингу можна охарактеризувати такими явищами, як комплексне вивчення ринку банківських послуг; впровадження банківських інновацій; сегментація ринку з метою задоволення реальних потреб клієнтів; вдосконалення наявних банківських продуктів; формування іміджу продуктів; удосконалення комунікаційної діяльності банку; впровадження інформаційних технологій в маркетингову діяльність банку; персоналізація банківського маркетингу та ін. [1].

У напрямі підвищення ефективності ведення маркетингової комунікаційної діяльності банки можуть використовувати такі інструменти: Shoppable пости у соціальних мережах, інтерактивні електронні листи, використовувати соціальні мережі, застосовувати таргетовану рекламу, використовувати ведення блогу, залучати інфлюенсерів до просування продуктів та послуг банку, залучення особистої переписки для прямого обміну повідомленнями з клієнтами у напрямі підвищення якості обслуговування [2].

Одними із найбільш популярних інструментів маркетингу, що використовуються банками для залучення клієнтів є мобільний банкінг, кросканальна інтеграція, мобільні платежі й гаманці, голосові сервіси, крос-продажі, мобільна реклама, персональні повідомлення тощо. Упродовж останніх років значної популярності отримали соціальні медіа, які стали невід'ємною складовою життя суспільства. Соціальні медіа сьогодні є одним із провідних каналів для збору даних про клієнтів банківських послуг та пошуку нових клієнтів.

Через вимушену необхідність для віддаленої роботи банківські установи розширили свою інфраструктуру для використання мобільного та Інтернет-банкінгу. Умови воєнного стану додатково активізували соціальну тематику у маркетингових комунікаціях банків. Це свідчить про нові можливості для банків України у напрямі активного використання ними комунікаційних інструментів просування своїх продуктів та послуг на ринку [2].

За дослідженнями, у рейтингу найкращих маркетингових команд України у 2021 р. перше місце посідав банк «ПУМБ», який активно займається веденням ефективних маркетингових комунікацій, спрямовуючи значні комунікаційні зусилля на формування бренду [2].

Головними пріоритетами діяльності банку ПУМБ є збереження бізнесу, забезпечення задоволеності клієнтів та команди, підтримка українських захисників і поранених, розвиток бізнесу та посилення клієнтського досвіду. Розглянемо напрями соціальної відповідальності банку «ПУМБ» в умовах війни (табл. 1).

Таблиця 1 – Напрями соціальної відповідальності банку «ПУМБ» в умовах війни

Напрямок діяльності	Заходи в межах напрямку
Підтримка команди	<ul style="list-style-type: none"> • Інвестиції в підтримку співробітників (надбавки до зарплатні за роботу в небезпечних регіонах, матеріальна допомога у разі втрати чи пошкодження житла, поранення працівників та загибелі членів їхніх родин унаслідок бойових дій, у разі евакуації з небезпечних територій). • Підтримки співробітників з професійних та життєво важливих питань через різні комунікаційні канали (телеграм-канал «Pumb in touch», корпоративний портал, щотижнева розсилка новин «Пульс банку» та корпоративна соцмережа). • Фонд допомоги мобілізованим співробітникам ПУМБ (збір коштів працівниками). • Координаційний центр із розселення працівників (підтримка працівників через месенджери та волонтерську групу).
Збереження бізнесу	<ul style="list-style-type: none"> • Операційна безперервність • Відновлення роботи відділень • Облаштування чергових відділень (можливість отримати банківські послуги, а також підзарядити телефон тощо)
Підтримка клієнтів і держави	<ul style="list-style-type: none"> • Запровадження кредитних канікул та зниження комісії • Умови користування картками ПУМБ залишились без змін • Кредитування бізнесу • Тарифний пакет для вимушено переміщеного бізнесу – «ВСЕ БУДЕ УКРАЇНА» (врахування потреб релокованого бізнесу) • Продукт «SMART ОПЛАТА» (можливість проведення оплати через QR-код навіть в умовах «блекаут»)
Допомога українським захисникам	<ul style="list-style-type: none"> • Скеровано грошову підтримку ЗСУ, ТрО, ДСНС, Нацполіції, Нацгвардії, ГУР та СБУ • Передані інкасаторські броньовики для потреб ЗСУ • Збір на українські далекобійні БПЛА «Морок» • Соціальний проєкт «Ми однієї крові»
Навчання і розвиток співробітників	<ul style="list-style-type: none"> • Навчання команд мережі відділень першій долікарській допомозі • Програма підтримки «ПУМБ, тримаймося!» (телеграм-канал та вебінари і тренінги від зовнішніх експертів) • Програма «Говоримо українською» • Співпраця із Сервісом надання психологічної підтримки для співробітників банку від компанії Wellbeing company • Програма «Профілактика виникнення конфліктних ситуацій та вебінарів управління стресом» • Програма обміну знаннями «Свій до свого по своє»

Джерело: складено за матеріалами [3].

Окремої уваги заслуговує Проєкт АТ «ПУМБ» «Ми однієї крові», який визнаний переможцем у номінації «Соціальний маркетинг» на конкурсі маркетингових проєктів X-RAY. Це благодійна програма, яка спрямована на збір коштів для підтримки донорського руху в Україні. Банк організовує різноманітні заходи та акції з метою підвищення обізнаності щодо важливості донорства крові та допомоги пацієнтам, які потребують переливання крові. Це нагородження стало відзнакою за ініціативу, спрямовану на підтримку донорського руху в Україні [4].

Відтак, воєнний стан є складним періодом для економіки та діяльності ринкових суб'єктів. Однак, маркетологи можуть успішно працювати в цих умовах, якщо вони готові до змін та адаптації своїх стратегій та інструментів маркетингу до потреб споживачів. Важливо усвідомлювати зміни у цільовій аудиторії та напрями доречної комунікації,

запровадження цифрових інструментів та соціальних програм сприятиме підвищенню довіри споживачів до бренду.

Список використаних джерел

1. Харабара, В. М. Особливості сучасного банківського маркетингу / В. М Харабара, Р.І.Грешко, О.В.Третьякова // Інвестиції: практика та досвід. – 2021. –№ 4. – С. 43-46. DOI: 10.32702/2306-6814.2021.4.43.

2. Демко, М. Сучасні тенденції збуту та просування банківських продуктів в Україні / М.Демко, Р.Черкес // Економіка та суспільство. – 2022. – № 44. DOI: 10.32782/2524-0072/2022-44-120.

3. ПУМБ у війну [Електронний ресурс] / [Офіційний сайт АТ «ПУМБ»]. – Режим доступу: https://about.pumb.ua/growth/war_in_ukraine.

4. ПУМБ – переможець у номінації «Соціальний маркетинг» на конкурсі X-RAY [Електронний ресурс] / [Офіційний сайт АТ «ПУМБ»]. – Режим доступу: <https://about.pumb.ua/presscenter/news/item/6792-pumb-peremozhecj-u-nomnac-socialnij-marketing-na-k>.

УДК [658.7:658.8]:339.9

Бузюк Д. С., здобувач вищої освіти гр. ММР-231

Науковий керівник – **Бабаченко Л. В.**, канд. екон. наук, доцент

Національний університет «Чернігівська політехніка», м. Чернігів, Україна

ОСОБЛИВОСТІ МАРКЕТИНГОВОЇ ЛОГІСТИКИ В УМОВАХ ГЛОБАЛІЗАЦІЇ

Маркетингова логістика у сучасних умовах глобалізації набула особливого значення. Глобалізація відкриває безмежні можливості для підприємств у розширенні ринків збуту, проте одночасно створює нові виклики, пов'язані з організацією постачання та розподілу товарів і послуг. У зв'язку з цим маркетингова логістика стає ключовим елементом успішної діяльності підприємств у міжнародному бізнесі.

Дослідження з питань особливостей маркетингової логістики в умовах глобалізації займалися вчені та дослідники з різних галузей. Вони вивчали вплив глобалізації на логістичні процеси підприємств, аналізували зміни в стратегіях постачання та збуту товарів і послуг у міжнародному масштабі, а саме Ільченко Н. Б., Кулік А. В. в роботі на тему: «Розвиток транспортно-логістичної системи в Україні» та Полякова О. М., Шраменко О. В. в роботі на тему: «Сучасні тенденції розвитку транспортно-логістичної інфраструктури в Україні і світі». Дослідники аналізували роль логістики у створенні конкурентної переваги на глобальному ринку, вивчали стратегії управління ланцюгом постачання та розробляли рекомендації для підприємств з удосконалення маркетингової логістики в умовах глобалізації [1-4].

Однією з основних особливостей маркетингової логістики в умовах глобалізації є необхідність врахування різноманітних культурних, економічних та правових аспектів кожного ринку. Підприємства повинні адаптувати свої стратегії постачання та збуту до місцевих особливостей, щоб успішно конкурувати на міжнародній арені [1].

Ще однією важливою особливістю є необхідність впровадження інноваційних технологій у маркетингову логістику. Розвиток цифрових технологій дозволяє оптимізувати процеси управління ланцюгом постачання, забезпечуючи точність та ефективність у керуванні запасами, доставці та обробці замовлень [1].

Крім того, маркетингова логістика в умовах глобалізації передбачає зміну стратегій розміщення складів та логістичних центрів. Зацікавленість у скороченні часу доставки товарів та зниженні витрат на їх зберігання призводить до необхідності розміщення складських приміщень ближче до кінцевих споживачів [2].

Варто зазначити, що особливістю маркетингової логістики у контексті глобалізації є зростання значення послуг з логістики. Запити споживачів стосовно швидкості та

надійності доставки стають все більш вимогливими, особливо в умовах зростаючої онлайн-торгівлі та електронної комерції. Тому компанії змушені активно розвивати свої логістичні послуги, забезпечуючи швидку і надійну доставку товарів по всьому світу [2].

Залучення зовнішніх постачальників послуг логістики стає ще однією стратегічною особливістю управління ланцюгом постачання в умовах глобалізації. Залежність від сторонніх постачальників послуг збільшується, оскільки підприємства шукають способи оптимізації та скорочення витрат. Аутсорсинг логістичних процесів може допомогти знизити витрати на інфраструктуру та персонал, а також забезпечити доступ до нових технологій та експертного досвіду [2].

Крім того, в умовах глобалізації важливою стає адаптація до змін у міжнародних торгових угодах та регулюваннях. Зміни у митних правилах, податкових ставках та тарифах можуть значно вплинути на логістичні процеси підприємств. Тому компанії повинні бути готові до швидкої реакції на такі зміни, щоб уникнути перешкод у міжнародній торгівлі та зберегти конкурентну перевагу [2].

За допомогою маркетингової логістики та транспорту товари та послуги переміщуються з одного місця до іншого. Кожен етап цього процесу, такий як зберігання, ліцензування, каталогізація, оброблення та пакування товарів, демонструє значні відмінності. Логістичні стратегії охоплюють ширший спектр операцій, ніж просто транспортування, вони включають планування, управління, складування та рух товарів і послуг. Логістичні канали особливо важливі, оскільки вони задовольняють потреби споживачів і є взаємопов'язаними [3].

Постійні зміни на ринках транспорту та логістики характеризуються введенням нових логістичних терміналів, які посилюють конкуренцію між операторами та збільшують попит на послуги в цій сфері. Особливу увагу заслуговують вантажні перевезення, що є складним технологічним процесом, який потребує відповідних засобів та обладнання для логістичного використання. Транспорт, як ключовий компонент логістики, виступає як частина функціонального логістичного процесу та формує окрему галузь економіки, в якій створюються умови для підприємницької активності та обігу товарів та послуг. Схему візуалізації структури маркетингової логістики наведено на (рис 1) [4].



Рисунок 1 – Роль і значення маркетингової логістики

Джерело: [4]

У висновку можна зазначити, що глобалізація вимагає від підприємств уважного аналізу та постійного вдосконалення маркетингової логістики. Тільки завдяки адаптації до змін у міжнародному середовищі підприємства можуть забезпечити свою конкурентоспроможність та стабільний розвиток на світовому ринку.

Отже, умови глобалізації ставлять перед підприємствами нові завдання та вимоги у сфері маркетингової логістики. Адаптація до культурних, технологічних та регуляторних викликів глобального ринку є ключовим аспектом успішної діяльності в сучасному світі.

Список використаних джерел

1. Ільченко, Н. Б. Розвиток транспортно-логістичної системи в Україні / Н. Б. Ільченко, А.В.Кулік // Вчені записки Таврійського національного університету імені В.І.Вернадського. Серія: Економіка і управління. – 2019. –Т. 30(69), № 5, Ч. 2. – С. 42-50.
2. Полякова, О. М. Сучасні тенденції розвитку транспортно-логістичної інфраструктури в Україні і світі / О.М. Полякова, О.В. Шраменко // Вісник економіки транспорту і промисловості. – 2017. – № 58. – С. 126-134.
3. Заходи Уряду із забезпечення логістичних маршрутів [Електронний ресурс]. – Режим доступу: <https://www.kmu.gov.ua/news/zahodi-uryadu-iz-zabezpechennya-logistichnih-marshrutiv11>
4. Stepanenko, S. Risk management of organizational changes implementation based on the project approach methodology / S. Stepanenko, T. Vlasenko // Вісник Хмельницького національного університету. Серія: Економічні науки. – 2021. – №1 (290). – С. 171-175.

УДК [658.8:004]: 671.12

Воробей К.А., здобувачка вищої освіти гр. МР-221

Забаштанська Т. В., канд. екон. наук, доцент

Національний університет «Чернігівська політехніка», м. Чернігів, Україна

ОСОБЛИВОСТІ ЦИФРОВОГО МАРКЕТИНГУ У СФЕРІ ЮВЕЛІРНИХ ВИРОБІВ

За останні роки ювелірна галузь зазнала значних змін: зростає попит на персоналізовані, унікальні та високоякісні ювелірні вироби. Завдяки електронній комерції клієнти стали частіше купувати ювелірні вироби в Інтернеті, ніж будь-коли раніше. Як наслідок, цифровий маркетинг для ювелірного бізнесу є більш важливим, ніж будь-коли, для ефективного охоплення цільової аудиторії.

Немає сумнівів, що цифровий маркетинг здійснив революцію в ювелірній галузі, змусивши компанії впроваджувати електронний маркетинг, щоб залишатися конкурентоспроможними. Цифровий маркетинг для ювелірного бізнесу є не лише економічно ефективним, але й дозволяє компаніям розширити своє охоплення та націлитися на конкретну аудиторію [1].

Однією з головних переваг цифрового маркетингу в ювелірному секторі є можливість охопити цільову аудиторію. За допомогою спеціалізованих інструментів і стратегій ювелірні маркетингові агенції можуть виявляти та залучати потенційних клієнтів, які справді зацікавлені в ювелірних виробах. Будь то обручки з діамантами, кольє на замовлення або вінтажні сережки, цифровий маркетинг дозволяє ювелірним компаніям донести своє повідомлення до конкретних демографічних груп і зробити так, щоб їхня продукція засяяла в очах потрібних людей [2].

Серед основних переваг цифрового маркетингу для ювелірного бізнесу варто виділити:

- 1) підвищення впізнаваності бренду;
- 2) підвищення рівня залученості клієнтів;
- 3) покращений таргетинг клієнтів;
- 4) збільшення трафіку та конверсії;
- 5) рентабельний маркетинг;
- 6) покращена репутація бренду;
- 7) збільшення утримання клієнтів;
- 8) конкурентна перевага;

9) відстеження ефективності в реальному часі;

10) покращена рентабельність інвестицій [1].

У ювелірній галузі, що постійно розвивається, використання цифрового маркетингу - це не просто можливість, а необхідність. Хороша стратегія, розроблена досвідченою агенцією з цифрового маркетингу ювелірних виробів, може посилити бренд, розширити охоплення та встановити довготривалий зв'язок з клієнтами [2].

Серед найкращих стратегій цифрового маркетингу для ювелірних виробів виділяють:

1) Створення веб-сайту, як першого онлайн-представника бренду. Веб-сайт повинен бути частиною стратегії цифрового маркетингу ювелірного бренду. Сайт має бути зручним для навігації та містити всю необхідну інформацію про бренд, його продукцію тощо [3].

2) SEO оптимізація веб-сайту означає точне налаштування та редагування певних аспектів ювелірного веб-сайту, щоб пошукові системи розуміли його вміст і ранжували його вище. Пошукова оптимізація (SEO) може бути використана для ювелірного бізнесу, щоб значно підвищити його видимість в Інтернеті, залучити цільовий трафік і збільшити продажі.

3) Маркетинг в соціальних мережах – соціальні мережі стають все більш важливими для компаній, що продають товари. Поєднуючи рекламу в соціальних мережах із сильною органічною присутністю в соціальних мережах, можна створити комплексну стратегію цифрового маркетингу, яка ефективно просуватиме ювелірний бізнес і залучатиме його цільову аудиторію.

4) E-mail маркетинг є цінним інструментом для ювелірного бізнесу для побудови та підтримки відносин з клієнтами, представлення нових продуктів і стимулювання продажів. Електронний маркетинг може перетворити людей, які вже здійснили покупку, на постійних клієнтів, а отже, виступає інструментом побудови довіри та зміцнення відносин між брендом і його клієнтами.

5) Створення контенту, який має вирішальне значення для маркетингової кампанії ювелірного бренду в Інтернеті. Він допомагає залучати клієнтів і просувати продукцію. Основна увага має бути зосереджена на створенні цікавого контенту, який заохочує до спілкування з аудиторією на всіх платформах, включаючи соціальні мережі та веб-сайт бренду.

6) PPC – створення успішної рекламної кампанії з оплатою за клік (PPC) для ювелірного бізнесу вимагає ретельного планування, стратегічного націлювання, привабливого рекламного тексту та постійної оптимізації. Постійно вдосконалюючи стратегію на основі даних про ефективність, можна створити успішну PPC-кампанію, яка ефективно просуватиме ювелірний бізнес в Інтернеті.

7) Influence-маркетинг – це робота з впливовими особами в соціальних мережах, як ще один чудовий спосіб збільшити продажі ювелірних виробів. Залучення впливових осіб у соціальних мережах може стати потужною стратегією для просування ювелірного бренду.

8) Підтримка та оновлення GMB – наявність активної й оновленої служби Google My Business полегшує клієнтам пошук компанії та зв'язок із нею. Оновлення профілю в Google My Business (GMB) має вирішальне значення для ювелірного бізнесу, щоб забезпечити достовірність інформації, підвищити видимість і залучити потенційних клієнтів.

9) Блоги, які часто оновлюються дають позитивні сигнали Google та іншим пошуковим системам. Пости в блогах також займають вищі позиції, якщо вони мають релевантні ключові слова та відповідний контент. Це підвищує видимість сайту і полегшує пошук сторінок, пов'язаних з брендом.

10) Публікація фотографій ювелірних виробів на Pinterest. Pinterest – це чудова платформа для продажу всіх ювелірних виробів, а оскільки Pinterest орієнтований на візуальну складову, це ідеальне місце для демонстрації продукції ювелірного бізнесу. Розміщення якісних зображень може залучити потенційних клієнтів, а також збільшити трафік на сайт [4].

Отже, цифровий маркетинг у сфері ювелірних виробів має свої особливості та вагоме значення у розвитку ювелірного бізнесу. При ефективному його використанні можна розширити свою цільову аудиторію, підвищити рівень зацікавленості споживачів, а також утвердитися на ювелірному ринку. Впровадивши правильну стратегію цифрового маркетингу, ювелірний бізнес може збільшити прибутки, стати більш конкурентоспроможним та зайняти провідні позиції на ринку.

Список використаних джерел

1. Top 10 Benefits of Digital Marketing for Jewellery Business [Electronic resource]. – Access mode: <https://creativeblast.in/blog/top-10-benefits-of-digital-marketing-for-jewellery-business/>
2. How Digital Marketing Transforms the Jewellery Industry [Electronic resource] / Medium. – Access mode: <https://medium.com/@kartikm.flora/how-digital-marketing-transforms-the-jewellery-industry-9d49acfb934>
3. Jain, S. Digital Marketing strategies for Jewellery [Electronic resource] / S. Jain, R Jain R; echoVME. – Access mode: <https://echovme.in/blog/digital-marketing-strategies-for-jewellery/>
4. Click J. Top 10 Digital Marketing Strategies For Jewellery Business [Electronic resource] / J.Click; Clickbox. – Access mode: <https://www.clickboxagency.com/blog/digital-marketing-strategies-for-jewellery-business/>

УДК 366.1:[339.14:004]

Гавриш Н.О., Коровінченко М.С., здобувачки вищої освіти гр. МР-201
Науковий керівник – **Москаленко В.А.** канд. екон. наук, доцент
Національний університет «Чернігівська політехніка», м. Чернігів, Україна

ДОСЛІДЖЕННЯ ПРИЙНЯТТЯ РІШЕННЯ СПОЖИВАЧЕМ ПРО КУПІВЛЮ НА ПЛАТФОРМІ «РОЗЕТКА»

Досліджуючи дану тему, ми ставили за мету вивчити вплив відгуків споживачів у соціальних медіа на прийняття рішення про покупку в інтернет-магазині «Розетка» та проаналізувати роль відгуків та їх відтінків. «Розетка» зможе підвищити рівень задоволеності клієнтів і збільшити продажі за рахунок кращого розуміння їхніх потреб та уподобань.

Результати маркетингового дослідження на тему: «Дослідження прийняття рішення споживачем про купівлю на платформі «Розетка»» дають можливість зробити такі висновки.

1. Згідно з результатами опитування 100% покупців читають відгуки. З них 73,6% читають відгуки завжди, 20,8% тільки коли здійснюють покупку незнайомого/нового товару, 5,7% тільки коли здійснюють покупку в незнайомому/новому магазині.

2. 41,5% опитаних найбільше довіряють негативним відгукам, 34% – нейтральним, і найменше 24,5% – позитивним. Зокрема 81,1% респондентів відмовлялись від покупки через негативні відгуки, 15,1% проігнорували їх, але залишились задоволені від купівлі, а 3,8% пожалкували про це рішення. Щодо виключно позитивних відгуків, то 50,9% респондентів вони не переконали в купівлі товару, 41,5% – довірилися досвіду інших та залишились задоволені, а 7,5% мали не зовсім бажаний результат.

3. 41,5% покупців читають та оцінюють лише 5-10 відгуків при прийнятті рішення про купівлю. 24,5% читають більше 10 відгуків. 34% читають 2-5 відгуків. Щодо відсутності відгуків на товар, то на 43,4% це несе досить сильний вплив, на 49% опитаних ця відсутність має нейтральний характер, а на 7,3% це взагалі майже ніяк не впливає.

4. Згідно з результатами 39,6% опитаних витрачають від 6 до 10 хвилин на аналіз відгуків, 32,1% – до 5 хвилин, 17% – від 11 до 30 хвилин, а 11,3% – від 31 хвилини до 1 години.

5. Згідно з результатами опитування 79,2% покупців думають, що відгуки можуть бути написані з метою маніпуляції думкою покупців, 17% не впевнені, що відгуки можуть бути сфабрикованими, лише 3,8% вважають, що всі відгуки чесні. На довіру до відгуків у 83% споживачів впливають наявність фото/відео, 77,4% детальність відгука, 47,2% перевіренисть сайту, 32,1% обрали інший досвід клієнта і 18,9% обрали фото покупця.

6. 56,6 % покупців звертають увагу на час розміщення відгука залежно від товару. 26,4% читають лише нові відгуки. 17% не звертають увагу на це.

Покупці на платформі «Розетка» активно використовують відгуки для прийняття рішення про купівлю. Негативні відгуки мають більший вплив на рішення про купівлю, ніж позитивні. Існує недовіра до автентичності відгуків, що може негативно впливати на конверсію. Важливо, щоб платформа «Розетка» вживала заходів для забезпечення достовірності відгуків та підвищення довіри до них.

Рекомендації:

– розробка системи модерації відгуків, що дозволить виявляти та видаляти фейкові відгуки;

– заохочення покупців до публікації фото/відео та детальних відгуків;

– надання інформації про перевіренисть сайту та авторитетність продавців;

– використання відгуків у маркетингових кампаніях для підвищення довіри до бренду.

Відгуки мають велике значення для споживачів при прийнятті рішення про покупку на платформі «Розетка», тому їх важливо враховувати при маркетингових стратегіях та підтримці якості товарів і послуг.

Відгуки працюють і допомагають продавати більше [1; 2]. Тому ми пропонуємо налагоджувати зворотний зв'язок із клієнтами і стимулювати їх ділитися своєю реакцією на купівлю. Значення має не лише кількість коментарів, а і їх якість. Негативні відгуки також можуть ефективно працювати на Вас, якщо вчасно реагувати. Ми дослідили, скільки відгуків споживач читає. Згідно з результатами, 39,6% опитаних витрачають від 6 до 10 хвилин на аналіз відгуків, 32,1% – до 5 хвилин, 17% – від 11 до 30 хвилин, а 11,3% – від 31 хвилини до 1 години.

60% покупців вважають, що деякі відгуки можуть бути маніпулятивними, неточними і сфабрикованими, лише 5% звертають увагу на стиль написання відгуків або перевіряють покупців, які написали відгуки.

Список використаних джерел

1. Чи знаєте ви, як ваш покупець приймає рішення про купівлю? [Електронний ресурс]. – Режим доступу : https://www.c4r.eu/ukr/blog/category_management/reshenie-o-pokupke/

2. Як відгуки впливають на продажі? [Електронний ресурс]. – Режим доступу: <https://seo-akademiya.com/ua/baza-znan/soczialni-signali/yak-vidguki-vplivayut-na-prodazhu/>

УДК [658.8:330.341.1]:656.8

Гришко І. Г., здобувачка вищої освіти гр. ММР-231

Науковий керівник – **Ільчук В. П.**, д-р екон. наук, професор

Національний університет «Чернігівська політехніка», м. Чернігів, Україна

ІННОВАЦІЙНІ МАРКЕТИНГОВІ РІШЕННЯ В ПОЛІТИЦІ ПІДПРИЄМСТВ СФЕРИ ЕКСПРЕС-ДОСТАВКИ

Поштовий зв'язок вважається одним із ключових компонентів національної інфраструктури, оскільки він відіграє важливу роль у сприянні об'єднанню суспільства і є значущим економічним механізмом для країни. Навіть при зростаючому використанні електронних засобів зв'язку, фінансових послуг та логістики, пошта продовжує залишатися надійним каналом комунікації для більшості жителів України. У зв'язку з цим стає

актуальним аналіз ринку поштового зв'язку в Україні та визначення шляхів його подальшого розвитку.

На сьогоднішній день ринок поштового зв'язку в Україні активно зростає. Зокрема, це обумовлено стрімким розвитком електронної комерції. Зі збільшенням кількості онлайн-замовлень та електронних транзакцій попит на поштові послуги, зокрема експрес-доставку, також стрімко підвищується. Споживачі стають все більше залежними від швидкості та ефективності поштових служб, оскільки це стає важливим фактором у задоволенні їхніх потреб у сучасному світі. Розвиток електронної комерції сприяє не лише зростанню кількості замовлень, але й появі нових вимог до поштових операторів.

Враховуючи ці тенденції, компанії в галузі поштового зв'язку мають унікальну можливість адаптуватися до змін на ринку та розширювати свої послуги, надаючи клієнтам високоякісні та інноваційні рішення для задоволення їхніх потреб у миттєвій та надійній доставці. Такий розвиток сприяє не тільки економічному зростанню галузі, але й підвищує конкурентоспроможність українського поштового ринку в міжнародному контексті. Застосування інноваційних маркетингових рішень у політиці підприємств сфери експрес-доставки може значно поліпшити їх конкурентоспроможність та взаємодію з клієнтами. Загальний підхід до інноваційних маркетингових рішень у сфері експрес-доставки має покликати покращити якість обслуговування та забезпечити підприємству конкурентні переваги на ринку.

Останнім часом галузь кур'єрської доставки посилок та експрес-доставки (СЕР) переживає значний ріст як у всьому світі, так і зокрема в Україні. Зростання ринку СЕР ґрунтоване на високих темпах розвитку електронної комерції, що приносить значні фінансові надходження для цієї галузі.

Різні вчені трактують поняття «інновація» відповідно до об'єктів і тем, які вони досліджують. Але найбільш прийнятним визначенням інновацій є визначення професора С.М.Ільяшенка: «...інновація – це кінцевий результат новацій, спрямований на досягнення відповідних ефектів і створення нових або вдосконалених конкурентоспроможних продуктів, здатних охопити всі сфери підприємницької діяльності та сприяти розвитку підприємств» [1].

Інноваційний маркетинг – це творче мислення та унікальне поєднання традиційних і цифрових методів маркетингу. Такий підхід може випередити бізнес від конкурентів. Існує багато методів залучення цільової аудиторії, від використання автоматизованих маркетингових інструментів і співпраці з впливовими особами до створення інтерактивного контенту та розробки програм лояльності клієнтів [2].

Інноваційні маркетингові рішення можуть допомогти підприємствам у сфері експрес-доставки привертати увагу клієнтів, забезпечувати їхню лояльність та вирізнитися на ринку.

До основних передумов впровадження маркетингових інновацій відносяться:

- кризові явища;
- висока швидкість зміни зовнішніх умов;
- значні ризики в підприємницькій діяльності;
- швидкі зміни на ринку;
- вимоги споживачів [2].

Стратегічний інноваційний маркетинг, який визнається як складова частина інноваційного підходу, включає в себе аналіз ринкової ситуації, розвиток сегментів ринку, формування попиту та моделювання поведінки покупців. Його основною метою є розробка стратегії введення інновацій на ринок. Вчені та фахівці з маркетингу та топ-менеджменту вважають, що основною складністю для вітчизняних виробників є створення та впровадження на ринок нових товарів і послуг.

У сучасному бізнес-середовищі організації, які прагнуть стати лідерами в галузі та утримати конкурентну перевагу, повинні бути готові до постійного вдосконалення своїх маркетингових підходів. Комплексні програми, які пропонують передові інноваційні

маркетингові компанії, включають в себе аналіз ринку, вивчення поведінки споживачів, впровадження стратегій цифрового маркетингу, а також оцінку результативності. Це дозволяє підприємствам не лише розробляти та впроваджувати ефективні стратегії, але й систематично вдосконалювати їх на основі вивчення даних та аналітики.

Такий підхід допомагає компаніям виходити за рамки традиційних маркетингових методик та вносити інновації в свої стратегії. У результаті компанії, які використовують маркетингові інноваційні підходи, можуть очікувати значного впливу на свою клієнтську базу, виграючи від підвищення лояльності та ширшого охоплення. Впровадження маркетингових інновацій може призвести до значного зростання та успіху в світі бізнесу, що постійно розвивається.

Список використаних джерел

1. Ілляшенко, С. М. Управління інноваційним розвитком в умовах технологічних трансформацій [Електронний ресурс] : монографія / С. М. Ілляшенко, Ю. С. Шипуліна, Н.С.Ілляшенко. – Суми: Триторія, 2023. – 228 с. – Режим доступу: <https://repository.kpi.kharkov.ua/server/api/core/bitstreams/9b7d9ff7-e338-460b-b82f-22d505944c58/content>
2. Поняття та види інновацій [Електронний ресурс] – Режим доступу: <https://buklib.net/books/37223/>
3. 7 інноваційних маркетингових стратегій і чого ми можемо в них навчитися [Електронний ресурс]. – Режим доступу: <https://mediatool.com/blog/innovative-marketing%20%20HYPERLINK%20%20https://mediatool.com/blog/innovative-marketing>

УДК 658.7

Гумарова С.Р., здобувачка вищої освіти гр. МР-231

Науковий керівник – **Забаштанська Т. В.**, канд. екон. наук, доцент
Національний університет «Чернігівська політехніка», м. Чернігів, Україна

СУЧАСНІ ТЕНДЕНЦІЇ РИНКУ ЛОГІСТИКИ

Ринок логістики охоплює багато послуг та процесів, котрі пов'язані зі зберіганням та перевезенням товарів від виробника до споживача. На даний момент ринок логістики стрімко розвивається, створюються роботи, здійснюється автоматизація, діджиталізація, інтеграція. Не залишається місця для ігнорування інновацій та трендів.

Логістика ставить перед собою завдання доставити товари з одного місця в інше швидко, безпечно і ефективно. Проте з початком пандемії, яка викликала нові виклики для всіх галузей економіки, бізнес почав стикатися з радикальними змінами: збільшенням часу доставки, складнощами з пошуком контейнерів, дефіцитом чипів і закриттям портів [1].

До світових трендів розвитку логістики відносять: розвиток зелених рішень (GREEN): електрифікація логістики; роботизація та діджиталізація процесів; автоматизація. Щодо України, то варто виділити такі тенденції: автоматизація складських процесів; автоматизація операційних систем; електронний документообіг: paper-less рішення.

Поглянувши на логістичні проблеми в нашій країні, можемо помітити, що незважаючи на виклики і недоліки, ми відстежуємо світові тенденції як позитивні, так і негативні. Поговоримо про найбільш суттєві трансформації, які відбуваються зараз. За думкою експертів з компанії «GEFCO Україна», у світовій логістиці спостерігається нахил до зелених ініціатив, автоматизації, цифровізації та автоматизації процесів. В Україні ці тенденції проявляються в автоматизації складських операційних систем і процесів, а також у впровадженні цифровізації та інтегрованих рішень, включаючи електронний документообіг, централізований Shared capacity, офіс 360 від клієнтів і постачальників послуг [2].

Одним з основних трендів розвитку логістики є електронний документообіг (насамперед е-ТТН). Документ – бланк, що регламентує передачу відправлень від однієї

особи іншої у процесі транспортування. Нумерація накладної – унікальний ідентифікатор, який дозволяє відстежувати посилки, здійснювати облік.

Товарно-транспортний документ використовується для фіксації перевезення Україною, передачі продукції, а також містить важливу інформацію про відправлення. У ній вказується: найменування відправлення; його кількість, вага, ціна; дані про відправника/одержувача; пункт відправлення, пункт призначення. Тут же використовуються певні дані щодо транспортного засобу, який займається доставкою.

Номер ТТН – це унікальний код, який надається кожній товарно-транспортній накладній. Він допомагає ідентифікувати, відстежувати конкретний бланк у системі обліку. Крім того, вказана кількість – важливий елемент під час різних звітних процедур, контрольних заходів.

Коли посилки готові до відправки, складається товарно-транспортна накладна із присвоєнням їй унікального числового значення. Представлені реквізити фіксуються у базі даних, і навіть у самому бланку. Вони дозволяють контролювати рух від моменту відправки до моменту доставки.

Реквізити накладної значущі для всіх сторін, що беруть участь у транспортуванні. Це основа для обліку, сертифікації, контролю його пересування, полегшення прозорості процесу. Завдяки номеру ТТН можна точно визначити, де знаходиться відправлення в момент, коли очікується його прибуття до одержувача [3].

Одна із інновацій в логістиці – штучний інтелект. У 2024 році штучний інтелект та машинне навчання будуть використовуватися для аналізу великих обсягів даних, які генеруються в логістичній галузі. Це дозволить логістичним компаніям краще розуміти потреби своїх клієнтів і оптимізувати свої операції [4]. Напевно, разом із штучним інтелектом, доповнена реальність і розширений інтелект також будуть активно використовуватися. Розширений інтелект комбінує людський інтелект з автоматизованими процесами штучного інтелекту, що може призвести до значних переваг, особливо у сфері логістики. У 2024 році можна очікувати, що логістичні компанії будуть вдосконалювати свої рішення, щоб забезпечити більше інтелектуальних можливостей. Це дозволить фахівцям з логістики працювати ефективніше, прискорюючи процеси, зменшуючи помилки і економлячи кошти [5].

Також цікавою новацією є використання технології цифрових близнюків, яка стала однією з найбільш відомих у світі логістики у 2020 році. Цифровий близнюк – це віртуальна модель фізичного об'єкта, створена для моніторингу продуктивності та прогнозування результатів. Усі зміни, що відбуваються з фізичним об'єктом, автоматично відображаються в його цифровому відображенні. Таким чином, обладнаний датчиками продукт може збирати та передавати дані з реального світу у віртуальне середовище, що дозволяє керувати життєвим циклом об'єкта.

Фактично, цифрові двійники не є нововведенням, тому що ця концепція була введена ще в початку 21 століття і використовувалася НАСА в якості методу дзеркального відображення. Але в логістиці він поширився відносно недавно та використовувався для створення моделі ланцюжка поставок. Такий підхід необхідний логістичним компаніям для ретельного вивчення закономірностей процесів доставки, виявлення вузьких місць, відстеження ризиків, прогнозування надзвичайних ситуацій і швидкої розробки планів їх вирішення.

Програми для цифрових двійників можуть застосовуватися у проектуванні та розробці екологічно чистих матеріалів для упаковки продуктів, які доставляються на великі відстані. Шляхом створення тривимірної моделі інфраструктури об'єктів, також можна оптимізувати управління складами, де зберігаються ці товари. Це включає автоматизацію процесу збору та передачі даних про інвентаризацію та експлуатацію об'єктів, а також моделювання руху товарів, обладнання та персоналу.

Нововведення може допомогти у відстеженні вантажів на всіх етапах доставки, включаючи різні елементи логістики, включаючи автомобільний, повітряний і водний

транспорт, інформаційні системи і персонал. Очікується, що через кілька років з'являться всеосяжні цифрові двійники, які повністю охоплять логістичну мережу: природні об'єкти, транспортні шляхи, населені пункти, аж до робочих місць клієнтів. Вони зможуть самостійно створювати і оновлювати карти, збираючи дані про завантаженість маршрутів, швидкості руху, обмеження в'їзду і поточне місцезнаходження транспортних засобів і людей [6].

Ринок логістики прогресивно розвивається, створює нові тенденції, інтегруючись у всі сфери світового господарства.

Список використаних джерел

1. Новікова, І. Основні тренди логістичного ринку в Україні [Електронний ресурс] / І.Новікова // Економічна правда: [веб-сайт]. – Режим доступу: <https://v.gd/aWQvVz> (дата звернення 11.04.2024).
2. Новікова, І. Логістика в Україні: особливості ринку, тренди, прогнози [Електронний ресурс] / І. Новікова // Logist.Fm : [веб-сайт]. – Режим доступу: <http://surl.li/titfk> (дата звернення 11.04.2024).
3. Товарно-транспортна накладна. [Електронний ресурс] // Aurora Trans: [веб-сайт]. – Режим доступу: <http://surl.li/titgf> (дата звернення 11.04.2024).
4. Мироненко, О. Нові напрями та перспективи розвитку логістики у 2024 році [Електронний ресурс] // CARGOFY: [веб-сайт]. – Режим доступу: (дата звернення 11.04.2024).<http://surl.li/titfg> (дата звернення 11.04.2024).
5. Інновації в галузі логістики [Електронний ресурс] // Міністерство з питань стратегічних галузей промисловості України: [веб-сайт]. – Режим доступу: <http://surl.li/titfs> (дата звернення 11.04.2024).
6. Cooper, N. Logistics Technologies 2021 – New Technology in logistics [Electronic resource] / N. Cooper // ISITLab. – Access mode: <https://isitlab.com/blog/logistics-technologies-2021> (дата звернення 11.04.2024).

УДК 339.13:687.5

Дементієва С.Д., здобувачка вищої освіти гр. МР-231
Науковий керівник: **Забаштанська Т.В.**, канд. екон. наук, доцент
Національний університет «Чернігівська політехніка», м. Чернігів, Україна

СТАН ТА ТЕНДЕНЦІЇ РОЗВИТКУ СВІТОВОГО РИНКУ ДОГЛЯДОВОЇ КОСМЕТИКИ

Доглядова косметика дуже важлива у сучасному житті жінок та чоловіків, адже зараз це не тільки спосіб покращити стан шкіри, а і вилікувати її.

Світовий ринок доглядової косметики продовжує активно розвиватися. Спостерігається зростання попиту на натуральні та органічні продукти, оскільки споживачі стають все більш обізнаними з інгредієнтами та шукають безпечніші альтернативи. Також спостерігається збільшення інтересу до еко-френдлі продуктів та упаковок, що відображає загальний тренд екологічного спрямування. Розширюється асортимент продуктів для догляду за різними типами та тонами шкіри, що відповідає ростучій культурній різноманітності та усвідомленню важливості включення всіх типів споживачів.

Технології також грають значну роль, зокрема віртуальний догляд за шкірою, який дозволяє отримувати індивідуальні поради та рекомендації за допомогою штучного інтелекту. Зростає популярність продуктів з високим рівнем SPF, оскільки споживачі все більше звертають увагу на захист від ультрафіолетових променів та здоровий спосіб життя загалом.

У цілому, ці тенденції вказують на постійний розвиток ринку в напрямку більш натуральних, екологічно чистих та персоналізованих продуктів, що відповідають потребам сучасного споживача. Доцільно зупинитися на прикладах всесвітньовідомих брендів доглядової косметики:

«CeraVe» американський бренд доглядової косметики, який відомий своїми продуктами, створеними на основі керамідів, гіалуронової кислоти та ніацинаміду. Ці інгредієнти відіграють важливу роль у підтримці та відновленні здоров'я шкіри [1].

«The Body Shop» – це британський бренд, відомий своїми етичними та екологічно чистими продуктами для догляду за шкірою та косметикою. The Body Shop відмінно відомий своїми маслами для тіла, масками для обличчя, а також серією засобів для догляду за волоссям. Вони активно працюють над тим, щоб їх продукція була здоровою для шкіри та дружньою до навколишнього середовища [2].

«Estée Lauder» це один із найбільших та найпрестижніших брендів у світі косметики та парфумерії. Estée Lauder завжди був на передових позиціях в галузі краси, впроваджуючи нові технології та інгредієнти у свої продукти. Вони мають велику команду дослідників і науковців, які постійно працюють над створенням нових формул та продуктів [3].

«Kiehl's» це американський преміальний бренд відомий своїми продуктами для догляду за шкірою, які виготовляються з використанням натуральних інгредієнтів та передових технологій. Вони відомі своїми культовими продуктами, такими як Ultra Facial Cream та Midnight Recovery Concentrate, які стали улюбленими серед знаменитостей та косметологів по всьому світу [4].

Ці бренди відіграють значну роль у світі доглядової косметики, пропонуючи інноваційні продукти, які задовольняють потреби споживачів різних вікових груп та з різними типами шкіри. Вони постійно розвиваються та вдосконалюють свої продукти, щоб забезпечити клієнтам найкращий догляд за їхньою шкірою. Виявляють значний вплив не лише на сам ринок доглядової косметики, але й на усвідомлення споживачів щодо важливості регулярного догляду за шкірою та косметичних процедур. Їхні продукти не лише забезпечують ефективний догляд за шкірою, а й допомагають підтримувати самоповагу та самооцінку клієнтів, сприяючи створенню позитивного відчуття себе.

Бренди продовжують інвестувати в дослідження та розвиток, шукаючи нові інгредієнти, технології та формули для створення продуктів, які були б ще більш ефективними та інноваційними. Вони також враховують відгуки своїх клієнтів та реагують на їхні потреби, адаптуючи або вдосконалюючи продукти відповідно до тенденцій та вимог ринку, які змінюються.

Помітно також, що бренди все більше звертають увагу на сталість та екологічність своєї продукції. Вони активно шукають способи зменшення впливу на довкілля, використовуючи більш екологічно чисті упаковки, відновлювані ресурси та зменшення кількості шкідливих хімічних речовин у своїх продуктах.

В цілому, бренди доглядової косметики продовжують виступати у своїй ролі інноваторів та лідерів на ринку, надаючи споживачам не лише продукти для догляду за шкірою, а й підтримку, впевненість та красу зсередини і ззовні.

Ці бренди не лише розробляють продукти для догляду за шкірою, але й активно виступають у різних ініціативах та кампаніях, спрямованих на підвищення усвідомленості про важливість догляду за шкірою та косметичних процедур. Вони проводять навчальні заходи, виставки, лекції та вебінари для споживачів, щоб надати їм інформацію та поради щодо догляду за шкірою та вибору правильних продуктів.

Також важливо відзначити, що ці бренди активно використовують свій вплив для підтримки соціальних та екологічних ініціатив. Вони здійснюють благодійність, виступають за права тварин, борються зі шкідливими практиками виробництва та сприяють створенню більш сталого способу життя.

У цілому, світові бренди доглядової косметики не лише надають споживачам продукти для догляду за шкірою, але й виступають у ролі каталізаторів змін у галузі краси та допомагають суспільству розвиватися в напрямку більш здорової, екологічно чистої та етичної культури краси [5; 6].

Світовий ринок доглядової косметики відображає велике значення для сучасного суспільства та індустрії краси загалом. Широкий вибір продуктів, від засобів для очищення до розкішної косметики, відображає різноманіття та індивідуальність споживачів.

Бренди постійно займаються інноваціями та науковими дослідженнями, щоб пропонувати передові формули та продукти для ефективного догляду за шкірою.

Зростаючий попит на персоналізацію вказує на бажання клієнтів мати індивідуальні підходи до краси, що стимулює розвиток нових інноваційних рішень. Крім того, відчуття екологічної відповідальності спонукає бренди до розробки більш екологічних та сталої косметики, відповідно до зростаючих екологічних та етичних стандартів. Усе це свідчить про те, що доглядова косметика виступає не лише як засіб для підтримки зовнішньої краси, але і як складова частина загального підходу до здоров'я, самоповаги та стилю життя.

Список використаних джерел

1. Історія марки CeraVe [Електронний ресурс]. – Режим доступу: <https://is.gd/FdgDPl>.
2. The Body Shop [Електронний ресурс]. – Режим доступу: <https://is.gd/rXtp0n>.
3. Estée Lauder – преміальний бренд косметики [Електронний ресурс]. – Режим доступу: <https://is.gd/KwXxmr>
4. Інформація про Kiehl's [Електронний ресурс]. – Режим доступу : <https://is.gd/DL8bMz>
5. Гончаренко Н. Тенденції розвитку косметики в Україні та світі [Електронний ресурс]. – Режим доступу: <https://is.gd/FG7OX0>
7. Аналіз ринку професійної доглядової косметики і косметології. 2021 рік [Електронний ресурс]. – Режим доступу: <https://is.gd/tlDc9q>

УДК 005:658.8

Доценко Д. В., здобувач третього (PhD) рівня вищої освіти гр. АСД073-24
Науковий керівник – **Бабаченко Л. В.**, канд. екон. наук, доцент
Національний університет «Чернігівська політехніка», м. Чернігів, Україна

УПРАВЛІННЯ СУЧАСНИМ ПІДПРИЄМСТВОМ НА ЗАСАДАХ МАРКЕТИНГУ

Концепція маркетингового менеджменту визначається як система основних ідей, перспектив та інструментів для аналізу діяльності організації в її середовищі. Управління маркетингом загалом визначається як процес, включаючи аналіз, планування, реалізацію планів і контроль за їх виконанням, призначений для встановлення, посилення та підтримки прибуткових комунікацій із цільовими ринками з метою досягнення цілей організації (збільшення продажів і частки ринку, збільшення прибутку тощо) [3].

Кінцевим результатом такого підходу є повне задоволення потреб споживачів. Управління маркетингом як функцію слід розглядати у взаємозв'язку із завданнями в процесі здійснення маркетингової діяльності, де крім завдань управління колективом, передбачається планування та координацію всієї діяльності організації, як на рівні ринку, так і на соціальному рівні в цілому. Тому маркетинговий менеджмент поєднує функціональний зміст та інституційний зміст управління на певному рівні організації.

Природу управління маркетингом прийнято поділяти на широкий і вузький сенси. Курбацька Л.М, зокрема, вважає, що в широкому розумінні під маркетинговим менеджментом розуміється комплекс заходів, спрямованих на ефективну реалізацію конкурентної поведінки організації на ринку та досягнення її цілей: забезпечення стійкого успіху споживачів товарів, робіт і послуг організації. Управління маркетингом у вузькому розумінні базується на управлінні маркетинговими службами та враховує комплексні фактори управління організаційною діяльністю [1].

Стратегічне управління в організаціях часто розглядається як стратегічне управління ринком. Слово «ринок» у визначенні означає, що стратегічні рішення повинні більше враховувати розвиток і зміни ринку та зовнішнього середовища, а не внутрішні фактори. Організація, орієнтована на стратегічне управління, повинна мати чітку зовнішню орієнтацію на ринки, споживачів, конкурентів тощо. Це маркетинговий, або ринковий, підхід до управління, на відміну від виробничого, орієнтованого на внутрішні можливості організації.

У прикладному розумінні маркетингове управління організаціями, на думку І.М. Комарницького, включає побудову організаційної структури суб'єкта господарювання, побудову маркетингової інформаційної системи, вибір цільових сегментів конкурентного середовища, забезпечення споживачів товарами та реалізацію їх відповідно до потреб і за оптимальними цінами, проведення комунікаційних заходів, складання маркетингових програм, контроль тощо [4].

Управління маркетингом передбачає не просто зміну засобів, прийомів і методів управління, а ключову реорганізацію існуючої системи управління, перегляд внутрішніх взаємозв'язків між функціональними підрозділами і забезпечення певної взаємодії між ними. При цьому слід враховувати, що служба маркетингу повинна стати тим мозковим центром, який на основі маркетингових досліджень повинен координувати діяльність усіх функціональних підрозділів організації та розробляти рекомендації щодо визначення її стратегії і тактики.

Маркетингове управління підприємством – це комплекс стратегій, методів і інструментів, спрямованих на залучення та задоволення потреб клієнтів, збільшення обсягів продажів, підвищення конкурентоспроможності та забезпечення стабільного розвитку бізнесу.

Основні аспекти маркетингового управління включають: дослідження ринку, а саме аналіз потреб, поведінки та вимог цільової аудиторії, а також оцінку конкурентного середовища; створення продукту або послуги, тобто розробку продукту або послуги, які задовольняють потреби цільової аудиторії та відповідають вимогам ринку; планування ціноутворення, що передбачає встановлення цін, які відображають вартість продукту або послуги, при цьому забезпечуючи прибуток для підприємства та привабливість для клієнтів; продаж та рекламу, тобто розробку та впровадження рекламних кампаній, залучення клієнтів через різноманітні канали комунікації, включаючи інтернет, телебачення, пресу; дистрибуцію, що включає організацію системи постачання та розподілу продукції або послуги від виробника до кінцевого споживача через різні канали збуту; взаємодію з клієнтами, а саме підтримку відносин з клієнтами, вирішення їхніх запитань і проблем, створення та підтримка позитивного іміджу бренду; аналіз результатів та планування майбутніх заходів, що передбачає вимірювання ефективності маркетингових заходів та адаптація стратегій на основі зібраних даних для досягнення кращих результатів [2].

Маркетингове управління є важливою складовою успіху будь-якого підприємства, оскільки допомагає підприємству пристосовуватися до змін в ринковому середовищі та ефективно конкурувати на ньому.

Слід відзначити, що в системі управління маркетинг виконує супроводжувальну місію, починаючи з організаційно-підготовчої і закінчуючи контрольною функцією.

Керівники підприємств займаються п'ятьма основними видами діяльності: плануванням, організацією та комплектуванням персоналу, керівництвом та контролем. Маркетинговий менеджмент інтегрує ці сфери та види діяльності. Оскільки зовнішні відносини відіграють важливу роль, сучасний маркетинговий підхід відомий як "маркетинг відносин". Маркетинговий менеджмент – це наука, оскільки він слідує загальним принципам, які керують процесами прийняття рішень менеджерами з маркетингу. Мистецтво управління маркетингом полягає в тому, щоб творчо та ефективно вирішувати кожну ситуацію. Прийняття маркетингових рішень ґрунтується на знанні сильних маркетингових функцій і чіткому розумінні та застосуванні методів нагляду та управління. Менеджери з маркетингу та менеджери по продукту здійснюють процес управління маркетингом. Клієнти бачать результати цього процесу у вигляді продуктів, цін, реклами та просування. Менеджери з маркетингу повинні збалансувати прибутковість певної групи клієнтів з цінністю переваг і вирішенням проблем, що надаються клієнтам. Організації мають власну культуру, яка може сприяти або перешкоджати виконанню маркетингової функції.

Підсумовуючи все вищесказане, можна резюмувати, що маркетинговий менеджмент - це наука і мистецтво управління організацією завдяки використанню не тільки її енергії, креативності та динамізму, а й ефективних інструментів маркетингу. Управління маркетингом об'єднує сфери менеджменту та маркетингу і полягає у виявленні потреб споживачів, створенні товарів, виконанні робіт і наданні послуг, що задовольняють ці потреби, розрахунку відповідних цін, просуванні та наданні цих товарів і послуг. Для цього необхідно звернути увагу на шість основних напрямків: ринки, продукти, ціни, місця, люди та їх кар'єрний розвиток.

Список використаних джерел

1. Курбацька, Л.М. Використання маркетингу в управлінні підприємством / Л.М.Курбацька, І. Г. Кожушко // Збірник наукових праць. – 2008. – Вип. 16, Т. 3. – С.266-268.
2. Ковбас, І.М. Формування системи управління маркетинговою діяльністю підприємства / І. М. Ковбас // Сталій розвиток економіки. – 2015. – № 3 (28). – С. 260-267.
3. Маркетинговий менеджмент: навч. посіб. / за ред. Л.В. Балабанової. – 3-тє вид., перероб. і доп. – Київ : Знання, 2004. – 354 с.
4. Маркетинговий менеджмент: навч. посіб. / [за ред. д.е.н. І. М. Комарницького]. – Львів: Априорі, 2007. – 1032 с.

УДК 338.46:654.16(477)

Єрмак А.О., здобувачка вищої освіти гр.МР-231

Науковий керівник – **Забаштанська Т. В.**, канд. екон. наук, доцент
Національний університет «Чернігівська політехніка», м. Чернігів, Україна

ОСНОВНІ ПРОБЛЕМИ ТА НАПРЯМИ РОЗВИТКУ МОБІЛЬНОГО ЗВ'ЯЗКУ УКРАЇНИ

Мобільний зв'язок дуже важливий у сучасному житті людини, адже зараз це не тільки спосіб для комунікації. На даний момент мобільний зв'язок це ще й інструмент для доступу до інформації, різних послуг та інших можливостей. В Україні досить багато проблем у розвитку цієї сфери, але є і напрямки розвитку для їх вирішення які допоможуть покращувати якість надання послуг мобільного зв'язку для споживачів.

Завданням дослідження є аналіз основних проблем, напрямків для розвитку та основних чинників які впливають на ринок мобільного зв'язку.

На ринку мобільного зв'язку України є три основні компанії:

–компанія «Київстар» – є найбільшою компанією, її мережа покриває майже всю територію країни, частіше обирають через сталу та досить високу якість зв'язку;

–компанія «Vodafone» – займає друге місце, особливістю є хороша якість покриття (переважно в містах);

–компанія «Lifecell» – хоч і наймолодша компанія, але це не завадило їй вийти в трійку лідерів, приваблює абонентів вигідними тарифами.

Всі три компанії надають абонентам послуги 2G, 3G, 4G та Інтернету [1].

За даними на початку 2024 року кількість абонентів кожного із операторів (вищезгадані) в Україні становить:

– Київстар – 24,1 млн. користувачів;

– Vodafone – за останні роки втратив досить багато клієнтів, на початок 2024 р. кількість абонентів становить 15,2 млн;

– Lifecell –спостерігається збільшення до 9,1 млн абонентів.

«Велика трійка» значно збільшила свої капітальні витрати. Основні витрати воєнного часу були спрямовані на відновлення зруйнованих базових станцій, забезпечення резервного живлення мережі на випадок відключення електроенергії, а також на «велике будівництво» нових базових станцій, здебільшого на заході країни. [2].

Найбільш вагомими проблемами для розвитку на ринку мобільного зв'язку є:

- погіршення стабільності роботи телекомунікаційних мереж на тимчасово окупованих територіях та територіях проведення антитерористичної операції, порушення майнових прав українських операторів та провайдерів телекомунікацій.;

- неефективне керування телекомунікаційною мережею зв'язку загального користування України, нестача Національного центру оперативного-технічного управління телекомунікаційною мережею України.;

- нерівномірне надання телекомунікаційних послуг абонентам, враховуючи загальнодоступні телекомунікаційні послуги та широкосмуговий доступ до Інтернету, особливо в сілах, гірській місцевості та депресивній районах;

- делегування місцевою владою іншим суб'єктам (комунальним підприємствам) повноважень щодо організації доступу операторів телекомунікацій до житлових приміщень з метою побудови розподільчої мережі, а також невластива оператору телекомунікацій функція утримання елементів житлової інфраструктури;

- невирішене питання надання телекомунікаційним операторам та провайдерам невикористаного доступу до елементів інфраструктури, таких як будівельні, транспортні та енергетичні об'єкти.

Аналіз ринку мобільного зв'язку України дозволяє виділити наступні напрямки для розвитку компаній у даній галузі:

- надання послуг за європейськими стандартами (забезпечить покращення якості надання послуг);

- створювати та надавати тарифні структури, які враховують потреби споживачів, де це можливо, та максимально відповідають їхній платоспроможності;

- створення механізму управління персоналом у мобільному секторі з урахуванням специфіки галузі;

- постійно стежити за розвитком подій на українському та світовому ринку мобільних телекомунікацій та відображати їх у діяльності компанії [3].

В умовах жорсткої конкуренції, викликаній постійним розвитком ринку мобільного зв'язку, всі компанії стикаються з проблемою, як забезпечити стабільну позицію в рейтингах операторів і не втратити користувачів.

Чинники які впливають на ринок мобільного зв'язку. Високий попит і конкуренція на послуги мобільного зв'язку створюють особливі та непередбачувані умови для роботи в цьому секторі. Високий рівень насиченості ринку мобільного зв'язку нівелює роль існуючих конкурентних інструментів, що використовуються мобільними операторами. Ринок створює ситуацію, коли цінова політика на послуги відходить на другий план, а інновації та диверсифікація пакетів послуг стають більш важливими для користувачів.

Не дивлячись на ці недоліки, український ринок мобільного зв'язку за останні роки зазнав значних змін і почав рухатися в напрямку світових тенденцій розвитку телекомунікаційної галузі. Це виражається в тому, що встановилися ринкові частки основних гравців ринку, кількість вітчизняних абонентів наближається до свого початкового розміру і відбувається перехід до нової форми конкуренції. У майбутньому український ринок мобільного зв'язку чекає впровадження нових стандартів зв'язку. Це є логічним завершенням адаптації вітчизняного ринку до глобальних реалій галузі [3].

На ринку мобільного зв'язку в Україні є досить багато проблем. Серед них: велика конкуренція, різні технологічні та економічні виклики, певна нестабільність соціально-культурного середовища. Постійний розвиток технологій та збільшення попиту на послуги мобільного зв'язку змушують компанії, які працюють в цій галузі, постійно оновлюватися та вдосконалювати свої послуги та пропозиції. Для вирішення проблем важливо розробляти ефективні стратегії, сприяти розвитку конкуренції для постійного поліпшення якості послуг для споживачів. Ринок мобільного зв'язку повинен бути гнучким та пристосовуватися до нововведень, швидко реагувати на зміни в сучасному житті та тенденції розвитку. Основними напрямками для розвитку ринку мобільного зв'язку є: розширення та

покращення покриття мережі, введення нових технологій, постійний розвиток й поліпшення обслуговування та надання послуг зважаючи на потреби споживачів.

Список використаних джерел

1. Мобільні оператори в Україні: рейтинг за якістю послуг [Електронний ресурс] // bizmag.com.ua : [веб-сайт]. – Режим доступу: <https://bizmag.com.ua/mobilni-operatoru-ukrayiny>
2. Підгайна Є. «Київстар», «Vodafone Україна» та lifecell у цифрах: хто з операторів лідирує за динамікою доходу, чистого прибутку/збитку та середнього чеку [Електронний ресурс] // mind.ua: [веб-сайт]. – Режим доступу: <https://mind.ua/publications/20265843-kiyivstar-vodafone-ukrayina-ta-lifecell-u-cifrah-hto-z-operatoriv-lidirue-za-dinamikoju-dohodu-ch>
3. Середницька, Л. П. Аналіз ринку послуг мобільного зв'язку України [Електронний ресурс] / Л. П. Середницька, А. О., Васількова // Modern Economics. – №12 (2018). – С. 179-184. DOI: [https://doi.org/10.31521/modecon.V12\(2018\)-27](https://doi.org/10.31521/modecon.V12(2018)-27).

УДК 656.8:640.4

Житник Д. А., здобувачка вищої освіти гр. МР-222

Забаштанська Т. В., канд. екон. наук, доцент

Національний університет «Чернігівська політехніка», м. Чернігів, Україна

ОСОБЛИВОСТІ ЗАСТОСУВАННЯ КОМПЛЕКСУ МАРКЕТИНГУ ЗАКЛАДАМИ ГОТЕЛЬНОЇ СФЕРИ

Продуктова політика готельних підприємств є одним з ключових елементів комплексу маркетингу. Вона спрямована на формування та просування готельного продукту, який відповідає потребам та очікуванням цільового ринку.

Основні цілі продуктової політики готельних підприємств:

- задоволення потреб та очікувань цільового ринку;
- підвищення конкурентоспроможності готелю;
- збільшення завантаженості номерів;
- максимізація прибутку.

Основні елементи продуктової політики готельних підприємств:

- розробка нового готельного продукту може включати в себе створення нових типів номерів, розробку нових пакетів послуг, введення нових додаткових послуг;
- модифікація існуючого готельного продукту може включати в себе покращення якості номерів та послуг, розширення переліку додаткових послуг, оновлення інтер'єру готелю;
- вилучення з асортименту застарілого готельного продукту: Це може включати в себе закриття нерентабельних номерів, скасування непопулярних пакетів послуг.

Ціноутворення є одним з найважливіших аспектів маркетингової діяльності готельних підприємств. Від ціни готельних послуг залежить не тільки прибуток готелю, але й його конкурентоспроможність на ринку.

Фактори, які впливають на ціноутворення в готельній сфері:

- категорія готелю: готелі вищої категорії, як правило, пропонують більш високі ціни на свої послуги, ніж готелі нижчої категорії.
- місцезнаходження готелю: готелі, розташовані в центрі міста або в популярних туристичних місцях, як правило, пропонують більш високі ціни, ніж готелі, розташовані в менш вигідних місцях.
- сезонність: ціни на готельні послуги, як правило, вище в піковий сезон і нижче в низький сезон.
- попит: ціни на готельні послуги можуть мінятися залежно від попиту на них. Наприклад, ціни можуть бути вищими під час великих заходів або свят.

- конкуренція: готельні підприємства повинні враховувати ціни своїх конкурентів при встановленні цін на свої послуги.

Канали розповсюдження готельних послуг – це канали, через які клієнти можуть дізнатися про готель, забронювати номер та отримати інші послуги.

Основні канали розповсюдження готельних послуг:

I. Власні канали розповсюдження:

- веб-сайт готелю, на якому повинна бути вся необхідна інформація про готель, його номери, послуги, ціни та можливості бронювання;
- система бронювання готелю дозволяє клієнтам бронювати номери в готелі онлайн;
- телефон готелю для бронювання номерів в готелі;
- електронна пошта готелю для бронювання номерів в готелі.

II. Посередницькі канали розповсюдження:

- системи бронювання онлайн (OTA) – це онлайн-платформи, які дозволяють клієнтам порівнювати ціни на номери в різних готелях та бронювати їх. До популярних OTA належать Booking.com, Expedia, Agoda, Hotels.com;

- туроператори пропонують готельні послуги як частину туристичних пакетів;
- агенції бронювання подорожей допомагають клієнтам бронювати номери в готелях.

III. Інші канали розповсюдження:

- соціальні мережі готелі використовують для просування своїх послуг та залучення нових клієнтів.
- реклама в ЗМІ для просування : Готелі можуть використовувати рекламу, щоб просувати свої послуги.

- відгуки: Відгуки клієнтів про готель можуть вплинути на рішення інших клієнтів про бронювання номерів.

Маркетингові комунікації відіграють важливу роль у діяльності готельних підприємств. Вони дозволяють готелям інформувати про себе та свої послуги потенційних клієнтів, стимулювати їх до бронювання номерів та формувати лояльність до готелю.

Основні канали маркетингових комунікацій готельних підприємств:

- реклама може бути розміщена в ЗМІ (телебачення, радіо, друк), в Інтернеті (контекстна реклама, банерна реклама, реклама в соціальних мережах) та в інших місцях (білборди, транспорт);

- зв'язки з громадськістю (PR) спрямована на формування позитивного іміджу готелю в очах громадськості. Це може включати в себе публікації в ЗМІ, організацію заходів, участь у виставках;

- стимулювання продажів може включати в себе знижки, акції, бонусні програми;
- персональний продаж передбачає пряме спілкування з потенційними клієнтами та продаж їм готельних послуг;

- інші канали, які можуть використовувати готельні підприємства, такі як електронний маркетинг, маркетинг в соціальних мережах, контент-маркетинг.

Оцінка ефективності маркетингових комунікацій готельних підприємств:

- аналіз даних про продажі може допомогти готелям визначити, які канали маркетингових комунікацій є найбільш ефективними;

- дослідження ринку може допомогти готелям зрозуміти, як їхні маркетингові комунікації сприймаються потенційними клієнтами;

- вимірювання ключових показників ефективності (KPI) маркетингових комунікацій готельними підприємствами: охоплення аудиторії, залученість аудиторії, конверсія.

Саме тому комплекс маркетингу є ключовим фактором успіху закладів готельної сфери в сучасному конкурентному середовищі. Ефективне використання маркетингових інструментів дозволяє готелям:

- залучати нових клієнтів: завдяки чітко визначеному продукту, конкурентоспроможним цінам, доступним каналам розповсюдження та активному просуванню готелі можуть залучити нових клієнтів та розширити свою клієнтську базу.

• утримувати існуючих клієнтів: високий рівень обслуговування, персоналізований підхід, програми лояльності та інші маркетингові заходи дозволяють готелям утримувати існуючих клієнтів та стимулювати їх до повторних замовлень.

Список використаних джерел

1. Основи маркетингу у туризмі : навч. посіб. / за ред. М. М. Малишенка, В. В. Володько. – Київ : Центр навчальної літератури, 2023. – 320 с.
2. Готельний бізнес: теорія та практика : навч. посіб. / за ред. С. В. Іванова. – Київ : Лібра, 2024. – 400 с.
3. Куцулюк, І. Особливості використання комплексу маркетингу та його концепцій на підприємствах готельного бізнесу / І. Куцулюк, О. Лютун // Економічні горизонти. – 2018. – №1(4). – С. 91-98. DOI: [https://doi.org/10.31499/2616-5236.1\(4\).2018.132466](https://doi.org/10.31499/2616-5236.1(4).2018.132466).

УДК 658.8:004

Захарченко А.С., здобувач вищої освіти гр. АСД-073-24
Науковий керівник – **Бутко М.П.**, д-р екон. наук, професор
Національний університет «Чернігівська політехніка», м. Чернігів, Україна

«КРОС-КАНАЛЬНИЙ МАРКЕТИНГ У DIGITAL-СЕРЕДОВИЩІ»

Сучасна економіка прогресує в контексті цифрової трансформації, що визначається стрімким розвитком інформаційних технологій та цифрових інновацій. Цей процес обумовлює перетворення у всіх сферах економіки, від виробництва до споживчого ринку, засобів комунікації та фінансових послуг. Цифрова трансформація стимулює розвиток інноваційних бізнес-моделей, підвищення продуктивності праці, зростання конкурентоспроможності підприємств та забезпечення доступу до нових ринків. Застосування штучного інтелекту, аналітичних систем та Інтернету речей в економічних процесах змінює способи взаємодії бізнесу з клієнтами, управління ланцюгами постачання та прийняття стратегічних рішень. Цифрова трансформація відкриває нові можливості для інноваційного росту, проте вимагає від підприємств постійного адаптування до умов, що швидко змінюються та інвестицій у розвиток технологій [1-2].

Маркетинг є невід'ємною складовою успіху будь-якого підприємства в сучасних економічних реаліях, зумовлених безпрецедентним поширенням цифрових технологій. В умовах діджиталізації маркетинг постає як ключовий інструмент для встановлення ефективної комунікації з цільовою аудиторією, підвищення впізнаваності бренду та стимулювання продажів.

Завдяки використанню Інтернету, соціальних медіа та мобільних додатків, компанії можуть досягати більшої присутності на ринку, глибше вивчати потреби споживачів та швидко реагувати на зміни попиту. Водночас, діджиталізація вимагає від маркетологів постійного вдосконалення стратегій, адаптації до нових платформ і трендів, а також ретельного аналізу великих даних для максимізації віддачі від маркетингових кампаній. Отже, в сучасному економічному просторі маркетинг набуває критичної ваги, оскільки забезпечує конкурентоспроможність бізнесу та його безперервний розвиток в епоху цифрових технологій [1-2].

Крос-канальний маркетинг – це комбінація декількох каналів та інструментів просування для плавного переміщення клієнтів вниз по воронці продажів. На відміну від мультиканального маркетингу він передбачає координацію різних каналів і повний облік взаємодій між ними, що забезпечує його більшу ефективність [3].

Крос-канальний маркетинг є стратегією, спрямованою на забезпечення безперервної та узгодженої взаємодії з клієнтами через різні канали комунікації, такі як веб-сайти, соціальні медіа, електронна пошта, мобільні додатки та офлайн-точки продажу. Ця концепція ґрунтується на ідеї створення єдиного, цілісного клієнтського досвіду, незалежно від каналу, який використовує споживач. Крос-канальний маркетинг дозволяє компаніям

розуміти поведінку клієнтів у кожному з каналів та забезпечувати відповідний контент і пропозиції, релевантні їхнім індивідуальним вподобанням та історії взаємодії з брендом. Така стратегія покликана підвищити лояльність клієнтів, оптимізувати маркетингові зусилля та максимізувати ефективність рекламних кампаній за рахунок інтегрованого та узгодженого підходу до різних каналів комунікації.

У контексті стрімкої цифровізації світової економіки впровадження стратегії крос-канального маркетингу набуває особливої актуальності та відкриває низку переваг для бізнесу:

- така стратегія дозволяє компаніям адаптуватися до мінливих споживчих вподобань та забезпечувати безперервний і персоналізований досвід взаємодії з клієнтами через різні цифрові канали;

- це сприяє підвищенню лояльності споживачів та покращенню загального враження від бренду;

- крос-канальний маркетинг уможливорює ефективне відстеження поведінки клієнтів на різних платформах, збирання та аналіз даних про їхні переваги, що дає змогу розробляти більш таргетовані рекламні кампанії;

- консолідована аналітика різних каналів також допомагає оптимізувати маркетингові витрати та максимізувати віддачу від інвестицій.

В епоху діджиталізації впровадження крос-канальної стратегії є критично важливим для забезпечення конкурентоспроможності бізнесу на світовому ринку, покращення клієнтського досвіду та отримання стійких конкурентних переваг.

Впровадження стратегії крос-канального маркетингу ставить перед суб'єктами господарювання низку викликів та труднощів, з якими їм необхідно зіштовхнутися. Однією з ключових проблем є інтеграція різноманітних каналів комунікації, технологій та даних в єдину систему для забезпечення безперервного клієнтського досвіду. Це вимагає значних інвестицій у сучасні рішення для управління даними, аналітики та автоматизації маркетингу.

Крім того, створення персоналізованого контенту та пропозицій для кожного каналу потребує ретельного планування, координації зусиль та залучення відповідних ресурсів. Ще одним викликом є навчання та перекваліфікація персоналу для роботи з новітніми інструментами цифрового маркетингу та аналізу даних.

Відсутність цифрових навичок може стати перешкодою для повноцінної реалізації крос-канальної стратегії. Забезпечення безпеки даних та дотримання нормативних вимог щодо конфіденційності клієнтської інформації вимагає додаткових зусиль та інвестицій з боку підприємств. Незважаючи на очевидні переваги, впровадження крос-канального маркетингу є складним та ресурсомістким процесом, що вимагає ретельного планування та розуміння потенційних труднощів.

На сучасному етапі розвитку світової економіки, який характеризується безпрецедентним поширенням цифрових технологій та зміною поведінкових моделей споживачів, використання стратегії крос-канального маркетингу стає невід'ємною вимогою для компаній, що прагнуть зберегти конкурентоспроможність. Сьогоднішні клієнти активно використовують різноманітні канали комунікації, переходячи з одного на інший під час прийняття рішень про покупку. Тому здатність забезпечити безперервний та узгоджений досвід взаємодії з брендом на всіх цих каналах є ключовим чинником для утримання лояльності споживачів.

Крім того, крос-канальний маркетинг дозволяє компаніям ефективно збирати та аналізувати дані про поведінку клієнтів, створюючи можливості для кращого розуміння їхніх потреб та персоналізації пропозицій.

Це сприяє підвищенню рівня залученості, конверсії та, зрештою, рентабельності маркетингових кампаній. У світлі зростаючої конкуренції та підвищених очікувань споживачів, впровадження крос-канальної стратегії є невід'ємною умовою для забезпечення сталого зростання бізнесу та утримання провідних позицій на ринку.

Крос-канальний маркетинг є невід'ємною складовою успіху компаній у цифровому середовищі. Проте, в умовах посиленої конкуренції ця стратегія стає критично важливою для забезпечення сталого зростання бізнесу та утримання провідних ринкових позицій. Тому компаніям необхідно адаптуватися та інвестувати в крос-канальний маркетинг задля досягнення довгострокового успіху.

Список використаних джерел

1. Зінченко, Т. Ю. Цифровий маркетинг як напрямок удосконалення комунікаційних взаємодій зі споживачами / Т. Ю. Зінченко, Н. О. Держак // Вісник східноукраїнського національного університету імені Володимира Даля. – 2021. – № 6 (270). – С. 121-126.
2. Каліберда, М. С. Особливості маркетингової стратегії в цифровому середовищі / М.С.Каліберда // Економіка і менеджмент 2023: перспективи інтеграції та інноваційного розвитку : зб. наук. праць Міжнар. наук.-практ. конф. (Дніпро, 6-7 квіт. 2023 р.): у 6 т. – Дніпро: Видавець Біла К. О., 2023. – С. 32-34.
3. Лялюк, А. Крос-канальний маркетинг в умовах цифрової економіки / А. Лялюк // Актуальні питання у сучасній науці. – 2022. – № 2 (2). – С. 249-260.

УДК [658.7:656.8]:330.341.1

Зоценко В. В., здобувачка вищої освіти гр. МР-221

Забаштанська Т. В., канд. екон. наук, доцент

Національний університет «Чернігівська політехніка», м. Чернігів, Україна

ПОСЛУГИ ПОШТОВО-ЛОГІСТИЧНИХ ПІДПРИЄМСТВ – ІННОВАЦІЙНІ ТЕХНОЛОГІЇ ДІЯЛЬНОСТІ

Сучасний світ динамічно розвивається, і поштово-логістичні підприємства дедалі частіше стикаються з новими викликами у своїй діяльності. Запити клієнтів постійно ростуть, вони прагнуть швидкої та водночас економної доставки посилок. Щоб задовольнити їхні вимоги, підприємства впроваджують ефективні інноваційні технології.

В останні роки глобалізація, стрімке посилення конкуренції на світових ринках, мінливі потреби споживачів і постійне прагнення до зниження витрат призвели до появи нових технологій. Сьогодні поштово-логістичні підприємства переживають безпрецедентний період швидкої трансформації. Саме тому майбутнє галузі тісно пов'язане з новими технологіями та інноваціями [1].

Доцільно виокремити фактори, які зумовлюють впровадження інновацій для покращення послуг поштово-логістичних підприємств, зокрема:

- посилення диференціації ринку (диференціація потреб споживчих переваг клієнтів, індивідуалізація сегментів ринку та диверсифікація товарів);
- посилення конкуренції на ринку, що зумовлює переважати в технологічному процесі над іншими компаніями;
- підвищення компетенції підприємства завдяки використанню новітніх технологій;
- постійний розвиток технологій;
- мінімізація витрат при максимізації прибутку [1].

Серед інноваційних трендів у поштово-логістичній діяльності варто виділити:

1. Цифрові двійники – створення цифрових копій вважається одним з найцікавіших трендів у сфері нових технологій. Експерти сфери поштової логістики зазначають, що продукт або послуга ніколи не можуть точно відповідати комп'ютерному прототипу. Це пов'язано з тим, що моделювання не враховує, що структурні компоненти будуть зношуватися і замінюватися. Однак технологія цифрових двійників усунула цю проблему, оскільки фізичний і цифровий світи тепер можуть бути інтегровані в один [1].

2. Активне впровадження штучного інтелекту (ШІ) в поштово-логістичні процеси, включаючи інтелектуальне перевезення, планування маршрутів та попиту на свої операції. Від роботів для доставки і рішень для сталого розвитку до автоматизованих складських систем і програмного забезпечення для прогнозуної оптимізації – штучний інтелект зробив і продовжує робити значний внесок у розвиток підприємств [2].

3. Безпілотні транспортні засоби – завдяки цьому прориву вже за кілька років вони зможуть перевозити вантажі без водія в інтенсивних транспортних потоках.

4. Доставка дронами посилок та вантажів – перевага полягає в тому, що вони можуть доставляти вантажі не лише в міські райони, а й у сільську місцевість з поганою транспортною інфраструктурою, часто без якісного дорожнього сполучення. Однак є й суттєві недоліки, серед яких безпека, обмежена кількість посилок, які можуть доставити дрони, шум, який вони створюють та короткий час автономної роботи [3].

На сьогодні одним з підприємств поштово-логістичного зв'язку, яке стрімко розвивається та впроваджує ефективні інноваційні рішення для розвитку своєї діяльності є Нова Пошта.

Нова Пошта має департамент інновацій – R&D, який займається розробкою нових рішень з метою оптимізації процесів та витрат. Раз на рік він проводить DemoDay, де презентує вищому керівництву свої пілотні проекти. У фокусі – інновації у маркетингу, продажах, обслуговуванні клієнтів, митно-брокерських послугах та сортувальній і транспортній логістиці. Розрізняють наступні інноваційно-технологічні рішення компанії:

1. Відділення Нової Пошти мають зони самообслуговування, в яких клієнти можуть самостійно запакувати відправлення, видрукувати маркування та залишити посилку. А щоб зробити цей процес ще швидшим та простішим, був розроблений електронний помічник – термінал самообслуговування із великим сенсорним екраном. Він має інтерфейс, схожий на той, що в мобільному додатку, але ще має з'явитися можливість створювати накладну голосом. Завдяки цьому терміналу можна легко і швидко оформити відправлення [4].

2. Поштові дрони – до повномасштабного вторгнення були тестові польоти цих безпілотників. Концепція цього технологічного рішення полягає у швидкій доставці необхідних посилок в інші міста, або їх розвезення в межах великого міста. Це б значно зекономило час очікування клієнтів та задовольнило термінові потреби.

3. Роботизоване відділення Робокс, яке є легким рішенням для швидкої відправки та отримання посилок. Принцип функціонування доволі простий, він включає створення накладної у мобільному додатку, залишається підійти до відділення, відкрити віконечко, покласти туди посилку, вона автоматично вимірюється та їде далі. В разі помилки можна звернутися до контактного центру, який швидко реагує на будь-які запитання.

4. Примірочна з сюрпризом – компанія тестує нову технологію, коли людина заходить всередину прозорої кабінки і зачиняє її на замок, то скло автоматично затонується.

5. Musoshi – трьохколісна турецька машина. Це електромобіль, який має ідеальну квадратну форму, що дозволяє вміщувати максимальну кількість посилок. Він може проїхати до 120 кілометрів без підзарядки.

6. Складські роботи. На терміналі для таких роботів буде з'являтися окрема зона, де вони будуть рухатися по спеціально заданій карті – роз'їжджатися між собою. Це альтернатива вже звичним автоматизованим лініям [5].

Отже, інноваційні технології є важливим фактором успіху для будь-якого поштово-логістичного підприємства у сучасному світі. Впровадження та активне використання цих технологій може допомогти компаніям підвищити свою конкурентоспроможність, оптимізувати свою діяльність, поліпшити якість послуг, знизити витрати та підвищити рентабельність. Такі підприємства, як Нова Пошта є прикладом того, як ефективно впровадження та використання інноваційних технологій може сприяти задоволенню потреб

клієнтів, економії часу та ресурсів розвитку послуг, зростанню прибутку та посиленню іміджу компанії на ринку.

Список використаних джерел

1. Наконечна, Т.В. Застосування новітніх технологій у логістичній діяльності підприємств / Т.В. Наконечна, Н.Т. Гринів // Вчені записки ТНУ імені В. І. Вернадського. Серія: Економіка і управління. – 2021. – № 32 (71). – С.16-21.
2. Петренко, О. І. Інновації в логістичній діяльності, їх переваги та недоліки [Електронний ресурс] / О. І.Петренко, В. М.Черниш. – Режим доступу: <http://www.spilnota.net.ua/ua/article/id-3441/>
3. Середницька, Л. П. Інноваційні технології в логістичній системі / Л.П.Середницька, В.В.Волинець // Економіка та суспільство. – 2018. – № 19. – С.617-621. DOI: <https://doi.org/10.32782/2524-0072/2018-19-96>.
4. Саравас В. Коробкомати, роботизація та пластикові піддони. Інноваційні рішення Нової пошти [Електронний ресурс] / В.Саравас. – Режим доступу: <https://biz.liga.net/ua/all/all/article/korobkomaty-robotyzatsiia-ta-plastykovi-piddony-innovatsiini-rishennia-novoi-poshty>
5. Юрасов, С. Десять інновацій від «Нової пошти», які зроблять із неї український Amazon. Репортаж із серця R&D-компанії [Електронний ресурс] / С.Юрасов. – Режим доступу: <https://dev.ua/news/nova-poshta-1691069152>.

УДК 005:658.7

Корочкін Д. К., магістр спеціальності 122 Комп'ютерні науки
кафедра технологій управління,
Київський Національний університет імені Тараса Шевченка, м. Київ, Україна
Морозов В.В., к. т. н., професор, професор кафедри технологій управління факультету
інформаційних технологій,
Київський Національний університет імені Тараса Шевченка, м. Київ Україна

ВИКОРИСТАННЯ AGILE-ПІДХОДІВ У МЕНЕДЖМЕНТІ ЗАКУПІВЕЛЬ ТА ПРОДАЖІВ

У сучасних ринкових умовах, де непередбачуваність та швидкі зміни стають нормою, традиційні методи управління часто виявляються неефективними. Agile-підходи, зорієнтовані на максимальну гнучкість та адаптивність, пропонують альтернативні механізми для відділів закупівель та продажів, дозволяючи їм швидко реагувати на зміни в умовах ринку. Метою цього дослідження є розглянути процес трансформації традиційних практик управління та підвищення ефективності оперативних процесів

Agile-методології базуються на принципах гнучкості, ітеративного розвитку, тісної співпраці між учасниками проекту та здатності швидко адаптуватися до змін. Вони включають різноманітні методи, такі як Scrum, який організує роботу у коротких циклах (спринтах) з регулярними зустрічами для оцінки прогресу та планування (дейлі стендапи, ретроспективи), Kanban, що спрямований на оптимізацію потоку робіт та зменшення часу на виконання задач через візуалізацію робочих процесів, та Lean, який фокусується на мінімізації втрат та підвищенні цінності для клієнта.

Використання Agile в комерційних відділах дозволяє компаніям швидше реагувати на ринкові зміни та адаптувати продуктові стратегії відповідно до потреб клієнтів. Наприклад, впровадження Scrum у відділі продажів може сприяти більшій згуртованості та реактивності команди, що безпосередньо впливає на покращення взаємин з клієнтами та зростання продажів. Компанії демонструють значне покращення у виконанні контрактів та зниженні часу від запиту клієнта до фінальної доставки продукту.

Зазвичай маркетингові ідеї та дії в великих компаніях потребують великої кількості часу на узгодження, у рамках Agile проекти часто керуються спеціалізованими ролями та командами, які відрізняються від традиційних. Для зменшення кількості часу на узгодження пропонується створення спеціалізованих команд до складу яких входять

представники відділів закупівель, продажів, маркетингу, та логістики. Ці команди працюють разом для вирішення спільних завдань, що дозволяє швидше реагувати на потреби ринку.

Кожна команда використовує Scrum як метод управління проектами. Вони працюють у двотижневих спринтах, на початку кожного з яких планують свою роботу, а в кінці проводять ретроспективи для аналізу того, що було зроблено, і планування наступних кроків.

Команди регулярно оцінюють зміни в попиті та відповідають на них шляхом адаптації стратегії закупівель і пропозицій для клієнтів. Зворотній зв'язок від продажів і клієнтів використовується для наступних ітерацій планування.

Для відстеження завдань та замовлень використовується система Kanban. Це дозволяє команді візуалізувати робочий процес, виявляти простоті та вузькі місця і оптимізувати потік робіт, що сприяє більш ефективному управлінню ресурсами.

Таким чином, з різноманітних відділів, які працювали окремо, були створені команди для кращого аналізу та реагування на потреби ринку. Це дозволить отримати наступні результати:

- значно скоротити час між замовленням товару та його доставкою;
- підвищити задоволеність клієнтів завдяки здатності швидше реагувати на зміни в попиті та пропонувати актуальні товари;
- зменшити витрати на зберігання непопулярних товарів, адаптуючи закупівлі під актуальний попит.

Agile-методології пропонують ефективний механізм для підвищення оперативності та адаптивності комерційних відділів у динамічних умовах ринку. Через свою здатність швидко реагувати на зміни та оптимізувати робочі процеси, Agile може стати ключовим фактором успіху у сфері закупівель та продажів. Незважаючи на виклики, пов'язані з впровадженням цих підходів, подальші дослідження та розвиток Agile-практик можуть забезпечити значні переваги для компаній, що прагнуть залишатися конкурентоспроможними у швидкозмінному ринковому середовищі.

Зміни, що вносить впровадження Agile-методологій, можуть бути викликом для організацій, які звикли до більш ієрархічних, водоспадних підходів до управління. Однак, правильно впроваджені та підтримані, ці зміни можуть значно підвищити гнучкість, продуктивність та загальну задоволеність клієнтів.

Список використаних джерел

1. Malakouti, M. Agile supply chain management (ASCM): a management decision-making approach / M. Malakouti, S. Rezaei, M. K. Shahijan. // *Asia Pacific Journal of Marketing and Logistics*. – 2017. – 29.1 – P. 171-182.
 2. Agile Procurement Vs. Traditional Procurement [Electronic resource]. – Access mode: <https://www.responsive.io/blog/agile-procurement/>
 3. Agile in Procurement [Electronic resource]. – Access mode: <https://www2.deloitte.com/content/dam/Deloitte/ch/Documents/strategy-operations/deloitte-ch-agile-in-procurement.pdf>.
 4. Agile procurement: definition, characteristics, and examples [Electronic resource]. – Access mode: <https://www.manutan.com/blog/en/procurement-strategy/what-is-agile-procurement>.
-

Кочерга Д.О., здобувачка вищої освіти гр. МР-231
Науковий керівник – **Забаштанська Т. В.**, канд. екон. наук, доцент
Національний університет «Чернігівська політехніка», м. Чернігів, Україна

ФАКТОРИ ВПЛИВУ НА ІВЕНТ-ІНДУСТРІЮ

На формування та розвиток івент-менеджменту впливає значна кількість чинників. Їх за ознакою середовища впливу можна розділити на два види: чинники внутрішнього середовища та чинники зовнішнього середовища. Перші визначаються ситуаційними рушійними силами всередині суб'єкта господарювання. До чинників внутрішнього впливу на формування та розвиток івент-менеджменту доречним буде віднести компетентність персоналу підприємства в івент-менеджменті, цілі та завдання івент-менеджменту, особливості підприємства, ресурсне забезпечення івент-менеджменту, імідж підприємства тощо.

Серед внутрішніх факторів впливу на івент-індустрію варто виділити:

- **Компетентність персоналу:** рівень кваліфікації, досвіду та знань команди івент-менеджерів є ключовим фактором успіху будь-якого заходу. Досконале володіння навичками планування, організації, координації та контролю за всіма аспектами заходу є життєво важливим.

- **Цілі та завдання івент-менеджменту:** чітке визначення цілей та завдань, які ставить перед собою компанія, дозволяє правильно розробити стратегію івент-менеджменту та вибрати найбільш ефективні інструменти для їх досягнення.

- **Особливості підприємства:** специфіка діяльності, цільова аудиторія, бюджет та інші особливості підприємства значно впливають на підхід до організації та проведення заходів.

- **Ресурсне забезпечення івент-менеджменту:** наявність необхідних фінансових, матеріально-технічних та людських ресурсів є основою для успішного проведення будь-якого заходу.

- **Імідж підприємства:** репутація та імідж компанії на ринку значно впливають на сприйняття її заходів та на те, як цільова аудиторія ставиться до них.

До зовнішніх факторів впливу на івент-індустрію відносять:

- **економічні фактори:** стан економіки, рівень інфляції, наявність державних програм підтримки івент-індустрії тощо значно впливають на можливості та пріоритети розвитку івент-менеджменту;

- **соціально-культурні фактори:** мода, тренди, цінності та демографічні характеристики цільової аудиторії суттєво впливають на формат, зміст та атмосферу заходів;

- **політичні фактори:** політична стабільність, законодавство, що регулює діяльність івент-індустрії, та інші політичні фактори можуть мати як позитивний, так і негативний вплив на розвиток івент-менеджменту;

- **технологічні фактори:** зростання популярності онлайн-заходів, розвиток нових технологій комунікації та маркетингу створюють нові можливості для івент-менеджерів та водночас ставлять перед ними нові виклики;

- **конкурентне середовище:** рівень конкуренції на ринку івент-послуг змушує компанії постійно вдосконалювати свою роботу, пропонувати нові формати та послуги, щоб залучити та утримати клієнтів.

Важливо зазначити, що всі ці фактори тісно взаємопов'язані та впливають один на одного. Тому для успішного розвитку івент-менеджменту компаніям необхідно ретельно

аналізувати як внутрішні, так і зовнішні фактори, та на основі цього аналізу розробляти ефективні стратегії та тактики своєї діяльності.

Також можна виділити одну з останніх, масштабних ситуацій, яка сильно вплинула на івент-індустрію,

Повномасштабна війна призвела до зростання патріотичних настроїв у суспільстві. На початку російської агресії припинили роботу багато розважальних закладів – кінотеатри, театри, нічні клуби. Через кілька місяців індустрія культури та розваг почала оговтуватися від «удару», який не зрівнявся навіть із пандемією COVID-19. Спочатку концерти та інші розважальні заходи проводилися на громадських засадах для допомоги українській армії та громадянам, які постраждали від агресії путінської армії. Багато івент-агенцій на початку повномасштабного вторгнення закрилися, тимчасово призупинили діяльність або змінили напрямок на волонтерський. Проте люди у всі часи прагнули соціалізації. І період війни не став виключенням, адже він виявив та підтвердив важливість бути в соціумі не тільки онлайн. Зокрема, це стосується й бізнес-середовища.

Війна в Україні мала значний вплив на всі аспекти життя, і івент-індустрія не стала винятком. Ключові фактори, які вплинули на цю сферу під час війни:

– скасування та перенесення заходів: це призвело до значних фінансових втрат для організаторів заходів, постачальників послуг та учасників. Деякі заходи, були перенесені в більш безпечні місця або проведені онлайн;

– зменшення бюджетів на проведення заходів як наслідок компанії та організації скоротили свої бюджети на проведення заходів через економічну нестабільність, Це призвело до меншої кількості заходів, що проводяться, а також до зменшення масштабів та розкоші заходів, які все ж таки проводяться;

– зміни в поведінці споживачів – багато людей в Україні не хочуть відвідувати масові заходи через міркувань безпеки. Як наслідок, зменшилась кількість учасників заходів, що негативно вплинуло на доходи організаторів;

– логістичні проблеми – війна ускладнила організацію та проведення заходів в Україні. Також існує дефіцит деяких товарів та послуг, необхідних для проведення заходів, а також транспортні проблеми.

Повномасштабна війна мала значний вплив на івент-індустрію України, проте не змогла її повністю зруйнувати. Івент-індустрія постійно розвивається та трансформується під впливом різноманітних факторів. Зрозуміння цих факторів, здатність швидко адаптуватися до мінливих умов та ефективно реагувати на різні виклики є ключовим фактором успіху в цій динамічній та постійно розвиваючій галузі.

Список використаних джерел

1. Мисик, В. М. Чинники побудови і розвитку івент-менеджменту / В.М. Мисик // Інтелект XXI. – 2020. – №3. – С.44-48. DOI: <https://doi.org/10.32782/2415-8801/2020-3.9>.
2. Concerts, theaters and movies: how the culture and entertainment industry has changed during the war in Ukraine [Electronic resource]. – Access mode: <https://visitukraine.today/blog/1731/concerts-theaters-and-movies-how-the-culture-and-entertainment-industry-has-changed-during-the-war-in-ukraine>
3. Офлайн-заходи для бізнесу під час війни в Україні: ризики чи можливості. 06.10.2023 [Electronic resource]. – Access mode: <https://hub.kyivstar.ua/articles/oflajn-zahody-dlya-biznesu-pid-chas-vijny-v-ukrayini-ryzyky-chy-mozhlyvosti>.

Литвиненко С. С., здобувач вищої освіти гр. МР-212
Науковий керівник – **Ільчук В. П.**, д-р екон. наук, професор
Національний університет «Чернігівська політехніка», м. Чернігів, Україна

БРЕНДИНГ У РОЗВИТКУ КОНКУРЕНТОСПРОМОЖНОСТІ ТОВАРІВ ТА ПОСЛУГ

Світ розвивається все швидше, а інновації все більше захоплюють наше життя, у зв'язку з чим конкурентність стрімко зростає та набуває нових форм. Для того щоб товар виділявся серед значного різноманіття йому подібних, вже замало лише його вдосконалення. Стрімкий зліт соціальних мереж та доступність інформації навчили людей в першу чергу звертати увагу на бренд та його репутацію, а це призвело до того що брендинг став ключовим інструментом боротьби за увагу споживача [5].

Дослідженню брендингу як інструменту для розвитку у конкурентоспроможності присвячено багато робіт науковців та дослідників. З такими темами, як брендинг як інструмент підвищення конкурентоспроможності виробництва органічної продукції в Україні, побудова сильного бренду, стратегічне управління брендом: створення, вимірювання та управління капіталом бренду тощо можна ознайомитись в напрацюваннях О.В. Мороз, В.М. Андрушенко, О.П. Чукурна, Т. В. Дядик, О. А. Ковальчук та інших [2; 4; 5; 7].

Метою дослідження є визначення розміру впливу брендингу на конкурентоспроможність товарів та послуг.

Бренд охоплює цілісне сприйняття та репутацію компанії чи продукту, виходячи за рамки простих візуальних зображень і втілюючи цінності, повідомлення та емоційні зв'язки. У сучасному динамічному бізнес-середовищі бренди відіграють життєво важливу роль у створенні ринкової ідентичності, зміцненні довіри та лояльності споживачів і диференціації компаній від конкурентів. Вони повідомляють унікальні ціннісні пропозиції, викликають емоції та стратегічно позиціонують бізнес для ефективного націлювання на певні сегменти ринку.

Більше того, бренд відіграє вирішальну роль у створенні унікального іміджу продукту чи послуги на ринку через різні стратегічні елементи.

По-перше, брендинг передбачає розробку чіткої візуальної ідентичності, включаючи логотипи, кольори, типографіку та дизайн упаковки, які сприяють негайному розпізнаванню та диференціації серед конкурентів [5].

По-друге, бренди передають цінності, риси особистості та унікальну торгову пропозицію, які резонують із цільовою аудиторією, формуючи сприйняття та емоційні зв'язки. Ефективне повідомлення бренду, розповідь і маркетингові кампанії ще більше зміцнюють цей імідж, підкреслюючи ключові переваги та позиціонуючи продукт чи послугу у вигідному світлі. Сукупність досвіду бренду в різних точках дотику зі споживачем, таких як реклама, обслуговування клієнтів і якість продукції, створює довіру та зміцнює бажаний імідж. Зрештою, добре продумана стратегія бренду не тільки виділяє продукт/послугу, але й впливає на сприйняття, уподобання та лояльність споживачів на конкурентному ринку [6; 7].

Однією з основних цілей брендингу є підвищення обізнаності шляхом привернення уваги споживачів і забезпечення того, щоб вони не тільки знали про існування бренду, але й чітко розуміли його пропозиції, цінності та переваги.

Перш за все, сильний бренд розвиває впізнаваність за допомогою візуальних елементів, таких як логотипи, кольори та упаковка, що виділяє його серед конкурентів та полегшує його сприйняття споживачами. Чітка позиція та мета, яка буде зрозумілою споживачам, підкреслюючи цінності бренду, місію та унікальні торгові пропозиції. Цей емоційний зв'язок сприяє залученню нових клієнтів, спонукаючи споживачів дізнатися більше про бренд та його пропозиції [1].

Крім того, стратегічні маркетингові кампанії, включаючи рекламу, присутність у соціальних мережах, співпрацю з впливовими особами та зв'язки з громадськістю, відіграють вирішальну роль у посиленні видимості бренду та охопленні ширшої аудиторії. І, звісно ж, позитивний досвід клієнтів, рекомендації від знайомих та просування через відгуки значною мірою сприяють підвищенню впізнаваності бренду. Коли споживачі мають позитивний досвід із брендом і розуміють цінність його продуктів чи послуг, вони, швидше за все, поділяться своїми думками з іншими, таким чином органічно розширюючи охоплення бренду.

Правильна стратегія брендингу відіграє значну роль у підвищенні конкурентоспроможності товарів і послуг на ринку шляхом створення унікальної та стійкої конкурентної переваги. Брендинг допомагає відрізнити продукти чи послуги від конкурентів шляхом встановлення чіткої ідентичності, позиціонування та ціннісної пропозиції. Чітко визначений бренд повідомляє споживачам про свої унікальні особливості, переваги та якості, що виділяє його серед подібних пропозицій [3; 4].

Окрім цього, брендинг сприяє формуванню довіри та лояльності клієнтів, які є ключовими компонентами конкурентної переваги. Постійні клієнти з меншою ймовірністю звернуть увагу на конкурентів, що зменшує рівень відтоку клієнтів і підвищує цінність клієнта.

Ще брендинг має вплив на стратегії ціноутворення. Сильний імідж бренду та репутація дозволяють компаніям встановлювати преміальні ціни на свої продукти чи послуги порівняно з загальними або немаркованими альтернативами. Споживачі часто готові платити більше за бренди, яким вони довіряють і які сприймають як такі, що пропонують вищу якість або унікальні переваги. Також, брендинг може сприяти партнерству та співпраці, що призводить до розширення ринкових можливостей і конкурентних переваг [1; 2].

Підсумовуючи, брендинг відіграє ключову роль у розвитку конкурентоспроможності товарів і послуг у сучасному динамічному ринковому середовищі. За допомогою стратегічних зусиль із брендингу компанії можуть диференціювати свої пропозиції, будувати міцні емоційні зв'язки зі споживачами та створювати незабутні враження, які відрізнятимуть їх від конкурентів. Добре зарекомендував себе бренд не тільки привертає увагу та підвищує обізнаність, але й сприяє довірі, лояльності та пропаганді серед клієнтів. Це, у свою чергу, призводить до збільшення частки ринку, збільшення утримання клієнтів і стійкої конкурентної переваги. Оскільки компанії продовжують долати виклики ринку, інвестиції в ефективні стратегії брендингу залишаються наріжним каменем для досягнення довгострокового успіху та процвітання в умовах дедалі більшої конкуренції.

Список використаних джерел

1. Брендинг: це створення успішного образу для розвитку бренду [Електронний ресурс]. – Режим доступу: <https://it-rating.ua/brending-tse-stvorennya-uspishnogo-obrazu-dlya-rozvitku-brendu>
2. Дядик, Т. В. Брендинг та інтернет-брендинг – найважливіші інструменти формування бренду підприємства [Електронний ресурс] / Т. В. Дядик // Економічний простір. – 2020. – №156. – С.124-128. – Режим доступу: <https://dspace.pdau.edu.ua/server/api/core/bitstreams/579e50ad-1a11-423e-8576-bbc8dd2bec19/content>
3. Каламан, О. Б. Комплексний аналіз ролі концепції бренду у формуванні бізнес-стратегії / О. Б. Каламан, Д. В. Мандрикін // Підприємництво та інновації. – 2020. – № 15. – С.21-26. DOI: <https://doi.org/10.37320/2415-3583/15.3>
4. Ковальчук, О. А. Брендинг як інноваційний інструмент просування туристичного бренду [Електронний ресурс] / О.А. Ковальчук // Сучасні підходи до управління підприємством. – 2020. – №5. – С.120-134. – Режим доступу: <http://spu.fmm.kpi.ua/article/view/204749>
5. Мороз О. В. Брендинг як інструмент підвищення конкурентоспроможності виробництва органічної продукції в Україні [Електронний ресурс] / О. В. Мороз, В. М. Андрущенко // Ефективна економіка. – 2015. – №2. – Режим доступу : <http://www.economy.nayka.com.ua/?op=1&z=3772>
6. Шаманська, О. І. Брендинг як напрямок маркетингової діяльності підприємства [Електронний ресурс] / О. І. Шаманська, В. Г. Саветін, Ю. А. Марчук // Ефективна економіка. – 2013. – № 2. – Режим доступу: <http://www.economy.nayka.com.ua/?op=1&z=1846>
7. Chukurna, O. P. Brand positioning strategy on the basis of quality perception: different markets B2B and B2C [Електронний ресурс] / О. Р. Chukurna // Економіка: реалії часу. – 2017. – №1 (29). – С. 135-142. – Режим доступу: <https://economics.net.ua/files/archive/2017/No1/135.pdf>

Лужкова Я.В., здобувач вищої освіти гр. МР-221
Науковий керівник – **Бабаченко Л.В.**, канд. екон. наук, доцент
Національний університет «Чернігівська політехніка», м. Чернігів, Україна

ФРАНЧАЙЗИНГ ЯК МАРКЕТИНГОВА ТЕХНОЛОГІЯ РОЗВИТКУ САЛОНІВ КРАСИ BEAUTY-ІНДУСТРІЇ

Франчайзинг у сфері салонів краси відкриває нові горизонти для підприємців, які прагнуть розширити свій бізнес та зміцнити свою присутність на ринку. Дана маркетингова технологія дозволяє власникам салонів краси використовувати вже відомі бренди та бізнес-моделі для залучення клієнтів, оптимізації процесів та збільшення прибутковості.

Під франчайзингом розуміють організацію салонного бізнесу, при якій правовласник (франчайзер) торгової марки, фірмового найменування або виробничої системи дозволяє іншій компанії (франчайзі) використовувати їх протягом певного періоду і на певних умовах, на підставі договору і за певну плату. Таким чином, франчайзинг є вигідним для обох сторін договору, оскільки для франчайзера це спосіб збільшити свої прибутки та розширити бізнес, а для франчайзі – отримати допомогу у створенні компанії та додатковий попит за рахунок бренда, що вже зарекомендував себе [1].

Ринок франчайзингу салонів краси складається з франчайзингу салонів краси, де підприємці можуть отримати ліцензію на право управління салоном під визнаним брендом. Франшизи салонів краси визначаються своєю структурою і пропонують готове рішення для тих, хто хоче увійти в сектор краси та здоров'я з перевіреною бізнес-моделлю [7].

Можливості на ринку франшиз у сфері краси є значними завдяки постійному зростанню сектору краси та здоров'я, зростаючому попиту на персоналізовані салонні послуги та привабливості відомих брендів. Оскільки споживачі вимагають якісних послуг у сфері краси, франчайзери мають можливість привабити франчайзі інноваційними концепціями салонів, спеціалізованими методами лікування та екологічно чистими процедурами. Ринок використовує тенденцію до самообслуговування та експериментальних послуг, створюючи можливості для розвитку франшиз салонів краси, орієнтованих на клієнтський досвід, інтеграцію технологій та сталий розвиток. Можливості для співпраці з професіоналами індустрії краси, підприємцями та інвесторами також зростають, що полегшує франшизам салонів краси вихід на нові ринки [7].

Українським підприємцям-початківцям часто не вистачає необхідного капіталу для придбання франшиз відомих іноземних компаній, що сприяє зростанню вітчизняних ініціатив. Ефективний розвиток франчайзингу може створити початкові умови для притоку капіталу в розвиток малих промислових підприємств. Франчайзинг має потенціал стати початковим стратегічним шляхом розвитку на місцевому рівні [3] і стає все більш популярним серед підприємств, оскільки [2; 4]:

- вибір відомого імені мінімізує ризики та економить час і гроші. Підприємцям не потрібно платити за рекламу та брендинг. Адже при традиційних видах підприємницької діяльності це одна з найважливіших і капіталомістких інвестицій на ранніх етапах;
- початкова допомога при відкритті, і постійна підтримка компанії у веденні та розвитку бізнесу, представлення повної інформації про схеми ведення бізнесу підприємств та інструкцій з ефективного ведення підприємницької діяльності. Якщо це необхідно, для спеціального навчання франчайзі. Власники франшизи допоможуть із ключовими завданнями на старті салону – дизайном та ремонтом, з персоналом, документами, закупівлею обладнання;
- відрегульовані бізнес-процеси та усталена і надійна репутація, якій довіряють. Вигідні умови партнерства: пільгові кредити, страхування, багато хто воліє працювати з

розкритими та відомими брендами. Також банки більш охоче працюють з франчайзі, ніж з підприємцями-початківцями;

- франшизи салонів краси часто мають партнерські відносини та контракти з постачальниками та виробниками. Це дає франчайзі доступ до ексклюзивних продуктів і послуг: косметичні продукти преміум-класу, інноваційні процедури та найсучасніше обладнання;

- франчайзі франшиз салонів краси отримують вигоду від колективних маркетингових і рекламних зусиль, які проводить франчайзер: кампанії для всього бренду та стратегії цифрового маркетингу. Це також включає просування в соціальних мережах або місцеві рекламні ініціативи.

Однак франчайзинг має і недоліки, такі як суворий контроль з боку франчайзера та специфічні вимоги до всього, включаючи прийняття бізнес-рішень [2].

Франчайзинг з G.Var дає можливість відкрити б'юті-бар під відомим брендом, який вже має сильну репутацію та визнання на ринку. Франчайзі отримують підтримку у вигляді перевірених бізнес-моделей, маркетингових стратегій та навчальних програм, що дозволяє їм забезпечити однаково високий рівень сервісу, як і в інших б'юті-барах G.Var. За роки свого існування, G.Var виріс у 40 разів, розширившись до 35 міст у 12 країнах, що свідчить про успішність та популярність концепції.

У передвоєнний рік бізнес Лери Бородіної та Сабіни Мусіної згенерував \$4,2 млн виручки (оборот усієї франчайзингової мережі G.Var – \$8,8 млн). На початку 2022 року мережа франшиз налічувала вже 53 салони в дев'яти країнах. На європейському ринку представлено по одному G.Var в Іспанії, на Кіпрі, в Грузії, Естонії, Мюнхені, Франкфурті, Римі, Вроцлаві, Познані, Кракові та Празі. Київ досі залишається одним із основних каналів монетизації G.Var [5].

Отже, франчайзинг у сфері салонного бізнесу є потужним інструментом для розвитку бізнесу, який дозволяє підприємцям швидко входити в ринок з вже відомим брендом та перевіреною бізнес-моделлю. Приклад G.Var показує, що франчайзинг може бути ефективним способом для швидкого розширення бізнесу на міжнародному рівні, навіть у складних умовах, таких як війна. Завдяки сильній брендовій ідентичності та якісному сервісу, G.Var зміг привабити нових франчайзі та відновити свою діяльність після втрати значної частини ринку. Франчайзинг дозволив компанії оптимізувати витрати та збільшити впізнаваність бренду, що є ключовими факторами успіху в індустрії краси.

Список використаних джерел

1. Про франчайзинг. Електронні публікації Franchise Group [Електронний ресурс]. – Режим доступу: <https://franchisegroup.com.ua/about-company/franchising/>

2. Як відкрити свій салон краси з нуля [Електронний ресурс]. – Режим доступу : <https://appointer.ua/blog/yak-vidkryty-salon-kрасy/>

3. Науменко, Н. Франчайзинг – це торгівля і маркетинг / Н. Науменко, А. Пунда // Трансформація моделі соціально-економічного розвитку в умовах відновлення України та інтеграції з ЄС: зб. тез доп. III Міжнар. наук.-практ. конф. (Луцьк, 15 трав. 2023 р.). – Луцьк: Вежа-Друк, 2023. – С.98-101. – Режим доступу: <https://evnuir.vnu.edu.ua/bitstream/123456789/22520/1/100-103%20>

4. Бондаренко, А. Ф. Франчайзинг як ефективний інструмент розвитку компанії [Електронний ресурс] / А. Ф. Бондаренко, В. П. Гордієнко, А. О. Москаленко // Вісник СумДУ. Серія «Економіка». – 2021. – №3. – С.87-93. – Режим доступу: <https://essuir.sumdu.edu.ua/bitstream-download/123456789/87884/1/>

5. За 2022 рік б'юті-бізнес G.Var зріс на ринку Польщі на 394%, інший світ – на 192% – співвласниця Лера Бородіна. [Електронний ресурс]. – Режим доступу: <https://forbes.ua/news/rist-franchayzingu-ta-masshtabuvannya-byuti-biznesu-lera-borodina-pro-golovni-pidsumki-gbar-u-2022-rotsi>

6. Мельник, Т. Ю. Особливості розвитку франчайзингу в умовах цифровізації бізнес-процесів [Електронний ресурс] / Т. Ю. Мельник // Сучасні виклики сталого розвитку бізнесу: тези виступів II Міжнар. наук.-практ. конф. з пит. вищ. осв. і науки. – Житомир: Житомирська політехніка, 2021. – С.94-96. – Режим доступу: <https://conf.ztu.edu.ua/wp-content/uploads/2021/11/94.pdf>

Макарцева Ю. В., здобувачка вищої освіти гр. МР-231
 Науковий керівник – **Лисенко І. В.** канд. екон. наук, доцент
Національний університет «Чернігівська політехніка», м. Чернігів, Україна

ДОСЛІДЖЕННЯ ТЕНДЕНЦІЙ РОЗВИТКУ РИНКУ МОЛОЧНИХ ПРОДУКТІВ УКРАЇНИ

Сьогодні молочна галузь є однією із провідних у харчовій та переробній промисловості практично будь-якої країни, створюючи значний ринок з великим асортиментом продукції та високим рівнем конкуренції. У такій ситуації для успішної діяльності молочних підприємств в Україні необхідно розвивати стратегії, що підвищують їх конкурентоспроможність на ринку. Цього можна досягти за рахунок впровадження сучасних маркетингових підходів, що дозволить покращити не лише фінансові показники але й стабільність на ринку. Проте прийняття обґрунтованих стратегій маркетингу можливе лише при наявності достовірної та актуальної інформації, яку можна отримати провівши маркетингові дослідження.

Вітчизняні дослідники: Н. Є. Кузьо, Н. С. Косар, В. В. Малиха, дослідили тенденції розвитку ринку молочних продуктів в Україні та світі. Визначили світові тенденції у розвитку товарного асортименту молочної продукції та розробили стратегію просування цих продуктів на ринку споживачів [1].

До війни в Україні працювало близько 200 молокопереробних підприємств. Зараз на ринку присутні різноманітні підприємства та заводи, які займаються виробництвом сировини, її переробкою та виготовленням готових молочних продуктів. При цьому, загальний обсяг виробленого молока у 2021 році склав 8,719 млн т [2; 3] (табл.1).

Таблиця 1 – Динаміка деяких показників ринку молокопродуктів України

Роки	Експорт молочних продуктів, тис. т	Імпорт молочних продуктів, тис. т	Споживання молока на душу населення за рік, кг	Обсяги виробленої молочної продукції, тис. т
2010	956	273	206,4	1710,9
2011	964	257	204,9	1733,7
2012	820	410	214,9	1780
2013	769	548	220,9	1874,4
2014	527	357	222,8	1951,6
2015	464	78	209,9	1782,5
2016	434	105	209,5	1766
2017	835	132	200	1765,9
2018	807	180	197,7	1765,8
2019	593	337	200,5	1717,8
2020	440	691	201,9	1777,8
2021	369	781	201,5	-

Джерело: [1]

У 2022 році підприємствами галузі було вироблено 7,659 млн т молока усіх видів [4], що на 12,1% менше, ніж у 2021 році. Станом на 2023 рік молока було вироблено 7,411 млн тон, що менше ніж у 2022 році (рис. 1) [5].

У травні 2022 р., після повномасштабного вторгнення, близько 70 % молокопереробних підприємств в Україні налагодили виробництво та почали реалізувати свою продукцію [6].

На кінець 2022 року на ринку молочних продуктів працювало 140 молокопереробних підприємств, що свідчить про зменшення їх кількості порівняно з попереднім роком.



Рисунок 1 – Порівняльна статистика виробленого молока в Україні у 2021-2023 роках, млн тон

Джерело: побудовано автором

На ринку молочних продуктів спостерігається жорстка конкуренція між виробниками. Це призводить до того, що виробництво готових молочних продуктів в основному зосереджується на великих підприємствах, які можуть інвестувати значні кошти у постійну модернізацію виробничих процесів з метою поліпшення якості продукції та оперативно реагувати на зміни в умовах ринку. Такі підприємства розширюють свої товарні асортименти, включаючи органічні або унікальні продукти, а також товари, корисні для здоров'я. Однак деякі виробники молочних продуктів вдаються до методів цінової конкуренції [6].

Найвідомішими підприємствами на ринку є ТОВ «Террафуд» ПрАТ «Білоцерківський молочний комбінат» (Ферма), ТОВ «Люстдорф» (Селянське), ТОВ «Люстдорф» (На Здоров'я), ТДВ «Яготинський маслозавод» (Яготинське), ТОВ «Молочна компанія «Галичина»; ПрАТ «Галичина» (Галичина), ПрАТ «Тернопільський молокозавод» (Молокія), ПрАТ «Комбінат придніпровський» (Злагода), ПрАТ «Юрія» (Волошкове Поле), ТОВ «Молочний дім» (Lactel), ПрАТ «Вімм-Білл-Данн Україна» (Слов'яночка), ТОВ «Органік мілк» (Organic Milk) тощо [2; 4-8].

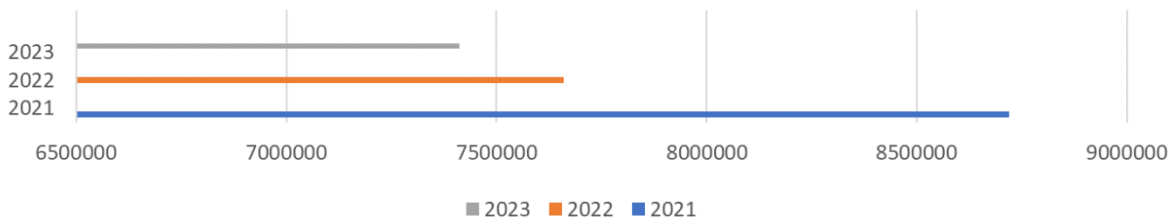
У сучасному світі, використання сучасних маркетингових інструментів розвитку бізнесу є дуже важливим, оскільки сприяє популяризації та просуванню, продукції, торгових марок. За допомогою таких маркетингових інструментів, як контент-маркетинг, контекстна та таргетована реклама, реклама в соціальних мережах підприємство має більше можливостей щодо просування власних товарів. Важливо зауважити, що реклама в інтернеті на даний момент є доволі дієвою та результативною. Використання вищезгаданих маркетингових інструментів у популяризації та просуванні продукції позитивно впливає на обсяги збуту виробленої продукції, та на розвиток підприємств в цілому.

Підсумовуючи, варто зазначити, що проведення ринкових досліджень у галузі молочних продуктів є дуже важливим. Використовуючи сучасні методи досліджень, підприємства можуть більше ефективно і точно визначити ситуацію на ринку, проаналізувати конкурентне середовище, а також політико-правові, економічні, демографічні, соціальні, науково-технічні процеси, які мають вплив на галузь.

Список використаних джерел

1. Кузьо, Н. Є. Дослідження тенденцій розвитку ринку молочних продуктів України та напрями активізації маркетингової діяльності на ньому виробників сиру [Електронний ресурс] / Н. Є. Кузьо, Н. С. Косар В. В. Малиха // Менеджмент та підприємництво в Україні: етапи становлення і проблеми розвитку. – 2023. – Вип. 5, №2. – С. 169-178. – Режим доступу: <https://science.lpnu.ua/sites/default/files/journal-paper/2023/sep/31272/menedzhment-173-182.pdf>
2. Виробництво молока у 2021 скоротилося на 5,9%, головний вал молока забезпечують МТФ [Електронний ресурс]. – Режим доступу: <https://avm-ua.org/uk/post/virobnictvo-moloka-u-2021-skorotilos-na-59-golovnij-val-moloka-zabezpecut-mtf>
3. Офіційний сайт Державної служби статистики України [Електронний ресурс]. – Режим доступу: <http://www.ukrstat.gov.ua>
4. В Україні за 8 місяців виробництво молока-сировини скоротилось на 6% – АВМ. [Електронний ресурс]. – Режим доступу: <https://www.ukrinform.ua/rubric-economy/3769679-v-ukraini-za-8-misaciv-virobnictvo-molokasirovini-skorotilos-na-6-avm.html>
5. Молочні підприємства у 2023 році зуміли наростити обсяги виробництва молока і вийти на довоєнний рівень [Електронний ресурс]. – Режим доступу: <http://milkua.info/uk/post/molocni-pidприємства-u-2023-roci-zumili-narostiti-obsagi-virobnictva-moloka-i-vijti-na-dovoennij-riven>
6. Кращі виробники молока [Електронний ресурс]. – Режим доступу: <https://uba.top/milk/>

7. Завод «Organic milk» [Електронний ресурс]. – Режим доступу: <https://organic-milk.com.ua/zavod-organic-milk/>
8. Яшкіна, О. І. Маркетингові дослідження інновацій [Електронний ресурс]: навч. посіб. / О. І. Яшкіна. – Одеса: ОНПУ, 2018. – 102 с. – Режим доступу: http://dspace.opu.ua:8080/jspui/bitstream/123456789/8309/1/np_MDI.pdf
-

УДК [316.4:004]:004.8

Мартинович А. С., здобувачка вищої освіти гр. МР-211
Науковий керівник – **Вербицька А. В.**, канд. держ. упр., доцент
Національний університет «Чернігівська політехніка», м. Чернігів, Україна

SOCIAL CHANGE IN THE AGE OF DIGITALIZATION: DISCRIMINATION IN AI ALGORITHMS

In the 21st century, algorithms and artificial intelligence (AI) have become a real revolution, making life easier and allowing tasks to be performed faster and more efficiently. However, researchers all over the world express concerns about the possibility of replacing human labor and making some professions obsolete. That is why, it is important to remember that along with undeniable advantages, AI will bring a range of problems and risks, such as lack of transparency in decision-making and the possibility of discrimination based on various criteria, including gender.

Joshua Franco, Deputy Director of AmnestyTech at “Amnesty International”, noted that for many, the connection between AI and discrimination may be unclear, but besides analyzing vast amounts of data and supposedly making rational decisions, it carries bias and falls prey to stereotypes. A good example is facial recognition software. Since AI is trained on existing data, and societal racial and gender stereotypes exist within that data, such software recognizes white men better. Additionally, if you are a woman, Asian, or African American, it is difficult to identify you, and it may mistakenly classify you as images of animals or people squinting. All because AI is predominantly trained on thousands of photos primarily of white people [1].

The United Nations acknowledges that the development of AI will impact societies, potentially leading to increased unemployment, age gap widening, and rising inequality levels. However, these transformations are not predetermined, and with careful consideration, potential threats can be turned into opportunities.

According to the analysis by the International Monetary Fund, the impact of AI on jobs will be most significant in countries with advanced economies, covering approximately 60% of jobs. In countries with significant economic activity and those with low income levels, the impact is projected to affect 40% and 26% of jobs, respectively. Research conducted by Oxford University and the World Bank demonstrates that automation could replace up to 35% of jobs in the UK and pose further employment threats in highly developed countries (57%), China (77%), and Ethiopia (85%) [2].

We can often see this in the media and on the internet, for example, the portrayal of different groups of people, their segregation, and direct favoritism towards certain categories. However, nobody currently understands what a fair and unbiased algorithm should look like or whether it is even possible. Developers of AI often use the term “ground truth” to describe reality outside their models, and biases are usually seen as deviations from this truth, such as inaccurate perceptions and forecasts. However, when society itself is inherently unfair and unequal, and when technologies are embedded within these AI systems, an important question arises: should algorithms simply accurately reproduce existing inequalities, or should they strive to actively challenge and change them [3].

Researchers Maximilian Schreffer, Laura Berends, Michael Severin, and Ana Paula Durete Gomes have examined the issue from a different angle. AI can affect constitutional rights such as privacy, freedom of expression, equality before the law, and others. For example, artificial intelligence systems may collect and process large volumes of personal data from citizens without their consent. The rights of citizens in EU countries are violated, and there is a risk of systematic discrimination in automated decision-making based on AI algorithms. EU countries are taking steps to protect constitutional rights in this context. Such steps include developing ethical standards, implementing

mechanisms enabling us to assess the impact of AI on citizens' rights, and making recommendations how to address potential issues [4].

The problem also lies in the fact that an algorithm is an abstract description of computing and analysis of the procedure. Furthermore, AI decisions are simply analyses of the input data and findings during the procedure. In some cases, decisions are entirely automatic (an example of this is spam filtering). People often blindly trust AI and fail to conduct their own analysis. Recommendations from AI may appear rational, but using them, workers minimize their own responsibility by solely adhering to AI decisions. Thus, bias towards automation arises [5].

AI has already evolved to the extent that the USA and the UK are testing "predictive policing". The essence of the system is that AI uses available information on previous crimes to predict potential ones, including their location and likelihood. However, this technology faces criticism due to the potential intensifying of biases against different social groups, such as racial or religious ones. The main issues concern the lack of reliability of crime data and possible bias. This is why Microsoft refuses to provide facial recognition cameras in California due to the risk of additional discrimination. Studies show that facial recognition systems can be biased due to training on data reflecting our biases. San Francisco has already banned the use of such technologies by the police [1].

Secretary General of the Council of Europe Marija Pejčinović-Burić stated that despite the shortcomings found in algorithms, AI itself can be a solution to inequality and discrimination problems. She believes that reaching a global agreement on the implementation of artificial intelligence based on human rights, the rule of law, and democracy will be the first step in addressing and improving the situation. Maria also stated that in the light of the increasing importance of AI in modern life, this year on International Women's Day, people should use the opportunities of AI. This should be done in order to identify and overcome biases existing in society as well as to ensure a more inclusive narrative and representation. To counteract bias in AI systems, it is important to have a more gender-equal and diverse workforce. Therefore, it is necessary to implement more inclusive education and digital skills training throughout Europe to ensure significantly greater diversification in the fields of science, technology, engineering, and mathematics [6].

Thus, AI can be both a solution to discrimination problems and an "aggressor". The main problem is the lack of awareness of discrimination issues and the desire to minimize responsibility for our decisions. Collaboration with sociologists and developers will push forward a revolution in AI field. Transparency in the development of automated systems and understanding the peculiarities of their functioning will enable countries and societies to counteract discrimination in various aspects of life. Unfortunately, the risk of replacing human labor cannot be avoided, but many scientists believe that this will lead to the emergence of new professions. On the other hand, it inevitably leads to an increasing pressure on jobs and changes in the production structure. The consequences of discrimination can be serious, including deepening of social inequalities as well as restricting of the access to resources and services. This is why, researchers need to pay attention to this problem in the world of technology.

Список використаних джерел

1. Штучний інтелект та «нова дискримінація»: як технології впливають на права та життя людини? [Електронний ресурс]. – Режим доступу: <https://inspired.com.ua/creative/technology/shtuchnyj-intelekt-ta-nova-dyskriminatsiya-yak-tehnologiyi-vplyvayut-na-prava-ta-zhyttya-lyudyny/>.

2. Штучний інтелект вплине на 40% робочих місць на глобальному ринку праці [Електронний ресурс]. – Режим доступу: <https://ms.detector.media>.

3. Zajko, M. Artificial intelligence, algorithms, and social inequality: Sociological contributions to contemporary debates / M. Zajko // *Sociology Compass*. – 2022. – Vol. 16 (3). DOI: 10.1111/soc4.12962.

4. Асірян, С. Р. Кроки країн ЄС у напрямку захисту конституційних прав громадян в епоху штучного інтелекту / С.Р. Асірян // *Науковий вісник Ужгородського Національного Університету*. – 2023. – Вип. 76. – С. 285-290.

5. Borgesius Z. F. Discrimination, artificial intelligence, and algorithmic decision-making / Z. F. Borgesius – Strasbourg : Council of Europe, Directorate General of Democracy, 2018. – 49 p.

6. Штучний інтелект – подолання розриву в рівності [Електронний ресурс]. – Режим доступу: <https://www.coe.int/uk/web/kyiv/-/artificial-intelligence-bridging-the-equality-gap>.

Мойсієнко К. А., здобувачка вищої освіти гр. МР-231
Науковий керівник – **Забаштанська Т. В.**, канд. екон. наук, доцент
Національний університет «Чернігівська політехніка», м. Чернігів, Україна

ТРЕНДИ РОЗВИТКУ РИНКУ ПСИХОЛОГІЧНИХ ПОСЛУГ

У сучасному світі швидкими темпами зростає рівень стресу, тривоги, депресії та інших психічних проблем серед людей, таким чином це призводить до зростання попиту на психологічні послуги. У зв'язку з активним розвитком інформаційних технологій, значної популярності набувають послуги віддаленого онлайн формату. Тенденція ринку онлайн послуг не оминула й ринок психологічних послуг, водночас варто сказати, що ринок психологічних послуг через особливості його діяльності вдало інтегрується в середовище сучасних технологій. Тому ринок психологічних послуг розробляє багато різних трендів у своїх послугах. Цей ринок як один з аспектів людського життя є динамічним у своєму розвитку й постійно еволюціонує.

В останні роки набирає більших обертів популярність онлайн-платформи психологічних послуг. Це розширює можливості кожної людини отримати кращий доступ до ресурсів психічного здоров'я, забезпечення психоосвіти, проведення терапевтичних втручань. Цифровізація полегшує спілкування між спеціалістом та клієнтом. Завдяки онлайн-платформам, набирає популярності телеохорона здоров'я та телетерапія, які в свою чергу змінили спосіб надання послуг психічного здоров'я. В послугах телеохорони здоров'я використовують телекомунікаційні технології, які надаються дистанційно, це може включати терапевтичні сеанси, оцінку та консультації [1].

Телетерапія – це сеанси терапії, які відвідують за допомогою відеоконференцій або телефонних дзвінків. Перевагами таких послуг є доступність обслуговування, можливість проходити сеанси в зручний час, також вони є більш економічно ефективними ніж особистісні сеанси терапії. Звісно ж є і недоліки, такі як не розуміння людей як користуватися платформами, питання конфіденційності та безпеки персональних даних клієнта та вірогідність того, що деякі візити дистанційно не нададуть тієї інформації, яку можна отримати для поставлення правильного діагнозу [1].

Але є й інші тренди послуг на які попит також зростає. Наприклад, програми для моніторингу психічного здоров'я забезпечують відстеження настрою, роблять статистичний аналіз емоційних станів, дій та тригерів. Push-повідомленням в таких програмах надає пропозиції заходів діяльності та швидку медитацію при підвищенні стресу чи тривоги. Також є спеціальні функції для певних ментальних станів, таких як тривога або депресія [2].

Терапевтичні чат-боти на основі штучного інтелекту (ШІ) зручні своєю доступністю, оскільки вони доступні упродовж доби, це дуже зручно в неробочий час. Анонімності чату забезпечує краще відчуття безпеки й взаємодії між клієнтом і постачальниками. Робота чата залежить від налаштувань відповідей на основі взаємодії користувача. ШІ завжди вдосконалюється, тому і цей чат це використовує для покращення алгоритмів та підвищення ефективності [2].

Застосування віртуальної реальності у терапії є безпечним середовищем для експозиції терапії. Імітація реальних ситуацій для подолання фобій та посттравматичних стресових розладів (ПТСР). Оцінювання фізіологічних реакцій для більш динамічного лікування. VR технологія допомагає лікувати хронічні хвороби за принципом відволікання та релаксації [2].

Онлайн-спільноти підтримки психічного здоров'я поєднують цифрові технології та людську підтримку, такі платформи пропонують безпечний простір для обміну досвідом, отримання порад та дає можливість доступу до допомоги з різних місць проживання людини, стаючи помічником для тих, хто бореться з проблемами психічного здоров'я. У

сфері психологічних послуг можуть використовувати різні технології, як ось смарт-годинник Citizen's від CZ, це носимий пристрій для моніторингу стресу, дана компанія запропонувала функцію Alert Score, ця функція походить від тесту на психомоторну пильність від NASA. На основі досліджень від NASA Ames Research Center Fatigue Countermeasures Laboratory було розроблено дану функцію, яка спрямована на оцінку рівня втоми та пильності. Цей пристрій є важливим інструментом для моніторингу психічного здоров'я [2].

Уважність та медитації допомагають зменшити стрес та отримати емоційну регуляцію. Такі техніки допомагають боротися з тривогою, депресією та іншими психологічними проблемами. Інтеграція гіпнотерапії вводить людину у стан трансу, що дає фахівцю дослідити та розв'язати основні проблеми клієнта. Ця техніка ефективна у лікування фобій, ПТСР та залежностей [3].

EMDR (десенсибілізація та повторна обробка рухів очей) такий вид терапії обробляє тривожні спогади та переробляє негативні уявлення для полегшення ментального стану клієнта. Допомога при тривозі, депресії, ОКР. Індивідуальні плани лікування використовують генетичне тестування та візуалізацію мозку, які допомагають прийти до висновку про індивідуальні схильності та функції мозку пацієнта, таким чином це гарний інструмент для визначення індивідуального підходу у лікуванні [3].

Також цікавою тенденцією стало усвідомлення роботодавців про важливість підтримки психічного здоров'я серед працівників. Це усвідомлення допомогло роботодавцям почати впроваджувати програми допомоги працівників, тренінги з психічного здоров'я та розробити гнучкі умови праці. Тому роботодавці зрозуміли, що такі заходи можуть збільшити нормальний психологічний клімат у колективі, який у свою чергу призведе до підвищення продуктивності та зниження витрат на охорону здоров'я [4].

Передовими засобами у сфері охорони психічного здоров'я є цифрові біомаркери та прогностична аналітика, які мають потенціал у ранньому виявленні та втручанні. Таким чином ця тенденція аналізує цифрові сигнали для виявлення порушень, що вказують на зміни в психічному здоров'ї, така технологія аналізує моделі поведінки, тону голосу та швидкості набору тексту. Раннє виявлення проблем надає можливість вчасно втрутитися, що допоможе уникнути ескалації проблем та підкреслює важливість проактивного підходу до добробуту [5].

На даний час ринку психологічних послуг значно зростає попит саме на онлайн послуги. Наразі у багатьох сферах діяльності переходять до онлайн формат обслуговування і ведення справ, але якщо брати до уваги постановку точності діагнозу у сфері психології, сучасні тренди та дослідження говорять про те, що краще комбінувати онлайн формат з кабінетним надаванням психологічних послуг (сеансів, консультацій, терапії й таке інше), бо такі формати сеансів надають кращу картину стану клієнта. Онлайн формат послуг має свої переваги: економія часу, собівартість, гнучкість типів і формату обслуговування, і надання послуг, сучасні інтерактивні технології. Проте недоліками таких послуг є питання конфіденційності даних, опір людини та нерівний доступ до цих послуг.

Список використаних джерел

1. Deebha Sitha. Latest trend in psychology. Psychopedia [Electronic resource]. – Access mode: <https://psychopedia.in/latest-trends-in-psychology/>.
2. Dileep Gupta. The role of technology in mental health – trends and innovations. Appinventiv [Electronic resource]. – Access mode: <https://appinventiv.com/blog/technology-in-mental-health/>.
3. Amy Weil. The future of mental health: trends and innovations in therapeutic techniques. The wellness institute. [Electronic resource]. – Access mode: <https://www.wellness-institute.org/blog/the-future-of-mental-health-trends-and-innovations-in-therapeutic-techniques>.
4. Mental health – worldwide. Statista [Electronic resource]. – Access mode: <https://www.statista.com/outlook/hmo/mental-health/worldwide>.
5. Astha Raizada. Key trends and innovations in mental health technology. Copperdigital. [Electronic resource]. – Access mode: <https://copperdigital.com/blog/key-trends-and-innovations-in-mental-health-technology/>.

Мудрицька П.О., здобувач вищої освіти гр. МР-231

Забаштанська Т. В., канд. екон. наук, доцент

Національний університет «Чернігівська політехніка», м. Чернігів, Україна

ТЕНДЕНЦІЇ ТА ПЕРСПЕКТИВИ РОЗВИТКУ КРЕАТИВНОЇ ІНДУСТРІЇ

Креативні галузі набувають ще більшого значення, відіграючи роль у міському розвитку, демократизації процесів та утворенні територіальних громад, а також у гарантуванні прав і свобод громадянського суспільства. Креативні галузі активно сприяють формуванню інноваційних ринків. Україна, зі своєю великою культурною спадщиною та талановитими фахівцями, має значний потенціал у цій сфері, особливо на тлі ринку, який активно розвивається.

Прогнозується, що сектор креативних послуг буде зростати швидше, ніж сектор креативних товарів, що відображає глобальні зрушення у напрямку розвитку цієї сфери. Серед креативних послуг, що гідно представлені Україною в Європі, можна виокремити інформаційні технології, веб-дизайн, архітектурні та дизайнерські рішення.

Після завершення війни очікується збільшення кількості туристів, які хочуть познайомитися з українською культурою, що відкриває можливості для розвитку культурного туризму та збільшення прибутків з-за кордону. Забезпечення мандрівникам комфортних умов та зацікавлення їх у відвідуванні України стане ключовим для розвитку культурного туризму.

У сфері архітектури та дизайну інтер'єру можливе підвищення попиту на сучасні, енергоощадні та стильні проекти, що відкриває нові можливості для талановитих архітекторів та дизайнерів.

Після війни можливе збільшення кількості фільмів, анімації та музики, які пропагують мир та розвиток, що створює позитивне сприйняття України як туристичного напрямку. Музика може стати одним із ключових елементів привабливості для туристів, адже її популярність не обмежена форматом і може приносити прибуток незалежно від способу продажу. Музична сцена України має потенціал вийти на новий рівень завдяки зростанню зацікавлення з боку іноземних слухачів.

У світі, де штучний інтелект набуває все більшого значення, брендам важливо стати більш людяними у своєму дизайні та рекламі, щоб вижити і виділитися серед конкурентів. Комунікабельність та культурна відповідність стають пріоритетними для брендів, оскільки вони дозволяють віддати перевагу людяності в спілкуванні з аудиторією.

Українська мода відіграє важливу роль у привертанні уваги світу до українського питання під час війни, а покази дизайнерів та використання одягу українських митців знаменитостями підсилюють цю солідарність.

У епоху штучного інтелекту, бренди повинні активно інтегруватися в культурні контексти, щоб зберегти свою релевантність та здатність до спілкування з аудиторією. Рух до значущої взаємодії та довгострокової привабливості вимагає від брендів активної уваги до розвитку людських якостей у своїй комунікації та дизайні. Успішні бренди повинні зрозуміти, що підвищення розмовності та привабливості вимагає більшого акценту на людяність у всіх аспектах їхньої діяльності.

Використання штучного інтелекту у творчому процесі буде набирати обертів, але людський фактор залишиться ключовим у керуванні кінцевим продуктом. Розуміння та ефективне використання інструментів штучного інтелекту (ШІ) стане важливою навичкою для креативних професіоналів.

Соціальні мережі стануть ще важливішим каналом для реклами в 2024 році. Креативні ідеї, спеціально розроблені для цих платформ, стануть вірусними, забезпечуючи широке поширення рекламних повідомлень.

Прогнозується, що наступний рік принесе з собою більше гумору у сценаріях, принтах, радіо та навіть у логотипах компаній. Рекламні кампанії будуть насичені гумором, що сприятиме залученню уваги та створенню позитивного іміджу брендів.

Фіксування подій війни через аудіо-візуальне мистецтво є важливим засобом збереження фактів та документування історичних подій, що дозволяє розповсюджувати інформацію про Україну та її культурний потенціал на світовій арені. Аудіовізуальне мистецтво відображає емоції, біль та стрімку зміну життя під час війни, стимулюючи виразність почуттів та сприяючи психологічному стану людей. Роль аудіо-візуального мистецтва у стимулюванні культурного відродження полягає в збереженні, відродженні та популяризації традицій, мови, музики та інших аспектів культури, що піддаються загрози в умовах конфлікту. Міжнародний обмін та співпраця в галузі аудіо-візуального мистецтва сприяють підвищенню якості та міжнародному визнанню української культури та мистецтва.

Незважаючи на важкості, пов'язані з війною, важливою є сильна підтримка з боку державного управління та розвиток креативного сектору як чинника підтримки економіки та культурного відродження. Воєнні дії на території України суттєво скоротили креативний сектор. За останні роки загальнодержавний ринок праці в Україні звузився, що призвело до великої кількості втрат робочих місць у креативних індустріях. Негативний вплив війни також проявляється у зменшенні замовлень та продажів у креативному секторі. Хоча до початку 2022 року креативний сектор в Україні мав стійкий розвиток та зростання кількості підприємств та робочих місць, війна призвела до його значного зниження.

Україна переживає значні трансформації в креативній сфері, що відображається у зростанні популярності креативних послуг, розвитку нових технологій та співпраці з міжнародними партнерами. Подальший розвиток цифрових технологій, співробітництво у сфері культури з Європейським Союзом та ініціативи уряду щодо підтримки інновацій в креативному секторі вказують на потенціал для подальшого зростання і розвитку. Однак вплив воєнних дій на території України суттєво скоротив креативний сектор, що вимагає уваги та підтримки для відновлення його потенціалу та стимулювання розвитку. Після завершення війни можна очікувати збільшення кількості туристів, які зацікавлені в познайомленні з українською культурою, що відкриває нові можливості для розвитку культурного туризму та збільшення прибутків з-за кордону. Ключовим чинником для цього буде створення комфортних умов для мандрівників та зацікавлення їх у відвідуванні України. У галузі архітектури та дизайну інтер'єру можливе підвищення попиту на сучасні, енергоощадні та стильні проєкти, що відкриває нові можливості для талановитих фахівців.

Після війни можливе збільшення виробництва фільмів, анімації та музики, які пропагують мир та розвиток, що сприятиме позитивному сприйняттю України як туристичного напрямку.

У світі, де штучний інтелект набуває все більшого значення, брендам важливо стати більш людяними у своєму дизайні та рекламі, щоб зберегти свою релевантність та здатність до спілкування з аудиторією. Разом з тим, аудіо-візуальне мистецтво відіграє важливу роль у збереженні та популяризації культурної спадщини, а також у стимулюванні культурного відродження під час воєнних конфліктів. Незважаючи на виклики, пов'язані з війною, важливою є сильна підтримка з боку державного управління та розвиток креативного сектору як чинника підтримки економіки та культурного відродження.

Список використаних джерел

1. Hiorn B. Creative Trends That Will Dominate [Electronic resource]. – Access mode: <https://is.gd/4T2Dg7>.
2. Токарев, М. Не одними айтівцями. Що креативні індустрії зможуть запропонувати Україні [Електронний ресурс] / М. Токарев. – Режим доступу: <https://is.gd/844e1f>.
3. Батюк, А. А. Стан та перспективи розвитку ринку праці Креативного сектору України в умовах війни [Електронний ресурс] / А. А. Батюк // Молодий вчений. – 2023. – № 9 (121). – С.47-52. – Режим доступу: <https://doi.org/10.32839/2304-5809/2023-9-121-10>.

Нагорна О. О., здобувачка вищої освіти гр. ЗММР-231
Науковий керівник – **Вербицька А. В.**, канд. держ. упр., доцент
Національний університет «Чернігівська політехніка», м. Чернігів, Україна

SMM-ІНСТРУМЕНТИ БАНКІВСЬКОГО МАРКЕТИНГУ: КЕЙС ОЩАДБАНКУ З ВИКОРИСТАННЯ ТІКТОК

Швидкий розвиток інформаційних технологій суттєво впливає на функціонування сучасного бізнесу. Щоб залишатися конкурентоспроможними, підприємствам потрібно активно використовувати інструменти інтернет-маркетингу. Це дає можливість новим компаніям зайняти своє місце на ринку та підвищити ефективність і конкурентоздатність існуючим підприємствам. Використання інструментів інтернет-маркетингу вимагає змін у підходах до менеджменту та перегляду ролі маркетингової діяльності компаній [1].

Соціальні мережі як інструмент інтернет-маркетингу є повноцінним засобом комунікації зі споживачами. Переважна більшість ринкових суб'єктів, включаючи банки, використовують соціальні мережі у своїх стратегіях. Банківські установи активно використовують соціальні мережі для взаємодії з клієнтами та просування своїх продуктів і послуг.

Розглянемо аспекти, які спонукали банки прийти в соціальні мережі, і які цілі вирішує маркетинг у соціальних мережах у банківській діяльності:

- доступність (сторінка в соціальній мережі доступна в режимі реального часу 24 години на добу);
- сучасність (більшість населення України мають акаунти в різних соціальних мережах);
- швидкість взаємодії (можливість швидкої обробки інформації, використання аналітики, що дозволяє оптимізувати роботу);
- додатковий інструмент продажу (завдяки введенню нових функцій у соціальних мережах стало можливим створювати сторінки як каталоги товарів і послуг, а також швидко сповіщати клієнтів про нові акції, можливості та заходи банків);
- зворотній зв'язок з клієнтами та партнерами (висока оперативність відповіді модераторів клієнтам, можливість залишати коментарі).

У банківських установах сьогодні відділи маркетингу та комунікацій повинні постійно вдосконалювати якість послуг. Значна увага приділяється аналізу потреб і очікувань клієнтів, проводяться дослідження якості банківських продуктів і послуг. Ці дані використовуються для створення системи обслуговування та розроблення маркетингових стратегій. Будь-які відгуки, зауваження та пропозиції клієнтів з приводу поліпшення обслуговування мають швидко розглядатися задля підвищення якості обслуговування [2].

Немає сумніву, що ефективність маркетингових заходів банку у соціальних мережах визначається тим, наскільки чітко спочатку сформульовані цілі та завдання, визначено сегменти цільової аудиторії та позицію на ринку. Управління рекламними кампаніями банку у соціальних мережах є складним, багатоетапним та комплексним процесом, який потребує ґрунтовного планування та грамотної поетапної реалізації запланованих заходів. Він включає розробку стратегій на різних рівнях: бізнес-стратегія банку, маркетингова стратегія банку, digital-стратегія, а також стратегія присутності банку в соціальних медіа.

Використання соціальних мереж банками допомагає збільшити знання про банк, його продукти та послуги; залучити трафік на сайт із соціальних майданчиків; посилити залучення цільової аудиторії до маркетингових активів банку; залучити нову аудиторію. Серед усіх інтернет-ресурсів соціальні мережі мають найбільшу та найактивнішу аудиторію, тому збільшення трафіку за допомогою розміщення інформації про банк у соціальних мережах є ефективним маркетинговим рішенням.

Більшість вітчизняних банків активно використовує можливості соціальних медіа. Банк повинен ретельно підходити до наповнення свого контенту, оскільки він не може контролювати його подальше поширення. Важливо розробити стратегію присутності банку в соціальних мережах, яка повинна включати такі аспекти: визначення основних цілей, таких як збільшення інформованості цільової аудиторії про банківські продукти та підвищення рівня довіри до банку; розробка механізму вибору контенту, що передбачає вивчення трендів, настроїв та інтересів цільової аудиторії; визначення частоти публікацій; визначення типу контенту, який повинен бути різноманітним, включаючи текст, фотографії, відеоролики та посилання [3].

Цікавим кейсом застосування SMM у просуванні банку є сторінка АТ «Ощадбанк» в «ТікТок». Акаунт «Ощадбанк» був створений у 2019 році та на даний час має 237 тисяч підписників [4].

Реєстрація банку в даній соціальній мережі – досить сміливе та нестандартне рішення для «Ощадбанк» на той час. Основна мета використання вищезазначеного інструменту – розповісти молодому поколінню про діяльність Ощадбанку, його продукти. Для «ТікТок» банк знімає та викладає ролики про життєві ситуації, які трапляються в житті людей і в яких їм можуть допомогти послуги АТ «Ощадбанк». Хоча більшість контенту, який Ощадбанк створює, призначений для тих, хто вже знає про цей банк і спостерігає за його змінами, у «ТікТок» мета зовсім інша: познайомити його аудиторію з існуванням банку взагалі. Основну увагу на «ТікТок» звертає увагу аудиторія молоді віком від 16 до 24 років. Більшість з них майже нічого не знає про «Ощадбанк» і не відповідає типовому образу користувача його послуг. Тому важливо залучити їх увагу та збудувати у них уявлення про бренд. Рішення використати «ТікТок» як платформу для контенту було ретельно обговорено та включено до омніканальної стратегії банку: бути присутнім у всіх соціальних мережах, де знаходиться цільова аудиторія.

Таким чином, компанія АТ «Ощадбанк» показала як можна збільшити цільову аудиторію банкам за допомогою SMM.

Список використаних джерел

1. Демко, М. Я. Тенденції розвитку маркетингової збутової та комунікаційної політики вітчизняних і зарубіжних банків в умовах цифрової економіки / М. Я. Демко, Н. Т. Гринів // Вісник Хмельницького національного університету. – 2021. – № 1. – С. 12-19.
2. Циганко, А. Удосконалення банківського маркетингу за сучасних умов [Електронний ресурс] / А. Циганко, Н. Дорошенко // Молодий вчений. – 2023. – № 11 (123). – С. 155-162. – Режим доступу : <https://molodyivchenui.ua/index.php/journal/article/view/5947>.
3. Кречотень, І. М. Перспективи використання соціального медіа маркетингу у просуванні банківського продукту [Електронний ресурс] / І. М. Кречотень, М. В. Корнієнко // Ефективна економіка. – 2017. – №12. – Режим доступу: <http://www.economy.nayka.com.ua/?op=1&z=5950>.
4. Ощадбанк в ТікТок [Електронний ресурс]. – Режим доступу: <https://www.tiktok.com/@oschad>.

УДК 366.1:640.432

Немчик В.В, Вольницька С.О., здобувачки вищої освіти гр. МР-201

Науковий керівник – **Москаленко В.А.** канд. екон. наук, доцент

Національний університет «Чернігівська політехніка», м. Чернігів, Україна

ДОСЛІДЖЕННЯ ПРОЦЕСУ ПРИЙНЯТТЯ РІШЕННЯ СПОЖИВАЧЕМ ПРИ ВИБОРІ ЗАКЛАДУ РЕСТОРАННОГО БІЗНЕСУ

Війна в Україні стала непереборною перепорою для багатьох сфер бізнесу. Не виключенням є ресторанний бізнес. В Україні за 2022 рік було закрито трохи менше семи тисяч закладів ресторанного типу. Але в 2023 році переважна кількість закладів ресторанного типу змогли відновити свою роботу [1]. Сьогодні головною умовою того,

залишається працювати заклад чи ні, є, звичайно ж, безпека. У містах, які були під окупацією, все позачинялось. В містах, де рівень небезпеки високий, працювали тільки заклади в підвалах, які можна було використовувати як укриття. На західній Україні, да і в Києві мало, що закривалося. А от в таких містах як Чернігів чи то Суми, ресторанний бізнес зазнав великих втрат.

Після перших складних місяців війни, українці стали повертатися у свої міста, деякі українці залишилися в Україні, змінивши тільки місця проживання, тож, зріс попит на заклади громадського харчування. За даними досліджень, вже на кінець травня 2022 року, відновила свою роботу більша частина ресторанів та кафе. Багато ресторанів залишились працювати в Україні, але вже на нових територіях. За результатами дослідження Інститутом стратегічних досліджень, в листопаді 2022 року були делюковані у безпечні регіони 772 підприємства [2].

Місто Чернігів також дуже постраждав від повномасштабного вторгнення росії в Україну. Чернігів прикордонне місто, і багато бізнесу перемістилося в безпечні регіони. Тому ми вирішили здійснити дослідження потенційних споживачів послуг ресторанної галузі бізнесу в Чернігові. За основу дослідження було взято місцевий ресторан «Сенатор».

Ми провели 15 глибинних інтерв'ю, в т.ч. 10 – в м. Чернігів, по одному в трьох районних центрах та два інтерв'ю з туристами які відвідали заклад під час подорожі до міста. Також в заключному етапі дослідження було опитано 500 респондентів у формі онлайн анкетування. При цьому ми використовували такі методи як: кабінетні дослідження вторинних даних ресторанного бізнесу; опитування постійних та потенційних клієнтів закладу щодо смакових та стилістичних уподобань; глибинні інтерв'ю з наявними і потенційними клієнтами; використання методу спостереження за відвідувачами для аналізу та визначення ключових переваг та недоліків закладу ; аналіз трендів та прогнозування розвитку ресторанного бізнесу.

В ході маркетингового дослідження було виявлено, що більшість з респондентів відвідують заклади ресторанного бізнесу з метою святкування подій або для зустрічей, натомість третина опитаних користуються ресторанами задля денного прийому їжі. Ресторан «Сенатор» має багато позитивних відгуків на таких сайтах, як Google Maps, TripAdvisor та Facebook. Це свідчить про те, що він відомий багатьом людям. Також ресторан розташований в центрі міста, що робить його доступним для багатьох людей. Згідно опитування відсоток респондентів, яким відомо про ресторан «Сенатор» складає – 77,3%, решті – 22,7 невідомо. Досліджуючи вторинні джерела ми дійшли висновку, що на багатьох форумах та рейтингах ресторанів міста Чернігів «Сенатор» позиціонувався довгий час як ресторан преміум сегменту. Проте наше дослідження показало що лише 35% опитаних респондентів вважають його закладом вищого рівня. Незважаючи на те що майже половина з опитаних відвідувачів були достатньо задоволені після відвідування ресторану (42,1%, 4 з 5). Більшість респондентів надали перевагу українській та європейській кухні, тому ресторану варто робити акцент на даних національних кухнях, розвивати та удосконалювати своє меню, не змінюючи свою концепцію закладу. Що до смакових вподобань Чернігівщини, ми з'ясували, що під час глибинних інтерв'ю майже всіх респонденти дотримувались думки, що час від часу обирають для себе страви з різних культур та національностей, адже це дає можливість спробувати нові страви та розширити свої гастрономічні горизонти. Та все ж екзотична кухня не є основною їх повсякденного раціону, зазвичай вони надають перевагу більш класичним, знайомим для своїх смакових рецепторів стравам.

Так як під час опитування значна частка відповіла, що відвідують ресторани для святкування особливих подій у житті, то можна зробити висновок, що вони обирають ресторани з різноманітним наповненням асортименту та святковим облаштуванням, який дозволяє вмістити певну кількість людей, виключаючи з цього списку заклади швидкого харчування або азіатську кухню. Було виявлено, що якість та стиль обслуговування для респондентів є також одним із ключових критеріїв при виборі закладу ресторанного бізнесу. Проте половина опитаних готова пожертвувати не зовсім якісним обслуговуванням та

привабливим оформленням закладу на противагу низькій ціні (не враховуючи при цьому якість їжі).

Отже, сучасна європейська кухня поєднує традиції з інноваціями, наголошуючи на сезонних продуктах, здоровому харчуванні та етнічних впливах. Ресторани мають прагнути до персоналізованого підходу, пропонуючи різноманітні стилі інтер'єру та обслуговування, а також впроваджуючи нові технології та соціальні ініціативи. На що вказують смакові та естетичні уподобання постійних та потенційних клієнтів закладів даної тематики, які віддають перевагу саме більш знайомим і рідним стравам. Ресторани повинні пропонувати смачну їжу, приємну атмосферу, якісне обслуговування та враховувати додаткові фактори, щоб залучити та утримати клієнтів. При виборі ресторану люди здебільшого опираються на рекомендації знайомих або відвідують заклади де вже були, аби не витрати час та ресурси марно. Передбачувано що в майбутньому зросте попит на зручні та доступні ресторани, здорову їжу та персоналізований досвід. Етнічні кухні та онлайн-замовлення стануть популярнішими. Ресторани, які зможуть адаптуватися до мінливих і швидкоплинних тенденцій, передбачувано будуть успішними. Важливо постійно відстежувати та розуміти «настрої» та вподобання клієнтів.

Список використаних джерел

1. «Заклади зараз – єдине місце, куди українці можуть витратити гроші»: як розвивається ресторанный бізнес під час повномасштабної війни [Електронний ресурс]. – Режим доступу: <https://nashkiiev.ua/eat/zakladi-zaraz-edine-mistse-kudi-ukraintsi-mozhut-vitrachati-groshi-yak-rozvivayetsya-restorannii-biznes-pid-chas-povnomashtabnoi-viini>

2. Гузар, У. Є. Аналіз діяльності закладів ресторанного бізнесу під час війни [Електронний ресурс] / У. Є. Гузар, А.Є. Левчук // Проблеми сучасних трансформацій. – 2023. – № 9. – Режим доступу: <https://doi.org/10.54929/2786-5738-2023-9-12-01>

УДК 656.8:004.8

Немчик В. В., здобувачка вищої освіти гр. МР-201

Науковий керівник – **Рябов І. Б.**, канд. екон. наук, доцент

Національний університет «Чернігівська політехніка», м. Чернігів, Україна

РИЗИКИ ТА НАСЛІДКИ ІНТЕГРАЦІЇ ШТУЧНОГО ІНТЕЛЕКТУ В МАРКЕТИНГОВУ ДІЯЛЬНІСТЬ

Технології штучного інтелекту (ШІ) в маркетингу використовуються для автоматизації процесів прийняття рішень на основі збору, аналізу даних і спостережень за аудиторією та економічними тенденціями. Маркетингові інструменти ШІ використовують дані та профілі клієнтів, щоб персоналізувати комунікацію з ними та надавати індивідуальні повідомлення в потрібний час без втручання маркетингової групи. Інтеграція штучного інтелекту в традиційні 4P маркетингу дозволяє компаніям адаптувати продукти, динамічно адаптувати ціни, інтегрувати фізичні та цифрові канали, а також створювати персоналізований контент. ШІ допомагає покращити дизайн і розробку продукту, аналізуючи дані клієнтів і відгуки, щоб визначити області вдосконалення. Алгоритми ШІ також аналізують ринкові умови, попит і ціни конкурентів для коригування цін в режимі реального часу.

Згідно з дослідженням консалтингової компанії Accenture, 84% керівників верхнього рівня переконані в тому, що використання штучного інтелекту сприяє росту компаній та оптимізує робочі процеси. Низка компаній розробляє та впроваджує провідні AI-інструменти у своїй діяльності. Наприклад, компанії Stability AI та Midjourney генерують зображення на основі текстових запитів. ChatGPT компанії OpenAI створює будь-який текст та структуру статті відповідно до запитів. Google збільшує обсяг онлайн-реклами та покращує результати пошуку, використовуючи технології машинного навчання. Компанія Amazon долучила ШІ до управління ланцюжками постачання, а Microsoft інтегрує його у пошуковий сервіс Bing та

браузер Edge. Meta використовує штучний інтелект для персоналізації рекламних кампаній, тоді як компанія Megogo використовує штучний інтелект для озвучення фільмів [1].

Сьогодні, в процесі розвитку технологій штучного інтелекту, розробники зустрічаються з такими проблемами, котрі необхідно буде вирішити в найближчій перспективі:

1. Поки що немає чіткої уяви щодо відповідальності за помилки штучного інтелекту – хто буде нести відповідальність: проєктувальник, розробник алгоритму, співробітник, який не перевіряв результат.

2. Проблеми із забезпеченням конфіденційності даних які буде аналізувати ШІ: здоров'я, стать, вік, автоматичне розпізнавання обличчя, без згоди людини.

3. Низька якість та швидке старіння вихідних даних може стати перешкодою для використання ШІ в окремих компаніях.

4. Застосування технологій ШІ, автоматизація та роботизація може призвести до скорочення робочих місць.

5. Загрози в сфері цифрової безпеки через використання ШІ може збільшувати ризики кібератак.

6. Проникнення ШІ у виробництво може збільшити ризик масштабних порушень в роботі систем та завдати значних збитків [2].

Серед прикладів невдалого використання ШІ у своїй діяльності можна зазначити скандал – прес-служба ВР України опублікувала повідомлення про трагічний обстріл м. Дніпро, що викликало широкий резонанс. Скандал спровокувала фотографія дитини, яка була створена за допомогою штучного інтелекту. Це спричинило хвилю негативних емоцій та призвело до невдоволення суспільства.

«Новий канал» став об'єктом критики з причини застосування штучного інтелекту. Використовуючи ChatGPT, журналісти підготували цікавий матеріал про Олеся Гончара для своїх офіційних сторінок у соціальних мережах.

Проте, вони не врахували, що такий інструмент може дуже вільно фантазувати та вставляти поміж реальних фактів неправдиву інформацію, яка може бути сприйнята читачами як правда [3].

Проте, розвиток технологій штучного інтелекту продовжується, і майбутнє збільшення його впливу прогнозується. Зокрема, очікується поява нових способів взаємодії з системами штучного інтелекту через мультимодальний підхід, що дозволить користувачам отримати більш інтуїтивно зрозумілий досвід. Штучний інтелект – це не просто нова технологія, а цілий світ, здатний змінити звичну роботу практично кожного фахівця з маркетингу. Зростання масштабів використання технологій ШІ може породжувати етичні питання, такі як розпізнавання емоцій клієнтів та використання цієї інформації для маніпулювання ними. Крім того, з подальшим розвитком ШІ може виникнути і питання щодо його впливу на культуру та суспільство в цілому, включаючи питання про прозорість та відповідальність прийняття рішень.

Інтеграція ШІ в маркетингову діяльність відкриває широкі можливості для автоматизації процесів, персоналізації комунікації з клієнтами, оптимізації робочих процесів та надає нові можливості для підвищення ефективності маркетингових стратегій.

Список використаних джерел

1. Смерека, Є. Штучний інтелект для бізнесу: які завдання здатен вирішувати та в яких галузях допомагає [Електронний ресурс] / Є. Смерека // Mind.ua. – Режим доступу: <https://mind.ua/publications/20254126-shtuchnij-intelekt-dlya-biznesu-yaki-zavdannya-zdaten-virishuvati-ta-v-yakih-galuzyah-dopomagaє> (дата звернення: 03.04.2024).

2. Кривенко, П. Штучний інтелект – ефективна та одночасно небезпечна технологія. Чи усвідомлюють суспільство та бізнес ризики та переваги AI? [Електронний ресурс] / П. Кривенко // Sacds.org.ua. – Режим доступу: <http://surl.li/sdprkq> (дата звернення: 02.04.2024).

3. Колосок, А. Інтелект штучний, а ефект реальний: як бренди використовують ШІ у маркетингу [Електронний ресурс] // Speka.media. – Режим доступу: <https://speka.media/intelekt-stucnii-a-efekt-realnii-yak-brendi-vikoristovuyut-si-u-marketingu-castina-2-981qmp> (дата звернення: 03.04.2024).

Пасько А. В., здобувачка вищої освіти гр. ЗММР-231
Науковий керівник – **Вербицька А. В.**, канд. держ. упр., доцент
Національний університет «Чернігівська політехніка», м. Чернігів, Україна

ТРАНСФОРМАЦІЯ МАРКЕТИНГОВОЇ ДІЯЛЬНОСТІ «ОЩАДБАНК» ПІД ЧАС ВІЙНИ: СОЦІАЛЬНА ВІДПОВІДАЛЬНІСТЬ ТА ЦИФРОВІ ІНСТРУМЕНТИ

Протягом перших кількох тижнів вторгнення росії в Україну багато людей присвятили свої зусилля тому, щоб забрати готівку зі своїх поточних рахунків, щоб зберегти свої кошти. Проте протягом першого місяця банки вже почали працювати у звичному режимі та надавали послуги на території, яка перебуває підконтрольною уряду України. Згодом населення стало усвідомлювати надійність банківського зберігання, ніж особистого. Навіть за високих процентних ставок, які були несприятливими, гроші почали повертатися до банків [1].

Сьогодні цифровізація поширилася на нові сфери соціальної взаємодії, і банківський сектор не виняток у цьому. Цифрова інфраструктура сприяла появі нових технологій, зокрема: соціальних мереж, хмарних обчислень, аналітики BigData, мобільних пристроїв, 3D-друку та автономних систем, які змінюють спосіб роботи малих, середніх і великих компаній [2, с. 27].

Оглядаючи нові тенденції цифрової трансформації банківської справи за останні роки, ми спостерігаємо, що масштаби мобільного банкінгу в Україні значно зросли, додаткові послуги надаються через мобільні додатки.

Сьогодні найбільш популярною цифровою банківською послугою є здійснення розрахунків і платежів з мобільних пристроїв. Зручність цієї послуги полягає в оплаті одним дотиком і це стає загальним глобальним трендом. Розрахунки за допомогою смартфонів або інших електронних пристроїв, які обладнані спеціальними чипами, що зберігають необхідні для здійснення трансакцій дані, стають дедалі популярнішими серед населення. Для кожного клієнта банку важливим є зручність та економія часу [3].

«Ощадбанк» – національний банк України, що має найбільшу кількість відділень серед усіх банків України. З початку війни «Ощадбанк» присвятив себе забезпеченню стабільного потоку операцій і відсутності збоїв для всіх груп клієнтів, включаючи фізичних осіб, ММСП і великі корпорації. Станом на вересень 2022 року українці мають можливість отримувати банківські послуги у близько 1211 відділеннях «Ощад», це 92% мережі банку [4].

Навіть під час війни «Ощадбанк» продовжував підтримувати ММСП та додавати додаткові кредитні лінії, зокрема програму допомоги з переміщенням бізнесу, програму покриття ризику втрати портфеля, пов'язану з експортними кредитами, програму підтримки військової промисловості комплекс, а також програму допомоги державному уряду впровадити «eRobot». Також з травня по червень 2022 року «Ощад» відновив процес кредитування карток, цей процес передбачав кредит готівкою та авто. Наприкінці липня 2022 року банк першим відновив обслуговування іпотеки. У перші дні повномасштабного вторгнення банк «Ощад» продемонстрував високий рівень відповідальності та готовності виконувати свої функції в умовах складної ситуації. Навіть у найважчі часи, коли багато установ зазнали тиску або змушені були припинити свою роботу, «Ощадбанк» залишався відкритим для своїх клієнтів. Історично відомо, що українські банки, серед яких і «Ощад», відіграють важливу роль у забезпеченні фінансової стабільності та наданні послуг громадянам і підприємствам. У цей важливий момент «Ощад» продемонстрував свою здатність працювати в умовах кризи та підтримувати фінансову інфраструктуру країни. Найбільш вражаючим аспектом є те, що «Ощадбанк» першим серед інших банків почав повертатися на деокуповану територію Херсонщини. Це свідчить про велику відповідальність та соціальну зорієнтованість «Ощадбанку», а також про його прагнення

забезпечити фінансову стабільність та комфорт для своїх клієнтів у будь-яких умовах. «Ощадбанк» ініціював ряд програм, спрямованих на допомогу постраждалим від війни, включаючи фінансову підтримку та безкоштовні банківські послуги. З листопада була запущена програма іпотечного кредитування «ЄОселя», реалізована спільно з Міністерством економіки України, Міністерством цифрової трансформації України та «Укрфінжитло» за ініціативою Президента України [5].

З метою забезпечення безперервного доступу до банківських послуг «Ощадбанк» значно розширив свої онлайн-платформи та мобільні додатки: використання соціальних мереж та месенджерів для підтримки зв'язку з клієнтами та надання актуальної інформації. Мета маркетингових зусиль банку до війни полягала, звичайно, у створенні та просуванні продуктів. У перші місяці війни маркетингові цілі перейшли до реклами, яка включала історії підтримки з метою активізації соціальних ініціатив банку. Бренд «Ощадбанку» вже добре зарекомендував себе в країні та має велику аудиторію, тому рекламні зусилля зосереджені на цільових кампаніях на користь аграріїв та малого бізнесу. Проте генерація потенційних клієнтів все ще активна, особливо для таких продуктів, як іпотека та автокредити. Найуспішнішою рекламою в кампаніях «Ощадбанку» є та, яка спілкується з людьми та розповідає історії клієнтів і співробітників: розділ «Сміливість» на веб-сайті банку, де зібрані фото, як працювали відділення банку у квітні-травні (відділення Чернігова, Харкова, Одеси, Львова, Києва) [4].

Незважаючи на складні обставини, «Ощад» продовжує докладати зусиль для того, щоб якомога швидше мешканці отримували доступ до необхідних банківських послуг. Це позитивний сигнал для українського суспільства та свідчення про те, що українські банки готові працювати на благо своїх клієнтів у будь-яких обставинах. Не лише економісти, а й усі українці розуміють негативні наслідки війни для економіки та фінансової системи України, і, незважаючи на важкі часи, які попереду, українці готові відбудовувати свою країну, сподіваючись на фінансову підтримку світових фінансових організацій.

Список використаних джерел

1. Як працюють банки в умовах воєнного стану [Електронний ресурс]. – Режим доступу: <http://www.nrcu.gov.ua/news.html?newsID=98728>
2. Луців, Б. Банківський маркетинг в умовах цифрової глобалізації / Б. Луців // Світ фінансів. – 2020. – № 1 (62). DOI: 10.35774/SF2020.01.020
3. Міщенко, В. І. Маркетинг цифрових інновацій на ринку банківських послуг [Електронний ресурс] / В. І. Міщенко, С. В. Міщенко // Фінансовий простір. – 2018. – № 1 (29). – Режим доступу: <https://fp.cibs.ubs.edu.ua/index.php/fp/article/view/570/568>
4. Офіційний сайт «Ощадбанку» [Електронний ресурс]. – Режим доступу: <https://www.oschadbank.ua/>
5. Мій банк – моя країна: як Ощадбанк реалізує соціальну місію під час війни [Електронний ресурс]. – Режим доступу: <https://web-promo.ua/ua/blog/marketing/mij-bank-moya-krayina-yak-oschadbank-realizuyue-socialnu-misiyu-pid-chas-vijni/>

УДК 339.372.5

Пасько А. Ю., здобувачка вищої освіти 2 курсу, група МР-221
Науковий керівник – **Бабаченко Л. В.**, канд. екон. наук, доцент
Національний університет «Чернігівська політехніка», м. Чернігів, Україна

СУЧАСНІ ТЕНДЕНЦІЇ МЕРЧАНДАЙЗИНГУ ПРОДОВОЛЬЧИХ СУПЕРМАРКЕТІВ

Сучасні тенденції мерчандайзингу продовольчого супермаркету «Сільпо» постійно змінюються відповідно до споживчих уподобань, технологічних новацій та інших факторів, проте супермаркет «Сільпо» досить відповідально відноситься до всього сучасного і намагається йти з розвитком нових тенденцій мерчандайзингу.

Слід відзначити, що супермаркет «Сільпо» використовує персоналізований мерчандайзинг – стратегію, яка спрямована на створення індивідуальних пропозицій та приваблення уваги кожного клієнта окремо, враховуючи їхні унікальні потреби, уподобання та купівельні звички. Супермаркет «Сільпо» використовує дані про купівлі клієнтів, щоб зрозуміти їхні уподобання та звички, що включає інформацію про регулярні закупи, категорії товарів, які цікавлять клієнтів, та інші деталі. Програми лояльності дозволяють збирати дані про купівлю товарів та переваги клієнтів. На основі цих даних можна створити персоналізовані пропозиції та знижки для кожного клієнта. Використання електронної пошти, SMS-повідомлень або мобільних додатків для надсилання персоналізованих пропозицій та акцій, спеціально розроблених для конкретних клієнтів. Супермаркет «Сільпо» може використовувати алгоритми рекомендацій для пропонування товарів, які ймовірно будуть цікаві конкретному клієнту на основі їх попередніх покупок або вподобань. Такі стратегії допомагають супермаркету «Сільпо» підвищити рівень задоволення клієнтів, збільшити лояльність та зробити процес покупок більш ефективним і приємним для кожного клієнта [1].

Зосередженість на здоровому харчуванні стала однією з ключових тенденцій у сучасного продовольчого супермаркету «Сільпо» через зростання усвідомленості споживачів про здоровий спосіб життя та важливість харчування для здоров'я. Супермаркети мережі «Сільпо» розширюють асортимент, пропонуючи більше органічних, натуральних, без ГМО та веганських продуктів. Великий асортимент свіжих овочів та фруктів, органічні злаки та зернові, м'ясо та молочні продукти від здорових тваринниць. Супермаркет «Сільпо» активно співпрацює з постачальниками, які дотримуються високих стандартів якості та етики виробництва, що включають продукцію з сертифікатами органічного виробництва, а також стеження за умовами вирощування та виробництва товарів. Супермаркет проводить акції та знижки на корисні продукти, що сприяє стимулюванню попиту та залученню уваги клієнтів до здорового харчування. «Сільпо» розробляє власні лінії продуктів, які відповідають вимогам здорового харчування, що дозволяє контролювати якість та пропонувати конкурентоспроможні ціни. Така стратегія відображає важливість здорового харчування для споживачів та відповідають зростаючому попиту на продукти, які сприяють здоров'ю та благополуччю [3, с. 42].

Використання цифрових технологій в мерчандайзингу супермаркету «Сільпо» дозволяє покращити ефективність та зручність для покупців. Супермаркет запустив відділ для збору замовлень онлайн, що клієнти можуть робити замовлення через Інтернет, а потім приходити у магазин, щоб отримати свої покупки або скористатися послугою доставки. Мережа «Сільпо» створила мобільний додаток, який допомагає клієнтам швидше та зручніше здійснювати покупки. Такий додаток може містити інструменти для створення списків покупок, сканування штрих-кодів для отримання додаткової інформації про продукти, а також акцій та знижок. Супермаркет «Сільпо» використовує аналітичні інструменти для аналізу покупок клієнтів та прогнозування їхніх потреб, що допомагає оптимізувати асортимент товарів, розташування полиць та стратегію ціноутворення. Використання RFID-міток на продуктах дозволяє автоматизувати процеси інвентаризації та відстеження товарів у магазині, що полегшує управління запасами та забезпечує більш ефективний контроль над ними. Використання цих технологій допомагає супермаркетам підвищити рівень обслуговування, зробити покупки більш зручними для клієнтів та оптимізувати внутрішні процеси управління.

Фокус на відповідальному споживанні в супермаркеті «Сільпо» означає, що вони вживають заходів для зменшення негативного впливу на навколишнє середовище та суспільство. Супермаркет здійснює зусилля для зменшення кількості відходів, що утворюються в процесі їхньої діяльності. Використовує програми переробки та вторинного використання відходів, а також упаковки, яка зменшує відходи або є біорозкладною. «Сільпо» розпочало заходи для зменшення свого екологічного відбитку шляхом використання енергоефективних технологій, впровадження зелених ініціатив та

раціонального використання ресурсів. Супермаркет дбає про добробут своїх співробітників та сприяють соціальним програмам, таким як підтримка благодійних організацій або програми допомоги вразливим групам населення [2, с. 74].

Торговельна мережа продовольчих супермаркетів «Сільпо» зазнає різноманітних підприємницьких ризиків. Найперший ризик – це конкуренція з іншими супермаркетами, дискаунтерами, магазинами з продуктами харчування, а також з онлайн-платформами може значно вплинути на прибутковість та ринкову позицію супермаркету. Другим ризиком сьогодення – це зміни у споживчих уподобаннях, адже потреби та уподобання споживачів постійно змінюються. Наприклад, зростання популярності органічних продуктів, веганської або безглютенової їжі може вимагати змін у асортименті та стратегії продажу. Зміни у вартості сировини, енергії та інших витрат можуть вплинути на витрати на виробництво та маржинальність. Крім того, зміни в торговельній політиці від постачальників можуть вплинути на доступність товарів та цінову конкурентоспроможність. Економічні кризи, зміни в курсах валют, інфляція та інші макроекономічні фактори можуть вплинути на покупну спроможність споживачів і загальні обсяги продажів. Важливо ретельно аналізувати ці ризики та розробляти стратегії для їх управління та мінімізації.

Сучасні тенденції мерчандайзингу продовольчих супермаркету «Сільпо» вказують на зміни в споживчому поведінці, підвищену увагу до здорового способу життя, інноваційність у використанні технологій та зростаючу свідомість щодо відповідального споживання. Сучасний супермаркет «Сільпо» активно пристосовується до сучасних змін, впроваджуючи персоналізовані підходи до обслуговування клієнтів, розширюючи асортимент здорових та екологічно чистих продуктів, використовуючи цифрові технології для полегшення покупок та зменшення впливу на навколишнє середовище. Такі тенденції сприяють покращенню якості обслуговування та задоволенню потреб споживачів, а також сприяють створенню більш сталого та відповідального споживчого середовища.

Список використаних джерел

1. Marketing Trends in the Post-Pandemic Business Environment. Entrepreneur [Electronic resource]. – Access mode: <https://www.entrepreneur.com/growing-a-business/marketing-trends-in-the-post-pandemic-business-environment/416419>
2. Рудяк, Р. Сутність автоматизації мерчандайзингу / Р. Рудяк, О. Бурліцька // Маркетингові технології підприємств в сучасному науково-технічному середовищі: матеріали II Всеукр. наук.-практ. інтернет-конф. (Тернопіль, 30 листоп. 2023 р.). – Тернопіль: ТНТУ, 2023. – С. 74-75.
3. Семенда, Д. К. Вплив мерчандайзингу на поведінку споживачів / Д. К. Семенда, І. І. Корман // Східна Європа: Економіка, бізнес та управління. – 2021. – Вип. 1 (28). – С. 42-46.

УДК 658.8

Пікуль Є. Ю., здобувачка вищої освіти гр. ЗММР-231
Науковий керівник – **Ільчук В. П.**, д-р екон. наук, професор
Національний університет «Чернігівська політехніка», м. Чернігів, Україна

СУЧАСНІ ТЕНДЕНЦІЇ РОЗВИТКУ МАРКЕТИНГУ

У сучасному світі, який характеризується стрімкими та швидкими змінами, маркетинг перетворився на важливий інструмент успіху в різних галузях. У епосі інновацій та цифрового розвитку маркетинг став не лише стратегією, але і невід'ємною частиною досягнення успіху в бізнесі.

Завдяки використанню цифрових технологій, таких як Інтернет, аналітика та соціальні мережі, маркетинг набув визначених тенденцій. Перш за все, він став доступним для різних галузей бізнесу, персоналізованим та більш революційним. Цифрові технології розширили горизонти взаємодії з клієнтами, зробивши маркетинг більш прозорим і ефективним.

Соціальні медіа є першою тенденцією в маркетингу. За останні десятиліття соціальні медіа стали ключовим інструментом у маркетингу, що має велике значення для підприємств будь-якого розміру. Вони відкрили перед компаніями безпрецедентні можливості для взаємодії з аудиторією та стали необхідним елементом будь-якої стратегії просування. Соціальні медіа дозволяють підприємствам знаходити свою цільову аудиторію, підсилувати взаємодію з клієнтами та привертати нових споживачів. Вони створюють можливості для мікротаргетингу, дозволяючи компаніям націлювати свою рекламу на конкретні сегменти аудиторії на основі їхніх інтересів, демографічних характеристик та поведінкових патернів. Вони також створюють можливості для позиціонування бренду, розповіді про унікальну історію компанії, розміщення рекламних матеріалів та вимірювання результатів маркетингових заходів [1].

Другою тенденцією маркетингу є гейміфікація, що є однією із прикладів інтерактивного маркетингу, який використовує ігрові елементи для залучення та розваги аудиторії. У сфері освіти, рекрутингу чи електронної комерції бренди використовують гейміфікацію, щоб збільшити свою присутність та охопити нову аудиторію. Наприклад, мережа парфумерно-косметичних магазинів Sephora використовує гейміфікацію для просування своєї програми винагород, залучаючи клієнтів за допомогою веселих завдань, і нагороджуючи їх знижками, зразками косметики та іншими привілеями.

Наступною тенденцією є розмовний маркетинг. До 2025 року 95% взаємодії клієнтів з брендами відбуватиметься за допомогою штучного інтелекту (ШІ), наприклад, чат-ботів. Розмовний маркетинг дозволяє брендам взаємодіяти з клієнтами на більш особистому рівні.

Завдяки обробці природної мови (NLP) та машинному навчанню, що постійно вдосконалюються, бренди тепер можуть використовувати чат-боти для вирішення проблем клієнтів та відповідей на запитання в режимі реального часу. Незалежно від того, чи пропонується підтримка, чи генеруються потенційні клієнти через веб-сайт або соціальні мережі, чат-боти можуть допомогти підвищити залученість клієнтів, покращити їхню задоволеність і стимулювати продажі.

Також неможливо не зазначити про збільшення використання відео та прямих трансляцій. Бренди продовжують інвестувати значні кошти в YouTube, TikTok та Instagram і використовують можливості відеоконтенту для залучення та взаємодії зі споживачами. Відео стає все більш популярним засобом для сторітелінгу.

Прямі трансляції демонструють «закулісні» аспекти бізнесу, створюють глибші зв'язки з клієнтами, проводячи вебінари з питань та відповідей, і пропонують більш персоналізовану взаємодію за допомогою відео-повідомлень.

YouTube Shorts, Instagram Reels та TikTok – це короткометражні відеоформати, які вибухнули в останні роки. Вірусність змінює правила гри в сучасному світі, що керується соціальними мережами, і саме тому короткі відео стали такими популярними. Короткі відео – це найкращий спосіб залучити та розважити аудиторію, зацепити трендові теми та стати вірусними з відносно невеликими зусиллями та витратами.

Наразі компаніям варто зосередитися на введенні коротких відео у свою маркетингову стратегію. Незалежно від того, чи створюється унікальний брендований контент, чи використовується користувачький контент (UGC), чи співпрацюють з інфлюенсерами для просування бренду, короткометражні відео – це перевірений спосіб для брендів усіх розмірів охопити ширшу аудиторію та побудувати значущі зв'язки [2].

Ще однією важливою тенденцією є зростання популярності голосового пошуку. Оптимізація під голосовий пошук (VSEO) має на меті досягнення того ж результату, що й звичайна пошукова оптимізація (SEO) - збільшення органічного трафіку на веб-сайт. Однак її особливість полягає в тому, що вона акцентується на природній мові, якою користувачі розмовляють у повсякденному житті. Розвиток цього напрямку напряму залежить від швидкого поширення голосових помічників, таких як Siri, Alexa чи Google Assistant. Прогнозується, що з часом голосовий пошук стане основним методом пошуку для

більшості людей, оскільки він є швидшим та зручнішим. За статистичними даними, найчастіше голосовий пошук використовується особами віком від 18 до 34 років, а понад половина з них стверджує, що використовує голосовий пошук щодня.

Згідно з експертами, в цьому році маркетологи будуть активно працювати над створенням індивідуалізованого контенту та поліпшенням клієнтського досвіду для своєї цільової аудиторії. Застосування розширеної сегментації клієнтів, прогновної аналітики та систем рекомендацій на основі штучного інтелекту (ШІ) дозволить забезпечити індивідуальні рекомендації та пропозиції, що підвищить ефективність усіх взаємодій з клієнтом. Використання технологій доповненої реальності (AR) та віртуальної реальності (VR) забезпечить реалістичні та захоплюючі враження, через що багато брендів буде зацікавлено в їх впровадженні у свої маркетингові стратегії [3].

На останок, можна сказати, що адаптація до цифрових тенденцій у маркетингу є критичною для компаній, які прагнуть досягти успіху в світі конкурентної боротьби. Зараз все більше клієнтів шукають продукти та послуги в онлайн середовищі, й, отже, маркетингові стратегії повинні активно спрямовуватися на їхнє залучення та утримання.

За допомогою цифрових інструментів та платформ компанії можуть створювати індивідуальний контент, раціоналізувати витрати та залучати більшу аудиторію. Однак це потребує постійного вдосконалення та оновлення знань. Для досягнення успіху в сучасному маркетингу, важливо вивчати нові цифрові стратегії та інструменти.

Список використаних джерел

1. Сучасні тенденції маркетингу: як залучати та утримувати клієнтів в епоху цифрових технологій [Електронний ресурс]. – Режим доступу: <https://www.mukachevo.net/ua/news/view/5789179>

2. Marketing Trends 2023: 9 Trends to Help You Power Through [Електронний ресурс]. – Режим доступу : <https://mediatool.com/blog/marketing-trends-2023>

3. Кушнір Д. Маркетинг у 2024 році: погляд у майбутнє і головні тренди [Електронний ресурс] / Д. Кушнір. – Режим доступу : <https://marketer.ua/ua/marketing-in-2024-a-look-into-the-future-and-major-trends/>

УДК 658.8:330.341.1

Попова І. В., здобувачка вищої освіти гр. МР-201

Бабаченко Л. В., канд. екон. наук, доцент, доцент кафедри маркетингу, PR-технологій та логістики

Національний університет «Чернігівська політехніка», м. Чернігів, Україна

ІННОВАЦІЇ ЯК ОБ'ЄКТ МАРКЕТИНГОВОЇ ПОЛІТИКИ ПІДПРИЄМСТВА

Інновації завжди були важливим стимулом для розвитку будь-якого підприємства. У сучасному світі, де конкуренція надзвичайно висока, роль інновацій стає ще більш вирішальною для успіху підприємства на ринку. Розвиток технологій, зміни у споживчих уподобаннях та постійні вимоги споживачів вимагають постійного оновлення продуктів і послуг. Саме тому інновації стають об'єктом маркетингової політики підприємства, що спрямована на забезпечення конкурентних переваг та задоволення потреб клієнтів. Сутність інновацій полягає у впровадженні нових ідей, продуктів, процесів або методів, які приносять користь підприємству або його клієнтам. Це може бути створення нового продукту, вдосконалення існуючого, запровадження нових технологій у виробництво або навіть нові методи маркетингу та продажу [1].

Вивчення теми інновацій, як об'єкта маркетингової політики підприємства є предметом інтересу для багатьох вчених і дослідників у галузі маркетингу, та інноваційного менеджменту. Слід виділити вчених, які внесли вагомий внесок у дану область, а саме: П. Г. Перерва, Т. О. Кобелева в роботі: «Якість інноваційної продукції як складова маркетингової політики та конкурентоспроможності підприємства» [1], С. Ілляшенко, Ю. Шипуліна, Н. Ілляшенко в роботі: «Маркетингові комунікації в сучасному мінливому

середовищі» та багато інших дослідників також внесли свій внесок у дану область досліджень [2].

Інновації відіграють важливу роль у маркетинговій політиці будь-якої компанії, оскільки вони дозволяють привернути увагу споживачів, забезпечити конкурентні переваги та забезпечити стійкий розвиток бізнесу. Вплив інновацій на маркетингову політику компаній:

1. Створення конкурентних переваг, тобто інновації дозволяють компаніям випереджати конкурентів шляхом впровадження нових продуктів, послуг або маркетингових стратегій. Новаторські рішення можуть створити унікальну пропозицію вартості для споживачів, що дозволяє зайняти лідируючі позиції на ринку.

2. Залучення уваги споживачів, а саме інновації часто стають об'єктом уваги споживачів і медіа, що дозволяє компаніям залучати більше уваги до своєї марки. Наприклад, впровадження нових технологій, екологічних ініціатив або унікальних продуктів може зробити бренд більш привабливим для споживачів.

3. Стимулювання ринкового зростання можливе, коли інновації дають можливість компаніям займати нові сегменти ринку або розширювати свою присутність у наявних сегментах. Це допомагає збільшити обсяги продажів та підвищити доходи.

4. Зміна споживчої поведінки, тобто інновації можуть впливати на споживчу поведінку, створюючи нові споживчі потреби або змінюючи способи споживання. Наприклад, впровадження мобільних додатків або онлайн-платформ може змінити спосіб, яким клієнти взаємодіють з продуктами та послугами компанії.

5. Збільшення стійкості до конкуренції можливе для компаній, які активно впроваджують інновації та зазвичай мають більшу стійкість до конкуренції, оскільки вони постійно розвиваються та пристосовуються до змін на ринку. Це дозволяє їм зберігати лідерські позиції та залишатися конкурентоспроможними.

У цілому, інновації в маркетинговій політиці підприємства є ключовим фактором, що визначає його успішність на ринку. Вони не лише забезпечують конкурентні переваги та привертають увагу споживачів, але й сприяють росту та розвитку компанії в умовах постійних змін та викликів сучасного бізнес-середовища [2].



Рисунок 1 – Сукупність поглядів на інновації в маркетинговій політиці
Джерело: [2]

Керування інноваційною діяльністю в контексті концепції маркетингу інновацій має включати наступні аспекти: управління продуктово-ринковим портфелем підприємства, що охоплює товарну номенклатуру, асортимент та окремі товарні позиції. Теоретичні підстави аналізу та управління товарною політикою, включаючи методи матричного аналізу (наприклад, матриця Ансоффа, стратегічна модель Портера, матриця БКГ, Матриця «Мак Кінсі – Дженерал Електрик») є добре розвиненими та дослідженими; розробка пакету

продуктово-ринкових інноваційних пропозицій, що базується на різноманітних методах генерації та перевірки ідей нових товарів і підходів; відбір найбільш раціональних інноваційних пропозицій з урахуванням зовнішніх та внутрішніх умов, що ґрунтується на чітких критеріях та етапах розробки та відбору інноваційних пропозицій; розроблення та впровадження графіка робіт з розробки, виробництва та введення на ринок інновацій, яке враховує динаміку розвитку ринкових процесів та невизначеність майбутніх подій [3].

Здійснюючи керування інноваційною діяльністю використовуючи комплексний підхід надає можливість підприємствам більш ефективно виводити нові товари на ринок та досягати вагомих конкурентних переваг у сучасному бізнес-середовищі.

Отже, враховуючи сутність та роль інновацій у маркетинговій політиці, можна зробити висновок про необхідність системного підходу до їх впровадження та постійного пошуку новаторських рішень для забезпечення стійкого розвитку підприємства на ринку.

Список використаних джерел

1. Перерва, П. Г. Якість інноваційної продукції як складова маркетингової політики та конкурентоспроможності підприємства / П. Г. Перерва, Т.О. Кобелева // Вісник НТУ «Харківський політехнічний інститут». Серія Економічні науки. – 2016. – № 28 (1200). – С. 70-74.

2. Ілляшенко, С. Маркетингові комунікації в стратегіях інноваційного розвитку підприємств / С. Ілляшенко, Ю. Шипуліна, Н. Ілляшенко // Маркетингові комунікації в сучасному мінливому середовищі : міжнар. кол. монографія / заг. ред. В. Ф. Іванов, Є. В. Ромат; Київ. нац. ун-т ім. Т. Шевченка ; Краків. екон. ун-т. – Київ : Студцентр, 2022. – С. 86-96.

3. Багорка, М. О. Концептуальний підхід до визначення сутності та обґрунтування складових елементів інноваційного маркетингу [Електронний ресурс] / М. О. Багорка, І. Г. Кадирус, О.О.Миронова // Вісник Одеського національного університету. Серія: «Економіка». – 2021. – Т. 26, Вип. 4 (89). – С. 39-45. – Режим доступу: <http://dspace.dsau.dp.ua/jspui/handle/123456789/6420>

УДК 366.622:[339.376:004.738.5]

Попова І.В., Карташ М.О., здобувачки вищої освіти гр. МР-201
Науковий керівник – **Москаленко В.А.** канд. екон. наук, доцент
Національний університет «Чернігівська політехніка», м. Чернігів, Україна

ДОСЛІДЖЕННЯ ВПЛИВУ ВІДГУКІВ НА ТОВАР ПРИ ПРИЙНЯТТІ РІШЕННЯ ПРО КУПІВЛЮ ОНЛАЙН

Кожне роздрібне підприємство намагається зробити свої магазини привабливими для своїх відвідувачів, створити свій власний упізнаваний імідж. Для цього й вивчають процес ухвалення рішення про купівлю [1]. Думка споживачів про придбаний товар має велике значення, особливо це стосується онлайн-торгівлі [2]. Тому ми дослідили на які чинники опирається споживач при купівлі в інтернет- магазинах.

Результати пілотного дослідження дали можливість зробити перші висновки. Так, проведена фокус-група серед клієнтів інтернет-магазину «Розетка» виявила значний вплив відгуків у соціальних медіа на прийняття рішення про покупку, а також на репутацію самого магазину. Загальна кількість опитаних склала 7 осіб, що дозволило отримати репрезентативні дані.

По-перше, 4 особи з 7 вважають відгуки у соціальних медіа дуже важливими для прийняття рішення про покупку, тоді як 3 особи вважають їх помірно важливими. Це свідчить про те, що значна частина клієнтів активно користується відгуками у соціальних медіа.

По-друге, 5 з 7 осіб використовують відгуки для порівняння досліджуваного товару з подібними товарами. Це підкреслює важливість відгуків як інструменту, що відгуки у соціальних медіа мають великий вплив на репутацію магазину, що підкреслює важливість

підтримання позитивного іміджу та відповідального спілкування з клієнтами. Отже, результати фокус-групи підтверджують не лише для здійснення обґрунтованого вибору.

По-третє, 6 осіб зазначили, що вони читають обговорення ситуацій споживання товару в відгуках, що свідчить про те, що для них важливо мати інформацію не лише про сам товар, але й про його використання.

По-четверте, 5 осіб реагують на негативні відгуки. Це вказує на те, що вони приділяють увагу не лише позитивним, але й негативним аспектам товарів та послуг.

По-п'яте, всі опитані беруть до уваги позитивні відгуки, що свідчить про важливість позитивного іміджу у соціальних медіа для магазину «Розетка».

По-шосте, лише 4 особи висловили рекомендації щодо поліпшення відгуків у соціальних медіа, що може свідчити про те, що існує потенціал для покращення спілкування з клієнтами через цей канал.

По-сьоме, 6 осіб вважають важливість відгуків у соціальних медіа для клієнтів інтернет-магазину «Розетка», але й наголошують на необхідності систематичної роботи над підтриманням та поліпшенням цього каналу комунікації з клієнтами.

Таким чином на основі пілотного дослідження були сформульовані такі гіпотези:

– 90% клієнтів онлайн- магазину Розетка при здійсненні купівлі користуються відгуками. З них 55% вважають відгуки дуже важливими, 35% помірно важливими;

– 75% клієнтів використовують відгуки для альтернатив (для порівняння з іншими товарами);

– 35% клієнтів цікавляться відгуками використання товару (споживання);

– 80% клієнтів витрачають на опрацювання відгуків не більше 5 хвилин;

– на позитивні відгуки реагують 100%, 90 % – на негативні.

Маркетингові дослідження показали, що більшість відповідачів сайту інтернет-магазину «Rozetka» – це чоловіки (73,9%), а жінки лише 26,1%.

Основне дослідження було здійснено використовуючи метод інтернет-опитування. Результати наступні.

Більшість респондентів рідко здійснюють покупки в інтернет-магазині «Rozetka», що може вказувати на те, що багато з них роблять покупки лише в разі потреби.

Значна кількість відповідачів (82,6%) відзначили, що відгуки відіграють важливу роль у їхньому процесі вибору товару.

Більшість опитаних віддають перевагу змішаному формату інформації, включаючи тексти з описом товару (52,2%), фотографії (47,8%), відео (30,4%) та відгуки покупців (34,8%).

Велика частина респондентів (87%) зазначила, що вони не придбають товар, якщо є навіть один негативний відгук, що свідчить про велику вагу, яку вони приділяють відгукам.

Більшість опитаних клієнтів оцінили систему відгуків «Rozetka» на 4 (34,8%) та 5 (34,8%) балів, що свідчить про те, що вони вважають її ефективною та корисною для прийняття рішень щодо покупки.

Список використаних джерел

1. Чи знаєте ви, як ваш покупець приймає рішення про купівлю? [Електронний ресурс]. – Режим доступу: https://www.c4r.eu/ukr/blog/category_managment/reshenie-o-pokupke/

2. Як відгуки впливають на продажі? [Електронний ресурс]. – Режим доступу: <https://seo-akademiya.com/ua/baza-znan/soczialni-signali/yak-vidguki-vplivayut-na-prodazhu/>

Середа Я.Я., здобувачка вищої освіти гр. ММР-231
Науковий керівник – **Ільчук В. П.**, д-р екон. наук, професор
Національний університет «Чернігівська політехніка», м. Чернігів, Україна

ОРГАНІЗАЦІЙНІ АСПЕКТИ ПРОВЕДЕННЯ МАРКЕТИНГОВИХ ДОСЛІДЖЕНЬ НА РИНКУ ПОСЛУГ

Маркетингові дослідження – це процес збору та аналізу інформації про потреби, вподобання та поведінку споживачів, конкурентів і ринкове середовище. Метою маркетингових досліджень є підвищення ефективності маркетингових стратегій, оптимізація продуктів і послуг, підвищення рівня задоволеності споживачів і збільшення прибутку компанії.

Ринки послуг – це сектори економіки, які надають нематеріальні блага, такі як освіта, охорона здоров'я, транспорт, туризм, фінанси та консалтинг. Ринки послуг мають наступні характеристики, які впливають на проведення маркетингових досліджень:

- нематеріальність – послуги не можна виміряти, зберігати, транспортувати або тестувати до покупки, що ускладнює оцінку їх якості та вартості;
- невіддільність – послуги споживаються одночасно з їх наданням, що вимагає високого ступеня взаємодії між постачальником і споживачем;
- гетерогенність – послуги змінюються залежно від особистості, настрою, навичок і обставин постачальника і споживача, що знижує стандартизацію і передбачуваність;
- тимчасовість – послуги не можуть бути збережені на майбутнє, що створює проблеми в управлінні попиту і пропозицією.

Організаційні аспекти маркетингових досліджень на ринках послуг включають визначення мети, обсягу, методів, джерел, бюджету, часу, відповідальності та етики дослідження.

Деякі з найпоширеніших методів маркетингових досліджень на ринках послуг включають:

- опитування – збір даних за допомогою письмових, телефонних, онлайн та особистих опитувань, які вимірюють ставлення, задоволеність, лояльність, очікування та скарги споживачів;
- фокус-групи – збір даних за допомогою групових дискусій для глибшого розуміння потреб, мотивацій, почуттів та досвіду споживачів;
- спостереження – збір даних шляхом прямого або непрямого спостереження за поведінкою, реакцією, взаємодією споживачів тощо;
- експериментальний – збір даних у контрольованих умовах, які дозволяють перевіряти гіпотези, впливати на змінні та вимірювати результати.

Маркетингові дослідження на ринку послуг є необхідним інструментом для вивчення потреб, переваг, поведінки та настроїв споживачів, а також для визначення конкурентних переваг і ринкових можливостей. Для проведення ефективних маркетингових досліджень необхідно вибрати найбільш релевантний тип, метод, джерела і засоби збору і аналізу інформації.

Список використаних джерел

1. Маркетингові дослідження: потужний інструмент пошуку інсайтів [Електронний ресурс]. – Режим доступу : <https://youscan.io/ua/blog/market-research/>
2. Як проводити маркетингові дослідження [Електронний ресурс]: посібник. – Режим доступу : <https://korfor.com.ua/market-research-guide/>
3. Маркетингові дослідження : навч. посіб. / Л. С. Безугла, Т. В. Ільченко, Н. І. Юрченко та ін. – Дніпро : Біла К.О., 2019. – 300 с.

Сучок С.О., здобувач вищої освіти гр. МР-221
Науковий керівник – **Бабаченко Л.В.**, канд. екон. наук, доцент
Національний університет «Чернігівська політехніка», м. Чернігів, Україна

МАРКЕТИНГОВІ РИЗИКИ КОМПАНІЇ В УМОВАХ СУЧАСНИХ ВИКЛИКІВ

У сучасному світі сфера послуг мобільного зв'язку є однією з необхідних умов життєдіяльності як кожної людини, так і суспільства в цілому. Це невід'ємна частина сьогодення, яка є важливою та необхідною для абсолютної більшості населення. Від рівня її розвитку значною мірою залежить: розв'язання важливих економічних проблем країни, прийняття управлінських рішень на різних рівнях господарювання та забезпечення національної безпеки держави тощо.

Послуги мобільного зв'язку – це будь-які послуги, пов'язані з передачею голосу, текстових повідомлень, даних та іншої інформації за допомогою мобільних телефонів чи інших пристроїв, які працюють у мобільних мережах. Це може включати укладання контрактів на мобільний зв'язок, передачу та отримання даних через мобільний Інтернет, використання послуги SMS або мультимедійних повідомлень, а також використання додаткових сервісів, таких як мобільне телебачення або мобільний банкінг.

Мобільні оператори надають широкий спектр послуг зв'язку для своїх клієнтів, а саме: мобільний доступ до Інтернет, який дозволяє користувачам підключатися до Інтернету за допомогою своїх мобільних пристроїв; мобільний зв'язок, тобто передача голосових дзвінків між абонентами мережі; SMS та MMS, це послуги текстових повідомлень (SMS) та мультимедійних повідомлень (MMS), що дозволяють обмінюватися текстом, зображеннями, відео; мобільний банкінг, який забезпечує доступ до банківських послуг через мобільні пристрої, такі як перекази, перевірка балансу; мобільне телебачення, дозволяє перегляд телевізійних каналів за допомогою мобільного зв'язку; роумінг, тобто можливість використовувати мобільний зв'язок поза межами домашньої країни; підписки на контент, це стосується надання доступу до різноманітного контенту, такого як музика, фільми, ігри; інтернет-послуги для підприємств, тобто спеціальні пакети послуг для бізнес-клієнтів, які включають в себе послуги VPN, хмарні сервіси, мобільні додатки для підприємств тощо [4].

ПрАТ «Київстар» – це один з провідних мобільних операторів в Україні. Ця компанія має широку мережу покриття по всій Україні та забезпечує зв'язок для мільйонів абонентів. Завдання, які ставить компанія, стосуються надання якісного, надійного і доступного мобільного зв'язку якомога більшій кількості людей в Україні. В 1997 р. мережа покривала тільки столицю України, але надалі обмежуватися Києвом компанія не стала [2].

На даний час «Київстар» обслуговує понад 24 млн абонентів мобільного зв'язку та понад 1 млн абонентів домашнього інтернету. Компанія надає послуги з використанням широкого спектра мобільних і фіксованих технологій [1].

За період свого існування «Київстар» зіткнувся з безліччю проблем на своєму шляху до успіху, але це не завадило їй стати лідером серед операторів мобільного зв'язку в Україні.

Багато маркетингових планів, стратегій та ідей було втілено за період існування компанії, але можна виокремити головну структуру: Product – Послуги мобільного зв'язку; Price – Політика цін; Place – Дистрибуція; Promotion – Просування; People – Люди; Process – Процес; Physical Evidence – Фізичний атрибут.

Це основні елементи маркетингу, яких дотримується досить багато компаній, зокрема і «Київстар». Це допомагає їм розробляти якісні стратегії та продукти, для утримання передової позиції на ринку [3].

«Київстар» стикається з низкою маркетингових ризиків, які можуть негативно вплинути на її діяльність. Серед них слід виділити наступні:

1. Жорстка конкуренція: «Vodafone» та «Lifecell» – сильні конкуренти, які постійно вдосконалюють свої маркетингові стратегії.

2. Зміна поведінки клієнтів: зростає популярність онлайн-сервісів та месенджерів, що може призвести до зниження попиту на традиційні послуги зв'язку; клієнти стають більш вимогливими та очікують персоналізованих пропозицій.

3. Неефективна маркетингова комунікація: неправильний вибір каналів комунікації або невдале позиціонування бренду може призвести до неефективного використання маркетингового бюджету; зростає рівень «шумового забруднення» в інформаційному просторі, що ускладнює донесення меседжів до цільової аудиторії.

4. Зміни в законодавстві: зміни в законодавстві про рекламу, телекомунікації або захист персональних даних можуть негативно вплинути на маркетингову діяльність «Київстар».

5. Економічні фактори: економічна нестабільність в Україні може призвести до зниження купівельної спроможності клієнтів та скорочення їх витрат на мобільний зв'язок.

Подолання маркетингових ризиків в сучасному бізнесі вимагає постійного дослідження ринку та аналізу поведінки клієнтів. Швидкі зміни в смаках, попиті, технологіях та конкурентному середовищі ставлять під загрозу стабільність та успішність компаній. Ось деякі ключові аспекти, які підкреслюють важливість постійного дослідження ринку та поведінки клієнтів для подолання маркетингових ризиків:

1. Реагування на зміни: дослідження ринку дозволяє компаніям швидко виявляти та реагувати на зміни в смаках, уподобаннях та потребах клієнтів. Це дозволяє уникнути втрат ринкової частки та підтримувати конкурентоспроможність.

2. Розробка продуктів та послуг: ретельне дослідження ринку допомагає компаніям розробляти продукти та послуги, які відповідають потребам споживачів. Це дозволяє створювати привабливі пропозиції, які відповідають попиту та очікуванням ринку.

3. Прогнозування та управління ризиками: аналіз поведінки клієнтів дозволяє компаніям прогнозувати маркетингові ризики та приймати стратегічні рішення для їх управління. Це може включати розробку альтернативних маркетингових стратегій або введення заходів мінімізації ризиків.

4. Підвищення відданості клієнтів: дослідження ринку дозволяє краще зрозуміти потреби та очікування клієнтів, що дозволяє компаніям розробляти та впроваджувати програми лояльності та збільшувати відданість клієнтів.

5. Адаптація до нових технологій: дослідження ринку також допомагає компаніям виявляти нові технології та тренди, які можуть вплинути на їхню діяльність. Це дозволяє компаніям ефективніше впроваджувати інновації.

Для подолання інших маркетингових ризиків компанії «Київстар» необхідно розробляти інноваційні маркетингові стратегії, що відповідають потребам та очікуванням клієнтів; ефективно використовувати різні канали комунікації; слідкувати за змінами в законодавстві та адаптувати свою маркетингову діяльність до нових умов; розробляти антикризові плани на випадок економічних потрясінь [5].

Варто відзначити, що компанія «Київстар» має значний досвід та ресурси для подолання маркетингових ризиків та проблем, адже вже багато років є лідером на українському ринку зв'язку. Постійне дослідження ринку та поведінки клієнтів, розробка інноваційних маркетингових стратегій, ефективного використання каналів комунікацій є вагомими чинниками успішної стратегії маркетингу, що дозволяє компанії ефективно адаптуватися до змін у середовищі, уникати ризиків та забезпечувати стабільний розвиток.

Список використаних джерел

1. Про нас [Електронний ресурс]. – Режим доступу: <https://kyivstar.ua/about> (дата звернення: 05.04.2024).

2. Загальна характеристика компанії «Київстар» [Електронний ресурс]. – Режим доступу: <http://www.frontmanagement.org/fomants-1234-1.html> (дата звернення: 05.04.2024).
 3. Аналіз ринку маркетингу в Україні [Електронний ресурс]. – Режим доступу: <https://www.scribd.com/document/679546290/Аналіз-Ринку-Маркетингу-в-Україні-1> (дата звернення: 06.04.2024).
 4. «Давай недовго, я з таксофона»: історія телефонії і мобільного зв'язку [Електронний ресурс]. – Режим доступу: <https://ain.ua/special/history-of-mobile-connection-in-ukraine/> (дата звернення: 06.04.2024).
 5. Економічна діяльність: прикладні аспекти урахування ризику [Електронний ресурс]. – Режим доступу: <https://osvita.ua/vnz/reports/management/13407/> (дата звернення: 07.04.2024).
-

УДК: 339.13:37.018.43(477)

Титаренко К.В., здобувачка вищої освіти гр. МР-231
Науковий керівник – **Лисенко І.В.**, канд. екон. наук, доцент
Національний університет «Чернігівська політехніка», м. Чернігів, Україна

ДОСЛІДЖЕННЯ РИНКУ ДИСТАНЦІЙНОЇ ОСВІТИ В УКРАЇНІ

Дистанційна освіта набуває все більшої популярності серед людей у цілому світі. Така форма навчання дає можливість отримувати знання у зручний час будь-якій зацікавленій особі і в будь-якому місці на планеті, де є доступ до мережі Інтернет. У багатьох країнах саме дистанційне навчання є досить поширеним явищем, адже така інтерактивна комунікація дозволяє добре засвоювати матеріал. Також вагомою перевагою такого способу навчання – є доступність [1].

Історія дистанційної освіти розпочинає свій розвиток у 1840 році, коли відомий вчитель англійської мови сер Ісаак Пітман, який відомий у світі як розробник Пітман стенографії, вперше запропонував навчання через листування для студентів Англії. Через 16 років Чарльз Тюссе та Густав Лангеншейдт розпочали схожу ініціативу у Німеччині, викладаючи мови заочно [2].

Україна почала свій шлях у розвитку дистанційної освіти значно пізніше, ніж країни Західної Європи, і процес протікав дуже повільно з ряду причин. Освітяни сприймали дистанційну освіту як конкурентну для традиційної класичної форми навчання.

Проте обмеження, пов'язані з пандемією COVID-19, змусили змінити цю ситуацію в освіті. Вимушене дистанційне навчання стало викликом для всіх учасників освітнього процесу: викладачів, учнів та їх батьків. Організація якісного навчання з використанням цифрових технологій, мотивація учнів та вирішення технічних проблем виявилось нелегким завданням [2].

У 2020 році спостерігався інтенсивний пошук удосконалення освітнього процесу в умовах дистанційного навчання, що відзначився значним проривом у цифровій трансформації української освіти. Вітчизняні стартапи активно працювали над розробкою новітніх протоколів передачі даних. Протягом цього періоду Міністерство освіти і науки України розробило та прийняло «Положення про дистанційне навчання», ініціювавши створення та запуск онлайн-платформи «Всеукраїнська школа онлайн». На цій платформі були доступні відеоуроки з різних предметів для кожного класу, а також вчителям надавалися методичні рекомендації щодо використання сучасних освітніх технологій [3].

Отриманий у 2020 році досвід підтвердив, що в епоху глобальної кризи інформаційні технології дозволили мільйонам людей як в Україні, так по всьому світу отримувати освіту та здобувати нові знання. На сайті Міністерства освіти і науки України було зазначено, що саме пандемія COVID-19 стала додатковим стимулом до справжнього прориву у цифровій трансформації освіти. Важливо зазначити, що швидке реагування закладів вищої освіти на потреби здобувачів під час воєнного стану стало можливим завдяки успішному використанню технологій дистанційного навчання під час карантину [4].

Згідно з результатами попередніх досліджень Державної служби якості освіти України за 2020-2021 роки, понад 90% навчальних закладів впоралися з організацією дистанційного навчання ще на початку карантину. Таким чином, завдяки досвіду переходу від традиційної форми навчання до змішаної (з використанням синхронних та асинхронних методів) під час карантину, навчальні заклади (практично всі) успішно перейшли на дистанційну форму навчання у період воєнного стану [4].

Також однією із значущих переваг дистанційного навчання в умовах воєнного стану є можливість забезпечення постійного діалогу та підтримки, що було зазначено половиною опитаних науково-педагогічних працівників (50%). Для здобувачів, як і під час навчання в умовах пандемії, важливою залишається можливість продовження у часі процесу засвоєння матеріалу, що підкреслили 37,8% респондентів (рис. 1) [4].



Рисунок 1 – Переваги дистанційного навчання в умовах воєнного стану
Джерело: побудовано автором на основі [4]

На сьогодні, в умовах повномасштабного вторгнення на території України, актуальність такого способу отримання знань підвищилась. Дистанційна освіта продовжує активно розвиватися у тому числі і завдяки процесам діджиталізації. Здобувачі освіти, які вимушено виїхали з України мають змогу закінчити освіту віддалено. Заклади освіти, які знаходяться на небезпечних територіях, дають можливість навчатись дистанційно.

З кожним роком попит на онлайн-навчання зростає. Багато людей стають більш самоусвідомленими, вважають за краще самовдосконалюватися і розвиватися. Конкуренція на ринку праці, недоліки в організації освітнього процесу, а також прагнення отримати більше знань та бути в курсі всіх новин і світових трендів – все це сприяє зростанню популярності дистанційної освіти [5].

Отже, враховуючи соціальні та політичні події, в Україні з'явилися нові можливості для організації сучасного, неперервного освітнього процесу. Ці можливості не лише виявилися корисними під час карантину, а й довели свою ефективність. У майбутньому це дозволить удосконалити освітній процес та сприятиме доступності освіти для тих, хто з об'єктивних причин не може навчатися у традиційному форматі [3].

Дистанційна освіта – це сучасний та зручний спосіб отримання знань. Важливо розуміти всі переваги та недоліки такого навчання, бути більш дисциплінованим та наполегливо засвоювати матеріал. Такий формат освіти активно розвивається і популяризується для різних сегментів цільового ринку. Можна не лише отримувати знання у школі чи університеті, а й розвивати свої навички на різних онлайн курсах, вивчати мови,

опанувати нові професії та багато іншого. Завдяки сучасним технологіям все це доступно і актуально, головне бажання і наполегливість для засвоєння нових знань.

Список використаних джерел

1. Analysis of Online Learning Issues within the Higher Education Quality Assurance Frame: ‘Pandemic Lessons’ to Address the Hard Time Challenges [Electronic resource] / I. Lysenko, A. Verbytska, O. Novomlynets, S. Stepenko, H. Dyvnych // Education Sciences. – 2023. – № 13 (12). – 1193. – Access mode: <https://doi.org/10.3390/educsci13121193>

2. Розвиток дистанційної освіти (1998-2021) [Електронний ресурс] / Національна бібліотека України ім. В. І. Вернадського. – Режим доступу: <http://nbuv.gov.ua/node/5652>

3. Кузан Г. Диджиталізація освітнього процесу і дистанційне навчання в Україні: виклики, проблеми, перспективи [Електронний ресурс] / Г. Кузан // Молодь і ринок. – 2022. – № 9-10. – С.107-111. – Режим доступу: <http://mir.dsru.edu.ua/article/view/271161/268264>

4. Аналітична довідка щодо тенденцій організації дистанційного навчання у закладах вищої освіти у 2021/2022 навчальному році в умовах воєнного стану [Електронний ресурс]. – Режим доступу: https://sqe.gov.ua/wp-content/uploads/2023/01/analitichna-dovidka-zvo_12.06.pdf

5. Ринок онлайн-освіти в Україні – аналітичний огляд [Електронний ресурс] / Pro Consulting. – Режим доступу: <https://pro-consulting.ua/ua/pressroom/rynok-onlajn-obrazovaniya-v-ukraine-analiticheskij-obzor>

УДК 338.48

Білиловець Д.С., здобувач вищої освіти гр. МТ-231,
Науковий керівник – Роговий А.В., д-р екон. наук, професор
Національний університет «Чернігівська політехніка», м. Чернігів, Україна

ПЕРСПЕКТИВИ РОЗВИТКУ ЕКОЛОГІЧНОГО ТУРИЗМУ В УКРАЇНІ

Екологічний туризм – це різновид пізнавального туризму. Такий туризм дає можливість поспостерігати за природними об'єктами, познайомитися з життям живої природи, вивчити зв'язки живих організмів, виконати заходи природоохоронного характеру.[1]

Екологічний туризм завжди залежить від бажання країн зберегти свою природню спадщину і Україна не є винятком. Перспективність цього туризму відразу стає клином у задоволенні масового туризму та водночас у раціональному використанні природних ресурсів.

Український екологічний туризм виявляє перспективних напрямків, але відзначаючи найголовніші можна виділити:

- рекреаційна діяльність на курортах на базі бальнеологічних курортних ресурсів на світовому ринку;
- види мобільного туризму (пішохідний, велосипедний, лижний, водний), що набувають все більшої популярності в розвинутих країнах (мотоциклетні та автомобільні тури організувати обмежено, в межах автомобільних доріг;
- гірськолижний відпочинок;
- аграрний туризм з особливостями етнічного туризму.

Перелічені перспективи надають сильний поштовх у зацікавленості туристичний потоків не тільки межах країни та на міжнародному ринку.

На превеликий жаль російська агресія не дає використовувати потужність цих рекреаційних напрямків на повну потужність та не беручи до уваги скільки часу знадобиться аби якісно відновити інфраструктурні структури країни, але Україні не потрібно наосліп вирішувати такі проблеми, бо вже існують приклади як Хорватія, Ізраїль, Чорногорія та інші держави, які змогли раціонально відновити свій туристичні перспективи та розвивати їх не зважаючи на після воєнну відбудову.

Перспективність екологічного туризму в Україні може подолати труднощі опираючись на обережно виважені дії та делікатно поводячись з природні ресурсом країни.

Список використаних джерел

1. Проблеми та перспективи розвитку екологічного туризму в Україні. URL: <https://economyandsociety.in.ua/index.php/journal/article/view/2494/2413> (дата звернення: 01.04.24)

Близнюк А.О., здобувачка вищої освіти гр. Т-211,
Гонта О.І., д-р екон. наук, професор
Національний університет «Чернігівська політехніка», м. Чернігів, Україна

ОСОБЛИВОСТІ ТУРИСТИЧНОГО СТРАХУВАННЯ ПРИ ВИЇЗДІ ЗА КОРДОН В СУЧАСНИХ УМОВАХ

Туристи – це потенційні клієнти страхової організації. Це пов'язано з тим, що страховий ризик є раптовою подією, яка не залежить від волі і свідомості туриста, небезпечна і тим самим створює стимул для страхування. Під час подорожі турист може зіткнутися з різними проблемами, тому він повинен бути впевнений, що йому буде надана своєчасна допомога на належному рівні. Це можуть бути проблеми, пов'язані з хворобами (*алергія, отруєння, укуси отруйних тварин тощо*), різними травмами, ДТП, аваріями на атракціонах, лавинами в горах тощо. Кожен страховий випадок потребує фінансових витрат для надання різних видів допомоги. На підтримку туристам приходять страхування, яке пропонує ряд послуг, що захищають мандрівника від різних ризиків. В нашій країні страхування ризиків у сфері туризму регулюється Законами України «Про страхування» та «Про туризм» [1]. Відповідно до останнього, страхування туристів є обов'язковим і забезпечується суб'єктами туристичної діяльності на основі угод із страховиками. Туристи можуть самостійно укладати договори на таке страхування. У цьому випадку вони зобов'язані завчасно підтвердити туроператору чи турагенту наявність належним чином укладеного договору страхування.

Таблиця 1 – Види страхування, поширені на ринку міжнародного туризму України

Обов'язкове	<ul style="list-style-type: none"> - страхування від нещасних випадків; - медичне страхування; - страхування цивільної відповідальності власників транспортних засобів.
Добровільне	<ul style="list-style-type: none"> - майнове страхування; - страхування цивільної відповідальності за збитки, заподіяні майну інших осіб; - комплексне страхування ділових подорожей; - страхування відповідальності авіаційних перевезень; - страхування відповідальності туроператора; - страхування на випадок затримки транспорту; - страхування від неповного надання туристичних послуг; - страхування на випадок неможливості здійснити подорож з поважних причин; - страхування на випадок передчасного повернення до місця проживання; - страхування на покриття витрат з лікуванням від COVID-19.

Джерело: [1-3]

Укладання офіційних договорів між Україною та іншими країнами про безвізовий режим дещо спростило вимогу про обов'язковість страхування при наявності біометричного паспорту. Іноді, намагаючись заощадити кошти, майбутні туристи (*або особи, які виїжджають за кордон з іншою метою*) ігнорують серйозним ставленням до вивчення питань укладання якісних договорів страхування. Однак, такими діями людина шкодить лише собі, адже відсутність страхування за кордоном може обернутися фатальними наслідками. Вартість зокрема медичних послуг за кордоном дуже висока. Тому страхування може упередити зайві клопоти та фінансові витрати. Крім того, на кордоні можуть запитати про наявність поліса відповідно до Закону України «Про туризм» [1].

Цікавим є питання щодо *сутності електронного страхового полісу* і принципів його дії. Оформлення страхування для виїзду за кордон в режимі онлайн – це найзручніший спосіб обрати та придбати страховий поліс. Насамперед це дозволяє швидко порівняти доступні страховки, межі їх дії та ліміт покриття. Сам процес оформлення займає мінімум часу, адже вже за декілька хвилин клієнт отримує діючий електронний поліс на свій e-mail, який не потребує візитів до страхових агентів для підтвердження та буде завжди під рукою у телефоні. **Е-поліс** - електронний документ, рівносильний паперовому варіанту на всі 100%, має цифрову

підпис і таку ж юридичну силу. При необхідності, поліс може бути роздрукований з будь-якого електронного носія (телефон, комп'ютер і т.д.). Перевагою е-полісу перед паперовим аналогом: можливість отримати страховку на свій e-mail з будь-якого місця України за лічені хвилини, без відвідування офісу. А це економія часу і вихід з форс-мажорних ситуацій [3]. Експерти вважають за потрібне звернути увагу на один важливий момент у страхуванні виїжджаючих за кордон: одна з особливостей туристичної страховки — так званий **візовий коридор**. Це певна кількість днів у договорі (як правило - 15), що дається туристу страховою компанією на форс-мажорні обставини [4,5].

Розглянемо, як працює візовий коридор. Умови ЄС зобов'язують страхові компанії включати до туристичного (медичного) поліса додаткове покриття по днях, крім основного. Це зроблено для того, щоб максимально захистити застраховану особу від ризиків зі здоров'ям за межами рідної країни. Наприклад, ви їдете до Польщі на 10 днів та оформлюєте страховку з 17 серпня до 26 серпня включно. Однак у вашому полісі страхова компанія автоматично продовжує дію договору до 10 вересня. Це означає, що *де-юре* поліс діє **+15 днів**. Але *де-факто* ви можете скористатися лише тими днями, що сплатили [6].

СТРАХОВИЙ ЗАХИСТ НАДАЄТЬСЯ ЗГІДНО З «РІШЕННЯМ РАДИ ЄС 2004/117/ЄГ ВІДНОСНО МЕДИЧНОГО СТРАХУВАННЯ ПОДРОЖУЮЧИХ ОСІБ»			
Страховик/ Insurer		ПРАТ «СК «ПЗУ Україна», вул. Січових Стрільців, 40, м. Київ, 04053/ Insurance Company «PZU Ukraine», Sichovykh Striltsiv str.40, Kyiv, Ukraine, 04053	
Електронна адреса для відправлення документів для дострокового припинення дії Договору		zayava@pzu.com.ua	
Місце дії Договору/Place of the Contract		Період страхування/Insurance validity	
Schengen Area, United Kingdom, Ireland, Europe (except Bulgaria)		з from	по to
		17.08.2023	10.09.2023
		Днів Days	25
		Ліміт перебування за кордоном / The limit of staying abroad	10

Рис. 1. Витяг зі страхового договору, що фіксує терміни страхового коридору [5]

Коридор створений для перестраховування. Якщо турист через хворобу не зможе повернутися вчасно (до 26 серпня) до країни проживання, він матиме додаткові 15 днів для вирішення проблем. Отже, при виборі найбільш вигідного страхування необхідно детально вивчити існуючі пропозиції та врахувати наступні чинники: вік туриста (*стандартний тариф розрахований для людей працездатного віку, для дітей і старшого покоління страховий поліс вартуватиме дорожче*); наявність або відсутність франшизи (*поліс без франшизи дорожче*); умови договору (*більше опцій – дорожча ціна*); країну поїздки (*наприклад, поїздки в екзотичні країни потребують більше опцій для страхового поліса*); тривалість (*тобто термін дії поліса*); мету поїздки. Повертаючись до питання економії на страховці при виїзді за кордон, слід ще раз наголосити: від обраних варіантів залежить не тільки сам розмір страхового внеску, але і розмір виплат по страхуванню, а головне – відносний спокій та впевненість людини, яка перебуває за кордоном, що у більшості складних, але передбачуваних випадків, вона отримає належну допомогу.

Список використаних джерел

1. Закон України «Про туризм». URL: <https://zakon.rada.gov.ua/laws/show/324/95-вр> (дата звернення: 01.04.24).
2. Закон України «Про страхування». URL: <https://zakon.rada.gov.ua/laws/show/85/96> (дата звернення: 01.04.24).
3. Міністерство юстиції. Що потрібно знати про страхування для виїзду за кордон: URL: <https://minjust.gov.ua/m/scho-potribno-znati-pro-strahuvannya-dlya-viizdu-za-kordon> (дата звернення: 01.04.24).
4. Страхування для виїзду за кордон. URL: <https://visitukraine.today/uk/blog/3389/strahuvannya-dlya-viizdu-za-kordon-vidpovidi> (дата звернення: 01.04.24).
5. Чому туристична страховка покриває більше днів, ніж фактично оформлює турист. URL: <https://hotline.finance.ua/articles/chomu-turistichna-strahovka-pokrivaye-bilshe-dniv-nizh-faktichno-oformlyuye-turist> (дата звернення: 01.04.24).

Голубчик А.Ю., здобувачка вищої освіти гр. Т-221
Науковий керівник – **Алешугіна Н.О.**, канд. екон. наук, доцент
Національний університет «Чернігівська політехніка», м. Чернігів, Україна

СТАН РЕСТОРАННОГО БІЗНЕСУ ПІД ЧАС ПОВНОМАСШТАБНОГО ВТОРГНЕННЯ В УКРАЇНУ

Повномасштабне вторгнення позначилось на усіх звичних сферах життя, в тому числі, й на індустрії гостинності. Причини погіршення становища також полягають у занепаді у фінансових, продовольчих, енергетичних ринках та швидкоплинній інфляції. Заклади ресторанного господарства переважно зупиняли роботу (скоротилась кількість закладів з 36,5 тисяч до 32 тисяч) [4], адже безпека, а точніше її відсутність, переважала будь-які соціально-культурні потреби. Сотні тисяч українців залишилися без домівки та грошей, тож необхідність у дозвіллі вже була неактуальною. Ресторанному бізнесу стало складно отримувати прибутки та створювати нові заклади через постійні обстріли та ракетні атаки, втрати населення та погіршення економічного стану, який падає в геометричній прогресії [1].

Часті у 2023 році блекаути внесли свої корективи і в роботу закладів ресторанного господарства. За перший тиждень відключень найбільше падіння доходів було зафіксовано в західних областях України:

- Чернівецька область – 15%;
- Тернопільська область – 14%;
- Хмельницька область – 13% [4].

Далі йдуть Чернігівська, Житомирська, Івано-Франківська (по 12%) та Волинська і Рівненська (по 11%) області. У Львівській, Вінницькій, Одеській, Харківській та Черкаській областях падіння доходів склало від 8 до 10%. Найнижчий рівень падіння доходів зафіксовано в центральних областях, столиці та Закарпатській області (від 5 до 3%). Другий тиждень відключень був більш критичним для бізнесу. Так, найбільших втрат зазнали підприємства Кіровоградської (16%), Волинської (14%), Миколаївської (13%), Одеської (12%), Полтавської та Чернігівської областей, а також Кієва (по 11%). В інших областях рівень доходу впав від 10% до 3%. Водночас у Львівській області взагалі не зафіксовано падіння доходів [4]. Станом на лютий 2023 року незважаючи на війну, що триває, відвідуваність кафе в усіх західних і більшості центральних областей України була вищою порівняно з довоєнними показниками. Це пов'язано із значною кількістю ВПО, які шукали безпеки у західних регіонах. У Закарпатській області кількість продаж зросла на 17%, у Кіровоградській - на 16%, у Чернівецькій - на 14%. Але кафе та ресторани на півдні та сході України переживають не найкращі часи. Кількість продажів у Херсонській області все ще на 62% менша, ніж до 24 лютого 2022 року. У Харківській області - менше на 45%, у Запорізькій та Донецькій областях - менше на 30%, а в Луганській області падіння становило майже 24% [5].

Але у той же час є нові напрямки в сфері ресторанного бізнесу під час війни. По-перше, це збереження потреби на домашню їжу, напівфабрикати та фаст-фуд. По-друге, зміни у звичному способі життя, тобто з'явилась гостра необхідність в дотриманні правил під час воєнного стану, пов'язаних із вживанням алкоголю та необхідністю дотримуватися комендантської години [2]. За два роки повномасштабного вторгнення продаж спиртних напоїв помітно зріс, імовірно поясненням цього є те, що для людей алкоголь є засобом зниження стресового навантаження [3]. Протягом війни настав великий попит на доставку їжі, що вимагає налагодження швидкої логістики. Проте, на все вищесказане має вплив місцеперебування закладу та відстань до зони активних бойових дій [2].

Попри складну ситуацію всередині країни, заклади ресторанного господарства жваво допомагають військовим. З початку повномасштабного вторгнення заклади харчування заміняли державні організації з харчування, оскільки солдати ЗСУ та ТРО, робітники ДСНС та Національної поліції України харчувалися виключно за кошти ресторанів. Міжнародні мережі ресторанів, такі як «McDonald's» та «KFC» активно допомагають нашим бійцям та бойовим

парамедикам: формують продуктові набори, готуючи напівфабрикати, що надалі відправляють нашим захисникам і захисницям. Підприємства Metro Cash&Carry і Молокія запустили виробництво сублімованого харчування для бійців ЗСУ на мільйони доларів США [2].

Інші заклади громадського харчування також залучились до благодійності: забезпечують продуктами внутрішньо переміщених осіб, безоплатно готують їжу для бійців ЗСУ, дають згоду на використання складів для зберігання харчів. На превеликий жаль, під час повномасштабного вторгнення виїхало близько 4 мільйонів людей (станом на листопад 2022), з них 500 – 700 тисяч це робітники ресторанного господарства і це число збільшується з кожним днем [2].

Але як би там не було, ресторанний бізнес продовжує свою роботу. Уряд намагається створити необхідні умови для підтримки безперебійної праці для закладів. Концепція, яка полягає в патріотичності, підтримці та усвідомленому підході до гострих тем, є надважливою частиною норми сучасності. Власники ресторанів знаходяться ще тільки на початку розуміння своїх можливостей та новітніх видів контактування між закладом та споживачем.

Список використаних джерел

1. Полотай Б. Я., Жмур-Клименко Б. В. Ресторанний бізнес під час війни. Індустрія туризму і гостинності в Центральній та Східній Європі: електрон. наук. фахове вид. 2022. №7. URL: <http://journals-lute.lviv.ua/index.php/tourism/article/view/1250/1177> (дата звернення: 15.04.2024).
2. Бритвенко А.С., Бригіна С.І. Тенденції ресторанного бізнесу України в умовах війни. *Світові досягнення і сучасні тенденції розвитку туризму та готельно-ресторанного господарства*: матеріали міжнар. наук.-практ. конф. 2022. 770. С.487-489. URL: https://tourlib.net/statti_ukr/brytvenko.htm (дата звернення: 15.04.2024)
3. Шмарова О. «Заклади зараз – єдине місце, куди українці можуть витратити гроші»: як розвивається ресторанний бізнес під час повномасштабної війни: електрон. ресурс. 2023. URL: <https://nashkiiev.ua/eat/zakladi-zaraz-edine-mistse-kudi-ukraintsi-mozhut-vitrachati-groshi-yak-rozvivatsya-restorannii-biznes-pid-chas-povnomasshtabnoi-viini> (дата звернення: 15.04.2024)
4. Visit Ukraine. How has the Ukrainian restaurant market changed in 2023. *Business. UA, Popular, War*: електрон. ресурс. 2023. URL: <https://visitukraine.today/blog/2869/how-has-the-ukrainian-restaurant-market-changed-in-2023#:~:text=How%20many%20establishments%20closed%20and,of%20the%20full%2Dscale%20war.> (дата звернення: 15.04.2024)
5. Publishing House "Media-DC" LLC. Café, restaurant traffic in Ukraine 10% higher than pre-war, driven by business in west. *War in Ukraine*: електрон. ресурс. 2023. URL: <https://english.nv.ua/business/cafe-restaurant-traffic-in-ukraine-10-higher-than-pre-war-driven-by-business-in-west-50306673.html> (дата звернення: 15.04.2024)

УДК 338.48

Демченко К.С., здобувач вищої освіти гр.МТ-231
Науковий керівник – **Роговий А.В.**, д-р екон. наук, професор
Національний університет «Чернігівська політехніка», м. Чернігів, Україна

ОСОБЛИВОСТІ ДІЯЛЬНОСТІ ТУРИСТИЧНИХ ПІДПРИЄМСТВ В УМОВАХ ПОВНОМАСШТАБНОГО ВТОРГНЕННЯ

Туризм - одна із найбільш постраждалих від повномасштабного вторгнення індустрій. Наслідки війни позначаються на ресурсному забезпеченні галузі, процесах діяльності туристичних підприємств та, як результат, на прибутковості. Надати об'єктивну оцінку скороченню кількості туристичних підприємств в Україні доволі проблематично, оскільки і до початку повномасштабного вторгнення цілеспрямовані офіційні підрахунки не здійснювалися або не оприлюднювалися (останні дані Держстату за 2020 рік). Відповідно до деяких експертних оцінок, зменшення турагенцій та туроператорів від початку повномасштабного вторгнення може сягати 50%. Проте статистика кількості платників податків галузі свідчить про 25% скорочення у порівнянні з 2021 роком (юридичних осіб на 33% та фізичних на 22%) [1].

У 2022 – початку 2023 років туристичні підприємства керувалися тактикою «вичікування», де головною ціллю стало слідування стратегіям виживання у сподіванні на майбутній прогнозований туристичний бум. Також варто відзначити такі заходи з адаптації

до реальності в умовах повномасштабної війни у процесах діяльності туристичних підприємств: зміни шляхів пересування, освоєння нових ринків збуту (переважно в Європі), випробовування експериментальних видів туризму (солідарний, волонтерський, тощо) або тимчасова переорієнтація діяльності на волонтерський рух. Наприкінці 2023 – початку 2024 років спостерігається процес стабілізації, вирівнювання попиту та пропозиції, планування діяльності «тут і зараз».

У зв'язку з військовими діями відбулися зміни у розподілі туристичних потоків, зокрема якщо у 2021 році найпопулярнішими напрямками вважалися: Київ, Одеса, Львів та Ужгород (відповідно до показників туристичних надходжень), то у 2023 році помітну роль відіграє Львів, Київ, Ужгород та Івано-Франківськ. Перед туристичними фірмами постало питання: слідувати тенденціям організації турів на захід та не мати «проблем» або просувати «проблемні» тури на місцях. У масштабному розумінні такий стан речей ще більше монополізує туристичний ринок та сприяє його концентрації на традиційно визначених туристичних регіонах (столичний та західний). Обмеження у відвідуванні водойм та природоохоронних зон також негативно позначається на формуванні турів та, відповідно, пропозиції.

Інший аспект діяльності туристичних підприємств – це відчутний брак кадрів на всіх рівнях управління. Оскільки туристичні фірми – це приватна форма власності, то керівникам все частіше доводиться закривати підприємства з огляду на мобілізаційні процеси, що унеможливають якісну заміну керівництва, в інших випадках – обов'язки переймає один із членів родини. Персонал середньої та нижчої ланки швидко оновлюється, як правило, кадрами, що не мають необхідного досвіду (студенти з профільною освітою, молоді мами, тощо). Поширюється практика поліфункціональності працівника, де одна штатна одиниця виконує завдання, передбачені різними посадами, наприклад, турагент-маркетолог. Кадровий відтік гальмує й інноваційний розвиток технологій, необхідних для удосконалення та спрощення процесів обслуговування.

Ще однією проблемою з якою зіткнулися туристичні підприємства на момент повномасштабного вторгнення стала присутність значної частки програмного забезпечення російського походження на українському туристичному ринку. Небезпека полягає не лише в користуванні продуктами агресора, але й можливою вразливістю, викраденням та подальшим оприлюдненням конфіденційної інформації. У таблиці 1 подаються приклади програмного забезпечення російського походження та їх безпечні альтернативи.

Таблиця 1 – Перелік програмного забезпечення російського походження та відповідні аналоги

Російський софт	Відповідник
CRM, облік та підбір турів:	
1С, AmoCRM, Bitrix24, Qui-Quo, ЮОн, САМО-софт, Мастер-Агент, MAG.Travel, NEMO Travel.	Onebox, NetHunt CRM, Creatio, IT-Enterprise, SalesDrive, KeepinCRM, Asteril CRM, Corezoid, Perfectum, EspoCRM, UGLA, KeyCRM, Sitniks, EstOffice, Uspacy, RemOnline, HubSpot, Zoho, Microsoft Dynamics 365 Sales
Пошук авіаквитків:	
aviasales.ru / aviasales.ua	Avia.tickets.ua, www.booking.com, Kiwi.com
Email-маркетинг:	
Unisender, Mindbox, SendSay	SendPulse, Folderly, Snovio, eSputnik, reply.io, Leeloo.ai, sendios, Stripo, Sendinblue.
Інструменти для сайтів:	
InSales, LPgenerator, Tilda Publishing, Labrika, PromoPult, Semrush, SiteAnalyzer, Cleversite, JivoSite, Verbox	Horoshop, Shop Express, Okay CMS, Control.Events, Monster Webby Shop, TemplateMonster, Webflow.

Примітка. Складено на основі джерела [2].

Незважаючи на перспективні прогнози фахівців, мілітарі-тури (темний туризм) не набули значного поширення в Україні. Це пояснюється й офіційною позицією, висловленою ДАРТ, згідно з якою організація такого виду туризму не є доцільною та навіть загрожує притягненням до відповідальності у разі просування відповідних турів. Натомість заохочуються так звані «донат-тури» (в межах солідарного туризму), тобто відвідування постраждалих від війни територій, що передбачає фінансову, практичну підтримку місцевих громад та локальних бізнесів. Суттєва відмінність солідарного туризму від темного полягає у тому, що перший має на меті - висвітлити культуру країни, а не лише пережитий негативний досвід.

Враховуючи вищесказане, очевидним фактом є наскрізний вплив війни на процеси ухвалення рішень, визначення вектору розвитку підприємств та їх внутрішньої політики щодо туристичної діяльності. При цьому, спостерігаємо і певний позитив, який демонструють туристичні підприємства: здатність адаптуватися до нових реалій, знаходити миттєві креативні рішення та водночас робити вклад у відновлення інфраструктури. Маємо сподівання, що набутий досвід туристичними підприємствами стане одним із головних каталізаторів якісної трансформації вже післявоєнного туризму.

Список використаних джерел

1. ДАРТ У 2023 році податкові надходження від туристичної галузі України вийшли на довоєнний рівень. URL: <https://www.tourism.gov.ua/blog/u-2023-roci-podatkov-i-nahodzhennya-vid-turistichnoyi-galuzi-ukrayini-viyshli-na-dovoienny-riven> (дата звернення: 01.04.24).
2. Оpendатобот та Netpeak створили перелік програмного забезпечення російського походження URL: <https://opendatabot.ua/analytics/russian-software> (дата звернення: 01.04.24).

УДК 641.5

Забудська Є.А., здобувачка вищої освіти гр. Т-221
Науковий керівник – **Алешугіна Н.О.**, канд. екон. наук, доцент
Національний університет «Чернігівська політехніка», м. Чернігів, Україна

СТАН ТА ПОТЕНЦІАЛ РОЗВИТКУ ТЕМАТИЧНИХ ЗАКЛАДІВ В УКРАЇНСЬКОМУ РЕСТОРАННОМУ БІЗНЕСІ

Ресторанне господарств завжди було безмежним та вільним простором для творчості й інновацій. Різноманітні варіації меню, кухні різних народів, страви для людей зі специфічними вподобаннями, заклади з незвичайним географічним розташуванням тощо. Одним із прикладів інновацій у розвитку ресторанного бізнесу стали саме тематичні ресторани. Головним аспектом, який відрізняє їх від інших, є те, що концепція цих закладів спрямована на відтворення атмосфери з фільму, історичної епохи, книги, мультфільму та інших найрізноманітніших ідей, які можна втілити в дизайні та інтер'єрі, а також тематичних стравах у меню.

У порівнянні з іншими закладами, цей напрямок має чудовий потенціал, завдяки новому формату. В останні роки не можна не помітити зацікавленості населення таким екзотичним проведенням часу.

Країною, яка започаткувала тенденцію тематичності ресторанів та кафе, були США. Вважається, що перші спроби створення почалися в 60-х роках ХХ століття, і тоді концепція застосовувалася незалежними власниками переважно для ресторанів і кафе, пізніше до них приєдналися інші типи закладів, а також були створені мережі. Пізніше країни Європи перейняли та зацікавилися новітньою тенденцією та почали експериментувати на дуже різноманітні мотиви. Наприклад, в Ізраїлі, є дуже відвідуване

кафе, присвячене легендарному Елвісу Преслі, яке приваблює велику кількість туристів та є особливим куточком для фанатів співака. Подібним чином у Манчестері, Велика Британія, також ресторан під назвою «The Hellfire Club», що в перекладі означає клуб пекельного полум'я, який може похвалитися готичною атмосферою та карколомною естетикою. Саме місце відображає пекло, що захоплює відвідувачів. Цікаво, що тільки у французькому Діснейленді є понад 50 закладів, які пропонують унікальні та захоплюючі страви, а тематика спрямована на різні твори кіномистецтва мультиплікації [1].

Україна також може похизуватися яскравими та ексклюзивними атмосферними пабами, кафе та ресторанами. Особливо їх багато у Києві та Львові.

Для публіки, яка цінує казки про піратів, ресторан «Корсар» у Києві - ідеальне місце. У цьому закладі передана атмосфера піратської тематики, оскільки весь інтер'єр прикрашений чарівним декором. Цей екзотичний заклад пропонує різноманітне меню. Ідея полягає в тому, щоб дати можливість відвідувачам відчувати себе справжнім піратом і насолодитися незабутнім обідом.

Park Kitchen» у Києві ж. Цей унікальний у своєму роді ресторан має відкриту кухню, що дозволяє кожному гостю спостерігати за приготуванням свого замовлення. Прозорі холодильники демонструють свіжі інгредієнти, з яких готуються вишукані страви [2].

Розташований у самому серці Києва, ресторан «Княжий Град» пропонує справді виняткові враження від обіду. Інтер'єр виконано в стилі Київської Русі, створюючи неповторну атмосферу. У меню поєднані страви європейської та української кухні, що походять зі слов'янської традиції.

На 5-му поверсі венеціанської кам'яниці на площі Ринок у місті Львів, працює надзвичайний ресторан, відомий своєю винятковою кухнею. Назва цього закладу «Дуже висока кухня» влучно натякає як на його розташування, так і на статус страв. Створюючи прецедент в Україні, цей заклад працює без традиційного меню та офіціантів. Замість того, щоб переглядати меню, гості спілкуються безпосередньо з шеф-кухарем, вибираючи страву, яка буде ретельно приготовлена виключно для них [3].

Не можна не відмітити ресторан «Акварель» у Одесі, де тематика закладу полягає у тому, щоб навчити професійному вокалу та побороти страх перед публікою усіх охочих, додатком є меню з цікавими та екзотичними стравами [4]. Окрім вказаних, в Україні є ще чимало цікавих концепцій.

І все-таки, порівнюючи розвиток тематичних ресторанів в Україні з іншими країнами, можна помітити не такий великий вибір та креативність, які є у західних сусідів. Цей тренд користується не такою популярністю серед приватних власників та мереж, як наприклад заклади, що спрямовані на національну та традиційну кухню. Невпевненість щодо впровадження саме такого підходу до відкриття даного типу закладів породжена сумнівами у прийнятті їх українськими споживачами. Вважаємо, що запровадження такої тематики буде гарним стартом, адже варіація ідей для дизайну є необмеженою, це може стати стимулом для заохочення великої кількості людей.

Організація процесу реалізації є досить кропіткою, тому потрібно виділити основні задачі. Щоб забезпечити успіх, продукт повинен бути інноваційним і відповідати своїй головній ідеї, інтер'єру, сервісу та атмосфері, мінливим уподобанням, харчовим звичкам і стилю життя потенційних споживачів. Також потрібно не забувати про баланс між концептом та обслуговуючим персоналом. До прикладу, якщо тематика ресторану або кафе спрямована на дослідження космосу, а офіціанти будуть поводитися як у класичному закладі та будуть вдягнені у звичайну уніформу, це призведе до неможливості реалізувати початкову ідею та остаточного провалу проекту. Крім того, тематичний заклад має створити чіткий імідж, де всі аспекти продукту відображають обрану тему. Синхронізація цих елементів, а не їх випадкове застосування, визначає соціально-психологічні виміри місця проведення, що, у свою чергу, впливає на мотивацію клієнтів. Тематичні ресторани мають

психологічний контекст, який виходить за межі простого комфорту, оскільки він також передбачає здатність клієнтів підключатися до обраної теми. Розробка та реалізація концепції тематичного ресторану – складна справа. Тому важливо розуміти її природу, яка пристосована до конкретної клієнтури та містить взаємопов'язані елементи, які служать задалегідь визначеній темі [5].

Список використаних джерел:

1. Пріоритетні напрямки розвитку ресторанної справи України в контексті світового досвіду. [Електронний ресурс]. - Режим доступу: https://tourlib.net/statti_ukr/skavronska2.htm
2. Незвичайні ресторани Києва. [Електронний ресурс]. - Режим доступу: <http://surl.li/spuuc>
3. Найцікавіші заклади Львова. [Електронний ресурс]. - Режим доступу: <https://tomato.ua/blog/najcikavishi-zakladi-lvova/>
4. 10 незвичайних ресторанів Одеси. [Електронний ресурс]. - Режим доступу: https://ua.igotoworld.com/ua/article/622_10-neobychnyh-restoranov-odessa.htm
5. Роль тематичних ресторанів для розвитку культурного туризму. [Електронний ресурс]. - Режим доступу: https://www.researchgate.net/publication/304665162_THE_ROLE_OF_THEME_RESTAURANTS_FOR_DEVELOPING_CULTURAL_TOURISM

УДК 338.48

Калюжна А.О., здобувачка вищої освіти гр. Т-211,
Гонта О.І., д-р екон. наук, професор
Національний університет «Чернігівська Політехніка», м. Чернігів, Україна

ЦИФРОВА ТРАНСФОРМАЦІЯ СТРАХУВАННЯ В ТУРИЗМІ: РОЗВИТОК ІНШУРТЕХ

Іншуртех - відносно нове поняття в страхуванні, яке відображає сучасну реальність галузі і виникло як різновид *фінтех*, який об'єднує інноваційні технології в області фінансів та інформаційних сервісів, тоді як *іншуртех* являє собою нові технології, пов'язані зі страхуванням. Тренди майбутнього іншуртех: трансформація усіх продуктів в формат електронних полісів; розширення використання сервісів електронних оплат та даних «connecting things»; використання «big data» та надання клієнтам більше можливостей для самостійної конфігурації страхових продуктів; використання ботів при продажах та обслуговуванні, а також диджиталізація при врегулюванні збитків. Україна активно включена до цих інноваційних процесів. Станом на 2022 рік, частка онлайн-полісів у загальних продажах страхування в Україні складає майже 65% . Це означає, що більше ніж половина вітчизняних страхових послуг придбані через електронні канали [1,3]. Ця тенденція вказує на зростання популярності онлайн-полісів та їх важливість у сучасному страховому ринку. Це сприяє зручності для клієнтів та ефективності для страхових компаній. Іншуртех руйнує стереотип про страхування як про «бюрократично-паперову» сферу, сьогодні - це безліч інновацій та сервісів онлайн, які дозволяють компаніям досягти додаткових переваг і наближеності до потреб людини. Один із прикладів іншуртех - телематика в автострахованні: встановлюється пристрій в автомобіль застрахованої особи, який дозволяє відстежувати манеру водіння та розраховувати індивідуальний тариф.

Іншуртех в туризмі можуть відігравати важливу роль у забезпеченні безпеки та комфорту для туристів у наступних напрямках. **Страхування подорожей:** інноваційні технології дозволяють туристам швидко та зручно оформити страховий поліс перед від'їздом. Це може включати онлайн-процеси, миттєві покриття та зручний доступ до інформації. **Віртуальні огляди та оцінки:** інтернет-технології дозволяють туристам

переглядати віртуальні тури, оглядати готелі та читати відгуки інших подорожуючих. Це допомагає приймати обґрунтовані рішення щодо вибору місця відпочинку. **Моніторинг безпеки:** іншуртех може включати системи моніторингу, які відстежують місцезнаходження туристів, надають нагадування про важливі події та допомагають у випадку надзвичайних ситуацій. **Страховання від скасування:** інноваційні технології дозволяють туристам захистити свої витрати у випадку скасування поїздки через непередбачені обставини. **Електронні платежі та безготівкові розрахунки:** іншуртех сприятиме зручним платіжним системам, які дозволяють туристам безпечно оплачувати послуги під час подорожі.

Успішне впровадження інноваційних технологій сприяє розвитку туристичної сфери та надає конкурентні переваги страховикам. Кожна країна має свої особливості та потреби, і розвиток іншуртех в туризмі може суттєво відрізнятись. Безперечний лідер у розвитку **іншуртех** в туризмі – США. Крім того, активно впроваджують іншуртех в обслуговуванні туристичних компаній і інші країни світу, наприклад: **Франція** – з багатим туристичним спадком, впроваджує інновації в іншуртех, зокрема в області медичного туризму та страхування від скасування; **Іспанія** також активно розвиває онлайн-страхування подорожей та електронні платежі для туристів; **Таїланд** - спостерігається зростання іншуртех в області медичного туризму та страхування від скасування [3].

Доречно буде окремо зупинитись на медичному страхуванні туризму в Таїланді. Так, за даними Міністерства туризму та спорту Таїланду, у співпраці з Національним інститутом невідкладної медицини, виділено 50 мільйонів батів на медичну допомогу іноземним туристам у разі нещасних випадків. Це важливий крок для забезпечення безпеки та комфорту туристів, які відвідують цю країну. Адже Таїланд, з низькими цінами на медичне обслуговування та відмінним сервісом, вже давно є одним із найкращих місць для медичного туризму. Наразі в Таїланді нараховується понад 1000 лікарень, з яких більше 470 є приватними. Таким чином, Таїланд продовжує розвивати медичний сектор, щоб забезпечити високу якість медичних послуг для своїх гостей та розвиток іншуртех [2].

Іншуртех стає все більш популярним серед молоді, яка цінує зручність та простоту онлайн-сервісів. Споживачі можуть зручно оформити страховий поліс перед від'їздом, використовувати мобільний Інтернет для пошуку та бронювання послуг (наприклад, через платформу *hotline.finance*), а також обмінюватися досвідом через соціальні мережі. Переваги іншуртех для клієнтів (потенційних туристів): швидке та зручне оформлення полісів онлайн; прозорі та зрозумілі умови страхування; персоналізовані страхові продукти за доступними цінами; можливість укласти договір страхування в будь-який час і в будь-якому місці; широкий спектр страхових продуктів для різних потреб; зручне та просте онлайн-обслуговування; швидке та безпроблемне врегулювання страхових випадків. Переваги іншуртех для страхових компаній: залучення нових клієнтів, які шукають зручні та доступні онлайн-сервіси; розширення ринку за рахунок нових продуктів і послуг; автоматизація рутинних процесів; оптимізація та кращий контроль ризиків; впровадження інноваційних технологій для покращення досвіду клієнтів.

Інноваційні технології в страхуванні сприяють розвитку туристичної індустрії, визначаючи наступні його критерії. **Ефективність та зручність:** Іншуртех дозволяє туристам швидко та зручно оформити страховий поліс *онлайн*. Це зменшує бюрократичні процедури та збільшує доступність страхових послуг. **Персоналізація:** Інноваційні технології дозволяють страховим компаніям адаптувати страхові продукти до потреб кожного туриста. Наприклад, можливість вибору покриття для конкретних видів активностей (екстремальний спорт, подорожі на великі відстані тощо). **Збільшення безпеки:** Іншуртех включає в себе використання даних з різних джерел (соціальних мереж, GPS, смартфонів) для виявлення ризикових ситуацій. Наприклад, автоматичне сповіщення страхової компанії при аварії або надання допомоги в екстрених ситуаціях. **Страховання**

від скасування поїздки: Інноваційні страхові продукти дозволяють туристам отримати компенсацію у випадку скасування поїздки через непередбачені обставини (хвороба, надзвичайна подія тощо). **Зменшення витрат:** Іншуртех допомагає знизити витрати на обслуговування клієнтів, оптимізуючи процеси та використовуючи автоматизацію.

Отже, іншуртех - це сучасні цифрові методи та ІТ-технології, які суттєво спрощують життя як людей, так і компаній. Завдяки штучному інтелекту та аналітиці даних іншуртех роблять страхові продукти більш гнучкими та персоналізованими, спрощують процес укладення договорів, подання претензій та отримання виплат. Інновації в індустрії страхування туризму покращують якість обслуговування, забезпечують безпеку та зручність для туристів, сприяють розвитку галузі. До переваг онлайн-страхування відносять: гарантію автентичності; економію (до 20% від вартості поліса); швидке оформлення; зручність - електронний поліс можна зберегти на телефоні, планшеті або роздрукувати.

Список використаних джерел

1. Іншуртех — нове слово у страхуванні, без якого вже не обійтись. Мінфін. URL: minfin.com.ua (дата звернення: 01.04.24).
2. Visit World - Медичний і рекреаційний туризм у Таїланді: гід із порадами для іноземців. URL: <https://visitworld.today/> (дата звернення: 01.04.24).
3. Tas Life. Як InsurTech змінює ринок страхування. URL: <https://taslife.com.ua/blog/yak-insurtech-zminyuye-rynok-strahuvannya> (дата звернення: 01.04.24).

УДК 338.467

Касьянова Є.Р., здобувач вищої освіти гр. Т-201

Науковий керівник – **Алещугіна Н.О.**, канд. екон. наук, доцент

Національний університет «Чернігівська політехніка», м. Чернігів, Україна

ТЕОРЕТИЧНІ РОЗВІДКИ АНАЛІЗУ ВПЛИВУ ВІЙНИ НА ТУРИСТИЧНУ СФЕРУ

Вплив війни на розвиток туристичної діяльності є складним і багатогранним явищем, яке потребує уважного аналізу та розуміння для розробки ефективних стратегій управління туристичною галуззю в умовах конфліктів та їх наслідків.

Основи аналізу впливу війни на сферу туризму знаходимо у теоріях розвитку туризму, управління ризиками та кризами, а також у соціальній відповідальності. Розуміння цих теоретичних концепцій є критичним для формування ефективних стратегій управління впливом воєн на туризм. Крім того, це розуміння може служити основою для розробки політики, спрямованої на підтримку миру та стабільності, захист навколишнього середовища та підтримку місцевих громад.

Теоретичні дослідження впливу війни на туризм базуються на концепції розвитку туризму. Згідно з цією концепцією, розвиток туризму пов'язаний з економічними, соціальними та культурними чинниками, які сприяють росту туристичної галузі, збільшенню ВВП та зменшенню бідності. Однак війна може значно зменшити туристичний потік, зупинити інвестиції та розвиток інфраструктури, що призводить до втрат робочих місць та економічного впливу на країну.

Згідно з теоріями ризиків та кризового управління війна може створити серйозні виклики для туристичної галузі та вимагати ефективної кризової відповіді як з боку галузі, так і з боку уряду. Дослідження в руслі цих теорій може оцінювати ефективність стратегій управління ризиками та кризовим управлінням у туристичній сфері, а також роль

міжнародних організацій, таких як Всесвітня організація туризму (UNWTO), у підтримці та відновленні туристичної інфраструктури в країнах, що постраждали від війни та кризи [1].

Також важливо розглядати вплив війни на туризм з позиції соціальної відповідальності. Важливо, щоб туристична сфера підтримувала місцеві громади, захищала навколишнє середовище та сприяла миру та стабільності. Воєнні конфлікти можуть серйозно підірвати ці зобов'язання та призвести до негативних соціальних та екологічних наслідків.

Теоретичні основи для аналізу впливу війни на туристичну сферу в Україні можуть бути представлені різними підходами.

Одним із ключових аспектів є економічна динаміка, яка розглядає вплив конфлікту на економіку регіону. Цей аспект вказує на потенційні втрати у сфері туризму, зменшення кількості робочих місць, пошкодження інфраструктури та інші економічні наслідки. Додатково, війна може призвести до зниження інвестицій в туристичний сектор, скорочення інфраструктури та руйнування туристичних об'єктів. Це створює перешкоди для подальшого розвитку туризму в зазначеному регіоні та може призвести до тривалого періоду відновлення після завершення конфлікту. Багато інвесторів та туристичних компаній уникають ризику вкладати кошти в країну або регіон, де триває війна, через невизначеність та ризик збитків. Але економічну динаміку можна розглядати і з точки зору можливостей відновлення туристичної галузі в післявоєнний період за допомогою політики, спрямованої на розвиток туристичної інфраструктури, впровадження маркетингових стратегій та залучення інвестицій у цей сектор.

Іншим важливим аспектом є соціально-психологічна складова, яка досліджує вплив конфлікту на сприйняття та ставлення туристів до обраного напрямку. Теорії соціальної психології вказують на можливе формування негативних уявлень та стереотипів після конфлікту, що може ще більше поглибити негативний вплив військових дій на туристичну індустрію. Цей аспект підкреслює важливість сприяння позитивному сприйняттю обраного напрямку та подолання негативних уявлень у післявоєнний період [2]. З іншого боку, подорожі, що організуються для членів громад, що постраждали від війни, можуть чинити значний відволікаючий, реабілітаційний та рекреаційний вплив, який важко переоцінити.

Наступною важливою складовою є політичний аналіз, який досліджує вплив політичних чинників на індустрію туризму в умовах війни. Цей аспект відображає роль політичної нестабільності у формуванні впливу війни на сферу туризму, а також зусиль у вирішенні конфліктів і урядової політики щодо подолання її наслідків. Політична аналітика також дозволяє розглядати можливості політичного втручання для підтримки відновлення туристичної індустрії в регіонах, що постраждали від військової агресії.

Загалом, теоретичні розвідки щодо вивчення впливу війни на розвиток туристичної діяльності виявляє різноманітні аспекти, які необхідно враховувати для розуміння цієї проблематики.

Список використаних джерел

1. Копчак Ю.С., Слюсаренко К.В., Чумаков К.І. Сучасні виклики до менеджменту підприємств та організацій в Україні: врахування зарубіжного досвіду у вітчизняній практиці. *Економіка та суспільство*. 2023. №48. URL: <https://doi.org/10.32782/2524-0072/2023-48-79> (дата звернення: 01.04.24).
2. Касеуха З.А. Постконфліктні туристичні ландшафти: між спадщиною конфлікту та гібридизацією туристичної діяльності. *Open edition journals*. 2019. №15. DOI: <https://doi.org/10.4000/viatourism.3984>.

Коваль К.К., здобувачка вищої освіти гр. Т-211,
Науковий керівник – **Гонта О.І.**, д-р екон. наук, професор
Національний університет «Чернігівська Політехніка», м. Чернігів, Україна

РОЗВИТОК ХОББІ-ТУРИЗМУ В УКРАЇНІ

Хоббі-туризм є одним зі способів не лише відпочинку та розваг, але й каталізатором розвитку регіональних економік, збереження культурної спадщини та природних ресурсів, а також стимулювання інновацій у сфері туризму. В узагальненому розумінні хоббі-тури (від англ. *Hobby* – хоббі, захоплення) формуються на основі захоплення туристів певною справою. Точніше, це можливість зайнятися улюбленою справою в середовищі однодумців під час подорожі. Це можуть бути тури для автомобілістів, для фанатів футболу, або інших видів спорту, для завзятих рибалок або спортивних туристів, тури по пам'ятним місцям для прихильників історичної реконструкції, творчо-ремісничі тури, тури для любителів крафтових напоїв або ексклюзивних продуктів харчування тощо). Головне правило організації хоббі-турів – групи туристів повинні формуватися за принципом спільних інтересів та захоплень.

Ринок хоббі-турів дуже широкий, коло його секторів важко окреслити, як і різноманітне коло людських інтересів. Ринок хоббі-турів не постійний, тому що інтереси людей достатньо швидко змінюються і в різних країнах представлений неоднаково. В окремих країнах (наприклад, у Німеччині) популярні тури аматорів вина («Винний семінар на Рейні»), подібні тури популярні і в Португалії для європейських і американських туристів. Широко відомі італійські кулінарні тури, тоді як в інших країнах попит на такі подорожі відсутній. Тому треба відслідковувати кон'юнктуру ринку і намагатися робити такі тури взаємозамінними [1,3].

Повертаючись до досвіду Німеччини: про пристрасть німців до турпоходів можна скласти легенди. Жителів Німеччини можна зустріти в лісах та хащах рідної країни у повному туристичному екіпіруванні: у похідному взутті, з компасом, рюкзаком, карематом, наметом і рішучістю *«обійти усі туристичні шляхи на світі»*. Окреме задоволення: підготовка - заздалегідь планувати маршрути у часі і просторі, запасатись туристичним знаряддям, ставити перед собою цілі кожного походу. Журнал для любителів похідного туризму *Das Wandermagazin* проводить щорічний конкурс найкрасивіших і найпопулярніших туристичних маршрутів у Німеччині (а їх 200 тис км!). У 2023 році в голосуванні взяли участь понад 45 тисяч любителів походів. Конкурс проводиться у категоріях багатоденних і одноденних маршрутів. Рейтинг одноденних турів складається з 15 маршрутів, його перші позиції: водоспади в Айфелі; стежка для любителів Толкієну; стежка для пікніків; висотний маршрут від Біссінгену до Леннінгену; круговий маршрут навколо курорту Тамбах-Дітарц; тур по горі Ханберг – Ханфельс; чорничний маршрут – *Blaubeer-Route/Тевтобургский Ліс*; «Фортепіанний маршрут» на родині засновників фірми *Steinway & Sons – Steinway – Trail / Гарц* (Нижня Саксонія); стежка бурлаків та інші [2].

хоббі-туризм має значний вплив на розвиток регіональних економік, що пояснюється наступним. **1. Туристичні витрати:** учасники хоббі-туризму витрачають гроші на проживання, харчування, транспорт та розваги, сприяючи розвитку місцевої торгівлі та послуг. **2. Розвиток інфраструктури:** збільшення потоку туристів в рамках хоббі-туризму стимулює інвестиції у розвиток туристичної інфраструктури, такої як готелі, ресторани, транспортні мережі та розважальні заклади. **3. Підтримка місцевої культури та традицій:** хоббі-туристи зацікавлені в пізнанні місцевої культури, традицій та народних звичаїв, що сприяє їх збереженню та розвитку. **4. Створення робочих місць:** розвиток хоббі-туризму створює робочі місця у сфері готельно-ресторанного бізнесу, туристичних агентств та супутніх галузей. Отже, хоббі-туризм сприяє економічному

розвитку регіонів шляхом стимулювання туристичних витрат, розвитку інфраструктури та підтримки місцевої культури і промисловості.

хоббі-туризм має важливі соціально-економічні функції та відіграє важливу роль у збереженні культурної спадщини та природних ресурсів певних локалізованих територій на основі: сприяння усвідомленню цінності: учасники хоббі-туризму мають можливість пережити та оцінити культурну та природну різноманітність регіону, що сприяє підвищенню усвідомлення цінності цих ресурсів; збереження та відновлення історичних пам'яток: популярність хоббі-туризму спонукає до збереження та реставрації історичних пам'яток та пам'яток культурної спадщини, оскільки вони стають об'єктами інтересу для туристів; підтримки місцевих галузей промисловості: хоббі-туризм стимулює попит на місцеві товари та послуги, пов'язані з культурою та природою; екологічної свідомості: хоббі-туристи зазвичай виявляють великий інтерес до природних ресурсів та довкілля, що спонукає до їх збереження та охорони; взаємодії з місцевими громадами: хоббі-туристи спілкуються та співпрацюють з місцевими жителями та підтримують місцеву економіку, сприяють популяризації та збереженню унікальних архітектурних пам'яток, національних парків та резерватів.

Інноваційні підходи до організації хоббі-туристичних маршрутів та подорожей передбачають застосування сучасних технологій, таких як мобільні додатки, веб-сайти та геолокаційні сервіси, що дозволяє туристам зручно планувати свої маршрути та отримувати доступ до різноманітної інформації про об'єкти та події на маршруті. Все більшої популярності набуває впровадження тематичних маршрутів: Розробка хоббі-туристичних маршрутів з фокусом на конкретну тематику або інтереси, такі як кулінарні тури, винні маршрути, маршрути з відвідуванням історичних пам'яток або природних заповідників, еко-туризм, етнічний туризм тощо. Важливою є промоція екологічності хоббі-туризму, зокрема його зосередженості на розвитку екологічно відповідальних туристичних маршрутів та підтримку екологічних ініціатив, спрямованих на збереження природних ресурсів та охорону довкілля.

Створення сприятливих умов для розвитку хоббі-туризму в Україні є ключовим завданням для його просування. Розвиток туристичної інфраструктури, починаючи від комфортабельних готелів, туристичних баз та гостьових будинків з мінімальними зручності (в залежності від теми маршруту) до створення відповідної транспортної та комунікаційної інфраструктури, є обов'язковою частиною цього процесу. Важливим є впровадження сучасних технологій: мобільні додатки, онлайн-платформи для бронювання та інтерактивні картографічні сервіси дозволяють туристам легко планувати та здійснювати свої подорожі. Розвиток хоббі-туризму в Україні є перспективним напрямком для збереження культурної спадщини та природних ресурсів, а також просування інноваційних підходів у сфері туризму. Шляхом співпраці між громадами, підприємствами та державними органами ми можемо створити унікальні та неповторні туристичні пропозиції, які сприятимуть економічному розвитку, збереженню культурної спадщини та природних ресурсів нашої країни.

Список використаних джерел

1. Колотуха О.В. Хоббі-тур / Спортивний туризм та активна рекреація: географія, систематизація, практика (словник-довідник). URL: <https://geohub.org.ua/node/5818>.
2. У Німеччині названі найкращі маршрути для одноденних походів URL: <https://life.obozrevatel.com/ukr/section-evropa/news-v-germanii-nazvani-luchshie-marshrutyi-dlya-odnodnevnyih-pohodov-08-10-2023.html> (дата звернення: 01.04.24).
3. Жихарева, Н. В. Родинний хоббі-туризм як запорука здорового способу життя. *Проблеми формування здорового способу життя у молоді*: зб. матеріалів ІХ Всеукр. наук.-практ. конф. молодих учен. та студ. Одес. нац. акад. харч. технологій. Одеса. 2016. С. 19-20.

Косухіна М.О., здобувач вищої освіти гр. Т-221
Науковий керівник – **Роговий А.В.** д-р екон. наук, професор
Національний університет «Чернігівська політехніка», м. Чернігів, Україна

ВПЛИВ ІНФЛЯЦІЇ НА ДІЯЛЬНІСТЬ ПІДПРИЄМСТВ ІНДУСТРІЇ ГОСТИННОСТІ

Інфляція впливає практично на кожен бізнес у всіх галузях, але особливо страждають малі підприємства в ресторанній, гостинній та туристичній сферах.

Тому актуальним є дослідження впливу інфляції на діяльність підприємств індустрії гостинності.

Сьогодні вплив інфляції на готельно-ресторанний бізнес виражається в тому, що суспільство втрачає платоспроможність, тим самим попит на послуги індустрії гостинності стрімко скорочується, оскільки існує взаємозв'язок між рівнем платоспроможності населення та попитом на ці послуги. Пандемія COVID-19, війна в Україні призвели до того що люди заощаджують гроші, інвестуючи їх в речі, які не втратять ціну з роками. Тому готельно-ресторанний бізнес, що не закриває нагальні, першочергові потреби, переживає кризу. У зв'язку з тим, що попит на послуги скорочується, працівники в індустрії гостинності теж підпадають під негативний вплив інфляції. Підприємства готельно-ресторанного бізнесу скорочують заробітну плату персоналу, звільняють робітників. Через низьку завантаженість номерного фонду готелі і ресторани не можуть утримувати більшість працівників і це загрожує закриттю підприємств.

У зв'язку з подіями останніх років скорочується і навантаження на підприємства ділового призначення. Значна частина готельної індустрії припадає саме на діловий туризм. Під час економічного спаду потреба в ділових поїздках зменшується і це знову негативно впливає на роботу підприємств індустрії гостинності.

Також негативним наслідком надмірної інфляції є те що по-перше інвестиції в проекти по будівництву готелів та ресторанів також скорочуються, що перешкоджає розвитку усієї індустрії. По-друге ціни на туристичні продукти знижуються, а туризм напряму впливає на попит готельної сфери. По-третє через інфляцію люди вимушені жити без планів на далеке майбутнє. Це спричинене тем, що суспільство боїться змін.

У результаті зростає попит на дешеві готельні послуги. Для того щоб залишатися на ринку, підприємства індустрії гостинності мають швидко адаптуватися до умов сьогодення. Менеджерам потрібно встановлювати нижчі, наскільки це можливо, ціни, гарантувати співвідношення ціни та якості готельних та рестораних послуг а також оптимізувати витрати.

Аналіз ринку індустрії гостинності доводить, що зараз галузь переживає тяжкі часи через інфляцію, та ряд подій, що похитнули попит на готельні і рестораних послуги. Для того, щоб запобігти банкрутству готелів та ресторанів необхідно здійснити ряд заходів таких як оптимізація роботи виробництва та персоналу, встановлення конкурентоспроможних цін на послуги, пристосування до існуючої економічної ситуації в країні.

Список використаних джерел

1. Все про туризм. URL: https://tourlib.net/books_ukr/kyfjak_4.html (дата звернення: 02.04.24).
2. Галасюк С. С. Готельний бізнес в умовах світової фінансової кризи. 2019. URL: https://tourlib.net/statti_ukr/galasjuk7.htm. (дата звернення: 02.04.24).
3. Як глобальна інфляція впливає на індустрію гостинності? URL: <https://blog.trginternational.com/effects-global-inflation-hospitality-industry>. (дата звернення: 02.04.24).

Мірошник А.В., здобувачка вищої освіти гр. Т-201,
науковий керівник **Гонта О.І.**, д-р екон. наук, професор
Національний університет «Чернігівська політехніка», м. Чернігів, Україна

СПЕЦИФІКА РОЗВИТКУ ТУРИЗМУ У ШВЕЙЦАРІЇ: ДОСВІД ДЛЯ УКРАЇНИ

Здійснюючи аналіз специфіки розвитку туризму в Швейцарії та його потенційного використання для України, ми відкриваємо можливість вивчення найбільш ефективних стратегій, які вже успішно застосовуються в одній з найпопулярніших туристичних країн світу. На перший погляд, Швейцарія і Україна є неспівставними країнами з точки зору соціально-економічного благополуччя. Проте розглядаючи природно-географічні та культурно-історичні чинники успіху туристичної індустрії Швейцарії, а також її регіональну строкатість ми бачимо, що з цієї точки зору є дуже багато спільних моментів, отже вивчення досвіду цієї країни є дійсно корисним для України. Враховуючи унікальність кожної країни, а також певні схожі аспекти українського та швейцарського туризму, дослідження може забезпечити цінний інсайт для розробки стратегій та політик у сфері туризму в Україні. Такий підхід може допомогти Україні позиціонувати себе як привабливу туристичну дестинацію на міжнародному ринку (переконані, що у недалекому майбутньому) та успішну у розвитку внутрішнього туризму. Розглянемо чинники розвитку туризму в Швейцарії.

Швейцарія - невелика європейська країна, розташована в самому центрі Європи, має спільні кордони з Німеччиною на півночі, Австрією і Князівством Ліхтенштейн на сході, Францією на заході та Італією на півдні. Цікавим є адміністративний устрій країни: 23 кантони. Найбільший кантон - **Граубюнден** (7,105 кв. км); найменший кантон - **Базель-штадт** (37 кв. км); наймолодший кантон – **Юра** (відділений від кантону Берн у 1979 р); найбільш густонаселений кантон - **Цюрих** (1,307,567 ос.). Деякі кантони складаються практично з одного міста, на території інших переважно гори й долини. У кожному кантоні своя конституція, свій уряд, свій парламент, свій суд, свої закони, що, природно, не повинні суперечити федеральним. Адміністративна автономія і законодавчі повноваження дуже широкі. У кожному кантоні і навіть у кожній громаді (а їх понад 3000) є своя поліція і право самостійно визначати розмір податків. Кантони поділяються на громади. *Швейцарець насамперед - член громади, потім громадянин кантону і вже потім - громадянин Швейцарії.* В окремих громадах велика кількість населення, (кантони Цюрих, Берн, Ааргау), у деяких - не більше ста осіб. Громади також мають автономію: її члени, наприклад, вирішують, де прокладати нову вулицю або чи приймати на роботу нового вчителя [1].

Близько 60% території займають гори (34 вершини). Гори зробили «обличчя» туристичної Швейцарії. Так, пік Маттерхорн, що знаходиться на кордоні Швейцарії та Італії хоча не найвища, але найбільш вражаюча гора в Альпах. На вершині піку зустрічаються чотири трикутні грані скелі, які як магнітом притягують альпіністів з усього світу. В цілому, на Швейцарію припадає центральна частина Альпійської гірської системи з чотирма головними перевалами: *Гримзель, Фурко, Сент-Готтард і Оберальп*. Звідси беруть свій початок річки Рейн і Рона, проте без виходу до моря. На заході країни розташувалися гори Юра - природний парк розмірів з чудовими озерами Білль, Невшатель, Леман, вкритими виноградниками схилами і глибокими гірськими каньйонами [2]. Озеро Леман (Женевське), відома пам'ятка країни - це найбільше озеро в Альпах. Береги Лемана належать до найкрасивіших місць світу, а у розташованих на його узбережжі містечках багато історичних пам'яток (рис.1).



Рис. 1 – Женевське озеро та Пік Маттерхорн. Джерело: [2]

У місті Лозанна знаходиться Парк Мон-Репо, що має федеральне значення. Заснований в XIX столітті, він являє собою класичний англійський парк з рідкісними видами рослин. Влітку тут проводиться Лозаннський фестиваль і фестиваль електронної музики. Докладної інформації про «родзинки» туристичної Швейцарії дуже багато [2-4]. Але щодо історико-культурної спадщини, слід відмітити, що Швейцарія (на відміну від України) не має багатої художньої спадщини, хоча багато іноземних письменників і художники жили у Швейцарії. Народна культура Швейцарії включає спів йодлем, гру на альпійському ріжку та швейцарську боротьбу. У Швейцарії немає особливо яскравих національних традицій у приготуванні страв, натомість швейцарські страви об'єднали в собі найкраще з німецької і французької кухні. Важливу частину в кулінарії швейцарців відіграють сири [2]. Палітра туристичних послуг країни дуже насичена, про що свідчить інформація, наведена в табл.1.

Таблиця 1 – Основні туристично-рекреаційні райони Швейцарії

Туристично-рекреаційні райони	Види туризму	Центри туризму
Західна Швейцарія	Гірськолижний, екскурсійно-пізнавальний, лікувальний	Церматт, Вербье, Кран-Монтана, Саас-Фе, Женева, Лозанна, Фрібург
Північна Швейцарія	Діловий, екскурсійно-пізнавальний	Цюріх, Базель, Вінтертур, Люцерн, Енгельберг, Муотаталь Берн, Біль, Золотурн, долини Гюрбен, Зензе
Пд-Зх. Швейцарія	Гірськолижний, екскурсійно-пізнавальний, діловий, екологічний	Гріндельвальд, Лугано, Аскона Беллінцона
Пд-Сх. Швейцарія	Гірськолижний, екскурсійно-пізнавальний, лікувальний, екологічний	Давос, Санкт-Моріц, Гуарда, Шплонтен, Швейцарський НП

Джерело: [2]

Не зважаючи на величезну туристичну привабливість Швейцарії, в країні існують проблеми, які викликають серйозне занепокоєння. Так, великою проблемою сучасних Альп є засилля приватних котеджів, або дачних будинків, які разом з автомобільними під'їздами завдають невинної шкоди рослинному покриву. Постає проблема й «візуального забруднення», спричиненого спотворенням ландшафтів безладною забудовою. Значної шкоди гірським екосистемам завдає транспорт. Автомобільні викиди в горах ще більш шкідливі, ніж на рівнині. На організацію експедицій з очищення гір у різних регіонах світу витрачаються значні кошти. Наприклад, зі схилів Монблану влітку 2018 року було зібрано і вивезено 40 т сміття. Виникає думка про аналогічні проблеми, які є в українських Карпатах, особливо зараз, коли основні потоки внутрішніх туристів надають їм перевагу [2].

Швейцарія вважається елітним туристичним напрямком, у першу чергу через надзвичайно високий рівень життя у державі та відповідні ціни на послуги туристичної, транспортної інфраструктури та супутніх послуг. Але починаючи з 2015 року у Швейцарії спостерігалось різке зростання курсу швейцарського франка, особливо щодо євро, внаслідок чого Швейцарія почала програвати цінову конкуренцію зі своїми конкурентами на туристичному ринку ЄС. За даними Всесвітнього економічного форуму у Давосі, Швейцарія посідає останнє місце у глобальному рейтингу *цінової туристичної конкурентоспроможності*, а готельний бізнес взагалі переживає тяжкі часи. Кількість німецьких, французьких та італійських туристів (основних клієнтів туристичної галузі Швейцарії) продовжує скорочуватися. Експерти визнали помилкою орієнтацію туристичного ринку Швейцарії виключно на Європу і запропонували його диверсифікацію у бік Китаю та азійських країн. Але швейцарський національний офіс по туризму запровадив нову вимогу - біометричні дані відбитків пальців для отримання віз, що значно скоротило потоки туристів з Азії. Крім того, швейцарський туризм сильно постраждав через пандемію [4]. Як бачимо, складнощі на шляху розвитку туристичної індустрії існують навіть в успішних країнах, проте і нині Швейцарію справедливо вважають країною елітного гірськолижного туризму, і це далеко не єдиний туристичний продукт. Приваблює архітектура міст, мальовничі ландшафти, цікаві історичні та культурні традиції. Як зазначалось, Швейцарія - федеративна держава, яка делегує владу кантонам, кожен з яких має свою культуру, кожне місто та місцевість мають свої неповторні риси. Тому серед туристів дуже популярні екскурсії містами. Туристи приїжджають до Швейцарії, щоб відвідати оперу, театри, фестивалі. Популярним є медичний туризм, оскільки в Швейцарії оздоровчі заклади мають надзвичайно високий рівень. Тому країна набуває дедалі більшої популярності серед туристів, в тому числі – з України, що прагнуть і *фінансово спроможні* покращити своєздоров'я [5].

Дослідження досвіду організації туризму Швейцарії з врахуванням можливості потенційного застосування його в Україні є корисним для розвитку вітчизняного регіонального та локального туризму. Порівняльний аналіз різних аспектів туристичного сектору обох країн дозволяє виявити найбільш перспективні напрямки розвитку, враховуючи особливості культурної, природної та історичної спадщини України. Вивчаючи методи та стратегії, які допомогли Швейцарії стати туристичним брендом, Україна може впроваджувати подібні підходи для покращення своєї туристичної привабливості та підвищення задоволення та комфорту туристів. Так, Швейцарія відома своїми високими стандартами якості та послуг, що є важливим пріоритетом для розвитку туризму в Україні, особливо в контексті підвищення конкурентоспроможності на міжнародному ринку. Досвід Швейцарії також може стати важливим в плануванні та розвитку різноманітних форм туризму, від екотуризму до медичного та гастрономічного, що сприятиме диверсифікації туристичного продукту України і привертанню різних категорій туристів. Зазначений досвід може стати цінним в контексті впровадження сучасних технологій та інновацій у туристичну галузь України, що відіграє важливу роль у залученні молодих та технологічно освічених туристів. Підвищення рівня цифрової доступності та інформаційної прозорості може сприяти зростанню інтересу до України та покращенню її туристичного іміджу.

Список використаних джерел

1. Швейцарія. Вікіпедія. URL: <https://uk.wikipedia.org/wiki> (дата звернення: 01.04.24).
2. Пам'ятки Швейцарії. URL: <https://prostovisa.com/ua/blog/cities/pamyatki-shvejcarii/> (дата звернення: 01.04.24).
3. Гірськолижні курорти Швейцарії. URL: http://guide.travel.ru/switzerland/map/switzerland_ski_map.html (дата звернення: 01.04.24).
4. Тендітна економіка, тероризм і візові проблеми. URL: http://www.swissinfo.ch/eng/business/chinese-visitors_tourist-industry-faced-with-new-challenges/42166590 (дата звернення: 01.04.24).
5. Європейська модель участі держави в розвитку індустрії туризму. URL: http://tourlib.net/statti_ukr/davydova4.htm. (дата звернення: 01.04.24).

Ревко А. С., здобувач вищої освіти гр. Т-202
Науковий керівник – Гонта О.І., д-р екон. наук, професор
Національний університет «Чернігівська політехніка», м. Чернігів, Україна

РОЗВИТОК СПОРТИВНО-ОЗДОРОВЧОГО ТУРИЗМУ НА ЧЕРНІГІВЩИНІ

Спортивно-оздоровчий туризм має давню історію, яка сягає стародавніх часів. Хоча тоді це ще не називалося спортивним туризмом, але люди завжди прагнули до подолання великих відстаней з різноманітними перешкодами, демонстрували фізичну витривалість, володіння навичками виживання в складних умовах та відмінне здоров'я. У сучасному розумінні спортивно-оздоровчий туризм став популярним як соціокультурне явище. Цей вид туризму в Україні має потужний внутрішній потенціал для розвитку. Спортивний туризм вирішує багато соціальних та економічних проблем у суспільному житті, особливо зважаючи на сучасні умови, коли різко зросло значення фізичного та психоемоційного відновлення більшості населення країни. Крім того, спортивний туризм - це унікальний засіб спілкування між людьми, який ґрунтується на безпосередньому знайомстві з життям, історією, культурою та звичаями тих регіонів, де проходять маршрути походів, що є проявом самодіяльної народної дипломатії [1]. Розвиток спортивно-оздоровчого туризму в Чернігівській області є обґрунтовано перспективним, оскільки регіон має цілий комплекс унікальних природних, культурних та історичних ресурсів, які можуть приваблювати туристів.

Наведемо кілька ідей та можливостей для розвитку спортивного туризму в регіоні: **розвиток веломаршрутів:** Чернігівщина має великий потенціал для веломаршрутів. Від мальовничих сільських доріг до міських велосипедних доріжок, є можливість розробити маршрути різної складності для любителів велосипедного спорту; **туристичні маршрути до природних заповідників і парків:** Чернігівська область має кілька природоохоронних територій: Мезинський та Ічнянський національні парки, Регіональні ландшафтні парки та Парки природи: Міжріченський, Ніжинський, «Беремицьке» та «Ялівщина», дендропарк «Тростянець» де можна організувати пішохідні та велосипедні походи; **розвиток водних видів спорту:** завдяки річкам і озерам у регіоні можна розвивати водні види спорту - веслування на каное, байдарках, водний туризм і спортивна риболовля; **організація спортивних заходів та турнірів:** проведення спортивних заходів, таких як забіги, велогонки чи спортивні змагання, що може залучити спортивних туристів з інших регіонів; **спортивні та тренувальні табори:** організація спортивних таборів і тренувальних зборів для команд або окремих спортсменів може стати популярним місцем; **розвиток екстремальних видів спорту:** розвиток екстремальних видів спорту, таких як скелелазіння, спелеологія або паркур може залучити активних туристів; **інфраструктура та сервіс:** важливо підтримувати та розвивати інфраструктуру для спортивного туризму, таку як велосипедні доріжки, спортивні майданчики, кемпінги тощо. Також важливо надавати якісні послуги для туристів, включаючи готелі, ресторани тощо; **просування та маркетинг:** необхідно активно популяризувати спортивно-оздоровчий туризм в Чернігівській області через соціальні мережі, туристичні платформи, участь у туристичних виставках та інших маркетингових заходах [2,3].

Крім зазначених напрямків розвитку спортивно-оздоровчого туризму в Чернігівській області, важливо також звернути увагу на розвиток інфраструктури для активного відпочинку, як-от лісопарки, придорожні зупинки та пікніки, спортивні майданчики та вуличні тренажери. Крім того, можна розглянути можливість організації екскурсійних програм до історико-культурних пам'яток області, спрямованих на оздоровлення та

активний відпочинок, наприклад, відвідування джерел мінеральних вод, санаторіїв та курортів. Також важливо залучати місцеву громаду до розвитку туризму шляхом організації тренінгів та семінарів з екологічного та культурного туризму, що сприятиме залученню нових ініціатив та інвестицій у галузь [3,4].

Важливо налагодити партнерські відносини з місцевими підприємствами та організаціями, які можуть надати послуги для спортивних туристів, такі як прокат велосипедів, спортивного інвентарю, організація екскурсій. Стимулом для нарощування потенціалу регіону в цьому напрямку також може стати розвиток *спеціалізованих турагентств*, спрямованих на спортивний туризм. Також важливо створити систему моніторингу та оцінки розвитку спортивного туризму для постійного вдосконалення програм і послуг, що пропонуються. Такий підхід дозволить зберегти конкурентоспроможність регіону на туристичному ринку та забезпечить стабільне зростання інтересу до Чернігівської області серед туристів-спортівників.

Додатковою ідеєю для розвитку спортивно-оздоровчого туризму в Чернігівській області може стати організація спеціалізованих програм для екотуристів та любителів природи. Це може включати відвідування екологічно чистих місць, екскурсії в заповідники та біосферні заповідники, а також активний відпочинок на природі, наприклад, велосипедні або піші прогулянки, кемпінг і водні види спорту на річках і озерах [2]. Такі програми не лише залучать туристів, які цікавляться здоров'ям та активним способом життя, а й сприятимуть збереженню природних ресурсів та популяризації екологічного туризму в регіоні.

Окреслимо чинники розвитку спортивно-оздоровчого туризму на Чернігівщині.

1. *Природні ресурси.* Чернігівська область багата мальовничими природними ландшафтами, серед яких ліси, річки, озера та навіть гори, що створює унікальні умови для розвитку різних видів спортивного туризму.

2. *Історичні пам'ятки.* регіон має багату історію та культурну спадщину, що приваблює туристів. Розвиток спортивних подій поруч із історичними пам'ятками може стати своєрідним «магнітом» для відвідувачів.

3. *Туристична інфраструктура.* Протягом останніх років на Чернігівщині спостерігається активний розвиток туристичної інфраструктури, зокрема, будівництво готелів, кемпінгів та облаштування туристичних маршрутів.

4. *Підтримка влади.* Місцеві органи влади міста і області виявляють інтерес та здійснюють підтримку розвитку туризму в регіоні, в тому числі - спортивного.

5. *Активна громадська ініціатива* спеціалізованих організацій та небайдужих особистостей, що працюють над розвитком спорту і туризму в регіоні.

Ці чинники свідчать про потенціал і готовність Чернігівської області до подальшого розвитку спортивно-оздоровчого туризму. За відповідної підтримки та координації сторін регіон може стати привабливим місцем для активного відпочинку та спортивних заходів. Ще одним фактором, який сприяє розвитку спортивно-оздоровчого туризму в області, є наявність спортивних споруд та інфраструктури для занять різними видами спорту. Наприклад, спортивні комплекси, фітнес-центри, басейни (хоча поки в регіоні це слабе місце), спортивні майданчики та стадіони, які можна використовувати для тренувань, змагань та інших спортивних заходів. Це створює сприятливі умови для проведення спортивних заходів та приваблює в регіон спортивних туристів. Така інфраструктура також сприяє розвитку масового спорту серед місцевого населення, що є важливим елементом підвищення активності та здоров'я населення в цілому.

Нижче наведено кілька можливих ініціатив для розвитку спортивно-оздоровчого туризму на Чернігівщині.

1. Створення туристичних маршрутів і пакетів послуг: розробка та просування *спеціалізованих туристичних маршрутів* для спортивних заходів, таких як велосипедні

тури або *трекінгові екскурсії*, разом із пакетами послуг, які включають проживання, харчування та екскурсійні програми.

2. Проведення спортивних заходів, організація спортивних змагань, фестивалів та інших івентів, які привернуть увагу спортивних туристів та сприятимуть розвитку спортивного туризму в регіоні.

3. Розвиток спеціалізованих спортивних курортів або тренувальних та рекреаційних баз, які пропонуватимуть різноманітні види спорту та розваги для туристів.

4. Партнерство з місцевими спортивними клубами та організаціями для розробки спільних програм та заходів, а також для залучення професійних спортсменів для тренувань та показових заходів.

Ці ініціативи можуть сприяти активному розвитку спортивно-оздоровчого туризму на Чернігівщині та залученню нових груп туристів до регіону. Проте необхідно враховувати, що спортивно-оздоровчий туризм в умовах війни має свої особливості, які потрібно враховувати для безпечної та ефективної організації подорожей. Це стосується вимог безпеки, дотримання рекомендацій військових та правоохоронних органів, вимог до запасів і комунікацій, а також щодо посиленої спеціальної підготовки потенційних туристів.

Список використаних джерел:

1. Спортивний туризм в Україні: перезавантаження. URL: <https://scu.org.ua/news/sportivnij-turizm-v-ukra%D1%97ni-perezavantazheniya/> (дата звернення: 01.04.24).

2. Писарева І., Григоренко А. Дослідження сучасного стану та перспектив розвитку спортивного туризму в Україні. *Економіка та суспільство*. 2021. Вип. 31. URL: <https://doi.org/10.32782/2524-0072/2021-33-70> (дата звернення: 01.04.24).

3. Ofitsiynyi sait TsMCK Federatsii sportyvnoho turyzmu Ukrainy [Official site of the CMCK Federation of sports tourism of Ukraine]. URL: <http://www.cmkk.com.ua/> (дата звернення: 01.04.24).

4. Спортивний туризм в світі. URL: https://knowledge.allbest.ru/sport/2c0a65635b3ad78a4d53b88421216d26_1.html (дата звернення: 01.04.24).

УДК 338.48

Савчук В.А., здобувачка вищої освіти гр. Т-202

Науковий керівник – **Гонта О.І.**, д-р екон. наук, професор

Національний університет «Чернігівська політехніка», м. Чернігів, Україна

ПРОБЛЕМИ І ПЕРСПЕКТИВИ РЕГІОНАЛЬНОГО ЛАНДШАФТНОГО ПАРКУ «МІЖРІЧИНСЬКИЙ» НА ЧЕРНІГІВЩИНІ

Міжрічинський регіональний ландшафтний парк (РЛП), створений у 2002 році, найбільший регіональний ландшафтний парк в Україні, розташований у південно-західній частині Чернігівської області, між річками Дніпро та Десна, звідки й отримав свою назву. Міжрічинський парк є безцінною територією для збереження біорізноманіття та екосистеми Полісся, його площа - 102, 473 тис. га. Парк «Міжрічинський» розташований у Дніпровсько-Донецькому фізико-географічному районі області Чернігівського Полісся зони мішаних лісів. Територія парку є унікальною за своїми природними особливостями, а також за господарським використанням, яке має загальнонаціональне значення: Десна використовується для питного водопостачання, водосховище - для гідроенергетики, а ліси - в деревообробній промисловості.



Рис. 1. Контрасти ландшафтів Парку «Міжріченський»: вид на Десну та піщаний пейзаж

Центральна садиба розташована в селі Отрохи, Козелецького району. Територія парку також включає два військові полігони, на яких проводиться лісогосподарська та мисливсько-господарська діяльність. Наразі громада села Отрохи та співробітники РЛП є активним учасником в боротьбі за ліс, рідкі види рослин та тварин. Працівники цього парку пильно слідкують за *нелегальною вирубкою лісів* Чернігівщини, а саме за їх відсутністю, адже від цього залежить і виживання флори та фауни. На жаль існує багато охочих на нелегальне полювання в заповідній зоні парку, як наслідок останнім часом різко падає популяція парнокопитних (оленів, косуль) в області та диких кабанів за чим теж ведеться спостереження працівниками парку. РЛП Міжрічинський зберігає недоторканими найрізноманітніші краєвиди боліт, луків та дібров, де зачалися рідкісні рослини та тварини.

У Міжрічинському РЛП розташоване болото Бондарівське (площа - 1300 га), яке входить до заповідної зони парку. До кінця 1980-х років на болоті здійснювалися покоси трави, очерету, заготівля деревини, полювання, риболовля. Наприкінці 1980-х рр. тут було створено гідрологічний заказник, а з 2002 р - болото Бондарівське увійшло в заповідну зону створеного Міжрічинського РЛП. За пропозицією Андрія Сагайдака, першого директора Парку, на території болота було заборонено будь-яку господарську діяльність. Охоронному режиму болота сприяє військовий полігон, що розташований поруч, і відсутність поблизу сіл (*останнє село Бондарі, майже 600 сімей, було виселено в 1958 р. у зв'язку з розчисткою території під полігон військового навчального центру «Десна»*), а також те, що дана заповідна зона вдало розташована в самому центрі парку, який займає площу 78 тис. га).



Рис.2. Унікальне Бондарівське болото

Організація заповідного режиму на болоті Бондарівське дуже позитивно позначилася на зростанні чисельності фонових, раритетних і рідкісних видів. Якщо в 1970-х роках тут було виявлено гніздування тільки однієї пари сірого журавля (*вид, занесений до Червоної книги України*), то останнім часом кількість гнізд доходить до 7. А на прольоті тут

накопичується до 300 сірих журавлів. Як тільки болото перестало відвідуватися людьми і тут було припинено рубки і сінокоси, то відразу з'явилися гніздування інших птахів, занесених до Червоної книги України — чорного лелеки, зміїда, великого і малого подорликів, тетерева. Збільшила свою чисельність занесена до Червоної книги України видра, з'явилася занесена до Червоної книги України рись. Заповідне болото стало улюбленим місцем зимового стійбища лося - найбільше стійбище в Чернігівській області. До отримання заповідного статусу на болоті Бондарівське лось був рідкісним.

Тваринний світ Міжріченського парку включає різноманітні види, які адаптувалися до цього унікального середовища. Окремі з них: **лісовий комплекс**: тут можна зустріти оленів, козулі, дикі кабани, лисиць, білок, їжаків та кроликів. Дикі коти (кішки) також живуть в цьому регіоні; **водно-болотний комплекс**: бобри активно будують свої бар'єри та гнізда вздовж річок. Часто зустрічаються лебеді, крячки, чаплі, кormорани та водяні качки; **синантропний комплекс**: включає птахів, які пристосувалися до життя поруч з людьми. Голуби, горобці, ворони та сороки — це лише деякі з них.

На краю села Отрохи, на підступах до дикого лісу стоїть українська хата – «Музей лісового побуту Придніпровського Полісся». Плетений парканчик навколо хати і українські глечики вже говорять про те, що це незвичайний музей. Тут в невеликому будиночку зібрані предмети побуту жителів Полісся. У них можна простежити історію з незапам'ятних часів до сучасності. Через дрібні деталі, які використовували люди сотні років тому, починаєш відчувати єднання з рідною землею і з предками. За допомогою експонатів музею на очах оживає історія та розуміння того, як ліс захищав і годував.

На базі музею часто проводяться різні **фестивалі і святкування**. Туристів чекають традиційна музика, танці та частування. Найкраще запланувати відвідування музею на весну - осінь. Відмічається успішний розвиток еко- та розважального туризму. На території Парку розташовано декілька баз відпочинку та проводяться екскурсії по території парку «Міжріччинського»: садиба зеленого туризму «Отрохи», мальовничий готельний комплекс зі СПА Dereville. Перспективи розвитку Парку пов'язані, насамперед, із закінченням війни, а по-друге – з ентузіазмом засновників та небайдужих цінителів унікальної природи Полісся.

Список використаних джерел:

1. Міжріччинський регіональний ландшафтний парк. URL: <https://uk.wikipedia.org/wiki/%D0%9C%D1%96%> (дата звернення: 01.04.24).

УДК 338.467

Сахно О.В., здобувач вищої освіти гр. Т-231

Науковий керівник – **Алещугіна Н.О.**, канд. екон. наук, доцент
Національний університет «Чернігівська політехніка», м. Чернігів, Україна

ТУРИЗМ ПІД ЧАС ДІЇ ВІЙСЬКОВОГО СТАНУ В УКРАЇНІ ТА ЙОГО ПОДАЛЬШІ ПЕРСПЕКТИВИ

З початком повномасштабного вторгнення російської федерації на територію України (24 лютого 2022 року) туризм в Україні зазнав глобальних змін:

- причини для поїздок. З'явився новий вид: евакуаційний туризм (всередині країни та за кордон). Вимушені переселенці з окупованих територій, а також із районів, наближених до лінії фронту. Основним приймаючим регіоном став Захід України та держави Європи.
- аудиторія. Раніше це були сім'ї з дітьми, багаточисленні групи, зараз це жінки з дітьми, військові на реабілітації після поранення або полону.
- пріоритети по регіонах для відпочинку. Раніше влітку, на території України, більшість туристів віддавало перевагу морському відпочинку, і набагато менша частина вибирала літній відпочинок у горах. Зараз морський відпочинок із-за фактора небезпеки не

можливий, а основним приймаючим регіоном став Захід України (Закарпатська, Львівська і Івано-Франківська області).

- умови відпочинку. Змінилися вимоги до закладу розміщення (безперебійна наявність світла, води, зв'язку, укриттів).

Через небезпеку міжнародний в'їзний туризм практично припинився. Натомість, почастишали візити представників світової політичної еліти та осіб, що їх супроводжують.

Під час дії військового стану до причин, що перешкоджають розвитку в'їзного туризму в Україну, можна віднести:

- висока вартість страхових полісів для іноземних туристів. Не всі страхові компанії покривають страхові випадки, пов'язані з отриманням травм внаслідок військових дій;

- неможливість надати гарантії безпеки та близькість туристичних маршрутів до лінії розмежування, об'єктів критичної інфраструктури;

- зруйнована, часткова пошкоджена або вимушено зачинена інфраструктура (готелі, ресторани, транспорт);

- відсутня транспортна логістика (авіасполучення) або існуюча логістика займає багато часу, незручна, передбачає зміну декілька видів транспорту (авто, жд);

- багато туристичних об'єктів пошкоджено, або зруйновано, або знаходяться на тимчасово окупованих територіях.

Після закінчення військового стану усі ці причини будуть теж актуальні, але вже з урахуванням інших обставин. Наприклад, така причина, як гарантії безпеки під час дії військового стану здебільшого пов'язана з оголошуваними повітряними тривогами під час ракетних та дронівих атак зі сторони РФ, наявністю надійних укриттів, а в післявоєнний час – гарантії безпеки будуть пов'язані з наявними безпечними територіями (надання дозволу ДСНС після проведення перевірки території на відсутність мін та снарядів).

У світі є багато прикладів відновлення та розвитку туристичної галузі в країнах, які свого часу пережили військові конфлікти:

- Хорватія – після Хорватської війни (1991-1995 рр.) за незалежність і цілісність держави, в країні та за її межами була проведена масштабніша піар-компанія, а низькі ціни, кредитна політика призвели до того що країною зацікавились міжнародні туроператори, великі круїзні компанії, мережеві готелі. Капітальні інвестиції сприяли відновленню туризму в Хорватії.

- Ізраїль (зберігає свій туристичний статус під час постійної війни із Палестиною),

- Кіпр (територіальний конфлікт між греко-кіпріотами та турко-кіпріотами),

- В'єтнам, тощо.

В Україні Всеукраїнська громадська спілка, яка об'єднує представників туристичної трансформації України «Visit Ukraine» вже зараз пропонує:

- прес-тури для журналістів, офіційних делегацій, дипломатичних місій, лідерів думок. Супровід по деокупованих містах (с. Романівка, Буча, Ірпінь, Гостомель, Бородянка тощо);

- донат-тури з гуманітарною місією в місто-герой Миколаїв, з виїздом до Миколаївської та Херсонської областей. Кожен учасник, який приїхав в Україну, зможе на своєму досвіді прожити кілька днів як волонтер, допомогти людям і тваринам [2].

Наступними пріоритетними видами туризму в Україні повинні стати:

- психологічний або реабілітаційний туризм. По-перше, він повинен включати психологічний супровід і реабілітацію військових, після участі у активних військових діях, не тільки в установах, а й з адаптацією в домашніх умовах. По-друге, це психологічний супровід населення. Люди, які змушені були покинути свої зруйновані домівки, або через небезпеку, люди, які пережили розлуку з близькими (коли дружина з дітьми була змушена виїхати до іншої країни, а чоловік став на захист Батьківщини).

- відновлювально-будівельний туризм;

- меморіальний туризм у звільнених містах, враховуючи місця пам'яті та трагедій.

У 2023 році реальний ВВП України виріс, за різними оцінками, на 5-5,5%. Це відновлювальне зростання після стрімкого падіння на 28,8% у 2022 році. Незважаючи на відновлення, ВВП ще приблизно на чверть менший, ніж у 2021 році. У першому кварталі 2023 року ВВП ще спадав, але решту три квартали — зростав. Зростання ВВП відбувалося на тлі низької бази порівняння у 2022 — насправді ж економічне відновлення припинилося. У кожному кварталі 2023 року реальний ВВП був нижчим відносно реального ВВП у відповідному кварталі 2021 [1].

Однак, за даними Державного агентства розвитку туризму України суми надходжень від туристичної галузі до бюджету країни в минулому 2023 році в порівнянні з 2022 роком зросли на 32%. Найбільша частка надходжень до держбюджету за минулий рік – 64% – сплачена готелями. А по регіонах це – м. Київ, Львівська область, Київська область, Івано-Франківська область, Закарпатська та Одеська області [3].

Скорочення економічних показників, масове переміщення населення (всередині країни та за її межі), зруйнована інфраструктура та логістика – так буде характеризуватися післявоєнний період в Україні. Тому саме туризму належатиме одне з важливих місць у відновленні економіки країни.

Список використаних джерел

1. Економіка України в 2023 році: головне. [Електронний ресурс]. – Режим доступу: <https://ces.org.ua/ukrainian-economy-in-2023-tracker-overview/>.
2. «Visit Ukraine»: тури [Електронний ресурс]. – Режим доступу: <https://visitukraine.today/uk/tours>.
3. Державне агентство розвитку туризму України / Динаміка податкових надходжень по областях за 2023 рік [Електронний ресурс]. – Режим доступу: <https://www.tourism.gov.ua/blog/dinamika-podatkovih-nahodzhen-po-oblastyah-za-2023-rik>.

УДК 338.48

Струк А. В., аспірант

Науковий керівник: **Безуглий І. В.**, канд. екон. наук, доцент

Національний університет «Чернігівська політехніка», м. Чернігів, Україна

НАПРЯМКИ РОЗВИТКУ СФЕРИ ТУРИСТИЧНИХ ПОСЛУГ В УМОВАХ ЦИФРОВОЇ ЕКОНОМІКИ

Складовим компонентом цифрової економіки є сектор виробництва цифрових товарів і послуг, пов'язаних з цифровими технологіями. Міжнародна статистика свідчить про стійке зростання світової торгівлі продуктами цифрової економіки (в середньому, зростання становить близько 4%), випереджаючими темпами зростає обсяг послуг, що надаються (до 30% в рік). Збільшуються витрати підприємств на дослідження, які пов'язані з цифровими технологіями. Це означає, що сектор цифрових технологій грає ключову роль в інноваціях [3].

На розвиток сфери туризму сприятливий вплив має діджиталізація суспільства, тобто розвиток цифрової економіки, яка заснована на електронних товарах і послугах, що створюються електронним бізнесом і здійснюваних за допомогою електронної торгівлі. При цьому взаємодія зі своїми партнерами і клієнтами здійснюється через Інтернет і сучасні інформаційні технології, які продовжують розвиватися стрімкими темпами.

Аналітики цифрової економіки виділяють групу ринків з розділенням штучних компонентів свідомості та психіки, в складі якої виділяється ринок туристичних послуг. Продажі туристичних послуг здійснюються через онлайн продажі, що здешевлює вартість турів і збільшує попит на відповідні послуги. Інтернет і сучасні інформаційні технології дозволяють надавати інформацію про туристичні послуги для більшої кількості туристів при низьких витратах. З їх допомогою також здійснюються комунікації між постачальниками туристських послуг, посередниками і кінцевими споживачами.

Глобальна інтеграція технологій і глобальне зростання попиту споживачів на туристські послуги сприяють необхідності професіоналізму в обробці інформації, що надається споживачеві, вимагають використання сучасних технологій і відповідного програмного забезпечення для збору, обробки, систематизації, розповсюдження і передачі інформації. Застосування сучасних інформаційних технологій і телекомунікацій, зокрема спеціально розроблених для сфери туризму сприяє ефективному управлінню різними видами транспорту, готельною індустрією і розважальними компонентами туризму. Також сприяє ефективному управлінню маркетингом, продажами, персоналом та ефективній роботі з клієнтами.

Аналіз тенденцій і сучасного стану сфери туризму дозволив виділити наступні напрямки розвитку сфери туристичних послуг в умовах цифрової економіки [3]:

1. Розширення міжнародного і внутрішнього туризму, що викликано природними потребами людей до відпочинку і пізнання нових земель, народів і їх звичаїв і традицій.

2. Збільшення кількості організацій, що надають туристичні послуги, що викликано зростанням попиту на туристичні послуги.

3. Розширення туристських послуг (розважальних, пізнавальних, по прокату транспортних засобів, та інші).

4. Розширення використання ГІТ-туризму, що викликано збільшенням попиту на індивідуальні тури з урахуванням побажань клієнта або невеликої групи за інтересами (наприклад, еко-тури, йога-тури та інші).

5. Використання клієнтського менеджменту в туристських організаціях, що викликано збільшенням попиту на індивідуальні тури, оскільки потреби у людей різні.

6. Широке використання сучасних інформаційних технологій і відповідного програмного забезпечення при наданні туристичних послуг.

Необхідним інноваційним збутовим механізмом є аутсорсинг, зокрема збутовий, що дозволяє підприємству знизити витрати і зосередитися на найбільш рентабельних для нього видах діяльності. Застосування зовнішніх джерел інших компаній аутсорсингу (outsourcing) у системі збуту туристичних підприємств дає можливість знизити вартість окремих бізнесових процесів; підвищити якість отриманих послуг за рахунок високого рівня компетенції аутсорсингових компаній; знизити ризики неефективної реалізації окремих бізнесових процесів тощо.



Рис. Структурно-логічна схема бронювання туристичного підприємства (на основі джерела 2)

Збутовий аутсорсинг може реалізовуватись туристичними підприємствами у напрямках: стратегічне збутове планування та програмування, реклами туристичного продукту, обслуговування web сторінки, обслуговування мобільного додатку, поліграфія та роздача листівок, просування туристичного продукту в соціальних мережах, інтернет розсилка, маркетингова аналітика та дослідження ринку (бенчмаркінг), опитування споживачів, аудит, брендинг, збутовий реінжиніринг.

Визначення необхідності застосування напрямів аутсорсингу пропонуємо здійснювати на основі значимості цього напрямку у збутовій структурі та рівнем реалізації напрямку у компанії порівняно із тими, що на ринку (у прямих конкурентів або у аутсорсингових компаній). Важливого значення у сучасних умовах набуває і використання нових технологічних процесів та ресурсів збуту туристичного продукту, зокрема, електронне інформування, електронне бронювання та конструювання турів, ретаргетинг, застосування мобільних додатків та онлайн аналітики. Необхідними до впровадження є інноваційні напрями інтернет інформування споживачів туристичних продуктів, а саме через: блоги, соціальні мережі, тематичні форуми, пошукові системи та сайти, купівля посилань, контекстна реклама, лінкбайтинг, RSS та інші.

Моніторинг ринку туристичних послуг (власний веб сайт, e-mail, Meta, Google, чати і т.п.), маркетингова діяльність (власний веб сайт, банерна реклама, e-mail (пряма розсилка), контекстна реклама), онлайн продаж туристичних послуг, отримання професійної інформації (тематичні та спеціальні сайти та портали) є складовими інформаційного забезпечення збутової діяльності туристичного підприємства.

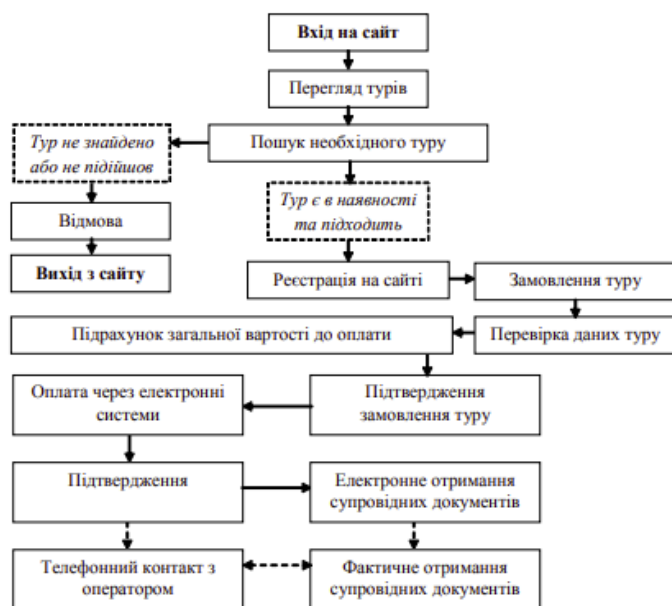
Сучасні технічні можливості дозволяють здійснювати продаж продуктів безпосередньо в рамках віртуального сектору: від пошуку покупцем потрібного туристичного продукту до його моментальної оплати і доставки в режимі "онлайн".

Використані джерела:

1. Безуглий І., Рябов І., Рябова Т. Фактор діджиталізації туристичної реклами. *Проблеми і перспективи економіки та управління*. 2023. № 2(34). С. 102-116.
2. Джинджоян В. В. Впровадження продуктових та процесних інновацій у збутову діяльність підприємств. *Інвестиції: практика та досвід*. 2018. № 9. С. 39-45.
3. Пугачевська К. Й., Лизанець А. Г. Розвиток сфери туристичних послуг в умовах цифрової економіки. *Реалії та перспективи розвитку індустрії гостинності в умовах інтеграційних процесів*. URL: http://dspace.s.msu.edu.ua:8080/bitstream/123456789/6417/1/Development_of_the_sphere_of_tourist_services_in_the_condition_s_of_digital_economy.pdf (дата звернення: 03.04.24).

УДК 338.48

Толмачова А.О., здобувачка вищої освіти гр. Т-211,

Гонта О.І., д-р екон. наук, професор.

Національний університет «Чернігівська політехніка», м. Чернігів, Україна

АНАЛІЗ СТРУКТУРИ СУЧАСНОГО ГОТЕЛЬНОГО БІЗНЕСУ У м. ЧЕРНІГОВІ

У сучасному світі готельний бізнес відіграє ключову роль у розвитку туризму та гостинності. Чернігів традиційно є важливим пунктом на туристичній мапі України. Туристичний потенціал та культурне надбання міста створюють нові можливості для готельного сектору. Довоєнна Стратегія розвитку Чернігова передбачала перетворення міста на північну туристичну столицю України, ці процеси тимчасово пригальмували сучасні лихі події [1]. Але Чернігів і в умовах війни зберігає свою унікальність та історичний спадок, що сприяє розвитку турбізнесу. Більше того, бренд «Чернігів – місто легенд» підтвердився в лютому 2022 року, коли Чернігів, нині місто-герой, став сучасною світовою легендою, врятувавши країну від розриву на частини та захистивши столицю від наземного нападу ворога. У зв'язку з цим Чернігів зараз відвідує багато гостей, у тому числі

– журналістів, волонтерів, представників міжнародних організацій та місій, тому і увага до розвитку готельного бізнесу у місті. На жаль, в ході обстрілів міста повністю зруйновано 2 готелі «Україна» та «Профспілковий», останній тимчасово не працював.

Структуру сучасного готельного бізнесу Чернігова складають готелі, міні-готелі, хостели, готельно-туристичні комплекси та апартаменти (табл. 1).

Таблиця 1. Орієнтована структура готельного бізнесу у м. Чернігів

Тип закладу розміщення	Кількість закладів	Діапазон цін (1 особа/доба)
Готель	3	від 1900 до 3800 грн.
Міні-готель	10	1200-2000 грн.
Хостел	8	400-800 грн.
Готельно-туристичні комплекси (ГТК)	5	1200-4800 грн.
Апартаменти	≈ 25-40	700-1300 грн.

** Джерело: систематизовано авторами за інформацією [1-3]*

В Чернігові нині є найбільш популярними такі заклади, як Optima Collection Chernihiv, RiverSide, готель Придеснянський, «ШишкіNN» SPA-готель, Hostel Hola, Апартамент-Готель Парасолька та інші [2-3]. Готелі в Чернігові пропонують різноманітні послуги, включаючи проживання, харчування, конференц-зали, організацію заходів тощо. Проблеми: сезонні коливання попиту, але готелі можуть використовувати свій потенціал для організації подій, конференцій та інших заходів в міжсезоння.

Популярністю гостей, які відвідують місто з діловими цілями, користується готель «Optima Collection Chernihiv» (4 зірки), що знаходиться в самому центрі міста, вул. Гетьмана Полуботка 22. Це престижний готель: у розпорядженні гостей чудовий ресторан, номери з кондиціонером, безкоштовні Wi-Fi, приватна парковка, сучасне облаштування номерів. Співробітники спілкуються англійською і українською. До речі, готель приймає гостей з домашніми тваринами, що є актуальним для багатьох подорожуючих.



Рис.1. Сучасний вигляд готелю «Optima Collection Chernihiv»

Не меншою популярністю користується готель «RiverSide» (4 зірки), за адресою вулиця Шевченко 103А, який розташований всього в 500 м від р. Десна. Номери готелю оформлені в мінімалістському стилі, мають кондиціонери, здійснюється доставка їжі та напоїв у номер. Конференц-зали готелю та ресторан RiverSide з літньої терасою часто стає місцем проведення всіяких бізнес-заходів (тренінги, семінари тощо). Сезонний басейн і деснянський пляж приваблюють не тільки туристів, але й містян (послуги – платні). Гостям подають страви європейської кухні та страви від шеф-кухаря; надаються послуги трансферу, є безкоштовна парковка на території готелю.

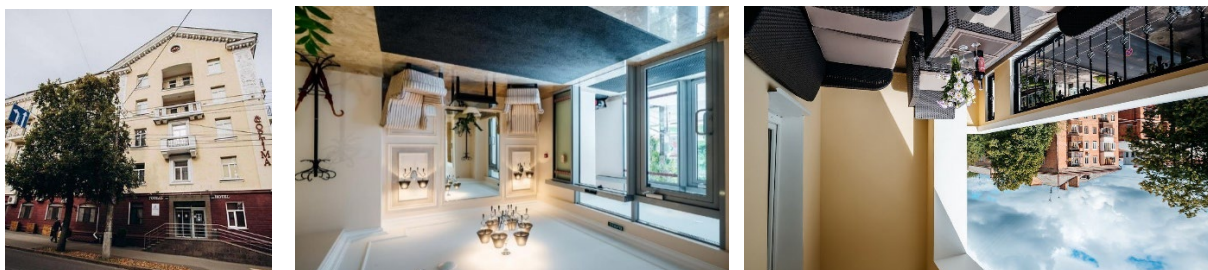

Рис.2. Вигляд готелю «RiverSide»

Широко відомий за межами області SPA-готель «ШишкиNN» в с. Снов'янка (20 км від Чернігова), який розташований прямо в сосновому лісі в екологічно чистому районі на березі озера та поряд з дивовижною річкою Снов (150 м). До послуг гостей спа-центр та критий басейн; розміщення у номерах, шале, котеджах та кемпінгу із зручностями. Щодня накривається сніданок «шведський стіл», в ресторані «Шкатулка» подаються вишукані страви української та європейської кухні. Є дитячий майданчик, для дорослих - більярд, квадратики, рибалка, приладдя для барбекю тощо. Готель є популярним місцем проведення ділових заходів та улюбленим місцем відпочинку киян.



Рис. 3. SPA-готель «ШишкиNN»

Отже, навіть в умовах війни готельний бізнес в Чернігові працює і користується популярністю як серед місцевих, так і іноземних відвідувачів. Готелі Чернігова пропонують широкий спектр послуг, включаючи комфортне проживання, ресторани з національною кухнею та організацію екскурсій. Стратегічне розташування готелів поруч з основними туристичними пам'ятками та близькість до столиці роблять їх привабливими для подорожуючих. Готелі Чернігова надають спеціалізовані послуги для корпоративних клієнтів, такі як конференц-зали, бізнес-центри, послуги швидкого Інтернету для зручного проведення зустрічей та робочих заходів, що є дуже важливим для туристичної популяризації міста в сучасних умовах.

Список використаних джерел:

1. Офіційний сайт «Чернігівщина туристична». URL: <https://chernihivregion.travel/> (дата звернення: 01.04.24).
2. Сайт системи Інтернет-бронювання Booking.com. URL: <https://www.booking.com/> (дата звернення: 01.04.24).
3. Сайт готелю «Шишкін». URL: <https://www.shishkinn.com/> (дата звернення: 01.04.24).

УДК 338.48

Чернявська А.В. здобувачка вищої освіти гр. Т-202,
Гонта О.І., д-р екон. наук, професор
Національний університет «Чернігівська політехніка», м. Чернігів, Україна

ІННОВАЦІЙНІ СТРАТЕГІЇ В ТУРИЗМІ ПІД ЧАС ВІЙНИ

Впровадження інновацій сприяє економічному розвитку туристичних підприємств та покращує туристичний імідж країни та її регіонів. Проте обов'язковою умовою отримання успіху від інновацій є стратегічний підхід до їх розробки, впровадження та дифузії у сфері туристичного бізнесу. Хаотичне, точкове впровадження «інноваційних епізодів» може принести швидкий, але короткотривалий ефект і не призведе до бажаного підприємницького успіху та просування туристичної фірми. Тому інноваційні стратегії в туризмі відіграють ключову роль у розвитку цієї галузі. Розглянемо стратегічні напрями інновацій в туризмі.

1. **Розробка нових продуктів:** Постійне вдосконалення туристичних продуктів, створення актуальних турпакетів та маршрутів, які відповідають потребам туристів.
2. **Використання технологій:** Впровадження інформаційних технологій, додатків, онлайн-бронювань, електронних платежів та інших інноваційних рішень.
3. **Співпраця зі стартапами:** Взаємодія з креативними компаніями, які розробляють нові технології для туризму.
4. **Створення унікальних експерієнсів:** Розвиток альтернативного туризму, екотуризму, культурних заходів та інших форм відпочинку.
5. **Співпраця з громадами:** Включення місцевого населення у розвиток туризму, підтримка місцевих ініціатив та проектів.

З приводу останнього пункту – досвід Італії, де у 1990-х рр. для створення іміджу країни, привабливої для туризму, була розроблена цільова стратегія - маркетинг для туристичного продукту. Мета - створювати й просувати туристський продукт, що відображає територіальні особливості і поєднує цінності навколишнього середовища зі специфічними місцевими умовами прийому, обслуговування туристів. Розробка стратегії маркетингу для продукту призвела до створення об'єднань (асоціацій), що отримали назву «*клуб продукту*» [1]. Це самоорганізовані групи різноспрямованих професійних суб'єктів ринку і територіальних спільнот, метою яких є просування специфічного місцевого туристського продукту (*оздоровлення, відпочинок в горах та на морі, знайомство з культурно-історичною спадщиною, кулінарними шедеврами*). Цікавими для України є і підходи до правового регулювання туризму в Італії, де 2001 року прийнято закон «Про реформу національного законодавства про туризм» з метою розвитку «депресивних» районів країни, підтримки підприємств малого і середнього бізнесу. Важливим нововведенням в стало виділення *місцевих туристичних систем*, як спільності інтегрованих умов туризму, які відзначаються комплексною пропозицією культурних і природних благ та туристською привабливістю, включаючи специфічні сільськогосподарські продукти, вироби місцевих майстрів [2]. Такі підходи є конструктивними для Чернігова, який кілька років намагається позиціонувати бренд «*Чернігів – місто легенд*». Враховуючи ситуацію, яка

склалася в Україні, ми розуміємо, що на законодавчому рівні така підтримка туристичного бізнесу зараз не можлива, проте ключові ідеї – *комплексний підхід та самоорганізація суб'єктів*, зацікавлених в успішності такого бізнесу на певній території є реальністю. Щодо принципів самоорганізації цікавим є досвід вінницького *Тур-клубу «Бідняжка»*, який завдяки інноваційним підходам адаптувався до умов воєнного часу і продовжує успішно працювати, організовуючі подорожі як Україною, так і за її межами [3].

Зараз на часі розвиток *альтернативного туризму*, як нового погляду на подорожі, відмінного від масових форм туризму, спрямований на створення нових форм *відпочинку «зі змістом»*. Нижче наведемо напрями альтернативного туризму.

Волонтерство. Волонтерські проекти із залученням однодумців з різних регіонів України (та з інших країн) дозволяють не тільки відпочити, але й зробити щось корисне для місцевого населення та природи. На Чернігівщині відомі *«толоки»* за участю іноземців і небайдужих людей з інших регіонів, які допомагають відновлювати зруйноване житло. Так, влітку 2023 року діяв міжнародний Інтернаціональний будівельний табір з реконструкції житла, яке було зруйноване внаслідок російської агресії за допомогою організації *Repair Together*, яка відома своїми толоками. Організоване змістовне дозвілля: кінпокази просто неба, концерти популярних виконавців, екскурсії у Національний архітектурно-історичний заповідник Чернігів стародавній та «Древній Чернігів» з легендарним Ервіном. Крім того, проведені *майстер-класи*: кулінарний майстер-клас з приготування традиційної страви Чернігівщини - «гартаначки» та вареників на пару; воркшоп від «*Толокар*» з лазерної різки, ЧПУ фрезування та з 3D друку; майстер-клас з шовкографії від *Printostan*; гончарний майстер-класи *Липнина* та *Гончарне коло* від керамічної майстерні *Івга*; майстер-клас йоги від Павла Гончарука; майстер-клас гри на джембе від Вані Пуха тощо [4].

Екологічний туризм. Відвідування природних заповідників, екопарків у поєднанні з заходами по збереженню і відновленню природи. Дуже корисний і актуальний напрямок!

Туристичний іммерсив. Форма подорожей, яка спрямована на глибоке вивчення культури, місцевого способу життя та традицій країни або регіону. Під час іммерсії турист стає частиною місцевого середовища, взаємодіє з місцевими жителями, вивчає мову, кухню, мистецтво та інші аспекти культури. Це дозволяє отримати більш осмислений досвід від подорожі та розширити свої знання про світ. Іммерсивний - означає *«занурювальний, що створює ефект присутності»*. Замість гідів працюють актори, а замість звичної розповіді про пам'ятки – цікаві сюжети з історії. На Чернігівщині можуть набути популярності іммерсивні спектаклі – це інноваційна форма подання інформації, що може поєднувати в собі аудіоспектакль, екскурсію, психологічний тренінг та квест.

Медичний туризм. Подорожі для отримання медичної допомоги та фахової фізичної та психоемоційної реабілітації. Зазвичай, такі подорожі розглядаються як закордонні, але вони можуть бути розплановані і організовані і в межах України, але відчувається брак інформації.

Подорожі формату «розвідка». Це подорож у невідому місцевість, без чіткої програми, готель може змінитися в будь-який момент, можуть бути незаплановані переїзди та неочікувана зміна локацій, форс-мажорні ситуації тощо [3].

Віртуальний туризм. Віртуальні тури дозволяють демонструвати не тільки відкриті виставки, але і, наприклад, колекції музеїв, що зберігаються у сховищах; переслідувати освітні та культурно-просвітницькі цілі; проводити заходи з психологічної реабілітації, забезпечуючи можливість приємного комунікування учасників туру між собою. Одним із важливих аспектів віртуального туризму в умовах війни є безпека.

Ми переконані, що в умовах надскладної воєнної реальності, яку зараз має Україна, слід звернути увагу на розвиток саме альтернативного туризму. Альтернативний туризм, виконує важливі соціальні та економічні функції, допомагає зберегти природу, підтримувати місцеві спільноти та зробити подорожі більш цікавими та змістовними, що особливо важливо в сучасних умовах.

Список використаних джерел

1. Гуцол А.В. Інноваційні технології в туризмі. URL: https://tourlib.net/books_ukr/gucol.htm (дата звернення: 02.04.24).
 2. Стратегічний менеджмент і маркетинг інтелектуальної власності в сфері туризму / А.В.Косенко та ін. URL: <https://repository.kpi.kharkov.ua/server/api/core/bitstreams/> (дата звернення: 02.04.24).
 3. Сайт Тур-клубу «Бідняжка». URL: <https://tcb.com.ua/wartime> (дата звернення: 02.04.24).
 4. Repair Together. На Чернігівщині стартував інтернаціональний будівельний табір. URL: <https://life.nv.ua/ukr/socium/budivelnyy-tabir-vid-repair-together-z-tolokami-yak-doluchitisya-50343545.html> (дата звернення: 02.04.24).
-

УДК 338.48

Ющенко О.М., здобувачка вищої освіти гр. Т-211,

Гонта О.І., д-р екон. наук, професор.

Національний університет «Чернігівська політехніка», м. Чернігів, Україна

АНАЛІЗ СУЧАСНОГО ТУРИСТИЧНОГО РИНКУ ЧЕРНІГІВЩИНИ

Сфера туристичної індустрії – своєрідний барометр, який миттєво реагує на глобальні потрясіння. Світовий туризм поступово відроджується від «пандемійного» шоку, який призвів до нечуваного спаду галузі. За даними UNWTO, у 2023 році міжнародний туризм за кількістю прибуттів відновився до 90% допандемійного рівня. З січня по вересень 2023 року було зареєстровано 975 млн міжнародних поїздок, що на 38% більше, ніж за аналогічний період 2022 року [1]. Проте для туристичного бізнесу України проблеми з пандемією несподівано перейшли в більш страшне лихо – війна на території країни. Проте і в цих умовах туристичний бізнес в країні продовжує працювати і навіть демонструвати позитивні тренди у порівнянні з 2022 роком. Так, влітку 2023 року майже 100 000 українців перетинали кордон як туристи. Один з найбільших туроператорів України **Join UP!** навів статистику: найбільш популярні країни серед українців – Туреччина (39 126 туристів проти 21 781 у 2022 році), Єгипет (20 214 туристи проти 2919), Чорногорія (16 631 проти 3554). Ці три країни охоплюють понад 77% усіх туристів, що виїхали за межі України протягом літа 2023 року з туристичною метою. Найпопулярніший напрямок усередині країни – Буковель [2].

Не дивлячись на те, що Чернігівщина з першого дня повномасштабного вторгнення опинилася в епіцентрі воєнних дій, туризм продовжує розвиватись, набуваючи нових форм, наприклад – *волонтерський туризм*. На Чернігівщині відомі «толоки» (сприяння команди Repair Together) за участю іноземців та активістів з інших регіонів, які допомагають відновлювати зруйноване житло. Близько 130 активістів із США, Канади, Румунії, Данії, Італії встановлюють модульні будинки у селах Куликівської громади Чернігівської області, що постраждали від російських обстрілів завдяки проекту МБФ «Молодь з місією». Всі волонтерські місії супроводжуються насиченою туристичною програмою, яка не дивлячись на надскладні обставини, популяризує наш регіон у світі [3]. Адже Чернігівщина володіє унікальним потенціалом для розвитку туризму. Наразі туристичний ринок регіону перебуває в стані «турбулентності» через воєнні дії, проте, наша співпраця з однією з перспективних турагенцій міста «СтрукТур» показує, що попит на туристичний продукт існує, рівно як і пропозиція, не дивлячись на суттєві ускладнення логістики та виправдані загрози. Експерти визначають сильні і слабкі сторони туристичної Чернігівщини [4,5].

Сильні сторони:

- Багатство історико-культурної спадщини: Національний заповідник «Чернігів стародавній», численні музеї та легендарні пам'ятки роблять Чернігівщину привабливою для любителів історії, археології та культури.

- Неповторні природні ландшафти: Деснянське Полісся чарує мальовничими краєвидами, надаючи можливості для розвитку екотуризму та активного відпочинку

(Мезинський і Беремиський природні парки, Регіональний ландшафтний парк «Міжріченський», ін.).

- Розвинена інфраструктура: наявність готелів, хостелів, ресторанів, транспортних мереж забезпечує комфортні умови для перебування туристів.

- Демократичні ціни: порівняно з іншими туристичними регіонами України, Чернігівщина пропонує доступні ціни на послуги та проживання.

- Зростаючий попит на «внутрішній» туризм в Україні та тури вихідного дня.

Слабкі сторони:

- Близькість до кордонів недружніх країн та воєнний стан, багато нині тимчасово небезпечних територій, в тому числі – рекреаційного значення.

- Недосконалий маркетинг: туристичний потенціал регіону не отримує належного висвітлення на українському та міжнародному ринках, що стримує розвиток галузі.

- Невідповідність інфраструктури: певні види туризму, такі як активний, сільський, екотуризм, потребують вдосконалення відповідної інфраструктури.

- Низький рівень сервісу: окремі заклади туристичної інфраструктури не відповідають сучасним стандартам сервісу, що негативно впливає на досвід туристів.

- Нестача кваліфікованих кадрів: сфера туризму відчуває дефіцит фахівців з відповідною кваліфікацією.

Не дивлячись на слабкі сторони, на Чернігівщині існують широкі можливості розвитку туризму: активізація та підтримка екотуризму, сільського туризму, відновлювального та реабілітаційного відпочинку; розробка інноваційних маршрутів, що охоплюють різні аспекти туристичних атракцій; вдосконалення сервісу в закладах туристичної інфраструктури, впровадження сучасних стандартів обслуговування; інвестування в фахову освіту та підвищення кваліфікації кадрів у сфері туризму, що забезпечить якісний сервіс та конкурентоспроможність регіону; активна рекламна кампанія, участь у туристичних виставках, онлайн-просування регіонального турпродукту.

Завдяки реалізації вищезазначених можливостей, туристичний ринок Чернігівщини отримає змогу реалізувати значний потенціал зростання. Це має призвести до збільшення потоку туристів, що відвідують Чернігівщину, отже - до збільшення доходів та створення нових робочих місць. Очікується, що туризм може стати одним із ключових драйверів економічного розвитку Чернігівщини. За переконанням заступниці начальника Управління культури та туризму К. Литвин, перспективний напрям цікавий для потенційних мандрівників – маршрути пам'яті. Над їх розробкою працюють фахівці Державного агентства розвитку туризму, позначаючи міста-герої, які проявили стійкий опір перед окупантами. Ці маршрути будуть цікаві як внутрішнім, так і іноземним туристам [4]. Туристичний ринок Чернігівщини, попри окремі слабкі сторони, має всі передумови для успішного розвитку. Реалізація комплексного підходу, що включає розвиток інфраструктури, підвищення якості сервісу та активне просування туристичного потенціалу регіону, дозволить Чернігівщині зайняти вагоме місце на туристичній мапі України та світу.

Список використаних джерел

1. Сайт ЮНВТО. URL: <https://www.unwto.org/> (дата звернення: 02.04.24).
2. Журнал Forbes Ukraine. URL: <https://forbes.ua/news/ukrainski-turisti> (дата звернення: 02.04.24).
3. На Чернігівщині стартував інтернаціональний будівельний табір. URL: <https://life.nv.ua/ukr/socium/budivelnij-tabir-vid-repair-together-z-tolokami-yak-doluchitisa-50343545.html> (дата звернення: 02.04.24).
4. Туристичний потенціал Чернігівської області: URL: <https://repository.ldufk.edu.ua/bitstream/34606048/3448/1/Chetyrbuk%20.,%20Karpyn%20D.pdf> (дата звернення: 02.04.24).
5. Стратегія розвитку туризму в Чернігівській області на 2021-2027 рр. URL: <https://cg.gov.ua/docs/1/2021/04/1692433.pdf> (дата звернення: 02.04.24).
6. Туризм в умовах війни: як заохочувати гостей відвідати Чернігівщину/ URL: <https://newch.tv/turyzm-v-umovakh-vivny-ia-k-zaokhochuvaty-hostey-vidvidaty> (дата звернення: 02.04.24).

УДК 338.4

Андрушко А.С., здобувач вищої освіти гр. КІСІ-211
Науковий керівник – **Мекшун Л.М.**, канд. екон. наук, доцент
Національний університет «Чернігівська політехніка», м. Чернігів, Україна

ОСНОВНІ НАПРЯМИ УПРАВЛІННЯ ТУРИСТИЧНИМИ ПІДПРИЄМСТВАМИ В СУЧАСНИХ УМОВАХ

Актуальність дослідження управління туристичними підприємствами в сучасному світі полягає в тому, що туризм є однією з найбільш швидкозростаючих галузей економіки, яка значно впливає на соціальний та економічний розвиток країн. Зростання міжнародного туризму, розвиток технологій та зміни в уявленнях та потребах туристів створюють нові виклики та можливості для підприємств в цій галузі. Таким чином, ефективне управління туристичними підприємствами стає ключовим фактором для їхнього успіху та конкурентоспроможності.

У сучасному світі управління туристичними підприємствами вимагає комплексного підходу та ретельного аналізу різноманітних аспектів галузі. Особливо це відзначилося у критичний період, коли світ стикнувся зі складними викликами, такими як пандемія COVID-19 та війна в Україні – тоді управління туристичними підприємствами набуло ще більшої важливості. Зміни в умовах подорожей, обмеження пересування та зміна побажань туристів поставили підприємства перед потребою швидкої адаптації та реагування на нові умови. Крім того, збільшена увага до екологічних питань та відповідального туризму також підвищує важливість ефективного управління, оскільки споживачі стають все більш свідомими та вимогливими. Таким чином, ефективне управління туристичними підприємствами посилює їх конкурентоспроможність і забезпечує сталий розвиток туризму в цілому. Ключові напрямки такого управління включають стратегічне планування, кадровий менеджмент, маркетингові стратегії, фінансове планування, а також управління змінами та інноваціями. Розглянемо кожен із напрямків окремо.

1. Стратегічне управління в туризмі:

Розробка стратегій управління в туризмі базується не лише на глибокому розумінні потреб ринку та конкурентних переваг, але й на аналізі тенденцій і технологічних інновацій у сучасному світі. Врахування цих аспектів дозволяє підприємствам ефективно адаптуватись до змін у галузі, уникати ризиків і використовувати нові можливості для розвитку. Зокрема, важливими є вивчення цифрових технологій, розвиток онлайн-платформ для бронювання та збільшення ефективності маркетингових кампаній через використання цифрових каналів комунікації. Такий підхід дозволяє підприємствам не лише зберегти свою конкурентну перевагу, але й залучати нових клієнтів та розширювати свій бізнес. Стратегічне управління в туризмі вимагає ретельного аналізу ринку та конкурентних переваг [1].

2. Кадровий менеджмент у галузі туризму:

Розвиток кадрового потенціалу у туристичній галузі не обмежується лише набором та навчанням персоналу, він також передбачає створення сприятливої робочої атмосфери та мотиваційних систем. Посилення фахових компетенцій працівників через тренінги, семінари та програми підвищення кваліфікації є важливим етапом у розвитку кадрового потенціалу. Крім того, важливим є також залучення та утримання талановитих фахівців у галузі шляхом створення привабливих умов праці, системи стимулювання та можливостей кар'єрного зростання. Такий підхід дозволяє підприємствам не лише забезпечити високу якість обслуговування та задоволення потреб клієнтів, але й стати привабливими для талановитого персоналу в умовах зростаючої конкуренції на ринку праці.

3. Маркетингові стратегії в туризмі:

Розробка ефективних маркетингових стратегій у туризмі передбачає не лише аналіз потреб та побажань цільової аудиторії, але й використання інноваційних методів та інструментів комунікації. Зокрема, важливим є вивчення та використання цифрових технологій, таких як соціальні медіа, мобільний маркетинг, веб-сайти та інтернет-реклама, для залучення уваги та збільшення впливу на цільову аудиторію. Крім того, персоналізація послуг та індивідуальний підхід до клієнтів стають все важливішими у контексті зростання конкуренції та змін у побажаннях споживачів. Такий підхід дозволяє компаніям не лише привертати нових клієнтів, але й утримувати їх, забезпечуючи високу рівень задоволення та лояльності.

4. Фінансовий менеджмент у туризмі:

Фінансове забезпечення туристичних підприємств включає в себе не лише ефективне планування та контроль витрат, але і розробку стратегій залучення фінансових ресурсів та оптимізацію їх використання. Крім того, важливим є інвестування в розвиток інфраструктури, оновлення обладнання та технологій, а також забезпечення фінансових резервів для уникнення непередбачених витрат. Ефективне управління фінансами дозволяє підприємствам забезпечити стабільність та стійкість у фінансовій сфері, що є важливим фактором для досягнення успіху та конкурентоспроможності в туристичній галузі. Ефективне фінансове планування та контроль є ключовими для успішного функціонування туристичного підприємства [2].

5. Сталість управління в туризмі:

Гнучкість та адаптивність управління є ключовими якостями для менеджерів у туристичній галузі, оскільки вони дозволяють ефективно реагувати на змінні умови та забезпечувати сталість підприємства. Зміна – це постійний фактор у туризмі, тому менеджери повинні бути готові до адаптації та інновацій [3].

6. Інновації в туризмі:

Впровадження інноваційних технологій та послуг у туристичну індустрію сприяє покращенню якості обслуговування, залученню нових клієнтів та збільшенню прибутковості підприємств.

7. Сталість екологічного управління в туризмі:

Розвиток екотуризму та прийняття екологічно сталих практик у туристичній галузі сприяє збереженню навколишнього середовища та підтримці місцевих спільнот.

8. Роль соціальної відповідальності в туризмі:

Розвиток програм соціальної відповідальності у туристичній галузі сприяє підвищенню якості життя місцевих спільнот та забезпечує сталий соціально-економічний розвиток регіонів. Підтримка соціальної відповідальності у туризмі сприяє покращенню умов проживання місцевих жителів та збереженню культурної спадщини [4].

Таким чином, управління туристичними підприємствами є складним та багатогранним завданням, яке вимагає вдосконалення різноманітних аспектів. Враховуючи постійні зміни в умовах ринку та зростаючу конкуренцію, компанії в туристичній галузі повинні бути гнучкими та адаптивними. Впровадження стратегічних підходів, ефективного управління персоналом, розробка інноваційних маркетингових стратегій та врахування принципів сталого розвитку є важливими факторами для успіху туристичного бізнесу.

Тільки шляхом постійного вдосконалення та адаптації до змін можна досягти сталої конкурентної переваги та забезпечити успішне функціонування у цій динамічній галузі.

Список використаних джерел

1. Задоя В.О., Чаркіна Т.Ю. Стратегічний менеджмент в туризмі: ключові аспекти. URL: <https://crust.ust.edu.ua/server/api/core/bitstreams/92aab314-14cd-4b83-a9e5-1a7f6e90e7ea/content>. (дата звернення 03.04.24).
2. Охріменко А.Г. Фінансові аспекти функціонування туристичної галузі. URL: https://tourlib.net/statti_ukr/ohrimenko.htm. (дата звернення 03.04.24).
3. Сардак С.Е., Кучер М.М. Менеджмент в туризмі: зміст, особливості, тенденції розвитку. Сучасні реалії фінансово-економічного розвитку регіонів, галузей, підприємств, бізнесу: моногр. / за ред. Л.М. Савчук, Л.М. Бандоріної. Дніпро: Пороги, 2020. С. 425-436.
4. United Nations World Tourism Organization. URL: <https://www.unwto.org/>. (дата звернення 04.04.24).

УДК 331.101

Архипова Д.С., здобувачка вищої освіти гр. УП-211

Науковий керівник – **Мекшун Л.М.**, канд. екон. наук, доцент

Національний університет «Чернігівська політехніка», м. Чернігів, Україна

АДАПТАЦІЯ ТА ОНБОРДИНГ ПЕРСОНАЛУ КОМПАНІЙ В УМОВАХ ВІЙНИ

Військові конфлікти та кризові ситуації можуть спричинити значні виклики для будь-якої компанії, і люди повинні бути готові до ефективного реагування на них. Перш за все, важливо розуміти, що воєнний стан вносить значні зміни у кадрову політику, підбір персоналу та його адаптацію. Мобілізація працівників, релокація бізнесу, зміна форми роботи можуть бути причинами необхідності оновлення трудового колективу [1].

Адаптація на новому місці роботи в будь-який час є важкою. Ще складніше адаптуватися та пристосовуватися до нового місця роботи під час війни. По-перше, більшість компаній перейшли повністю на дистанційний формат роботи, що подекуди ускладнює комунікацію і порозуміння. По-друге, зараз адаптація персоналу більше спрямовується на налагодження та пристосування до командної роботи, комунікації та прояв активностей [2].

Адаптація персоналу – це спільна праця керівництва компанії і нового працівника.

Онбординг визначається дослідниками даної проблеми як процес інтеграції нового працівника в компанію і колектив, який починається ще під час найму і триває до півроку, а іноді – і більше, в залежності від програм адаптації та корпоративної культури роботодавця. Етапи онбордингу при цьому можуть бути розбиті так: преонбординг, перший тиждень, перший місяць, три місяці та ін. На цих етапах відбувається набуття позитивного першого досвіду, знайомство з корпоративними цінностями та цілями, порівняння очікувань з фактичними обов'язками та ін. Іншими словами, це цілий комплекс дій, і якщо він побудований грамотно, співробітник успішно увіллється в колектив і стане максимально продуктивним для компанії [3].

В умовах війни процес онбордингу та адаптації персоналу має певні особливості, адже багато компаній пропонують віддалену форму роботи. Етап після фінальної співбесіди, але до виходу новачка на роботу називається преонбордингом. Щоб новачок відчув підтримку керівництва компанії необхідно надіслати йому вітальну листівку, в якій визначити дату виходу на роботу, строк дії випробувального терміну, контакти ментора та керівництва. Також на цьому етапі доцільно надіслати майбутньому співробітнику «Welcom-book», в якому вказати особливості корпоративної культури компанії, політику відпусток та вихідних, правила поведінки та ін. [3].

Для того, щоб новачкам швидше адаптуватися до роботи в новій компанії і з новим колективом їм необхідно:

- провести поглиблене знайомство з основними документами компанії, з якими доведеться працювати (контракт на співпрацю, статут або правила компанії, трудові обов'язки);
- спробувати допомагати іншим і не соромитися просити про допомогу;
- знайти оптимальний для себе робочий темп;
- планувати роботу, що допоможе керувати своїм часом і дотримуватися термінів.
- необхідно в перші дні або тижні бути на зв'язку з роботодавцем, керівництвом або колегами, поки не повністю зрозумілі особливості роботи [2].

Також потрібно максимально включатися в життя компанії: долучитися до корпоративних заходів, волонтерських акцій або ініціатив. Все це зближує людей, а для нового працівника це можливість краще познайомитися з колективом та його діяльністю.

Необхідно розуміти, що кожна ситуація унікальна, і стратегії адаптації персоналу повинні бути адаптовані під конкретні умови та потреби компанії. Головне завдання – забезпечити безпеку та ефективність роботи бізнесу навіть у найскладніших обставинах.

Таким чином, онбординг та адаптація персоналу компаній в умовах воєнного стану – це складний та важливий процес, який вимагає гнучкості, швидкості реагування та вміння пристосовуватися до змін. Завдяки правильному плануванню, ефективній комунікації та підтримці персоналу можна забезпечити стійкість та успішність бізнесу навіть у найважчі часи.

Список використаних джерел

1. Адаптація персоналу в умовах війни: 6 особливостей. URL: <https://blog.olx.ua/29155/adaptacija-personalu-v-umovah-vijni-6-osoblivostej/>. (дата звернення 04.04.24).
2. Платошкіна Л. Адаптація на новому місці роботи під час війни. URL: <https://hrliga.com/index.php?module=news&op=view&id=24778>. (дата звернення 04.04.24).
3. Кушнірук М. Онбординг. Адаптація персоналу в умовах віддаленої роботи. URL: <https://peopleforce.io/uk/blog/onboarding-adaptatsiya-personalu-v-umovah-viddalenoj-roboti>. (дата звернення 04.04.24).

УДК 331.4

Белоусова К.С., здобувачка вищої освіти гр. УП-221

Науковий керівник – **Холодницька А.В.**, канд. екон. наук, доцент

Національний університет «Чернігівська політехніка», м. Чернігів, Україна

МОЖЛИВОСТІ ВИКОРИСТАННЯ ПЕРСОНАЛЬНИХ КОМП'ЮТЕРІВ ДЛЯ ПРОЕКТУВАННЯ ВДОСКОНАЛЕННЯ ОРГАНІЗАЦІЇ ПРАЦІ

В сучасному цифровому світі, де технологічні зрушення стають нормою, актуальність використання персональних комп'ютерів для вдосконалення організації праці стає надзвичайно важливою. Підприємства та організації постійно шукають способи підвищення ефективності діяльності та оптимізації трудових процесів, щоб оптимально пристосуватися до швидкоплинного середовища ринку та вимог сучасного споживача. У цьому контексті актуальним є використання максимальне можливостей персональних комп'ютерів. Здатність персональних комп'ютерів забезпечувати індивідуалізоване підходи до управління, аналізу даних та планування ресурсів дозволяє підприємствам оптимізувати свою діяльність, зменшуючи витрати та підвищуючи продуктивність. Ця тема стає не лише актуальною, але й невід'ємною складовою успішного управління в умовах сучасного бізнесу, яке вимагає постійного вдосконалення та інновацій.

Персональний комп'ютер, як важливим інструментом сучасного ділового світу, може використовуватися для проектування та вдосконалення організації праці. Його висока функціональність, зручність у використанні та доступність роблять його ідеальним засобом для створення ефективних систем управління трудовим процесом. Завдяки різноманітним програмним забезпеченням, які доступні для персональних комп'ютерів, можна розробляти та оптимізувати розклади, планувати завдання, вести облік часу, а також впроваджувати системи моніторингу та аналізу робочої продуктивності [1].

Процес створення об'єктів за допомогою комп'ютерних програм можна охарактеризувати як втілення алгоритму формування проекту через взаємодію людини та комп'ютера. Важливою є взаємодія між проектувальником та програмним середовищем, що акцентується у цьому процесі. Комп'ютерне проектування є складною соціотехнічною дією, яка суттєво впливає на усю проектну діяльність [2, с. 3]. У контексті використання персональних комп'ютерів для вдосконалення організації праці, комп'ютерне проектування відкриває широкі можливості для автоматизації та оптимізації різноманітних процесів. Використання спеціалізованих програм та додатків дозволяє розробляти ефективні стратегії управління ресурсами, розподілу завдань та контролю за виконанням.

Метою організації праці є досягнення соціально-економічних результатів та створення безпечних та сприятливих умов праці [3, с. 107]. У цьому напрямку використання персональних комп'ютерів дозволяє створювати інноваційні підходи до організації виробничого процесу, що сприяє підвищенню продуктивності та ефективності в різних сферах діяльності.

Використання персональних комп'ютерів для вдосконалення організації праці дозволяє зменшити витрати часу та ресурсів, що пов'язані з виконанням рутинних завдань та ручним адмініструванням. Швидкість та точність обробки інформації, яку надають комп'ютерні системи, сприяють підвищенню ефективності та конкурентоспроможності організації в сучасному бізнес-середовищі.

Розвиток нових технологій виробництва та передовий досвід у впровадженні нових організаційних рішень створюють потребу в постійному удосконаленні організації праці на підприємстві [3, с. 106]. У зв'язку з постійними змінами у технологічному та організаційному середовищі, персональні комп'ютери стають важливим інструментом для вдосконалення організації праці. Їх можливості обробки інформації, аналізу, моделювання та інтеграції дозволяють розробляти ефективні стратегії оптимізації робочих процесів. Крім того, персональні комп'ютери дозволяють забезпечити більшу гнучкість та індивідуалізацію в управлінні та виконанні завдань, що сприяє підвищенню продуктивності та задоволенню працівників.

Персональні комп'ютери забезпечують можливість зберігання, обробки та аналізу великих обсягів даних, що є важливим аспектом в управлінні та прийнятті стратегічних рішень. Вони дозволяють створювати детальні аналітичні звіти, що допомагають у виявленні тенденцій та визначенні оптимальних шляхів розвитку діяльності підприємства або організації, що сприяє оперативному прийняттю управлінських рішень на основі об'єктивної та деталізованої інформації.

Отже, персональні комп'ютери важливим інструментом для вдосконалення організації праці в сучасних умовах. Завдяки своїй потужності та функціональності, вони можуть бути використані для розв'язання різноманітних завдань, пов'язаних з управлінням робочими процесами, плануванням завдань та аналізом продуктивності. Їх індивідуалізація та гнучкість дозволяють налаштовувати програмне забезпечення з урахуванням конкретних потреб і вимог кожного користувача.

Перспективи використання персональних комп'ютерів для вдосконалення організації праці обіцяють багаточільові можливості та інновації. Завдяки постійному розвитку технологій та програмного забезпечення, вони можуть стати ключовим інструментом для

автоматизації рутинних завдань, аналізу даних та виконання стратегічного планування. Інтеграція штучного інтелекту, аналізу великих обсягів даних та інших передових технологій може відкрити нові можливості для створення ефективних та інтелектуальних систем управління, які сприятимуть підвищенню продуктивності та забезпеченню сприятливих умов праці.

Список використаних джерел

1. Персональний комп'ютер: Матеріал з Вікіпедії — вільної енциклопедії. URL: <https://uk.wikipedia.org/wiki/> (дата звернення: 02.04.24).
2. Формування цифрових моделей залізничних станцій / О. М. Огар та ін. 2022.
3. Забаштанський М. М., Булах Я. М. Сучасні аспекти організації праці на підприємствах будівельної галузі України. *Проблеми і перспективи економіки та управління*, 2016. №2 (6). С. 106-114.

УДК 330

Білоус А. П., Гарасименко Т. А., здобувачі вищої освіти гр. АГ-201

Науковий керівник – **Кичко І. І.**, д-р екон. наук, професор

Національний університет «Чернігівська політехніка», м. Чернігів, Україна

БІЗНЕС З КАРТОПЛЯРСТВА В УКРАЇНІ ТА ПЕРСПЕКТИВИ ЙОГО РОЗВИТКУ

Україна – один з лідерів світового виробництва картоплі, посідаючи 5 місце за обсягами. Вирощування цієї культури має давню історію та значне економічне значення, адже картопля є не лише важливим продуктом харчування, а й сировиною для переробної промисловості. Незважаючи на значний потенціал, картоплярство в Україні переживає певні труднощі. Посівні площі під картоплею скорочуються, урожайність залишається низькою порівняно з розвиненими країнами, а галузь потребує модернізації.

У 2023 році посівні площі картоплі в Україні становили 1,15 млн га, а валовий збір 17,3 млн тонн. Порівняно з 2021 роком спостерігається динаміка зменшення площ на 15 %, та зменшення валового збору на 22,8% [1].

Є дві найважливіші проблеми розвитку картоплярства. Перший стосується переважно технічних питань. Втрати картоплі залежно від сорту, погодних умов вирощування та збирання, умов зберігання та інших факторів подекуди можуть досягати 20–40 % урожаю. Зокрема, за оцінками 2019 року, загальні втрати картоплі під час зберігання склали приблизно 3,1 млн тонн, або майже 30-50 млрд грн.

З іншого боку, деякі стверджують, що ринковий потенціал картоплі використовується не повністю та ефективно порівняно з іншими культурами. Зокрема, за оцінками експертів, реально продається менше 50% всієї виробленої в країні картоплі. По-перше, як передбачається в багатьох країнах світу, через нерозвиненість споживчого ринку розвиток відповідних організацій та економічних механізмів його функціонування є відносно слабким. Крім того, частка експорту картоплі насправді невелика, тоді як обсяги імпорту в останні роки зростають [2].

2022 рік став викликом для українського картоплярства. Окупація Чернігівщини та Київщини, де розташовані більшість насінницьких господарств, негативно вплинула на якість посівного матеріалу. Півтора місяця без електроенергії у картоплесховищах призвели до псування значної частини насінневої картоплі. Її стало неможливо використовувати для промислового виробництва. Втрата насінневого матеріалу мала серйозні наслідки:

- зменшення обсягів вирощування картоплі;
- зростання цін на картоплю;

- залежність від імпорту насіння.

Завезти насіння з-за кордону також стало проблемою. Військові дії та логістичні труднощі завадили постачанню насіння з країн ЄС, де традиційно закупають насіннєвий матеріал українські виробники.

Наслідки відчули всі регіони України. Насіння не вистачало, навіть в західних областях. Виробники змушені були використовувати насіння з власних запасів, яке не завжди відповідало необхідним стандартам [3].

Ситуація з насіннєвою картоплею в 2023 році дещо покращилась, але все ще залишається складною. Підтримка держави відіграє важливу роль у відновленні насіннєвої галузі. Використання нових методів селекції та насіннезнавства може допомогти у створенні нових сортів картоплі, які стійкі до хвороб і несприятливих умов. Співпраця з міжнародними партнерами може допомогти Україні отримати доступ до якісного насіння та нових технологій [3].

Високі ціни на картоплю взимку 2024 року порівняно з минулим роком є результатом останніх двох дуже несприятливих років, протягом яких картоплярська галузь зазнала значних збитків. Звичайно, повномасштабне вторгнення, зменшення кількості споживачів і подорожчання всіх складових технологій негативно позначаються на рентабельності картоплярства. Якщо така тенденція збережеться, то в найближчі кілька років ми можемо втратити роль картоплярства як важливої галузі сільського господарства та одного з ключових факторів забезпечення продовольчої безпеки країни [3].

Якщо говорити про потенціал картоплярства в Україні, то можна виокремити ряд переваг та проблем. До переваг відносимо такі чинники як: сприятливі ґрунтово-кліматичні умови; великий досвід вирощування картоплі; наявність наукового потенціалу; емний внутрішній ринок та можливість експорту. Вагомими проблемами є дефіцит якісного насіння, низька рентабельність, нерозвинена інфраструктура зберігання та переробки картоплі, недостатня державна підтримка, війна. Але, наше картоплярство має великі перспективи розвитку. Передусім необхідно впроваджувати нові технології у вирощуванні культури. Обов'язковим також є оновлення технічного забезпечення та розвиток інфраструктури. Покращенню ситуації сприяло б збільшення державної підтримки фермерів. Також варто приділити особливу увагу розробці та впровадженню державної програми розвитку промислового картоплярства [4].

Картоплярство в Україні має значний потенціал для розвитку. За допомоги спільних зусиль сільгоспвиробників, держави та науковців галузь може бути виведена на новий рівень, що дозволить забезпечити продовольчу безпеку країни та дозволить експортувати українську картоплю на світовий ринок.

Список використаних джерел

1. Державна служба статистики України. URL: <https://ukrstat.gov.ua/>. (дата звернення: 01.04.24).
2. Інноваційний розвиток картоплярства. URL: <https://agro-business.com.ua/agro/ekonomichnyi-hektar/item/20948-innovatsiinyi-potentsial-rozvytku-kartopliarstva>. дата звернення: 01.04.24).
3. Інтерв'ю інформаційного агенства: «Ситуація із захмарними цінами на картоплю у 2024-2025 роках. URL: <https://interfax.com.ua/news/interview/972814.html>. дата звернення: 01.04.24).
4. Перспективи розвитку картоплярства. URL: <https://agro-business.com.ua/agro/ekonomichnyi-hektar/item/13391-perspektyvy-rozvytku-kartopliarstva.html>. дата звернення: 01.04.24).

Богуля О.О., Вербицький В.Д., здобувачі вищої освіти гр. АГ-201
 Науковий керівник – **Кичко І. І.**, д-р екон. наук, професор
Національний університет «Чернігівська політехніка», м. Чернігів, Україна

ЕКОНОМІЧНА ЕФЕКТИВНІСТЬ ТА ДОЦІЛЬНІСТЬ ВИРОЩУВАННЯ ГОРОХУ В ЧЕРНІГІВСЬКІЙ ОБЛАСТІ

Горох є невідмінною культурою в житті фермерів України, оскільки є як цінним джерелом сировини та прибутку для фермерів, так і гарною культурою до створення правильних сівозмін. Але при такому різноманітному та масовому використанні постає питання про доцільність вирощування та продажі самого гороху як зерна, тому що цілком можливо його доцільніше перероблювати для продажі, що в даній роботі і буде цілю дослідження.

Першочерговим є місце для вирощування гороху, в нашому випадку це Чернігівська область, яка має наступні особливості та показники:

Клімат помірно-теплий, м'який з достатньою вологістю, але останнім часом йде тривала посуха потім різкі проливні дощі потім знову посуха.

Через район проходить умовний розподіл природно-кліматичних зон: Лісостеп – південь району, Полісся – північніше м. Ніжина. Відповідно, в південній зоні розміщені чорноземи лугові і чорноземи опідзолені з балом родючості 66-72, в північній зоні переважають дерново-середньопідзолисті ґрунти з балом родючості 41-56 балів.

Середньорічні температури: січня $-7\text{ }^{\circ}\text{C}$, липня $+19\text{ }^{\circ}\text{C}$. Середньорічна кількість опадів 550—660 мм.

Також варто взяти до уваги ґрунти області та те, які поживні херовини та мікроелементи вони матимуть в своєму складі, та чи зможуть дати необхідне для культури

Ґрунти на яких розташовані поля господарства являють собою Сірі опідзолені ґрунти і Чорноземи опідзолені ще можуть траплятися Дернові опідзолені ґрунти.

Сірі опідзолені ґрунти сформувалися під зрідженими лісами і у порівнянні з ясно-сірими ґрунтами прояв підзолистого процесу послаблений, тому в його профілі відсутній чистий горизонт Е. Вони мають кращий поживний режим, але вміст як загальних, так і рухомих форм азоту й калію невеликі.

Горох добре реагує на післядію органічних і мінеральних добрив, а також на безпосередню дію фосфорних і калійних. Горох з формування 1 т врожаю виносить з ґрунту: азоту – 55 кг/га, фосфору – 16, калію – 25, кальцію – 18. Потреба у поживних речовинах у гороху найвища в ранні фази розвитку.

А знаючи ґрунти на господарстві можна вирахувати приблизну кількість елементів які в ньому є, в нашому випадку більшість полів знаходяться на дерново опідзолених ґрунтах тож розрахунок братимемо з низ.

Середній вміст гумусу не перевищує 1,3 %. Ці ґрунти містять незначну кількість поживних для рослин елементів: азоту – 1,1–6,5, фосфору – 0,4–5,5, калію – 0,06–0,04 мг на 100 г ґрунту.

Звідси можемо вирахувати скільки кг/га елементів міститься в ґрунті

Азот – $38\text{ мг/кг} * 3\ 000\ 000\text{ кг} / 1\ 000\ 000 = 11,4\text{ кг/га}$.

Фосфор - $(30\text{ мг/кг} * 0,1) * 3\ 000\ 000\text{ кг} / 1\ 000\ 000 = 9\text{ кг/га}$.

Калій – $(5\text{ мг/кг} * 0,5) * 3\ 000\ 000\text{ кг} / 1\ 000\ 000 = 7,5\text{ кг/га}$.

Розрахунок норми добрив буде вестись згідно з середньої урожайності культур на поліссі, де для гороху урожайність становить – 3 т/га;

Тому Горох на планову урожайність 3 т/га потребує (N120P50K105)

Після того як визначили дозу елементів можемо дізнатись скільки нам компенсує ґрунт.

Для гороху - $(N_{120}P_{50}K_{105}) - (N_{11,4}P_{9}K_{7,5}) = (N_{110}P_{40}K_{100})$

Для гороху в основне удобрення буде вноситися 170 кг/га фіз. маси Калій хлору та 150 кг/га в фіз. маси КАС 32.

В припосівному удобренні буде використовуватися 150 кг/га фіз. маси Діамофоска 10:26:26

При підживленні прикоренево вноситимемо Сульфат амонію 125 кг/га в фіз. масі. та по листу Карбамід в нормі 50 кг/га в фіз. масі.

Знаючи середно-ринкові ціни на добрива можна вирахувати затрати на 1га і собівартість однієї тони насіння.

Отже вартість:

Калій хлор – 26000 грн/т

КАС 32 – 18400 грн/т

Діамофоска 10:26:26 – 32000 грн/т

Сульфат амонію – 16200 грн/т

Карбамід – 23000 грн/т

Виходячи з цих даних можна порахувати собівартість однієї тони гороху яка становить приблизно 5000 грн/т

Ринкова ж вартість гороху становить 7750 грн/т

Тож його рентабельність становить приблизно 36% що є дость непогано.

Оскільки ми переходимо на безвідвальну технологію обробітку, заради збереження все тієї ж вологи, то замість плугу - глибокорозпушувач. Обробіток проводимо восени на глибину 30-35см. щоб поглибити горизонт а так як у гороху стрижнева коренева система то ми даємо змлгу корінцят апройти в глибші шари ґрунту. Перед глибоким рихленням обов'язково було проведено лущення степні. Наступним етапом, вже весною, проводитимемо дисковку або культивуацію, залежно від кількості решток які залишилися на поверхні. Глибина обробітку в цьому випадку 5-8см.

Ну і в завершальному етапі, посів, сівалкою СЗ-3.6 з міжряддям 15 і демо ділянку 30см. На глибину 3-4см залежно від рівня вологи в шарі ґрунту на момент посіву.

З гороху як бобової агрокультури одержують протеїн високої якості, а отримані після його відділення крохмаль та харчові волокна – побічний продукт переробки. Гороховий протеїн має функціональні можливості для приготування таких продуктів як снеки, дієтичні батончики, супи, соуси, макарони, печиво та інші. Він також є цінним інгредієнтом з відмінною засвоюваністю для безглутенових дієт, вегетаріанської та веганської їжі.

До того ж не забуваємо й про кормову цінність гороху. Наразі він є затребуваною і рентабельною культурою і фермери все частіше вибирають його як попередника для зернових, та як окрему культуру.

Список використаних джерел

1. Попередники та обробіток ґрунту під горох. URL: <https://agroscience.com.ua/plant/61-poperednyky-ta-obrobitok-gruntu-gorokh>. (дата звернення 09.04.2024).
2. Горох. URL: <https://buklib.net/books/30138/>. (дата звернення 09.04.2024).
3. Опис та характеристика рослини Горох посівний. URL: <https://agrarii-razom.com.ua/plants/goroh-posivniy> (дата звернення 09.04.2024).
4. Біологічні особливості і технологія вирощування гороху. URL: <http://www.tsatu.edu.ua/rosl/wp-content/uploads/sites/20/lekcija-6.biolozhichni-osoblyvosti-i-tehnolohija-vyroshchuvannja-horohu..pdf> (дата звернення 09.04.2024).
5. Технологічні аспекти вирощування гороху. URL: <https://propozitsiya.com/ua/tehnologichni-aspekti-viroshchuvannja-gorohu> (дата звернення 09.04.2024).
6. Схема захисту гороху. URL: <https://www.bayton.com.ua/shema-zahistu-gorohu/> (дата звернення 10.04.2024).
7. Удобрення гороху за всіма правилами. URL: <https://agro-business.com.ua/agro/ahronomiia-sohodni/item/12390-udobrennia-horokhu-za-vsima-pravylyamy.html> (дата звернення 10.04.2024).
8. Каталог продуктів 2024. URL: <https://www.bayton.com.ua/shema-zahistu-gorohu/> (дата звернення 10.04.2024).
9. Каталог UKRAVIT. URL: <https://www.ukravit.ua> (дата звернення 10.04.2024).

Бойко А.Г., здобувачка вищої освіти гр. УП-211
Науковий керівник – **Мекшун Л.М.**, канд. екон. наук, доцент
Національний університет «Чернігівська політехніка», м. Чернігів, Україна

ТРУДОВІ РЕСУРСИ УКРАЇНИ В УМОВАХ ВОЄННОГО СТАНУ

До трудових ресурсів або робочої сили відноситься все працездатне населення спроможне виконувати роботу за певними характеристиками та підлітки і пенсіонери, які працюють. Воєнний стан суттєво вплинув на структуру та різні якісні та кількісні характеристики даної групи населення. При чому роль робочої сили і її чисельність значно впливає на економічний розвиток країни, тому внаслідок негативних змін трудових ресурсів, в результаті воєнних дій, в Україні суттєво погіршилися показники економічного розвитку.

Кількість трудових ресурсів до 2022 року становила більше 27 млн. осіб, серед яких працездатне населення займало 91,2 %. Станом на 2023 рік економічно активне населення складало близько 11,7 млн осіб, з яких працюючих – приблизно до 9,3 млн. Тобто майже 2,7 млн безробітні. У 2023 році за підрахунками Українського інституту майбутнього (UIF), населення України складає близько 28,5 млн осіб, серед них 11,7 млн – економічно активне населення, а 16,8 млн осіб є економічно неактивними. Чисельність трудових ресурсів змінилася з початку воєнних дій і продовжує змінюватися під впливом природного руху населення та міграцій, завдяки цьому змінюється і розподіл робочої сили по областях. До прикладу приблизно 20% населення України виїхало за кордон у 2022 році [1]. За даними ООН з 13 млн. людей, які залишили Україну, з початку війни 8,17 млн. – повернулися, а 4,77 млн. осіб зареєструвались для тимчасового проживання в країнах ЄС станом на 2023 рік. Тобто попри повернення значної частини українців в країну є вагомі втрати трудових ресурсів [2].

Значною зміною на ринку праці України у 2022 році стало скорочення зайнятості, що відбулось через припинення діяльності певної кількості підприємств, а також у зв'язку зі скороченням зайнятості з економічних причин. Загалом кількість працюючих на небюджетних підприємствах зменшилась на 15% і в четвертому кварталі 2022 року становила 6,65 млн осіб. Найбільш постраждалими областями є: Луганська – скорочення на 83%, Донецька – на 60%, Запорізька – 38%, Херсонська – 80%. Окрім скорочення зайнятості, в результаті припинення роботи підприємств, відбувалось скорочення чисельності працівників, що було спричинене оптимізацією кількості персоналу на підприємствах, які не припиняли своєї діяльності [3].

З початку 2023 відбувається поступове відновлення ринку праці в Україні. Проте, безробіття залишається на вищому рівні ніж в період до початку війни. Такі наслідки війни як руйнування, закриття і релокація підприємств, виїзд за кордон біженців і збільшення чисельності внутрішньо переміщених осіб спричиняють явище невідповідності географічного розташування трудових ресурсів. Станом на 2021 рік безробіття в Україні становило 9,8%, а вже в липні 2022 року показник зріс майже в чотири рази до 35%. Тобто щонайменше 5-6 мільйонів людей втратили роботу [2].

Наймані працівники стають більш вразливими внаслідок змін трудового законодавства в результаті воєнного стану, змін їх трудових прав, а також погіршення умов праці. Насамперед внаслідок війни погіршилось психологічне здоров'я та фізичний стан багатьох працівників. В деяких людей з'явилися хвороби, яких до війни не було, а в інших погіршився стан вже існуючих недуг. До того ж і після завершення бойових дій, українцям можуть загрожувати протипіхотні міни та вибухонебезпечні предмети, якими «забруднено» країну [4].

Негативно впливатиме на трудові ресурси процес старіння населення, який буде прискорюватися (на 1 січня 2022 р. середній вік в Україні становив 42,2 роки), зокрема через те, що за кордон переїхали переважно жінки з дітьми, а багато людей віком більше ніж середній залишилися в країні. Процес старіння може зменшити потенціал робочої сили. Окрім природного старіння багато людей значно постаріли в психологічному плані через переживання пов'язані з війною.

Також значною проблемою є невідповідність підготовки робочої сили до потреб економіки. Роботодавці шукають кваліфікованих робітників фізичної праці. Однак серед

zareєстрованих безробітних 43% мають вищу освіту, а в деяких великих містах їх частка становить 60% і більше. Відповідно до даних проведеного опитування роботодавців, за підсумками 2023 року найбільша частка зменшення персоналу спостерігається у секторах будівництва і нерухомості, де чисельність працівників скоротилась на 17 і 18% пропорційно [5.]

Отже, війна спричинила багато втрат трудових ресурсів України через загибель, травмування та еміграцію людей. Відновлення чисельності трудових ресурсів вимагає багато часу та витрат. Велике значення тут має належна підготовка робочої сили щодо затребуваних кваліфікацій та уникнення дисбалансу в різних регіонах країни. Також варто зосередити увагу на впровадженні заходів щодо повернення українців, які виїхали за кордон, оскільки вони є джерелом поповнення трудових ресурсів. На даному етапі щодо поповнення трудових ресурсів активно впроваджуються такі методи як залучення до роботи пенсіонерів, а також з відходженням від певних гендерних стереотипів, працевлаштування жінок на велику кількість професій, де раніше працювали переважно чоловіки.

Список використаних джерел

1. Тарасовський Ю. В Україні 11,7 млн економічно активних осіб, з них працюють близько 9,3 млн – дослідження. 2023. URL: <https://forbes.ua/news/v-ukraini-117-mln-ekonomichno-aktivnikh-osib-pratsyuyut-blizko-93-mln-doslidzhennya-06072023-14650>. (дата звернення 04.04.24).
2. Горностай О.Б., Станіславчук О.В. Трудові ресурси України в умовах воєнного стану. *Проблеми гарантування безпеки людини в умовах сучасних викликів* : матеріали Всеукр. наук.-практ. конф., Львівський державний університет безпеки життєдіяльності. 2023. URL: https://sci.ldubgd.edu.ua/jspui/bitstream/123456789/11650/1/0%20%97%20%b1%20%96%20%80%20%bd%20%b8%20%ba%20%20%20%82%20%b5%20%b7%202023_%20%ba%20%96%20%bd%20%86%20%b5%20%b2%20%b8%20%b9.pdf. (дата звернення 04.04.24).
3. Судаков М., Лісогор Л. Ринок праці України 2022–2023: стан, тенденції та перспективи. 2023. URL: https://solidarityfund.org.ua/wp-content/uploads/2023/04/ebrd_ukraine-lm-1.pdf. (дата звернення 04.04.24).
4. Пишуліна О., Маркевич К. Ринок праці в умовах війни: основні тенденції та напрями стабілізації. Київ, 2022. URL: <https://razumkov.org.ua/images/2022/07/18/2022-ANALIT-ZAPIS-PISHULINA-2.pdf>. (дата звернення 04.04.24).
5. Каракуц А. Робоча сила в Україні: як війна впливає на її майбутнє? 2023. URL: <https://www.epravda.com.ua/columns/2023/06/8/700951/>. (дата звернення 04.04.24).
6. Трудові відносини в умовах воєнного стану. 2023. URL: <https://legalaid.gov.ua/publikatsiyi/trudovi-vidnosiny-v-umovah-voennogo-stanu-2/>. (дата звернення 04.04.24).

УДК 658.1

Воронцова К. В., здобувачка вищої освіти гр. УБ-201

Науковий керівник – **Холодницька А. В.**, канд. екон. наук, доцент
Національний університет «Чернігівська політехніка», м. Чернігів, Україна

ФОРМУВАННЯ ЕФЕКТИВНОЇ БІЗНЕС-МОДЕЛІ ПІДПРИЄМСТВА В УМОВАХ СУЧАСНИХ ВИКЛИКІВ

У нестабільному бізнес-середовищі ризик та невизначеність стали невід’ємною складовою підприємницької діяльності, що частково унеможливує проведення прогнозування змін тенденцій розвитку ринкового середовища в умовах сучасних викликів.

Ведення бізнесу під час воєнного стану є складним процесом, але водночас вкрай необхідним. Тому важливо відповідально підходити до формування бізнес-моделі, яка дозволить своєчасно реагувати на ризики в умовах невизначеності.

Бізнес-модель - це структурований план або концепція, що описує спосіб, в який компанія організовує власну діяльність та яким чином формує прибуток [2]. У такій моделі закладено цільову аудиторію, цінності, канали збуту, ключові ресурси та прибуткові потоки бізнесу. Бізнес-модель визначає спосіб, в який компанія функціонує та взаємодіє з ринком, що набуває особливої актуальності в умовах сучасних викликів на території України. О.Остервальдер, Г.Чесбро та І.Пінсьєр констатують увагу на тому, що «концепцію бізнес-моделі варто розглядати як потужний інструмент, котрий визначає спосіб ведення бізнесу та може використовуватися для аналізу, порівняння та оцінки ефективності, управління, комунікації та інновацій» [1].

Сучасна ефективна бізнес-модель компанії повинна адаптуватись під виклики сучасних подій та включати активізацію входження у цифровий простір, скільки інформаційні технології наразі стають ключовим компонентом, що сприяє досягненню конкурентних переваг та стабільному зростанню.

Особливостями трансформації бізнес-моделей організацій в умовах сучасних викликів та цифрової економіки є [4]:

- всеохоплююче використання Інтернет-ресурсів, включаючи розвиток віртуального бізнесу;
- мережевий бізнес потребує незначних інвестицій (комп'ютери, сервери, канали зв'язку);
- оцифрування реальних активів;
- управління бізнесом базується на обміні, обробці та передачі інформації, при цьому не використовуючи трансформації реальних матеріальних активів;
- висока ринкова капіталізація, яка характерна для бізнесу у сфері виробництва комп'ютерів, розвитку інформаційно-комп'ютерних технологій, мережевого бізнесу;
- зусилля персоналу великих компаній спрямовані на подолання та перерозподіл інформації на основі хмарних технологій або мережевих платформ;
- інфомедіація бізнесу - передбачає, що бізнес не виробляє продукт, а виступає в ролі посередника при передачі та обробці інформації;
- зростаюча ефективність та розширення масштабів виробництва на відміну від бізнесу у реальній економіці.

Ключовим фактором при виборі ефективної бізнес-моделі є усвідомлення сутності змін, а тому організації активно переводять діяльність у цифровий простір з реального матеріального бізнесу, через це основним ресурсом на цьому етапі виступають комп'ютерні мережеві платформи.

Дослідники зміни бізнес-моделей сформулювали концепцію цифрових та платформних бізнес-моделей, що помітно відрізняються від традиційних моделей, в яких на перший план виступало забезпечення клієнтам основи для використання інформаційно-комунікаційних технологій.

Традиційна бізнес-модель базується на класичних підходах та, зазвичай, передбачає фізичну присутність компанії на ринку, прямий контакт з клієнтами та традиційні канали збуту, а цифрова бізнес-модель розвивається в умовах цифрової трансформації економіки та передбачає використання цифрових технологій та Інтернет-ресурсів, ведення бізнесу в онлайн-середовищі, що дозволяє взаємодіяти з клієнтами безпосередньо через веб-сайти, мобільні додатки, соціальні мережі та електронну пошту, тобто відбувається суттєва трансформація бізнес-моделі.

Таким чином, цифрова трансформація є одночасно і викликом для бізнесу, і перспективою його розвитку, що допомагає створювати динамічні, гнучкі та інноваційні бізнес-моделі, котрі спроможні швидко адаптувати бізнес до змін у глобальному економічному середовищі та забезпечувати стійкий розвиток компаній у цифровій економіці.

Список використаних джерел

1. Данченко О. Б. Практичні аспекти реінжинірингу бізнес-процесів. К.: Університет економіки та права «КРОК», 2017. 238 с. URL: <https://library.krok.edu.ua/ua/kategoriji/navchalni-posibniki/529-praktychni-aspekty-reinzhyirynhu-biznesprotsesiv>.
2. Що таке бізнес-модель. Бізнес-модель компанії. Їх еволюція та класифікація. URL: https://economyandsociety.in.ua/journals/7_ukr/82.pdf.
3. Функції менеджменту та їх взаємозв'язок. URL: <https://osvita.ua/vnz/reports/management/14682/>.
4. Вдосконалення системи планування в організації. URL: <https://elibrary.ru/item.asp?id=28416499>.
5. Лобачева І. Ф., Коцюбинська К. А., Василенко Ю. В. Аналіз факторів, що впливають на прибуток підприємства. URL: http://www.rusnauka.com/11_EISN_2011/Economics/10_85046.doc.htm.

Грицаков М.С., здобувач вищої освіти гр. УП-211
Науковий керівник: **Мекшун Л.М.**, канд. екон. наук, доцент
Національний університет «Чернігівська політехніка», м. Чернігів, Україна

ВПЛИВ МОЛОДІЖНОЇ ЗОВНІШНЬОЇ МІГРАЦІЇ НА УКРАЇНСЬКИЙ РИНОК ПРАЦІ

В умовах війни, що триває вже третій рік, в Україні спостерігаються негативні явища на вітчизняному ринку праці: нестача «чоловічих» робочих рук, зростання безробіття, значна зовнішня і внутрішня міграція населення. Певним викликом для українського суспільства є відтік дітей і молоді за кордон.

ЄС звітує, станом на 4 жовтня 2022 р. до європейських шкіл було адаптовано приблизно 517 тисяч школярів з України. Дані опитування освітнього омбудсмена України, проведеного у серпні 2022 р., вказують на те що щонайменше 40,4% батьків-респондентів кажуть, що дитина навчалася у синхронному режимі у двох закладах: оффлайн в закордонному й онлайн в українському: 34,9% – дистанційно в українському, 11% – в закордонному [1].

За даними МЗС України за кордоном станом 21 червня 2023 року перебувало 8 млн 177 тис. українців. Приблизно 63% українців, які перебувають за кордоном, досягли 18 років, 22% – неповнолітні особи. Вік ще 15% осіб невизначено[2].

Вагомим фактором є масовий відтік до західних країн молоді студентського віку. Інформація чисельності ЗВО, які навчаються за кордоном, достатньою мірою невідкрита. Український центр оцінювання якості освіти надає звіт з ситуації: у 2022 році обсяг потоку вступників знизився на 40%, порівняно з 2021 роком, і становила майже 230 тис. осіб (так як у 2021 році цей показник сягав цифри у 390 тис.). Серед зареєстрованих учасників Національного Мультипредметного Тесту у 2022 р., 201 000 школярів зазначали своє бажання складати тест в Україні, а 27 944 – у країнах Європи. Водночас слід наголосити на факті того, що іноземці зацікавлені в залученні дешевої робочої сили. Таким чином зростає ризики неповернення студентства по завершенню навчання із-закордону [1].

Наслідки такого процесу український ринок праці може відчувати вже в найближчі роки. Через брак молоді в Україні постане питання щодо забезпечення країни трудовими ресурсами, адже нікому буде працювати на фоні того, що спостерігається старіння нації. Не слід також забувати що завдяки молоді відбувається підвищення народжуваності, оптимізація та покращення демографічних показників, що впливає на майбутній ринок праці. Відтік молодого покоління провокує деградацію країни в аспекти інноваційного потенціалу, адже відомо що молодь є цінним джерелом новаторських ідей в різних сферах життя.

Головними рушійними силами, що запустили ці катаклізми на українському ринку праці являються безпекова ситуація в країні, руйнування підприємств, релокація бізнесу та ін.

Опитування респондентів, яке відбулося восени 2023 року серед студентів показало, що після завершення навчання 28,16 % респондентів планують залишитись працювати в Україні, 10,69 % – планують виїхати на роботу за кордон, 4,01 % – планують переїхати жити і працювати у віддалені області України, які є більш безпечним під час бойових дій на Південно-східній частині держави. Основими стимулами міграції за кордон на довготривалий термін, або ПМЖ : невизначеність векторів свого розвитку в Україні навіть у повоєнний період (11,1%), 9,1% – перманентна небезпечна ситуація в Україні та 8,2% – родинні, приятельські відносини з людьми, що перебувають за кордоном. Очолили топ 5 країн, що надали прихисток молодим українцям: США (12,5%), Польща (8,7%), Канада (8,1%), Німеччина (7,8%), Чехія (6,6%), і Сполучене Королівство Великобританії та Північної Ірландії (5,4%). Високий рівень життя, умов праці стали головними критеріями

для учасників опитування при виборі місця переїзду. 10% громадян віком від 25 до 34 років викликають неабияке занепокоєння думаючи що вони покинули свою країну назавжди [3].

Чим довше триватиме війна, тим більше людей, які виїхали з кордон, знайдуть там роботу і адаптуються до умов життя. Основними мотивами повернення їх назад в Україну може бути наявність нерухомості, родинні зв'язки, бізнес і підприємства, які залишилися на окупованих територіях. Згідно з прогнозом Центру стратегічних досліджень повернуться додому 2-3 млн. осіб [4].

На нашу думку, для того, щоб молоді люди прагнули повернутися жити і працювати в Україну необхідно:

- створювати нові робочі місця із високим рівнем оплати праці;
- забезпечити безпечні умови проживання і праці;
- підвищити громадську активність молоді (фокусування зусиль органів місцевого самоврядування, громадських організації на генерування проєктів для молоді та інших вікових категорій населення, започатковувати центри для дозвілля молодого покоління, реалізовувати програми стажувань, тощо) [4];
- підняти міжнародний рейтинг України (вступ країни до ЄС, НАТО, високі показники економічного і соціального розвитку).

Таким чином, в умовах війни в Україні проблема виїзду молоді за кордон може призвести до диспропорцій вітчизняного ринку праці, зменшення народжуваності, зниження рівня новаторських ідей в різних сферах життя. Щоб вирішити цю проблему необхідна державна політика заохочення повернення молодого покоління в свою державу.

Список використаних джерел

1. Судаков М., Лісогор Л. Ринок праці України 2022-2023: стан, тенденції та перспективи. Статистичний звіт. 23 с. URL: <https://fru.ua/>.
2. Кількість українців та їх міграція за кордон через війну. URL: <https://www.ukrinform.ua/rubric-ato/3732355-kilkist-ukrainciv-ta-ih-migracia-za-kordon-cerez-vijnu.html>.
3. Ляш О. І., Бараняк І. Є. Міграційні аспірації молоді України в умовах війни. Економіка та суспільство. 2023. Випуск 56. С. 36-42.
4. Вплив війни на молодь України. URL: https://mms.gov.ua/storage/app/sites/16/Molodizhna_polityka/2023/Socdoslidjenja/96.2023.pdf.

УДК 658.15

Демидова Д.В., здобувачка вищої освіти гр. УБ-201

Науковий керівник – **Хмелевський С. М.**, канд. екон. наук, доцент

Національний університет «Чернігівська політехніка», м. Чернігів, Україна

ОСОБЛИВОСТІ УПРАВЛІННЯ ФІНАНСОВИМИ РЕСУРСАМИ БІЗНЕСУ В УМОВАХ ВОЄННОГО СТАНУ

Із 24 лютого 2022 року в Україні було запроваджено воєнний стан і загальну мобілізацію на 90 днів. Відтоді їх продовжували вже кілька разів. Наслідки цього особливого правового режиму бізнес відчув доволі швидко. Невистачати стало як самих фінансових ресурсів, так й тих, хто ефективно ними управляв до 24 лютого 2022 року.

Управління фінансовими ресурсами бізнесу спрямоване на досягнення стратегічних і тактичних цілей його функціонування на ринку. Але поступово слово «функціонування» в цьому трактуванні перетворилось на «виживання».

Як і раніше, система управління фінансовими ресурсами бізнесу повинна бути спрямована на вирішення таких завдань:

- своєчасне забезпечення суб'єкта бізнесу необхідними фінансовими ресурсами;
- забезпечення запланованого рівня рентабельності поточної діяльності та інших видів діяльності;

- підтримання необхідного рівня ліквідності, платоспроможності та фінансової стійкості суб'єкта бізнесу;
- забезпечення оптимального співвідношення вимог і зобов'язань суб'єкта бізнесу;
- розроблення раціональної політики роботи з дебіторами;
- забезпечення оптимального залишку грошових коштів на розрахунковому рахунку;
- визначення оптимальної структури капіталу [2].

Проте, окреслені вище завдання треба вирішувати в умовах, коли воєнний стан конкретно так знижує ефективність використання інструментів управління фінансами.

Війна зробили актуальними такі негативні чинники:

1) низький рівень використання інформаційних технологій у фінансовому менеджменті (особливо в малому та середньому бізнесі), що знижує ефективність фінансового аналізу, планування та прогнозування внаслідок істотного впливу воєнного стану;

2) переважне використання в управлінні адміністративних методів, що знижує ініціативність співробітників, зумовлює превалювання екстенсивних шляхів розвитку бізнесу над інтенсивними. Війна нерідко, нажаль, призводить до відмови від таких інструментів управління фінансами як кредитування чи інвестування;

3) низька якість планування і прогнозування бізнес-процесів. Пріоритет поточної ситуації перешкоджає розробленню ефективних заходів, спрямованих на довгостроковий розвиток. Під час війни спостерігається ігнорування стратегічного планування навіть на багатьох великих підприємствах, не кажучи вже про середні та малі;

4) низька якість менеджменту в галузі взаємодії зі співробітниками. Тут мається на увазі погана інформованість керівництва про ситуацію на місцях, що призводить до неадекватних рішень у сфері управління фінансами. Такий стан речей був і до 24 лютого 2022 року. Причина – пандемія коронавірусу, поява дистанційних робочих місць;

5) слабе використання сучасних методів менеджменту, маркетингу. Цей чинник негативно впливає на політику забезпечення виробництва, політику ціноутворення, не дає змоги ефективно використовувати всілякі шляхи зниження податкового навантаження [1].

Щоб ефективно протидіяти негативним чинникам воєнного стану, на нашу думку, слід всіляко прагнути до чіткої реалізації функцій антикризового фінансового менеджменту:

1) функції планування, до якої належать:

- розроблення фінансової стратегії бізнесу;
- формування системи цілей та основних показників діяльності на короткостроковий та довгостроковий період;
- проведення короткострокового та довгострокового фінансового планування, бюджетування;
- формування цінової політики;
- прогноз виробництва, продажів чи обсягів надання послуг;
- аналіз економічних чинників і кон'юнктури ринку;
- податкове планування;

2) функції аналізу фінансових ризиків, яка включає в себе:

- виявлення властивих господарсько-фінансовій та інвестиційній сферам бізнесу фінансових ризиків,
- прогнозування і аналіз фінансових і підприємницьких ризиків, втрат внаслідок війни;

3) функції формування структури капіталу та розрахунку його ціни, до якої належать:

- визначення загальної потреби бізнесу у фінансових ресурсах для забезпечення безперебійної діяльності;
- формування та аналіз альтернативних джерел фінансування (в тому числі з-за кордону);

- формування оптимальної фінансової структури капіталу, що забезпечує вартість бізнесу;
 - розрахунок ціни капіталу;
 - формування ефективного потоку реінвестованого прибутку та амортизаційних відрахувань;
 - 4) функції управління оборотним капіталом, яка включає в себе:
 - контроль і регулювання грошових операцій;
 - аналіз грошових потоків;
 - виявлення реальної потреби в окремих видах активів і визначення їх вартості, виходячи з передбачуваних темпів функціонування бізнесу;
 - формування структури активів, яка відповідає вимогам ліквідності бізнесу;
 - підвищення ефективності використання оборотного капіталу;
 - 5) функції розроблення інвестиційної політики, до якої належать:
 - формування найважливіших напрямів (з врахуванням диверсифікації) вкладення капіталу;
 - оцінку інвестиційної привабливості окремих фінансових інструментів, відбір найефективніших із них;
 - формування інвестиційного портфеля та управління ним.
- Визначальними факторами при виборі інструментів реалізації зазначених вище функцій є цільовий ринок, характерні особливості бізнесу, стилі та методи управління.

Список використаних джерел

1. Савчук А., & Стащук О. Управління фінансовими ресурсами підприємства в умовах воєнного стану. Діджиталізація науки як виклик сьогодення: зб. матеріалів студентської наук. конф. МНЛ, (18 листопада 2022 р., м. Яремче), Яремче. 2022. С. 50–52.
2. Соляник Л. Г., Цуркан І. М., Сорокіна І. Р. Науково-методичні підходи до формування політики управління фінансовими ресурсами підприємства. Ефективна економіка. 2021. №10. URL: http://www.economy.nayka.com.ua/pdf/10_2021/73.pdf (дата звернення: 24.04.2024)
3. Тохтамиш Т.О., Ягольницький О.А., Гранько К.Б. Щодо ефективності управління фінансовими ресурсами підприємства. Науковий вісник Міжнародного гуманітарного університету. 2019. Вип. 37. С. 34-41.
4. Фенченко М. В. Фінансовий менеджмент в умовах активної фази війни в Україні. Актуальні проблеми та перспективи розвитку України в галузі управління та адміністрування: ініціативи молоді: зб. матеріалів IV Міжнар. наук.-практ. конф. здобувачів вищої освіти і молодих вчених (28 жовтня 2022 р. м. Харків). Харків: ДБТУ, 2022. С. 84-85.

УДК 331.101.3

Кириченко О.В., здобувач вищої освіти гр. УП-221
 Науковий керівник – **Мекшун Л. М.**, канд. екон. наук, доцент
Національний університет «Чернігівська політехніка», м. Чернігів, Україна

ДЕМОТИВАЦІЯ ПРАЦІВНИКІВ УКРАЇНСЬКИХ ПІДПРИЄМСТВ В СУЧАСНИХ УМОВАХ

У сучасній ринковій економіці з великою конкуренцією на глобальному ринку існує проблема демотивації працівників. У світлі поточної нестабільної ситуації, яка впливає як на бізнес, великі чи малі підприємства, так і на країну в цілому, ця проблема особливо актуальна. Основна функція підприємства полягає в тому, щоб виробити якісний товар чи послугу за демократичною ціною. Для їх виробництва потрібен кваліфікований та вмотивований персонал.

Кожного дня світ змінюється і методи мотивації також змінюються. Ці методи дещо змінилися під час пандемії та масштабного військового вторгнення. Компанії зіткнулися з багатьма труднощами, включаючи збереження бізнес-стабільності та безпеки, а також

захист працівників. Переведення окремих працівників на дистанційну чи змішану роботу було одним із засобів вирішення проблеми [1].

Насамперед, проблеми з мотивацією працівників пов'язані зі зниженням продуктивності та бажанням працювати. Симптоми демотивації персоналу включають порушення використання енергії та бажання досягти цілей, протест ініціативи та відповідальності, роботу лише заради отримання заробітної плати. У працівників може виникнути професійне вигорання через демотивацію, яке включає фізичну та емоційну втому, а також втрату сенсу діяльності. Це, безсумнівно, призведе до зниження продуктивності та навіть до звільнення, а роботодавці будуть змушені витратити час і гроші на пошук і навчання нових працівників, що, у свою чергу, призведе до зниження прибутку. Таким чином, демотивація працівників знижує конкурентоспроможність компаній [1].

Демотивація персоналу є процесом, зворотним до мотивації, знижує бажання працювати, пов'язане з відсутністю чи ослабленням сил, які спонукають до діяльності, з витратою певних зусиль, для досягнення належного рівня старань, сумлінності та наполегливості [1; 2].

Щоб запобігти демотивації, потрібно першочергово враховувати ті фактори, які її спричиняють, а саме: несправедлива оплата праці, відсутність сенсу у поставлених завданнях, відсутність визнання, нерозуміння мети, одноманітність, некоректне делегування повноважень, неможливість реалізувати потенціал та конфлікти у команді (несприятливий психологічний клімат у колективі) [1; 3].

За дослідженням Інституту Геллапа, самотійно мотивовано лише 13% персоналу на всій планеті. Незацікавлені роботою співробітники є обтяжливими та дорогими для організації, оскільки вони надають поганий приклад іншим і з часом до думки негативно налаштованої людини прислухається дедалі більше колег, падає ефективність праці та прибутковість організації в цілому. Демотивація персоналу в організації негативно впливає на настрій та атмосферу всередині колективу, тому відсутність оперативного втручання з боку керівництва в цей процес може спровокувати відтік персоналу та призвести до зростання звільнень на підприємстві. В ситуаціях, як правило, першими покидають організацію найбільш кваліфіковані кадри, які можуть швидше, простіше та легше працевлаштуватись на інше підприємство чи компанію. Для управлінців таке негативне явище створює додаткові ризики та виклики, пов'язані не тільки із зростанням погіршення емоційного напруження персоналу, який є в організації, а також з нестабільністю у репутації самої організації, яка потрапляє в категорію таких, що не цінують перспективних працівників. Процес демотивації носить накопичувальний характер і відбувається поступово [3].

Отже, основні чинники й причини виникнення демотивації можуть бути спричинені неефективною оцінкою потреб і результатів роботи персоналу, недостатнім використанням методів матеріального і морального мотивування. Вчасно виявлені причини демотивації персоналу можуть підвищити вірогідність повернення працівнику інтересу до праці. Щоб забезпечити ефективність праці необхідно підвищити мотивацію трудової діяльності працівників, що неможливо без усунення демотиваторів.

Список використаних джерел

1. Горбаль Н., Мельничук К. Підвищення мотивації працівників українських підприємств в умовах кризи. URL: <https://science.lpnu.ua/uk/semi/vsi-vypusky/volume-7-number-1-2023/pidvyshchennya-motyvaciyi-pracivnykiv-ukrayinskyh>. (дата звернення: 02.04.24).
2. Василик Н. Впровадження та розвиток стрес-менеджменту в організації. *Ефективна економіка*. 2022. № 2. С. 1-9. URL: <http://www.economy.nayka.com.ua/?op=1&z=10034>. (дата звернення: 02.04.24).
3. Смірнова К. В., Чабанюк А. С. Причини, наслідки та способи подолання демотивації персоналу в сучасних умовах. *Економіка та суспільство*. 2021. № 32. С. 155-163. URL: http://eprints.library.odeku.edu.ua/id/eprint/9993/1/Economy_and_Society_32_2021.pdf. (дата звернення: 02.04.24).

Кириченко Я.О., здобувач вищої освіти гр. УБ-201
Науковий керівник – **Мекшун Л. М.**, канд. екон. наук, доцент
Національний університет «Чернігівська політехніка», м. Чернігів, Україна

ПРОБЛЕМИ І ПЕРСПЕКТИВИ РОЗВИТКУ ВІРТУАЛЬНОГО БІЗНЕСУ В УМОВАХ ВІЙНИ

Війна є великим випробуванням для українського бізнесу, особливо віртуального бізнесу. Основні проблеми пов'язані зі зниженням попиту, руйнуванням логістики і бойовими діями в районі розташування магазину або складу. Проте, незважаючи на негативну динаміку розвитку електронної комерції, криза може стимулювати подальший розвиток.

Величезним ударом для українського бізнесу став початок війни. За типовими оцінками, втрати малого та середнього бізнесу перевищують 83 мільярди доларів за 2022 рік. За 2022 рік приблизно 10 мільйонів українців мігрували, деякі з них стали внутрішньо переміщеними особами, а багато з них виїхали за кордон.

За 2023 рік ситуація кардинально змінилася. Багато підприємств повернулися на ринок, і значна частина їх робочої сили також повернулася. Якщо у 2022 році бізнес був у режимі виживання і не можна було навіть планувати роботу на місяць наперед, то у 2023 році компанії адаптуються до нових умов і будують повноцінні плани розвитку на 2-3 роки [1].

З 25 січня по 2 лютого 2024 року Центром розвитку інновацій, Офісом з розвитку підприємництва та експорту, національним проектом Дія.Бізнес спільно з Advanter Group за підтримки українських міністерств, Державної регуляторної служби, Коаліції бізнес-спільнот за модернізацію України було проведено дослідження «Стан та потреби бізнесу в умовах війни», де були опитані підприємці, які представляють всі українські регіони та різні індустрії [2]. Всього проаналізовані відповіді 535 респондентів. За результатами аналізу були визначені ключові проблеми розвитку бізнесу в умовах війни:

- 50,5% опитаних власників бізнесу визначили, що не мають достатньо платоспроможних клієнтів у 2023 році;

- підприємці назвали ключовими проблемами у 2023 році блокування податкових накладних (42,2%), затримку логістики на кордоні, очікування на митниці (21,1%) та відсутність доступу до програм держсубсидій для підтримки бізнесу;

- відключення електроенергії також вплинуло на роботу господарської діяльності в січні 2023 року. Фактично 7,8% людей припинили свою діяльність через проблеми з енергопостачанням, 12,8% втратили до 80% продажів, 16,7% втратили до 50% продажів, 28,3% втратили до 20-30% продажів. Водночас лише 15,1% підприємців повідомили, що ситуація з електроенергією суттєво не впливає на їх роботу;

- майже 90% компаній допомагають прискорити перемогу України, власники бізнесу підтримують військових та реалізують волонтерські та гуманітарні проекти.

Рішення відкрити власну справу під час війни є важливим для тих, хто тільки починає свій віртуальний бізнес. З одного боку, є ризик втрати вкладених грошей і зусиль, тому що, якщо проект буде перервано, його доведеться починати з нуля. З іншого боку, чи є сенс зараз робити ставку на розкрутку сайту або краще «пригальмувати» до більш сприятливого часу?

Перспективи відкриття інтернет-бізнесу в умовах війни можна згрупувати за наступними напрямками:

- бізнес-центри та офіси розташовані в місцях, які вважаються відносно безпечними та мають укриття, а більшість з них навіть забезпечені електрогенераторами;
- всі робочі процеси може забезпечити достатня кількість працівників, зростання ринку праці зумовлено збільшенням кількості внутрішньо-переміщених осіб;
- складські будівлі розташовані за межами районів активних бойових дій і мають розблоковані логістичні шляхи, що прискорює процеси доставки продукції;
- збільшення кількості постачальників, які відновили свою роботу.

Якщо майбутня інтернет-продукція зараз користується великим попитом, то є сенс розвивати онлайн-бізнес при дотриманні перерахованих вище умов.

Незважаючи на кризу, вже є сприятливі умови для розвитку віртуального бізнесу. Існують три основні фактори, які пояснюють таку ефективність і служать основою для початку або продовження просування продукції:

– *обмежена конкуренція*. Зниження пов'язане з тим, що багато магазинів стають неактивними або припиняють SEO-оптимізацію, в результаті кількість опонентів у бізнес-ніші зменшиться, і це спростить процес виведення сайту в топ і збільшення кількості продажів;

– *підвищений попит*. Спочатку попит може знизитися, однак через кілька тижнів попит знову підніметься, і особливо активно це буде по відношенню до товарів першої необхідності: побутової хімії, косметики по догляду, домашнього текстилю, одягу та продуктів харчування;

– *зменшити витрати на рекламу*. Продажі Google Ads впали майже вдвічі з початку війни, що також призвело до зниження продажних цін. Також подешевшала вартість показу 1000 рекламних повідомлень в Instagram і Facebook, що також зменшує витрати на рекламу. Це тому, що конкуренція зменшується, а попит поступово зростає.

Аналізуючи всі перераховані вище фактори, можна з упевненістю сказати, що не варто відмовлятися від просування віртуального бізнесу навіть у кризовий час. Досить оптимістична перспектива розвитку інтернет-торгівлі через ветеранський бізнес. Кількість ветеранів війни збільшується з кожним місяцем, і понад 60% з них планують почати бізнес після звільнення. В Україні вже успішно працюють сотні компаній, заснованих ветеранами або їхніми родинами.

У 2024 році держава планує видати понад 12,5 тис. малих грантів. Найбільший акцент тут на ветеранському бізнесі. Ветерани та їхні родини отримують фінансування для відкриття бізнесу через такі програми, як «Варто» та «е-Робота». У бюджеті-2024 на це буде передбачено понад 3,5 мільярда гривень.

Таким чином, віртуальний бізнес в умовах війни продовжує розвиватися. Будь-яка криза, в тому числі викликана військовими діями, за умови правильного підходу до просування може стати чудовою основою для розвитку онлайн-бізнесу.

Список використаних джерел

1. Більовська О., Майстро Р. Особливості підприємницької діяльності в умовах воєнного стану в Україні. *Вісник Національного технічного університету «Харківський політехнічний інститут». Економічні науки*. 2023. № 2. С. 50-54.

2. Перспективи розвитку онлайн-бізнесу в умовах війни: не зупиняйтеся, коли ставки зростають. Про букви. 2023. URL: <https://bukvy.org/perspektyvy-rozvytku-onlajn-biznesu-v-umovah-vijny-ne-zupynyajtesya-koly-stavky-zrostayut/>. (дата звернення 04.04.24).

3. Стан та перспективи МСБ в Україні: результати дослідження. *Економічна правда*. URL: <https://www.epravda.com.ua/columns/2023/05/1/699634>. (дата звернення 04.04.24).

Козакова А.Т., здобувачка вищої освіти гр. УП-201
Науковий керівник – **Хмелевський С. М.**, канд. екон. наук, доцент
Національний університет «Чернігівська політехніка», м. Чернігів, Україна

ГОСТРОТА ПИТАННЯ ПІДВИЩЕННЯ РІВНЯ ПРОДУКТИВНОСТІ ПРАЦІ В УМОВАХ ВІЙНИ

Продуктивність праці й до війни був одним з основних показників ефективності роботи будь-якого господарюючого суб'єкта. Оскільки саме він відображає рівень використання наявних у розпорядженні підприємства, організації чи установи трудових ресурсів і робочого часу, безпосередньо впливає на товарообіг, витрати, прибуток і рентабельність. З початком повномасштабних військових дій на території України актуальність підвищення продуктивності неабияк загострилась.

У загальному розумінні продуктивність – це відношення обсягу виконаних завдань до часу, який витрачено на їх виконання. Цей показник розраховується як для всього підприємства, організації чи установи так і для окремих його структур (цехів, відділів, філій тощо), працівників або робочих місць [1].

На практиці знання цього показника дає змогу створювати робочі нормативи, планувати діяльність господарюючого суб'єкта та оцінювати продуктивність, ефективність і результативність діяльності.

Фахівці-практики та науковці-дослідники сходяться на думці, що продуктивність буває:

- індивідуальна – це показник, який розраховується для окремого працівника або підрозділу господарюючого суб'єкта;
- локальна – середній показник, розрахований по підприємству, організації чи установі загалом, регіону або галузям промисловості;
- суспільна – продуктивність загалом по економіці країни.

Крім фактичної продуктивності, яка наявна на даний момент, виділяють ще два її різновиди:

1) номінальна – показник, якого теоретично можна досягти за поточних умов, якщо звести до нуля брак і простої.

2) потенційна – величина, теоретично досяжна за ідеальних умов, якщо в розпорядженні господарюючого суб'єкта будуть найкраще обладнання, матеріали та кадри.

Потребу підвищення рівня продуктивності праці до війни керівництво господарюючих суб'єктів пояснювало так. Результативність праці прямо впливає на собівартість. Зростання продуктивності дозволяє виготовити додаткову кількість виробів або забезпечити виконання додаткового обсягу робіт меншою кількістю співробітників. Це веде до скорочення витрат у розрахунку на одиницю продукції, а отже, знижується і питома вага заробітної плати в структурі собівартості. Крім цього, підвищення продуктивності праці передбачає скорочення тривалості виробничого циклу. Це означає, що виробник отримує можливість зменшити обсяг коштів, вкладених у сировину і матеріали, і збільшити оборотність активів. Висока продуктивність праці сприяє підвищенню конкурентоспроможності бізнесу, який отримує можливість пропонувати ринку якісну продукцію за нижчою ціною, ніж конкуренти, розвивати бізнес за рахунок коштів, що вивільнилися, і отримувати вищий прибуток [3]. Війна замінила деякі поняття, наприклад «конкурентоспроможність» на «виживання», можливе зменшення обсягу коштів, вкладених у сировину і матеріали на вимушене зменшення. А ще цілий ряд негативних чинників, що перешкоджають зростанню продуктивності...

До негативних чинників, що знижують продуктивність й особливо загострилися під час війни, на нашу думку, можна віднести:

- 1) підвищений знос основних засобів господарюючого суб'єкта. Ще й нерідкі випадки влучання ворожих боєприпасів та уламків від збитих нашими ППО ракет чи дронів;
- 2) застосування застарілих технологій. Й банальна відсутність коштів на запровадження більш сучасних технологій;
- 3) некомпетентне управління підприємством, організацією чи установою. Оскільки суттєва кількість ефективних менеджерів поповнили лави ЗСУ;
- 4) несприятливий мікроклімат у робочому колективі. Навіть здавалось би стресостійкі до війни люди вже не витримують такого навантаження;
- 5) низький рівень заробітної плати. Хоча й уряд обіцяв не підвищувати заробітну плату до кінця війни, проте 2024 рік вже приніс нам довгоочікуване підвищення мінімальної заробітної плати.

Нейтралізувати вплив негативних чинників можна через ряд заходів. Проте, ті що були дієвими до війни, як то: провести модернізацію обладнання, поліпшити умови праці, підвищити кваліфікацію персоналу, удосконалити систему управління чи то оптимізувати виробничі процеси поки що реалізувати практично неможливо [2].

На нашу думку, більш дієвими можуть бути:

- 1) забезпечення повноцінного завантаження наявних виробничих потужностей;
- 2) автоматизація виробничих процесів. Заміна живих зусиль апаратним значно прискорює процес виробництва, даючи змогу виключити помилки через людський фактор;
- 3) покращення емоційного стану колективу, допомагаючи співробітникам швидше справлятися з поставленими завданнями. Емоційний стан співробітників і задоволеність роботою позитивно впливають на ефективність. Зацікавлені люди працюють із більшою віддачею. Це призводить до зростання прибутку та розвитку господарюючого суб'єкта. Співробітники, відсторонені від робочого процесу, демотивують оточуючих, знижуючи загальну продуктивність праці колективу. У колективах із великою кількістю незадоволених співробітників часто виникають конфлікти через особисті образи, непорозуміння, перевантаження роботою одних фахівців за рахунок звільнення інших. Люди втрачають інтерес до роботи, виконують її неякісно. Завдання кожного керівника – сформувані у підлеглих позитивне ставлення до роботи, особливо під час війни, використовуючи індивідуальні підходи та сучасні інструменти управління персоналом;
- 4) дотримання трудової дисципліни в колективі. Співробітники повинні розуміти відповідальність перед своїм підприємством, організацією чи установою під час війни і проводити свій робочий день з користю для спільної справи і колективу, не відволікаючись на сторонні справи. Це дасть змогу швидко впоратися з будь-якими роботами, досягнувши поставлених цілей з меншими витратами зусиль і часу.

В умовах воєнного стану важлива грамотна постановка цілей керівником. Вони мають бути реальними і досяжними, щоб персонал міг ставитися до них відповідально і серйозно.

Співробітники компанії повинні концентруватися на своїх персональних завданнях, не розпорощуючись на безліч дрібних справ, які не належать до їхніх прямих обов'язків.

Список використаних джерел

1. Микитюк С. О., Микитюк В. О. Продуктивна зайнятість і продуктивність праці як умови реалізації концепції гідної праці. Вісник НТУУ «КПІ». Політологія. Соціологія. Право. 2021. Вип. 1 (49). С.151-155.
2. Холодницька А. В., Недей А. О. Вплив продуктивності праці на фінансові результати підприємств харчової промисловості. Фінансові дослідження. 2016. № 1. С.101-104.
3. Шахно А. Ю., Кутова Н. Г., Козир А. А. Підвищення ефективності управління продуктивністю праці як чинник зростання конкурентоспроможності підприємства в кризових умовах. Вісник Хмельницького національного університету. 2021, № 1. С.226-232.

Кравченко А.О., здобувачка вищої освіти гр. УП-201
Науковий керівник – **Хмелевський С. М.**, канд. екон. наук, доцент
Національний університет «Чернігівська політехніка», м. Чернігів, Україна

ПЛАНУВАННЯ ТРУДОВОЇ КАР'ЄРИ ЯК ЕФЕКТИВНИЙ ІНСТРУМЕНТ СУЧАСНОГО HR-МЕНЕДЖМЕНТУ

В практиці сучасного вітчизняного HR-менеджменту серед основних мотивів трудової діяльності співробітників чим далі частіше виступає самореалізація співробітника, його бажання і можливості вибудувати трудову кар'єру.

Трудова кар'єра являє собою індивідуальну послідовність важливих об'єктів трудової діяльності, які пов'язані зі змінами становища співробітника за вертикальною шкалою труднощів роботи або соціальними сходами робочого місця [2]. «Трудова кар'єра» – поняття більш загальне порівняно з такими, як «просування по роботі», «просування службовими сходами», «просування в професії» тощо. Кар'єра персоналу в організації будується виходячи з бажань самих співробітників реалізувати особисті професійні можливості та інтересу організації в просуванні конкретних співробітників [1].

Безумовно, кожна людина через різне виховання, освіту, соціальне становище тощо має свою систему цінностей, інтересів, трудового й особистого досвіду, тому планування кар'єри більше є особистим процесом. Водночас потреба в поєднанні особистих якостей та інтелектуальних можливостей людей з конкретними місцями роботи встановлює перед сучасним HR-менеджментом завдання регулювання кар'єрним процесом [3].

Нажаль, існуюча система кадрових служб, неадекватна сучасним реаліям, невідповідність керівництва до регулювання співробітниками неодмінно впливають на загальну управлінську філософію і культуру організації, на загальний морально-психологічний клімат у колективі, на взаємини керівників зі своїми співробітниками. Це веде до зниження зацікавленості та демотивації працівників у виконанні посадових обов'язків, до сковування ініціативи та творчих здібностей в їхній роботі. Тому керівникам різних рівнів слід приділяти увагу питанням ефективного управління трудовою кар'єрою працівників. Успіх, досягнення людини в професії, просування її кар'єрою на пряму визначають ефективність професійної діяльності сучасного працівника.

Сучасні HR-менеджери в Україні доволі часто задумуються про питання планування кар'єри співробітників своєї організації, але переважно тих, що перебувають на позиції фахівців (спеціалістів), менеджерів усіх рівнів. Й це, на нашу думку, безумовно потрібно, бо планування кар'єри – головна частина розвитку кадрів у організації, що дає змогу персоналу зрозуміти, які посади вони можуть обійняти, якщо отримають відповідні позитивні навички за певної вихідної умови [2]. План кар'єри на відміну від плану розвитку не націлений на конкретне робоче місце, а відображає лише професійну діяльність в організації. Їх створюють на базі ретельних аналізів діяльності, тому що вони мають у своєму розпорядженні сильні мотивуючі дії, які за несприятливої умови можуть призвести до серйозного розчарування і звільнення співробітника.

Планування кар'єри – компонент на пряму кадрової діяльності в організації, орієнтований на виявлення стратегій і ступенів розвитку, а також просування співробітників.

Для планування кар'єри ставлять мету розвитку і шляхи до її досягнення. Під шляхом досягнення розуміють ієрархію посад, на яких необхідно попрацювати для того, щоб досягти цільової посади. Під розвитком кар'єри мається на увазі послідовність дій, яких вживають співробітники для досягнення плану.

HR-менеджеру слід чітко розуміти, що кожна стадія життя співробітника організації характеризується потребою працювати над певними завданнями розвитку, перш ніж людина зможе пересунути на наступну стадію. У цьому відношенні рух щаблями життя аналогічний ієрархії потреб (див. табл. 1).

Таблиця 1 – Етапи кар'єри та потреби співробітника

Етапи кар'єри	Вік, років	Потреби досягнення мети	Моральні потреби	Фізіологічні та матеріальні потреби
Попередній	до 25	Навчання, випробування на різних роботах	Початок самоствердження	Безпека існування
Становлення	до 30	Освоєння роботи, розвиток навичок, формування кваліфікованого фахівця або керівника	Самоствердження, початок досягнення незалежності	Безпека існування, здоров'я, нормальний рівень оплати праці
Просування	до 45	Просування службовими сходами, набуття нових навичок і досвіду, зростання кваліфікації	Зростання самоствердження, досягнення більшої незалежності, початок самовираження	Здоров'я, високий рівень оплати праці
Збереження	до 60	Пік вдосконалення кваліфікації фахівця або керівника. Підвищення своєї кваліфікації. Навчання молоді	Стабілізація незалежності, зростання самовираження, початок поваги	Підвищення рівня оплати праці, інтерес до інших джерел доходу

Джерело: побудовано автором за [3]

Зазвичай після етапу збереження настають етап «Завершення» та етап «Пенсійний», проте, на нашу думку, вони вже не повинні цікавити HR-менеджера.

Насамкінець окреслимо коло переваг для організації від застосування планування трудової кар'єри співробітників:

1) організація отримує вмотивованого і лояльного співробітника, який пов'язує свою діяльність у професійній сфері з даною організацією, що збільшує ефективність роботи і зменшує плинність кадрів;

2) з'являється шанс здійснювати планування професійного розвитку співробітників з огляду на їхні особисті інтереси;

3) організація має план розвитку кар'єри окремого співробітника у вигляді найважливішого джерела виявлення потреби в професійній перепідготовці;

4) формується команда співробітників, які зацікавлені в професійному розвитку, підготовлені та мотивовані для підвищення на керівні посади.

Список використаних джерел

1. Єщенко М. Планування ділової кар'єри менеджера в сучасних умовах. Галицький економічний вісник. 2021. Том 68. № 1. С. 112-118.
2. Кичко І.І., Мотузна Л.С. Управління діловою кар'єрою: теоретичні засади та практичні аспекти впровадження. Бізнес-навігатор. 2018. Випуск 4 (47). С.74-77.
3. Літинська В.А. Управління професійним розвитком персоналу підприємства. Вісник соціально-економічних досліджень. 2013. Випуск 4 (51). С. 88-92

Кудрик І.В., здобувачка вищої освіти гр. УП-201
 Науковий керівник – **Хмелевський С. М.**, канд. екон. наук, доцент
 Національний університет «Чернігівська політехніка», м. Чернігів, Україна

ЯК НЕ ПОМИЛИТИСЬ З ВИБОРОМ СТИЛЮ ТА МЕТОДІВ УПРАВЛІННЯ ПЕРСОНАЛОМ НА СУЧАСНОМУ ПІДПРИЄМСТВІ

Американський соціальний психолог Дуглас Макгрегор у 1960 році випустив книжку *The Human Side of Enterprise*, у якій розповів про два види менеджменту персоналу. Вони засновані на теоріях X і Y:

– X свідчить, що люди ледачі, не хочуть працювати - їх потрібно змушувати і контролювати;

– Y свідчить, що люди хочуть працювати і практикують самоконтроль - їх легко мотивувати.

На основі цих теорій було запропоновано два стилі управління персоналом – авторитарний і демократичний [2].

Інші фахівці пізніше розвивали теорії Макгрегора і пропонували інші стилі. Сьогодні найчастіше використовують класифікацію на авторитарний, демократичний, товариський, індивідуальний та універсальний стилі. Тож виникає ряд логічних питань – у чому їхні відмінності та який із них краще використовувати?

За авторитарного стилю управління персоналом у компанії будується за принципами жорсткої дисципліни, беззаперечного підпорядкування керівництву і централізації влади.

Керівники одноосібно ухвалюють усі рішення на підставі даних управлінського обліку, не прислухаючись до думки підлеглих і не запитуючи її. Найчастіше вони звикли регламентувати всі процеси і вимагають жорсткої дисципліни від підлеглих. Обов'язки суворо розподілені, а в компанії є чітка і зрозуміла ієрархія.

Мотивація персоналу при авторитарному стилі управління будується на покараннях і штрафів. Їх отримують за найменші відхилення від алгоритмів або невиконання встановлених KPI [2].

Позитивні та негативні риси авторитарного стилю управління зведено у табл. 1.

Таблиця 1 – Позитивні та негативні риси авторитарного стилю управління

Позитивні риси	Негативні риси
Залізна дисципліна	Велика плінність кадрів
Стабільність	Проблеми зі зворотним зв'язком
Прозорі бізнес-процеси	Неприйняття ідей
	Відсутність розвитку
	Низька самовіддача

Демократичний стиль – повна протилежність авторитарному. Персонал теж підпорядковується керівнику і влада централізована, але в колективі є вільне спілкування.

Керівники контролюють не стільки самі процеси, скільки результат. Вони забезпечують персонал усім необхідним для роботи, при цьому у співробітників є відносна свобода дій.

Таблиця 2 – Позитивні та негативні риси демократичного стилю управління

Позитивні риси	Негативні риси
Формування команди однодумців	Довгі обговорення
Низька плінність кадрів	
Широкі можливості розвитку	
Скорочення ймовірності помилок	Можлива анархія

Демократичні керівники зазвичай товариські та доброзичливі, але в стресових ситуаціях здатні вимагати жорсткої дисципліни та беззаперечного підпорядкування [2].

Позитивні та негативні риси демократичного стилю управління подано у табл. 2.

Товариський стиль управління персоналом сприяє складності виявлення чіткої ієрархії. Часто виникають проблеми з дисципліною.

Спілкування всередині колективу і з керівником будується на рівних. HR-менеджер фактично не показує свою владу і спілкується з підлеглими, як із друзями. Через це співробітники розслабляються і можуть зривати терміни або виконувати роботу неякісно [2].

Позитивні та негативні риси товариського стилю управління зведено у табл. 3.

Таблиця 3 – Позитивні та негативні риси товариського стилю управління

Позитивні риси	Негативні риси
Лояльність до компанії	Можлива анархія
	Вузька ніша застосування
Можливості розвитку	Падіння прибутку

За індивідуального стилю управління менеджери ставлять завдання і вимагають їх виконання точно в строк. Але також вони можуть вислухати і прийняти ідеї співробітника, якщо вважатимуть їх гідними, або піти назустріч і трохи змінити умови проекту.

Це стиль, у якому керівник шукає персональний підхід до кожного співробітника. Він багато спілкується з людьми і прагне зробити так, щоб кожному було комфортно [2].

Позитивні та негативні риси індивідуального стилю управління подано у табл. 4.

Таблиця 4 – Позитивні та негативні риси індивідуального стилю управління

Позитивні риси	Негативні риси
Здорова атмосфера в колективі	Ризик зміни пріоритетів
Низька плинність кадрів	Можлива гіперопіка
Повна довіра	Більші витрати часу

Вибір стилю управління багато в чому залежить від особистості та характеру керівника. Жорсткий за природою HR-менеджер навряд чи зможе ефективно застосувати демократичний стиль, а м'яка людина – авторитарний.

Кожен керівник підбирає стиль, який йому відповідає. Найчастіше це універсальний стиль, бо саме він дає змогу отримувати найбільшу ефективність.

Що ж до методів управління персоналом, виділяють три їх групи: адміністративні, економічні, соціально-психологічні. Вони відрізняються між собою способами і результативністю впливу на персонал [1]. Адміністративні – це методи прямого впливу, що носять директивний, обов'язковий характер. Під економічними розуміють елементи економічного механізму, за допомогою якого забезпечуються функціонування і розвиток організації. Соціально-психологічні методи – це способи реалізації управлінського впливу на персонал, які ґрунтуються на використанні закономірностей соціології і психології [3].

Проблема вибору ефективного методу управління персоналом на підприємстві для досягнення цілей як підприємства, так і кожного з працівників є однією з найважливіших, оскільки в сучасних умовах проблема ефективності кадрів посідає чи не найперше місце.

Список використаних джерел

1. Голубка О. Я., Дідович Ю.О., Копусяк Я.Ф. Аналіз методів управління персоналом. Економічний вісник Запорізької державної інженерної академії. 2016. Вип. 5-1. С.113-117.
2. Денисенко М.П., Будякова О.Ю., Волошук Ю.В. Зарубіжний досвід управління персоналом. Вчені записки Університету «КРОК». 2019. №2 (54). С.137-144.
3. Серета Г.В., Паламарчук К.В. Особливості застосування методів управління персоналом в умовах воєнного стану. Економіка та суспільство. 2023. Випуск #50. URL: <https://economyandsociety.in.ua/index.php/journal/article/download/2374/2295> (дата звернення: 24.04.2024).

Литвиненко І.О., здобувачка вищої освіти гр. УБ-201
 Науковий керівник – **Хмелевський С. М.**, канд. екон. наук, доцент
Національний університет «Чернігівська політехніка» (м. Чернігів, Україна)

ЩО ТАКЕ СУЧАСНЕ БІЗНЕС-СЕРЕДОВИЩЕ І ЯК В НЬОМУ НЕ ЗАБЛУКАТИ

Традиційно бізнес-середовище позначає наявність зовнішніх сил, факторів, які є невідконтрольними бізнесу, проте впливають на його функціонування. До таких факторів відносять клієнтів, конкурентів, постачальників, уряд, а також соціальні, політичні, юридичні, технологічні чинники тощо. Деякі з цих факторів можуть мати прямий вплив на суб'єктів господарювання, інші можуть діяти опосередковано [4]. Між бізнесом та його середовищем є тісна та безперервна взаємодія, яка допомагає посилити положення суб'єктів господарювання та забезпечити більш ефективне використання ним своїх ресурсів.

Бізнес-середовище може мати різні характеристики за критеріальними ознаками (див. табл. 1).

Таблиця 1 – Характеристики бізнес-середовища за критеріальними ознаками

Критеріальні ознаки	Характеристики бізнес-середовища
визначеність	визначене (формалізоване), турбулентне, невизначене (неформалізоване);
прийнятність	неприйнятне, допустиме (мінімально прийнятне, оптимальне, дуже сприятливе);
вільність	вільне (ринкове), трансформаційне, жорстко регульоване (адміністративно-командне);
спрямованість	творення, розкрадання, знищення;
однорідність	однорідне, неоднорідне (дискретне);
змінність	постійне (консервативне), помірне (адаптаційне), змінне (інноваційне);
легальність	законне, комбіноване, тіньове.

Джерело: побудовано автором за [2]

Бізнес-середовище відіграє важливу роль у досягненні успіху в бізнесі. Хороше оточення може допомогти бізнесмену отримати необхідні знання, досвід і контакти, які можуть бути вирішальними факторами в досягненні його цілей. Погане оточення, навпаки, може загальмувати розвиток бізнесу і призвести до невдач. У цій статті ми розглянемо, як вибрати правильне оточення, як знайти підходящих людей і багато іншого. Яким же шляхом піти, щоб потрапити до правильного бізнес-середовища?

Перший крок до вибору правильного бізнес-середовища – визначення своїх цілей і потреб. Це допоможе зрозуміти, які люди і ресурси можуть бути корисними для досягнення цих цілей. Наприклад, якщо ви хочете створити стартап у галузі технологій, то вам може бути корисним оточення з інвесторів, технічних фахівців та інших підприємців у цій галузі.

Наступний крок – знайти відповідних людей. Для цього можна використовувати професійні мережі, такі як LinkedIn, а також брати участь у заходах, пов'язаних із вашою

сферою бізнес-інтересів. На таких заходах можна познайомитися з людьми, які мають досвід і знання, що можуть бути корисними для вашого бізнесу.

Коли ви знайшли відповідних людей, наступний крок – створення позитивного бізнес-середовища. Зробити це можна, встановивши довірчі стосунки та хорошу комунікацію. Дуже важливо для успішного бізнесу створити атмосферу довіри та підтримки, яка сприятиме зростанню бізнесу. На нашу думку, слід врахувати такі важливі речі, що представлені на рис. 1.



Рис. 1 – Правила поведінки в позитивному бізнес-середовищі

Джерело: побудовано автором за [3]

Насамкінець слід підкреслити важливість активної участі у формуванні свого оточення для досягнення успіху в бізнесі. Оточення може виявитися вирішальним фактором у досягненні цілей, тому необхідно ретельно обирати людей і ресурси, які підтримуватимуть розвиток бізнесу.

Список використаних джерел

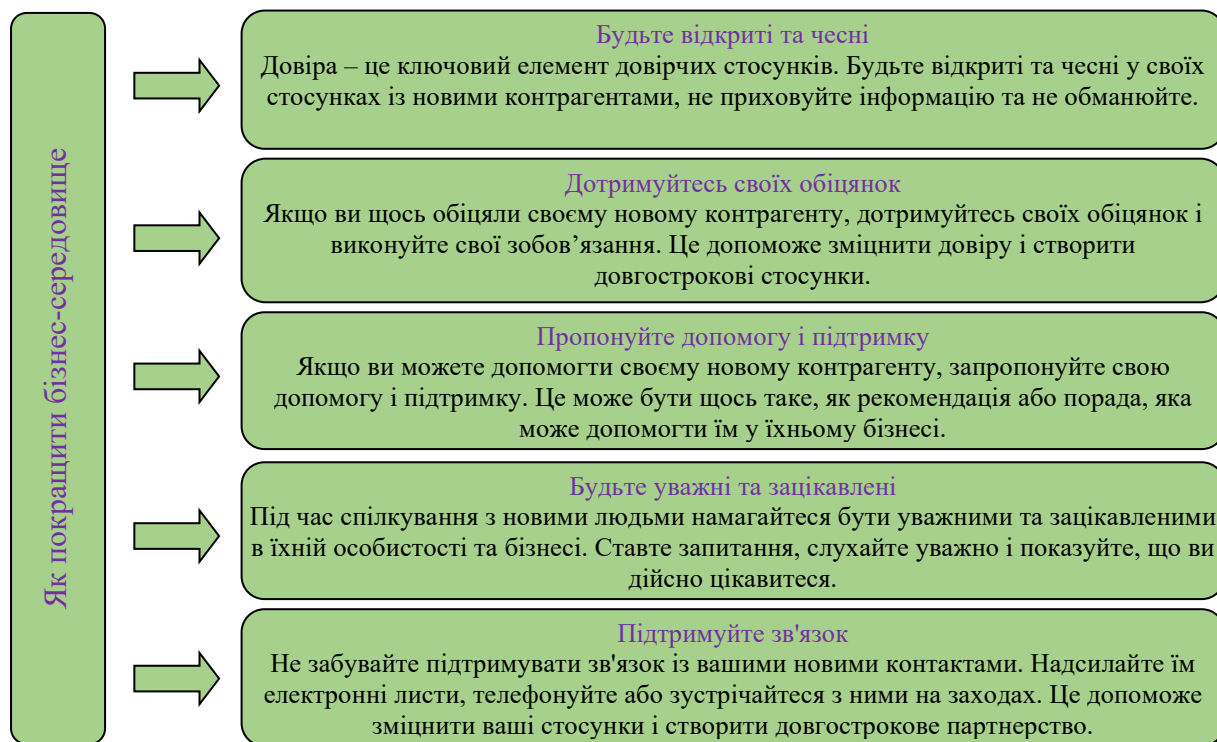
1. Мазур К.В., Сімоник Л.С. Стан бізнес-середовища малих та середніх підприємств в Україні. Молодий вчений. 2018. №5 (57). С.726-729.
2. Набока Ю.В. Бізнес-середовище: характеристика, структура, розвиток, діагностика. Економічний простір. 2018. №138. С.192-200.
3. Пікулик О.І. Бізнес-середовище в Україні: проблеми та перспективи розвитку. Держава та регіони. 2021 р. № 2 (119). С.23-26.
4. Розвиток бізнес-середовища в Україні: окремі аспекти правового забезпечення: монографія / за ред. О. О. Дмитрик, К. О. Токаревої. Харків: НДІ прав. забезп. інновац. розвитку НАПрН України, 2019. 203 с.

Мотуз В.О., здобувачка вищої освіти гр. УП-201
Науковий керівник – **Холодницька А. В.**, канд. екон. наук, доцент
Національний університет «Чернігівська політехніка», м. Чернігів, Україна

СЕКРЕТИ ПРОДУКТИВНОСТІ: ЯК ЗБЕРЕГТИ ТРУДОВИЙ ПОТЕНЦІАЛ

Продуктивність – ключовий елемент як для індивідуального успіху, так і для процвітання будь-якого підприємства. В умовах коли швидкість і ефективність стають ключовими, посилюється актуальність та значимість поняття продуктивності. В більшості випадків продуктивність визначається за кількісними показниками та легко піддається вимірюванню. Ще однією особливістю продуктивності є можливість активного впливу через конкретні дії, що дозволяє легше коригувати показники та збільшує можливості досягнення поставлених цілей. При визначенні впливу використання трудового потенціалу на продуктивності праці важливо враховувати причини її зниження (рис. 1).

День бабака

- на перший погляд може здатися, що тривала та напружена праця є ключем до успіху та високих результатів, проте, дослідження показують, що відсутність коротких перерв протягом робочого дня може призвести до зниження концентрації та вплинути на загальну продуктивність

Нестача сну

- хронічна недостатня кількість сну може призвести до таких наслідків, як знижена концентрація, неуважність, дратівливість, погіршення пам'яті та повільніше реагування. Усе це негативно впливає на продуктивність і може перешкоджати досягненню поставлених цілей

Бажання пам'ятати все

- розроблено багато корисних програм та додатків, які не випадково були створені. Чим менше інформації ми спробуємо утримувати у своїй пам'яті одночасно, тим більш ефективно ми можемо використати свій трудовий потенціал

Наполегливість та завзятість

- іноді наполегливість та завзятість можуть пригнічувати продуктивність, особливо коли ситуація змінюється або вимагає адаптації. Важливо зберігати гнучкість та вміння переоцінювати та переналаштувати свої плани, щоб досягти більш важливих цілей

Прагнення до досконалості

- намагання досягти ідеалу завжди вражає, проте, у роботі воно може призвести до затримок і зайвого стресу. Намагатися досягти неперевершеності може стати перешкодою у завершенні завдань, оскільки робота над деталями може займати багато часу

Відсутність ергономічного робочого місця

- неправильне розташування меблів, незручний стіл або стілець можуть викликати дискомфорт та відволікати увагу від виконання завдань. Такі фактори ускладнюють зосередженість та можуть впливати на продуктивність роботи

Рисунок 1 – Причини зниження продуктивності через неефективне використання трудового потенціалу

Джерело: самостійно складено автором за [1].

У підвищенні продуктивності праці складно недооцінити значення тайм-менеджменту, який робить наш час продуктивним і спрямованим на досягнення цілей, забезпечуючи оптимальне використання кожної хвилини. Це сприяє збільшенню

продуктивності, що призводить до підвищення ефективності використання трудових ресурсів, за допомогою впровадження тайм-менеджменту важливо планувати завдання заздалегідь в основу якого покладено ефективне використання часу, зекономивши зазвичай його на 25-30%. Використання тайм-менеджменту необхідно правильно розставляти пріоритетність завдань та врахувати власний біоритм [2].

Цікавим є підхід використання стратегій управління часом, запропонованих Лучіаною Паулізе, коучем з лідерства в «Bravelly». Основна ідея ефективного управління часом полягає в застосування принципу Паркінсона, що включає становлення часових меж на виконання кожного із завдань. Незалежно від того, як багато часу ми відводимо на роботу, ми завжди знайдемо спосіб використати його, заповнюючи виконанням інших завдань. Це свідчить про свідоме розширення обсягу роботи, щоб використати усі доступні часові ресурси.

Аби уникнути невиконання дедлайнів для завдань, розподілу робочого часу та покращенню ефективності використання трудового потенціалу можна застосовувати спеціальні додатки (рис.2).



Рисунок 2 – Перелік додатків для покращення використання трудового потенціалу в частині підвищення продуктивності

Джерело: сформовано автором за [3].

Отже, продуктивність праці – це не єдиний показник, використовуючи та удосконалюючи який, можливо досягти ефективності використання трудового потенціалу. Важливо також розуміти що продуктивність не є самоціллю, а лише засобом досягнення поставлених цілей та втілення амбіцій для забезпечення високого рівня використання трудового потенціалу [4].

Список використаних джерел

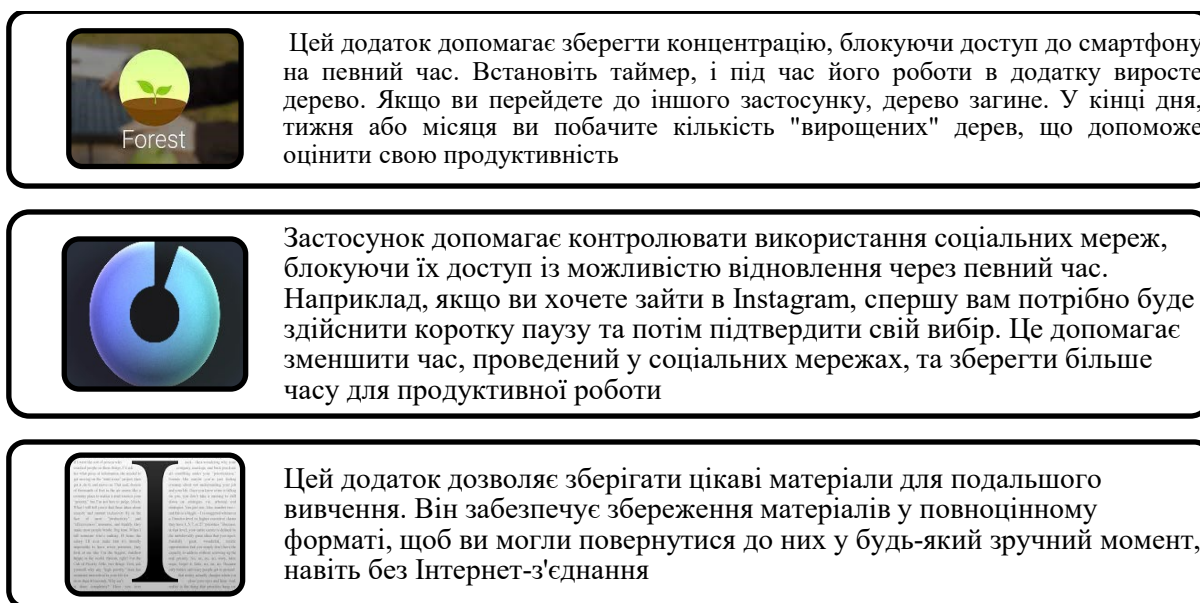
1. Секрети продуктивності: як не втрачати концентрацію та зберігати робочий ресурс: веб-сайт. URL: https://blog.agrokebety.com/AgrokebetyPRO_productivity. (дата звернення: 02.04.24).
2. Тайм-менеджмент. Методи управління часовим ресурсом: веб-сайт. URL: https://lb.ua/society/2022/02/22/506318_taymmedzhment_metodi_upravlinnya.html. (дата звернення 01.04.24).
3. 10 корисних інструментів для бізнесу: веб-сайт. URL: <https://nethunt.ua/blog/10-korisnikh-instrumentiv-dlia-biznesu/>. (дата звернення 01.04.24).
4. 10 порад, щоб продуктивність роботи не впала до нуля: веб-сайт. URL: <https://bstyle.com.ua/blog/10-porad-schob-produktyvnist-roboty-ne-vpala-do-nulya.html>.

Патай В.В., здобувачка вищої освіти гр. УП-201
Науковий керівник – **Холодницька А. В.**, канд. екон. наук, доцент
Національний університет «Чернігівська політехніка» (м. Чернігів, Україна)

РОЗРОБКА СТРАТЕГІЇ УПРАВЛІННЯ ПЕРСОНАЛОМ, ЩО ПІДТРИМУЄ ЕФЕКТИВНЕ ФУНКЦІОНУВАННЯ ТА РОЗВИТОК ОРГАНІЗАЦІЇ

Стратегія управління персоналом спрямована на створення висококваліфікованого, професійного, згуртованого колективу, який буде відображати цінності та цілі організації. Головна мета полягає в тому, що кожен працівник розуміє свою роль у досягненні стратегічних цілей та активно бере участь у цьому процесі. Це сприяє формуванню сприятливого середовища для розвитку талантів, підтримки, взаємодії та співпраці, а також надання можливостей для постійного росту та розвитку кожного співробітника.

Ефективна стратегія управління персоналом передбачає важливі зміни як у кількісному, так і у якісному складі персоналу на майбутнє: зміни у чисельності, у професійній кваліфікації, у розмірах інвестицій в людські ресурси тощо. Системний підхід у сфері управління персоналом полягає в забезпеченні взаємозв'язку між різними аспектами управління персоналом, у визначенні кінцевої мети та розробці шляхів її досягнення, створенні ефективного механізму управління, який забезпечить комплексне планування, організацію та стимулювання роботи з персоналом в організації.

Розробка стратегії управління персоналом базується на глибокому та систематичному аналізі зовнішнього та внутрішнього середовища. Цей процес призводить до створення цілісної концепції розвитку персоналу та організації відповідно до стратегії компанії.

Мета стратегії управління персоналом включає наступні завдання:

1. Забезпечення кадрового потенціалу відповідно до корпоративних, конкурентних та функціональних стратегій підприємства.
2. Розроблення заходів для адаптації існуючого трудового потенціалу до нових вимог, що випливають зі стратегії підприємств, а також розробка нової концепції трудозабезпечення і системи заходів для її реалізації.
3. Прогнозування та впровадження змін, передбачених стратегіями підприємства, щоб активно адаптуватися до них та організувати роботу з урахуванням нових умов.
4. Розвиток системи управління персоналом, яка б забезпечувала взаємозв'язок та взаємозалежність всіх її аспектів та функціонувала безперервно.
5. Підкреслення важливості соціального виміру управління персоналом, замість виключно технічного або ресурсного підходу, оскільки повноцінне формування та відновлення трудового потенціалу залежать від соціального клімату, що визначається ефективністю економічної діяльності [1].

Ефективність стратегії управління персоналом на пряму впливає на загальний успіх діяльності організації, а працівники є ключовим чинником його досягнення. Якщо цей «ключ» належним чином керується, то бізнес-процеси працюватимуть безперебійно. Проте, враховуючи швидкі зміни в конкурентному середовищі, персонал потребує постійного впровадження новаторських методів управління.

У будь-якій організації взаємини з персоналом є однією з ключових складових стратегії управління. Команда досвідчених і мотивованих спеціалістів здатна успішно впоратися з найскладнішими завданнями. У той же час, апатичний колектив, де панує внутрішній конфлікт і нездорова конкуренція, може зруйнувати навіть найефективніший проект.

Стратегія управління персоналом включає в себе ряд завдань, спрямованих на ефективне використання ресурсів людського капіталу для досягнення стратегічних цілей організації. Деякі з основних завдань в цьому контексті включають:



Рисунок 1 – Основні завдання стратегії управління персоналом організації
Джерело : складено автором на основі [2,3]

Отже, стратегія управління персоналом сприятиме посиленню можливостей організації в умовах сучасних викликів, зміцненню конкурентних переваг організації завдяки ефективному використанню кадрового потенціалу, стимулюванню працівників до генерації нових ідей, саморозвитку, що сприятиме досягненню цілей організації.

Список використаних джерел

1. Балабанова Л.В., Стельмашенко О.В. Стратегічне управління персоналом підприємства в умовах ринкової економіки. Донецьк: Дон НУЕТ, 2020. 238 с.
2. Михайлова О.С., Чухліб В.Є. Сутність стратегічного управління персоналом. *Східна Європа: Економіка, бізнес та управління*. 2018. Вип. 5 (16). С. 158-162. URL: http://www.easterneurope-bm.in.ua/journal/16_2018/29.pdf. (дата звернення: 01.04.24).
3. Управління персоналом як професійна діяльність. URL: <https://blog.agrokebety.com/chomu-upravlinnya-personalom-vidihraye-klyuchovurol-v-orhanizatsiyi>. (дата звернення: 01.04.24).

УДК 316.455

Руєва М.О., здобувачка вищої освіти гр. УП-201

Науковий керівник – **Хмелевський С. М.**, канд. екон. наук, доцент
Національний університет «Чернігівська політехніка», м. Чернігів, Україна

СУЧАСНІ ПІДХОДИ РОЗВ'ЯЗАННЯ КОНФЛІКТНИХ СИТУАЦІЙ В ТРУДОВОМУ КОЛЕКТИВІ ЯК ІНСТРУМЕНТ ЕФЕКТИВНОГО МЕНЕДЖМЕНТУ

Конфлікти – завжди серйозна перешкода для продуктивної роботи, але вони трапляються в кожній компанії чи фірмі, підприємстві чи організації і це нормально. Головне – вчасно ідентифікувати конфлікт і правильно на нього зреагувати.

Типологія конфліктів на роботі наведена у табл. 1.

Таблиця 1 – Типологія конфліктних ситуацій у трудовому колективі

Ознаки	Види	Протікання
1) за ієрархією	«вертикальні» конфлікти	виникають між керівником і співробітниками. Їх профілактиці слугують інструменти Кодексу законів про працю: випробувальний термін (ст. 26 КЗпП України), зауваження або догана (ст. 147 КЗпП України), позбавлення премії, відсторонення від роботи, навіть звільнення (ст. 36 КЗпП України).
	«горизонтальні» конфлікти	виникають між співробітниками одного відділу або сусідніми підрозділами і практично не регулюються кодексом. Тому лінійний керівник з HR-менеджером повинні виробляти індивідуальні рішення в кожному окремому випадку.
2) за причинами виникнення	зумовлені об'єктивними причинами	причини, що зумовлюють формування передконфліктної обстановки. У деяких випадках вони можуть бути реальними, а в деяких уявними
	організаційно-управлінськими причинами	певною мірою ці причини можна назвати більш суб'єктивними, ніж об'єктивними. Організаційно-управлінські причини взаємопов'язані з такими процесами, як створення різних організацій, груп, колективів, а також з їхнім функціонуванням
	соціально-психологічними причинами	ґрунтуються на соціально-психологічних передумовах, закладених у міжособистісних взаєминах
	зумовлені особистісними причинами	перебувають у тісному взаємозв'язку з особливостями людей, які беруть у ньому участь. Як правило, обумовлюються специфікою процесів, що відбуваються в психіці людини під час її взаємодії із зовнішнім світом і оточуючими людьми.
3) міжособистісні конфлікти	«особистість-особистість»	негативні стосунки виникають між двома співробітниками. Це найпоширеніший вид непорозумінь у колективі. Викликається психологічною несумісністю двох працівників. Такий тип протистояння бажано якнайшвидше розв'язати, поки до нього не залучилися інші співробітники. В іншому разі він може розвинутися в наступний тип конфлікту.
	«особистість-група»	викликаний розбіжностями в інтересах одного співробітника і цілого колективу або його частини. Якщо група виступає проти співробітника, це називається цькуванням - один із найважчих варіантів конфлікту. Цей тип неоправно шкодить об'єкту цькування, роблячи його нездатним до роботи, а також морально принижує його учасників, змушує їх відволікатися від робочого процесу. Рідкісний підтип конфлікту «особистість-група» - так званий тероризм, коли співробітник виступає проти колег. Як правило, вирішується звільненням «терориста».
	«група-група»	міжгруповий конфлікт дуже небезпечний своєю масштабністю. До нього можуть залучатися різні відділи, підрозділи і навіть філії компаній. Ця проблема вимагає максимальної роботи HR-департаменту, з'ясування причин і умиротворення обох сторін. В іншому разі гарантовано постраждають інтереси компанії або підприємства.

Джерело: побудовано автором за [1, 2, 3]

Найкращий результат розв'язання конфлікту – задоволеність результатом усіх протидіючих сторін. Це багатоетапний процес, зазвичай використовують чотири основні стратегії.

Стратегія № 1. Ігнорування/рішення не втручатися

Метод уникнення – найменш бажана стратегія для HR-менеджера. Ігнорування конфлікту, відмова визнання його існування не піде на користь сторонам і колективу загалом. Тим паче що постійно висітиме загроза рецидиву та значного загострення і розростання проблеми, ризик підключення до неї нових учасників [1, 2].

Стратегія № 2. Організація зустрічі / бесіди конфліктуючих сторін

Найнадійнішим і найефективнішим методом регулювання конфлікту вважається стратегія компромісу. Її суть – запропонувати сторонам взаємовигідну угоду, коли обидва співробітники будуть змушені піти на поступки. У результаті можна отримати як мінімум часткове задоволення інтересів протидіючих сторін [1, 2].

Стратегія № 3. Перегляд організації праці та розподіл обов'язків

Ця стратегія здатна повністю вирішити організаційні конфлікти. Роз'яснення вимог до роботи – один із найефективніших методів запобігання та врегулювання конфліктів такого роду. Співробітник повинен отримати чіткі інструкції про свої обов'язки, права і відповідальність [1, 2].

Стратегія № 4. Розведення тих, хто конфліктує, по різних структурних підрозділах

Якщо жоден із перелічених методів не спрацював, протидіючі сторони потрібно якомога швидше розводити в різні відділи. Особливо якщо йдеться про гостру конкуренцію або цькування. У цьому випадку гарантовані погана атмосфера в колективі та зниження продуктивності праці. Жертви цькування можуть взагалі припинити роботу, особливо якщо вона командна. А особливо чутливі співробітники – отримати ментальні розлади, що ведуть до проблем зі здоров'ям, лікарняних і звільнень.

Список використаних джерел

1. Біловодська О.А., Кириченко Т.В. Управління конфліктами в системі управління людським потенціалом підприємств. Економіка і суспільство. 2017. Вип. #10. С.177-182.
2. Ровенська В.В., Єланська Н.М. Особливості управління конфліктними ситуаціями на вітчизняних підприємствах. Бізнес та інтелектуальний капітал. 2020. №1. С.166-171.
3. Соколов А. В., Курдась В. І. Класифікація конфліктів на підприємстві. Науковий огляд. 2015. № 8 (18). С.11-16.

УДК 336.71

Савенко Б.І., здобувач вищої освіти гр. УП-211

Науковий керівник – **Мекшун Л.М.**, канд. екон. наук, доцент

Національний університет «Чернігівська політехніка» (м. Чернігів, Україна)

СУЧАСНІ МЕТОДИ УПРАВЛІННЯ ПЕРСОНАЛОМ У БАНКІВСЬКІЙ СФЕРІ

Зважаючи на швидкі зміни в технологіях та конкурентному середовищі, банківська сфера все більше використовує новітні методи управління персоналом. Сучасні методи управління включають [1]:

- впровадження інноваційних технологій у процес набору та рекрутингу персоналу, таких як штучний інтелект, аналіз даних та алгоритми для відбору кандидатів;
- розвиток гнучких форм робочого часу та робочих місць, що дозволяють працювати віддалено або на різних графіках, що підвищує задоволеність працівників роботою та продуктивність праці;
- застосування електронних систем управління навчанням та розвитком персоналу для підвищення кваліфікації працівників у банківській сфері;

- використання аналізу даних для прогнозування потреб у персоналі, а також для розробки індивідуальних програм мотивації та розвитку для кожного працівника;
- запровадження програм ефективного керівництва та комунікації, що сприяють підвищенню відкритості, взаєморозуміння та співпраці в колективі;
- підвищення уваги до питань роботи з багатокультурним персоналом та розробка стратегій включності для створення сприятливого робочого середовища;
- використання аналізу даних щодо задоволеності та залученості персоналу для вдосконалення стратегій утримання та розвитку талантів.

Ці новітні методи управління персоналом допомагають банкам ефективно адаптуватися до змінного середовища та забезпечувати конкурентні переваги на ринку фінансових послуг.

Зважаючи на високу конкуренцію та швидкі зміни у банківській сфері, до сучасних методів заохочення працівників працювати в банку відносяться [2]:

- розвиток програм розвитку лідерства та кар'єрного зростання для сприяння розвитку талантів всередині організації та зменшення плинності кадрів;
- впровадження системи електронного документообігу та електронного керування персоналом для оптимізації адміністративних процесів та забезпечення швидкого доступу до інформації;
- створення програм фітнесу та підтримки здоров'я для працівників з метою підвищення їхньої ефективності та зниження відсутності на роботі через захворювання;
- використання аналітики даних для оцінки ефективності та результативності програм зайнятості та розвитку персоналу;
- застосування методів гейміфікації у навчальних програмах для збільшення мотивації та зацікавленості працівників у процесі навчання;
- розвиток системи внутрішнього бенефітингу та програм корпоративної соціальної відповідальності для підвищення залученості та відчуття приналежності працівників до компанії;
- використання інноваційних методів оцінки та відстеження успішності управління персоналом, таких як метод 360-градусного зворотного зв'язку та системи реального часу для негайного реагування на зміни та потреби персоналу;
- використання соціальних мереж та внутрішніх комунікаційних платформ для підтримки співробітництва та обміну знаннями серед персоналу банківських установ.

Ці новітні методи допомагають банкам не лише пристосовуватися до змін у сфері фінансів, але й створювати стійку та ефективну робочу культуру, яка сприяє досягненню стратегічних цілей.

Аналіз наукових публікацій з проблем управління персоналом українських банків в умовах воєнного стану дав змогу систематизувати виклики війни:

1. Фізична безпека працівників. Керівництво банків вирішувало забезпечення безпеки працівників по-різному: надавали допомогу з переїздом; дозволили працювати дистанційно; допомогли з пошуком житла на більш безпечних територіях; більшість банків облаштували / відремонтували бомбосховища чи інші укриття для працівників.

2. Оптимізація чисельності персоналу. Банки були змушені вдатись до таких кроків на фоні скорочення ринків та виїзду працівників за кордон / в інші регіони. Відповідно зросла потреба у переорганізації трудових процесів, посиленні соціально-психологічних методів управління. До того ж на перших етапах війни це потребувало посилення адміністративних методів управління – реорганізації військового обліку та бронювання військовозобов'язаних працівників.

3. Військова мобілізація працівників, переважно чоловіків, які працювали інкасаторами, водіями. Це змусило керівництво банків вдаватись до нестандартних способів залучення чоловіків на роботу (укладання цивільно-правових угод, неофіційна зайнятість) та в майбутньому переорієнтація на залучення жінок до виконання раніше «чоловічих» робіт [3].

Таким чином, сучасні методи управління персоналом у банківській сфері орієнтуються на людський фактор, адже в нинішніх умовах успішна діяльність банків залежить від його працівників і рівня ефективності персонального менеджменту.

Список використаних джерел

1. Джонсон М. Сучасні тенденції у керівництві персоналом у банківській сфері. *Управління банківською справою*. 2019. № 10(2). С. 45-56.
2. Інтернет-ресурс БанкінгТрендс. URL: www.bankingtrends.com. (дата звернення: 02.04.24).
3. Данилюк Д.О., Серeda Г.В. Методи управління персоналом в умовах війни. *Вісник студентського наукового товариства ДонНУ імені Василя Стуса*. 2023. С. 137-144.

УДК 330.3

Садовська А.В., здобувач вищої освіти гр. УБ-201
Науковий керівник – **Забаштанський М.М.**, д-р екон. наук, професор
Національний університет «Чернігівська політехніка», м. Чернігів, Україна

ОРГАНІЗАЦІЯ МАРКЕТИНГОВОЇ ДІЯЛЬНОСТІ БІЗНЕСУ ТА ШЛЯХИ ЇЇ УДОСКОНАЛЕННЯ

Сучасний бізнес неможливо уявити без ефективної маркетингової стратегії, що відображається у здатності компаній привертати та утримувати клієнтів, конкурувати на ринку та забезпечувати стабільний розвиток. Організація маркетингової діяльності відіграє ключову роль у досягненні цих цілей, проте постійна зміна технологій, ринкових умов та вимог споживачів ставить підприємства перед необхідністю постійного удосконалення своїх підходів до маркетингу.

Впровадження інноваційних методів у маркетингову діяльність сприяє збільшенню конкурентоспроможності підприємства. Сучасний ринок характеризується швидкими темпами змін та постійними технологічними і соціокультурними інноваціями. Підприємства, що активно впроваджують інноваційні методи у свою маркетингову діяльність, здатні більш ефективно реагувати на ці зміни, адаптуватися до нових умов та здобувати конкурентні переваги. Наприклад, застосування штучного інтелекту та аналізу великих даних дозволяє здійснювати персоналізований маркетинг, враховуючи індивідуальні потреби кожного клієнта, що в свою чергу сприяє підвищенню ефективності маркетингових кампаній та збільшенню конверсії.[1]

Аналіз ринкових тенденцій та вивчення поведінки споживачів є основою успішної стратегії маркетингу. Глибоке розуміння ринкового середовища дозволяє підприємствам адаптуватися до змін та вчасно реагувати на нові тенденції. Наприклад, аналіз даних про споживачів дозволяє виявити їхні потреби та переваги, що дозволяє розробляти більш ефективні товари та послуги, а також налаштовувати маркетингові кампанії для максимальної ефективності.

Ефективне використання цифрових інструментів дозволяє оптимізувати маркетингові зусилля та підвищує ефективність комунікації з клієнтами. В сучасному цифровому світі підприємства мають доступ до різноманітних інструментів, таких як соціальні мережі, електронна пошта, пошукова оптимізація тощо, які дозволяють їм ефективно спілкуватися зі своєю аудиторією та просувати свої товари та послуги [3].

Розвиток персоналізованих підходів до маркетингу сприяє збільшенню лояльності клієнтів та підвищенню їхньої задоволеності. Врахування індивідуальних потреб та вподобань клієнтів дозволяє підприємствам створювати більш значущі та персоналізовані пропозиції, що сприяє покращенню взаємодії з клієнтами та збільшенню їхньої лояльності.

Стратегічне планування маркетингової діяльності дозволяє підприємствам адаптуватися до змін на ринку та уникнути ризиків. Планування дозволяє підприємствам чітко визначити свої цілі та стратегії, а також вчасно реагувати на зміни в ринковому середовищі. Наприклад, розробка SWOT-аналізу дозволяє ідентифікувати сильні та слабкі

сторони підприємства, а також можливості та загрози на ринку, що допомагає розробити ефективні стратегії розвитку [4].

За допомогою аналізу ринкових тенденцій та вивчення поведінки споживачів, бізнеси можуть створити більш ефективні та зорієнтовані на клієнта стратегії. Впровадження інноваційних методів, ефективне використання цифрових інструментів та розвиток персоналізованих підходів до маркетингу стають ключовими факторами успіху в сучасному бізнесі.

Стратегічне планування маркетингової діяльності дозволяє підприємствам адаптуватися до змін на ринку та уникнути ризиків. Ретельне планування і вдосконалення стратегій маркетингу стануть важливою складовою успішного функціонування будь-якого бізнесу у майбутньому.

Список використаних джерел

1. Кумар В., Райнарц В. Створення постійної цінності для клієнтів. *Журнал маркетингу*. 2016. № 80 (6). С. 168.
2. Портер М. Е. Конкурентна перевага: створення та підтримка чудової продуктивності. Вільна преса. 1985.
3. Сміт А. Н., Фішер Е., Юнцзянь К. Чим відрізняється створений користувачами контент, пов'язаний із брендом, на YouTube, Facebook і Twitter? *Журнал інтерактивного маркетингу*. 2012. № 26 (2). С. 113.
4. Де Вріз Л., Генслер С., Ліфланг П. С. Х. Популярність дописів брендів на сторінках фанатів брендів: дослідження впливу маркетингу в соціальних мережах. *Журнал інтерактивного маркетингу*. 2012. 26 (2). С. 91.

УДК 330

Серб Д.Ю., здобувач вищої освіти гр. УП-201

Науковий керівник – **Кичко І.І.**, д-р екон. наук, професор

Національний університет «Чернігівська політехніка», м. Чернігів, Україна

НАПРЯМИ УДОСКОНАЛЕННЯ ОРГАНІЗАЦІЇ РОБОЧИХ МІСЦЬ НА ПІДПРИЄМСТВІ

Напрями удосконалення організації робочих місць на підприємстві визначаються актуальними вимогами ефективного виробництва, забезпеченням безпеки праці та підвищенням продуктивності. Це комплексний процес, який передбачає ретельний аналіз та розробку стратегічних заходів з урахуванням специфіки діяльності підприємства. Одним із ключових аспектів у цьому процесі є стимулювання праці, яке не обмежується лише грошовою оплатою. Виділено різні матеріальні стимули, такі як одноразові виплати під час щорічної оплачуваної відпустки, які надаються працівникам у разі дотримання ними умов безпеки та відповідальності протягом року.

Крім того, компенсація витрат на проїзд до місць відпочинку у період відпустки є ще одним важливим стимулом для працівників підприємства приладобудування. Ці заходи сприяють не лише збереженню трудового потенціалу підприємства, але й збільшенню мотивації працівників до досягнення високих результатів [4, с. 11].

Система організації робочих місць на підприємстві приладобудування є складною та індивідуалізованою. Вона спрямована на стимулювання продуктивності, творчості та старанності працівників, що в свою чергу призводить до досягнення стратегічних цілей підприємства. Управління персоналом в цьому контексті набуває особливого значення, оскільки може забезпечити значне підвищення операційної ефективності. У сучасній управлінській науці постійно відбувається пошук нових методів та концепцій у сфері управління персоналом, які забезпечують інтеграцію управління персоналом у загальну систему управління та враховують стратегічні та культурні аспекти компанії.

Реалізація системного підходу у проектуванні та виконанні всіх структурних елементів організації робочих місць є ключовою передумовою ефективного функціонування підприємства як складного виробничого організму. З метою удосконалення цих аспектів рекомендується створення єдиного кадрового центру, до складу якого включаються відділи кадрів, організації та оплати праці, соціальної роботи та розвитку персоналу. Спільна дія цих підрозділів дозволить забезпечити ефективність організації робочих місць на підприємстві [2, с. 5].

Для досягнення наукового рівня в організації робочих місць рекомендується створення спеціалізованої служби управління та праці з прямим підпорядкуванням вищому керівництву. Головними завданнями цієї служби є підвищення кваліфікації працівників, постійний моніторинг управління та організації робочих місць, вивчення передового досвіду та розроблення комплексних планів для підвищення рівня організації робочих місць.

З метою наукового дослідження та розробки науково обґрунтованих пропозицій і рекомендацій можуть створюватися лабораторії з наукової організації робочих місць та управління. Основними напрямками покращення організації робочих місць на підприємстві є удосконалення розподілу та кооперації праці, впровадження передових методів праці, підвищення кваліфікації працівників, раціоналізація режиму праці та поліпшення умов праці [3, с. 68].

Першим напрямом удосконалення є організація робочих місць з метою оптимізації робочих процесів та підвищення їхньої продуктивності. Це може включати перегляд розташування обладнання та матеріалів з метою мінімізації зайвих переміщень працівників, а також організацію робочого простору з урахуванням ергономічних принципів [2, с. 3].

Другим важливим напрямом є забезпечення безпеки та здоров'я працівників. Це передбачає не лише відповідну організацію робочих місць з урахуванням нормативних вимог з охорони праці, але й впровадження спеціальних заходів щодо попередження травматизму та професійних захворювань. Третім напрямом є використання сучасних технологій та інновацій у організації робочих місць [1, с. 7].

Це може включати автоматизацію та впровадження цифрових технологій для оптимізації робочих процесів, а також впровадження ергономічного обладнання та робочих інструментів. Четвертим напрямом є навчання та розвиток персоналу з метою підвищення їхньої кваліфікації та адаптації до нових умов праці. Це передбачає організацію спеціалізованих навчальних курсів та тренінгів з організації робочих місць, а також створення системи менторства та підтримки нових працівників.

Враховуючи ці напрями, підприємство може досягти значного покращення в організації робочих місць, що в свою чергу сприятиме підвищенню продуктивності та конкурентоспроможності. Удосконалення організації робочих місць на підприємстві є комплексним завданням, що вимагає поєднання різних напрямів діяльності. Виконання визначених заходів дозволить підприємствам підвищити свою ефективність, збільшити конкурентоспроможність та забезпечити стабільний розвиток у майбутньому.

Список використаних джерел:

1. Василенко В.О. Стратегічне управління підприємством: навч. посіб. 3-тє вид., виправл. і допов. Київ: Центр навч. л-ри, 2014. 400 с.
2. Винагородський М. Д. Управління персоналом : навч. посіб. 2-ге вид. Київ : Центр учбової літератури, 2019. 488 с.
3. Власенко О.С., Чарикова Ю.В. Мотивація персоналу в умовах кризи. Глобальні та національні проблеми економіки. 2017. Вип. 17. С. 224–229.
4. Будько, О. В., Лобас І. С.. Удосконалення організації обліку праці та розрахунків з персоналом на підприємстві. *Вісник Хмельницького національного університету*. 2020. С. 37-41.

Смоляк Ю.Ю., аспірант

Науковий керівник – **Холодницька А. В.**, д-р екон. наук, кандидат економічних наук
Національний університет «Чернігівська політехніка», м. Чернігів, Україна

РОЛЬ ШТУЧНОГО ІНТЕЛЕКТУ ЯК ПОТЕНЦІЙНОЇ ЗАГРОЗИ В СФЕРІ УПРАВЛІННЯ ПІДПРИЄМСТВОМ: АНАЛІЗ РИЗИКІВ, ВИКЛИКІВ ТА МОЖЛИВОСТЕЙ

Штучний інтелект (ШІ) є одним із найбільш впливових інноваційних технологічних досягнень сучасності, яке широко застосовується у різних сферах життя, включаючи бізнес і управління підприємствами. Проте, разом з потенційними перевагами ШІ виникають і серйозні виклики та загрози, особливо у контексті управлінської діяльності. У 2023 році понад 40% власників бізнесу опитаних представниками журналу Forbes занепокоєні надмірною залежністю від технологій через використання ШІ. [1]

Дослідження має на меті провести аналіз ролі штучного інтелекту як потенційної загрози у сфері управління підприємством. Дослідження буде зосереджено на ідентифікації ризиків, які виникають при використанні ШІ в управлінських процесах, а також на визначенні викликів та можливостей, які ця технологія принесе бізнесу.

Проаналізуємо основні ризики, які ШІ може принести в взаємодію між менеджерами та підлеглими та загалом у управління підприємством.

Виділимо аспект втрати контролю менеджера над прийняттям рішень в компанії. ШІ може приймати рішення автономно, що може призвести до ситуацій, коли менеджери втрачають контроль над деякими аспектами управління. В свою чергу це може призвести до непередбачуваних наслідків.

Суттєвим ризиком є прозорість процесів. Алгоритми ШІ можуть бути складними і не завжди зрозумілими для менеджерів, що ускладнює контроль і розуміння прийнятих рішень.

Потрібно не забувати про безпеку даних. Інтеграція ШІ вимагає великих обсягів інформації, що підвищує ризики її витоку або неправомірного використання. Цей ризик корелюється з ризиком не розуміння процесів в наслідок складності алгоритмів та масивів даних що обробляються.

В еру інноваційних технологій та широкого застосування ШІ етичні питання стають важливим моментом на який потрібно звертати свою увагу. Рішення, засновані на ШІ, можуть не завжди відповідати етичним нормам, що може призвести до юридичних та репутаційних проблем.

Виклики, з якими стикнуться компанії які мають за мету впровадження ШІ в свої бізнес процеси. Основний з них - це інтеграція та адаптація. ШІ вимагає значних змін у бізнес-процесах і може потребувати значних початкових інвестицій.

Через мірна залежність від технологій що неминуче з'явиться після впровадження ШІ в діяльність компанії. Залежність від ШІ може створити уразливість компанії у випадках технічних збоїв або кібератак.

Професійний розвиток співробітників, витрати на навчання та розуміння основних принципів роботи з ШІ, з цим викликом зіткнеться більшість компаній.

У 2023 році сфера штучного інтелекту зазнала значної трансформації - генеративний ШІ став найбільш помітною та впливовою історією року.[2] Проаналізуємо основні напрямки потенційних можливостей та покращень що може принести технологія ШІ в управління підприємством.

Підвищення ефективності: ШІ може автоматизувати рутинні та трюкові завдання, звільняючи час співробітників для більш складних задач.

Покращення прийняття рішень: ШІ може аналізувати великі обсяги даних швидше та точніше, ніж людина, що покращує якість рішень.

Інновації та конкурентоспроможність: Впровадження ШІ може допомогти компаніям виявляти нові бізнес-моделі та покращувати продуктивність.

Аналіз ролі штучного інтелекту у сфері управління підприємством свідчить про його подвійну природу як загрози та можливості. З одного боку, він може стати джерелом значних ризиків, таких як загрози безпеці даних, автоматизація та заміна робочих місць, а також недостатня відповідальність та прозорість у прийнятті рішень. З іншого боку, ШІ відкриває широкі можливості для оптимізації процесів, покращення аналітичних можливостей та підтримки у прийнятті стратегічних рішень.

Для успішного використання штучного інтелекту в управлінні підприємством необхідно розробляти та впроваджувати ефективні стратегії безпеки даних, забезпечувати прозорість та відповідальність у процесі прийняття рішень, а також активно впроваджувати навчання та перепідготовку персоналу для роботи з новими технологіями.

Таким чином, розумне поєднання ризиків та можливостей, які принесе штучний інтелект у сфері управління підприємством, дозволить досягти високої ефективності, інноваційного розвитку та конкурентоспроможності в сучасному бізнес-середовищі.

Список використаних джерел

1. Watts R., Haan K. How Businesses Are Using Artificial Intelligence In 2024. Forbes. 2023. URL: <https://www.forbes.com/advisor/business/software/ai-in-business/> (дата звернення: 13.04.2024).

2. Lynch S. 13 Biggest AI Stories of 2023. Stanford University Human-Centred Artificial Intelligence. URL: <https://hai.stanford.edu/news/13-biggest-ai-stories-2023#:~:text=Generative%20models%20dominated%20the%20year,policy%20and%20transparency%20heated%20up.&text=In%202023,%20the%20field%20of,impactful%20story%20of%20the%20year.> (дата звернення: 14.04.2024).

УДК 338.12

Суярко К.О., здобувачка вищої освіти гр. АЮ-211

Науковий керівник – **Хмелевський С. М.**, канд. екон. наук, доцент
Національний університет «Чернігівська політехніка», м. Чернігів, Україна

УПРАВЛІННЯ БІЗНЕСОМ ПІД ЧАС ДІЇ ВОЄННОГО СТАНУ

Бізнес, на території України, переживає багато криз, насамперед це пандемія і те, що актуальним є і сьогодні – війна. У випадку введення воєнного стану в Україні, бізнес-середовище стикається з рядом складних викликів та випробувань. Управління бізнесом в умовах надзвичайного стану вимагає особливої уваги до стратегічного планування, оперативності і адаптивності [3].

Нажаль, у більшості випадків традиційні методи, чи то горизонтальне, чи то вертикальне управління, або технології SMART – неефективні. Адже часу на розробку нових стратегій та технологій немає, тому доводиться діяти інтуїтивно. Але інтуїтивні дії не завжди є оптимальним рішенням для тривалої роботи компанії.

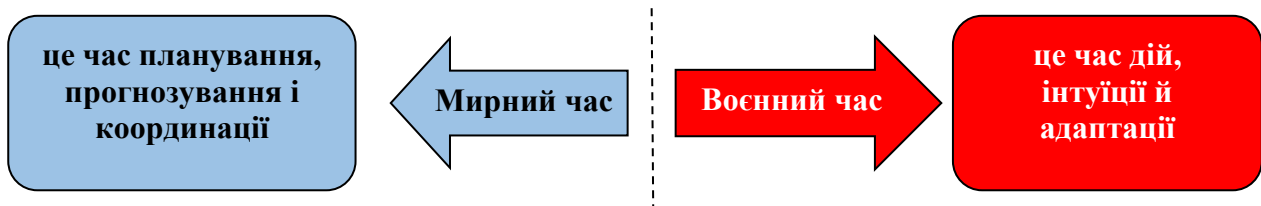

Ключова різниця управління бізнесом в мирний і воєнний час полягає в відсотку непередбачуваності. Під час війни важко передбачити джерела ризиків і їх вплив на бізнес-процеси. При цьому проблеми з'являються одна за одною і їх необхідно терміново вирішувати. Як стверджують представники бізнес-структур, вони найчастіше стикається з такими проблемами як:

- 1) відсутність часу/можливості діяти згідно напрацьованих алгоритмів (руйнується вертикаль управління, делегування повноважень, порушується субординація та процедури погодження);
- 2) відсутній постійний зв'язок з вищим керівництвом;
- 3) відсутнє розуміння рівня повноважень і відповідальності за відсутності вищого керівництва.

На деяких територія України, наслідки війни унеможливають продовження ведення бізнесу, такі як: щоденна загроза життю людей, розвалена інфраструктура, проблеми з електропостачанням та інше. Половина ВВП країни припадає на «гарячі» регіони – Харків, Київ, Миколаїв, Маріуполь, а великий вплив біженців виникає порушення логістики через закриття портів, завантаженість доріг, паромів, прикордонних пунктів [3].

Одним з головних аспектів, які потребують вдосконалення, є забезпечення безпеки працівників для підтримання нормального функціонування бізнесу. Це може включати в себе розробку та впровадження планів надзвичайних ситуацій, організацію евакуації працівників у разі потреби, забезпечення їхньої безпеки на робочому місці та інше.

Під час воєнного стану виникають непередбачувані ситуації, неможливо виключити можливість того, що на території підприємства будуть розміщені військові частини. Так само це може стосуватися вилученого транспортного засобу, що буде підходити до польових умов. Якщо бізнес-середовище існує лише онлайн, то важливим буде вивчення обмежень щодо публікацій та введення сайтів. Під час дії воєнного стану вся інформація, що публікується, становиться підконтрольною, задля безпеки держави [2].

Необхідною навичкою для кожного бізнесу є уважно вивчати ризики, що пов'язані з економічною нестабільністю та можливим зниженням попиту на товари та послуги. Це може вимагати перегляду стратегій маркетингу, адаптації цінової політики та зменшення витрат. У цей же час важливим аспектом є співпраця з урядовими органами та місцевою владою для забезпечення дотримання законодавства та регулятивних вимог, що виникають і впроваджуються під час дії воєнного стану. Ретельне відстеження змін у законодавстві та правилах може допомогти уникнути можливих юридичних проблем та втрат [2].

Великою проблемою для бізнесу є те, що продукти чи послуги, які він виробляв до війни стають неактуальними під час воєнного стану. Через це керівники значної кількості підприємств прийняли рішення змінити свій продукт чи послугу. При цьому вони можуть не змінювати свою сферу діяльності, як, наприклад, Бучанський швейний цех, який до війни спеціалізувався на звичайному одязі, а зараз там шують військову форму [1]. Та буває, що бізнес кардинально змінює свою сферу діяльності. Цьому передуює аналіз потреб споживачів та дослідження ринку. Прикладом зміни сфери діяльності є компанія «Meteotrek», яка займалась дослідження погодних умов, а зараз займається виробництвом метеостанцій для артилерії [5].

Крім того, управління бізнесом спирається на збереження комунікацій з клієнтами, постачальниками та іншими зацікавленими сторонами. Якщо говорити про проблеми в самій організації, то, потрібно враховувати можливу мобілізацію співробітників, зокрема й ключових. Такі випадки можуть негативно сприяти всьому бізнесу, тому як рішення слід підготуватися до таких умов, де відповідальність за колектив та роботу буде не лише у однієї людини. Понад 30% компаній, бізнес яких пов'язаний із країною-агресором, вирішили негайно відмовитися від російського ринку [2].

Загалом, успішне управління бізнесом під час дії воєнного стану в Україні вимагає гнучкості, стратегічного мислення та вміння приймати рішення в умовах невизначеності. Розуміння важливості безпеки, економічної стійкості та співпраці з владними структурами є ключовими для подолання викликів цього складного періоду.

Список використаних джерел

1. Бучанський швейний цех. URL: <https://sewing-bucha.com.ua/about> (дата звернення: 12.04.2024).
2. Введення воєнного стану наслідки для бізнесу. Аналітичні матеріали LIGA 360. URL: <https://ips.ligazakon.net/document/TO001450> (дата звернення: 12.04.2024).
3. Горбатова А. Вжити та перемогти: бізнес під час війни. Сайт KeyCRM. URL: <https://blog.keycrm.app/uk/vizhiti-ta-peremogti-biznes-pid-chas-vijni/> (дата звернення: 12.04.2024).
4. Про ведення бізнесу у період дії воєнного стану та зміни до законодавства під час засідання правління Громадської ради. Сайт Головного управління ДПС у Львівській області. URL: <https://lv.tax.gov.ua/diialnist/zabezpechennya-nahodjen/754219.html> (дата звернення: 12.04.2024).
5. Meteotrek: від точного землеробства до точної артилерії. URL: <https://aggeek.net/ru-blog/meteotrek-vidtochnogo-zemlerobstva-do-tochnoi-artilerii> (дата звернення: 12.04.2024).

УДК 331.101.3

Узька А.А., здобувачка вищої освіти гр. УП-211
Науковий керівник – **Мекшун Л.М.**, канд. екон. наук, доцент
Національний університет «Чернігівська політехніка», м. Чернігів, Україна

ОСОБЛИВОСТІ НЕМАТЕРІАЛЬНОЇ МОТИВАЦІЇ ПЕРСОНАЛУ В УМОВАХ ВІЙНИ

Після впровадження військового стану на всій території України відбулися зміни, практично, у всіх сферах життя українського суспільства. Охопивши трудову сферу діяльності, підприємці та керівники компаній мають приділяти особливу увагу співробітникам, їх фізичним та психологічним можливостям. Проблема мотивації стала актуальною у сьогоднішні і потребує належної уваги щодо її вирішення.

Розвиток підприємництва в умовах воєнного стану – це процес, який містить багато невизначеностей та ризиків. Ефективність організації системи мотивації та стимулювання робітників є важливим елементом поступального розвитку українських підприємств. Рациональність забезпечення мотивації робітників може підвищити ефективність вітчизняних підприємств [1].

Факторами впливу на персонал, є: зміни умов роботи та оплати праці; введення воєнного стану та бойові дії; економічна нестабільність; загроза життю та здоров'ю; обмеження пересування; різкі зміни законодавства [2].

Нематеріальна мотивація охоплює всі аспекти: від самомотивації працівника та визнання колег до внутрішнього клімату та можливостей самовираження в різних сферах діяльності компанії. Нематеріальні методи мотивації застосовуються до конкретних працівників або можуть бути реалізовані безадресно. До останніх відносяться загальні пільги (так званий, соціальний пакет). Іншим способом надання нематеріальних благ є покращення умов праці, яке передбачає забезпечення працівників найсучаснішими технологіями та створення комфортного і безпечного робочого місця [1].

В умовах війни особливого значення набули наступні способи нематеріального стимулювання:

- медичне страхування працівників та членів їх родин;
- психологічна підтримка та організація в колективі стрес-менеджменту;
- допомога мобілізованим працівникам та їх родинам;
- надання можливості дистанційної та надомної роботи;
- програми з навчання та підвищення кваліфікації;
- курси іноземної мови;
- курси йоги;
- абонементи у спортзал тощо [3].

Можна навести приклади використання нематеріальної мотивації вітчизняними організаціями в умовах війни. Так в компанії “Фокстрот” підготовлений і реалізований проєкт зі створення мультфільмів про цінності компанії, повністю створений працівниками власноруч. В “Укрсиббанку” підтримують мобілізованих працівників та членів їх родин, надають допомогу працівникам з розміщення в евакуації, компенсується тимчасова оренда житла, підтримують тих, чиє житло постраждало чи тих, хто опинився у складній життєвій ситуації

[3]. “Київстар” надає можливість для гібридної або віддаленої роботи з-за кордону, відбувається облаштування комфортних місць для роботи в офісі, організація програм з розвитку лідерів. Міжнародна консалтингова компанія “Lextensio” підлаштовується під наявне територіальне розташування співробітників під час участі в міжнародних конференціях і офлайн заходах, проводяться обов’язкові онлайн-тренінги [4].

Під час воєнного стану для кожного працівника визначальними є задоволення його базових потреб у безпеці, захисті та відпочинку. Тому найголовнішою рекомендацією для кожного керівника під час впровадження нових методів мотивації є створення безпечних умов роботи та розробка алгоритму дій у випадку надзвичайної ситуації. До таких заходів відносяться: 1) підготовка бомбосховища або місць для укриття, облаштування їх всім необхідним та вільний доступ до евакуаційних шляхів у випадку повітряної тривоги; 2) проведення інструктажів щодо поведінки під час повітряної тривоги, в бомбосховищі/укритті, надання першої допомоги; 3) проведення консультації щодо прав працівників згідно нового законодавства, змін в роботі та домовленостях, якщо такі є. Такі заходи дозволять персоналу зрозуміти свої дії у випадку надзвичайної ситуації, збільшать відчуття безпеки та впевненості, підвищать довіру до підприємства [5].

Усі працюють, живуть і намагаються підтримувати довоєнну діяльність або, принаймні, її частину. Нижче розглянуто поради, як зменшити тривожність у колективі та налагодити продуктивну роботу у воєнний час:

- рутинна робота стає рятівним колом: виконання спеціалізованих завдань відволікає від негативу;

- важливо, щоб працівники отримували лише ті завдання, які вони можуть виконати в даний момент часу;

- неформальна бесіда: керівникам важливо приділяти кілька хвилин працівникам для короткої розмови про день, що минув;

- доречна похвала і подяка: фіксація позитивних результатів на певних етапах проєкту та вдячність за своєчасно виконану роботу;

- прояв турботи: важливо вчасно надавати емоційну підтримку і показати людині, що вона не самотня у своїх проблемах і переживаннях;

- наставництво: відповідальність за інших завжди зміщує фокус із занурення у власні почуття та внутрішній світ на почуття та поведінку тих, ким довірено керувати;

- трансформування емоцій у конкретні дії: потрібно своєчасно спрямувати увагу та зусилля на певну дію (це може бути новий проєкт або короткострокове завдання);

- мотивування через благодійність та волонтерство: важливо показати людям, що їхня робота приносить користь. Тому всі співробітники повинні знати про волонтерські заходи компанії, фінансову та іншу підтримку ЗСУ і людей, які її потребують. Головний аргумент – причетність кожного члена до великої і важливої справи [6].

Таким чином, в умовах війни нематеріальні мотиваційні інструменти повинні бути здебільшого спрямовані на зменшення впливу негативних емоцій, почуттів та тривожності у працівників та підтримання виробничих процесів на належному рівні.

Список використаних джерел

1. Серєда О.Г., Швець Н.М. Актуальні питання мотивації працівників в умовах воєнного стану. 2023. URL: http://www.lsej.org.ua/11_2023/53.pdf. (дата звернення 04.04.24).

2. Козак К.Б., Корсікова Н.М., Петренко Ю.О. Управління мотивацією персоналу в умовах постпандемії та воєнного стану. 2022.

3. Не тільки зарплати: як компанії під час війни заохочують свої працівників у 2023 році. URL: <https://informer.ua/uk/ne-tilki-zarplati-yak-kompaniji-pid-chas-viyni-zaohochuyut-svojih-pracivnikiv-u-2023-roci>. (дата звернення 04.04.24).

4. Як нематеріальна мотивація підвищує ефективність працівників. URL: <https://hub.kyivstar.ua/articles/yak-nematerialna-motivacziya-pidvishhuje-efektivnist-pracivnikiv>. (дата звернення 04.04.24).

5. Козак К.Б., Корсікова Н.М., Петренко Ю.О. Управління мотивацією персоналу в умовах постпандемії та воєнного стану. *Економіка харчової промисловості*. 2022. Вип. 4. Т. 14. С. 26-34.

6. Мотивація персоналу в умовах війни: трансформація підходів. URL: <https://devisu.ua/uk/stattia/motivaciya-personalu-v-umovah-viyni-transformaciya-pidhodiv>. (дата звернення 04.04.24).

Філон А.В., здобувачка вищої освіти гр. УБ-201
Науковий керівник – **Хмелевський С. М.**, канд. екон. наук, доцент
Національний університет «Чернігівська політехніка», м. Чернігів, Україна

ВАЖЛИВІСТЬ ПОБУДОВИ ЕФЕКТИВНИХ КОМУНІКАЦІЙ СУЧАСНОГО БІЗНЕСУ

Ефективні бізнес-комунікації – процес обміну відомостями, ідеями та думками між суб'єктами бізнесу, який спрямований на досягнення конкретних цілей і завдань. Він охоплює не тільки передачу інформації, а й її розуміння, інтерпретацію та застосування для ухвалення рішень [3].

Щоб налагодити контакт, сучасні українські бізнесмени використовують різні канали. Наприклад, такі як електронна пошта, телефонні дзвінки, відеоконференції, зустрічі тощо.

На ефективність комунікації впливає низка чинників:

1) мета. Чітке формулювання цілей дає змогу зосередитися на важливих аспектах і уникати непотрібних деталей;

2) учасники. На результат впливає рівень освіти, досвід, професійні навички та особистісні якості співрозмовників;

3) канали. Вибір відповідного каналу (наприклад, електронна пошта, телефон, відеоконференція) покращує швидкість передачі інформації;

4) час і місце. Відповідний час і місце допомагають зосередитися на обговоренні й не відволікатися від основної лінії;

5) зворотний зв'язок. Він підвищує рівень розуміння один одного і допомагає приймати більш обґрунтовані рішення;

6) контекст. Розуміння контексту, в якому відбувається контакт (культура, традиції, цінності), дає можливість адаптуватися і підвищити результативність [2].

Тобто що більше бізнес-партнери дотримуються правил ділової комунікації, зокрема виявляють повагу до партнера, чесність і ввічливість, чітко викладають думки, уважно слухають, то вищі шанси на порозуміння та досягнення спільних цілей.

Щоб створювати сприятливу робочу атмосферу і досягати успіхів у бізнесі необхідні правила комунікації.

Під правилами ділової взаємодії мають на увазі норми і стандарти, що застосовуються в професійному середовищі для побудови контакту зі співробітниками і партнерами [1]. Уміння налагодити контакт підвищує якість роботи і шанси просування кар'єрними сходами.

Розглянемо докладніше, що включають ці правила:

1) повага. Перше й основне правило - виявляти повагу до опонента. Незалежно від того, з ким спілкуєтесь, рекомендується з повагою та увагою ставитися до його думки, досвіду та поглядів. Такий підхід дасть змогу сформувати ґрунт для продуктивного діалогу та досягнення компромісів;

2) ясність і стислість. Бізнес-діалог передбачає чіткий виклад думок. Радять уникати багатослівності, складних зворотів, здатних ускладнити сприйняття. Використовуйте зрозумілі фрази, виключайте двозначність і невизначеність;

3) увага до деталей. Перед початком взаємодії упевніться, що володієте необхідною інформацією для обговорення. Акцентуйте увагу на деталях і заздалегідь уточніть неясні моменти, щоб уникнути непорозумінь і помилок;

4) емпатія та слухання. Уміння слухати і сприймати – значуща якість. Проявляйте емпатію, ставте запитання, демонструючи інтерес до того, що говорить опонент. Таке ставлення дасть змогу краще зрозуміти позицію людини і знайти точки дотику;

5) чесність і відкритість. Не приховуйте інформацію, яка здатна вплинути на рішення людини, будьте готові до відвертої розмови. Чесність створює довірливі стосунки та дає

змогу уникнути непорозумінь, оскільки люди знають, чого варто очікувати від іншої людини;

6) ввічливість і тактовність. Уникайте грубих і образливих виразів. Неввічливе поведіння загрожує погіршенням стосунків із колегами, втратою клієнтів і навіть звільненням. Крім того, неввічливість здатна негативно вплинути на репутацію компанії та ускладнити пошук нових партнерів і співробітників;

7) грамотність і культура мовлення. Слідкуйте за мовленням, уникайте помилок і неточностей, вивчайте нові терміни і вирази. Грамотна мова дасть змогу точно передати інформацію, створити позитивне враження про компанію та її представників. Крім того, вміння грамотно говорити свідчить про професіоналізм людини, що здатне стати додатковою перевагою під час співпраці;

8) дотримання етикету. Етикет у діловому спілкуванні передбачає дотримання конкретних правил і норм поведінки в професійному середовищі. Це охоплює повагу до колег, покупців і партнерів, ввічливість, дотримання конфіденційності, а також вміння слухати і враховувати думку інших людей. Недотримання етикету здатне призвести до негативних наслідків, включно з втратою партнерів, зниженням продуктивності та морального духу співробітників [1].

Однак, можливо натрапити й на негатив в ході бізнес-комунікацій. Щоб уникнути цього, необхідно встановити кордони і запобігати конфліктам. Якщо ви відчуваєте, що хтось у вашому оточенні може завдати шкоди вашому бізнесу, не соромтеся встановити кордони й уникати спілкування з такими людьми. Приведемо 5 порад, які допоможуть вам встановити особисті кордони з вашим співрозмовником:

1) визначте свої кордони. Перш ніж почати спілкуватися з кимось, визначте свої кордони і чим ви готові ділитися. Це допоможе вам почуватися комфортно і захистити своє особисте життя;

2) будьте впевнені в собі. Висловлюйте свої думки і почуття впевнено і ясно. Не дозволяйте іншим перетинати ваші кордони або диктувати, як ви маєте почуватися;

3) говоріть «ні». Якщо ви не хочете ділитися якоюсь інформацією або зробити щось, що порушує ваші кордони, скажіть «ні». Не бійтеся відстоювати свої права та інтереси;

4) використовуйте мову тіла. Ваша поза і міміка можуть також допомогти встановити кордони. Уникайте занадто близького контакту, схрестіть руки або відводьте погляд, якщо ви відчуваєте дискомфорт;

5) ідіть, якщо потрібно. Якщо ви відчуваєте, що ваш співрозмовник перейшов межі і не поважає вас, не соромтеся піти із ситуації. Ваша безпека і комфорт важливіші, ніж продовження розмови.

У висновку слід підкреслити важливість активної участі у формуванні ефективних комунікацій сучасного бізнесу для досягнення його успіху.

Список використаних джерел

1. Васильченко М.І., Гришко В.В. Комунікативний менеджмент: навч. посіб. Полтава: ПолтНТУ, 2018. 208 с.
2. Каражия Е. А. Проблеми та передумови формування ефективної системи комунікаційного забезпечення підприємств в Україні. *Ефективна економіка*. 2021. №8. URL: http://www.economy.nauka.com.ua/pdf/8_2021/82.pdf (дата звернення: 24.04.2024).
3. Нохріна Л. А., Кравець О. М. Ефективні комунікації: навч. посіб. Харків: ХНАМГ, 2012. 263 с.

Форосянко В.В., здобувач вищої освіти гр. УП-211
Науковий керівник – **Мекшун Л.М.**, канд. екон. наук, доцент
Національний університет «Чернігівська політехніка», м. Чернігів, Україна

ФАКТОРИ ПІДВИЩЕННЯ ПРОДУКТИВНОСТІ ПРАЦІ НА ПІДПРИЄМСТВАХ

У сучасних умовах глобалізації та постійного розвитку економіки продуктивність праці стає одним з ключових факторів успішності підприємств. Завдяки швидкій зміні технологій, зростанню конкуренції та зміні очікувань споживачів, підприємства мають постійно адаптуватися та шукати шляхи для підвищення продуктивності своєї праці. Це особливо актуально в контексті зростання глобальної конкуренції, де кожне підприємство має стратегічно використовувати свої ресурси, включаючи людський капітал, для досягнення успіху та стійкості на ринку [1].

Продуктивність праці визначає здатність підприємства створювати матеріальні блага за обмеженого часу та з використанням обмежених ресурсів. Враховуючи постійні зміни у виробничих технологіях, вимоги ринку та соціально-економічне середовище, вивчення та вдосконалення факторів, що впливають на продуктивність праці, є надзвичайно важливим для підприємств будь-якого сектору економіки [2].

Продуктивність праці є складною та многогранною категорією, що включає в себе різні аспекти організації та управління працею на підприємстві. Факторами, що впливають на продуктивність праці, є:

- стимулюючі фактори зростання продуктивності праці: дослідження застосування нових технологій, удосконалення машин та обладнання, а також впровадження комплексної механізації для оптимізації виробничих процесів та підвищення ефективності праці;
- організаційні фактори: аналіз наукової організації праці, оптимізація виробничих процесів та раціоналізація трудових операцій для забезпечення ефективного використання людського потенціалу [3];
- фактори, пов'язані з удосконаленням систем оплати праці: дослідження різних методів та форм стимулювання працівників, що спрямовані на підвищення їхньої продуктивності. Це включає в себе аналіз систем преміювання, бонусів, акційних опцій, а також розгляд ефективності програм мотивації та заохочення працівників;
- соціально-економічні фактори: дослідження впливу соціально-економічних умов на продуктивність праці, включаючи освітній рівень працівників, умови праці, психологічний клімат у колективі;
- технічні та технологічні фактори: вивчення впливу нових технологій, автоматизації та інновацій на продуктивність праці, включаючи оцінку переваг та обмежень використання нових технологій для оптимізації виробничих процесів [4].

У періоди воєнних конфліктів продуктивність праці вирішально важлива як для цивільного населення, так і для військових. Забезпечення ефективного використання ресурсів та максимізація виробництва можуть визначати успіх у забезпеченні військової та економічної стійкості.

Одним із основних аспектів підвищення продуктивності праці у воєнний час є збільшення ефективності виробництва. Це може бути досягнуто шляхом впровадження новітніх технологій, автоматизації виробничих процесів та оптимізації ланцюга постачання. Наприклад, використання роботизованих систем у важких промислових галузях може підвищити продуктивність праці та зменшити ризик для працівників у воєнний час.

Розвиток інфраструктури є ключовим фактором для забезпечення ефективного використання ресурсів у воєнний час. Це охоплює не лише будівництво доріг, залізниць та портів для швидкого переміщення матеріалів та військових частин, але й розвиток

комунікаційної інфраструктури для підтримки координації та обміну інформацією. Інвестиції у розвиток інфраструктури можуть значно поліпшити продуктивність праці та забезпечити більш ефективне використання ресурсів. У воєнний час особливо важливо мати кваліфікований персонал, здатний працювати в умовах стресу та небезпеки. Інвестування у навчання та підготовку працівників може значно підвищити їхню продуктивність та ефективність у виконанні завдань. Також важливо створити програми підтримки для працівників, які можуть включати психологічну підтримку та медичне обслуговування для забезпечення їхнього фізичного та психічного здоров'я.

Аналіз попередніх конфліктів та вивчення успішних стратегій може надати цінний урок для покращення виробничих процесів та ефективної організації праці. Крім того, стимулювання наукових досліджень та розвиток новітніх технологій може привести до створення нових методів та засобів для підвищення продуктивності праці у воєнний час.

Аналіз цих факторів дозволить розробити рекомендації та стратегії для оптимізації виробничих процесів, забезпечуючи ефективне використання ресурсів та досягнення високих результатів [5].

Отже, підвищення продуктивності праці є важливим аспектом розвитку підприємств і є ключовим фактором їхнього успіху та стійкості на ринку. Інвестування у вивчення та вдосконалення факторів, що впливають на продуктивність праці, є стратегічно важливим для будь-якого підприємства, що прагне досягти високих показників ефективності та конкурентоспроможності.

Список використаних джерел

1. Фактори і резерви підвищення продуктивності праці. URL: <https://buklib.net/books/26089/>. (дата звернення 01.04.24).
2. Підвищення продуктивності праці через стимулювання працівників за сучасних умов господарювання. URL: <http://www.economy.nayka.com.ua/?op=1&z=66>. (дата звернення 01.04.24).
3. 5 факторів, що впливають на продуктивність робітників у сучасному бізнесі. URL: <https://yaware.com.ua/uk/blog/5-faktoriv-shho-vplivayut-na-produktivnist-robotnikiv-u-suchasnomu-biznesi/>. (дата звернення 01.04.24).
4. Чинники та фактори зростання продуктивності праці на підприємстві. URL: <https://www.essuir.sumdu.edu.ua/bitstream-download/123456789/25664/1/Zhulavskui.pdf;jsessionid=CB52F44ED33ABF957CDEBC4650DB9C87>. (дата звернення 01.04.24).
5. Поняття чинників та умов підвищення продуктивності праці. URL: <https://studentam.net.ua/content/view/4686/132/> (дата звернення 01.04.24).

УДК 331.5

Хмелевський С. М., канд. екон. наук, доцент
доцент кафедри управління персоналом та економіки праці
Національний університет «Чернігівська політехніка», м. Чернігів, Україна

РОЗБАЛАНСОВАНІСТЬ ВІТЧИЗНЯНОГО РИНКУ ПРАЦІ В УМОВАХ ВІЙНИ ЯК ЗАГРОЗА ЕФЕКТИВНОМУ HR-МЕНЕДЖМЕНТУ

Повномасштабна війна, розпочата рф на території України, спричинила суттєвий вплив на вітчизняний ринок праці. Якщо до 24 лютого 2022 року, мала місце в основному розбалансованість регіональних ринків праці, то воєнний стан із загальною мобілізацією, що продовжуються й продовжуються, призвели до розбалансованості ринку праці в масштабах усієї країни.

Незбалансованість на ринку праці України проявляється наявністю диспропорцій, які виникають між попитом та пропозицією вітчизняної робочої сили.

Спочатку про пропозицію. З початку нападу росії на Україну багато фірм, компаній та підприємств вимушено припинили свою діяльність або частково втратили можливість

працювати. Як результат – 867,6 тис. зареєстрованих Державною службою зайнятості України безробітних. 248,8 тис. осіб з тих, хто не виїхав за кордон чи не був мобілізований до лав Збройних сил України у 2022 році вдалося працевлаштувати. Протягом 2023 року статус безробітних мали 483,2 тис. осіб, й з них на роботу служба зайнятості скерувала 160,1 тис. осіб [2]. За оцінками дослідницької агенції «Info Sapiens», у січні 2024 року показник безробіття становив 17 % [7]. Однак, Державна служба зайнятості загальну чисельність зареєстрованих безробітних окреслила цифрою в 96,1 тис. осіб. Причина такої тенденції, нажаль, не суперефективна робота вітчизняної служби зайнятості, а багатотисячні виїзди робочих рук з України за кордон. Наприклад, за даними польського уряду, лише ця країна дала прихисток для півтора мільйона українців. Причому, понад 80% українців, що виїхали до Польщі, знайшли роботу в сусідній країні.

Тепер про попит. Вітчизняний HR-менеджмент з березня 2022 року мабуть поставив рекорд за кількістю сформованих вакансій – шукають десятки тисяч робітників – від державних службовців, вчителів, продавців до офіціантів, автомеханіків та кухарів.

Сформували десятки тисяч вакансій в сфері обслуговування (19449), серед робочих спеціальностей, в галузі виробництва (18853), менеджменті продаж-закупівель (13449) та у роздрібній торгівлі (12497) підприємства, фірми, компанії, що поступово адаптувалися до нових умов функціонування [1]. Приблизно з серпня 2023 року також стало помітно, що роботодавці явно відчувають дефіцит кадрів. Реакція тут не забарилась – значно зросла частка вакансій для людей з інвалідністю, студентів, ветеранів та пенсіонерів. Також роботодавці частіше готові працювати з кандидатами без досвіду – таких вакансій понад 36 тисяч [1].

Й сам HR-менеджмент почав працювати по-новому:

- конкуренція за талановитих співробітників;
- увага до ветеранів (реінтеграція до професійного життя);
- розвиток гнучких умов роботи (в тому числі інклюзивного робочого середовища);
- розробка спеціальних програм підтримки для працівників;
- потреба у перепрофілюванні;
- нові корпоративні цінності, як то – віра в майбутнє, відповідальність, доброчесність, професіоналізм, командна робота/співпраця заради спільної мети – перемоги.

Спільні зусилля роботодавців й HR-менеджменту дали гарний результат. Так, на початку березня 2024 року Національний інститут стратегічних досліджень [7] оприлюднив інформацію, що станом на січень 2024, у порівнянні з лютим 2022 року, за кількістю пропозицій роботи ринок праці відновився на 93 %. Але, нажаль, відновлення відбувається нерівномірно в регіональному розрізі. Порівняно з довоєнними показниками, найбільше зросла кількість вакансій у таких областях як Закарпатська (155 %), Івано-Франківська (146 %), Хмельницька (125 %), Львівська (123 %), Вінницька (120 %), Рівненська (118 %) та Чернівецька (116 %) [1]. І це не дивно, бо чимало бізнес-структур змінило свою локацію з прикордонних з росією чи білоруссю областей на більш безпечну Західну Україну. Разом зі своїми підприємствами переїхали не всі робітники. Тож, попит на робочу силу зростає, а задовольнити його оперативно не завжди вдається.

Канали новин «Факти» [4], «ICTV» [5], ТСН [1] наперебій цитують Барометр ринку праці України 2023 [3], який, спираючись на дослідження 377 компаній із 15 галузей та 2400 респондентів пошукачів/працівників, стверджує, що більшість вітчизняних компаній адаптувалися до роботи в умовах війни і у 2024 році планують навіть масштабувати бізнес та підвищити заробітні плати співробітникам. Але, щоб бути затребуваним фахівцем, треба постійно навчатися, розвивати навички критичного та аналітичного мислення, розумітися на технологіях і між тим тримати у фокусі розвиток емоційного інтелекту, комунікаційних навичок, бути гнучким та адаптивним до змін і зберігати продуктивність навіть в умовах постійного стресу. Тож, не дивно, що кількість вакансій в освіті й науці, управлінні персоналом та HR-технологіях, культурі, музиці та шоу-бізнесі, готельно-ресторанному бізнесі та туризмі, сфері обслуговування порівняно з аналогічним періодом минулого року зростає десь на 11%, а десь й на всі 47% [1].

Попит на робочу силу з 2024 року фіксується й з боку Збройних сил України, що відповідно до нового чинного законодавства України, перейшли від практики вилучення «бажаючих» бути військовими через Територіальні центри комплектування та соціальної підтримки до цивілізованого, адекватного вимогам часу, рекрутингу.

Такий стан справ ринку праці в Україні неабияк напружує вітчизняних HR-менеджерів, ставить під сумнів ефективність їх роботи. Бо, на нашу думку ефективним буде той HR-менеджер, який вчасно, в повному обсязі й без додаткових витрат може: найняти нових співробітників у разі потреби; створити кадровий резерв; організувати стажування та адаптацію нових кадрів; моніторити і аналізувати ринок праці; створювати системи мотивації; усувати емоційні проблеми усередині колективу. А ще може розповісти співробітникам компанії про планування трудової кар'єри попри військовий стан та розбалансованість ринку праці.

Список використаних джерел

1. Бондаренко К. В Україні шукають десятки тисяч робітників: які професії найзатребуваніші, де та скільки платять. Сайт ТСН. URL: <https://tsn.ua/exclusive/v-ukrayini-shukayut-desyatki-tisyach-robotnikiv-yaki-profesiyi-nauzatrebuvanishi-de-ta-skilki-platyat-2418214.html> (дата звернення: 22.04.2024).
2. Державна служба статистики України: веб. сайт. URL: <http://www.ukrstat.gov.ua/> (дата звернення: 22.04.2024).
3. ЗВІТ барометр ринку праці 2023. Прогнози на 2024. Думка пошукачів та роботодавців. Кадровий портал grc.ua. URL: https://drive.google.com/file/d/1_KUzcfyQWT1hJE7kNds6IZchjUNHG_f/view (дата звернення: 22.04.2024).
4. Летяк В. Що відбувається на ринку праці в Україні: основні тенденції та прогнози на 2024 рік. Сайт «Факти». URL: <https://fakty.com.ua/ua/ukraine/suspilstvo/20240206-shho-vidbuvayetsya-na-rynku-praczi-v-ukrayini-osnovni-tendencziyi-ta-prognozy-na-2024-rik/> (дата звернення: 22.04.2024).
5. Тенденції ринку праці у 2023 та прогнози на 2024 рік. Сайт ICTV. URL: <https://ictv.ua/ua/partners/tendentsiyi-rynku-pratsi-u-2023-ta-prognozy-na-2024-rik/> (дата звернення: 22.04.2024).
6. Яценко Л. Відновлення ринку праці в Україні в умовах війни: регіональні аспекти. Національний інститут стратегічних досліджень. URL: <https://niss.gov.ua/doslidzhennya/sotsialna-polityka/vidnovlennya-rynku-pratsi-v-ukrayini-v-umovakh-viyny-rehionalni> (дата звернення: 22.04.2024)

УДК 330.3

Храмушин Ф.А., здобувач вищої освіти гр. УП-201

Науковий керівник – **Забаштанський М.М.**, д-р екон. наук, професор
Національний університет «Чернігівська політехніка», м. Чернігів, Україна

РОЛЬ ВІРТУАЛЬНОЇ РЕАЛЬНОСТІ У ЗАБЕЗПЕЧЕННІ КОМУНІКАЦІЇ В СИСТЕМІ УПРАВЛІННЯ ПЕРСОНАЛОМ

Віртуальна реальність є однією з найсучасніших технологій, яка знаходить все більше застосування в різних галузях. Від медицини та військової справи до освіти та розваг – віртуальна реальність відкриває нові горизонти для різноманітних напрямів діяльності [1]. Завдяки віртуальній реальності, лікарі можуть практикувати складні операції у віртуальному середовищі, військові тренуються у реалістичних симуляціях, а студенти можуть вивчати історичні події через інтерактивні віртуальні екскурсії.

У цьому контексті використання віртуальної реальності у забезпеченні комунікації в системі управління персоналом, колаборації та проведення онлайн-конференцій стає ще одним ключовим напрямом розвитку цієї технології. Здатність віртуальної реальності створювати повне занурення у віртуальний простір дозволяє користувачам відчувати себе як на справжній зустрічі, навіть якщо вони перебувають у різних куточках світу. У сучасній епісі цифровізації віртуальна реальність є перспективним інструментом для оптимізації бізнес-процесів, зменшення витрат та підвищення ефективності.

Умови прискороного розвитку технологій роблять традиційні методи проведення зустрічей все менш ефективними. Часто організація звичайної конференції вимагає значних

ресурсів і часу, оскільки учасники витрачають години або навіть дні на поїздки до місця зустрічі, що знижує продуктивність. Компанії витрачають кошти на оренду приміщень, організацію подій та забезпечення учасників. Це можна значно спростити за допомогою віртуальної реальності, яка дозволяє проводити конференції онлайн, зберігаючи час та ресурси.



Рисунок 1 Макет зустрічі у віртуальному конференц-залі

Джерело: згенеровано автором за допомогою [2].

Завдяки контексту-віртуальної реальності, після повного занурення у віртуальне середовище учасники опиняються у спільному просторі з іншими учасниками конференції. Це може бути віртуальна кімната для переговорів, великий зал для презентацій або навіть цілий конференц-центр. Завдяки шоломам віртуальної реальності, ми можемо бачити інших учасників, чути їх голоси та спілкуватися, як на звичайній конференції. Віртуальна реальність надає можливість створювати інтерактивні сесії, де учасники можуть взаємодіяти з об'єктами, писати на віртуальних дошках і спільно працювати над проектами.

Цей тип взаємодії створює відчуття присутності та командного духу. Учасники можуть спілкуватися в неформальній обстановці, проводити перерви та навіть організувати ігри чи інші заходи для зняття напруги. Завдяки віртуальній реальності, можна легко організувати зустріч, де кожен учасник має змогу активно брати участь у дискусіях, що підвищує ефективність онлайн-конференцій. Віртуальна реальність не тільки дозволяє проводити онлайн-конференції, але й робить їх більш інтерактивними, розширюючи горизонти інновацій у спілкуванні та колаборації.

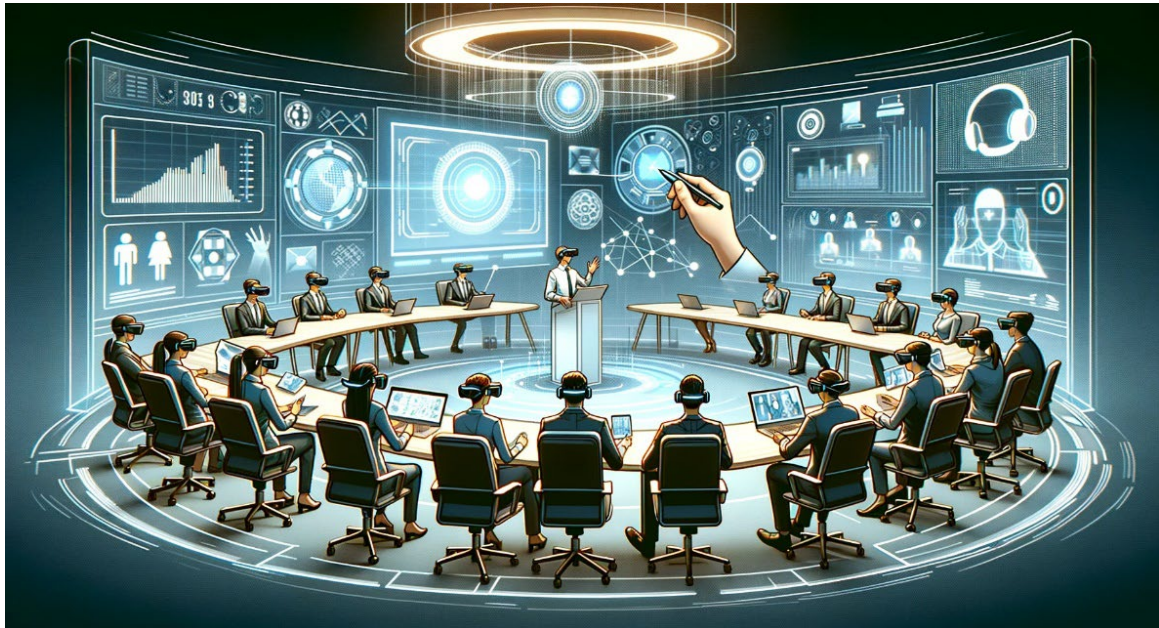
Список використаних джерел

1. Віртуальна реальність. Від концепту до сьогодення: веб-сайт. URL: <https://dou.ua/forums/topic/33238/>. (дата звернення: 01.04.24).
2. Midjourney — програма штучного інтелекту, яка створює цифрові зображення з описів: веб-сайт. URL: <https://www.midjourney.com/home>. (дата звернення: 01.04.24).

Хропата Н.М., здобувач вищої освіти гр. КІСІ-211
Науковий керівник: **Мекшун Л.М.**, канд. екон. наук, доцент
Національний університет «Чернігівська політехніка» (м. Чернігів, Україна)

ОСОБЛИВОСТІ ЗМІНИ УМОВ ПРАЦІ В КОМПАНІЯХ ПІД ЧАС ВІЙНИ

Тема зміни умов праці в умовах воєнного стану, включаючи запровадження дистанційної роботи, необхідність захисту від обстрілів та організацію робочих місць під час повітряної тривоги, є надзвичайно актуальною в контексті конфліктів та воєнних подій у світі. Умови праці можуть радикально змінюватися через загрозу для безпеки населення, що може включати в себе ризики для працівників, їхніх робочих місць та здоров'я. Запровадження дистанційної роботи може стати ключовим елементом безпеки працівників у воєнний період, дозволяючи їм працювати з безпечного місця. Одночасно, необхідність захисту від обстрілів може вимагати створення безпечних робочих місць або забезпечення доступу до укриття для працівників. Організація робочих місць під час повітряної тривоги також може бути критичною для забезпечення безпеки персоналу. Наприклад, важливо мати план евакуації та знати місця укриття для швидкої реакції на тривогу. Усі ці аспекти підкреслюють важливість адаптації умов праці до умов воєнного стану для забезпечення безпеки та продуктивності працівників [1].

Забезпечення належних умов праці у воєнний час є складним завданням, яке поєднує необхідність захисту працівників з потребою підвищення продуктивності. Це включає запровадження дистанційної роботи для зменшення ризиків для працівників, захист від обстрілів та організацію робочих місць під час повітряних нальотів. Такі зміни можуть вимагати ретельного планування, підготовки та впровадження спеціальних заходів безпеки та планів евакуації для забезпечення безпеки та добробуту працівників під час військового конфлікту [2].

Основні аспекти такої зміни включають:

1. Впровадження дистанційної роботи, яка дозволяє працівникам працювати з безпечного місця, зменшуючи ризик від можливих обстрілів або інших небезпек. Це передбачає:

- Забезпечення працівників необхідними засобами зв'язку та програмним забезпеченням для виконання роботи з віддаленого доступу.

- Забезпечення ефективної комунікації між працівниками та керівництвом, використовуючи електронні засоби зв'язку.

- Встановлення системи моніторингу та оцінки продуктивності працівників для забезпечення ефективної роботи на віддаленій основі.

- Надання працівникам необхідної підтримки та навчання для ефективної роботи в режимі дистанційної роботи.

2. Забезпечення захисту від обстрілів, що включає організацію безпечних місць для праці, що захищені від артилерійських або ракетних обстрілів.

3. Організація робочих місць під час повітряної тривоги, яка передбачає встановлення процедур евакуації та надання інструкцій щодо безпеки в таких ситуаціях.

4. Забезпечення ефективної комунікації та розповсюдження актуальної інформації про безпеку та дії в разі виникнення надзвичайних ситуацій.

5. Надання доступу до психологічної підтримки для працівників, які можуть відчувати стрес або тривогу через воєнну ситуацію.

6. Розробка та впровадження планів дій у випадку надзвичайних ситуацій, які враховують особливості воєнного стану [3].

Ці заходи допомагають забезпечити безпеку та продуктивність праці працівників під час воєнного стану.

Державна служба України з питань праці підготувала ряд рекомендацій для роботодавців та працівників з метою уникнення або мінімізації наслідків небезпеки під час війни, зокрема:

- методичні вказівки щодо запобігання нещасним випадкам у будівельній галузі;
- методичні вказівки стосовно безпечного виконання робіт у замкнутому просторі;
- методичні вказівки з безпечної експлуатації кисневих балонів та систем трубопроводів з киснем та інші [1].

Зміна умов праці в умовах воєнного стану потребує комплексного підходу та ретельної підготовки для забезпечення безпеки та продуктивності працівників. Важливими аспектами цього процесу є запровадження дистанційної роботи, захист від обстрілів та організація робочих місць під час повітряної тривоги. Необхідно мати план евакуації та забезпечувати працівників необхідними засобами захисту та інформацією про дії у надзвичайних ситуаціях. Такий підхід допоможе забезпечити безпеку та добробут персоналу під час війни.

Список використаних джерел

1. Як подбати про безпечну працю під час воєнного стану. URL: <https://oppb.com.ua/articles/yak-podbaty-pro-bezpechnu-pratsyu-pid-chas-voennogo-stanu>. (дата звернення: 01.04.24).
2. Адамович В. Як організувати роботу підприємств та працівників під час воєнного стану. URL: <https://op.expertus.com.ua/recommendations/394>. (дата звернення: 01.04.24).
3. Бужанська М.В. Актуальні проблеми безпеки праці під час воєнного стану. *Вісник Херсонського національного технічного університету*. 2023. №4 (87). URL: https://journals.kntu.kherson.ua/index.php/visnyk_kntu/article/view/540. (дата звернення: 01.04.24).

УДК 331.1

Шило А.В., здобувачка вищої освіти гр. УП-201

Науковий керівник – **Холодницька А. В.**, канд. екон. наук, доцент
Національний університет «Чернігівська політехніка», м. Чернігів, Україна

УПРАВЛІННЯ КОМУНІКАЦІЙНИМИ ПРОЦЕСАМИ В ОРГАНІЗАЦІЇ РОБОТИ ПІДПРИЄМСТВА У ПЕРІОД ВІЙСЬКОВИХ ДІЙ

Сьогоднішні реалії у нашій країні є досить непростими, тому майже всі підприємства стикаються із складними викликами, які пов'язані із нестабільністю, стресовими ситуаціями та психологічними труднощами для персоналу. Одним із найголовніших аспектів функціонування є комунікації, саме вони допомагають правильно організувати та спрямувати робочу діяльність.

Для забезпечення функціонування комунікаційних процесів можна використовувати стратегічне планування комунікацій, комунікації зі стейкхолдерами, управління інформацією, кризове комунікування, психологічну підтримку та адаптацію до змін.

Важливо враховувати можливі сценарії військових дій, забезпечити готовність до кризових ситуацій, тому розробка чіткої стратегії комунікацій є одним із перших завдань для підприємства. Потрібно підтримувати зв'язок з усіма зацікавленими сторонами (це є персонал, клієнти, партнери, інвестори та громадськість). Надавати інформацію про стан справ, можливі зміни та заходи безпеки. Зробити так, щоб інформація про ситуацію та важливі рішення поширювалася з централізованих джерел, щоб уникнути появи неправдивих чуток та паніки. Швидко реагувати на публічні заяви, оновлення в соціальних мережах та різних комунікаційних каналах. Обов'язково забезпечити доступ психологічної підтримки для персоналу, який може страждати від стресу та тривоги через ситуацію військових дій. Потрібно бути готовими швидко адаптуватися до змін в ситуації і вносити корективи у комунікаційну стратегію відповідно до нових обставин.

За приклад можна навести функціонування підприємства хлібобулочних виробів у період активних бойових дій у місті Чернігові. Робота підприємства була організована злагоджено, тому місто забезпечувало більшу кількість громадян хлібом. Як зазначалося, персонал підприємства працював в одну зміну і кількість працівників завжди змінювалася (усе залежало від можливості дістатися до робочого місця й від інтенсивності бойових дій та обстрілів).

Комунікаційні процеси у таких обставинах були майже неможливі, але було декілька способів, які доносили інформацію:

➤ в той час коли з'являлася мережа, можна було зайти і подивитися важливі оголошення про те, де і о котрій будуть роздавати хліб, їжу та необхідні для всіх речі;

➤ використовувався спосіб «від одного до іншого», коли сусіди та знайомі передавали інформацію один до одного;

➤ вішали оголошення написані на папері, де, о котрій і куди можна буде підійти (чітко прописували назву району, місце та час).

Тримати комунікаційну систему у такій ситуації дуже складно, але можливо. Головне працювати злагоджено та швидко адаптуватися до реалій.

Дуже важливим фактором у такій ситуації є тренування персоналу з комунікаційних навичок. Саме робітники організації повинні бути підготовлені до ефективного спілкування під час стресових ситуацій. Це включає в себе не лише вміння користуватися засобами зв'язку, але і вміння ефективно виражати свої думки та слухати інших.

На рисунку 2 зображено перспективи управління комунікаційними процесами в організації роботи підприємства у період військових дій.



Рис. 1. Перспективи управління комунікаційними процесами в організації роботи підприємства у період військових дій

Джерело: створено автором.

Отже, для того, щоб правильно організувати управління комунікаційними процесами на підприємстві, потрібно вміти швидко адаптуватися, ризикувати та думати на три кроки перед себе.

Список використаних джерел:

1. Дерев'яно В. О. Управління персоналом підприємства : навч. посіб. Харків : Слово, 2017. 242 с.
2. Лазуткін І. Соціально-психологічні аспекти управління персоналом : навч. посіб. Київ : Кондор, 2020. С. 63-95.
3. Тимошенко І. Соціально-психологічні аспекти мотивації працівників. Київ : Ліра, 2018. С. 89-103.

Шинкевич Н. І., здобувач вищої освіти гр. УП-221
Науковий керівник – **Мекшун Л. М.**, канд. екон. наук, доцент
Національний університет «Чернігівська політехніка», м. Чернігів, Україна

ВАЖЛИВІСТЬ ДИСЦИПЛІНИ ПРАЦІ ТА НАПРЯМИ ЇЇ ЗМІЦНЕННЯ НА РОБОЧОМУ МІСЦІ

Поведінка людини визначається послідовністю дій у конкретній ситуації, які визначаються соціальними поглядами, характером та індивідуальними особливостями. При належному керівництві в певному напрямку працівники виконують свої обов'язки добросовісно та готові адаптуватися до нових умов і змін, оскільки розуміють, що їхню працю оцінює керівництво.

Дисципліна – це система правил та норм, які визначають поведінку людей у певному колективі, відповідно до встановлених стандартів і моральних цінностей. Поведінка, у свою чергу, є сукупністю дій та операцій працівника, які відображають його характер, потреби та уподобання.

За допомогою методу покори, дисципліна може бути систематизована в різних аспектах: примусову і добровільну, фінансову, суспільно-політичну, економічну, трудову і технологічну.

Трудова дисципліна - це модель соціальних взаємозв'язків між людьми під час виконання робочих обов'язків, з дотриманням встановленого порядку. Вона поєднує в собі виробничу, промислову та виконавчу дисципліни. Таким чином, трудова дисципліна передбачає виконання співробітником своїх обов'язків і зобов'язань, дотримання певних умов, законів та відповідальність за їх виконання. Протилежністю дисципліни є "безлад", який вважається абсолютним недоліком управління [1].

Трудова дисципліна стосовно окремих обов'язків працівника є загальним і водночас важливим аспектом, який органічно поєднується з ними. Правові норми забезпечують захист правильно виконаних повноважень та обов'язків [2].

Можна відрізнити чотири методи зміцнення трудової дисципліни, а саме:

1. Примус – це метод впливу, що забезпечує здійснення суб'єктом права дій усупереч його волі.

2. Заохочення – це громадське визнання результатів високопродуктивної, високоякісної праці працівника, яке реалізується за допомогою вжиття різноманітних заходів заохочення морального чи матеріального характеру.

3. Суть економічного методу – створення механізмів економічної зацікавленості працівників у результатах своєї праці, а значить, у зміцненні трудової дисципліни.

4. Організаційні методи полягають у вдосконаленні організації виробництва в частині управління персоналом [3].

Важливо підкреслити, що мотивація працівників має вирішальний вплив на дисципліну. Серед способів мотивації можна виділити адміністративні, економічні, соціально-психологічні та духовно-моральні. У юридичному розумінні мотивація полягає у встановленні методів та способів заохочення.

Адміністративні мотиви поведінки включають у себе усвідомлену необхідність трудової дисципліни, почуття обов'язку, бажання людини працювати в певній організації та культуру трудової діяльності. Економічні мотиви використовуються для матеріального стимулювання колективів та окремих працівників. Соціально-психологічні мотиви пов'язані з соціальними відносинами, моральним та психологічним впливом. Духовно-моральні мотиви, хоча рідко використовуються в організаціях, можуть бути важливими для задоволення потреб у вищих цілях серед співробітників. У таких випадках керівництво може визначити ідеали фірми та проводити політику досягнення цих цілей за допомогою духовно-моральних методів, таких як пропаганда тощо [4].

Мотивація праці за Г. Емерсоном залежить від принципів, що діють в організації, зокрема:

- нормування праці;
- дисципліна та її закономірності;
- справедливе ставлення до персоналу;
- винагорода за продуктивність.

При виборі різних методів мотивації працівників з метою забезпечення трудової дисципліни можна зробити наступні висновки: необхідно враховувати індивідуальні особливості кожної людини, пропонувати їм відповідну роботу, ставити перед працівниками конкретні цілі, які вони зможуть досягти, забезпечувати винагороду, яка відповідає їхнім виробничим показникам, а також контролювати дотримання принципів справедливості [5].

Вапнярчук Н.М. до основних ознак, що характеризують трудову дисципліну відносить:

- сумлінну працю;
- своєчасне й точне виконання наказів і розпоряджень роботодавця;
- підвищення продуктивності праці;
- поліпшення якості продукції;
- дотримання технологічної дисципліни;
- додержання вимог охорони праці;
- забезпечення збереженості майна роботодавця [6].

Отже, дисципліна праці визначається як сукупність правових норм, які регулюють внутрішній трудовий розпорядок та визначають трудові обов'язки сторін трудового договору, а також способи забезпечення виконання цих обов'язків. На трудову дисципліну впливають методи матеріального і нематеріального стимулювання праці та її організація.

Список використаних джерел

1. Гусарьонко В. Е. Управління поведінкою та дисципліною персоналу туристичної фірми. 2017. URL: <http://dspace.wunu.edu.ua/bitstream/316497/23460.pdf>. (дата звернення: 02.04.24).
2. Коваленко К. В. Трудова дисципліна та методи її забезпечення. *Право і безпека*. 2017. № 3 (66). С. 98-102.
3. Кабаченко М. О. Методи забезпечення дисципліни праці: підходи до їх визначення. *Публічне право*. 2013. №1. С. 395-398.
4. Сардінов Р. Т. Заохочення за національним законодавством. URL: http://www.irbis-nbuv.gov.ua/cgi-bin/irbis_nbuv/cgiirbis_64.exe. (дата звернення: 02.04.24).
5. Топчєєва, Ю. В. Мотивація працівників як засіб забезпечення та зміцнення трудової дисципліни. URL: http://nbuv.gov.ua/UJRN/FP_index.htm_2012_4_151. (дата звернення: 02.04.24).
6. Вапнярчук Н.М. До питання про інститут трудової дисципліни. URL: <https://dspace.uzhnu.edu.ua/jspui/bitstream/lib/7189/1.pdf>. (дата звернення: 02.04.24).

УДК 331.101

Яременко Д.І., здобувач вищої освіти гр. УП-211

Науковий керівник – **Мекшун Л.М.**, канд. екон. наук, доцент

Національний університет «Чернігівська політехніка», м. Чернігів, Україна

СУЧАСНІ ПІДХОДИ ДО ВИБОРУ РАЦІОНАЛЬНОЇ СИСТЕМИ ОЦІНКИ ТРУДОВИХ ПОКАЗНИКІВ НА ПІДПРИЄМСТВІ

В умовах сучасного бізнесу вибір раціональної системи оцінки трудових показників на підприємстві відіграє ключову роль у формуванні ефективної стратегії управління персоналом. Завдяки постійним змінам у глобальному бізнес-середовищі та розвитку технологій, сучасні підходи до оцінки трудових показників стають все важливішими для досягнення успіху компанії.

Незважаючи на традиційні методи оцінки працівників, сучасні підприємства стикаються з необхідністю вибору більш раціональних та інноваційних підходів до оцінки трудової діяльності свого персоналу. Ефективна система оцінки дозволяє об'єктивно визначати здібності працівників, їх внесок у результативність підприємства та гарантує стимулювання та розвиток персоналу [1].

Огляд та аналіз сучасних підходів до вибору раціональної системи оцінки трудових показників на підприємстві є актуальним завданням у контексті стрімкого розвитку технологій та змін у сучасному підприємницькому середовищі. Тому важливо досліджувати та розглядати нові тенденції у цій галузі для успішного управління персоналом та досягнення стратегічних цілей організації.

Сучасні підходи до вибору раціональної системи оцінки трудових показників на підприємстві включають в себе ряд інноваційних методів та підходів:

- цілеспрямованість та об'єктивність: важливо, щоб система оцінки трудових показників була спрямована на досягнення конкретних цілей підприємства і була об'єктивною. Це може включати в себе встановлення чітких критеріїв оцінки, які відображають реальні досягнення співробітників.

- участь працівників у процесі: сучасні підходи передбачають залучення працівників до процесу оцінки своєї роботи. Це може бути здійснено через самооцінку, обговорення цілей та результатів роботи з керівником, а також зворотний зв'язок від колег.

- використання технологій: сучасні інформаційні технології дозволяють автоматизувати процес оцінки трудових показників, що спрощує його проведення та аналіз результатів. Це може включати в себе використання спеціалізованих програм для оцінки та моніторингу результативності співробітників.

- нагляд за професійним розвитком: система оцінки трудових показників може бути пов'язана з плануванням професійного розвитку працівників. Це дозволяє ідентифікувати потреби у навчанні та розвитку кожного співробітника і забезпечити їм можливості для зростання у кар'єрі.

- постійне вдосконалення системи: важливо постійно оновлювати та вдосконалювати систему оцінки трудових показників на підприємстві, враховуючи зміни у бізнес-середовищі, потреби співробітників та нові технології [2].

При виборі сучасних підходів до раціональної системи оцінки трудових показників на підприємстві важливо враховувати ряд ключових аспектів, які можуть впливати на ефективність і результативність цієї системи.

Першим кроком у виборі системи оцінки є визначення того, які саме показники діяльності персоналу повинні відображати стратегічні цілі компанії. Наприклад, якщо підприємство прагне до інновацій та креативності, система оцінки повинна враховувати ці аспекти. Важливо обрати методи оцінки, які відображають реальні трудові досягнення працівників. Це може бути комбінація різних методів, таких як самооцінка, оцінка колег та керівників, результативність за конкретними завданнями тощо. Система оцінки повинна бути об'єктивною та справедливою. Важливо, щоб критерії та методи були чіткими та доступними для всіх працівників. Сучасні системи оцінки повинні не лише визначати слабкі та сильні сторони працівників, а й сприяти їхньому подальшому розвитку через програми навчання та розвитку компетенцій. Важливо мати регулярний зворотний зв'язок з працівниками щодо їхніх результатів та можливостей покращення. Підтримка співробітників у процесі оцінки може позитивно позначитися на їхній мотивації та продуктивності. Обираючи сучасну систему оцінки трудових показників, важливо враховувати ці аспекти для побудови ефективної та мотивуючої системи, яка допоможе досягти стратегічних цілей підприємства та сприятиме розвитку його персоналу [3].

У сучасних умовах бізнесу вибір системи оцінки працівників на підприємстві стає важливим фактором для досягнення стратегічних цілей та забезпечення успішної діяльності компанії. Аналіз сучасних підходів до оцінки працівників дозволяє виявити, що раціональний підбір системи оцінки, відповідальний вибір методів та критеріїв оцінки, а

також правильне впровадження процесу можуть значно покращити ефективність управління персоналом [4].

У процесі дослідження було встановлено, що впровадження сучасних підходів до оцінки працівників дозволяє не лише визначати трудові показники більш об'єктивно, але й стимулює розвиток співробітників, підвищує їх мотивацію та залученість до результатів роботи.

Отже, для підприємств важливо ретельно обирати систему оцінки трудових показників, враховуючи специфіку бізнесу та стратегічні цілі компанії. Слід пам'ятати, що правильно підібрана система оцінки персоналу сприяє підвищенню продуктивності, стимулює розвиток співробітників та допомагає досягати успіху в умовах конкурентної бізнес-середовища [5].

Список використаних джерел

1. Богданова Т.І. Планування та аналіз трудових показників: навч. посіб. Одеса: ОНЕУ. 2019. 196 с.
2. Аналіз трудових показників. URL: <https://buklib.net/books/28910/>. (дата звернення 04.04.24).
3. Аналіз методів оцінки трудового потенціалу підприємства. URL: <https://core.ac.uk/reader/141499038>. (дата звернення 04.04.24).
4. Сучасні підходи до управління підприємством. URL: <http://conf.management.fmm.kpi.ua/proc/article/view/63154>. (дата звернення 04.04.24).
5. Васюта В.Б. Сучасна система трудових показників на підприємстві. *Ефективна економіка*. URL: <http://www.economy.nayka.com.ua/?op=1&z=3663>. (дата звернення 04.04.24).

УДК 331.108 2

Яременко Д. І., здобувачка вищої освіти гр. УП-211

Науковий керівник – **Холодницька А.В.**, канд. екон. наук, доцент

Національний університет «Чернігівська політехніка», м. Чернігів, Україна

PEOPLE-АНАЛІТИКА ЯК ІНСТРУМЕНТ УПРАВЛІННЯ ПЕРСОНАЛОМ СУЧАСНИХ ПІДПРИЄМСТВ

People-аналітика – дослідження та використання даних про працівників для прийняття стратегічних управлінських рішень у сфері управління персоналом сучасних підприємств. Вона дозволяє компаніям отримувати цінні уявлення про свій персонал, аналізувати та прогнозувати ключові показники та обирати ефективні стратегії управління кадрами [4].

People-аналітика, або аналітика персоналу, стає все більш важливим інструментом для управління персоналом у сучасних підприємствах. Її суть полягає у зборі та аналізі даних про персонал, щоб отримати глибше розуміння його поведінки, мотивації, та потреб. Ця інформація може бути використана для прийняття кращих управлінських рішень, що стосуються:

1. *Найму*. People-аналітика допомагає визначити кращі джерела кандидатів, прогнозувати успішність кандидатів на роботі, та оптимізувати процес найму.

2. *Розвитку*. Аналіз даних про персонал дозволяє визначити потреби в розвитку та надати персоналу можливості для навчання та розвитку, які відповідають його потребам та цілям компанії.

3. *Утримання*. People-аналітика допомагає визначити фактори, що впливають на плинність кадрів, та розробити стратегії для утримання найкращих працівників.

4. *Ефективності*. Аналіз даних про персонал може допомогти оцінити ефективність HR-програм та стратегій, а також зробити їх більш результативними [5].

У сучасному бізнес-середовищі, де конкуренція посилюється, а динаміка змін швидко наростає, важливо вміти обґрунтовано управляти людським капіталом. People-аналітика надає можливість ефективно використовувати дані для здійснення стратегічних та оптимальних рішень щодо працівників підприємства. Використання інструментів People-

аналітики дозволяє компаніям прогнозувати потреби у кадрах, виявляти таланти внутрішньої команди, вдосконалювати процеси найму та утримання персоналу, а також підвищувати рівень задоволеності працівників та ефективність їх праці [2].

Реорле-аналітика як інструмент управління персоналом на сучасних підприємствах, дозволяє збирати різноманітні дані про працівників, включаючи продуктивність, задоволеність роботою, навички та досвід. Аналіз цих даних надає можливість керівництву отримувати об'єктивні уявлення про стан персоналу. Інструменти Реорле-аналітики допомагають визначити потреби в розвитку персоналу, ідентифікувати потенційні таланти та визначити можливості для підвищення кваліфікації працівників. Аналіз даних про працівників дозволяє ідентифікувати можливі ризики в управлінні персоналом та адаптувати стратегії управління до змін в організації та середовищі. Шляхом використання Реорле-аналітики можна оптимізувати процеси роботи, виявити чинники, що впливають на продуктивність, та створити умови для збільшення задоволеності і збереження персоналу. Аналітика персоналу допомагає управлінцям розробляти довгострокові стратегії залучення, розвитку та утримання працівників, що відповідають стратегічним цілям підприємства. Таким чином, Реорле-аналітика виступає як потужний інструмент, що допомагає підприємствам ефективно управляти персоналом, виходячи з об'єктивних даних, оптимізуючи процеси та сприяючи досягненню стратегічних цілей організації [5].

Реорле-аналітика в сучасних умовах є важливим інструментом управління персоналом на підприємствах. Реорле-аналітика представляє собою не лише інструмент для збору та аналізу даних про працівників, але й стратегічну можливість для підприємств управління ключовим ресурсом — людським капіталом. Вона надає можливість керівництву компанії отримувати об'єктивні дані про працівників, що сприяє ухваленню обґрунтованих управлінських рішень. Крім того, аналітика даних про персонал дозволяє вирішувати ключові завдання управління людськими ресурсами, такі як планування розвитку кадрів, управління продуктивністю та задоволеністю працівників, а також стратегічне планування у контексті постійних змін та конкурентного середовища [3].

Разом з тим, Реорле-аналітика сприяє покращенню комунікації між керівництвом та працівниками, розвитку культури взаємодії та стимулюванню особистісного зростання. Інтеграція аналітики в управлінський процес дозволяє компаніям створити сприятливе середовище для творчості, інновацій та взаємодії, що є необхідним для досягнення успіху в сучасному бізнес-середовищі.

Отже, використання Реорле-аналітики сприяє покращенню управління персоналом, забезпечуючи компаніям інструмент для ефективного використання людського капіталу, підвищення продуктивності та задоволеності працівників, а також досягнення стратегічних цілей бізнесу. Таким чином, Реорле-аналітика є важливою складовою успішного управління персоналом у сучасних підприємствах [1].

Список використаних джерел

1. HR-аналітика як інструмент посилення кадрової безпеки на підприємстві. *MPSESM-XII*. URL: <https://mpsesm.org/book/2020/thesis03-839.html>. (дата звернення: 02.04.2024).
2. HR-аналітика як ключовий фактор для прийняття рішень. *HURMA*. URL: <https://hurma.work/blog/hr-analitika-yak-klyuchovij-faktor-dlya-prijnyattya-rishen-u-2020-roczni/>. (дата звернення: 02.04.2024).
3. Артюх-Пасюта О. В. Діагностика системи управління персоналом підприємства. *Науковий вісник Полтавського університету економіки і торгівлі*. Сер.: Економічні науки. 2019. С. 162. URL: <http://journal.puet.edu.ua/index.php/nven/article/viewFile/703/769>. (дата звернення: 02.04.2024).
4. Переваги HR-аналітики для HR та бізнесу. *PeopleForce*. URL: <https://peopleforce.io/uk/blog/10-hvylyn-pro-hr-analityku>. (дата звернення: 02.04.2024).
5. На що здатні HR-дані – 5 проблем і рішень. *Laba-Розумних люблять*. URL: <https://laba.ua/blog/3131-ocifrovannye-kak-people-analitika-pomogaet-rabotat-s-komandoy>. (дата звернення: 02.04.2024).

УДК 378.147:656.13

Богдан С. О., здобувач вищої освіти гр. МАТ-231

Науковий керівник – **Пасов Г. В.**, канд. техн. наук, доцент

Національний університет «Чернігівська політехніка», м. Чернігів, Україна

**ВІДКИДАННЯ ПОМИЛКОВИХ ЕКСПЕРИМЕНТІВ ПРИ ПЛАНУВАННІ ТА
ОБРОБЦІ РЕЗУЛЬТАТІВ ЕКСПЕРИМЕНТІВ НА АВТОМОБІЛЬНОМУ
ТРАНСПОРТІ**

Планування експериментів на автомобільному транспорті – це систематичний процес ідентифікації та контролю різноманітних факторів, які впливають на роботу автомобіля, з метою поліпшення його характеристик, ефективності та безпеки. Під час проведення експериментів враховують помилку, яку оцінюють за допомогою паралельних експериментів, тобто експериментів, які повторюються декілька разів при однакових значеннях факторів.

Щоб виключити помилкові експерименти при обробці результатів можна скористатися критерієм Стьюдента, що має вигляд формули [1]:

$$t_p = \frac{|y - \bar{y}|}{S}, \quad (1)$$

де t_p – розрахункове значення критерію Стьюдента;

y – результат паралельного експерименту, який поставлено під сумнів;

\bar{y} – середнє арифметичне паралельних експериментів без урахування результату помилкового експерименту;

S – помилка паралельних експериментів без урахування результату помилкового експерименту.

Середнє арифметичне паралельних експериментів в даному випадку має вигляд формули:

$$\bar{y} = \frac{\sum_{i=1}^n y_i}{n}, \quad (2)$$

де y_i – значення параметра оптимізації в i -тому паралельному експерименті;

i – номер паралельного експерименту;

n – кількість паралельних експериментів.

Середнє квадратичне відхилення експерименту визначається за формулою:

$$S = +\sqrt{S^2}, \quad (3)$$

де S^2 – дисперсія паралельних експериментів.

Дисперсію паралельних експериментів знаходимо за формулою:

$$S^2 = \frac{\sum_{i=1}^n (y_i - \bar{y})^2}{n-1}, \quad (4)$$

де y_i – значення параметру оптимізації в i -тому паралельному експерименті;

i – номер паралельного експерименту;

\bar{y} – середнє арифметичне значення параметру оптимізації у паралельних експериментах;

n – кількість паралельних експериментів.

Розрахункове значення критерію Стюдента t_p порівнюють з табличним значенням $t_{табл.}$. У разі, якщо $t_p > t_{табл.}$ – експеримент помилковий, а якщо $t_p < t_{табл.}$ – експеримент правильний.

Ця процедура порівняння розрахованого значення критерію з табличним її значенням називається перевіркою гіпотези. При користуванні табличними значеннями критерію Стюдента, у якості вхідних параметрів ϵ : кількість ступенів свободи f та рівень значимості α . Отже, рівень значимості обчислюємо за формулою:

$$f = n - 1, \quad (5)$$

де $n = 7$ – кількість паралельних експериментів без урахування помилкового експерименту, отже $f = 7 - 1 = 6$.

Рівень значимості будемо приймати рівним 0,05 – наша міра вимог до відповіді. Це означає, що в середньому тільки у 5% випадків перевірки гіпотези в аналогічних ситуаціях можлива помилка.

Табличне значення критерію Стюдента у такому разі $t_{табл.} = 2,447$.

Для інтенсифікації процесу розрахунків і оптимізації процесу виявлення помилкових експериментів скористаємося програмою Microsoft Excel.

Приклад розрахунку наведено у таблиці 1.

Таблиця 1 – Результати розрахунків помилкових експериментів

№ експерименту	Перевіряємо значення у	\bar{y}	S^2	S	t_p	$t_{табл.} = 2,447$
1	40	43,143	19,143	4,375	-0,718	+
2	38	43,429	16,286	4,036	-1,345	+
3	41	43	20,000	4,472	-0,447	+
4	45	42,429	19,619	4,429	0,581	+
5	47	42,143	17,143	4,140	1,173	+
6	39	43,286	17,905	4,231	-1,013	+
7	50	41,714	10,571	3,251	2,548	-
8	42	42,857	20,476	4,525	-0,189	+

Примітка. Експеримент, який вірний позначимо – “+”.

Експеримент, який є бракованим позначимо – “-”.

Список використаних джерел

1. Планування та обробка результатів експериментів на автомобільному транспорті : методичні вказівки до практичних робіт для здобувачів другого (магістерського) рівня вищої освіти за спеціальністю 274 “Автомобільний транспорт” освітньо-професійної програми “Автомобільний транспорт” / уклад. : В. В. Кальченко, Г. В. Пасов. – Чернігів : НУ “Чернігівська політехніка”, 2024. – 32 с.

Богославський В. В., здобувач вищої освіти гр. МАТ-231
Науковий керівник – **Пасов Г. В.**, канд. техн. наук, доцент
Національний університет «Чернігівська політехніка», м. Чернігів, Україна

ПЕРЕВАГИ ТА НЕДОЛІКИ ВИКОРИСТАННЯ ТРОЛЕЙБУСУ З АВТОНОМНИМ ХОДОМ

Громадський транспорт є важливою складовою міського життя. Він забезпечує доступність та мобільність для всіх громадян, незалежно від їхнього соціального статусу або віку. Однак, існують проблеми, які впливають на ефективність та надійність цієї системи транспорту. Основною проблемою громадського транспорту в Україні є його вік, в багатьох містах використовуються тролейбуси вік яких сягає 40 років та автобуси з бензиновими та дизельними двигунами, які забруднюють навколишнє середовище шкідливими викидами. Також, через пошкодження контактної мережі унеможливується рух тролейбусів.

Одним з рішень є використання електротранспорту, а саме тролейбусів з автономним ходом (рисунок 1).

Важлива роль в оновленні громадського транспорту – у тролейбусів з автономним ходом до 20 кілометрів. Їх наявність дозволить планувати нові маршрути руху, які комбінуватимуть наявні тролейбусні та автобусні [1]. В місті Чернігів в якому внаслідок бойових дій пошкоджено третину контактної мережі, планують закуповувати тролейбуси з автономним ходом. Їх планують використовувати для маршрутів до мікрорайону Подусівка, в якому відсутня контактна мережа [2]. Вони є чудовою заміною застарілого і не екологічного громадського транспорту міста.

Ці тролейбуси здатні без під'єднання до контактної мережі подолати відстань до 25 кілометрів на заряді власних акумуляторних батарей. Тролейбуси з автономним ходом відрізняються від традиційних лише тим, що мають батареї і систему, що дозволяє відчіпляти і причіпляти струмоприймач до міської контактної мережі. У деяких це можна робити автоматично, водієві не треба виходити з кабіни. Під час руху по маршруту з підключенням до контактної мережі, батареї тролейбуса поповнюють свій заряд, що дозволяє йому продовжувати рух і після від'єднання струмоприймача від контактної мережі міста [3].

Ця відмінність від звичайного тролейбуса дає йому змогу обслуговувати маршрути на яких частково відсутня контактна лінія, також можливість об'їзду припаркованих автомобілів чи місць ДТП це робити їх гнучким рішенням для міського транспорту. Також такі тролейбуси здебільшого мають більший комфорт та тихий хід, у порівнянні з автобусами з бензиновими чи дизельними двигунами. Беззаперечною їх перевагою є екологічність, так як вони не використовують для руху двигуни внутрішнього згорання, тому не викидають відпрацьовані гази в атмосферу.

Використання тролейбусів з автономним ходом є кроком до модернізації громадського транспорту, що відповідає сучасним вимогам до екологічності та енергоефективності, що демонструє технологічний прогрес та інноваційність міста. Це може покращити імідж міста та зробити його більш привабливим для населення та відвідувачів.

Важливо також сказати про недоліки даного транспорту. Основним з них є ціна, яка більша в порівнянні з звичайним тролейбусом на 10-15%. Також їх проблемою є утилізація акумуляторних батарей, термін служби, яких складає в середньому 10 років. Через встановлені батареї зменшується кількість місць для пасажирів при же габаритах тролейбуса, відповідно збільшується і маса.



Рис. 1. Тролейбус з автономним ходом T12220 виробництва Чернігівського автозаводу

Підсумовуючи, можна сказати, що троллейбуси з автономним ходом представляють собою інноваційне рішення для громадського транспорту, яке може допомогти містам забезпечити ефективні, екологічно чисті та доступні послуги для своїх громадян. Вони пропонують ряд переваг, включаючи екологічність, енергоефективність, гнучкість, надійність та сприяння місцевій економіці.

Однак, як і будь-який інший вид транспорту, вони мають свої недоліки, такі як висока вартість, обмежений радіус дії, час зарядки, залежність від електроенергії, старіння батарей та вплив на навколишнє середовище. Враховуючи ці фактори, важливо ретельно розглянути всі аспекти при виборі троллейбусів з автономним ходом для громадського транспорту. З урахуванням відповідного планування та управління, троллейбуси з автономним ходом можуть стати важливою частиною системи громадського транспорту, яка сприятиме сталому розвитку міста.

Список використаних джерел

1. Світ переходить на електробуси. В чому їх недоліки та чи потрібні вони Україні [Електронний ресурс]. – Режим доступу: <https://tech.liga.net/ua/technology/article/mir-perehodit-na-elektrobusy-v-chem-ih-nedostatki-i-nujny-li-oni-ukraine>.
2. Чернігів придбає троллейбуси з автономним ходом [Електронний ресурс]. – Режим доступу: <https://newch.tv/chernihiv-prydbaie-trolleybusy-z-avtonomnym-khodom-84739/>.
3. У Львові розробили перший троллейбус з автономним ходом [Електронний ресурс]. – Режим доступу: https://tvoemisto.tv/exclusive/u_lvovi_rozrobly_pershyy_trolleybus_z_avtonomnym_hodom_navishcho_vin_mistu_ta_kudy_poide_125910.html.

Бурдина Д. О., здобувач вищої освіти гр. МБ-201
Науковий керівник: **Пасов Г. В.**, канд. техн. наук, доцент
Національний університет «Чернігівська політехніка», м. Чернігів, Україна

СИСТЕМИ АВТОМАТИЧНОГО КЕРУВАННЯ ВЕРСТАТАМИ ЗА ДОПОМОГОЮ ПРОГРАМНОГО ЗАБЕЗПЕЧЕННЯ

У світі промислового виробництва сучасні системи автоматичного керування верстатами відіграють вирішальну роль у забезпеченні ефективності та точності виробничих процесів. Вони оперують різними видами програмних інструментів, які забезпечують гнучкість, надійність та точність у керуванні верстатами. У цій статті розглянемо основні види програмного забезпечення в системах автоматичного керування верстатами та їх особливості.

Числовий програмний керуючий (ЧПК) (рисунок 1). ЧПК є одним з найбільш поширених видів програмного забезпечення в системах автоматичного керування верстатами. Це набір інструкцій, які керують рухом інструмента на верстаті. Інструкції можуть включати команди для переміщення інструмента по осях X, Y і Z, керування швидкістю та подачею, а також інші операції. ЧПК може бути створений вручну оператором, згенерований комп'ютером на основі CAD-моделі або введений з зовнішнього джерела [1].



Рис. 1. Числовий програмний керуючий (ЧПК)

CAD/CAM-системи. CAD/CAM-системи інтегрують процес проектування та виробництва. CAD використовується для створення тривимірних моделей виробів, а CAM генерує програми керування верстатами на основі цих моделей. CAM-системи автоматично створюють ЧПУ, оптимізовані для конкретного верстата та використовуваного матеріалу. Вони враховують параметри обробки, такі як тип інструмента, швидкість різання, подачу і т. д., для забезпечення оптимальної якості та продуктивності [2].

PLC (Програмований логічний контролер) (рисунок 2). PLC – це спеціалізований контролер, який використовується для керування промисловими процесами, включаючи керування верстатами. Програмісти створюють програми на мові програмування PLC, які визначають послідовність операцій верстата, такі як завантаження та вивантаження матеріалу, вибір інструмента, керування швидкістю та подачею та багато іншого.

Системи керування роботами. Якщо верстат обладнаний роботизованим маніпулятором, програма керування роботом може бути розроблена з використанням спеціалізованих мов програмування для роботів. Ці програми визначають переміщення маніпулятора, захоплення та переміщення деталей, взаємодію з іншими системами верстата і т. д.



Рис. 2. PLC (Програмований логічний контролер)

G-Code Reference List

G Code	Function	G Code	Function
G00	Positioning at rapid travel;	G58	Set Datum;
G01	Linear interpolation using a feed rate;	G59	Set Datum;
G02	Circular interpolation clockwise;	G70	Finish cycle (Lathe);
G03	Circular interpolation, counterclockwise;	G71	Rough turning cycle (Lathe);
G04	Dwell	G72	Rough facing cycle (Lathe);
G17	Select X-Y plane;	G73	Chip break drilling cycle;
G18	Select Z-X plane;	G74	Left hand tapping (Mill);
G19	Select Z-Y plane;	G74	Face grooving cycle;
G20	Imperial units;	G75	OD groove pecking cycle (Lathe);
G21	Metric units;	G76	Boring cycle (Mill);
G27	Reference return check;	G76	Screw cutting cycle (Lathe);
G28	Automatic return through reference point;	G80	Cancel cycles;
G29	Move to a location through reference point;	G81	Drill cycle;
G31	Skip function;	G82	Drill cycle with dwell;
G32	Thread cutting operation on a Lathe;	G83	Peck drilling cycle;
G33	Thread cutting operation on a Mill;	G84	Tapping cycle;
G40	Cancel cutter compensation;	G85	Bore in, bore out;
G41	Cutter compensation left;	G86	Bore in, rapid out;
G42	Cutter compensation right;	G87	Back boring cycle;
G43	Tool length compensation;	G90	Absolute programming;
G44	Tool length compensation;	G91	Incremental programming;
G50	Set coordinate system (Mill);	G92	Reposition origin point (Mill);
G50	Maximum RPM (Lathe);	G92	Screw thread cutting cycle (Lathe);
G52	Local coordinate system setting;	G94	Per minute feed;
G53	Machine coordinate system setting;	G95	Per revolution feed;
G54	Set Datum;	G96	Constant surface speed (Lathe);
G55	Set Datum;	G97	Constant surface speed cancel;
G56	Set Datum;	G98	Feed per minute (Lathe);
G57	Set Datum;	G99	Feed per revolution (Lathe);

Рис. 3. – САМ-системи з генерацією G-коди

САМ-системи з генерацією G-коду (рисунок 3). G-код – це мова програмування, яка використовується для керування верстатами з ЧПК. САМ-системи можуть генерувати G-код безпосередньо на основі параметрів обробки деталі. Це включає в себе вибір оптимального шляху інструмента, оптимізацію швидкості та подачі, а також інші параметри, які враховують особливості конкретного верстата і матеріалу [3].

Висновок: Системи автоматичного керування верстатами відіграють ключову роль у сучасному промисловому виробництві, забезпечуючи ефективність, гнучкість та точність у виробничих процесах. Різноманітні види програмного забезпечення, такі як ЧПК, САД/САМ-системи, PLC, системи керування роботами і САМ-системи з генерацією G-коду, надають виробникам інструменти для оптимізації своєї продукції та підвищення конкурентоспроможності на ринку.

Список використаних джерел

1. Технологічне обладнання з ЧПК: механізми і оснащення : навч. посіб. / Ю. М. Кузнецов, О. Ф. Саленко, О. О. Харченко та ін. – Київ-Кременчук-Севастополь : Точка, 2014. – 500 с.
2. Ковальов, В. А. Обладнання автоматизованого виробництва: Верстати з числовим програмним керуванням: Програмування в системі Heidenhain TNC 640 [Електронний ресурс] : навч. посіб. / В. А. Ковальов, А. Ю. Гаврушкевич, Н. В. Гаврушкевич. – Київ : НТУУ «КПІ ім. Ігоря Сікорського», 2019. – 80 с. – Режим доступу: <https://ela.kpi.ua/server/api/core/bitstreams/015111fc-1013-40c0-ba33-708be4603ecc/content> (дата перегляду: 20.04.2024).
3. Ковальов, В. А. Посібник для практичного програмування верстатів з ЧПК [Електронний ресурс] / В. А. Ковальов, А. Ю. Гаврушкевич, Н. В. Гаврушкевич. – Київ : НТУУ «КПІ ім. Ігоря Сікорського», 2019. – 115 с.

Власко А. Ю., здобувач вищої освіти гр. АТТ-221,

Сірий П. Г., здобувач вищої освіти гр. АТТ-221

Наукові керівники – **Сіра Н. М.**, канд. техн. наук, доцент, **Аксьонова О. О.**, асистент
Національний університет «Чернігівська політехніка», м. Чернігів, Україна

ПОРІВНЯЛЬНИЙ АНАЛІЗ ГІДРАВЛІЧНОГО ТА ЕЛЕКТРИЧНОГО ПІДСИЛЮВАЧІВ КЕРМА

Задля підвищення комфортного пересування та керування, сучасні виробники автомобілів впроваджують ЕПК (електрична система посилення рульового управління) та ГПК (гідрравлічний підсилювач керма).

Переваги ГПК над ЕПК:

- комфортне управління, при високих і низьких швидкості руху;
- має хорошу керованість і зворотній зв'язок з дорогою;
- нема складних електричних датчиків;
- вчасне періодичне обслуговування системи ГПК.



Рис. 1. Гідрравлічний підсилювач керма

Недоліки ГПК над ЕПК:

- займає великий об'єм під капотним простором (насос, сама рейка і шланги високого тиску);
- короткострокова в'язкість мастила через певну кількість кілометрів необхідно змінювати;
- при низьких температурах, потрібно використовувати обережно, бажано його прогрівати разом з мотором;

- якщо розгерметизувалася система і мастило витекло, то експлуатація автомобіля не можлива або обмежений кілометраж.



Рис. 2. Електричний підсилювач керма

Переваги ЕПК над ГПК:

- має достатнє зусилля і контакт з дорогою;
- є два положення це місто і траса. У положенні « місто» рульове кермо легше сприяє комфортному водінню. У положенні «траса» - відключається при їзді від 40 до 60 км/год, це зроблено для того щоб при високій швидкості він не ефективний;
- відсутність навантаження на двигун, що дозволяє економити паливо;
- компактний займає мало місця в салоні і під капотом.

Недоліки ЕПК над ГПК:

- за дорогий в ремонті, складний в діагностиці (якщо зламався мотор, треба замінити весь вузол);
- можливе потрапляння вологи під захисні кожухи;
- споживає багато електрики.

Опрацювавши матеріал, можна зробити висновок, що ЕПК (електричний підсилювач керма) є більш доцільним, так як менше витрачається палива, що дуже важливо для екології. Займає менше місця в автомобілі, порівняно з ГПК (гідралічний підсилювач керма). Але з ГПК на високих чи низьких швидкостях комфортне управління автомобілем. Немає складних електричних датчиків. Незважаючи на переваги ГПК, багато виробників, не тільки європейські, але і японські та корейські переходять саме на електро- агрегати на легкових авто.

Список використаних джерел

1. ГУР (гідропідсилювач) або ЕУР (електропідсилювач) керма. Що краще вибрати? Битва конкурентів [Електронний ресурс]. – Режим доступу: http://dak.dn.ua/2020/04/22/gur-gidropidsilyuvach-abo-eur-elektropidsilyuvach-kerma-shho-krashhe-vibrati-bitva-konkurentiv/#google_vignette.

Волощук Р. О., здобувач вищої освіти гр. АТ-201
 Науковий керівник – **Кужельний Я. В.**, канд. техн. наук, доцент
 Національний університет «Чернігівська політехніка», м. Чернігів, Україна

СИСТЕМИ ВПОРСКУВАННЯ БЕНЗИНОВОГО ДВИГУНА

Системи впорскування палива для бензинових двигунів класифікуються залежно від методу утворення паливно-повітряної суміші на наступні типи: центральне впорскування, розподілене впорскування і безпосереднє впорскування. Системи центрального та розподіленого впорскування відносяться до систем попереднього впорскування, де впорскування палива відбувається у впускному колекторі.

У системі центрального впорскування (моновпорскування) паливо впорскується однією форсункою, що розташована у впускному колекторі. Ця система, яка схожа на карбюратор, втрачає популярність, але все ще використовується на деяких автомобілях. Її переваги – простота та надійність, а недоліки – підвищена витрата палива та низькі екологічні показники.

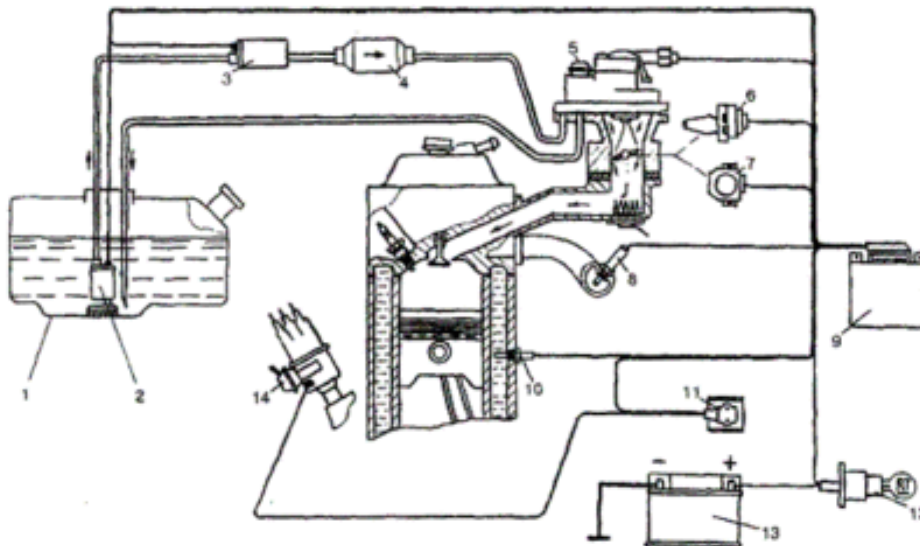

- 1 – паливний бак; 2 – паливоподавальний насос; 3 – паливний насос; 4 – паливний фільтр;
 5 – вузол центральної форсунки; 6 – регулятор холостого ходу; 7 – потенціометр;
 8 – лямбда-зонд; 9 – електронний блок керування; 10 – датчик температури охолодної рідини; 11 – прилад частоти обертання колінчастого вала; 12 – вимикач запалювання;
 13 – акумулятор; 14 – датчик розподільник

Рис. 1. Система центрального впорскування

Система розподіленого впорскування (багатоточкова система впорскування) передбачає подачу палива на кожен циліндр окремою форсункою, при цьому утворення паливно-повітряної суміші відбувається у впускному колекторі. Це найпоширеніший тип системи впорскування для бензинових двигунів, характеризується помірною витратою палива та низькими викидами.

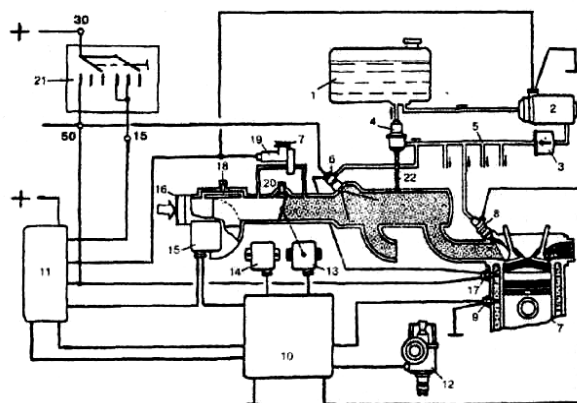

1 – паливний бак; 2 – паливний насос; 3 – фільтр; 4 – регулятор тиску палива;
 5 – розподілююча магістраль; 6 – пускова форсунка; 7 – блок циліндрів; 8 – форсунка
 (інжектор) впорскування; 9 – датчик температури охолоджувальної рідини;
 10 – електронний блок керування; 11 – блок реле; 12 – датчик-розподільник системи
 запалювання; 13 – вимикач положення дросельної заслінки; 14 – висотний коректор;
 15 – витратомір повітря; 16 – патрубок підведення повітря; 17 – термореле;
 18, 20 – гвинти регулювання, відповідно, якості та кількості пальної суміші на
 холостому ходу; 19 – клапан додаткового повітря; 21 – вимикач запалювання;
 22 – патрубок розрядження регулятора тиску палива в системі

Рис. 2. Система розподіленого впорскування

Система безпосереднього впорскування передбачає впорскування палива безпосередньо в камеру згоряння кожного циліндра. Вона дозволяє досягти оптимального складу паливно-повітряної суміші на всіх режимах роботи двигуна, забезпечуючи економію палива та зниження викидів, але має складну конструкцію та високі вимоги до якості палива.

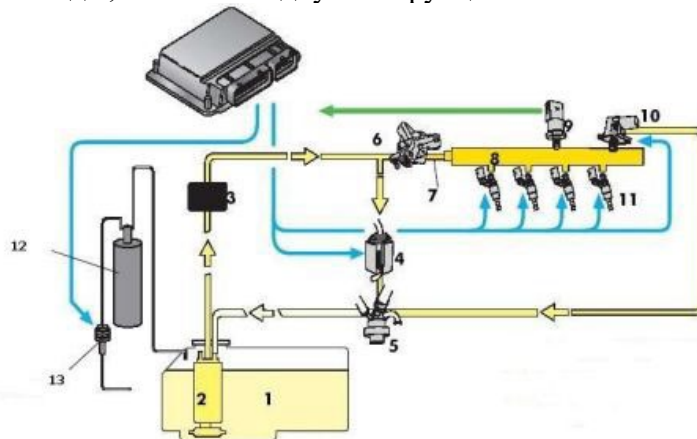

1 – паливний бак; 2 – паливний насос; 3 – паливний фільтр; 4 – пропускний клапан; 5 –
 регулятор тиску палива; 6 – паливний насос високого тиску; 7 – трубопровід високого
 тиску; 8 – розподільний трубопровід; 9 – датчик високого тиску; 10 – запобіжний клапан;
 11 – форсунки впорскування; 12 – адсорбер; 13 – електромагнітний запірний клапан
 продувки адсорбера

Рис. 3. Система безпосереднього впорскування

Отже, до переваг інжекторних систем впорскування відносяться:

- підвищена економічність інжектора за рахунок зменшення витрати палива,
- збільшення потужності двигуна, особливо на низьких обертах,
- автоматизований запуск двигуна, спрощуючи процес для водія,
- підвищена динаміка двигуна та контроль складу паливно-повітряної суміші,

- менше обслуговування системи до рівня Євро-3,
- можливість встановлення імобілайзера,
- збільшений підкапотний простір у деяких моделях автомобілів.

Недоліки інжекторних систем впорскування:

- високі витрати на обслуговування,
- можливість виходу з ладу додаткових механізмів,
- потреба у спеціалізованому обладнанні для діагностики,
- наявність дороговартісних електричних та електронних компонентів.

Список використаних джерел

1. Система впорскування палива [Електронний ресурс]. – Режим доступу: http://avtosvit.biz/category/budova-avtomobilya/systema-vporskuvannya/#google_vignette (дата звернення 15.04.2024).
2. Система живлення сучасних двигунів [Електронний ресурс]. – Режим доступу: <https://greenway.com.ua/uk/dovidniki/pidručnyk-po-vlashtuvannju-avtomobilja/rozdil20-systema-zhyvlennja-suchasnyh-dvyguniv> (дата звернення 15.04.2024).
3. Система паливного впрыскування: Як цей геній утримує ваш автомобіль у русі? [Електронний ресурс]. – Режим доступу: <https://avtoto.com.ua/blog/poleznye-sovety-avtovladelcam/sistema-toplivnogo-vpryska-kak-etot-genij-uderzhivaet-vash-avtomobil-v-dvizhenii.html> (дата звернення 15.04.2024).

УДК 681.5:004.451.64:004.94

Дікан О. С., здобувач вищої освіти гр. МБ-201
 Науковий керівник – **Кологойда А. В.**, канд. техн. наук, доцент
Національний університет «Чернігівська політехніка», м. Чернігів, Україна

ПРОЕКТУВАННЯ ТА АНАЛІЗ ОБЛАДНАННЯ ЗАСОБАМИ САПР

Технічне обладнання в сучасному світі стає все складнішим і вимагає точного та ефективного проектування. Системи автоматизованого проектування (САПР) грають важливу роль у цьому процесі, дозволяючи інженерам створювати складні 3D-моделі, виконувати аналіз параметрів і оптимізувати конструкції для досягнення оптимальних результатів.

Ця дослідницька робота буде розглядати основні аспекти проектування обладнання з використанням САПР. Ми дослідимо методи створення високоякісних та ефективних технічних рішень за допомогою комп'ютерних програм. Особлива увага буде приділена інструментам аналізу, які дозволяють визначати міцність, динамічні характеристики та інші параметри обладнання.

Крім того, робота включатиме дослідження можливостей інтеграції САПР з іншими інженерними системами, такими як системи керування версіями інформації, що дозволяє покращити колаборацію та управління проектами.

На завершення, пов'язані зі використанням САПР, такі як складність моделювання деяких систем та потреба в постійному оновленні знань для максимальної ефективності. Це дослідження має на меті з'ясувати переваги та обмеження використання САПР у проектуванні та аналізі обладнання та допомогти розробити рекомендації для покращення процесу технічного проектування.

Список використаних джерел

1. Барандич, К. С. Системи автоматизованого проектування : консп. лекцій [Електронний ресурс] / К. С. Барандич, О. О. Подолян, М. М. Гладський. – Київ : КПІ ім. Ігоря Сікорського, 2021. – 97 с. – Режим доступу: <https://ela.kpi.ua/server/api/core/bitstreams/178b106e-773e-4d58-a6ec-e031cdde998a/content>.
2. Саєнко, С. Ю. Основи САПР : навч. посіб. [Електронний ресурс] / С. Ю. Саєнко, І. В. Нечипоренко. – Харків : ХДУХТ, 2017. – 120 с. – Режим доступу: <https://vasylkiv-litsei.com.ua/media/library/book/1614070377.330367.pdf>.
3. Система автоматизованого проектування і розрахунку [Електронний ресурс]. – Режим доступу: https://uk.wikipedia.org/wiki/Система_автоматизованого_проектування_і_розрахунку.

Сценков Д. О., здобувач вищої освіти гр. АТ-201,

Бас Я. С., здобувач вищої освіти гр. АТ-201

Наукові керівники – **Сіра Н. М.**, канд. техн. наук, доцент, **Аксьонова О. О.**, асистент
Національний університет «Чернігівська політехніка», м. Чернігів, Україна

ПОРІВНЯЛЬНИЙ АНАЛІЗ ПНЕВМАТИЧНОЇ ТА ПРУЖИННОЇ ПІДВІСКИ АВТОМОБІЛЯ

Сучасні автовиробники використовують пневматичну підвіску як найбільш комфортну, але також продовжують використовувати класичну компоновку підвіски таку як Макферсон чи багатоважільну.

Основними перевагами пневматичної підвіски є:

- легка вага порівняно з пружинною підвіскою;
- велика вантажопідйомність;
- плавне керування та підвищена стійкість на дорозі;
- можливість налаштування у відповідності до стану доріг та індивідуальних потреб водія;
- стійкість до низьких температур.

Пневматична підвіска перейшла на легкові авто з вантажівок та напівпречепів. Сьогодні ж все більше автомобілів комплектують пневматичною підвіскою, у тому числі, це можливо зробити у гаражних умовах майстрами-аматорами.



Рис. 1. Пневмопідвіска

Пневматична підвіска складається з пневмоподушки, компресора, резервуару для стисненого повітря і системою розподілу.

Пружинна підвіска має два різновиди Макферсон та багатоважільна, така підвіска є більш поширеною, простою та більш дешевою порівняно з пневматичною підвіскою.

Основні переваги пружинної підвіски є:

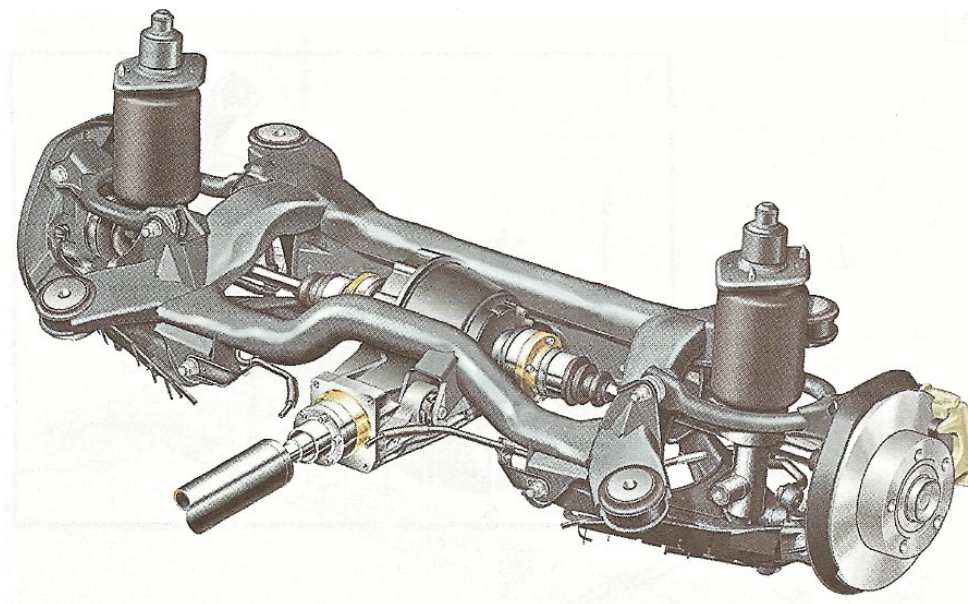
- дуже надійна конструкція;
- доволі тривалий термін в порівнянні з пневматичною підвіскою;
- проста в обслуговуванні.



Рис. 2. Підвіска типу Макферсон



Рис. 3. Багатоважільна підвіска

Можна зробити висновок: пневматична підвіска більш зручніша та практична в порівнянні з пружинною, але має певні недоліки, такі як: висока вартість, менший термін експлуатації, але все це компенсується комфортом у їзді та великим спектром налаштувань. Тому підсумуємо, що пневматична підвіска краща та комфортніша, аніж пружинна підвіска.

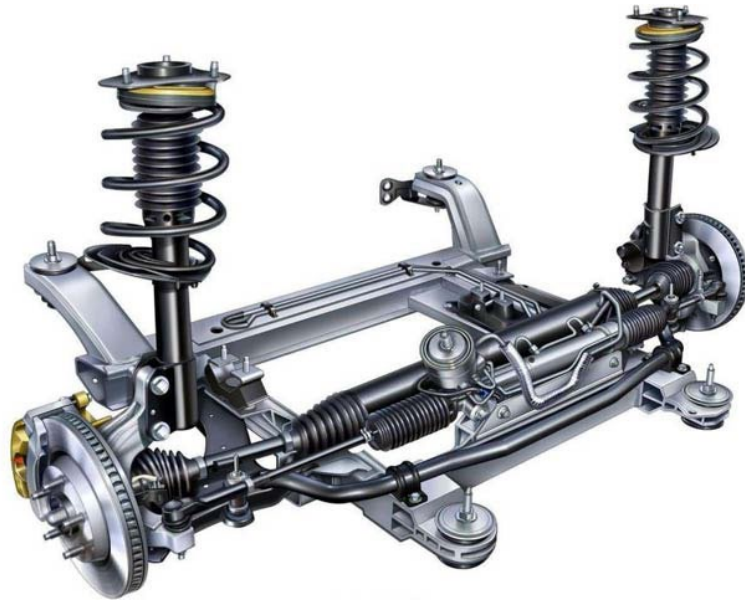
Список використаних джерел

1. Порівняння пружинної і пневмопідвіски: що краще? [Електронний ресурс]. – Режим доступу: <https://repairkit.com.ua/ua/a396533-sravnenie-pruzhinnoj-pnevmpodveski.html>.

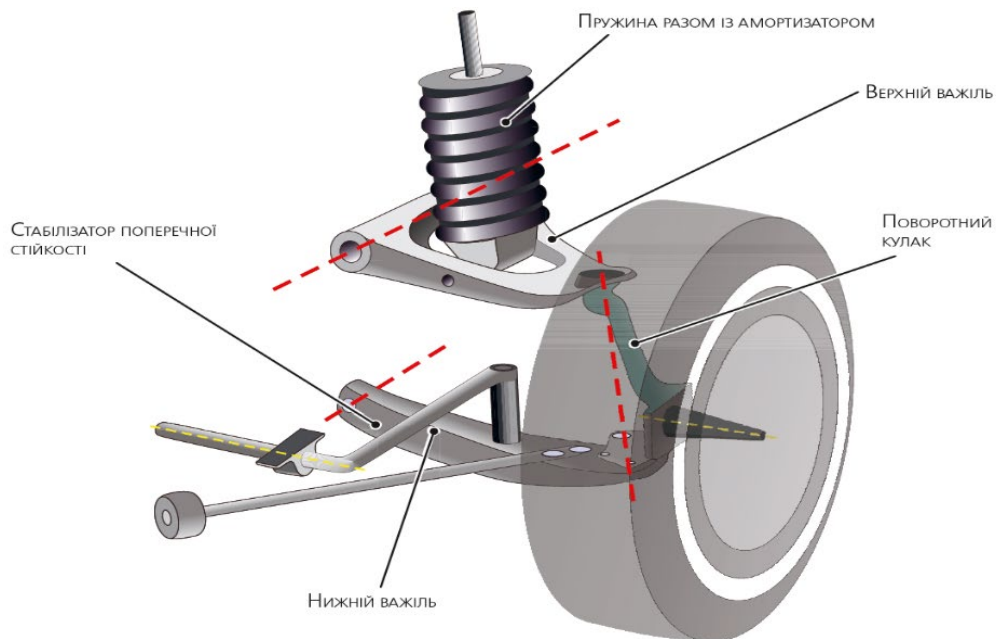
Кабаш А. В., здобувач вищої освіти гр. МАТ-231
Науковий керівник – **Пасов Г. В.**, канд. техн. наук, доцент
Національний університет «Чернігівська політехніка», м. Чернігів, Україна

ШТУЧНИЙ ІНТЕЛЕКТ В АВТОМОБІЛЬНОМУ ТРАНСПОРТІ

Завдяки швидкому розвитку технологій автомобільна промисловість стоїть на порозі революції. Центральним елементом цієї трансформації є AI, або штучний інтелект (рисунок 1), який обіцяє запровадити безліч удосконалень та інноваційних функцій у автомобілях, виробничих процесах і загальному досвіді водіння [1].



Рис. 1. Штучний інтелект в автомобільному транспорті

Штучний інтелект (AI) є галуззю комп'ютерної лінгвістики та інформатики, яка активно розвивається і спрямована на створення розумних машин, здатних виконувати завдання, що зазвичай вимагають людського інтелекту. Ці завдання можуть бути простими, як розпізнавання мови або зображень, або більш складними, як керування автомобілем [2]. Основним принципом є безпека водія та всіх інших учасників дорожнього руху, яким приділяється особлива увага. Деякі системи використовують камеру з рядом датчиків, щоб аналізувати очі та кут голови водія і не дати йому задрімати. За необхідності вмикається звукове попередження. Ця технологія може також використовуватися у разі хвороби. Якщо після кількох візуальних та звукових попереджень система штучного інтелекту не виявить жодної реакції водія, вона зможе перейняти керування транспортним засобом, увімкнути аварійні сигнали й автоматичне гальмування і, навіть, паркувати автомобіль на узбіччі [3].

Головні технології, які є майже в кожному авто – системи допомоги водієві (ADAS). Ці системи активно використовують алгоритми штучного інтелекту та надійні датчики для надання максимального комфорту та захисту водію. Вони включають такі необхідні елементи, як: системи підтримки смуги руху, автоматичне екстрене гальмування, адаптивний круїз-контроль і допомогу при паркуванні.

Штучний інтелект в системах підтримки смуги руху дозволяє автомобілю відстежувати розмітку на дорозі та уникати виїзду зі своєї смуги. Це особливо корисно на довгих подорожах, коли водії можуть втомитися та допустити небезпечний виїзд зі смуги.

Автоматичне екстрене гальмування, також опосередковано кероване ШІ, сприяє уникненню аварій, реагуючи на небезпечні ситуації швидше, ніж здатний це зробити водій. Адаптивний круїз-контроль надає можливість автомобіля підтримувати встановлену швидкість та відстань до переднього автомобіля, зменшуючи стрес для водіїв у транспортних заторах.

Допомога при паркуванні, завдяки ШІ, робить процес паркування більш точним і безпечним.

А що стосовно автопілота? Доволі зручно відриватися від дороги та керма при цьому не потрапляти в ДТП? Це все стає реалістичним завдяки застосуванню штучного інтелекту. Завдяки ШІ автомобіль швидко реагує на ситуацію та приймає рішення, може навіть відправляти автомобіль в рух без участі водія (рисунок 2).



Рис. 2. Процес водіння за допомогою ШІ

Ця технологічна революція перетворює транспорт, зменшуючи кількість помилок водія та забезпечуючи доступність для осіб, які не можуть керувати автомобілем самостійно. Нові моделі, такі як Tesla Model 3, Volvo XC40, BMW iX і Lexus LS - є прикладами сучасних і високотехнологічних безпілотних автомобілів.

Не варто забувати, що й при виготовленні автомобілів безпосередню участь бере саме технологія штучного інтелекту. Виробники використовують ШІ для оптимізації виробничих процесів, контролю якості та прогнозування попиту на автомобілі. За допомогою аналізу великих обсягів даних, автовиробники можуть зменшити витрати на виробництво і підвищити якість своїх продуктів. Технологія штучного інтелекту також розширює можливості відомого "інтернету речей" в автомобільній промисловості. Автомобілі стають частиною великої мережі, яка виконує обмін даними з іншими автомобілями та інфраструктурою доріг. Це дозволяє автомобілям спільно реагувати на небезпечні ситуації, швидко отримувати оновлення про стан доріг та попереджати водіїв про можливі небезпеки.

Таким чином, використання штучного інтелекту та машинного навчання в автомобільній промисловості є не тільки актуальним, але й дуже важливим кроком у поліпшенні безпеки та комфорту на дорозі. Ці технології допомагають уникнути аварій, зменшують навантаження на водіїв та сприяють розвитку більш зручних та безпечних автомобільних систем [4].

Список використаних джерел

1. Штучний інтелект в автомобільній промисловості [Електронний ресурс]. – Режим доступу: <https://uk.sharpcoderblog.com/blog/artificial-intelligence-in-the-automotive-industry>
2. Корінник, М. О. Перспективи використання штучного інтелекту в державному управлінні [Електронний ресурс]. – Режим доступу: https://dspace.vspu.edu.ua/bitstream/handle/123456789/11812/%d0%97%d0%b1%d1%96%d1%80%d0%bd%d0%b8%d0%ba%201_3-52-56.pdf?isAllowed=y&sequence=1.
3. Штучний інтелект: доповнений водій [Електронний ресурс]. – Режим доступу: <https://www.philips.ua/c-e/au/car-lights/automotive-articles/technology/artificial-intelligence-the-augmented-motorist.html>.
4. ADAS та Безпілотність: як штучний інтелект змінює автопромисловість [Електронний ресурс]. – Режим доступу: <https://prostavki.kiev.ua/intelektualni-avtomobili-shtuchnyi-intelekt-u-vodiiskomu-krisli/>.

Кудря Б. М., здобувач вищої освіти гр. ЗВ-201
 Науковий керівник – **Олексієнко С. В.**, канд. техн. наук, доцент
 Національний університет «Чернігівська політехніка», м. Чернігів, Україна

ПРОЄКТ КОНСТРУКЦІЇ ТА ТЕХНОЛОГІЇ ВИГОТОВЛЕННЯ КОРОБЧАСТОЇ СТРИЛИ САМОХІДНОГО КРАНУ

З давніх давен людство використовує різноманітні способи переміщення вантажів, котрі мають велику масу. Сучасний світ не мав би такого розвитку, якщо б людство не використовувало вантажопідйомні крани, тому на сьогоднішній день застосування техніки такого роду є надзвичайно великим. Широкого розповсюдження серед кранів набули телескопічні крани, встановлені на мобільну колісну платформу.

Сучасні легкі (до 8 тон) та середні автокрани (до 50 тон), котрі представлені на українському ринку (рис. 1, рис. 2), мають стріли коробчастого перерізу, які виготовлені за допомогою зварювання чотирьох листів кутовими зварними швами. При такому варіанті виготовлення зварні шви стріли, розташовані вище осі x (рис. 3, *a*), знаходяться в зоні дії найбільших нормальних напружень розтягу від експлуатаційного навантаження при роботі стріли на згин (рис. 4). При цьому, якщо при виготовленні не вжито спеціальних заходів щодо зниження величини залишкових зварювальних напружень розтягу в зварних швах, працездатність стріли може бути суттєво знижено.



Рис. 1. Стріла автокрана KTA-18 [1]



Рис. 2. Стріла автокрана KС-35715-10 [2]

Метою роботи є вибір раціональних конструктивних форм стріли, що забезпечують підвищену працездатність виробу, методів отримання заготовок та технологічного процесу виготовлення стріли коробчастого перерізу.

На рис. 3 наведено декілька варіантів виготовлення зварних стріл автокранів. Варіант виготовлення стріли із чотирьох листів (рис. 3, *a*) має перевагу лише у вигляді простішого виготовлення заготовок.



Рис. 3. Варіанти розміщення зварних швів у перерізі

Варіанти, зображені на рис. 3, *б* та *в*, передбачають виготовлення із гнутих заготовок., але вони також не забезпечують підвищену працездатність стріл через зазначений вище фактор – розташування зварних швів в зоні дії найбільших напружень розтягу. Варто додати, що при зварюванні кутових швів, котрі розташовані на відстані від головних осей, виникає деформація закручення перерізу [3].

Для кращого розуміння проблематики розташування зварних швів у перерізі на рис. 4 наведено епюри нормальних та дотичних напружень при роботі балки (стріли) на згин і для візуалізації в перерізі балки наведені всі основні варіанти розміщення зварних швів, представлених на рис. 3. На рис. 4 чітко відображається, що при розташуванні зварних швів у верхньому та нижньому поясах, вони піддаються дії найбільших нормальних напружень.

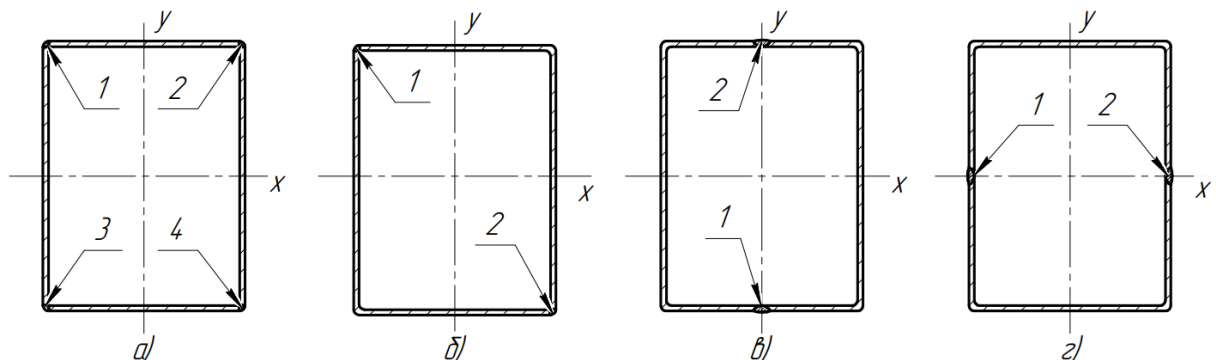

Рис. 4. Епюра розподілення нормальних та дотичних напружень при згині стріли

Очевидним вирішенням проблематики підвищеної працездатності стріли є використання варіанту виготовлення за схемою, представленою на рис. 3, г. Головною перевагою над всіма представленими варіантами є розташування зварних швів в зоні найменших нормальних напружень, тобто зварні шви будуть піддаватись мінімальним внутрішнім напруженням при роботі стріли на згин, відповідно збільшується її надійність.

Раніше виготовлення таких П-подібних заготовок було обмежено відсутністю необхідного обладнання. Сучасний ринок механізованого обладнання має велике різноманіття. До прикладу, сучасні листозгинальні гідравлічні преси компанії Yangli здатні проводити гнуття листів від 2 до 6 метрів, а при використанні двох пресів в тандемі, до 12 метрів, створюючи зусилля до 2500 кН [4]. Таким чином зменшуємо кількість зварних швів у два рази, що пришвидшує процес зварювання.

У результаті проведеної роботи розроблено технологічний процес виготовлення елементів телескопічних стріл вантажопідіймальних кранів, визначено розміри заготовок з врахуванням видовження металу в місцях гину, визначено параметри режиму автоматизованого дугового зварювання стикових з'єднань, що забезпечують гарантований провар, підібрано заготівельне і основне та допоміжне зварювальне обладнання, розроблено засоби механізації складально-зварювальних робіт, спроектовано складально-зварювальне оснащення.

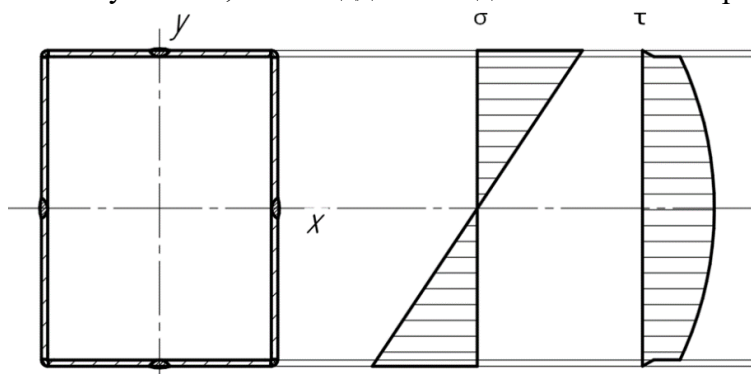
Таким чином, запропоновані рішення дозволять суттєво підвищити якість виробів, забезпечити мінімальні терміни виготовлення, зменшити необхідну виробничу площу та стабілізувати якість та точність зварних виробів.

Список використаних джерел

1. Автокран КТА-18.01 [Електронний ресурс] // ПП «Маштранс». – Режим доступу: <https://mashtrans.com.ua/ua/p3332750-avtokran-cta-1801.html> (дата звернення: 28.04.2024).
2. Вантажопідіймальний автокран КС-35715 [Електронний ресурс] // UBM-Group. – Режим доступу: <https://www.ubm-group.com/ua/kc35715/> (дата звернення: 28.04.2024).
3. Напруження та деформації при зварюванні і паянні : підручник / Л. М. Лобанов, Г. В. Єрмолаєв, В. В. Квасницький [та ін.] ; за заг. ред. Л. М. Лобанова. – Миколаїв : НУК, 2016. –248 с.
4. Листозгинальний прес [Електронний ресурс] // KVRC. – Режим доступу: <https://kvrc.in.ua/ua/g96511229-listogibochnyj-press> (дата звернення: 30.04.2024).

ЗАСТОСУВАННЯ ВИЗНАЧЕНОГО ІНТЕГРАЛУ В МЕХАНІЦІ

В механіці визначений інтеграл використовується для розв'язування різноманітних задач, визначення роботи, аналізу руху тіл, потенціальної енергії та багато інших величин. Ось декілька способів, як можна використовувати визначений інтеграл у механіці:

Визначення руху тіл: Рух тіл може бути описаний шляхом деякої функції. Застосування визначеного інтегралу до цієї функції дозволяє визначити зміну положення тіла з часом, швидкість і прискорення.

Обчислення роботи: Робота, яку виконує сила, може бути обчислена як визначений інтеграл сили за відстанню. Наприклад, якщо тіло зміщується під впливом сили, то робота, яку вона виконує, дорівнює інтегралу цієї сили за відстанню.

Потенціальна енергія: Потенціальна енергія системи може бути обчислена як визначений інтеграл сили, яка діє у системі, за переміщенням. Це дозволяє розрахувати зміну потенціальної енергії від одного положення до іншого.

Центр мас та центр тяжіння: Визначений інтеграл може бути використаний для обчислення координат центру мас або центру тяжіння системи тіл.

Розглянемо застосування визначеного інтегралу на такому прикладі: Обчислити роботу A , яку необхідно затратити на викачування води з резервуара, який представляє собою круговий циліндр довжиною $L = 10$ м та радіусом $R = 2$ м, який лежить на боку. Питома вага води $\gamma = 9,81$ кН/м³. (Результат округлити до цілого числа)



Рис. 1. Циліндричний резервуар

Розв'язок: На висоті z виділяємо шар води dz (рисунок 1). Його об'єм:

$$dV = 2|O_1B|Ldz = 2L\sqrt{R^2 - (R - z)^2}dz = 2L\sqrt{z(2R - z)}dz.$$

Цей шар потрібно підняти на висоту $H = 2R - z$. Елементарна робота dA , яка була використана для викачування шару dz знаходиться за формулою:

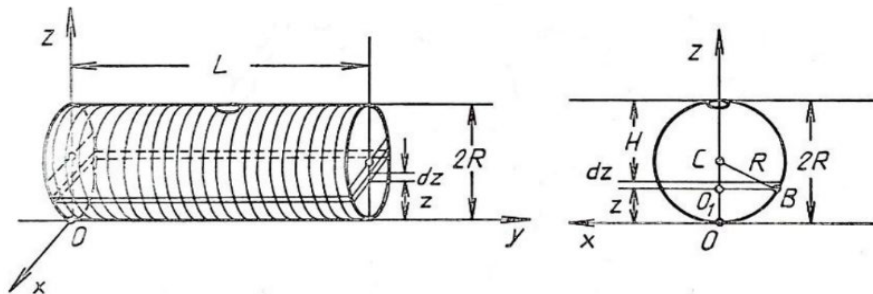
$$dA = H\gamma dV = 2\gamma L(2R - z)\sqrt{z(2R - z)}dz.$$

Робота A по викачуванню води дорівнює сумі всіх елементарних робіт:

$$A = \int_0^{2R} dA = \int_0^{2R} 2\gamma L(2R - z)\sqrt{z(2R - z)} dz = 2\gamma L \int_0^{2R} z^{\frac{1}{2}}(2R - z)^{\frac{3}{2}} dz.$$

1.

Визначений інтеграл тепер можна представити як інтеграл від диференціального бінома при $m = 1/2$, $n = 1$, $p = 3/2$. Так як $(m+1)/n+p=3$, то для обчислення інтегралу використаємо підстановку $a+bx^n=us^n$. Маємо:

$$\begin{aligned} A &= 2\gamma L \int_0^{2R} z^{\frac{1}{2}}(2R-z)^{\frac{3}{2}} dz = \\ &= \left| 2R-z = u^2z, dz = -4Ru(u^2+1)^{-2}, z = \frac{2R}{u^2+1} \right| = \\ &= | \text{якщо } z = 0, \text{ то } u = \infty, \text{ якщо } z = 2R, \text{ то } u = 0 | = \\ &= 32\gamma R^3 L \int_0^{\infty} \frac{u^4 du}{(u^2+1)^4}. \end{aligned}$$

Підінтегральну функцію можна розкласти на суму елементарних дробів. Інтеграл від цих дробів можна знайти за рекурентною формулою:

$$\begin{aligned} \int_0^{\infty} \frac{u^4 du}{(u^2+1)^4} &= \int_0^{\infty} \left(\frac{1}{(u^2+1)^2} - \frac{2}{(u^2+1)^3} + \frac{1}{(u^2+1)^4} \right) du = \\ &= \frac{\pi}{4} - 2 \cdot \frac{3}{4} \cdot \frac{\pi}{4} + \frac{5}{6} \cdot \frac{3}{4} \cdot \frac{\pi}{4} = \frac{\pi}{32}. \end{aligned}$$

$$A = 32\gamma R^3 L \cdot \frac{\pi}{32} = \pi\gamma R^3 L \quad A = 3,14 \cdot 9,81 \cdot 10 \cdot 8 \approx 2464 \text{ кДж.}$$

Визначений інтеграл є універсальним інструментом, який можна використовувати не тільки в механіці, а й і в інших інженерних сферах.

Список використаних джерел

1. Математика в технічному університеті : підручник / І. В. Алексеева, В. О. Гайдей, О. О. Диховичний, Л. Б. Федорова ; за ред. О. І. Клесова. – Київ : Видавничий дім «Кондор», 2021. – Т. 3. – 456 с.
2. Турчанінова, Л. І. Вища математика в прикладах і задачах : навч. посіб. / Л. І. Турчанінова, О. В. Доля. – Київ : Ліра-К, 2021. – 348 с.

УДК 621.791.011

Ососок М. О., здобувач вищої освіти гр. ЗВ-211

Науковий керівник – **Ющенко С. М.**, канд. техн. наук, доцент

Національний університет «Чернігівська політехніка», м. Чернігів, Україна

ЗАСТОСУВАННЯ ТЕХНОЛОГІЇ ЗВАРЮВАННЯ ВИБУХОМ У РІЗНИХ ГАЛУЗЯХ ПРОМИСЛОВОСТІ

Зварювання вибухом – вид зварювання тиском, при якому з'єднання плоских поверхонь металевих заготовок утворюється внаслідок їхнього співудару під час вибуху заряду вибухової речовини [1, 2]. Спосіб ґрунтується на енергії кумулятивного струменю, який утворюється під час вибуху заряду при співударянні поверхонь деталей, що зварюються. Одна із деталей виконана у вигляді плити, що рухається зі швидкістю артилерійського снаряду назустріч другій деталі, за рахунок чого виникає направлений короткочасний надвисокий тиск у зоні з'єднання. На рисунку 1 зображена принципова схема зварювання вибухом (А – напрям поширення вибуху, Б – напрям руху плити).

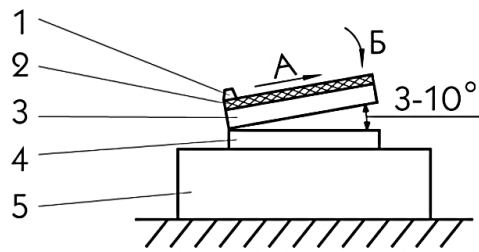

1 – детонатор; 2 – вибухова речовина; 3 – одна із деталей, що зварюється (плита, яка вдаряє); 4 – друга деталь, що зварюються (нерухома); 5 – основа

Рис. 1. Принципова схема зварювання вибухом [2]

Зварюванням вибухом з'єднують як однорідні, так і різні матеріали. Напрямки застосування технології зварювання вибухом дуже широкі та охоплює різноманітні сфери промисловості: від автомобілебудування до аерокосмічної галузі. Наведемо приклади застосування нижче.

1. Автомобільна промисловість. Зварювання вибухом може використовуватися для з'єднання металевих каркасів, кузовів та інших складових автомобілів. Спосіб дозволяє створювати міцні зварні з'єднання, які витримують великі навантаження та забезпечують стійкість конструкцій.

2. Енергетика та гідроенергетика. За допомогою технології зварювання вибухом у цій галузі виготовляються, зокрема, елементи теплообмінників та трубчастих перехідників, потужні струмовідводи, оболонки кабелів зв'язку. При цьому забезпечується висока точність та герметичність виробів.

3. Чорна металургія. При виробництві сталі та інших чорних металів зварювання вибухом може застосовуватися для з'єднання металевих компонентів у великих конструкціях та металургійному обладнанні, що дозволяє забезпечити міцність відповідальних вузлів виробничого устаткування.

4. Суднобудування. У цій галузі зварювання вибухом застосовується переважно для з'єднання великих металевих пластин у корпусах суден, а також в інших конструкціях. Зварні шви, отримані цим способом, забезпечують високу міцність та корозійну стійкість з'єднань у водних умовах та агресивних рідких середовищах.

5. Авіаційна та космічна промисловість. У цих галузях зварювання вибухом використовується для виробництва легких та міцних конструкцій, таких як корпуси літаків та космічних апаратів. Спосіб дозволяє створювати з'єднання, які витримують великі перепади температур та навантажень.

6. Нафтогазова промисловість. Технологія зварювання вибухом може використовуватися для з'єднання трубопроводів зі сталі, що використовуються для транспортування нафти, газу та інших речовин. При цьому забезпечуються високонадійні з'єднання, які витримують великі значення тиску та навантажень.

Технологія зварювання тиском має суттєві переваги перед іншими способами зварювання тиском. Так, зварювання вибухом може забезпечити високу міцність з'єднань, оскільки під час процесу відбувається повне змішування матеріалів, що з'єднуються. У порівнянні з деякими іншими методами зварювання тиском зварювання вибухом може вимагати меншу кількість складного обладнання, що знижує витрати на обладнання. Важливою перевагою є те, що цим способом можна зварювати різні типи матеріалів: від однорідних до біметалів. Зварювання вибухом може бути ефективним для з'єднання металів, скла, кераміки.

Поряд із перевагами спосіб має деякі недоліки. По-перше, зварювання вибухом потребує наявності спеціалізованого обладнання та високої кваліфікації персоналу. По-друге, небезпечний характер вибухових речовин потребує суворого дотримання правил та норм безпеки. Також можуть бути недоліки, пов'язані з фізико-хімічною взаємодією металів, що зварюються, яка викликана відмінністю їх фізико-механічних властивостей.

Ряд пар металів можуть утворювати небажані сполуки, зокрема інтерметаліди, які мають високу крихкість і негативно впливають на міцність зварного з'єднання. Але при врахуванні цих особливостей у кожному окремому випадку з'єднання пар металів утворення таких сполук можна уникнути шляхом застосування проміжних прошарків, які вводяться у зону з'єднання.

Проведений огляд показав, що технологія зварювання вибухом досить широко впроваджена та успішно застосовується у різних галузях промисловості. Цей спосіб зварювання є дуже перспективним для отримання зварних з'єднань з високими показниками міцності та надійності. Переваги цієї технології значно перевершують недоліки. При дотриманні вищезазначених вимог до обладнання та кваліфікації персоналу зварювання вибухом може успішно використовуватися для отримання нероз'ємних з'єднань різнорідних металів у багатьох сферах промислового виробництва.

Список використаних джерел

1. Гуменюк, І. Види з'єднань: навч. посіб. / І. Гуменюк, О. Гуменюк, В. Паржницький. – Київ : Грамота, 2021. – 272 с. : іл.
2. Березін, Л. Я. Теорія зварювальних процесів : навч. посіб. / Л. Я. Березін, М. М. Хоменко. – Чернігів : ЧДТУ, 2002. – 268 с.
3. Добрушин, Л. Д. Зварювання вибухом : Енциклопедія сучасної України / Л. Д. Добрушин, О. М. Корнієнко ; ред. кол. : І. М. Дзюба [та ін.] ; НАН України, НТШ. – К. : Інститут енциклопедичних досліджень НАН України, 2010. – Т. 10 : «З» – «Зор». – 712 с.

УДК 624.014.2

Панченко А. В., здобувач вищої освіти гр. ЗВ-201,

Волошенко А. В., здобувач вищої освіти гр. МЗВ-231

Наукові керівники – **Олексієнко С. В.**, канд. техн. наук, доцент,

Корзаченко М. М., канд. техн. наук, доцент

Національний університет «Чернігівська політехніка», м. Чернігів, Україна

ТЕХНІКО-ЕКОНОМІЧНИЙ АНАЛІЗ ВАРІАНТІВ ВИГОТОВЛЕННЯ ЗВАРНОЇ СТІЙКИ

Стійки, або ж колони, набули дуже широкого поширення в сфері будівництва. Вони бувають різних типів перерізів, різного конструювання, але всі вони виконують певну функцію та піддаються стиску. Одним із напрямків використання є підтримка балок перекриття даху, підтримка рейок, по яким переміщується кран-балка, трубопроводів, естакад, утримання і укріплення стін. Матеріалом для виготовлення стійок є сталь, алюміній, чавун, але найчастіше використовують сталь.

Стійки бувають суцільними та наскрізними [1]. Для невеликого навантаження використовують суцільні стійки у вигляді двотаврів або кутників, а вже для більшого навантаження використовують наскрізні у вигляді спарених швелерів або двотаврів.

Найбільш поширеними є наскрізні колони зі швелерів, з'єднаних планками (рис. 1), розкосами, але вони мають певний ряд недоліків через особливості у виготовленні: конструкція володіє низькою технологічністю через неможливість автоматизації процесів складання та зварювання, а також високу вартість через значну вартість прокатного швелера [2] порівняно з листовим прокатом [1].



Рис. 1. Наскрізна стійка зі швелерів, з'єднаних планками

Метою даної роботи є розробка конструкції зварної стійки з несучою здатністю не нижче, ніж у наскрізної стійки зі швелерів, з'єднаних планками (рис. 1), а при її виготовленні рівень матеріальних витрат буде знижено.

Відомо, що заміна зварних елементів гнутими, дозволяє суттєво знизити трудомісткість виготовлення та величину зварювальних деформацій. З огляду на вказане запропоновано виготовлення стійки проводити із гнутих елементів із листового прокату.

В результаті проведеної роботи, використовуючи моделювання в програмі SolidWorks, встановили, що конструкція зварної стійки зі швелера №40 та висотою 6 м, переріз якої представлено на рис. 1, володіє несучою здатністю при роботі на стиск, рівною 145 кН.

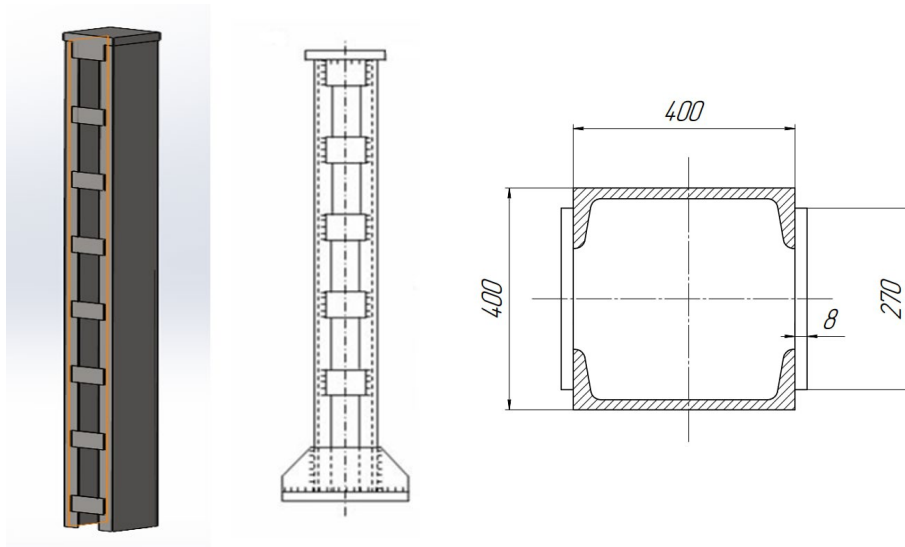
На рис. 2 представлено зовнішній вигляд стійки, конструкція якої була розроблена, та карта розкрою листа при виробництві заготовок для неї. Поперечний переріз стійки аналогічний первісному варіанту – 400×400 мм, товщина листа – 10 мм. Несуча здатність стійки – 165 кН.



Рис. 2 – Наскрізна стійка з гнуто-зварних заготовок (а) та карта розкрою листа (б)

Однією з головних переваг розробленої конструкції є те, що з одного стандартного для поставки листа розміром 6000×1500×10 мм можна виготовити всю стійку.

Техніко-економічне порівняння варіантів конструкцій стійок здійснено на основі підрахунку матеріальних витрат на метал та виконання зварювальних робіт (табл. 1).

Таблиця 1 – Техніко-економічне порівняння варіантів виготовлення стійок [3-5]

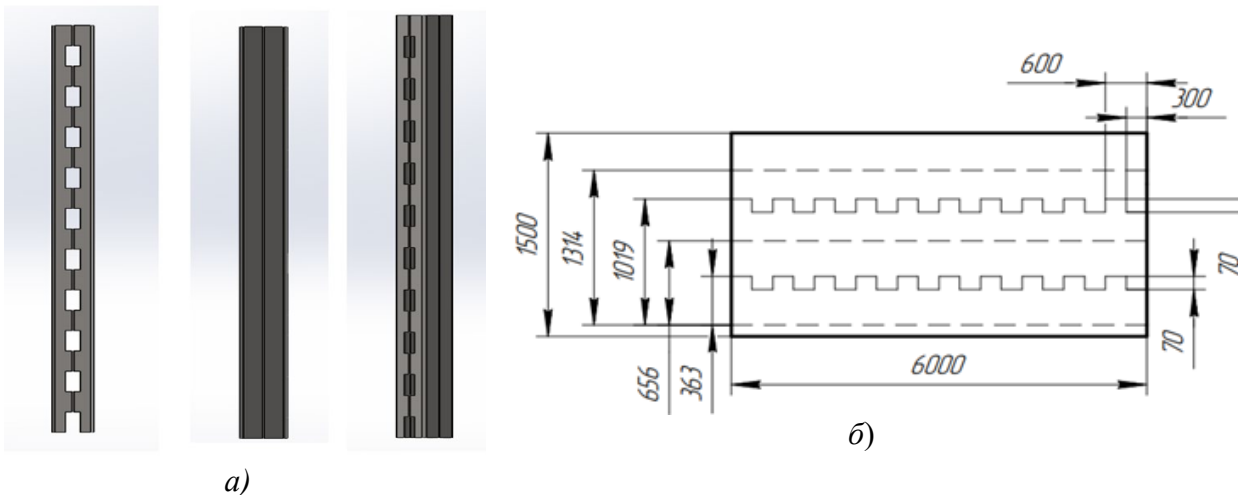
	Вага стійки, кг	Несуча здатність, кН	Довжина швів, м	Вартість зварних швів, грн.	Ціна металу, грн.	Вартість, грн.
Стійка зі швелерів	633,6	145	11,6	7000	49500	56500
Стійка з листа	548,8	165	18	12000	40000	52000

Отже, за проведеним техніко-економічним аналізом встановлено, що другий варіант конструкції зварної стійки має більшу несучу здатність, забезпечує меншу витрату металу та вартість робіт при її виготовленні та в більшій мірі дозволяє автоматизувати процес виготовлення. Разом з тим, наявність у конструкції стійки поздовжніх зварних швів знижує імовірність втрати стійкості при позакцентровому прикладенні навантаження [6].

Список використаної літератури

1. Клименко, Ф. Є. Металеві конструкції : підручник / Ф. Є. Клименко, В. М. Барабаш, Л. І. Стороженко ; за ред. Ф. Є. Клименка. – 2-ге вид., випр. і доп. – Львів: Світ, 2002. – 312 с. : 320 іл.
2. Швелери КТ-сталь – Продаж металу прокату по всій Україні [Електронний ресурс]. – Режим доступу: <https://kt-stal.com.ua/ru/catalog/shveller-polosa-kvadrat-list-gk> (дата звернення: 28.04.2024).
3. Метінвест «Лист гарячекатаний 10 мм» [Електронний ресурс]. – Режим доступу: <https://metinvest-smc.com/ru/product/list-goryachekatanuy-10kh1500kh6000-st3sps235jr/> (дата звернення: 28.04.2024).
4. Метінвест «Лист гарячекатаний 8 мм» [Електронний ресурс]. – Режим доступу: <https://metinvest-smc.com/ru/product/list-goryachekatanuy-8kh2000kh6000-st3sps235jr/> (дата звернення: 28.04.2024).
5. Welding-Service «Вартість зварних швів» [Електронний ресурс]. – Режим доступу: . URL: <https://w-service.kiev.ua/ceny/> (дата звернення: 28.04.2024).
6. Новомлинець, О. О. Проектування технологічних процесів зварювального виробництва : навч. посіб. / О. О. Новомлинець, С. В. Олексієнко, С. М. Ющенко. – Чернігів : НУ «Чернігівська політехніка», 2023. – 130 с.

УДК 629.359

Парфененко Ф. В., здобувач вищої освіти гр. АТ-211

Науковий керівник – **Завертанний Б. С.**, доктор філософії, старший викладач
Національний університет «Чернігівська політехніка», м. Чернігів, Україна

СПЕЦІАЛІЗОВАНІ АВТОМОБІЛІ ДЛЯ ПЕРЕВЕЗЕННЯ БІТУМУ (СЬОГОДЕННЯ ТА ПЕРСПЕКТИВИ)

Бітум – один із продуктів переробки нафти. Цей матеріал широко використовується в приготуванні асфальтових сумішей для укладання нових доріг, також використовується для гідроізоляції, та при інших будівельних процесах. Для збереження своїх характеристик, повинен зберігатися та транспортуватися при певній температурі (+230° С), тому для перевезення використовують автомобілі бітумовози [1].

На сьогоднішній день, переважна більшість сировини (близько 70%) в нашу країну імпортується, тому важливість перевезення бітуму важко переоцінити.

Данні автомобілі зазвичай побудовані на базі тягачів, але повинні відповідати високим умовам безпеки перевезень. Спеціалізовані цистерни повинні мати надійні системи управління ризиками, що включають в себе засоби запобігання витокам, пожежам, також під час перевезення бітуму важливо забезпечити збереження його якості [2]. Це включає в себе застосування спеціальних технологій за контролем та підтриманням температури сировини.

Бітумовоз може оснащуватися трьома різними варіантами підігріву бітуму всередині цистерни: вогонь, рідина або пара. Найчастіше така техніка оснащується саме вогневою системою підігріву, така система вимагає нанесу, який відповідає за циркуляцію бітуму, без циркуляції підігрів приведе до локальних перегрівань сировини.

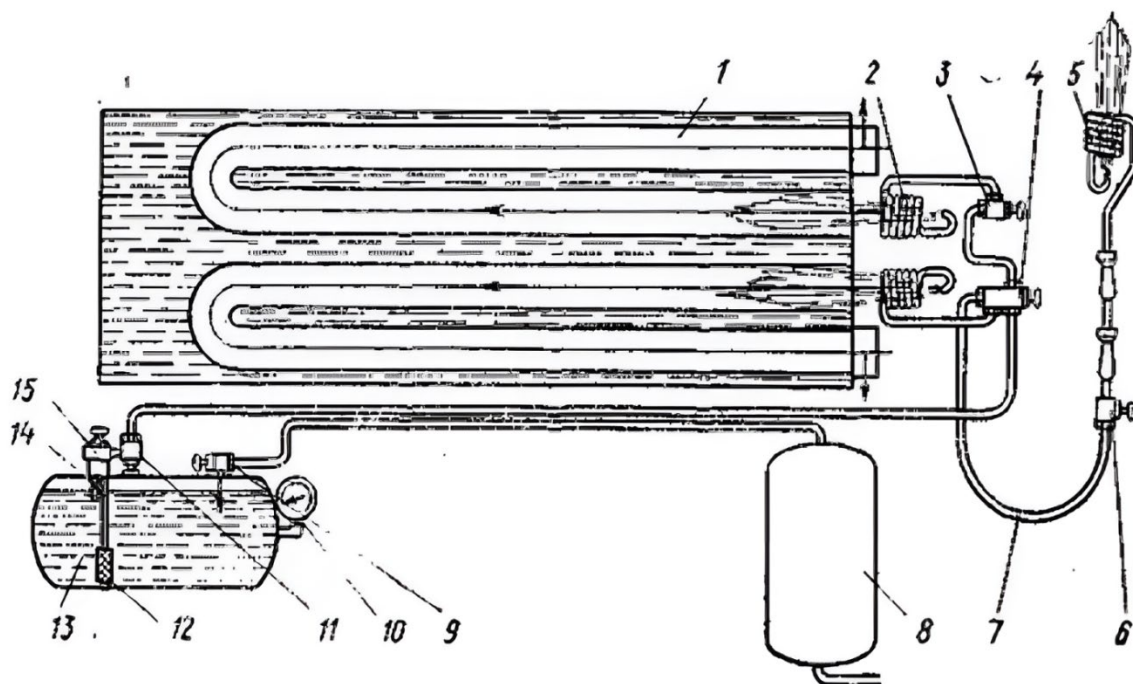

1 – жарова труба; 2 – стаціонарна горілка; 3 – вентиль стаціонарної горілки; 4 – розподільний вентиль; 5 – переносна горілка; 6 – вентиль переносної горілки; 7 – рукав переносної горілки; 8 – балон переносної горілки; 9 – вентиль повітропроводу; 10 – манометр; 11 – паливний вентиль; 12 – паливний фільтр; 13 – паливний бак; 14 – фільтр горловини; 15 – пробка заливної горловини з вентиляем випуску повітря

Рис. 1– Загальна схема підігріву бітумовоза [1]

У сучасних цистернах, для менших витрат на підігрів бітуму, та для кращого збереження його температури, використовується термоізоляційний шар, зазвичай з скловолокна, який забезпечує повільне зниження температури (до 10°С на добу), за умови використання гарної теплоізоляції може не виникати потреби в підігріві.

Як висновок, розглянемо перспективи розвитку автомобілів бітумовозів. Розвиток автомобілів-бітумовозів може мати кілька перспективних напрямків:

1. **Ефективність палива:** вдосконалення системи підігріву бітуму, для зменшення споживання палива і викидів шкідливих речовин.

2. **Покращення системи термоізоляції:** покращення системи термоізоляції дозволить перевозити бітум на більші відстані без підігріву.

3. **Автоматизація та інтеграція технологій:** впровадження систем автоматичного контролю температури, та інших параметрів, що забезпечує оптимальні умови для транспортування бітуму.

4. **Матеріали та конструкція:** використання легких та міцних матеріалів для зниження ваги бітумовозів і підвищення їхньої маневреності та економічності.

5. **Електронна система управління:** впровадження сучасних систем управління, таких як системи моніторингу та діагностики, що дозволять підвищити ефективність та безпеку експлуатації.

6. **Екологічні стандарти:** відповідність екологічним стандартам щодо герметичності цистерн, які сприяють зменшенню шкідливого впливу на довкілля.

Список використаних джерел

1. Кашканов, А. А. Спеціалізований рухомий склад автомобільного транспорту: конструкція : навч. посіб. / А. А. Кашканов, В. М. Ребедайло. – Вінниця : ВДТУ, 2002. – 164 с.
2. Кальченко, В. І. Історія спеціалізованого автомобільного транспорту. Автомобілі-цистерни для перевезення: рідини, сипучих вантажів, розчинів та зріджених газів. Вип. 3. Ч. 1. Автомобілі-цистерни : навч. посіб. / В. І. Кальченко, В. В. Кальченко, Г. В. Пасов. – Чернігів, 2021. – 308 с.

Пирог П. А., здобувач вищої освіти гр. ММБ-231
Науковий керівник – **Пасов Г. В.**, канд. техн. наук, доцент
Національний університет «Чернігівська політехніка», м. Чернігів, Україна

ВИКОРИСТАННЯ СУЧАСНИХ ПРОМИСЛОВИХ РОБОТІВ ДЛЯ ЗАВАНТАЖЕННЯ (РОЗВАНТАЖЕННЯ) МЕТАЛОРІЗАЛЬНИХ ВЕРСТАТІВ

Промислові роботи здавна відіграють ключову роль у виробничих процесах, забезпечуючи автоматизацію та підвищення продуктивності. Використання промислових роботів для завантаження та розвантаження металорізальних верстатів стає все більш популярним підходом у промисловості. Ця технологія не лише полегшує процес обробки металу, але й сприяє підвищенню ефективності та якості виробництва.

На рисунках 1 та 2 представлено промислові роботи призначені для автоматичного виконання різних операцій (завантаження/розвантаження).



Рис. 1. Промисловий робот для завантаження та розвантаження інструментів

Основні переваги використання промислових роботів для завантаження (розвантаження) металорізальних верстатів:

1. Автоматизація процесу: роботи здатні автоматично завантажувати та розвантажувати заготовки та вироби на металорізальні верстати без необхідності присутності оператора.

2. Підвищення продуктивності: використання роботів дозволяє зменшити час, потрібний на завантаження та розвантаження, тим самим збільшуючи загальну продуктивність верстатів [1, 2].

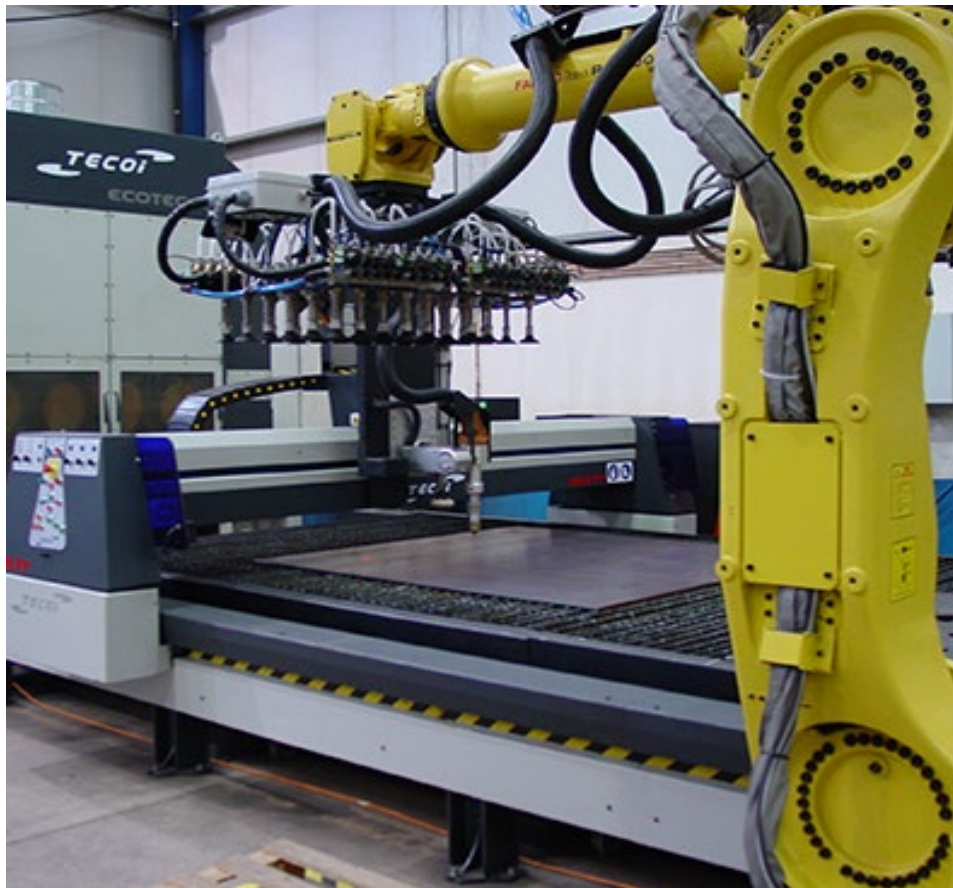
3. Зменшення ризику травматизму: автоматизований процес завантаження та розвантаження зменшує ризик травмування працівників, оскільки вони менше вступають у контакт з рухомими частинами верстатів.

4. Покращення якості виробництва: роботи забезпечують стабільність та точність у завантаженні та розвантаженні, що сприяє покращенню якості оброблюваних виробів.

5. Гнучкість: промислові роботи можуть бути легко перепрограмовані для роботи з різноманітними типами верстатів та виробами, що дозволяє використовувати їх у різних виробничих процесах.



Рис. 2. Промисловий робот для завантаження та розвантаження заготовок (деталей)

Виклики використання промислових роботів. Вартість впровадження автоматизованих систем може бути високою, включаючи витрати на закупівлю та налаштування обладнання, а також на підготовку персоналу [3, 4].

Необхідність у підтримці та обслуговуванні: промислові роботи потребують систематичного обслуговування та технічної підтримки для забезпечення їх ефективної роботи.

Використання сучасних промислових роботів для завантаження (розвантаження) металорізальних верстатів є важливим напрямком в автоматизації промислового виробництва. Ця технологія допомагає підвищити продуктивність, покращити якість виробництва та зменшити ризики для працівників. Однак важливо враховувати вартість впровадження та необхідність у підтримці для успішного застосування промислових роботів у цій області.

Список використаних джерел

1. Smith, J. (2020). Industrial Robotics. *Applications and Benefits. Robotics Today*, 15(2), 45-58.
2. Johnson, R. (2018). Automation in Metalworking. *Enhancing Efficiency and Safety. Journal of Manufacturing Technology*, 25(4), 112-125.
3. Brown, A., & et al. (2019). Robotic Solutions for Metal Cutting. *A Comprehensive Review. International Journal of Robotics and Automation*, 12(3), 87-102.
4. Garcia, M. (2017). Implementing Robotic Systems in Metalworking. *Case Studies and Best Practices. Industrial Engineering Journal*, 8(1), 30-42.

Пінчук А. В., здобувач вищої освіти гр. МАТ-231
Науковий керівник – **Пасов Г. В.**, канд. техн. наук, доцент
Національний університет «Чернігівська політехніка», м. Чернігів, Україна

АВТОМОБІЛІ-ТРАНСФОРМЕРИ: СЬОГОДЕННЯ ТА МАЙБУТНЄ

Автомобілі-трансформери – це унікальні конструкції, які здатні змінювати свої габарити та застосування, перетворюючись із одного типу транспорту в інший або адаптуючись до різних умов і завдань. Ось кілька прикладів таких трансформуючих автомобілів:

1. Автомобілі зі змінною геометрією: Це можуть бути автомобілі, у яких змінюються не тільки розміри, а й форма, наприклад, для кращої аеродинаміки або для зменшення займаного простору під час паркування.

2. Амфібійні трансформери: Ці автомобілі можуть переходити від дорожнього режиму до водного, змінюючи свою структуру (наприклад, опускаючи колеса і активуючи човнові гвинти), щоб плавати по воді.

3. Всепогодні/всетерейні трансформери: Такі автомобілі можуть адаптуватися до різних дорожніх умов, змінюючи, наприклад, кліренс, жорсткість підвіски чи тип коліс, щоб забезпечити максимальну ефективність як на асфальті, так і в умовах бездоріжжя.

4. Роботизовані трансформери: Деякі автомобілі можуть трансформуватися в автономні робочі машини або навіть у роботів для виконання спеціальних завдань, наприклад, для пошуково-рятувальних операцій або робіт у небезпечних умовах.

Такі автомобілі зазвичай розробляються з використанням останніх досягнень у галузі механіки, робототехніки та матеріалознавства, і їхні концепції часто втілюються у прототипах на різних технологічних виставках і в майбутньому можуть стати частиною нашого повсякденного життя.

Один з варіантів автомобілів-трансформерів – це дім на колесах, також відомий як кемпер або рекреаційний транспортний засіб (RV). Це автономне туристичне авто, інтегроване і спроектоване спеціально для подорожей та відпочинку, яке дозволяє віддалитися від постійного місця проживання. Крім того, таке авто може бути адаптоване з різних інших типів транспортних засобів, таких як фургони, мікроавтобуси, позашляховики, легкові автомобілі та навіть вантажівки.



Рис. 1 – Мотор-хоум класу А «Coachman Berkshire XLT»

Спеціальна конструкція дома на колесах забезпечує простір і засоби для збереження особистих речей і продуктів, а також може включати санітарну зону з умивальником, біотуалетом та душем. В категорію рекреаційних транспортних засобів (RV) входять моторні будинки, кемпервени, каравани (відомі як житлові причепа), трейлери «п'яте колесо», складані кемпери та вантажні кемпери.

Зазвичай, будинок на колесах обладнаний кухнею і ванною кімнатою, а також містить одну або кілька житлових зон. Комплектація може варіюватися від базової, з ліжками та основними кухонними приладами, до розкішної, яка схожа на квартиру на колесах з кількома кімнатами, повноцінною кухнею, ванною кімнатою та різноманітними електричними, електронними та аудіовізуальними пристроями.

Будинки на колесах можуть бути як причепними, так і моторизованими. Більшість з них є одноповерховими, хоча існують і двоповерхові варіанти. Для оптимізації розмірів під час переміщення великі моделі можуть мати складні бокові секції або тканинні навіси. Китайська компанія Xpeng AeroHT [3] презентувала два незвичайних концепт-кара (рисунок 2). Це автомобілі, що літають з інноваційними технологіями. Літаючий автомобіль Xpeng може складати ротори та їздити по дорогах загального користування. Компанія оголосила, що працює над другим напрямком літальних апаратів. Це модульний автомобіль з маточним кораблем і літаючим корпусом.



Рис. 2. Концепт-кар Xpeng AeroHT

Цей літаючий автомобіль має камери замість справжніх дзеркал. Його колеса покриті аеродинамічними чохлами. А у прототипу не видно дверних ручок. Ці зовнішні особливості були створені для зменшення опору під час польоту чи водіння. Головною особливістю цього прототипу є ротори, які розташовані на його даху. Загалом він має вісім роторів, прикріплених до рами. Ці елементи мають видимі петлі. Ймовірно, вони можуть скластися.

Xpeng [4] поділився, що його літаючий автомобіль важитиме близько 1000 кг. Його дебют на ринку був запланований на 2024 рік з ціною 1 000 000 юанів (137 000 доларів США). Але цей літаючий прототип все ще виглядає далеко від серійної моделі. Тому AeroHT почав розвивати новий напрямок для літальних апаратів. Вони називають це «модульним літаючим автомобілем».

Використання автомобілів-трансформерів є невід'ємною складовою життя сучасної людини, починаючи від подорожей з сім'єю на кемпервені, відправляючись в експедицію на судні с повітряною подушкою чи на автомобілі амфібії закінчуючи майбутніми подорожами на літаючих автомобілях.

Список використаних джерел

1. Домівка в авто: як обрати кемпер-автомобіль [Електронний ресурс]. – Режим доступу: https://auto.24tv.ua/yak_obraty_kemper_avtodim_variandy_kharakterystyky_foto_n40459.
2. Як виготовляють судна на повітряній подушці [Електронний ресурс]. – Режим доступу: https://24tv.ua/yak_vigotovlyayut_sudna_na_povitryaniy_podushki_n469168.
3. У Китаї представили інноваційні літаючі авто з футуристичним дизайном (фото) [Електронний ресурс]. – Режим доступу: <https://focus.ua/auto/601502-v-kitae-predstavili-innovacionnye-letayushchie-avto-s-futuristichnym-dizaynom-foto>.
4. Xpeng AeroHT unveiled two new flying car prototypes. They are totally different [Electronic resource]. – Access mode <https://carnewschina.com/2023/10/25/xpeng-aeroht-unveiled-two-new-flying-car-prototypes-they-are-totally-different/>.

Пятикоп Є. В., здобувач вищої освіти гр. ММБ-231
 Науковий керівник – **Пасов Г. В.**, канд. техн. наук, доцент
 Національний університет «Чернігівська політехніка», м. Чернігів, Україна

СУЧАСНІ МАГАЗИННІ ЗАВАНТАЖУВАЛЬНІ ПРИСТРОЇ МЕТАЛОРІЗАЛЬНИХ ВЕРСТАТІВ

Магазинним завантажувальним пристроєм називається механізм, в якому деталі (заготовки) зберігаються перед обробкою або в проміжках між обробкою. Деталі складають у магазин в ручну. Для того щоб збільшення місткість магазину, його виконують у формі зигзагу. Штабельним завантаженням називається спосіб, в якому деталі (заготовки) розташовані в просторі один від одного в декілька рядів [1].

Магазинні завантажувальні пристрої доцільно використовувати при відносно тривалій обробки заготовки, що дозволяє завантажувати заготовки через тривалі проміжки часу і дозволяє працювати з асинхронними верстатами. Магазинні завантажувальні механізми поділяються на такі складові (рис. 1):



Рис. 1. Магазинний завантажувальний пристрій

Залежно від способу переміщення заготовок магазини розподіляються на самотічні, примусові (магазини-транспортери) і напівсамотічні.

У самотічних магазинах (гравітаційних) заготовки переміщуються під дією сили ваги ковчанням чи ковзанням. Самотічні магазини використовують для подачі заготовок впритул і як виняток для заготовок спеціальної форми – врозрядку.

У магазинах-транспортерах переміщення заготовок здійснюється під дією прикладеної сили чи під дією сил ваги і прикладеної сили. Транспортування заготовок у магазинах-транспортерах здійснюється впритул і врозрядку, поштучно чи порціями.

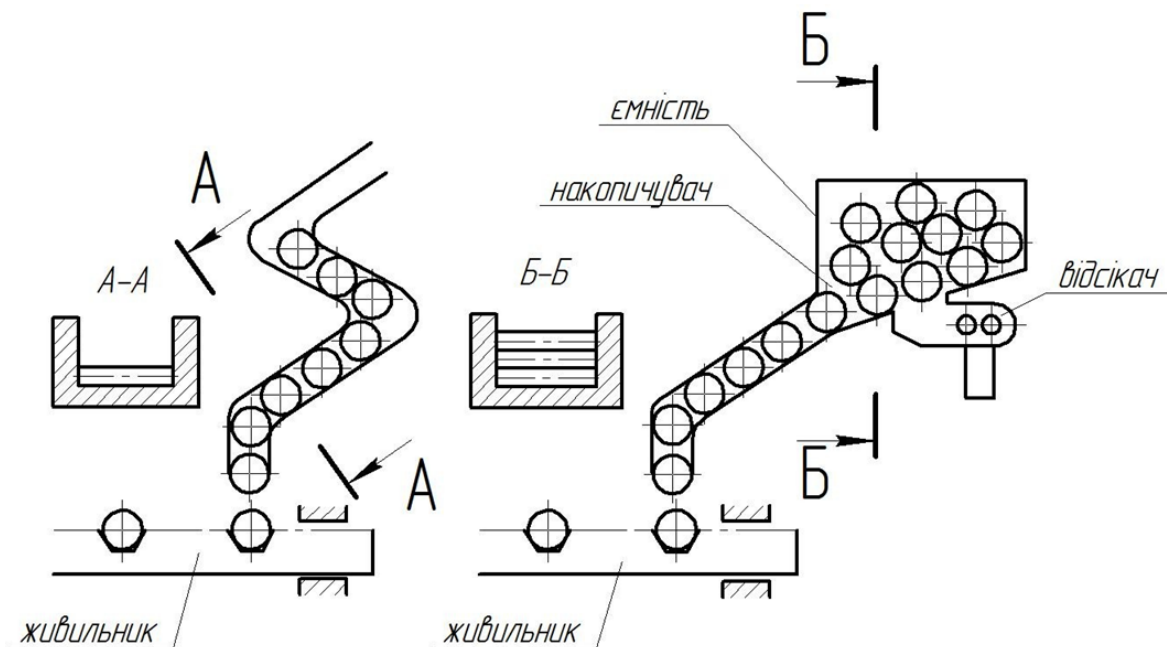
У напівсамотічних магазинах заготовки ковзають по площині, яка установлена під кутом до горизонту, більшим за кут тертя. Переміщення заготовки одержують за рахунок штучного зменшення сили тертя між поверхнями ковзання шляхом поперечного коливання чи рівномірного руху несущої площини, чи в результаті утворення між поверхнями ковзання повітряної подушки [2].

В автоматичних завантажувальних пристроях, які використовуються у приладобудуванні, найбільше застосування мають самотічні магазини. Їх використовують для подачі заготовок (деталей) простих геометричних форм і виконують у вигляді лотків, трубок і рідше стержнів. Лотки. За характером руху заготовок розрізняють лотки-скати і лоткисковзала. За формою поздовжнього профілю лотки бувають (рис. 2) прямолінійні звичайні, прямолінійні роликові, вигнуті, гвинтові (спіральні), зигзагоподібні і спеціальні (змійкові, каскадні тощо).

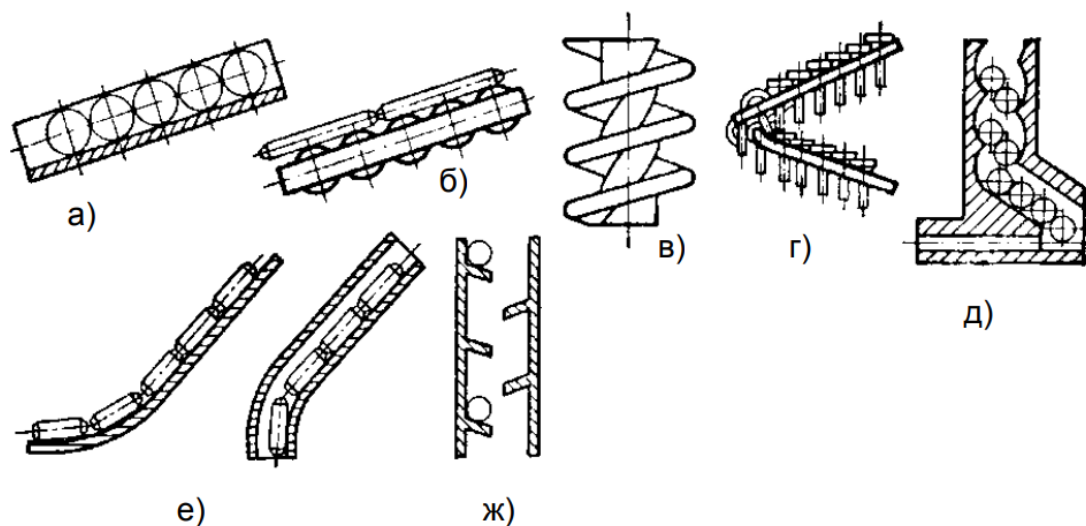

*а – прямолінійні звичайні; б – прямолінійні роликові; в – спіральні; г – овальні;
д – змійкові; е – дугоподібні; ж – каскадні*

Рис. 2. Типи лотків

За формою поперечного перерізу розрізняють відкриті і закриті лотки. Закриті застосовують при вертикальному розташуванні лотка, нахилі лотка під кутом більше 10° , при великій довжині заготовок і незалежно від довжини для заготовок типу ковпачків, ступінчастих і конічних валиків, тому що вони мають схильність перекошуватися. У закритих лотках у стінках виконують оглядові щілини для спостереження за переміщенням і усунення застрявання заготовок. Розрахунок лотків полягає у визначенні розмірів у поперечному і поздовжньому перерізах, нахилі лотка і швидкостей переміщення заготовок.

Бункер-магазини бувають з вертикальним і горизонтальним розміщенням. На відміну від лотків, у бункер-магазинах основний запас орієнтованих заготовок розміщується у декілька рядів. Бункер-магазини з вертикальним розташуванням застосовують для заготовок типу стержнів, кілець і дисків, а з горизонтальним – для заготовок типу кілець і дисків [3].

На даний момент є такі види магазинів завантажування пристроїв металорізальних верстатів але в майбутньому будуть нові види і модифікації.

Список використаних джерел

1. Автоматизація виробництва в машинобудуванні : практикум / [Муляр Ю. І., Пурдик В. П., Репінський С. В. та ін.]. – Вінниця : ВНТУ, 2018. – 133 с.
2. Доля В. М. Програмування, введення та відпрацювання управляючих програм для верстатів з ЧПУ та РТК / Доля В. М. – Харків : НТУ «ХПЗ», 2004. – 169 с.
3. Пашков С. В. Електропневмоавтоматика у виробничих процесах : навч. посібник / Пашков С. В., Осинський Ю. О., Четв'оркін О. О.; під. ред. С. В. Пашкова. – [2-е вид., перероб. і доп.]. – Севастополь : Вид-во СевНТУ, 2003. – 496 с.

Рогова Н. В., здобувачка вищої освіти гр. ЗАТТ-231
 Науковий керівник – **Завертанний Б. С.**, канд. техн. наук, старший викладач
 Національний університет «Чернігівська політехніка», м. Чернігів, Україна

СПЕЦІАЛІЗОВАНІ АВТОМОБІЛІ ДЛЯ ПЕРЕВЕЗЕННЯ ВОДНЮ (СЬОГОДЕННЯ І ПЕРСПЕКТИВИ)

У наш час автомобільні цистерни вважаються найбільш природним й раціональним способом транспортуванням рідких та сипучих вантажів, рідких та стиснених газів, бетону і т.д. Внаслідок стрімкого прогресу в галузях промислових технологій цистерни знаходять усе більш широке застосування. Передусім цьому сприяє розвиток нафтової і хімічної промисловостей, міжміських і міжнародних перевезень; створення багатоцільових цистерн, в тому числі з нержавіючої сталі та розширення спектру вантажів, способів розвантаження.

Як правило, автомобільні цистерни використовують для транспортування рідкого палива, олії, харчових і хімічних продуктів, зріджених та стиснених газів. Конструкції цистерн визначаються в основному родом перевезених вантажів і умовами перевезень (дорожні умови, відстані перевезення й ін.). Під час перевезення рідин у процесі руху виникає додаткове навантаження резервуара внаслідок переміщення центра ваги вантажу. У зв'язку з цим резервуари цих цистерн повинні мати велику міцність, а колісна база надавати достатню стійкість [3].

Крім того, автомобільний транспорт спеціалізується на перевезеннях у зрідженому стані метану, водню, кисню, азоту, пропану, бутану, вуглекислоти й ін. Конструкції цистерн для зріджених газів (криогенних рідин) визначаються головним чином температурою і тиском, при яких ці вантажі перевозяться. Температура зріджених газів коливається від -89 (етан) до -198°C (азот і водень), а тиск від $0,033$ (етан) до $0,05-0,1$ МПа (азот, водень).

Рідкий кисень, водень і азот транспортують у цистернах сферичної або циліндричної форми, ізольованих поліуретаном чи вакуум-порошковою ізоляцією. Цистерни складаються з внутрішнього резервуара, зовнішнього кожуха і шару термоізоляції. Внутрішній резервуар виготовлений загалом з високоміцної конструкційної сталі, яка заздалегідь піддавалася загартуванню з наступною відпусткою, нержавіючої сталі та алюмінієвих сплавів [3].

Цистерни, які спрямовані на перевезення зріджених газів, температура яких нижче -100°C та мають конструкцію термоса. На рисунку 1 наведена схема типової цистерни для рідкого водню.



Рис. 1. Схема автомобільної цистерни для перевезення рідкого водню

В конструкцію цистерни входить внутрішній резервуар 1, в який вливають зріджений водень, та зовнішній резервуар 3. Для запобігання випаровування водню між внутрішнім і зовнішнім резервуарами засипають ізолюючий матеріал 2 (гранульований перліт, синтетичні матеріали і т.п.). Крім того з даного простору між резервуарами відсмоктують повітря до 0,02 мм.рт.ст. У деяких випадках між ізоляцією і зовнішнім резервуаром цистерни закачується рідкий азот. За рахунок теплопровідності деталей, встановлених між зовнішнім і внутрішніми резервуарами унеможливується перегрів зріджених газів. Канал 8 для наливання та зливання водню виготовляється із теплопровідних матеріалів, які повинні мати мінімальний переріз. Для контролю внутрішнього тиску в цистерні використовують манометр 5, який встановлюється в кабіні. При пошкодженні внутрішнього резервуару спрацьовує запобіжний (дисковий) клапан 6, який встановлений на зовнішньому резервуарі. Мембрана 4 застосовується для запобігання збільшення тиску в вакуумному кільцевому просторі [1].

Як висновок, розглянемо перспективи розвитку спеціалізованих автомобілів для транспортування водню. Окрім його значного промислового значення, використання водню поступово впроваджується в паливну галузь. У розвинутих країнах світу водневий транспорт став одним з новітніх трендів у боротьбі за екологію навколишнього середовища, перш за все у протидії глобальному потеплінню. Це нова технологія, яку зараз використовують як експериментальний проєкт. Масовий запуск є наразі доволі дорогою послугою. Проте, як зазначають експерти протягом наступних 10 років водень буде дешевшати, тому Україні вже зараз необхідно розробити перспективу розвитку водневої енергетики, адже європейські партнери розглядають нашу державу як головного експортера водню. Україна має використати цю перевагу з метою залучення інвестицій та імпорту найсучасніших технологій з ЄС та Японії для виробництва «зеленого» палива. Тому розвиток водневої інфраструктури в Україні виглядає досить реально та перспективно [2].

Список використаних джерел

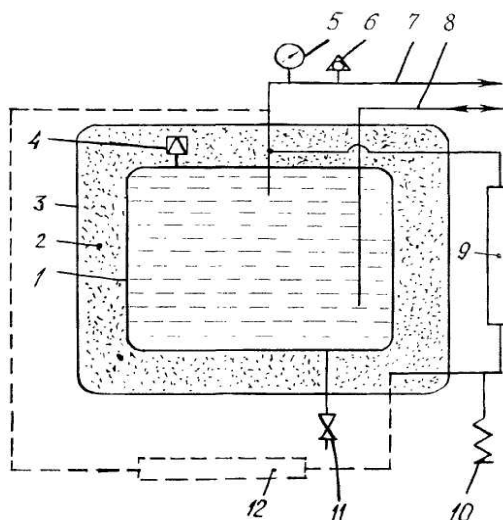
1. Автомобільні цистерни для перевезення зріджених газів [Електронний ресурс]. – Режим доступу: <https://studfile.net/preview/9701695/page:34/> (дата звернення: 09.04.2024)
2. Водневі автомобілі: особливості транспортних засобів [Електронний ресурс]. – Режим доступу: <https://rental.ua/ua/info/vodnevi-avtomobili-osoblyvosti-transportnykh-zasobiv> (Дата звернення: 09.04.2024)
3. Кашканов, А. А. Спеціалізований рухомий склад автомобільного транспорту: конструкція : навч. посіб. / А. А. Кашканов, В. М. Ребедайло. – Вінниця : ВДТУ, 2002. – 164 с.

УДК 621.941.23

Рябець О. С., здобувач вищої освіти гр. ММБ-231

Науковий керівник – **Пасов Г. В.**, канд. техн. наук, доцент

Національний університет «Чернігівська політехніка», м. Чернігів, Україна

СУЧАСНІ БУНКЕРНІ ЗАВАНТАЖУВАЛЬНІ ПРИСТРОЇ МЕТАЛОРІЗАЛЬНИХ ВЕРСТАТІВ

Бункерні завантажувально-орієнтувальні пристрої складаються з частин механізмів, потрібних для прийому великої кількості заготовок і видачі їх в робочу зону верстата орієнтованими в просторі і в часі: передбункера, бункера, магазину, відсікача, пристрою автоматичного орієнтування, подавача (живильника). Бункерні завантажувально-орієнтувальні пристрої, належать до категорії транспортних пристроїв, що не вбудовуються у верстат [1].

До транспортних пристроїв, що вбудовуються в верстат, відносяться механізми: заштовхування, затискання, виштовхування, знімання. Передбункер потрібен для створення необхідного запасу заготовок, який забезпечить безперервну роботу верстата на певний час, що створює сприятливі умови для роботи бункера. В бункер подають заготовки

навалом та видають їх орієнтованими в просторі (первинна орієнтація). Залежно від способу видачі заготовок, що знаходиться у бункері, розрізняють: поштучну видачу заготовок, видачу заготовок порціями, безперервну видачу заготовок [1].

Бункери з поштучною видачею заготовок: кишенькові (рис. 1) та гачкові (рис. 2) [2].

Зовнішній вигляд кишенькових бункерів залежить від типу конструкції захватних елементів, від кута тертя об стінки бункера, від кута тертя заготовки по бункеру. Елемент захвату – це диск який має вирізи, простіше кажучи, кишеньки. Диск з кишеньками з'єднується з двигуном через черв'ячну передачу. Заготовки захоплюються знизу, потім піднімаються вгору, і через отвір у корпусі, деталі потрапляють до приймального лотка [2].

Гачкові бункери працюють з деталями, в яких попередньо просвердлили отвір [1].



Рис. 1. Схема кишенькового бункера



Рис. 2. Схема гачкового бункера

Бункери з видачею заготовок порціями: секторні, шибєрні, дискові, щілинні, лопатеві, елеваторного типу (рис.3) [2].

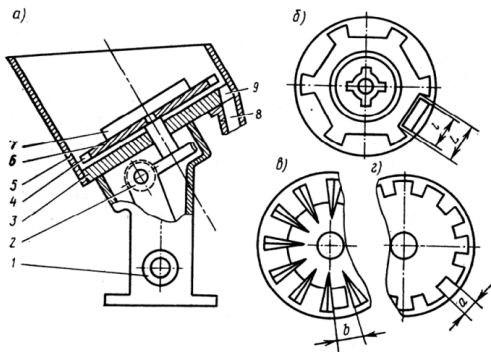
Секторні бункери потрібні для досилання заготовок або деталей з головками. Робочий орган у цьому бункері є сектор. В конструкції секторних бункерів передбачений передбункер. Він потрібен для зменшення навантаження на сектор, це в свою чергу забезпечить нормальну роботу привода [2].

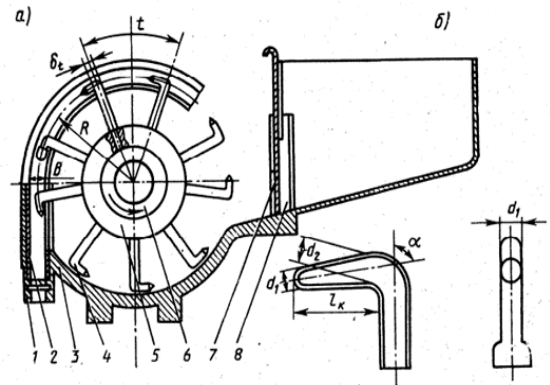

Рис. 3. Секторний бункер

Бункери з безперервною видачею заготовок: трубчасті (рис. 4), фрикційні (рис. 5), вібраційні [2].

Перед роботою потрібно попередньо зорієнтувати заготовки, які проводяться трубою. Застосовується для завантаження заготовок типу стрижнів, валиків, у яких $l = 1,2 \div 1,5d$ [2]. Існує декілька різновидів таких БЗП [2]:

Фрикційні дискові бункери застосовуються, щоб завантажувати плоскі заготовки для яких входять: диски, кільця, фланці. Заготовки виштовхуються під час обертання, фрикційного диска і під дією сили тертя, направляє заготовку до вихідного лотка [1].

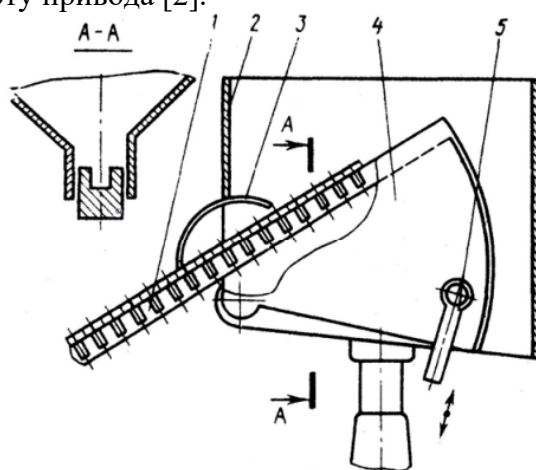

Рис. 4. Трубчастий бункер



Рис. 5. Дисковий фрикційний бункер

Список використаних джерел

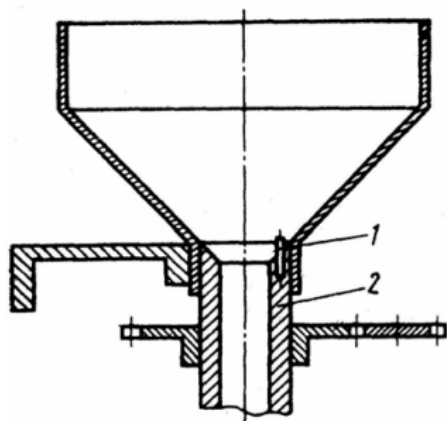
1. Іскович-Лотоцький, Р. Д. Обладнання автоматизованих виробництв. Част. 2. Автоматичні лінії. Гнучкі виробничі системи. Транспортно-завантажувальні пристрої : електрон. навч. посіб. комбінованого використання / Р. Д. Іскович-Лотоцький, О. Д. Манжілевський. – Вінниця : ВНТУ, 2022. – 155 с.
2. Автоматизація завантаження верстатів [Електронний ресурс]. – Режим доступу: https://elibrary.lntu.edu.ua/sites/default/files/elibrary_upload/%D0%90%D0%92%D0%9F%D0%B2%D0%9F%D0%91%20PDF%201/other/tema_4__avtomatizacziya_zavantazhennya_verstativ.pdf.

УДК 004.451.64:004.94

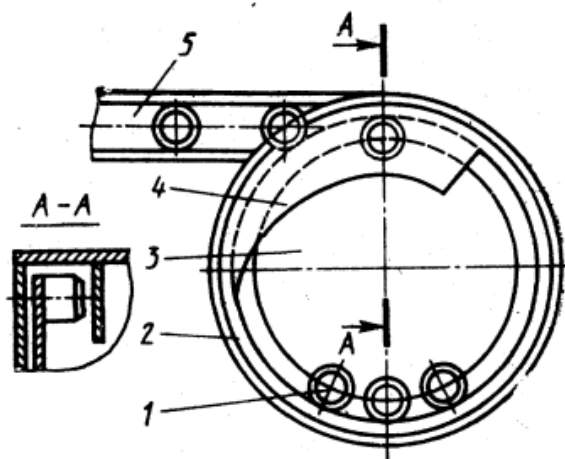
Рябець О. С., здобувач вищої освіти гр. ММБ-231

Науковий керівник – **Кологойда А. В.**, канд. техн. наук, доцент

Національний університет «Чернігівська політехніка», м. Чернігів, Україна

ОСОБЛИВОСТІ СТВОРЕННЯ ТА ПІДГОТОВКИ МОДЕЛЕЙ В СИСТЕМІ SOLIDWORKS ДЛЯ 3D-ДРУКУ

В наш час 3D-друк розвивається дуже швидкими темпами, і не зважаючи на те що він з'явився всього кілька десятків років тому, його використовують в багатьох сферах людської діяльності. Саме друкування складається з групи процесів, які використовують для виготовлення об'єктів способом накладання матеріалу пошарово на основу відповідно до поперечних перерізів створеної 3D-моделі. Наприклад, 3D-друк широко застосовується в таких галузях, як: промисловість та виробництво, архітектура, робототехніка, дизайн, медицина, військова галузь та освіта [1].

Розглянемо сферу промисловості та виробництва. В цій галузі 3D-друк використовують для тривимірного друкування двигунів, створення мініатюрних об'єктів, виробів з складною геометрією, створення прототипів [1].

Для 3D-друку в промисловості використовують такі матеріали: інженерний пластик, фотополімери, віск і металевий порошок [1].

Перевагами використання 3D-друкування в промисловості є [1]:

- під час процесу проектування, можна враховувати помилки і постійно вносити корективи;

- не вимагає зміни інструмента при виробництві деталей, виключає зупинення процесу при внесенні змін в конструкції виробу.

- провести повноцінні і недорогі випробування створеної моделі або виробу;
- створення цілісного виробу з великою кількістю отворів та складною геометрією, яку важко реалізувати альтернативними способами виробництва. Наприклад, виготовлення корпусних або складних деталей.

Але, перед друкуванням на 3D-принтері, нам потрібна 3D-модель. Тому в її створенні нам можуть допомогти такі програми по 3D-моделюванню як: TinkerCAD, Fusion 360°, SketchUp, Blender, SolidWorks, AutoCAD.

В даному питанні нас цікавить програма по 3D-моделюванню – SolidWorks. Вона використовується для створення систем автоматизованого проектування, також застосовують для інженерного аналізу і підготовки виробництва [2]. Щоб нам надрукувати певну деталь на 3D-принтері, запускаємо програму SolidWorks, в розділі новий документ обираємо розділ деталей і створюємо 3D-модель (наприклад, корпусна деталь), з потрібними нам розмірами. Щоб 3D-принтер розпізнавав файл з деталлю, потрібно її зберегти в форматі STL файлу. Після цього можна друкувати деталь.

Список використаних джерел

1. Сучасний стан і перспективи розвитку технологій тривимірного моделювання та друкування [Електронний ресурс]. – Режим доступу:

<https://enpuir.npu.edu.ua/bitstream/handle/123456789/21883/Strutynska.pdf;jsessionid=2DFB39397DF0F907F321910059FFD64D?sequence=1>.

2. Моделювання механічних деталей за допомогою AutoCAD і SolidWorks для друку на 3D-принтерах [Електронний ресурс]. – Режим доступу: https://www.tech.vernadskyjournals.in.ua/journals/2021/3_2021/19.pdf.

УДК 621.791.4:539.378.3:669.715

Семеренко А. В., здобувач вищої освіти гр. ЗВ-221

Науковий керівник – **Болотов Г. П.**, д-р техн. наук, професор

Національний університет «Чернігівська політехніка», м. Чернігів, Україна

ЗВАРЮВАННЯ ТИСКОМ ДИСПЕРСНО-ЗМІЦНЕНИХ КОМПОЗИЦІЙНИХ МАТЕРІАЛІВ НА АЛЮМІНІЄВІЙ ОСНОВІ

На даний час перспективи прогресу в машинобудуванні в значній пов'язують з розробкою та широким впровадженням композиційних матеріалів (композитів). Композиційні матеріали (КМ) володіють комплексом властивостей, що вигідно відрізняють їх від існуючих конструкційних матеріалів і дозволяють створювати на їх основі більш досконалі конструкції у різних галузях народного господарства: аерокосмічній галузі, машинобудуванні, суднобудуванні та ін.

Композиційні матеріали представляють собою гетерофазні (в основному, двохфазні) системи, що складаються з двох або більше елементів. Серед сучасних КМ значне поширення отримують металеві композиційні матеріали на основі алюмінію або його сплавів, що виконують роль матриці, зміцненої керамічними частками карбиду кремнію SiC, вуглецю або оксиду алюмінію – дисперсно-зміцнені композиційні матеріали (ДЗКМ).

Дисперсно-зміцнені композити представляють собою конструкційний матеріал, в матриці якого рівномірно розподілені дрібнодисперсні частки, в основному, у вигляді коротких волокон, другого елементу. У таких матеріалах прикладене навантаження в першу чергу сприймається матрицею, у якій значна кількість часток другої фази створює структура, що активно чинить опір пластичній деформації.

Проблемами технологій із застосуванням композиційних матеріалів є з'єднання деталей з КМ між собою та із традиційними конструкційними матеріалами. Механічне з'єднання послаблює конструкцію внаслідок необхідності сведління отворів. Клейові з'єднання, що

здійснюються, в основному, внапуск, призводять до підвищення матеріалоемкості конструкцій і не забезпечують рівномірності.

Метою дослідження є вивчення можливості отримання зварних з'єднань дисперсно-зміцнених композиційних матеріалів на алюмінієвій основі за допомогою дифузійного зварювання.

Дослідження здійснювали на зразках дисперсно-зміцненого композиційного матеріалу Al-20%SiC, основу якого складає матриця з алюмінієвого сплаву АД-33 (аналог американського сплаву 6061), зміцнений короткими вкрапленнями фази карбіду кремнію. Використовували зразки як з листового, так і круглого прокату.

Зварювання зразків здійснювали на установці вакуумного відпалу УВН-70А, оснащеної системою стискання з'єднуваних деталей. Нагрів зразків здійснювався радіаційним способом вольфрамовим спіральним нагрівачем із можливістю регулювання струму у ньому.

Зварювані поверхні зразків попередньо піддавали хімічному травленню на глибину 7...10 мкм для видалення оксидної плівки та шарів, пошкоджених попереднім прокатуванням або механічною обробкою. Безпосередньо перед зварюванням зразки знежирювали бензолом або ацетоном.

Зварювання зразків здійснювали в умовах вільного деформування на режимах: температура нагріву – 823...833 К, зусилля стискання – 0,8...1,2 МПа, тривалість зварювання – 600...900 с, вакуум не гірше $5 \cdot 10^{-3}$ Па.

Металографічні дослідження зварних з'єднань свідчать про відсутність оксидних плівок на межі розділу з'єднуваних деталей. При наведених режимах зварювання у зоні з'єднання також не виявлено крихких інтерметалічних фаз, що погіршують механічні властивості з'єднань.

УДК 629.331

Силенок А. С., здобувач вищої освіти гр. АТТ-221,
Полегешко А. В., здобувач вищої освіти гр. АТ-201,
Карман В. О., здобувач вищої освіти гр. АТТ-221

Науковий керівник – **Венжега В. І.**, канд. техн. наук, доцент
Національний університет «Чернігівська політехніка», м. Чернігів, Україна

ДОСЛІДЖЕННЯ ГАЛЬМІВНИХ ВЛАСТИВОСТЕЙ АВТОМОБІЛІВ

Гальмівні властивості автомобілів значно впливають на безпеку руху транспортних засобів, кількість дорожньо-транспортних пригод на автомобільних шляхах тому повинні відповідати чітким правилам, що висуваються до них. Це міжнародні правилами №13 СЕКООН [1].

Гальмування автомобіля може відбуватися із заблокованими колесами але найбільш ефективним є гальмування на межі блокування коліс автомобіля. При гальмуванні автомобіля час із заблокованими колесами кінетична енергія поступальної маси автомобіля повністю перетворюється на роботу сил тертя в контактні коліс з опорною поверхнею. При незаблокованих колесах ця енергія частково перетворюється на теплову енергію частково у гальмівних механізмах і частково - у контактні коліс з дорогою [2].

Найбільш повно характеризує гальмівні властивості автомобіля його гальмівна діаграма. На ній зображено залежності уповільнення і швидкості руху від часу гальмування, тобто часу з моменту, коли водій помітив перешкоду і до повної зупинки автомобіля. Цей час складається з часу реакції водія t_p , часу запізнення спрацювання привода t_s , часу наростання уповільнення t_n , часу гальмування з постійним уповільненням t_z , та часу розгальмовування t_o [3].



Рис.1. Гальмівна діаграма автомобіля

Найбільшу цікавість для дослідження на графіку становить ділянка t_n , на якій уповільнення змінюється за лінійним законом від нульового значення до максимального, обмеженого зчпними можливостями коліс з опорною поверхнею. Закономірність зменшення швидкості на цій ділянці не достатньо вивчена і описується у вигляді кривої у вигляді параболи. Числове значення зменшення швидкості автомобіля при цьому визначається за формулою [4].

$$V_k = V_n - g \cdot \varphi_x \cdot t_n,$$

де V_n – початкова швидкість руху автомобіля, м/с;

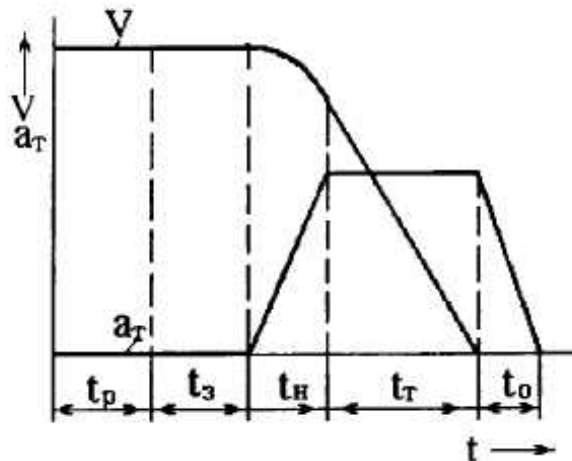
g – прискорення вільного падіння м/с²;

φ_x – коефіцієнт зчеплення коліс з дорогою;

t_n – час наростання уповільнення, с.

Величина часу t_n може бути різною і в першу чергу залежить від привода автомобіля. Для гідравлічного привода час t_n становить від 0,05...0,15 с, а для пневматичного від 0,15...0,4 с. Цей час залежить в основному від величини проміжку між гальмівними колодками і диском чи барабаном. У гальмівних системах сучасних автомобілів застосовують пристрої допомоги при екстремному гальмуванні (Assist brake), що дозволяє зменшити гальмівний шлях автомобіля на 1-2 м. [5]. Проведеними дослідженнями встановлено, що закономірність зміни швидкості залежить від типу автомобіля, легковий, вантажний, автобус. Для легкового автомобіля зміна швидкості описується меншою кривизною залежності чим для автобусів і вантажних автомобілів.

Таким чином дослідження часу наростання уповільнення і закономірність зміни швидкості при цьому являється актуальною задачею оскільки вони істотно впливають на безпеку руху під час гальмування, особливо при високих швидкостях руху.

Список використаних джерел

1. Волков, В.П. Теорія руху автомобіля : підруч. / В.П. Волков, Г.Б. Вільський. – Суми : Університетська книга, 2010. – 320 с.
2. Кошарний, М. Ф. Основи механіки та енергетики автомобіля / М. Ф. Кошарний. – Київ : Вища шк., 1992. – 200 с.
3. Рудасьов, В. Б. Теорія експлуатаційних властивостей : уч. посіб. / В. Б. Рудасьов, В. В. Редчиць, О. М. Коробочка. – Дніпропетровськ : «Системні технології», 2000. – 287 с., іл.
4. Солтус, А. П. Теорія експлуатаційних властивостей автомобіля : навч. посіб. / А. П. Солтус. – Київ : Арістей, 2006. – 176 с.
5. Mollenhauer, Klaus. Handbook of Diesel Engines / Klaus Mollenhauer, Helmut Tschoke, Krisnter G.E. Jonson. – Springer 2010. – 636 p.

Сорока М. М., здобувач вищої освіти гр. МБ-201
Науковий керівник – **Пасов Г. В.**, канд. техн. наук, доцент
Національний університет «Чернігівська політехніка», м. Чернігів, Україна

ВИДИ СИСТЕМ АВТОМАТИЧНОГО КЕРУВАННЯ ВЕРСТАТАМИ ЗА СТУПЕНЕМ ЦЕНТРАЛІЗАЦІЇ

У сучасній промисловості автоматизація виробничих процесів є одним з ключових чинників, який забезпечує підвищення продуктивності, точності та ефективності виробництва. Системи автоматичного керування верстатами відіграють важливу роль у цьому контексті, дозволяючи забезпечити автоматизоване виробництво різноманітних деталей і виробів. Одними з найпоширеніших є системи з кулачками, з розподільчим валом, з командоапаратом та з шляховими перемикачами. Кожен з цих типів систем має свої особливості, переваги та недоліки, що визначають їхню придатність для конкретних завдань та умов експлуатації [1].

Системи керування верстатами з кулачками (рисунок 1) [3] відіграє вирішальну роль у забезпеченні ефективності та точності виробничих процесів, дозволяючи автоматизовано керувати різними операціями обробки деталей. Основна особливість систем автоматичного керування верстатами з кулачками полягає в їхній централізації функціональних блоків. Кулачки, що входять до складу таких систем, відповідають за виконання різноманітних рухів і дій в процесі обробки. Вони забезпечують точне позиціонування і переміщення інструментів або оброблюваних деталей відповідно до заданих програмних команд. Перевагами систем керування верстатами з кулачками є їхня висока точність і повторюваність операцій. Це дозволяє досягати високої якості обробки деталей і забезпечувати стабільність виробничого процесу.

Системи керування верстатами з розподільчим валом (рисунок 2) [3] базуються на централізованому механізмі передачі руху та управління, що забезпечує високу точність та ефективність в обробних операціях. Головною особливістю цих систем є використання розподільчого вала для передачі руху від основного джерела потужності до різних механізмів і механізмів верстата. Розподільчий вал дозволяє централізовано керувати рухом і координацією різних елементів верстата, що забезпечує високу точність та стабільність виробничого процесу. Однією з переваг систем з розподільчим валом є їхня універсальність і гнучкість. Ці системи можуть бути легко адаптовані для виконання різноманітних завдань та обробних операцій, що робить їх ідеальними для виробничих умов з великою кількістю різних деталей і процесів.

Вартою уваги є система керування з командоапаратом (рисунок 3) [3], яка базується на централізованому керуванні, де управління верстатом відбувається через спеціальний командоапарат або пульт керування. Особливістю систем з командоапаратом є використання централізованого пристрою для передачі команд і керування верстатом. Це дозволяє оператору з легкістю керувати різними аспектами верстата, такими як швидкість, кут нахилу, глибина різання тощо, з одного місця. Перевагою цих систем виступає простота в управлінні та висока швидкість реакції.

Керування з шляховими перемикачами (рисунок 4) [3] є одним із важливих способів автоматизації виробничих процесів та дозволяє здійснювати керування верстатом з використанням програмованих маршрутів переміщення. Особливим для систем з шляховими перемикачами є можливість програмування маршрутів руху верстата заздалегідь. Кожен маршрут складається з послідовності переміщень виконавчих органів верстата по заданим точкам у просторі, що дозволяє здійснювати різноманітні операції обробки без необхідності постійного контролю оператора. Перевагою цієї системи

керування є високий рівень автоматизації та точність переміщення виконавчих органів верстата, що дозволяє досягати високої якості обробки [2].



Рис. 1. Схема системи керування з кулачками



Рис. 2. Схема системи керування від розподільчого вала

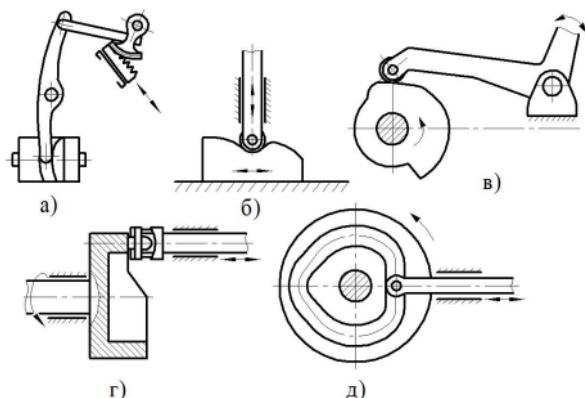

Рис. 3. Блок-схема складального автомата, який керується від командоапарата

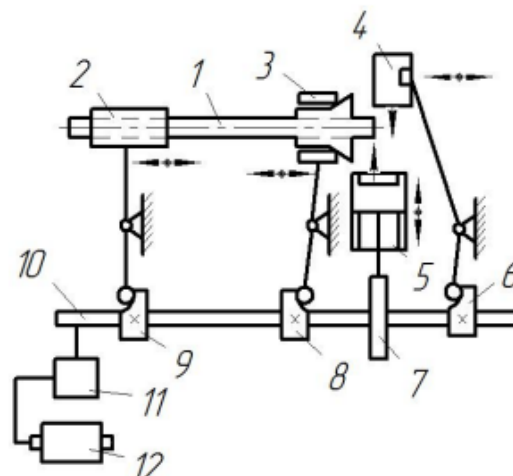

Рис. 4. Схема системи керування з шляховими перемикачами

У загальному, застосування цих систем дозволяє підвищити автоматизацію та ефективність виробничих процесів, зменшити час на налаштування та забезпечити високу якість обробки деталей. Вибір конкретної системи автоматичного керування залежить від специфіки виробництва, обсягу та складності оброблюваних деталей, а також від технічних можливостей та фінансових можливостей підприємства. Враховуючи ці фактори, вибір системи має велике значення для забезпечення ефективності та якості виробничих процесів.

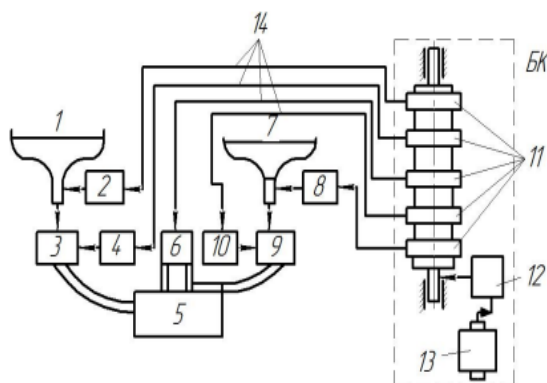
Список використаних джерел

1. Іскович-Лотоцький, Р. Д. Обладнання автоматизованих виробництв. Ч. 1. Верстати автомати : навч. посіб. / Р. Д. Іскович-Лотоцький, О. Д. Манжілевський – Вінниця : ВНТУ, 2017. – 91 с.
2. Системи автоматичного керування технологічними комплексами : навч. посіб. / А. М. Сільвестров, М. Я. Островерхов, О. В. Шефер та ін. – К. : КПІ ім. Ігоря Сікорського», 2022. – 466 с.
3. Муляр, Ю. І. Автоматизація виробництва в машинобудуванні. Ч. 1 : навч. посіб. / Ю. І. Муляр, С. В. Репінський. – Вінниця : ВНТУ, 2019. – 99 с.

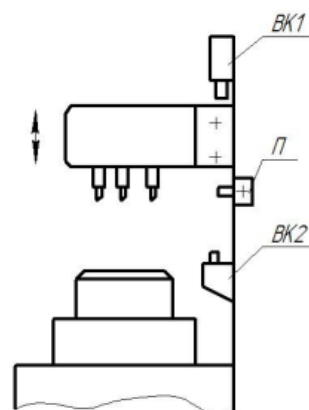
Юрець Н. Ю., здобувач вищої освіти гр. АТ-222
 Науковий керівник – **Мурашковська В. П.**, старший викладач
 Національний університет «Чернігівська політехніка», м. Чернігів, Україна

МАТЕМАТИЧНА ЕФЕКТИВНІСТЬ В ТРАНСПОРТНІЙ ЛОГІСТИЦІ: ЗАСТОСУВАННЯ СИМПЛЕКС-МЕТОДУ ДЛЯ ОПТИМІЗАЦІЇ ПЕРЕВЕЗЕНЬ

Логістичні системи в транспортній логістиці відіграють важливу роль у забезпеченні ефективного переміщення товарів від постачальників до кінцевих споживачів. Транспортна логістика включає у себе весь комплекс дій, спрямованих на планування, координацію та контроль за перевезенням товарів через різні види транспорту.

Симплекс-метод – це математичний алгоритм, який використовується для розв'язання лінійних програм. У галузі транспортної логістики симплекс-метод застосовується для оптимізації різноманітних завдань, таких як планування маршрутів, розподіл ресурсів, мінімізація витрат на перевезення тощо. Основними етапами застосування симплекс-методу є наступні:

1. Формулювання задачі: Спочатку потрібно чітко визначити ціль та обмеження задачі. Наприклад, ціль може полягати в мінімізації загальних витрат на перевезення товарів, максимізація прибутку, а обмеження - кількість товарів, доступні маршрути, обмеження щодо обсягу перевезень тощо.

2. Побудова початкового опорного плану задачі: Початкове рішення можна отримати, наприклад, за допомогою методу мінімізації задачі.

3. Створення початкової таблиці симплекс-методу: На цьому етапі встановлюються значення базисних і небазисних змінних, а також розраховуються відповідні координати у таблиці.

4. Виконання ітерацій: Виконуються ітерації, поки не буде знайдено оптимальне рішення. Під час кожної ітерації обирається базисна та небазисна змінні, здійснюється перерахунок значень та оцінок.

5. Аналіз та інтерпретація результатів: Після знаходження оптимального рішення проводиться аналіз його придатності у реальних умовах, можливість інтерпретації та впровадження на практиці.

Розглянемо використання методу на такому прикладі. Визначити оптимальну кількість вантажу кожного виду (I, II, III), який необхідно доставити замовникам щоб максимізувати прибуток автотранспортного підприємства, якщо підприємство має обмежені ресурси, включаючи транспортні засоби – 200 автомобіле-годин, вантажників – 400 людино-годин і навантажувально-розвантажувальні механізми – 90 машино-годин. Кожен тип ресурсу має свої витрати для доставки 1 тонни вантажу, які варіюються залежно від типу вантажу (таблиця 1). А прибуток від 1 тонни вантажу складає: I- 8 ум. од.; II- 5 ум. од.; III- 7 ум. од.

Таблиця 1 – Дані про витрати на доставку 1 тонни вантажів через різні види транспорту

Вид ресурсу	Витрати ресурсів на доставку 1 тонни вантажів		
	I	II	III
Транспортні засоби, <i>автомобіле-годин/т</i>	7	3	4
Вантажники, <i>людино-годин/т</i>	3	5	2
Навантажувально-розвантажувальні механізми, <i>маши.-годин/т</i>	2	1	2

Розв'язок: Ми ставимо завдання знайти оптимальні значення кількості вантажу I, II та III (позначимо як x_1 , x_2 , x_3), який необхідно доставити замовникам щоб максимізувати прибуток (Z) підприємства від перевезень.

Математичну модель задачі можна сформулювати таким чином: Оптимізувати прибуток підприємства від перевезень $Z = 8x_1 + 5x_2 + 7x_3 \Rightarrow \max$, при обмеженнях: – на транспортні ресурси $7x_1 + 3x_2 + 4x_3 \leq 200$; – на трудові ресурси; $3x_1 + 5x_2 + 2x_3 \leq 400$; – на ресурси навантажувально-розвантажувальних механізмів $2x_1 + x_2 + 2x_3 \leq 90$; – змінні задачі невід’ємні $x_1 \geq 0$; $x_2 \geq 0$; $x_3 \geq 0$.

Для розв’язання задачі симплекс-методом записуємо умову у вигляді системи і зводимо її до канонічного виду. Отримаємо задачу:

$$\begin{cases} Z = -8x_1 - 5x_2 - 7x_3 \Rightarrow \min \\ 7x_1 + 3x_2 + 4x_3 + x_4 = 200 \\ 3x_1 + 5x_2 + 2x_3 + x_5 = 400 \\ 2x_1 + x_2 + 2x_3 + x_6 = 90 \\ x_1 \dots x_6 \geq 0 \end{cases}$$

Знаходимо початковий базисний розв’язок (його утворюють змінні – x_4 , x_5 , x_6 та відповідні праві частини рівнянь системи, яка записана у канонічному вигляді): $X(0,0,0,200,400,90) \Rightarrow Z = 0$. Складемо початкову симплекс-таблицю задачі (таблиця 2).

Таблиця 2 — Початковий опорний план задачі

	B	x_1	x_2	x_3	x_4	x_5	x_6
x_4	200	7	3	4	1	0	0
x_5	400	3	5	2	0	1	0
x_6	90	2	1	2	0	0	1
-Z	0	-8	-5	-7	0	0	0

Таблиця 3 — Оптимальний план задачі

Базис	B	x_1	x_2	x_3	x_4	x_5	x_6
x_2	20	3	1	0	1	0	-2
x_5	230	-11	0	0	-4	1	7
x_3	35	-1/2	0	1	-1/2	0	3/2
-Z	345	7/2	0	0	3/2	0	1/2

Ми розпочинаємо з базового рішення, але виявляємо, що воно не є найкращим через від’ємні значення в індексному рядку. Тому ми використовуємо алгоритм симплекс-методу для покращення результату. Продовжуємо проводити ітерації, доки не знайдемо оптимальне рішення. Розрахований опорний план у таблиці 3 є оптимальним, оскільки у індексному рядку відсутні від’ємні значення. Таким чином, ми знаходимо оптимальне рішення задачі, використовуючи змінні зі стовпчика "Базис" та їхні значення зі стовпчика "B": $X(0,20,35,0,230,0) \Rightarrow Z_{\max} = 345$. Отже, для досягнення максимального прибутку у 345 ум.од., підприємству необхідно доставити 20 тонн вантажу II та 35 тонн вантажу III. Обсяги доставки вантажу I виду дорівнюють нулю, оскільки змінна x_1 не є базисною. У базисному рішенні змінна x_5 , яка входить в обмеження за трудовими ресурсами, показує, що 230 людино-годин будуть не використані. Транспортні ресурси і навантажувально-розвантажувальні механізми будуть використані в повному обсязі.

Застосування симплекс-методу є важливим інструментом у транспортній логістиці, який допомагає підприємствам оптимізувати свою діяльність та досягати стратегічних цілей.

Список використаних джерел

1. Організація та логістика перевезень : підручник / М. С. Изтелеуова, І. В. Грицук, П. М. Арімбекова та ін. – Херсон : ОЛДІ-ПЛЮС, 2021. – 264 с.
2. Смирнов, І. Г. Транспортна логістика : навч. посіб. / І. Г. Смирнов, Т. В. Косарева. – К. : Центр учбової літератури, 2021. – 224 с.
3. Марченко, В. М. Логістика : підручник / В. М. Марченко, В. В. Шутюк. – К. : Артєк, 2018. – 312 с.
4. Transportation: A Global Supply Chain Perspective / John J. Coyle, Robert A. Novack, Brian Gibson, Edward J. Bardi. – Cengage Learning, 2019.

УДК 621.3:629.331

Воловик І. О., здобувач вищої освіти гр. ПЕ-201
Науковий керівник – **Єршов Р. Д.**, старший викладач каф. ЕАРМ
Національний університет «Чернігівська політехніка», м. Чернігів, Україна

СИСТЕМА ДОДАТКОВОЇ ІНДИКАЦІЇ ДЛЯ ІНТЕГРАЦІЇ В АВТОМОБІЛЬ

Автомобіль став невід'ємною частиною життя людини. Виробники проектуючи нові моделі, додають все більше і більше додаткових опцій, приладові панелі стають повністю цифровими і можуть відображати на дисплей будь-яку інформацію про стан автомобіля в зручному для користувача форматі. Ці опції підвищують безпеку та комфорт дорожнього руху. Проблемою є те, що власники автомобілів попередніх поколінь можуть не мати додаткової індикації важливих параметрів, таких як оберти і температура двигуна, температура навколишнього середовища, або рівень палива. Наприклад, приладова панель Renault Kangoo (див. рис. 1) не має індикаторів обертів двигуна, температури охолоджуючої рідини в чисельних значеннях, та рівня заряду акумулятора – важливого показника для дизельних авто, від якого залежить чи запуститься двигун при низьких температурах.



Рис. 1. Приладова панель автомобіля Renault Kangoo

Для вирішення вищеописаної проблеми для багатьох моделей автомобілів необхідно розробити додаткову універсальну індикаторну панель для її подальшої інтеграції в електронну підсистему автомобіля. Її функціонування буде організовано шляхом використання мікроконтролера (МК) для задач обробки інформації з датчиків та керування пристроями індикації. Інформація буде надходити з наступних датчиків:

- 1) Датчики температури LM75BD;
- 2) Датчик напруги в бортовій мережі автомобіля INA219;
- 3) Датчики обертів на основі ефекту Холла.

Мікроконтролер отримуватиме інформацію від датчиків температури і напруги по стандартному послідовному інтерфейсу I2C. Структурна схема розроблюваної системи додаткової індикації наведена на рис. 2.



Рис. 2. Структурна схема системи додаткової індикації

Для забезпечення обчислювальних потреб системи доцільно обрати МК сімейства STM32f407xx – це мікроконтролер на базі архітектури ARM (Advanced RISC Machine). Перевагою даного МК є декілька незалежних апаратно-підтримуваних інтерфейсів SPI та I2C, наявність швидкісного вбудованого АЦП для аналогових датчиків і невисока вартість.

Датчики на ефекті Холла будуть підключатись через схему стабілізації і перетворення напруги з 12В до 3.3В, яка може бути безпосередньо подана на МК. Перевагою саме різновиду датчика є вигляд його вихідного сигналу – імпульси напруги прямокутної форми, що при встановленні схеми узгодження, дає змогу підраховувати їх кількість за проміжок часу таймером МК, а отже, отримувати дані без додаткових аналогово-цифрових перетворень.

Датчики температури і напруги працюють по інтерфейсу I2C. Перевагами даного інтерфейсу є універсальність та стандартизованість, що дозволить зменшити вартість розробки та її час, а також кількість задіяних ніжок МК. На рис. 3 зображено структуру типового пакету даних, що передається по інтерфейсу I2C. З датчиком працюють, як з пристроєм пам'яті, в такі етапи: 1 – команда старт; 2 – відправка байту адреси з останнім бітом, що вказує на тип операції; 3 – отримання підтвердження від датчика; 4 – передача байту інформації до майстра/слейва; 5 – відгук на отриману інформацію; 6 – відправка команди стоп.

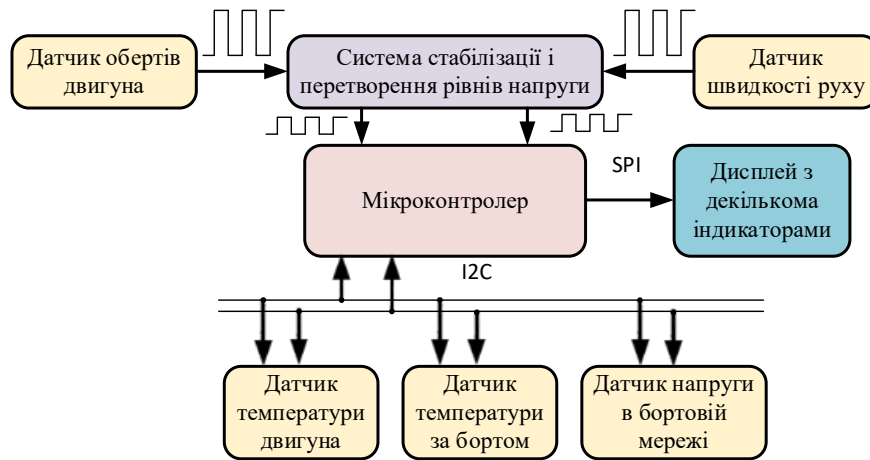

Рис. 3. Структура пакету даних, що передається по інтерфейсу I2C [1]

До відомих недоліків функціонування інтерфейсу I2C варто віднести низьку швидкість опитування та неможливість одночасного отримання інформації від усіх датчиків (послідовне опитування).

Індикація основних параметрів буде виводитись на семисегментні індикатори та LCD дисплей. Основною перевагою даних типів індикаторів є їх простота та надійність роботи. Додаткова індикація не повинна заважати водієві і вписуватись в інтер'єр автомобілів різних стилів. Тому дизайн модуля індикації буде виконано в мінімалістичному стилі, щоб надавати всю необхідну інформацію, і при цьому не звертати на себе надлишкову увагу. Такий стиль виконання також зменшить витрати часу та кріплень в процесі встановлення в автомобіль.

Подальшим розвитком даної електронної додаткової індикації системи є її інтеграція в CAN-шину – інтерфейса, що використовується для обміну даними між блоками керування та інтелектуальними датчиками в автомобілі.

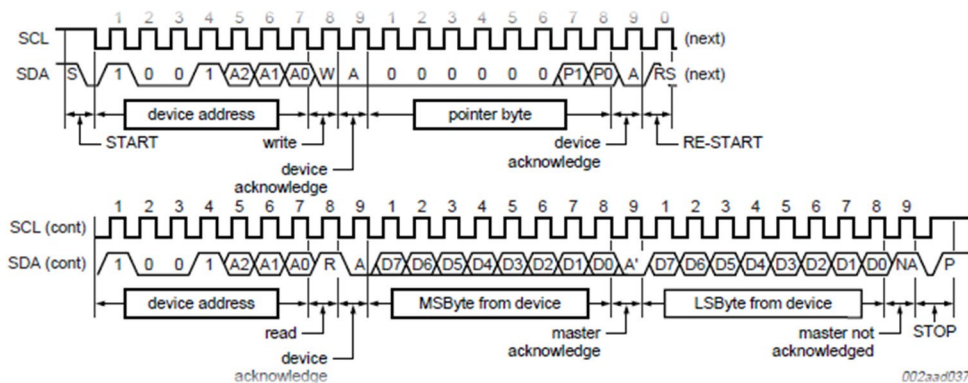
Список використаних джерел

- 1) Інтерфейс I2C. – Режим доступу: <https://itmaster.biz.ua/directory/standarts/i2c.html>
- 2) Датчик температури LM75BD. – Режим доступу: <https://www.alldatasheet.com/datasheet-pdf/pdf/255357/NXP/LM75BD.html>
- 3) Датчик напруги INA219. – Режим доступу: <https://pdf1.alldatasheet.com/datasheet-pdf/view/249609/TI/INA219.html>

УДК 681.5

Денисов Д.Ю., студент групи ПЕ-221
Науковий керівник – Єршов Р.Д., ст. викладач
Національний університет «Чернігівська політехніка», м. Чернігів, Україна

АЛГОРИТМ ФОРМУВАННЯ ПОЛІГОНІВ В СУЧАСНИХ САПР ЕЛЕКТРОННОЇ АПАРАТУРИ

Системи автоматизованого проектування (САПР) [1]– це велика кількість програмних продуктів, баз знань, методів проектування та розробки різного роду систем, у тому числі електронних. Програмне забезпечення систем автоматизованого проектування електронної техніки ґрунтується на використанні, математичних алгоритмів, обчислювальних мереж, та використання персональних комп'ютерів та автоматизованих робочих місць. Алгоритми вирізняється багатством і різноманітністю використовуваних методів обчислювальної математики, статистики, математичного програмування, дискретної математики, штучного інтелекту. Програмні комплекси базуються входять до найскладніших сучасних програмних систем, що ґрунтуються на операційних системах Unix, Windows-NT, мовах програмування C, C++, Java та інших [2].

Основна мета дослідження розробка більш кращого за швидкістю алгоритму обробки 3D моделей Area (полігонів) електронних компонентів систем автоматичного проектування електронної апаратури (див рис.1 та рис.2). Більшість аналогічних рішень представлення 3D моделей в програмних продуктах (CAD системах) які є на даний момент виконуються у вигляді матриці. Середня швидкість обробки описується функцією $O(n^5)$, де: n це кількість позицій на матриці.



Рисунок 1 – Опис класу полігону №1

Кожна точка на полігоні відповідає за точку на матриці. Де дві основні точки задані в конструкторі та інші знайдені автоматично. Функції репрезентують основний функціонал класу.



a)

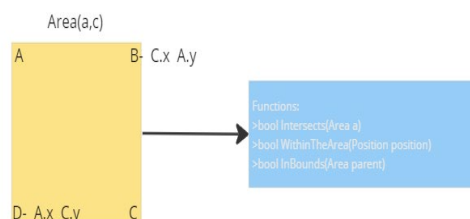
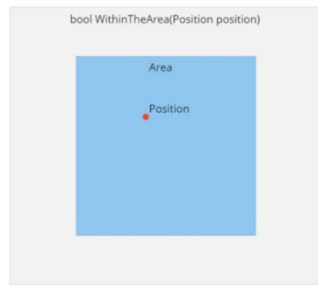
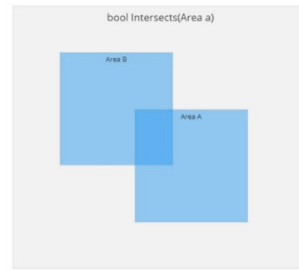

б)

Рис. 2. Опис класу полігону №2 та №3

На рисунку 2.а показано точку матриці в зоні та на рисунку 2.б показано пересичення площ. На рисунку 3 продемонстровані графіки швидкості функції $O(n)$. При різних підходах до обробки елементів. Зелені зони це найкращі червоні найгірши.

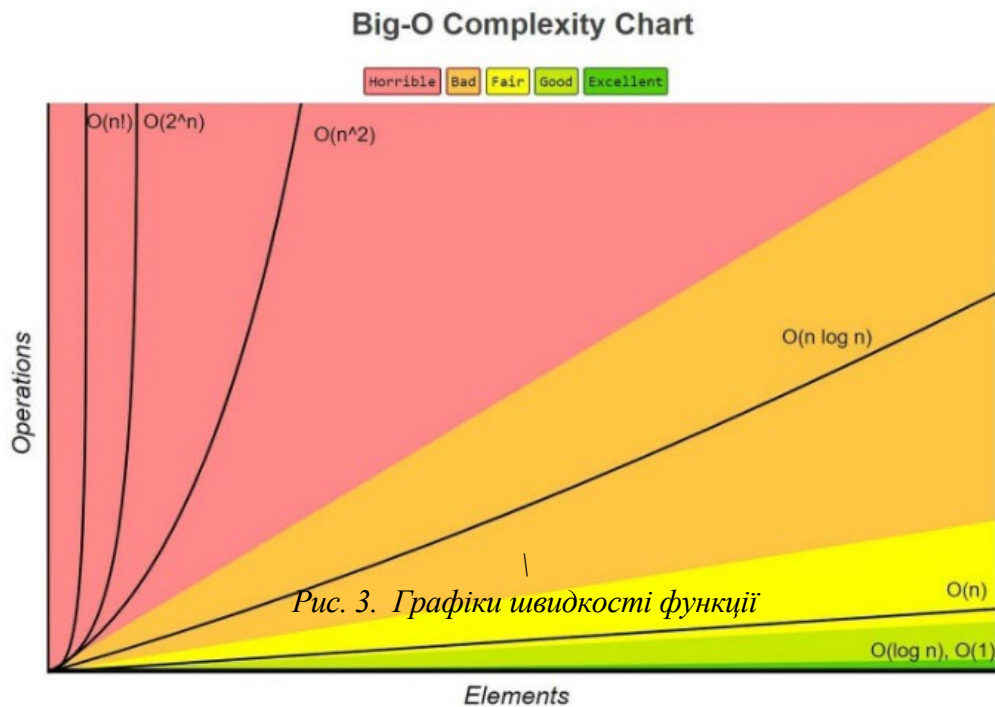

Висновки: Алгоритм, на даний момент, застосовується в одній з розробок CAD системи, де швидкість обчислення дуже критичний параметр. Тому за для рішення проблем оптимізації процесу обчислення було винайдено цей алгоритм. Подальші використання алгоритму це системи де буде дороблятися і покращуватися графічне представлення моделей. Можливі шляхи покращення: використання бінарного пошуку для деяких функцій та використання більш оптимізованих структур даних.

Перелік посилань

- 1 . FreeCAD <https://hightech.in.ua/content/art-freecad-3d-modelling-and-design-capability>
- 2 . Learn programming for Free: <https://www.programiz.com/>

Крапив'янський М.О., студент групи ПІ-211
 Науковий керівник – **Войтенко В.П.**, канд. техн. наук, доцент
 Національний університет «Чернігівська політехніка», м. Чернігів, Україна

ОСОБЛИВОСТІ ЗАСТОСУВАННЯ OCTAVE ДЛЯ ВИРІШЕННЯ ЗАВДАНЬ ОБРОБКИ ЗОБРАЖЕНЬ

MATLAB [1] є потужним інструментом для виконання науково-технічних розрахунків, а також моделювання складних систем та процесів в широкому колі галузей людської діяльності. Зручний інтерфейс, докладна документація, величезна кількість прикладів дозволяють швидко створювати власні унікальні проєкти та отримувати результати, які є гарною основою для визначення подальших кроків. Застосування MATLAB у навчальному процесі допомагає суттєво скоротити час на підготовку навчально-методичних матеріалів і покращити якість освітнього процесу.

Головним недоліком використання MATLAB є необхідність придбання ліцензії на право використання цієї програми поза межами ознайомчого періоду, який складає один місяць [2]. У таблиці 1 наведені типи індивідуальних ліцензій (для одного кінцевого користувача), умови їхнього та орієнтовні вартості використання на термін до одного року, а також довічно.

Таблиця 1 – Індивідуальні ліцензії на використання MATLAB

Тип ліцензії та умови використання	Вартість, тис. грн.	
	Річна	Довічна
Стандартна ліцензія для використання в комерційних, державних чи інших організаціях	40,0	102,0
Для використання в стартапних компаніях	165,0	–
Академічна для використання в навчанні та академічних дослідженнях	12,0	23,5
Студентський пакет (Включає MATLAB, Simulink і 10 найпоширеніших додаткових продуктів, а також вбудовану підтримку для створення прототипів, тестування та запуску моделей на недорогому цільовому обладнанні)	–	3,0
Персональна (не для використання в державних, академічних, комерційних чи інших організаційних цілях)	–	5,6

Відкритим і безкоштовним аналогом MATLAB є GNU Octave [3]. Метою даного дослідження є з'ясування можливостей заміщення ознайомчої версії MATLAB в навчальних дисциплінах, пов'язаних з цифровою обробкою зображень, на GNU Octave.

В якості прикладу було обрано лабораторну роботу №1, яка виконується в рамках навчальної дисципліни «Цифрова обробка зображень». Особливістю експериментів є те, що вони охоплюють широке коло завдань, які виникають не тільки під час питань роботи з зображеннями, але й дозволяють виконувати різноманітні матричні обчислення.

Експеримент №1 передбачав генерацію зображення відповідно до функції розподілу у вигляді гауссіани $F(x, y) = A \cdot e^{-(x^2+y^2)/2\sigma^2}$. В експерименті №2 було створено зображення у вигляді трьох квадратів основних кольорів, зміщених один відносно іншого. В експериментах №3 та 4 у середовища було введено кольорове зображення з файлу та виконана його певна обробка. Експеримент №5 передбачав генерацію зображення у вигляді трьох зміщених по діагоналі одне щодо іншого кіл різних кольорів з подальшими маніпуляціями з цими зображеннями.

На рисунку 1 представлено порівняння результатів виконання першого завдання у середовищах MATLAB та Octave, а в Таблиці 2 – фрагменти скриптів для другого завдання.



Рис. 1 – Геометричні параметри спостереження

Таблиця 2 – Порівняння програмної реалізації завдання 2

MATLAB	Octave
<pre> N = 200; Squares = uint8(zeros(N)); j = 0:N/2; N0=[0.1 0.25 0.4]*N; for k=1:3 Squares(N0(k) + j, N0(k) + j,k) = uint8(255); end </pre>	<pre> N = 200; Squares = uint8(zeros(N)); j = 0:N/2; N0=[0.1 0.25 0.4]*N; for k=1:3 Squares(N0(k) + j, N0(k) + j,k) = uint8(255); end </pre>

Отримані на основі порівняльного аналізу, а також за допомогою експериментального виконання типових завдань у середовищах GNU Octave та MATLAB результати дають можливість зробити наступні висновки:

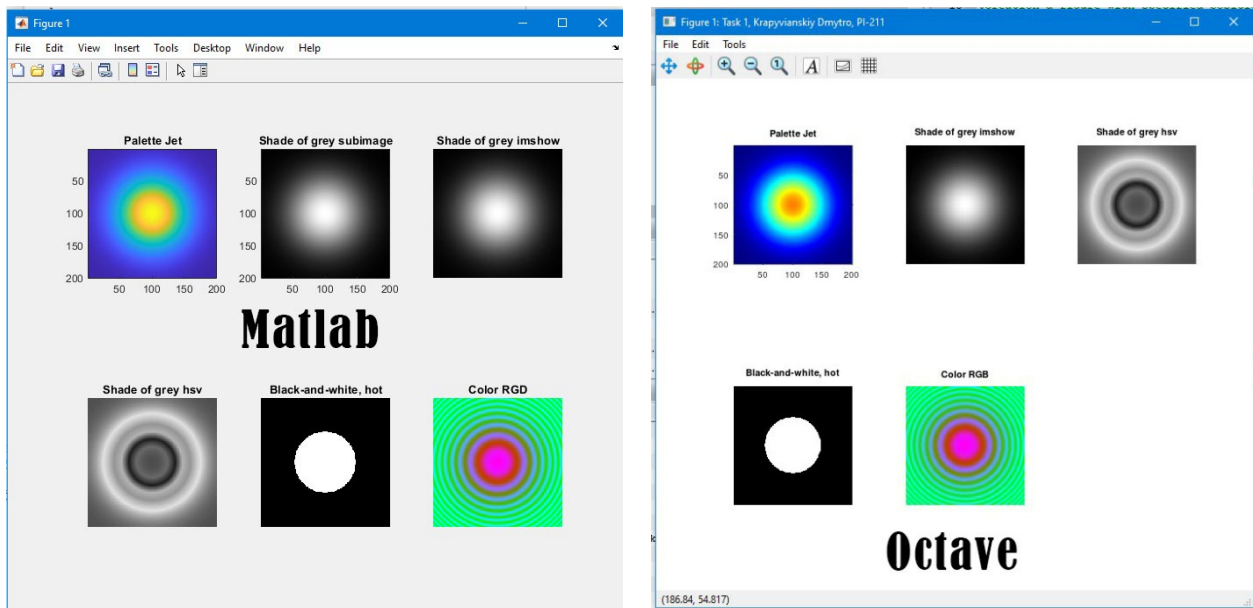
– обидва середовища мають схожі можливості, подібний функціонал та синтаксис і надають багато функцій для числових обчислень, обробки даних і розв’язання задач в галузі цифрової обробки зображень;

– GNU Octave має високу сумісність з MATLAB, що дозволяє користувачам використовувати скрипти та функції, розроблені на MATLAB, без суттєвих змін;

– попри подібності, між MATLAB і GNU Octave існують певні відмінності у синтаксисі окремих функцій та у їхній реалізації, що, має бути враховано під час підготовки навчально-методичного забезпечення, написанні програм та отриманні кінцевого результату.

Перелік посилань

1. MathWorks: Products and Services. https://mathworks.com/products.html?s_tid=gn_ps
2. MathWorks: Free MATLAB Trial. https://mathworks.com/campaigns/products/trials.html?s_tid=hp_ff_p_trial
3. GNU Octave. <https://octave.org/>

Куц Є. В., аспірант
 Науковий керівник – Ревко А. С., канд. техн. наук, доцент,
 Національний університет «Чернігівська політехніка», м. Чернігів, Україна

МЕТОДИ КЕРУВАННЯ БЕЗКОЛЕКТОРНИМИ ДВИГУНАМИ ПОСТІЙНОГО СТРУМУ

Безколекторні двигуни постійного струму (БДПС) використовують у сферах, де потрібна висока надійність та якість керування електричною машиною. Наприклад, електроавтомобілі, електрочовни, пральні машини або безпілотні літальні апарати.

За будовою БДПС ділять на два типи: Inrunner - це коли магніти ротора знаходяться всередині статора з обмотками та Outrunner - магніти зовні та обертаються навколо нерухомого статора з обмотками (Рис. 1) [1].



Рис. 1. Фізична конструкція БДПС

Розрізняють декілька основних методів керування безколекторними двигунами постійного струму.

У методі з зворотнім зв'язком по давачам Холла підключення фаз двигуна до живлення реалізується через використання інвертора. Ступінь напруги визначається скважністю широтно-імпульсної модуляції (ШІМ). Інформація про положення ротора отримується мікроконтролером від датчиків на ефекті Холла. В схемі присутні драйвери транзисторів, які виконують функцію безпосереднього керування силовими ключами інвертора. Обмотки трьохфазного двигуна з'єднані зіркою і підключені до інвертора. Інвертор може підключати обмотки двигуна до високого (+U) або низького (-U) рівня напруги. Час підключення, визначений скважністю ШІМ, регулює середню напругу на обмотках статора, що дозволяє контролювати швидкість обертання. Протилежна електромагнітна сила забезпечує переходи через нульовий рівень при розірваному стані кожної обмотки. Система керування отримує сигнали від датчиків положення ротора для генерації шести-ступінчастої комутаційної послідовності, наприклад, за годинниковою стрілкою [1]. Існують безколекторні двигуни, які працюють без використання будь-яких датчиків для визначення положення. Замість цього, без сенсорні методи керування використовують інформацію про струми та напругу двигуна для визначення положення в якому знаходиться ротор. Відсутність датчиків має кілька переваг, таких як зниження вартості та заощадження місця, оскільки не потрібно встановлювати додаткове обладнання у кабелях, роз'ємах та електронних схемах.

Метод ЕРС з визначенням переходу через нуль використовує електромагнітну індукцію (ЕРС) в незбудженій фазі під час комутації. Під час цього алгоритму комутації одна з фаз двигуна завжди підключена до високого рівня напруги, інша - до низького, тоді як третя фаза залишається вільною. Під час обертання, двигун генерує ЕРС у вільній обмотці, що змінює напругу на цій фазі. Вимірюючи цю напругу, можна визначити момент, коли потрібно перемкнутися до наступного положення ротора. Зазвичай цей момент визначається тим, коли напруга на вільній фазі досягає половини напруги живлення. Необхідно відслідковувати, коли напруга на вільній фазі вирівнюється з середньою точкою.

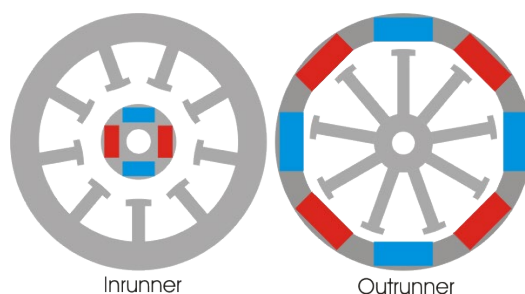
Час до наступної точки комутації можна оцінити з попередніх етапів комутації. Однак основним недоліком цього методу є те, що він працює ефективно лише при високих швидкостях обертання двигуна (500-1000 об/хв або більше) [2].

В скалярному методі керування безколекторними електродвигунами змінного струму потрібно постійно забезпечувати стабільне співвідношення між напругою та частотою на всьому діапазоні робочих швидкостей. У цьому методі контролюються лише амплітуда та частота напруги живлення, а відношення напруга/частота розраховується на основі номінальних параметрів електродвигуна. Підтримуючи сталі значення цього відношення, можна забезпечити відносно постійний магнітний потік у статорі. Коли відношення збільшується, двигун переходить у стан перезбудження, і навпаки, коли відношення зменшується, двигун переходить у стан спокою. Для цього методу не потрібні потужні обчислювальні пристрої або датчики положення ротора [3].

Векторне керування є методом управління безколекторними електродвигунами змінного струму, який надає можливість незалежно та практично миттєво регулювати швидкість обертання та момент на валу електродвигуна. Основна концепція векторного керування полягає у тому, щоб керувати не лише величиною і частотою напруги живлення, але й фазою. Іншими словами, керується не лише величина, а й напрямок просторового вектору. Порівняно зі скалярним керуванням, векторне керування має вищу ефективність. Воно практично усуває всі недоліки скалярного керування [4]. Для використання цього методу потрібно знати: вектор струму, вектор напруги та вектор магнітного поля ротора. Після заміру векторів їх потрібно геометрично додати між собою. Для мікроконтролерів ці математичні операції доволі ресурсні, тому існує перетворення Едіт Кларка (1). Воно полягає у перетворенні змінних електричної машини з трифазної системи відліку АВС на дві осі ортогональної системи відліку (Рис. 2).

$$\begin{cases} I_{s\alpha} = I_{SA} \\ I_{s\beta} = \frac{I_{SB} - I_{SC}}{\sqrt{3}} \end{cases} \quad (1)$$



Рис. 2. Вектор струму після перетворення Кларка

Довжину результуючого вектору можна дізнатись за теоремою Піфагора, а через обернену тригонометричну функцію *arctg* можна отримати кут повороту вектору. При векторному керуванні основна задача алгоритму утримувати вектор струму так, щоб він випереджав вектор положення ротора на 90 градусів. Основними перевагами останнього методу є висока точність регулювання швидкості та плавний старт і плавне обертання двигуна у всьому діапазоні частот.

Список використаних джерел

1. Яцун М.А. Електричні машини / М.А. Яцун. – Львів: Видавництво Національного університету "Львівська політехніка", 2011. – 428 с.
2. Филиппук Р.В.. 17755 Електродвигун // Енциклопедія сучасної України: у 30 т / ред. кол. І. М. Дзюба [та ін.]; НАН України, НТШ, Координаційне бюро енциклопедії сучасної України НАН України. – К., 20032019.
3. Bial Akin, Nishant Garg. Scalar (V/f) control of 3-phase induction motors. Application report. SPRABQ8.- Dallas, USA.:Texas Instruments
4. Денисов А.И. Вентильные преобразователи в системах точной стабилизации / А.И. Денисов, В.М. Зволинский, Ю.В. Руденко – Киев: Наук.думка, 1997. – 249 с.

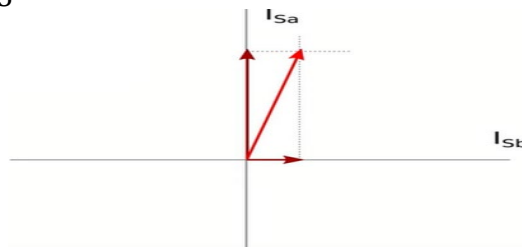
Музичка Д.Г., здобувач вищої освіти гр. МАТ-231
Науковий керівник – Городній О.М., канд. техн. наук, доцент
Національний університет «Чернігівська політехніка», м. Чернігів, Україна

ОБГРУНТУВАННЯ ВИБОРУ ТЯГОВОГО ЕЛЕКТРОДВИГУНА ДЛЯ ЕЛЕКТРОМОБІЛЮ

Сьогодні електротранспорт широко розповсюджений у різних галузях народного господарства: наземний транспорт (електропоїзди та електровози, метро, тролейбуси, трамваї, монорельси, електромобілі та ін.), повітряний транспорт (електричні літаки, безпілотні літальні апаратами), водний транспорт (електричні човни, катери, яхти).

Одним з найбільш важливих вузлів електротранспорту є електродвигун. Головними перевагами електродвигунів перед іншими типами двигунів є велика потужність та продуктивність, завдяки чому вони можуть бути використані для подолання великих відстаней, підйомів та спусків. Електродвигуни також дуже економічні. Вони використовують менше палива, що дозволяє заощадити кошти та знизити рівень викидів шкідливих речовин. Електродвигуни також можуть бути використані для підтримки надійності транспортних засобів, що робить їх безпечнішими для пасажирів.

Існує багато різних типів електродвигунів, що можуть бути використані для електротранспорту. Це — синхронні й асинхронні двигуни змінного струму, двигуни постійного струму та ін. Найбільш розповсюдженими з них на електротранспорті є синхронні й асинхронні електродвигуни. Кожен з електродвигунів має переваги та недоліки, які повинні бути враховані при виборі у кожному окремому випадку.

Метою цього дослідження є обґрунтування вибору типу тягового електродвигуна для електромобілю шляхом аналізу їх переваг та недоліків.

Тяговий електродвигун – це пристрій, що перетворює електроенергію (змінного або постійного струму) у механічну. В основі його роботи покладено принцип використання електромагнітної індукції. Рухома сила виникає у замкнутому контурі у результаті зміни магнітного потоку. Такий тип двигунів використовується для приведення в дію електровозів, тепловозів, тролейбусів, трамваїв, електромобілів. На відміну від електродвигунів загального призначення тягові здатні виконувати свою роботу на різних режимах, що супроводжуються зміною частоти обертання ротору.

Експлуатація тягового електродвигуна може бути пов'язана з механічними та тепловими перевантаженнями, поштовхами та тряскою. Внаслідок цього його конструкція відрізняється підвищеною потужністю вузлів та деталей, як механічної, так й електричної частин. Також струменеві частини мають спеціальну волого- та теплостійку ізоляцію.

В електромобілях сам двигун частіше за все розташовується між подовжніми балками спереду від батареї. У якості конструкції передачі до ведучих коліс використовується задній міст з карданною передачею. Допустимо також використання ланцюгової передачі у випадку триколісних моделей електромобілів. У цьому випадку монтаж здійснюють на підрамнику на задній вісі.

Тягові електродвигуни для електромобілю можуть бути як змінного, так і постійного струму. Аналіз переваг і недоліків синхронних й асинхронних двигунів змінного струму та двигунів постійного струму показав, що тяговий електродвигун постійного струму має ряд переваг:

- компактні розміри та мала вага;
- простота експлуатації;
- тривалий термін служби;
- відсутність шкідливого впливу на довкілля;
- високий ККД;
- можливість рекуперації.

Суттєві недоліки відсутні, але один з них полягає в недосконалості джерел струму, які не дозволяють впровадити цю технологію в масове виробництво.

Таким чином, для масового виготовлення електромобілів, що працюють на тягових двигунах постійного струму, доцільно спрямувати дослідження на усунення вказаного недоліку.

УДК 681.586

Мятенко Д. В., здобувач вищої освіти гр. МПЕ-231
Науковий керівник – **Ревко А. С.**, канд. техн. наук, доцент
Національний університет «Чернігівська політехніка», м. Чернігів, Україна

ДАТЧИК РУХУ НА ЕФЕКТІ ДОПЛЕРА

Розглянемо використання датчика для керування світлом. По аналогії можна зробити подібну систему для будь якого електронного пристрою.

Актуальною є проблема зручного керування світлом в допоміжних присадибних приміщеннях (комора, льох і т.д). Вирішенням цієї проблеми є керування світлом за відслідковуванням руху у приміщенні. Деякі системи керування, найпростіші, можуть реагувати не на рух, а на вібрації, які відтворює людина при пересуванні. При стоянні на місці без руху світло можливо в самий несподіваний момент вимкнутися, що може бути не бажано.

Є готові датчики руху на ефекті Доплера але власноруч зібраний пристрій, зазвичай, коштує дешевше і дає можливість керувати світлом саме так як нам потрібно. Розглянемо подібний пристрій – датчик руху.

В основі лежить ефект Доплера[1]. Він полягає в зміні довжини хвилі, що випромінюється рухомим об'єктом відносно стороннього спостерігача. Під час руху до спостерігача довжина хвилі зменшується, а якщо рухатися від спостерігача – збільшується (Рис.1)[1]



Рис. 1. Наглядна демонстрація зміни довжини хвилі.

Також можна використати властивість сигналу відбиватися від поверхонь. Разом це дає можливість отримати систему для відслідковування руху об'єктів у приміщенні(просторі).

Для моделювання параметрів та перевірки працездатності пристрою зібрана його модель, схема якої приведена на рис.2 . В реальному пристрої замість генератора VG1 та клеми VF1 наявні дві антени, що розташовані одна в одній концентрично з зазором. На біполярному транзисторі зібраний прийомопередавач сигналу, фактично він є надвисокочастотним генератор.

Отже пристрій генерує сигнал який відправляє в кімнату через антену, останній в свою чергу відбивається від стін предметів і повертається на антену, яка має бути на місці VG1.

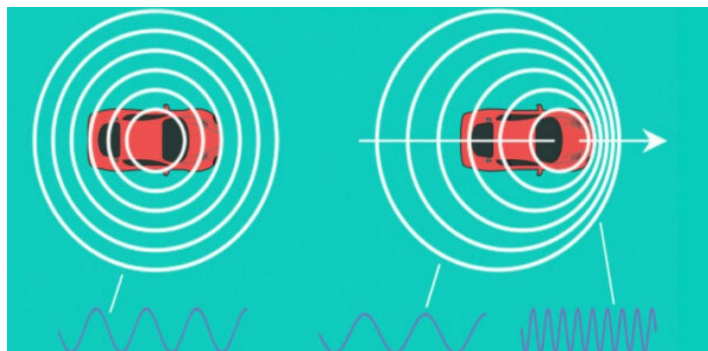
Після чого частоти відправленого та прийнятого сигналу порівнюються і якщо частоти відрізняються, то на виході VF2 буде різницевий сигнал, так званні «биття». Цей сигнал не з'явиться при рівності частот відправленого та прийнятого сигналів.



Рис. 2 – схема моделі пристрою на ефекті Доплера

На Рис. 3 та 4 показані часові діаграми роботи пристрою. Як видно з рисунків, якщо частота відправленого сигналу відрізняється від частоти прийнятого сигналу, то на виході VF2 з'явиться пульсуюча напруга. І вона буде постійною при рівності частот сигналів.



Рис. 3 – часові діаграми вимірних сигналів (VF1 – сигнал відправлений, VF2 – сигнал в результаті порівняння, VG1 – прийнятий сигнал)

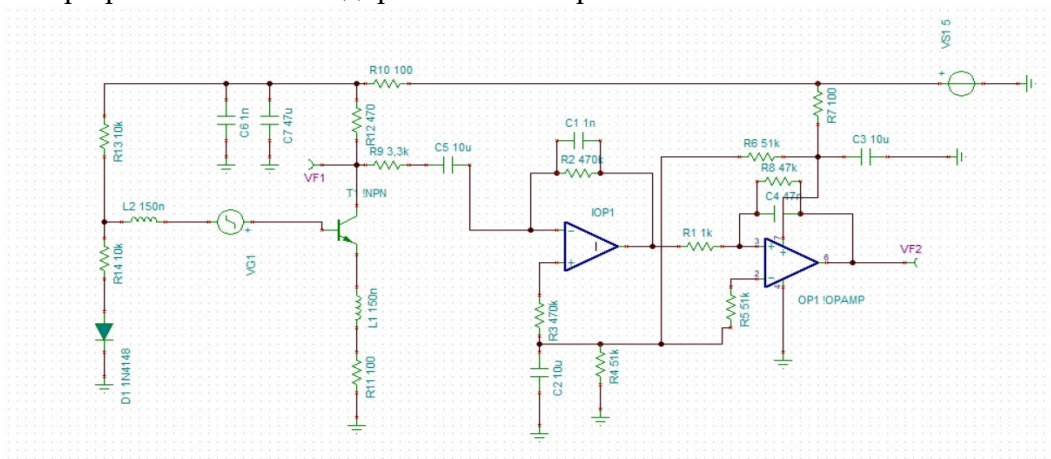

Рис. 4 – часові діаграми ситуації коли частота обох сигналів співпадає.

Список використаних джерел

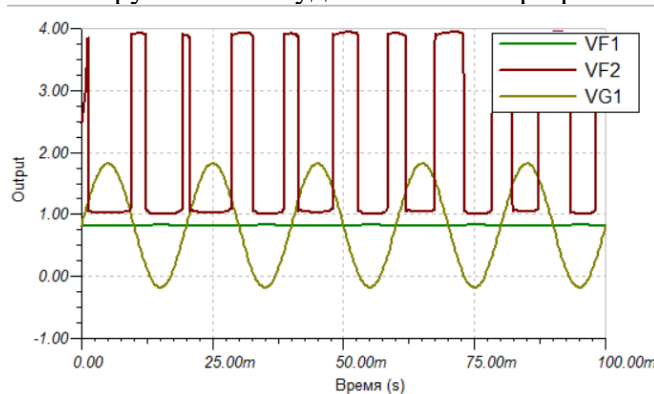
1. Ефект Доплера. URL: <https://uk.wikipedia.org/wiki/>

Пархомець В. Р., здобувач вищої освіти гр. ПЕ-221
 Науковий керівник – **Ревко А. С.**, канд. техн. наук, доцент
Національний університет «Чернігівська політехніка», м. Чернігів, Україна

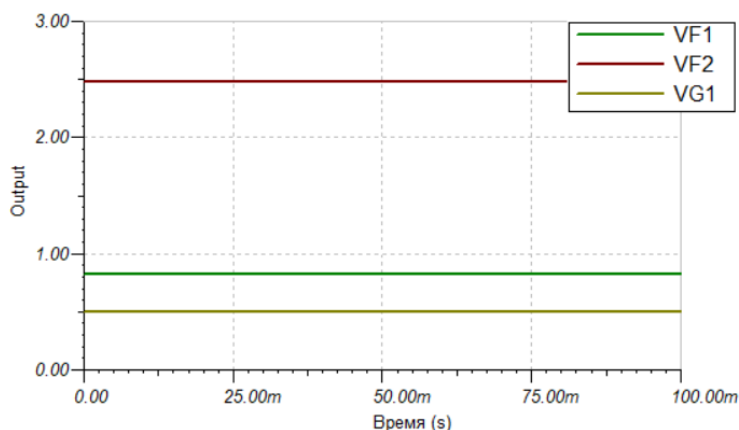
ВИКОРИСТАННЯ ШТУЧНОГО ІНТЕЛЕКТУ ДЛЯ СОРТУВАННЯ БОЛТІВ

■ **Вступ.** В майстернях, лабораторіях, підприємствах та й вдома з часом (наприклад після розбирання великої кількості старої техніки) можуть накопичуватися велика кількість болтів та інших запчастин, що перемішані між собою. Для збереження ресурсів планети є сенс повторного використання даних запчастин.

Якщо з самого початку не сортувати їх за різними ознаками, такими як: довжина, тип шляпки, діаметр різьби, тощо, час, витрачений на пошук потрібного зразка, буде поступово збільшуватися, що, у свою чергу, погіршує швидкість та продуктивність збірки нового приладу, чи ремонту та обслуговування старого.

■ **Призначення штучного інтелекту.** Для полегшення та автоматизація процесу сортування болтів за типом шляпки(хрестова, шліц, гвіздок) можна використати штучний інтелект(ШІ).

■ **Складові частини пристрою для сортування.** За основу було взято модель штучного інтелекту YOLOv8s(You Only Look Once), створена розробниками з Ultralytics[1], створено спеціальний датасет фотографій з мітками, з допомогою сервісу Roboflow[2], для різних типів шляпок болтів.

■ **Програмна частина.** Весь процес тренування та обробки зображення, детальніше про сам процес тренування можна прочитати тут[3-4], відбувався мовою програмування Python, використовуючи бібліотеки від ultralytics та roboflow. Програма обробки відео, за основу взято програму з джерела[5], з папки наведена на рис. 1.

```

from ultralytics import YOLO
import os

def process(directory):
    for filename in os.listdir(directory):
        full_path = os.path.join(directory, filename)
        result = model.track(source=full_path, show=True, tracker="bytetrack.yaml", save=True)
        print(f"File {filename} renamed processed.")

model = YOLO("best.pt")
process("res")

```

Рис. 1 – Код програми обробки зображення

■ **Принцип дії.** На основі створеного датасету проводиться тренування моделі ШІ протягом деякого часу. В нашому випадку штучний інтелект тренувався протягом 100 епох.

Далі встановлюється камера, зображення з якої буде опрацьовувати вже натренований ШІ, чи завантажується відео\фото у відповідну папку. Після обробки зображення модель, при виявленні певного типу шляпки болту, модель повертає координати прямокутної зони де вона знайшла відповідний об'єкт, назву класу цього об'єкта, порядковий номер та вірогідність правдивого визначення. Потім на основі цих даних йде відображення отриманої інформації на зображенні, як показано на рис. 2.



Рис. 2. Результат обробки зображення

Керуючись отриманою інформацією можна сортувати болти. Для цього необхідно інтегрувати навчену систему зі ШІ в пристрій-сепаратор болтів.

▣ **Можливі шляхи удосконалення.** Для покращення стабільності роботи моделі, можна створити за допомогою вже готового ШІ новий більш об'ємний датасет. Для більш широкого застосування додати нові типи шляпок: шестигранні, трикутні, зірчаті, тощо, та натренувати нову модель. Також можна сортувати не лише болти, а й інші запчастини, відповідно натренувавши модель ШІ та створивши потрібний станок-сепаратор.

Список використаних джерел

1. Ultralytics HUB Models. URL: <https://hub.ultralytics.com/models>
2. Getting Started with Roboflow .URL: <https://blog.roboflow.com/getting-started-with-roboflow/>
3. Training Your Own AI Model Is Not As Hard As You (Probably) Think. URL: <https://www.builder.io/blog/train-ai>
4. YOLOv8: How to Train for Object Detection on a Custom Dataset. URL: <https://www.youtube.com/watch?v=wuZtUMEiKWY&list=PLZCA39VpuaZZ1cjH4vEldXIb0dCpZs3Y5>
5. Object Detection and Tracking with Ultralytics YOLOv8. URL: <https://www.youtube.com/watch?v=hHyHmOtmEgs>

УДК 621.3:683.97

Печоркін Я. С., здобувач вищої освіти гр. ПЕ-201

Науковий керівник – **Єршов Р. Д.**, старший викладач каф. ЕАРМ

Національний університет «Чернігівська політехніка», м. Чернігів, Україна

ШЛЯХИ ВДОСКОНАЛЕННЯ ЕЛЕКТРОННОЇ ПІДСИСТЕМИ ПРОТОЧНИХ ВОДОНАГРІВАЧІВ НА ОСНОВІ ПОРІВНЯЛЬНОГО АНАЛІЗУ ЇХ ФУНКЦІЙ

Проточні водонагрівачі є широко використовуваним обладнанням для підігріву води, яке ставлять у будинках або квартирах, де відсутнє централізоване постачання теплої води, або за власним бажанням власника будинку або квартири з метою гнучкішого контролю за комунальними витратами та/або нестабільність надання комунальних послуг з підігріву.

Газові проточні водонагрівачі з'явилися наприкінці ХІХ-го століття, і, хоча в самій їх конструкції та принципах роботи важко щось покращити, проте електронну складову покращити можна, і, навіть, необхідно.

За результатами проведеного аналізу будови та функцій електронної підсистеми газових проточних водонагрівачів представлених на ринку України, їх можна умовно

поділити на 3 типи: без електронної складової всередині; з електронною складовою лише для індикації поточного стану водонагрівача; з електронікою для автоматичного підтримання температури яку задає користувач, відкладеного запуску та різними безпековими функціями.

Але навіть у найбільш досконалих проточних водонагрівачах відсутня можливість віддаленого/дистанційного бездротового керування. Необхідність у віддаленому керуванні зумовлена побутовими аспектами експлуатації. Наприклад, за необхідності змінити температуру теплої води у кімнаті, яка знаходиться на відстані від водонагрівача, необхідно підійти до нього і вручну повернути регулятор. При цьому нема гарантії, що з урахуванням інерції нагрівача не доведеться уточнювати керуючий вплив знову.

Використовувати ж змішувач для регулювання температури на виході крану виробники не рекомендують, оскільки це призводить до швидшого утворення накипу у водонагрівачі аж до забиття трубок накипом, що в свою чергу призводить до неправильного режиму роботи та вихід з ладу.

Також недоліком водонагрівачів з автоматичним керуванням температурою можна вважати їх значно завищену ринкову вартість, в порівнянні з собівартістю електронного блоку, що має лише з 2-3 елементарні виконувані функції.



Рис. 2. Переробка електричної підсистеми Zanussi GWH 10 Fonte

На рис. 1 наведено функціональну схему модифікованої електричної підсистеми водонагрівача **Zanussi GWH 10 Fonte** з доданим електронним обладнанням, яке необхідне з метою вдосконалення його електричної підсистеми шляхом додавання функції віддаленого керування температурою.

Виходячи з аналізу функціональної схеми, можна зробити висновки про те, що функції подавання іскри запалення, опитування датчиків температури води і відведених

газів, а також функцію аварійного вимикання виконує електронний модуль з мікроконтролером (МК). Дізнавшись його модель, можна встановити додаткові блоки, такі як модуль Bluetooth з «АТ+» протоколом (для встановлення температури зі смартфона в межах помешкання), кроковий двигун і драйвер для керування ним (для обертання ручки потужності), а також кілька кнопок та дискретних світлодіодів.

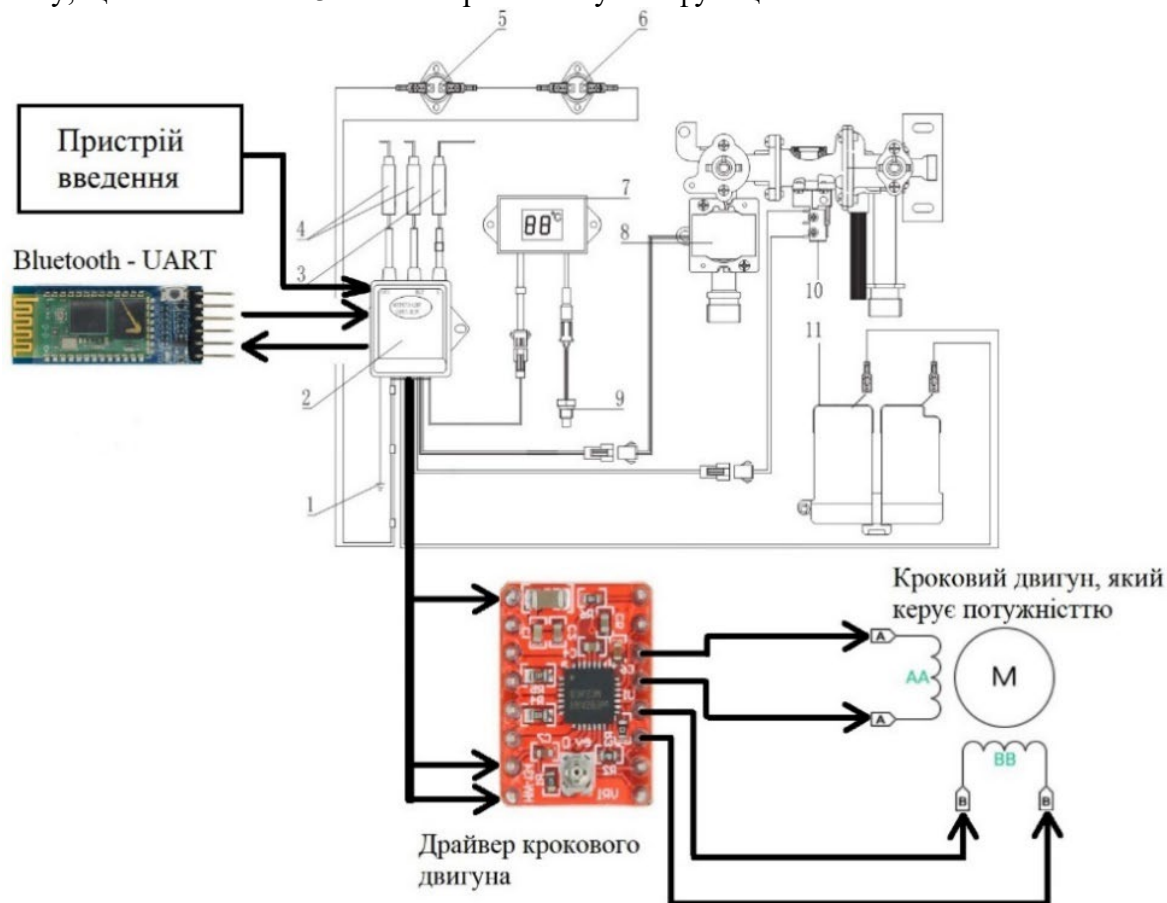
Але МК, що вже встановлений в водонагрівач, може виявитись недостатньо потужним для керування вищезазначеною периферією та виконання супроводжуваних обчислень. Це вимагатиме його заміни на більш потужний, що, у свою чергу може привести до переробки усєї системи керування з реалізацію всіх функцій.

Тому пропонується компромісне рішення – модифікація штатно працюючого водонагрівача шляхом встановлення до його складу додаткової підсистеми (що створить додатковий контур керування). На рис. 2 вже наведено функціональну схему того ж самого водонагрівача **Zanussi GWH 10 Fonte**, але з додатковою підсистемою керування температурою.



Рис. 3 – Встановлення електронної підсистеми до складу проточного водонагрівача моделі Zanussi GWH 10 Fonte

Встановлення запропонованої системи вже не вимагатиме повної переробки водонагрівача, оскільки в самій будові водонагрівача нічого не змінюється, а лише додається обладнання для подвійного керування, де кроковий двигун обертає ручку ручного регулятора потужності, а термістор вимірює поточну температуру води.

Список використаних джерел

1. Zanussi GWH 10 Fonte USER MANUAL. – Режим доступу: https://doc.moyo.ua/858503_1614342363.pdf
2. Bosch Therm 4000S WTD12AME. – Режим доступу: https://f.ua/statik/files/products/bosch/therm-4000-s-wtd-12-am-e_4470.pdf
3. Bosch Therm 4000O WR10-2P. – Режим доступу: https://f.ua/statik/files/products/bosch/w-10-2p_812.pdf

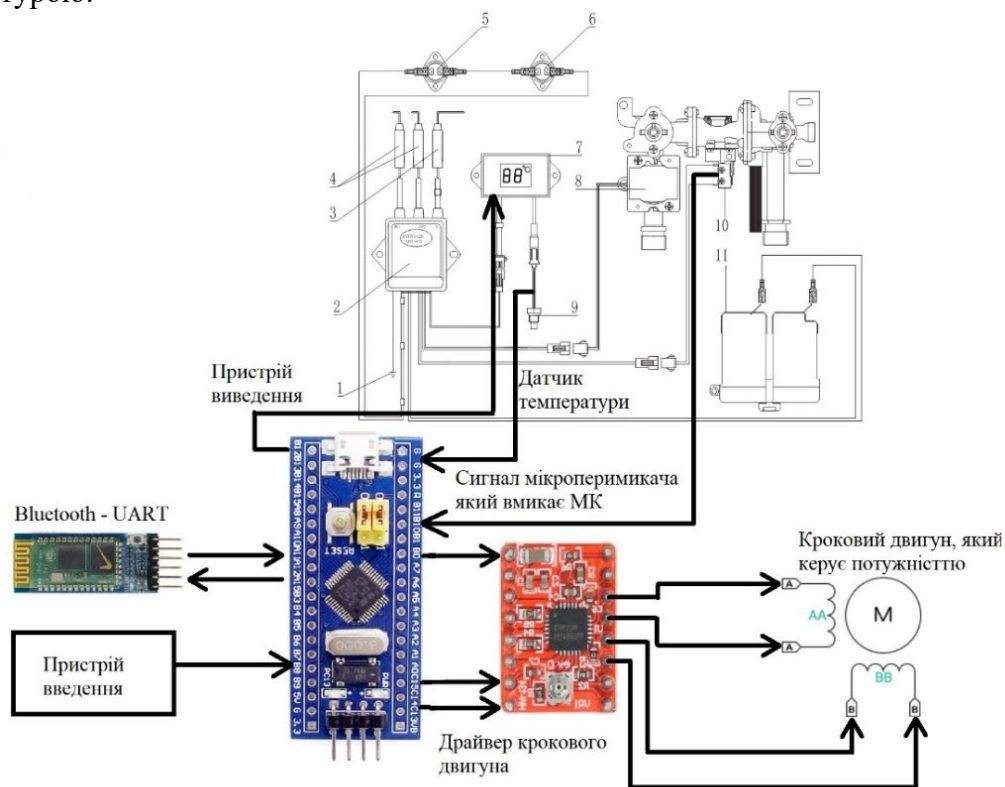
Полегешко А. В., здобувач вищої освіти гр. АТ-201
Науковий керівник – **Венжега В. І.**, канд. техн. наук, доцент;
Городній О. М., канд. техн. наук, доцент

Національний університет «Чернігівська політехніка», м. Чернігів, Україна

ЕЛЕКТРОННІ ДАТЧИКИ НА АВТОМОБІЛЬНОМУ ТРАНСПОРТІ

Сучасні автомобілі обладнані великою кількістю датчиків. Вони встановлюються практично у кожній системі автомобіля. Передумовами для цього був розвиток автомобільного транспорту в другій половині ХХ століття, тобто коли розроблялися нові системи, виникала потреба в ефективному керуванні та контролю таких систем. Наприклад антиблокувальна система гальмування (ABS) була розроблена у 80-х роках минулого століття. А ще раніше в 70-х роках виникла потреба в розробці датчиків кількості викидів токсичних речовин з глушника автомобіля в рамках боротьби за екологію.

Саме завдяки наявності надійних та точних у вимірах датчиків залежить поступове вдосконалення автомобільних електронних систем.

В сучасних автомобілях існує багато різних типів датчиків, проте більшість перетворює інформацію в електричний сигнал на основі різних параметрів, які вони зчитують: струм, напруга, частота, фаза і тп. Працює за наступним принципом: електричний сигнал в свою чергу перетворюється на цифровий код і потрапляє в мікроконтролер, який відповідно до значення електричного сигналу та власного програмного забезпечення керує різними механізмами (реле, електродвигуни, соленоїди тощо).

Взагалі електронні датчики можна класифікувати за трьома ознаками: прямим призначенням, принципом роботи та типом перетворення сигналу. Наприклад за принципом дії датчики поділяють на електроконтактні, електромагнітні, індуктивні, магніторезисторні, магніострикційні, фотоелектричні, п'єзоелектричні, а також датчики з використанням ефектів Холла, Кармана, Доплера тощо. Тобто бачимо велику кількість різноманітних систем.

За типом перетворення сигналу датчики поділяють на активні і пасивні. В активних відбувається виникнення вихідного електричного сигналу внаслідок вхідного неелектричного впливу без докладання електричної енергії. В пасивних електричний сигнал є наслідком модуляції зовнішньої електричної енергії зовнішнім електричним впливом.

За прямим призначенням датчики класифікують відповідно до типу керуючого неелектричного впливу датчики кутових переміщень, датчики кількості обертів, датчики тиску, датчик дощу, датчики температури, датчики вологості, датчики концентрації кисню тощо.

Сучасний автомобіль має такий орієнтовний перелік датчиків: датчик конфігурації впускного колектора з керованою геометрією, датчик тахометра, датчик становища розподільного валу, датчик колінвалу, датчик рівня оливи, датчик температури антифризу, датчик тиску оливи, датчик рівня антифризу, датчик атмосферного тиску, радарний датчик системи безпеки, датчик обраної передачі КПП, датчик швидкості обертання керма, датчик положення педалі, датчик положення сидіння, датчик прискорення, датчик тиску пального, датчик рівня пального, датчик висоти кузова стосовно шасі, датчик кута повороту керма, датчик дощу чи туману, датчик температури забортного повітря, датчик кисню, датчик наявності пасажира в сидінні, датчик положення дросельної заслінки, датчик пропусків

займання, датчик становища клапана рециркуляції вихлопних газів, датчик абсолютного тиску в впускному колекторі, датчик швидкості обертання коліс, датчик тиску в шинах.

Завдяки такій кількості датчиків можна ефективно визначити несправність систем, вузлів та механізмів автомобіля зчитуючи інформацію з ЕБК (електронний блок керування) за допомогою діагностичних систем другого покоління OBD-II. Це значно полегшує ремонт та обслуговування автомобіля і на сьогодні є найефективнішим способом діагностики.

OBD II — не просто система керування двигуном, це сучасний стандарт, якого мають дотримуватися виробники. OBD II є найсучасним та найкращим способом діагностики на даний час.

Отже, електронні датчики значно покращують безпеку руху, експлуатацію, обслуговування та ремонт автомобіля.

Список використаних джерел

1. Електронне та мікропроцесорне обладнання автомобілів: навч. посіб. / Ю.І. Пиндус, Р.Р. Заверуха. – Тернопіль: ТНТУ, 2016. – 209 с.
2. Електронне та електричне устаткування автомобілів. Методичні вказівки до виконання лабораторних робіт для студентів за напрямом підготовки 6.070106 "Автомобільний транспорт"/ Укл.: Городній О.М., Заровський Р.В., Козінцев О.М. – Чернігів: ЧДТУ, 2013. – 46 с.
3. Електрообладнання автомобілів і тракторів: Сажко В. А. Підручник. – К.: Каравела, 2008. – 400 с.

УДК 621.3:681.2.089

Пуховий М. О., здобувач вищої освіти гр. ПЕ-201

Науковий керівник – **Єршов Р. Д.**, старший викладач каф. ЕАРМ

Національний університет «Чернігівська політехніка», м. Чернігів, Україна

МІКРОЕЛЕКТРОМЕХАНІЧНИЙ КОМПАС З НАПІВАВТОМАТИЧНИМ КАЛІБРУВАННЯМ

Задачею, висвітленою в даній роботі, є розробка електронного пристрою – компаса з функцією напівавтоматичного калібрування. Принцип його роботи базується на сукупному використанні різнорідних датчиків: акселерометра, гіроскопа та, найважливішої складової, – магнітометра, що здатний виміряти величину і напрямок вектора магнітного поля землі в даній місцевості. Всі датчики застосовані у мікроелектромеханічному (МЕМ) виконанні.

За рахунок обчислень за спеціальними алгоритмами [1], можливим стає визначення «сторін Світу» (напрямків на магнітні полюси Землі), а також, опосередковано, – широти та довготи місцевості. Вочевидь, для цього, окрім датчиків, пристрій також повинен мати в своєму складі мікроконтролер (МК) з достатньою обчислювальною потужністю та автономне джерело живлення. Для відображення результатів вимірювань в автономному режимі роботи доцільно використовувати дисплей, або якщо пристрій працює в складі навігаційної системи, оброблені результати вимірювань передаються через інтерфейси UART або CAN.

Даний клас електронних пристроїв створений давно та використовується в багатьох виконаннях і застосуваннях, залежно від необхідної точності та швидкодії. Розглянемо один з базових варіантів, результати розробки якого представлені в роботі [2]. Автор зміг на базі єдиного інтегрованого датчика MPU9250 реалізувати хоча і спрощену, але робочу процедуру калібрування, що продемонстровано ним у відео. Це пов'язано з тим, що датчик MPU9250, містить в своєму складі (на одному кремнієвому кристалі) не тільки магнітометр, а ще й гіроскоп та акселерометр.



Рисунок 1 – Електронний компас на основі платформи Arduino та датчика MPU9250

Приклад, описаний у роботі [2], майже повністю відповідає функціональній схемі, розробленій авторами (див. рис. 2). Різниця полягає в тому, що використані інші моделі датчиків та їх перелік (окремі датчики під кожен тип природу вимірюваної величини, а не один інтегрований «3 в 1»), а також в іншому комунікаційному інтерфейсі (RS-232). У випадку власної реалізації компасу допустимо обрати й іншу модель МК, з якою вже знайомий розробник. Але при цьому треба перевірити наявність апаратно-реалізованих послідовних інтерфейсів I2C/SPI в кількості, достатній для опитування всіх датчиків, та для виконання відлагодження.

Метою проведення калібрування електронного компасу є усунення похибок різної природи, які спотворюють корисну складову вимірювань – проєкції вектору магнітного поля Землі. Такими джерелами похибок є викривлення через статичні (глобальні) та локальні (динамічні) магнітні поля, а також шуми, що виникають через фактори оточуючого середовища та недосконалість технологій виробництва чутливої частини датчика та його вимірювальної системи. Особливістю реальних вимірювань магнітного поля є те, що величини викривлень за модулем можуть багатократно перевищувати корисні компоненти вимірювань.

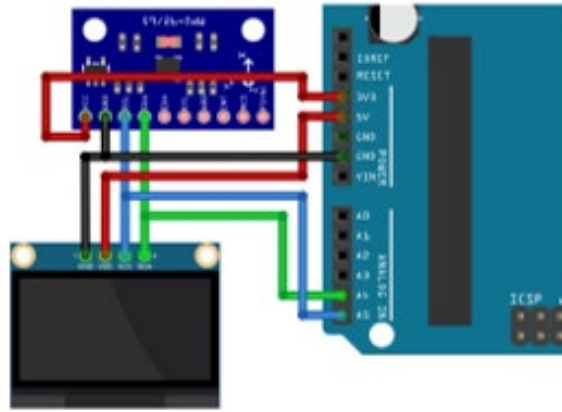

Рис. 2. Структурна схема пристрою електронного компасу.

Геометричне місце точок в просторі, що відображає реальні вимірювання магнітометра, являє собою 3D-еліпсоїд обертання, що через похибки зазнав викривлень та зміщень. Шляхом калібрування його намагаються привести до вигляду сфери, розташованої в нулі вимірювальних осей датчика. Процедура напівавтоматичного калібрування MEM-компасу полягає у визначенні чисельних значень точок на поверхні еліпсоїда з наступним визначенням коефіцієнтів похибок з підстановки точок в рівняння еліпсоїда [3], тому здійснюється шляхом механічного обертання пристрою навколо всіх

вимірювальних осей. В ході цього МК отримує сукупні вимірювання з датчиків про своє відносне положення в просторі (за рахунок акселерометра і гіроскопа) та одночасно суперпозицію магнітних полів.

Через векторну (просторову) природу вектора магнітного поля, модель вимірювань магнітометра (1) і, відповідно, алгоритм напівавтоматичного калібрування формулюються та записуються у векторно-матричній формі. Елементами матриць є визначені під час калібрування коефіцієнти похибок.

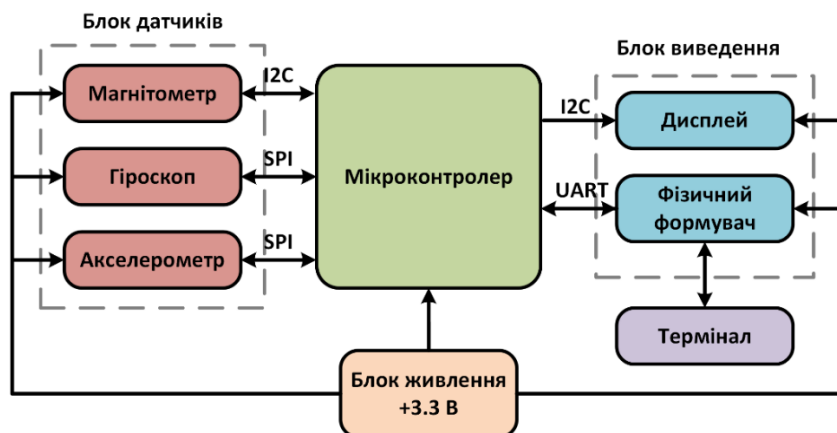
$$\mathbf{m} = \mathbf{C}_M \times \mathbf{C}_{SF} \times \mathbf{C}_{SI} \times (\vec{\mathbf{h}} + \vec{\mathbf{b}} + \vec{\mathbf{n}}), \quad (1)$$

де $\vec{\mathbf{h}}$ – вектор-стовпець 3x1 проєкцій (компонентів) істинних значень вектора напруженості магнітного поля Землі на вимірювані осі магнітометра; $\vec{\mathbf{b}}$ – вектор-стовпець неусувних статичних зміщень нуля вимірювань, зумовлені рівнодіючою всіх постійних магнітних полів; $\vec{\mathbf{n}}$ – вектор-стовпець 3x1 миттєвих значень власного широкосмугового шуму вимірювальних перетворювачів (приймають за так званий «білий шум»).

Для компенсації похибок, що мають векторну просторову природу в ході калібрування знаходять матриці: \mathbf{C}_{SF} – квадратна матриця 3x3, яка враховує похибку масштабування (неоднаковість чутливості) вимірюваних осей датчика; \mathbf{C}_M – квадратна матриця 3x3, яка враховує неузгодженість напрямків орієнтування вимірювальних осей датчика та корпусом приладу, вимірюється одноразово; \mathbf{C}_{SI} – квадратна матриця 3x3, яка враховує викривлення, що вносяться до вимірювань локальними магнітними полями, при цьому вважається що характер викривлень лінійний, але навіть за таких умов спостерігається гістерезис в вимірюваннях.

Список використаних джерел

1. Honeywell Aerospace Application Note AN-203. Compass Heading Using Magnetometers AN-203. – Режим доступу: https://aerospace.honeywell.com/content/dam/aerobt/en/documents/learn/products/sensors/application-notes/AN203_Compass_Heading_Using_Magnetometers.pdf
2. Arduino Compass MPU9250 Magnetometer & OLED. – Режим доступу: <https://www.chippiko.com/arduino-compass-mpu9250-oled>
3. ST Microelectronics Application Note AN3192. Using LSM303DLH for a tilt compensated electronic compass. – Режим доступу: <https://www.pololu.com/file/0J434/LSM303DLH-compass-app-note.pdf>

УДК 681.5

Солодчук М.О., аспірант

Науковий керівник – **Войтенко В.П.**, канд. техн. наук, доцент
Національний університет «Чернігівська політехніка», м. Чернігів, Україна

ВИБІР ПАРАМЕТРІВ ВІДЕОЗОБРАЖЕННЯ ДЛЯ БЕЗПЛОТНОГО ЛІТАЛЬНОГО АВІАЦІЙНОГО КОМПЛЕКСА

Спостереження за земною чи водною поверхнею з певної висоти дає можливість отримувати план місцевості і визначати взаємне розташування цілей у конкретній системі координат. Для створення плану людство тривалий час використовує природні засоби (гори, дерева та височини), а також створює штучні (сторожові башти, повітряні кулі, аеростати, літаки, космічні апарати).

Технічний прогрес призвів до появи безпілотних літальних апаратів (БПЛА), які в багатьох випадках мають переваги порівняно з іншими засобами для спостереження з висоти. У системі з реальним часом спостереження зображення поверхні під БПЛА перетворюється за допомогою відеокамери у відеосигнал, який модулює несучу частоту і далі з використанням радіотракту передається до наземного пункту керування апаратом.

Прийнятий радіосигнал демодулюється, а отриманий відеосигнал перетворюється на видиме на екрані засобу відображення інформації зображення. Пілот БПЛА використовує це зображення з метою навігації. Якщо також потрібний пошук об'єктів інтересу (ОІ) під БПЛА, пілот одночасно стає і оператором, який має знайти (детектувати) ОІ, класифікувати (розпізнати) його та виконати інші передбачені дії.

Спираючись на огляд сучасних відеокамер для безпілотних авіаційних комплексів (БПАК) [1], можна відмітити, що головним призначенням таких пристроїв є отримання інформації, достатньої для керування польотом БПЛА. В цьому випадку достатньою є роздільна здатність навігаційної камери HD-якості (1920x1080 пікселів). Компроміс проходить за рахунок звуження полоси відеосигналу, зменшення вартості обладнання та енергоспоживання порівняно з іншими телевізійними системами, з однієї сторони. З іншого боку, численні дослідження показують, що для сюжетної картинки (тобто, не текстової, символічної, а саме такої, яку й спостерігає пілот звичайного літака, перебуваючи в східних до БПЛА умов польоту), достатньо розділової здатності телевізійної системи, обмеженої розділовою здатністю зорового аналізатора людини.

На рисунку 1 проілюстровано спостереження оператором (в точці O) зображення висотою h та шириною b з відстані D .



Рис. 1. Геометричні параметри спостереження

Якщо мінімально розрізняваний кутковий розмір зображення (за певних умов спостереження) складає V , то геометричний розмір цього ж самого елемента становитиме S (1). Тут береться до уваги, що для того, аби людське око розрізняло два темних об'єкти на світлому тлі (наприклад), потрібно врахувати принаймні три колбочки на сітківці.

$$S = 2D \tan \frac{V}{2}. \quad (1)$$

Нехай телевізійне зображення складається з n_x пікселів по горизонталі та n_y пікселів по вертикалі, причому розмір пікселя дорівнює S . Тоді розміри екрану засобу відображення інформації будуть становити

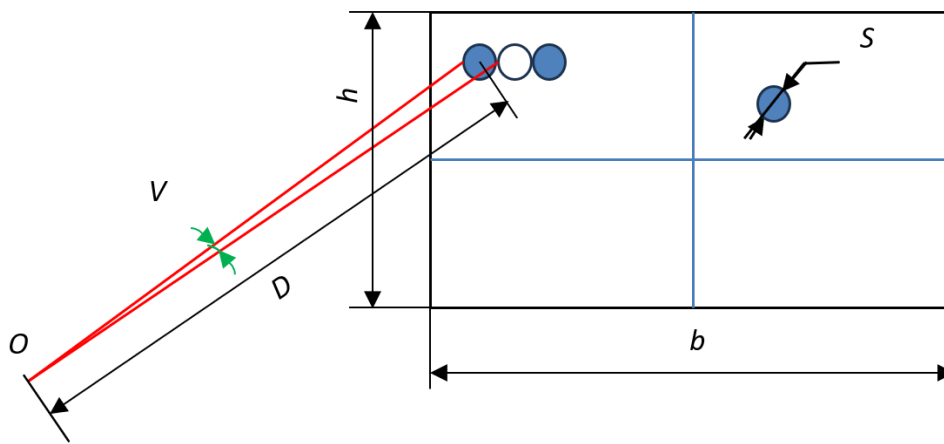
$$\begin{aligned} b &= Sn_x = 2n_x D \tan \frac{V}{2}; \\ h &= Sn_y = 2n_y D \tan \frac{V}{2}; \\ d &= \sqrt{b^2 + h^2} = 2D \tan \frac{V}{2} \sqrt{n_x^2 + n_y^2}, \end{aligned} \quad (2)$$

де d – діагональ екрану.

Виділимо два умовних рівні БПАК:

– оперативний, який застосовується для обслідування поверхонь з площами в декілька десятків квадратних кілометрів, розміщується в спеціально обладнаному приміщенні та

використовується пілотом-оператором спільно з одним-двома відеомоніторами з відстані D_0 ;

– тактичний для роботи в польових умовах з портативним відеомоніторами з відстані D_T .

Для людського ока з нормальною гостротою зору та за умов достатнього контрасту зображення $V \approx 1'$ [2]. Якщо використовувати зображення HD-якості з форматом кадру $K_f = n_x : n_y = 16:9$, то $n_x = 1920$, а $n_y = 1080$. Приймавши $D_0 = 95$ см, $D_T = 30$ см, отримуємо потрібні діагоналі екранів для двох рівнів БПАК:

$d_0 = 61$ см (або 24"), $d_T = 19$ см (або 7,5").

Звичайно, оператор може використовувати відмінні від цих граничних значень діагоналі екранів та відстані до них, виходячи з доступного обладнання, можливостей робочого місця, а також власних уподобань. В будь-якому випадку, відтворення мінімального об'єкта спостереження за допомогою не одного, а кількох пікселів на екрані пристрою відображення інформації дозволяє покращити контраст зображення, полегшити умови роботи оператора та в підсумку забезпечити вирішення завдання класифікації об'єкта. Проте професійний підхід до проектування БПАК має враховувати також інженерно-психологічні особливості сприйняття інформації з екрану засобу відображення. Це, зокрема, принципи розробки дисплеїв, серед яких слід виокремити ті, що базуються на увазі, сприйнятті та запам'ятовуванні [3].

Враховуючи обмеження, характерні для використання БПАК оперативно-тактичного призначення (масогабаритні, енергетичні, економічні), а також доступність і розвиненість відповідних як електронних, так і оптико-механічних засобів, компромісним стандартом відеозображення обраний формат, відомий, як Full HD 1080p. Цей вибір дає змогу визначити параметри інших компонентів БПАК: як бортових, так і тих, що розміщуються у пункті керування БПЛА.

Перелік посилань

1. Voytenko, V., Solodchuk, M. Increasing the speed of analysis of images obtained from unmanned aerial vehicle. – Chernihiv: Chernihiv Polytechnic National University, 2022. – № 2(28). – Pp. 127-137. DOI: 10.25140/2411-5363-2022-2(28)-127-137.
2. Visual Acuity Measurement Standard, International Council of Ophthalmology, 1984.
3. C. D. Wickens, J. D. Lee, Y. Liu and S. E. Gordon Becker, "An Introduction to Human Factors Engineering", 2nd Edition, UK: Pearson Education, 2014.

УДК 621.3:629.331

Хоботня Є.О., здобувач вищої освіти гр. АТ-201,

Ткаченко Д.О., здобувач вищої освіти гр. АТ-201

Наукові керівники: **Городній О.М.**, канд. техн. наук, доцент,

Кужельний Я. В., канд. техн. наук, доцент

Національний університет «Чернігівська політехніка», м. Чернігів, Україна

ОСОБЛИВОСТІ РОБОТИ СИСТЕМИ АВОПІЛОТА В ЕЛЕКТРОМОБІЛЯХ

Вступ

Системи автопілота в електромобілях – це одна з найбільш важливих інновацій в автомобільній промисловості. Ці технології поступово стають все більш доступними та набувають популярності, завдяки своїй здатності підвищувати безпеку та комфорт під час водіння. У цій доповіді ми розглянемо особливості роботи системи автопілота в електромобілях, її майбутнє та результати випробувань.



Рис. 1. Складові частини автопілота в автомобілях Tesla

Особливості роботи системи автопілота в електромобілях

1. Відмінності від систем у звичайних автомобілях: Однією з основних відмінностей систем автопілота в електромобілях є їх інтеграція з електричною системою та особливостями електромобілів. Ці системи оперують на базі алгоритмів штучного інтелекту та нейромереж, що дозволяє їм краще адаптуватися до різноманітних дорожніх ситуацій.

2. Використання сенсорів та камер: Системи автопілота в електромобілях базуються на використанні різноманітних сенсорів, включаючи радари, лідари та камери, для збору даних про дорожнє середовище. Ці дані обробляються системою, щоб виявляти і прогнозувати рух транспортних засобів навколо.

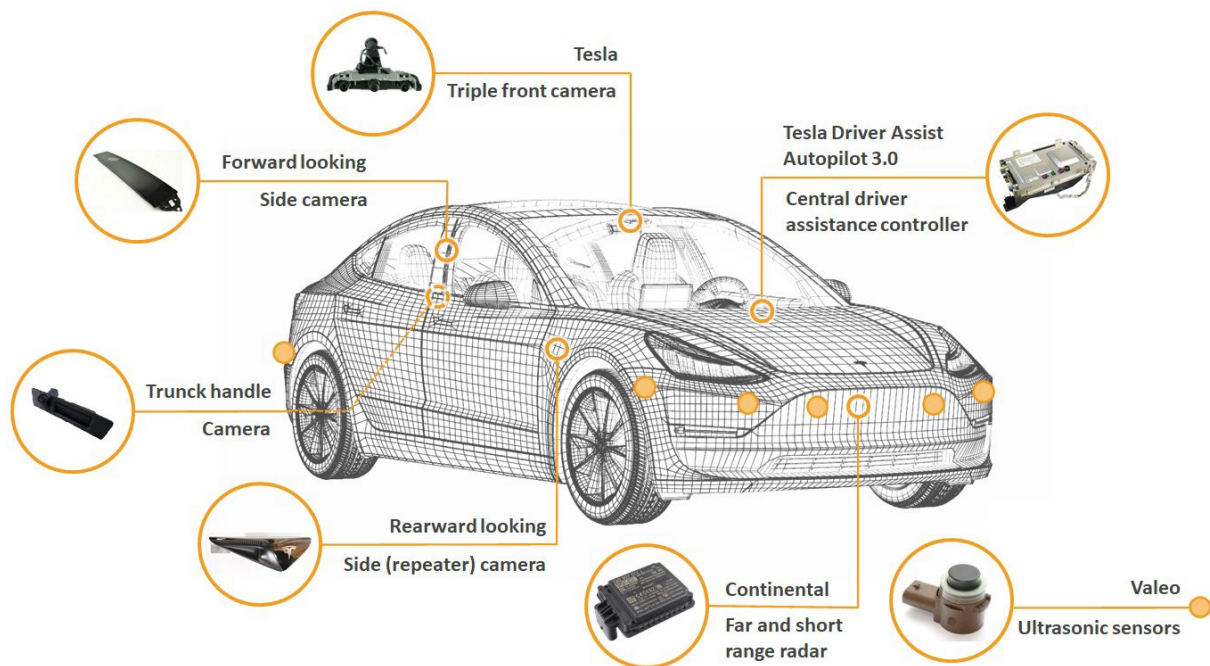
3. Автономний водійський досвід: Системи автопілота в електромобілях намагаються забезпечити автономний водійський досвід. Це означає, що водій може дозволити автомобілю керувати собою без постійного втручання водія.[1]

Майбутні системи автопілота в електромобілях

1. Поступове полегшення умов користування: За допомогою швидкого розвитку штучного інтелекту та технологій датчиків, ми можемо очікувати, що системи автопілота в електромобілях стануть ще більш точними і ефективними в майбутньому.

2. Збільшення безпеки та зручності: Основна мета систем автопілота - зменшити кількість дорожніх інцидентів та полегшити досвід водіння. Ми можемо очікувати, що ці системи будуть продовжувати підвищувати безпеку і комфорт водіння.

3. Розвиток штучного інтелекту (ШІ) та машинного навчання (МН): Системи автопілота будуть ставати все більш інтелектуальними завдяки використанню алгоритмів ШІ та МН. Вони зможуть швидше та ефективніше аналізувати оточуючу ситуацію та приймати відповідні рішення на основі великої кількості даних.

4. Покращення сенсорів та обробки інформації: Розвиток технологій сенсорів, таких як радари, лідари, камери та ультразвукові датчики, дозволить системам автопілота отримувати більше деталей про навколишнє середовище. Обробка цих даних буде швидшою та більш точною.

5. Підтримка віддаленого навчання та оновлення ПЗ: Виробники автомобілів можуть впроваджувати системи, які навчатимуться в реальному часі з використанням даних з флоту

автопілотів. Це дозволить покращувати функціональність та безпеку автопілота безпосередньо на дорозі.

6. Поліпшення інтерфейсу користувача: Інтерфейси користувача в електромобілях з автопілотом будуть ставати все більш інтуїтивно зрозумілими та дружніми до користувача. Це може включати в себе вдосконалені системи голосового керування, жести та дотикові екрани.

Загалом, майбутнє систем автопілота в електромобілях обіцяє бути захоплюючим та революційним для автомобільної індустрії, роблячи пересування більш безпечним, ефективним та зручним для користувачів.[4]

Тести та результати випробувань

На сьогоднішній день, декілька автовиробників активно випробовують системи автопілота в електромобілях. Найпрогресивніші серед них:

1. Tesla: Tesla Autopilot вже проходить випробування на дорогах багатьох країн. Майже всі їх моделі оснащені системами, які надають автоматичне гальмування, керування та інші функції.

2. Waymo: Компанія Waymo також активно випробовує свої системи автопілота, переважно на базі електромобілів. Їхні тести показали дуже високу точність і надійність.

3. General Motors: GM, зокрема, через свою підрозділ Cruise Automation, також знаходиться на передовій у тестуванні автономних систем.

Безпека системи автопілота на сьогоднішній момент

Системи автопілота в електромобілях вже досягли значного рівня безпеки, але все ще потребують деяких поліпшень. Основні випробування та дослідження показали, що системи автопілота можуть підвищити безпеку на дорозі, але є деякі обмеження, які потрібно врахувати.[3]

Плюси системи автопілота:

1. Зниження кількості дорожніх інцидентів: Системи автопілота здатні реагувати на небезпеку швидше, ніж людина, зменшуючи кількість аварій.

2. Підвищення комфорту водіння: Водії можуть відпочивати під час довгих поїздок, дозволяючи автопілоту взяти на себе контроль за керуванням.

3. Ефективне використання транспортних засобів: Завдяки системам автопілота можливе покращення трафіку та зменшення викидів шкідливих речовин.

Мінуси системи автопілота:

1. Обмежена ефективність в певних умовах: Системи автопілота можуть мати проблеми в поганих погодних умовах, на неякісних дорогах та в інших складних ситуаціях.

2. Потреба в постійному моніторингу: Навіть коли система автопілота активована, водій повинен залишатися готовим втрутитися в будь-який момент.

3. Вразливість до викрадення: Існує потенційна загроза від хакерів, які можуть взяти контроль над системою автопілота.[2]

Висновок

Системи автопілота в електромобілях - це перспективна технологія, яка вже показала свій потенціал у покращенні безпеки та комфорту водіння. Завдяки постійному розвитку та випробуванням, ми можемо очікувати, що ці системи стануть ще ефективнішими та поширенішими у майбутньому.

Список використаних джерел

1. ТСН В електромобілях Tesla з'явиться програма автопілота URL: https://tsn.ua/nauka_it/v-elektromobilyah-tesla-z-yavitsya-programa-avtopilota-513205.html
2. NCARS інноваційні технології в електромобілях URL: <https://ncars.com.ua/media/innovatsiini-tekhnologii-v-elektromobiliakh/>
3. 24tv.ua Фанат Tesla перевірів автопілот, поставивши на шляху авто справжню дитину URL:<https://news.infocar.ua/fanat-tesla-perevriiv-avtoplot-postavivshi-na-shlyahu-avto-spravjnyu-ditynu-152885.html>
4. Новатон Перспективи розвитку автомобілів URL: <https://novaton.ua/news/374>

Шевченко-Гришко М. А., здобувач вищої освіти гр. ПЕ-201
 Науковий керівник – **Ревко А. С.**, канд. техн. наук, доцент
 Національний університет «Чернігівська політехніка», м. Чернігів, Україна

НАМОТУВАЛЬНИЙ СТАНОК ДЛЯ ТОРОЇДАЛЬНИХ КОТУШОК ТА ТРАНСФОРМАТОРІВ

▣ **Вступ.** Трансформатор тороїдальної форми має найкращі характеристики серед усіх конструкцій, магнітний потік рівномірно розподілений у осерді через відсутність проміжних металевих деталей і технологічних зазорів [1, 2].

Оскільки всі обмотувальні котушки рівномірно розподілені по поверхні сердечника, магнітострикційний шум фактично, зникає. Також найкращі теплові характеристики (виділення тепла за однакових умов з іншими конструкціями трансформаторів), що знижує потреби по охолодженню трансформатора.

Такий форм-фактор трансформатора забезпечує хороші характеристики, але ускладнює його автоматизоване виготовлення.

▣ **Призначення пристрою.** Пристрій призначений для полегшення та автоматизація ручної праці по виготовленню тороїдальних котушок та трансформаторів (намотуванню феритових тороїдальних осердь мідним обмоточним дротом).

▣ **Електронна частина.** Для створення пристрою за основу був взятий мікроконтролер компанії STM, підключений до системи периферійних пристроїв: датчиків, реле, двигунів, дисплея та клавіатури. Структурна схема намотувального станка приведена на рис.1. А фотографії реального виготовленого прототипу показані на рис.2.



Рис. 1. Структурна схема станка



Рис. 2. Виготовлений прототип станка

▣ **Принцип дії.** Осердя закріплюється у роликовому затискачі, кільцева деталь проводиться через отвір осердя та замикається. Кінець обмотувального дроту, довжина якого попередньо розрахована, закріплюється за отвір у кільцевій деталі та намотується у жолоб.

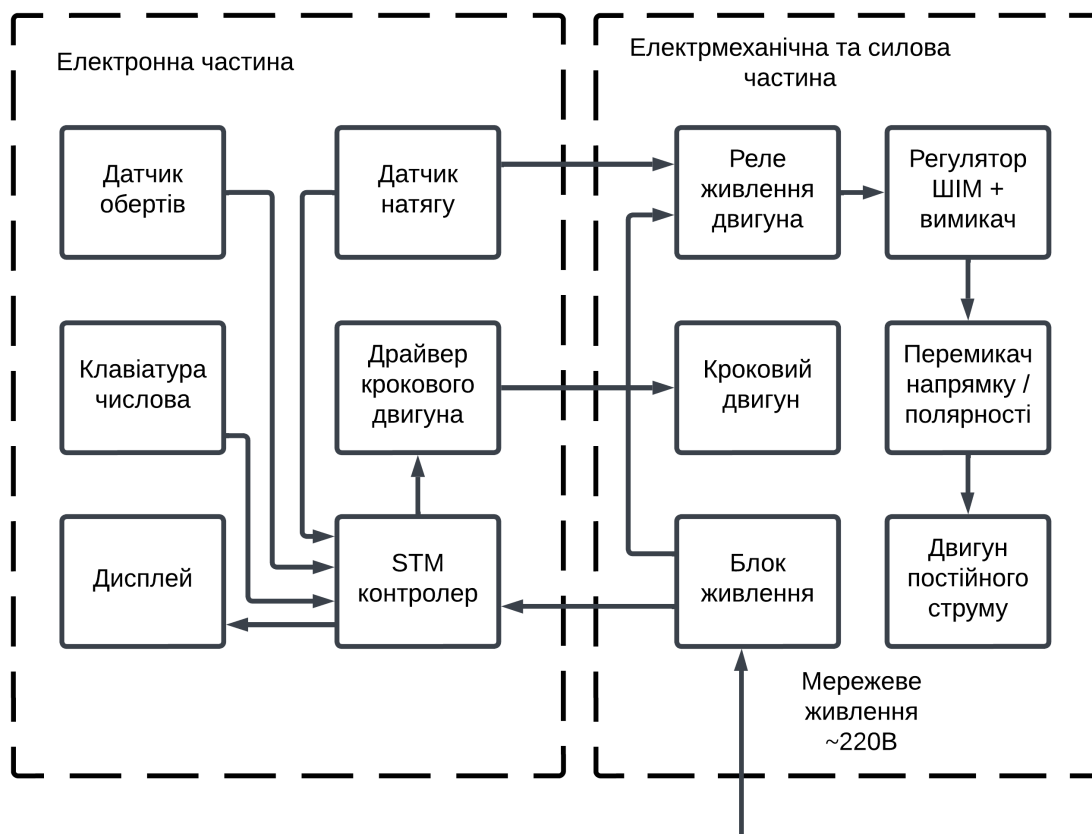
Далі дріт заправляється у дротознімач, тримається у вихідному положенні в напрямку намотування. Механізм робить кілька обертів щоб закріпити витки, далі працює на повній швидкості до кінця відліку витків. Роликовий затискач осердя рухається кроковим двигуном, яким керує мікроконтролерна система.

▣ **Конструкція [3, 4].** Кільцевий намотувальний станок має декілька варіантів конструкції, обумовлених в основному габаритами осердя, товщиною та кількістю дротів, кількістю витків обмотки. Існують станки намотування дротового та стрічкового провідника.

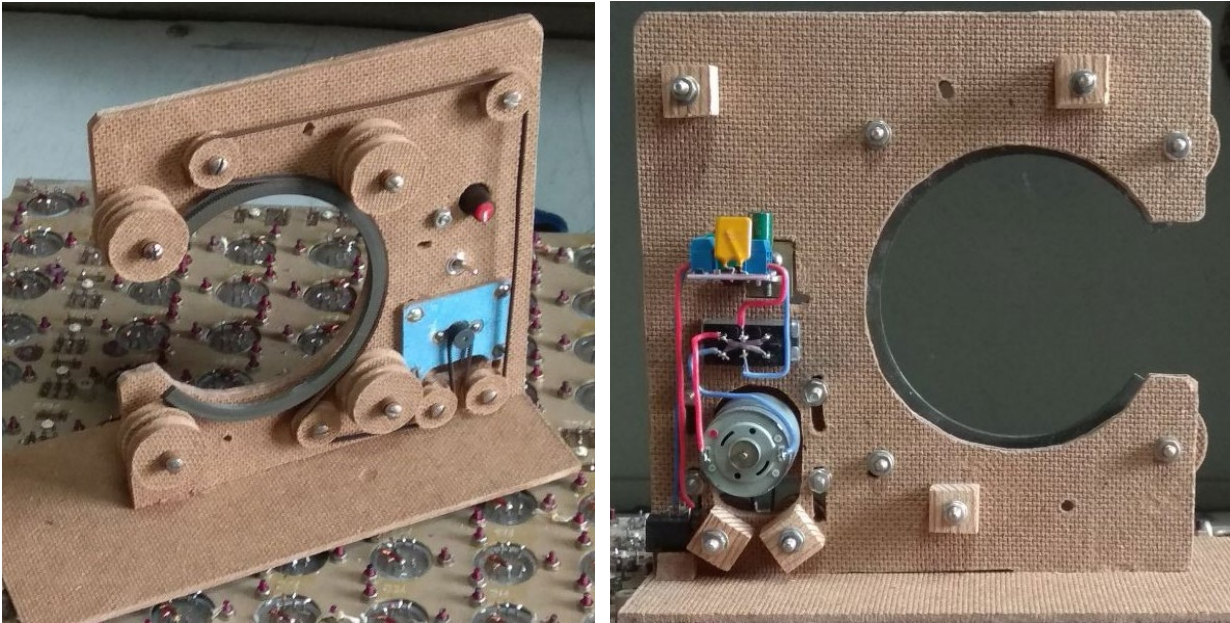
Можна виділити основні конструкційні рішення:

- ◆ Привід: фрикційно-колісний, зубчато-колісний, фрикційний ремінний, зубчато-ремінний.
- ◆ Схема кільцевого механізму: роздільна двокільцева (котушка, знімач), однокільцева з ковзаючим знімачем.
- ◆ Гальмо дроту: гальмівна плита, гальмо котушки.
- ◆ Розташування роликів: зовнішнє, внутрішнє, змішане.

Список використаних джерел

1. Осердя тороїдні (кільця). URL: <https://www.coretech.com.ua/coretypes/-toroids-ferrites>
2. Бібліотека технічної документації. Категорія Осердя. URL: <https://www.coretech.com.ua/library/cores-and-accessories?layout=default>
3. Rotel Transformer Manufacturing Process. URL: <https://youtu.be/nlZqMKOqNdY?si=Ee-KibiSiqkqv49C>
4. Toroidal winding machine setup the slider tension. URL: https://youtu.be/r67OR_KFTw0?si=kp2xMOyQB83iLLPa
5. Станок саморобний .URL: <https://youtu.be/JyQ1v0y2CMQ?si=Zq2dmTs5JCr3fMwI>

Шульга А. С., здобувач вищої освіти гр. ПЕ-201
Науковий керівник – **Єршов Р. Д.**, старший викладач каф. ЕАРМ
Національний університет «Чернігівська політехніка», м. Чернігів, Україна

ОСОБЛИВОСТІ ПОЄДНАННЯ СКЛАДОВИХ АПАРАТНО-ПРОГРАМНОГО КОМПЛЕКСУ ЕЛЕКТРОННОГО АСИСТЕНТА АРБІТРА

У сучасному світі гра в європейський футбол (соккер) популярна не лише серед чоловічої, а й серед жіночої половини людства. Але попри наявність затверджених на міжнародному рівні правил гри [1] людський фактор під час суддівства досі відіграє значну роль, часто псуючи враження від гри. В зв'язку з цим актуальним є питання вдосконалення системи арбітражу гри шляхом зменшення впливу судді за рахунок автоматизації фіксації особливих положень гравців та м'яча [2].

Зафіксовано багато прикладів помилок арбітрів, як в минулому, так і в сучасному футболі, де досить поширене використання системи VAR [3]. Були спроби вирішення даної проблеми шляхом застосування польових роботів-арбітрів [4], що мало лише частковий ефект.

На основі порівняльного аналізу існуючих рішень електронних асистентів арбітра пропонується розділити розроблювану електронну систему на дві підсистеми:

- стаціонарну спостережну підсистему, задача якої централізовано виконувати відеоспостереження за всім ігровим полем та об'єктами на ньому, а також збирати та сукупно відображати дані з датчиків з накладанням на шар відеозображення;
- розподілену між рухомими учасниками гри та ігровим м'ячем модульну датчикову підсистему, де задача кожного з модулів є вимірювання механічної динаміки кінематично з'єданого з ним об'єкта.

Таким чином розроблювана система перетворюється на розподілений в просторі та пов'язаний бездротовою мережею апаратно-програмний комплекс з високою автономністю роботи його складових модулів. За такої організації системи першочерговою задачею є поєднання роботи окремих електронних пристроїв та забезпечення їх узгодженої роботи.

Для забезпечення функціональної повноти роботи системи та вичерпного різноманітного спостереження необхідні:

- відеокамери, встановлені на приводи переміщення на основі двохосового гіроскопічного підвісу та крокових двигунів;
- пристрій збору даних з модулів, закріплених на рухомих учасниках гри, за допомогою бездротових інтерфейсів;
- пристрій первинної обробки відеозображення, який окрім виконання основних алгоритмічних функцій, також об'єднаний в мережу з двома вищезгаданими компонентами, обробляє дані з відеокамер та пристрою збору даних, та формує керуючі впливи на приводи переміщення відеокамер;
- пристрій виведення композитного відеозображення для арбітра та глядачів, що виконує індикацією чисельних результатів спостереження та автоматично визначених особливих положень гри.

Розглянемо особливості структури пристрою, який є логічно завершеним та автономним модулем рухомої підсистеми. Для організації комунікації великої кількості таких одночасно працюючих однотипних модулів доцільно використовувати широко розповсюджені інтерфейси з добре розвиненим стеком протоколів, такі як:

1) Wi-Fi (несуча частота 2,4 ГГц) – використовується для обміну пакетними даними між пристроями на рухомих об'єктах в межах ігрового поля та стаціонарною спостережною підсистемою;

2) Bluetooth v4.0 або v5.0 (несуча частота 2,402 ГГц ... 2,480 ГГц) – інтерфейс з низьким енергоспоживанням та невеликою потужністю передавача, використовується для передачі даних між окремими модулями, а також може слугувати для опосередкованого визначення просторової

дальності між модулями на основі вимірної потужності сигналів до найближчих точок передавачів;

3) GPS (1176,45 МГц (L5), 1227,60 МГц (L2), 1381,05 МГц (L3), и 1575,42 МГц (L1)) – використовується для визначення глобального положення об'єкта в просторі, через відносно невисоку швидкість оновлення даних використовується для коригування положення об'єкта, що визначається сукупно акселерометром та гіроскопом.



Рис. 1. Структурна схема модуля натільної мережі гравця.

На рисунку 1 бездротові модулі GPS, Wi-Fi та Bluetooth підключені до мікроконтролера MCU за допомогою послідовного інтерфейсу UART, а датчики лінійних прискорень (Accelerometer) [5] та кутових швидкостей (Gyroscope) – через послідовний інтерфейс I2C. Через це до мікроконтролера висунені такі вимоги:

- 1) 4 апаратно-реалізованих на кристалі MCU інтерфейси UART зі швидкістю передачі даних від 1Мбіт/с (також 1 UART для відгадодження по консолі);
- 2) 2 апаратно-реалізованих на кристалі MCU інтерфейси I2C зі швидкістю передачі даних від 400Кбіт/с (для забезпечення паралельного опитування датчиків);
- 3) Наявність в MCU та бездротових модулях тонкого налаштування режимів (профілів) енергоспоживання для оптимізації витрати акумуляторної батареї.

Програмне забезпечення (ПЗ) повинно на основі результатів роботи пристрою первинної обробки відеоінформації, формувати керуючі впливи на приводи спостережних механізмів відеокамер для супроводження спостереження за грою. До головних функцій ПЗ варто віднести відслідковування різних варіантів виходу ігрового м'яча за межі ділянок ігрового поля, а також виконання первинної класифікації об'єктів на ігровому полі за кольором та типом. Алгоритмічна база ПЗ сформована на основі бібліотеки машинного зору OpenCV.

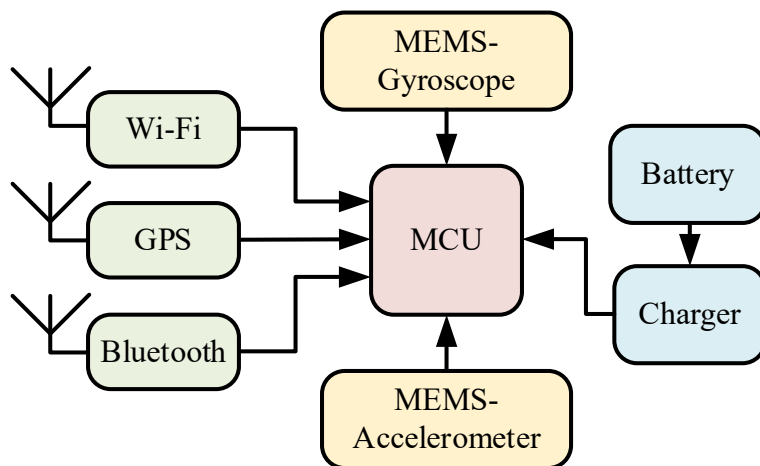
Також ПЗ має враховувати не лише напрям та дальність, а й висоту польоту м'яча, адже ігрові ворота обмежені не лише шириною, а й висотою. До функцій ПЗ необхідно включити запис та відтворення кадрів на додатковому пристрої, такому як монітор ПК або ТВ-панель, смартфон або планшет. Користувачі повинні мати змогу повторити запис в будь-якій його частині зі сповільненням.

Додатково ПЗ має відслідковувати, від якого гравця м'яч покинув футбольне поле і в яких напрямках. Щоб персоналізувати гравця, внаслідок дій якого м'яч покидає поле, можна користуватись сукупними зваженими показаннями як датчиків на тілі гравця, так і результатів обробки відеозображення.

До напрямків вдосконалення розроблюваного ПЗ можна віднести: функцію розпізнання окремих гравців, між якими відбулась передача м'яча, а також функцію ведення статистики володіння ігровим м'ячем командами та окремими гравцями.

Список використаних джерел

- 1) Правила гри – Режим доступу:
https://uaf.ua/files/Laws%20of%20the%20GAME%20UKR%2021_22.pdf
 - 2) Топ 10 суддівських помилок в історії чемпіонату світу – Режим доступу:
<https://football.ua/worldcup/491627-top-10-suddivskikh-pomilok-v-istoriji-chempionatu-svitu.html>
 - 3) VAR SYSTEM TECHNOLOGY PROVIDER – Режим доступу:
https://rfeef.es/sites/default/files/pdf/annex_1_scope_of_supply_and_technical_specification_0.pdf
 - 4) FIFA тестує робота-арбітра – Режим доступу: <https://www.epravda.com.ua/news/2022/02/4/682098/>
 - 5) Акселерометр, Вікіпедія – Режим доступу:
<https://uk.wikipedia.org/wiki/%D0%90%D0%BA%D1%81%D0%B5%D0%BB%D0%B5%D1%80%D0%BE%D0%BC%D0%B5%D1%82%D1%80>
-

УДК 621.382.2

Андронік Г.В., аспірант АСД 141-24
Науковий керівник: **Фесенко А.П.**, ст. викладач
Національний університет «Чернігівська політехніка», м. Чернігів, Україна

СИСТЕМА КЕРУВАННЯ БДПС З РОЗШИРЕНИМ ДІАПАЗОНОМ РЕГУЛЮВАННЯ ВХІДНОЇ НАПРУГИ

Що таке БДПС.

Безколекторні або вентильні двигуни [1] є різновидом електричних машин обертового руху, де замість традиційного колектора використовується електронна система комутації струму в обмотках статора. У своїй конструкції вони мають нерухомий статор з котушками і ротор, який обертається завдяки постійним магнітам. На відміну від двигунів з колектором, де комутація здійснюється за допомогою щіток, що ковзають по колектору, у безколекторних двигунах цю функцію виконують спеціальні електронні пристрої керування. Обертальний момент на валу безколекторного двигуна прямо залежить від величини струму, що протікає через обмотки статора. Швидкість обертання регулюється зміною напруги живлення та навантаження на валу.

Однак головною перевагою безколекторної конструкції є відсутність вузлів тертя та зношуваних деталей, таких як щітки та колектор. Це забезпечує високий ресурс та надійність роботи такого електродвигуна.

Конструкція БДПС.

Безколекторний двигун постійного струму складається з ротора [2], на якому розташовані постійні магніти (з аксіальним магніченням) та явнополюсного статора, на полюси якого намотані мідні котушки.

Безколекторні двигуни поділяються на два основні різновиди, які відрізняються компонованням статора та ротора. Перший тип називається "інрановим" (inrunner), де магніти ротора розміщуються всередині нерухомого статора з обмотками. Другий різновид - це "аутрановий" (outrunner) двигун, у якого постійні магніти ротора розташовані назовні та обертаються навколо внутрішнього нерухомого статора з котушками обмоток.

Переваги БДПС.

Основні переваги безколекторних двигунів [3]:

- Висока надійність та підвищений робочий ресурс завдяки відсутності ковзних електричних контактів, що зношуються.
- Великий термін служби, оскільки ресурс електродвигуна обмежується лише терміном служби підшипників.
- Широкий діапазон регулювання частоти обертання.
- Відмінна точність позиціонування під час роботи.
- Висока швидкість обертання та динамічні характеристики.
- Значна перевантажувальна здатність за обертальним моментом.

Структурна схема системи керування БДПС.



Рис. 1. – Структурна схема керування БДПС

Акумулятор живить драйвер, який керує двигуном використовуючи зворотній зв'язок. Проблема в тому що ми прив'язані до певного номіналу напруги.

Умовні позначення:

- АКБ – акумулятор;
- СУ – Система Управління;
- БДПС – Безколекторний Двигун Постійного Струму.

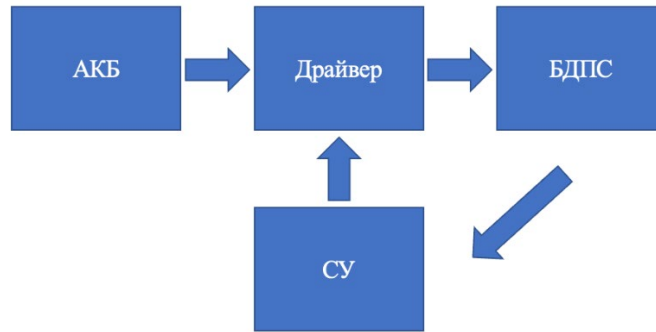
Модифікована структурна схема системи керування БДПС



Рис. 2 – Модифікована структурна схема керування БДПС

В модифікованій схемі між АКБ та драйвером ми ставимо DC/DC перетворювач, який в залежності від вхідного діапазону напруги буде на виході стабільно тримати потрібні вихідну напругу. Переваги це більш гнучкий діапазон АКБ. Потужність двигуна розкривається на повну при любій вхідній напрузі.

Умовні позначення:

- АКБ – акумулятор;
- СУ – Система Управління;
- БДПС – Безколекторний Двигун Постійного Струму;
- DC/DC – модуль DC/DC перетворювача.

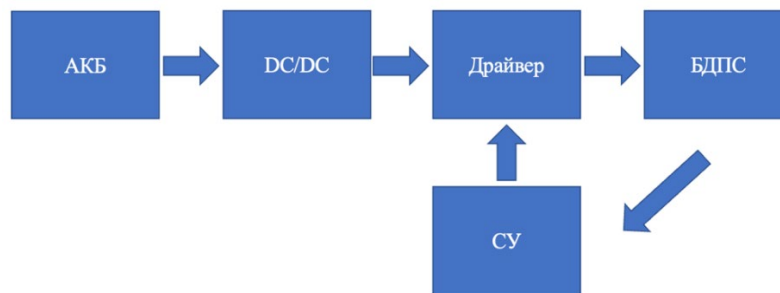
План майбутніх досліджень

1. Огляд існуючих топологій DC/DC перетворювачів.
2. Порівняння топологій на основі результатів моделювання. Визначення перспективної топології для подальших досліджень.
3. Проведення натурних експериментів

Список використаних джерел

1. Синхронний двигун з постійними магнітами [Електронний ресурс]. - https://uk.m.wikipedia.org/wiki/Синхронний_двигун_з_постійними_магнітами
2. Двигуни постійного струму і змінного для верстатів. Огляд основних відмінностей [Електронний ресурс]. <https://bernardo-ukraine.com/ua/a414912-dvigateli-postoyannogo-toka.html>
3. Безколекторні електродвигуни [Електронний ресурс] <https://drivesystems.com.ua/bldc-2/#:~:text=Безколекторні%2C%20або%20як%20їх%20ще,Роль%20колектора%20виконує%20електронне%20обладнання.>

Боровик О.П., здобувач вищої освіти групи РА-201
 Науковий керівник: **Фесенко А.П.**, доктор філософії
 Національний університет «Чернігівська політехніка», м. Чернігів, Україна

ДЕТЕКТУВАННЯ ДРОНІВ З ВИКОРИСТАННЯМ SDR

Радіо – спосіб передачі повідомлень на відстань за допомогою електромагнітних хвиль.

Перший радіоприлад сучасного типу був запатентований 2 вересня 1896 р. італійським інженером Гульєльмо Марконі. На момент патентування було передано радіограму на відстань 3 км.

Способи реалізації радіозв'язку бувають: аналогові, цифрові, та SDR.

SDR – програмно-визначене радіо (ПВР) – це система радіозв'язку, у якій компоненти, традиційно реалізовані в аналоговому апаратному забезпеченні (наприклад, змішувачі, фільтри, підсилювачі, модулятори/демодулятори, детектори тощо), реалізуються за допомогою програмного забезпечення на персональному комп'ютері або вбудованій системі.

SDR може бути використаний в дуже багатьох сферах, таких як: супутникові та радарні системи, системи зв'язку, медицина, оборона, енергетика, наука.

Детальна характеристика SDR пристроїв показана в таблиці 1.

Таблиця 1 – Характеристики пристроїв SDR

Пристрій	HackRF One[1]	RTL-SDR[2]	LimeSDR Mini[3]	KrakenSDR[4]
Діапазон частот:	1 МГц до 6 ГГц	500 кГц до 1.75 ГГц	100 кГц до 3.5 ГГц	20 МГц до 1.766 ГГц
Дискретизація:	8-bit	8-bit	12-bit	16-bit
Частота семплювання (ADC/DAC):	20 MSPS	3.2 Mbps	30.72 MSPS	10 Mbps
Кількість антен:	1	1	2 x VHF/UHF	5
Інтерфейс	USB 2.0	USB 2.0	USB 3.0	USB 3.0
Ціна, грн:	4 500	2000	23500	25900
Розмір, мм:	87 × 125 × 38	69 × 23 × 13	69 × 31.4	177 × 112.3 × 25.9

При розробці пристрою використовується програма GNU Radio.

GNU Radio — це вільний інструментарій для розробки програмного забезпечення з відкритим вихідним кодом, який надає блоки обробки сигналів для реалізації програмно визначених радіоприладів. Воно є середовищем візуального програмування, що дозволяє розробити структурну схему пристрою та налаштувати параметри окремих його елементів.



Рис. 1. Структурна схема роботи детектора.

Принцип роботи цієї схеми наступний: першим квадратом позначена HackRf. Цей модуль включатиме в себе апаратний радіо тракт. Він включатиме фільтри підсилювачі та інші необхідні елементи. Другим квадратиком позначений ПК. Тут буде робота відбуватися за таким принципом: сигнал буде подаватися на детектор, потім передаватися в блок порівняння, і в цьому блоці сигнал буде порівнюватися з сигналами наявними в базі даних. Після порівняння на дисплей буде показуватися інформація в залежності від сигналу. Блок визначення дальності по рівню сигналу буде за спеціальним алгоритмом перераховувати рівень прийнятого сигналу у відстань до джерела.

Список використаних джерел

1. SDR трансивер HackRF One: [Електронний ресурс] – [https://qway.com.ua/cn-hackrf-one]
2. SDR приймач RTL-SDR Blog RTL SDR V3: [Електронний ресурс] – [https://qway.com.ua/cn-rtl-sdr-blog-rtl-v3?keyword=rtl%20sdr]
3. SDR трансивер LimeSDR Mini 2.0: [Електронний ресурс] – [https://qway.com.ua/cn-limesdr-mini2?keyword=lime%20sdr]
4. KrakenSDR: [Електронний ресурс] – [https://qway.com.ua/cn-krakensdr?keyword=kra]

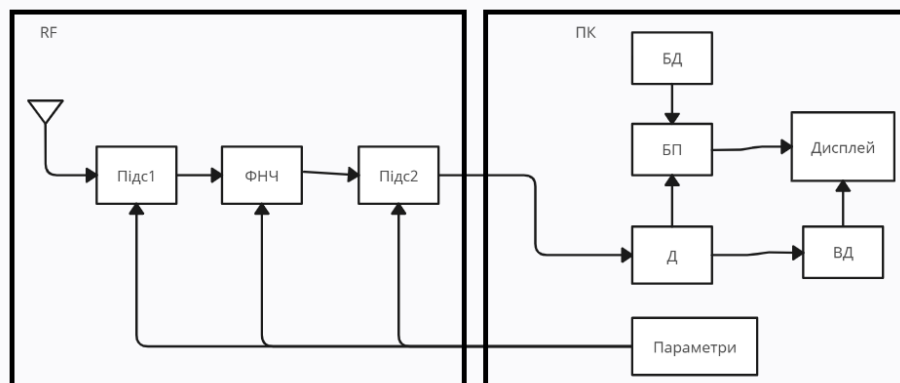
УДК 681.5

Іцкович І.М., здобувач вищої освіти групи РА-201

Пахалюк Б.П., викладач

Національний університет «Чернігівська політехніка», Україна

БАГАТОПАРАМЕТРИЧНА СИСТЕМА КЕРУВАННЯ НАГРІВОМ ТЕМПЕРАТУРНОЇ КАМЕРИ З ГРАФІЧНОЮ ІНДИКАЦІЄЮ

Температурні камери є дуже поширеними пристроями, їх застосовують в промисловості, медичних закладах, наукових лабораторіях. Оскільки необхідна температура може відрізнятись в залежності від області застосування, дуже важливо мати змогу керувати системою нагріву.

Також можливість керувати температурою важлива, а в деяких випадках необхідно тримати на певному рівні з мінімальним відхиленням від заданої оскільки різні матеріали можуть міняти свої властивості зі зміною температури, в тому числі і електричні. Іноді це є дуже критично, наприклад в дослідженнях або високоточних виробництвах. На рисунку 1 можна побачити зміну показів МЕМС- акселерометра під впливом температури.



Рис. 1. Вплив температури на покази МЕМС-акселерометра



Рис. 2. Функціональна діаграма пристрою

У моїй роботі я використовуватиму 32-х бітний мікроконтролер STM32F303RET6, архітектури Arm Cortex-M4, який буде отримувати дані про температуру, обробляти їх та керувати пристроєм загалом.

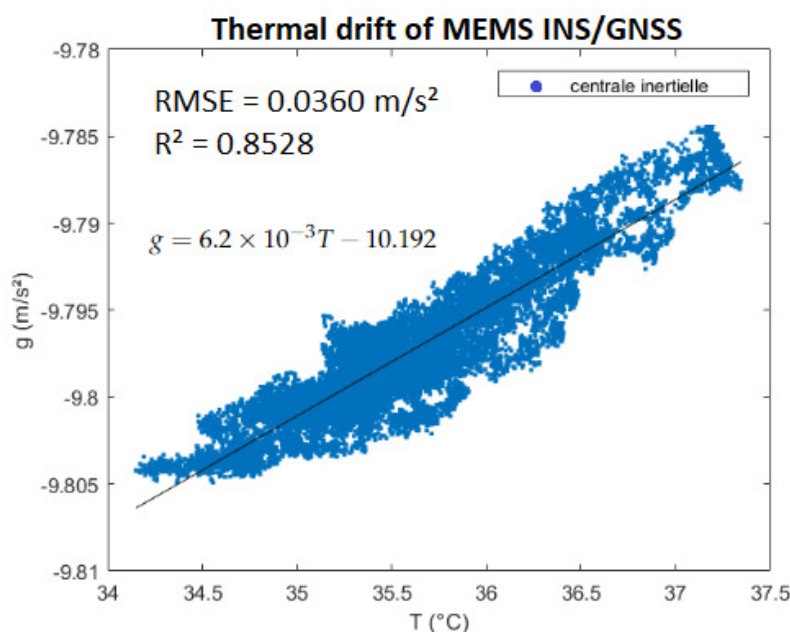
Датчик температури проводить виміри і отримані результати передає на мікроконтролер, який в разі потреби вмикає/вимикає живлення нагрівального елемента за допомогою реле, електромеханічного або твердотільного. Задля більш точного регулювання температури можна налаштувати гістерезис, тобто різницю температур між вмиканням/вимиканням нагрівача. Світлодіоди сигналізують про роботу пристрою, динамік подає звуковий сигнал під час аварійних ситуацій. Взаємодія користувача з пристроєм відбуватиметься за допомогою кнопок, дані виводяться на 7-сегментний індикатор.

На рисунку 2 зображено систему керування пристроєм.

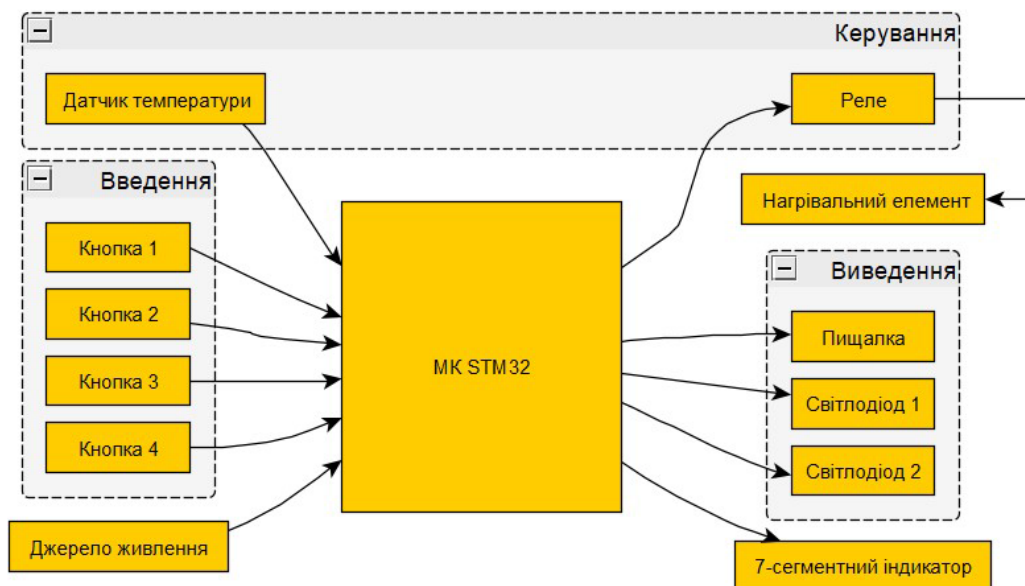

Рис. 3. Структурна схема системи керування в середовищі Simulink



Рис. 4. Результати моделювання для температури 50 та 100 °С

Отже, в роботі представлена система керування нагрівом температурної камери з графічною індикацією за допомогою реле, що матиме попит в багатьох галузях, як в промисловості, наукових дослідженнях і медицині. Завдяки температурному гістерезису можна регулювати точність підтримки заданої температури.

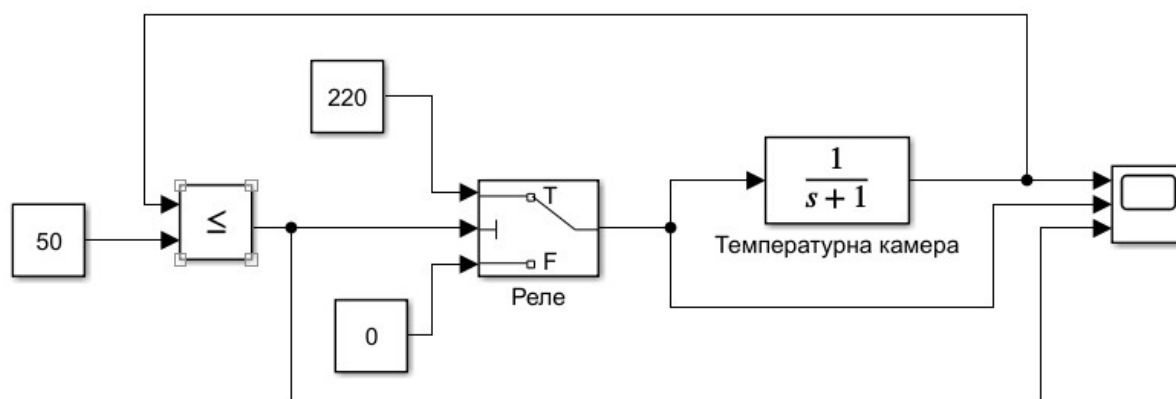
Список використаних джерел

1. https://en.wikipedia.org/wiki/Temperature_coefficient
2. https://www.researchgate.net/publication/373035708_Using_a_SPATIAL_INSGNSS_MEMS_Unit_to_Detect_Local_Gravity_Variations_in_Static_and_Mobile_Experiments_First_Results
3. <https://ds-electronics.com.ua/support/blog/termoregulatory/kak-nastroit-termoregulyator1/>
4. <https://www.st.com/en/microcontrollers-microprocessors/stm32f303re.html>

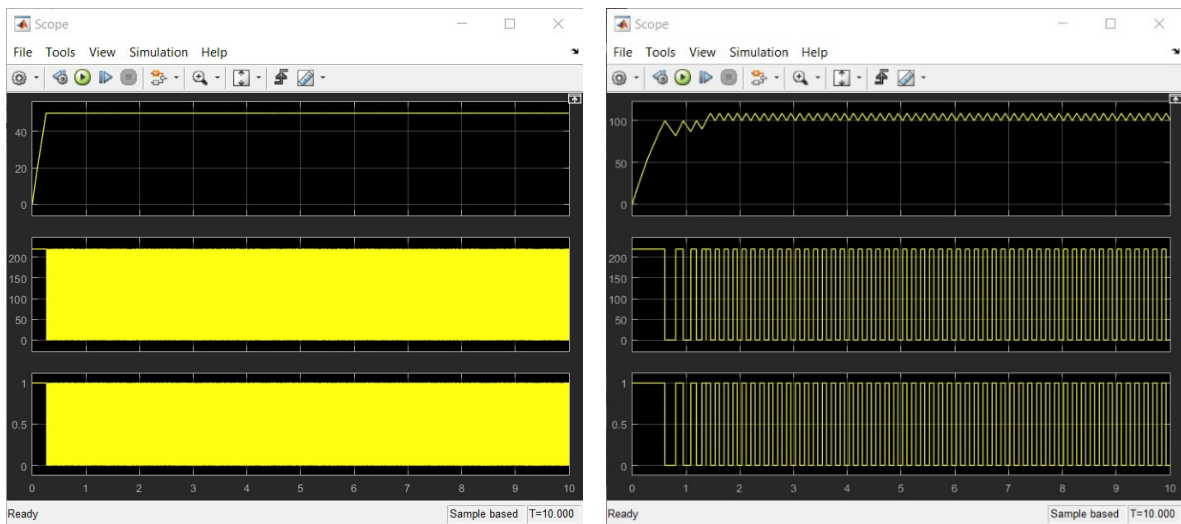
УДК 621.32

Ковальчук С.С., здобувач вищої освіти групи РА-201
 Науковий керівник: **Хоменко М.А.**, канд. техн. наук, доцент
Національний університет «Чернігівська політехніка», м. Чернігів, Україна

АУДІОВІЗУАЛЬНА СИСТЕМА ІНФОРМУВАННЯ У ГРОМАДСЬКОМУ ТРАНСПОРТІ

У даній статті розглянута одна з можливих моделей системи інформування пасажирів у громадському транспорті.

Система автоматичного інформування пасажирів – це система (зовнішні світлодіодні табло, аудіо колонки, монітори і дисплеї) за допомогою яких інформуються пасажирів про номер автобуса, поточну та наступну зупинки, місцеположення автобуса на маршруті. Всі ці пристрої управляються бортовим комп'ютером, який визначає місце розташування транспорту по системі GPS і в автоматичному або ручному режимі відтворює аудіовізуальну інформацію [1].

Доволі часто у транспортних підприємств виникає потреба в одночасно простій і багатофункціональній системі інформування. Зазвичай пристрій складається із взаємозв'язаних блоків як на рисунку 1 – її ще називають функціональною схемою пристрою. Схема містить різні компоненти, які спільно працюють для забезпечення ефективної інформаційної підтримки пасажирів.



Рис. 1. Структурна схема пристрою

Така схема працює наступним чином. Пристрій маючи адаптери під різні напруги бортової системи транспортного засобу – зазвичай у стандартах вказується від 12 (16) до 30 вольт [2] – живить основні компоненти: контролер, модулі інформування (динаміки та керуюча мікросхема, світлодіодна матриця або екран) та модулі даних (GPS-мікросхема). Згодом бортовий комп'ютер здійснює керування режимом роботи (автоматичний або ручний). На основі обраного режиму роботи мікроконтролер проводить комунікацію із основними компонентами стандартизованими інтерфейсами типу SPI, I²C, UART тощо керуючись прошивкою.

Схеми систем розділяються на різні типи як це показано в таблиці 1.

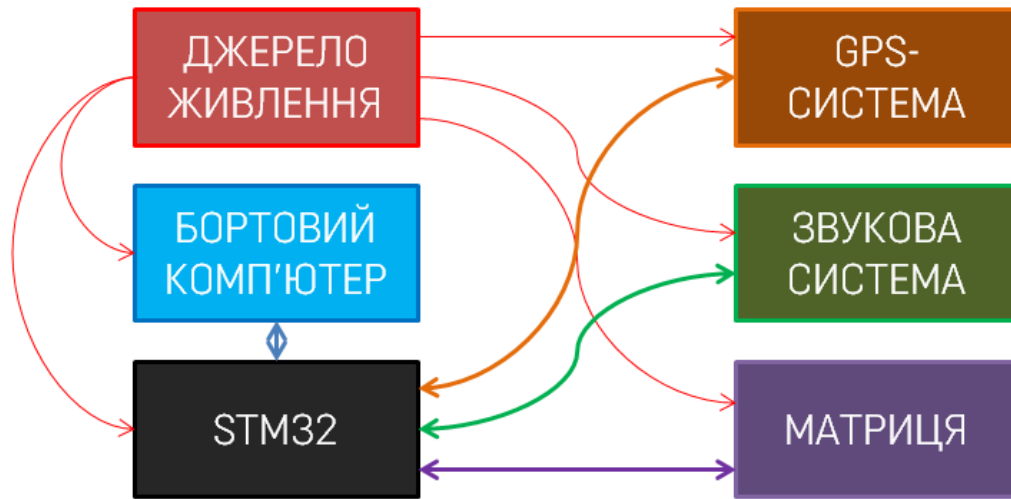

Рис. 2. Приклад схожої системи, що реалізована та практикується компанією GPSM (м. Київ) [1]

Таблиця 1 – Існуючі системи інформування

Базова інформаційна система	Розширена система з інтерактивністю	Інтегрована система управління транспортом	Системи використання розширених технологій	Модульна система з розширеннями
включає GPS для визначення місцезнаходження транспортних засобів, контролери даних для обробки руху, акустичні системи для анонсів та дисплеї для інформації про маршрути й зупинки.	включає сенсорні дисплеї, інтерактивні карти маршрутів, відстеження руху транспорту в реальному часі через мобільні додатки або веб-сервіси.	поєднує аудіовізуальну інформаційну систему з системою керування транспортом для точних анонсів, планування маршрутів і управління зупинками.	використовують ШІ для точних прогнозів часу прибуття транспорту, розпізнавання мови для голосових команд і розуміння потреб пасажирів.	забезпечує можливість додавання або заміни компонентів залежно від потреб оператора транспорту.

Для реалізації було обрано третій тип системи з таблиці 1. В українських містах часто застосовують перші три моделі одночасно. [3].

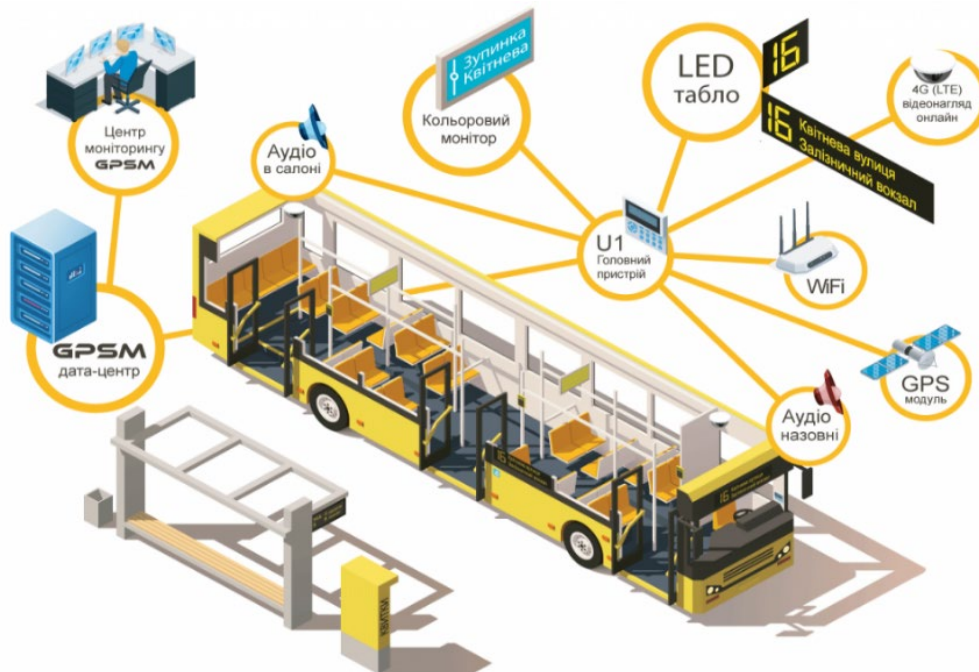
Список використаних джерел

1. Система відео інформування пасажирів // GPSM / [Електронний ресурс]. – Режим доступу: <https://gpsm.ua/blog/ustanovka-jelektronnih-tablo-i-sistemi-avtoinformirovanija-na-avtobusah/>
2. ГОСТ 9219-95. Аппараты электрические тяговые. Общие технические условия // ДНАОП – законодавча база / [Електронний ресурс]. – Режим доступу: https://dnaop.com/html/70378/doc-ГОСТ_9219-95
3. У Чернігові представили результати науково-дослідної роботи по оптимізації транспортної системи міста // Офіційний веб-портал Чернігівської міської ради / [Електронний ресурс]. – Режим доступу: <https://chernigiv-rada.gov.ua/news/id-49680/>

УДК 681.5

Козацький С.О., здобувач вищої освіти гр. РА-201

Пахалюк Б.П., викладач

Національний університет «Чернігівська політехніка», м. Чернігів, Україна

СИСТЕМА КЕРУВАННЯ ДВИГУНОМ ДЛЯ СТАБІЛІЗАЦІЇ ГРАДІЄНТУ ТЕМПЕРАТУР ТЕМПЕРАТУРНОЇ КАМЕРИ

Температурні камери в сучасному індустріальному середовищі відіграють вирішальну роль у тестуванні і дослідженні властивостей різноманітних матеріалів та виробів, що піддаються впливу зміни температурного режиму. Однак, забезпечення стабільності температурного поля в межах камери є завданням складним, особливо коли потрібно контролювати градієнт температур. Вирішення цього завдання вимагає ефективної системи керування, яка забезпечить точність та стабільність температурного режиму в умовах змінних зовнішніх впливів. Система керування двигуном є одним із ключових елементів, який відповідає за регулювання параметрів температурної камери з метою забезпечення необхідного температурного режиму та стабілізації градієнту температур. У цьому дослідженні ми зосередимося на аналізі та вдосконаленні системи керування двигуном для стабілізації градієнту температур у температурних камерах. Через ретельний огляд технічних аспектів та розробку оптимальних алгоритмів керування, ми спробуємо досягти максимальної ефективності та точності в регулюванні температурного середовища, що забезпечить надійність та стабільність у тестових процедурах та дослідженнях. Температурні камери є спеціально розробленими пристроями, які призначені для створення та підтримки контрольованого температурного середовища в

межах заданих параметрів. Вони широко використовуються в різних галузях, включаючи наукові дослідження, виробництво та тестування продукції.



Рис. 4. Функціональна діаграма пристрою

Температурні камери зазвичай також мають системи циркуляції повітря, які допомагають забезпечити рівномірний розподіл температури усередині приміщення. Градієнт температур в температурній камері визначається різницею температур між різними точками внутрішнього простору камери. Цей градієнт може бути спричинений різними факторами, серед яких:

1. Тип та розташування нагрівальних/охолоджувальних елементів: Нерівномірне розташування або нерівномірне нагрівання/охолодження повітря в температурній камері може призводити до нерівномірності температур у різних її ділянках.

2. Циркуляція повітря: Недостатня циркуляція повітря може призводити до утворення локальних зон з низькою чи високою температурою.

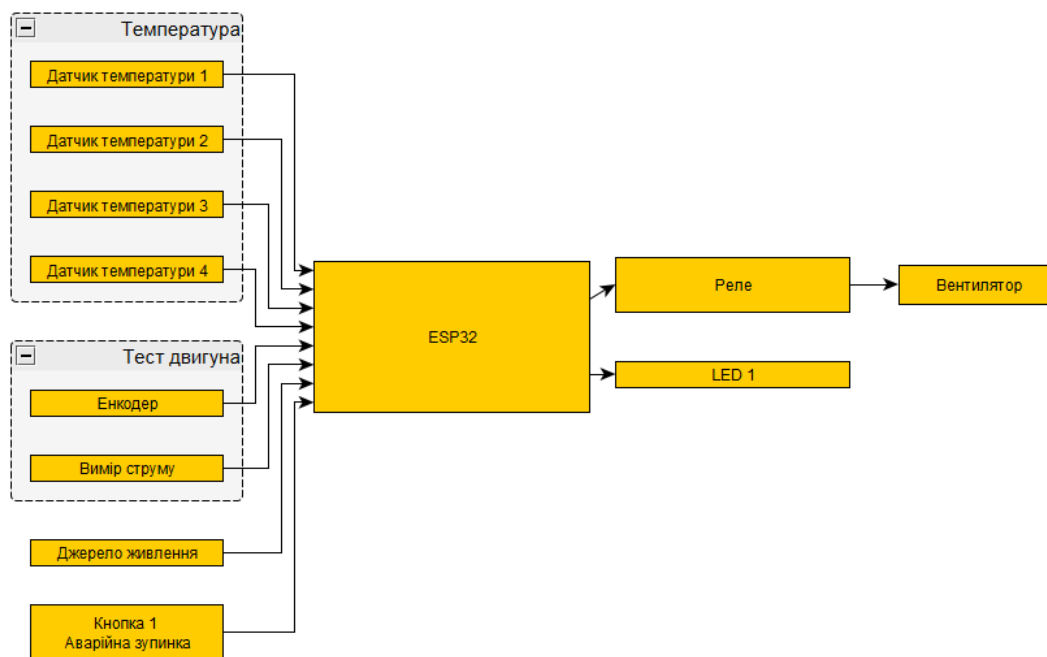
3. Теплопровідність матеріалів стінок камери: Різниця у теплопровідності матеріалів, які складають стінки камери, може призводити до виникнення градієнтів температур.

4. Зовнішні впливи: Зміни в температурі зовнішнього середовища, включаючи коливання температури та вплив вітру чи сонячного світла, також можуть впливати на градієнт температур у температурній камері.

Враховуючи ці фактори, розуміння принципів роботи температурних камер та факторів, що впливають на градієнт температур, дозволяє розробляти ефективніші та точніші системи керування для стабілізації температурного середовища у таких пристроях.

Опис блок-схеми проекту системи керування температурним режимом:

1. Основний блок керування (плата ESP32): Центральний елемент системи, який відповідає за збір даних від датчиків, обробку і управління роботою всієї системи. Він також забезпечує зв'язок з іншими блоками та зовнішніми пристроями через бездротовий зв'язок Wi-Fi або Bluetooth.

2. Блок Температура: Цей блок складається з чотирьох датчиків температури, які розміщені у різних точках температурної камери. Вони відправляють дані про температуру до основного блоку керування для подальшої обробки.

3. Блок Тест двигуна: Цей блок включає в себе енкодер, який вимірює обертання двигуна, та прилад для виміру напруги, який контролює струм, що подається на двигун. Ці дані дозволяють оцінити роботоспособність та ефективність роботи двигуна.

4. Джерело живлення: Блок, який забезпечує живлення всієї системи. Він може включати в себе акумулятор або зовнішнє джерело живлення.

5. Кнопка аварійної зупинки: Елемент, що дозволяє негайно припинити роботу системи в разі виникнення аварійної ситуації або непередбачених обставин.

6. Реле: Компонент, який відповідає за управління вентилятором. Він реагує на команди від основного блоку керування і включає/виключає вентилятор для регулювання температурного режиму у камері.

7. LED1: Світлодіод, який використовується для візуального відображення статусу роботи системи. Він може бути налаштований для відображення різних сигналів та повідомлень, наприклад, роботи системи або її стану готовності до роботи.

Дослідження та розвиток систем керування температурними режимами є важливим етапом в сучасній промисловості, де точність, стабільність та надійність є ключовими вимогами. У цьому проекті ми розглянули важливі аспекти систем керування двигуном для стабілізації градієнту температур температурної камери. Перспективи подальших досліджень та розвитку даної технології включають оптимізацію алгоритмів керування, використання штучного інтелекту, розширення функціональності систем, інтеграцію з іншими технологіями та дослідження в сфері енергоефективності.

Список використаних джерел

1. PID Controller – definition and explanation : Електронний ресурс <https://bit.ly/3wfb2e4>
2. P. Salgado, J. B. Cunha and C. Couto, "A computer-based fuzzy temperature controller for environmental chambers," ISIE '97 Proceeding of the IEEE International Symposium on Industrial Electronics, Guimaraes, Portugal, 1997, pp. 1151-1156 vol.3
3. Кліматична камера : Електронний ресурс https://uk.wikipedia.org/wiki/%D0%9A%D0%BB%D1%96%D0%BC%D0%B0%D1%82%D0%B8%D1%87%D0%BD%D0%B0_%D0%BA%D0%B0%D0%BC%D0%B5%D1%80%D0%B0

УДК 621.314

Лисюк В. П., здобувач вищої освіти, гр. РА-221

Науковий керівник: **Хоменко М.А.**, канд. техн. наук, доцент

Національний університет «Чернігівська політехніка», м. Чернігів, Україна

АПАРАТНА ЧАСТИНА ВІДДАЛЕНОЇ ЛАБОРАТОРІЇ СИЛОВОЇ ЕЛЕКТРОНІКИ НА БАЗІ СИСТЕМИ LABDISCOVERYENGINE

Актуальність віддалених лабораторій в наш час.

Віддалені лабораторії – це віртуальні середовища, які дозволяють користувачам дистанційно керувати реальним лабораторним обладнанням та проводити експерименти через Інтернет. Це потужний інструмент для освіти та досліджень, який пропонує безліч переваг.

Що таке Lab Discovery Engine?

Lab Discovery Engine – це система дистанційного керування лабораторіями з відкритим вихідним кодом, яка дозволить установам публікувати, ділитися, відкривати та отримувати доступ до своїх фізичних освітніх лабораторій, таким чином демократизуючи та розширюючи доступ до обладнання та ресурсів, а також заощаджуючи витрати. Користувач взаємодіє з веб інтерфейсом цієї системи, данні передаються на сервер, який аналізує дії користувача та відповідно до них керує платою силової електроніки, та виводить данні про роботу системи на веб інтерфейс. Цей цикл повторюється, коли користувач обирає нову дію або змінює параметри експерименту[1].



Рис. 1 – Структурна схема плати силової електроніки

Принцип роботи плати силової електроніки з понижуючим перетворювачем.

Схема захисту на рис. 1 виконує дві функції: захист від подання сигналу з неправильною полярністю та захист від короткого замикання. Якщо в системі буде коротке замикання то схема вимикає живлення, тобто перестав передавати напругу далі і загоряється червоний індикатор. Також є можливість перезапустити схему натиснувши на кнопку, це робиться коли схема перейшла в режим захисту, але проблему з коротким замиканням було усунуто.

Джерело регульованої напруги побудовано на лінійному стабілізаторі LM-338 та відповідає за регулювання напруги від 3 В до 21 В. Падіння напруги на самому стабілізуючому елементі дорівнює 3В.

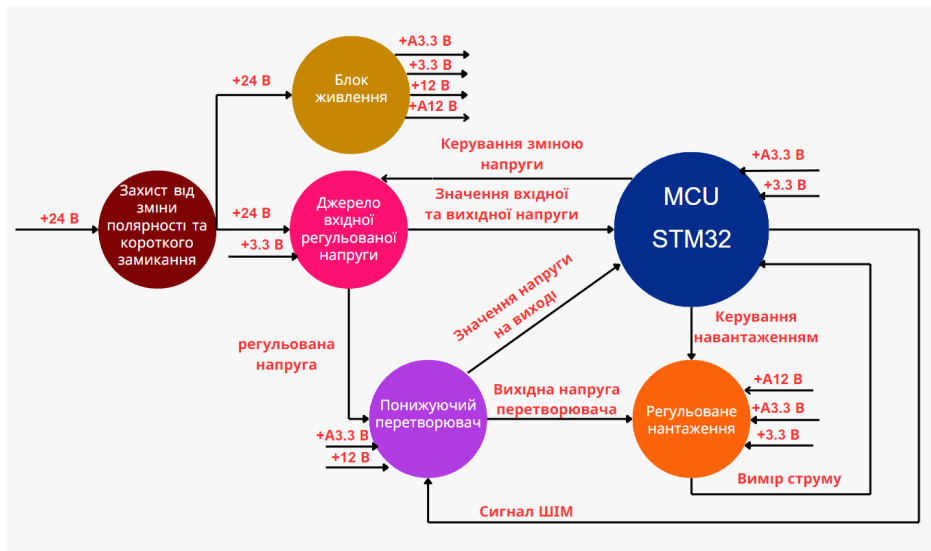
Регульоване навантаження необхідне для імітації реального навантаження на перетворювач для аналізу його роботи в різних режимах. Схема може працювати в двох режимах, в режимі стабілізації струму навантаження або опору навантаження. Схема регульованого навантаження побудована на операційних підсилювачах та силовому транзисторі.

Блок живлення необхідний для живлення усіх елементів схеми. Схема пристрою складається з аналогових та цифрових елементів. Щоб зменшити вплив цифрових сигналів на аналогові елементи схеми було реалізовано окремі живлення для аналогової та цифрової частини.

Контролер керує роботою плати, і по інтерфейсу UART передає інформацію на одноплатний комп'ютер який вже взаємодіє з сервером.

Центральним елементом нашої схеми є понижуючий перетворювач, спрощену схему якого зображено на рис. 2.



Рис. 2. Спрощена схема понижуючого перетворювача

Цей перетворювач доцільно використовувати для стабілізації струмів величиною 2-3 ампера і більше. Вхідна напруга V_{IN} подається на вхідний фільтруючий конденсатор C_{IN} . В якості ключа використовується MOSFET транзистор, він здійснює високочастотну комутацію струму. Крім цього, у складі перетворювача є розрядний діод VD, індуктивність L та конденсатор C_{OUT} , який разом з індуктивністю утворює вихідний LC-фільтр, також є схема управління транзистором. Транзистор стабільно може знаходитися тільки у двох станах, повністю відкритому, або закритому стані. В закритому стані напруга на навантаженні дорівнює нулю, у стані повної провідності спостерігається рівність вхідної та вихідної напруги. Можна сказати що робота перетворювача складається з двох фаз: накачування енергії та розряду. Коли транзистор у відкритому стані тобто пропускає струм (на схемі це коло зображено синім кольором), цей струм тече далі та проходить через індуктивність до навантаження шунтованого конденсатором на виході C_{OUT} . Накоплення енергії відбувається як в конденсаторі, так і в індуктивності. Коли ж транзистор переходить в закритий стан починається фаза розряду. Відповідно законам комутації струм на індуктивності швидко змінитися не може й тому він замикається через розрядний діод VD і продовжує протікати в тому ж напрямку, але вже по іншому колу(це коло зображено червоним кольором на схемі). Після закінчення процесу розрядки транзистор відкривається та наступає фаза накачування енергії. Поведінка цієї схеми значною мірою залежить від якості елементів з яких вона складається [2].

Список використаних джерел

1. Lab Discovery Engine Website. Lab Discovery Engine Website : веб-сайт. URL: <https://labdiscoveryengine.labsland.com/>
2. Basic Operation of Step-Down Converters | Overview of Selection of Inductors and Capacitors for DC-DC Converters | TechWeb. HOME | Technical Information Site to Learn the ABCs of Design TechWeb: веб-сайт. URL: <https://techweb.rohm.com/product/power-ic/dcdc/dcdc-design/2200/>

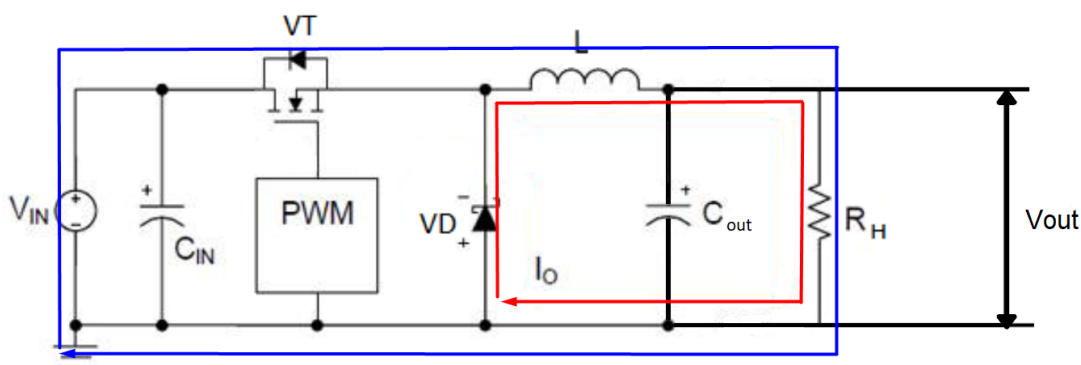
УДК 621.37

Шестақ Д.В., здобувач вищої освіти, гр. РА-201

Науковий керівник: **Фесенко А.П.**, доктор філософії.

Національний університет «Чернігівська політехніка», м. Чернігів, Україна

СИСТЕМА ПОСТАНОВКИ РАДІОЧАСТОТНИХ ЗАВАД НА БАЗІ ПРОГРАМНО-ВИЗНАЧЕНОГО РАДІО

Тема "Система постановки радіочастотних завад на базі програмно-визначеного радіо" є дуже актуальною, оскільки залежність від радіочастот (RF) і бездротових технологій зростає з кожним днем. Важливість цієї теми полягає у забезпеченні безпеки та надійності радіочастотних систем у різних сферах, таких як військова, цивільна оборона, телекомунікації, медицина та інші.

Ось кілька аспектів, які роблять цю тему дуже актуальною:

- **Безпека мережі Інтернет речей (IoT):** З огляду на зростання кількості пристроїв IoT, які працюють на радіочастотному спектрі, виникає загроза зловживання радіочастотними завадами для атак на пристрої IoT.
- **Безпека військових комунікацій:** У військовому використанні радіочастотні завади можуть бути використані для перешкоджання комунікаціям противника або для захисту власних комунікаційних каналів від прослуховування.
- **Цивільна оборона та кризовий менеджмент:** Важливість забезпечення засобів зв'язку та координації під час надзвичайних ситуацій вимагає розробки ефективних методів захисту від радіочастотних завад.

- Телекомунікації: Завади на радіочастотах можуть вплинути на надійність та ефективність телекомунікаційних мереж, що стає важливою проблемою з розвитком 5G мереж та їх впливом на суспільство.

- Медичне обладнання: В рамках медичних пристроїв, які працюють на радіочастотах, виникає потреба в захисті від радіочастотних завад для забезпечення надійності та безпеки лікування пацієнтів.

- Автономні автомобілі: Радіочастотні завади можуть стати загрозою для безпеки автономних транспортних засобів, які значно залежать від бездротового зв'язку.



Рис. 1 Вигляд працюючої антенної мачи

Апаратно-програмні інструменти для реалізації.

Система постановки радіочастотних завад на базі програмно-визначеного радіо (SDR) може використовувати різні апаратні засоби для генерації радіочастотних завад. Ось деякі з них:

USRP (Universal Software Radio Peripheral):

USRP є однією з найпопулярніших апаратних платформ для SDR. Вона виробляється компанією Ettus Research (тепер частина National Instruments). USRP надає гнучку і масштабовану платформу для розробки радіосистем, які можуть бути використані для генерації радіочастотних завад.

HackRF One:

HackRF One - це інший популярний SDR, який можна використовувати для генерації радіочастотних завад. Він доступний за більш низькою ціною порівняно з USRP, що робить його популярним в хакерських колах та дослідницьких групах.



Рис. 2 – Апаратно-програмний пристрій SDR (Software Defined Radio)

Висновок.

Система постановки радіочастотних завад на базі програмно-визначеного радіо (SDR) є потужним інструментом для проведення досліджень, тестування безпеки та розвитку радіотехнічних систем. Вона використовує апаратні інструменти SDR, такі як USRP, HackRF One, BladeRF або LimeSDR, разом із спеціалізованим програмним забезпеченням, щоб генерувати радіочастотні завади. Ця система може бути використана для різних цілей, таких як тестування вразливостей мережі, дослідження радіочастотного середовища, розробка та перевірка алгоритмів антен, а також для використання в освітніх цілях.

Її гнучкість і відкритий характер дозволяють налаштовувати параметри радіочастотних сигналів відповідно до потреб користувача. Завдяки цьому SDR-системи постановки радіочастотних завад стають незамінним інструментом у дослідницьких та професійних сферах, де необхідна гнучкість та точність у генерації радіосигналів.

Список використаних джерел

1. Gadgets HackRF One. *Adafruit*. URL: <https://www.adafruit.com/product/3583> (дата звернення: 24.04.2024).
2. Software defined radio. *Wikipedia*. URL: https://uk.wikipedia.org/wiki/Software_Defined_Radio (дата звернення: 22.04.2024).
3. Rtl sdr v3. *Sdr.in.ua*. URL: <https://sdr.in.ua/product/rtl-sdr-v3/> (дата звернення: 19.04.2024).

УДК 621.38

Шокодько Д.А., здобувач вищої освіти гр. АСД141-24

Науковий керівник: **Хоменко М.А.**, канд. техн. наук, доцент

Національний університет «Чернігівська політехніка», м. Чернігів, Україна

АВТОНОМНІ СИСТЕМИ ЖИВЛЕННЯ ДЛЯ ВІЙСЬКОВИХ ПОТРЕБ

Актуальність дослідження. Зростаюча потреба у сталому та екологічно чистому живленні стимулює розвиток технологій використання сонячної енергії для життєво важливих систем, таких як автономні джерела електропостачання. У воєнній сфері це особливо актуально з огляду на потребу в надійних та ефективних системах живлення для військових об'єктів та обладнання.

Мета: Метою даного дослідження є аналіз та узагальнення різних аспектів використання сонячної енергії в автономних системах живлення, з урахуванням військових потреб.

Тези: Сонячні панелі в порівнянні з іншими альтернативними автономними системами живлення задовольняють ключові потреби для військового застосування: енергетична незалежність, мобільність, маскування, низький рівень шуму, екологічна безпека. Однак, вони мають й свої недоліки: залежність від погодних умов, вразливість до пошкоджень, обмежена ефективність у покритих місцевостях.

Інтеграція сонячних панелей у військові системи живлення дозволить забезпечити надійне та екологічно чисте електропостачання в будь-яких умовах, забезпечуючи високий рівень мобільності та маскування для підтримки військових операцій.

Серед розглянутих типів сонячних панелей (монокристалічні, полікристалічні та тонкоплівкові) перевага надається саме тонкоплівковому типу, бо вони мають наступні переваги у порівнянні з іншими: мобільність та гнучкість, маскування, ефективність при низькому освітленні, легка заміна та ремонт, екологічна безпека.

Серед недоліків тонкоплівкових панелей є: менший ККД в порівнянні з іншими типами панелей, відносна вразливість до пошкоджень, погіршення ефективності з часом, залежність від умов експлуатації. Хоча тонкоплівкові сонячні панелі мають свої недоліки,

вони все ще залишаються важливим та ефективним джерелом енергії, особливо у військових застосуваннях, де мобільність та маскування є ключовими чинниками.

Вибір схеми підключення залежить від конкретних вимог до системи, її конфігурації, електричних параметрів батарей та специфіки застосування. Паралельне підключення використовується для збільшення струму, послідовне - для збільшення напруги, а комбіноване - для оптимального поєднання обох параметрів.

Структурна схема сонячної автономної системи живлення складається з наступних елементів:

- Масив сонячних панелей:
 - Збирають сонячну енергію.
 - Підключені до контролера.
- Контролер
 - Відстежує точку максимальної потужності.
 - Регулює напругу та струм для максимізації вихідної потужності.
- Акумулятори
 - Зберігають надлишкову енергію.
- Інвертори
 - Перетворює постійний струм на змінний.
 - Живить навантаження котре працює від змінного струму.
- DC та AC навантаження
 - DC навантаження може бути підключеним безпосередньо до акумуляторів.
 - AC навантаження підключається після інвертора.



Рис. 1. ВАХ для послідовного та паралельно підключення сонячних модулів [2]



Рис. 2. Структурна схема сонячної автономної системи живлення

Висновок: Дослідження засвідчило, що використання сонячної енергії у військових системах живлення є перспективним та важливим кроком у забезпеченні сталого та надійного електропостачання в будь-яких умовах, що підтримує військові операції. Сонячні панелі виявилися найбільш підходящим варіантом, оскільки вони забезпечують енергетичну незалежність, мобільність, маскування та екологічну безпеку. Хоча у них є певні недоліки, вони можуть бути ефективно вирішені з використанням відповідної технології та плануванням експлуатації. Підключення сонячних панелей до систем живлення вимагає уважного розгляду та вибору оптимальної схеми в залежності від конкретних потреб та умов експлуатації. Паралельне, послідовне та комбіноване підключення можуть бути успішно використані для оптимізації потужності, напруги та струму системи.

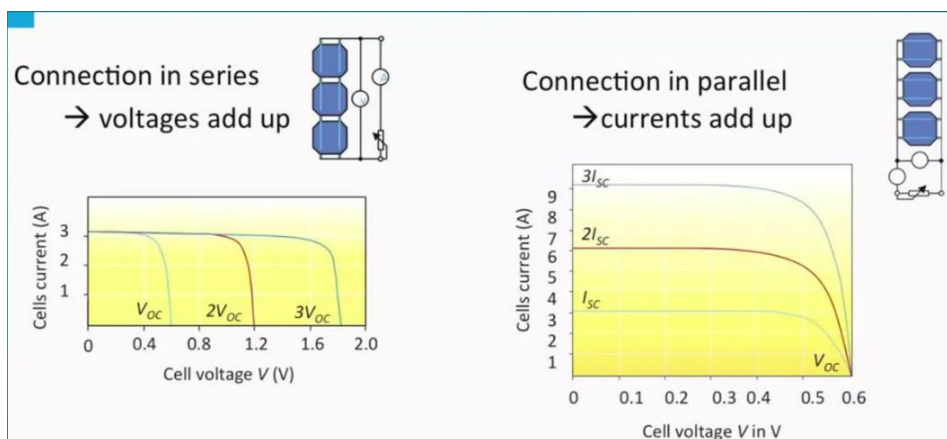
Структурна схема автономної системи живлення містить ключові компоненти, такі як масив сонячних панелей, контролер, акумулятори та інвертори, що забезпечують ефективну роботу системи та забезпечують надійне живлення для військових об'єктів та обладнання.

Загалом, використання сонячної енергії у військових системах живлення є перспективним рішенням, що сприяє підвищенню незалежності та ефективності військових операцій.

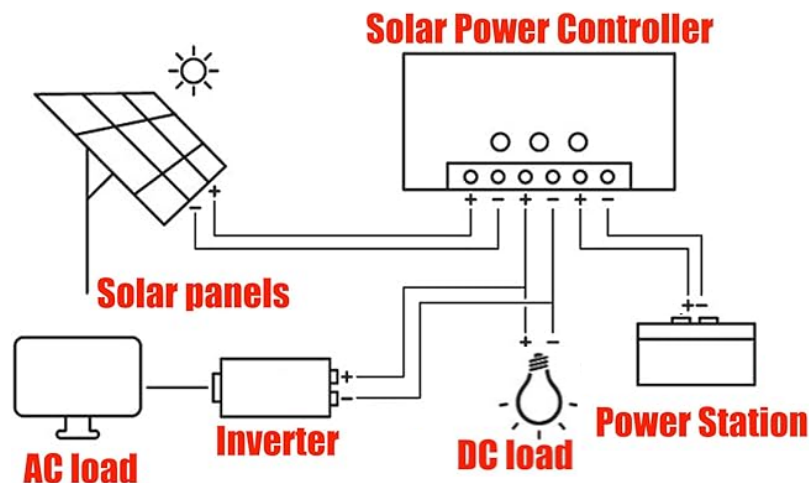
Список використаних джерел

1. Які сонячні панелі краще вибрати / [Електронний ресурс]. - <https://stylus.ua/uk/articles/1286.html>
 2. Harnessing solar energy through mppt based control system using fuzzy logic / [Електронний ресурс]. - https://www.slideshare.net/mazirabbas/mppt-using-fuzzy-logic?from_search=0
 3. Підключення сонячних панелей в один масив / [Електронний ресурс]. - <https://solarsoul.net/uk/pidklyuchennya-sonyachnix-panelej-v-odin-masiv>
-

ІНФОРМАЦІЙНІ ТЕХНОЛОГІЇ
INFORMATION TECHNOLOGY

ПІДСЕКЦІЯ: КОМП'ЮТЕРНА ІНЖЕНЕРІЯ
SUBSECTION: COMPUTER ENGINEERING

УДК 004.774

Vladyslav Baida, PhD Student

Thesis supervisor – **Serhii Ivanets**, Candidate of Technical Sciences, Associate Professor
Chernihiv Polytechnic National University, Chernihiv, Ukraine

**IMPLEMENTATION OF THE SERVER PART OF A REMOTE POWER
ELECTRONICS LABORATORY BASED ON THE LABDISCOVERYENGINE
SYSTEM**

In light of the current national struggles, including the COVID-19 pandemic and the ongoing war, educational institutions must prioritize providing remote learning opportunities for their students. Fields of study that heavily depend on physical equipment have encountered significant hurdles, with educators scrambling to ensure that students can access the necessary tools to continue their education. This challenge is particularly evident in disciplines focused on hardware development, such as those dealing with digital circuitry and power electronics. As a result, there is a pressing need for innovative solutions, such as the creation of a web-based application that allows students to conduct their laboratory work entirely online, needing only a reliable internet connection. This would not only address the current limitations imposed by the pandemic and war but also pave the way for more flexible and accessible learning opportunities in the future[1].

To create a remote hardware laboratory, not only the hardware itself and access to it are important, but also the software that authenticates and authorises users, as well as releases a queue of users to access the laboratory. The LabDiscoveryEngine [2] system, developed with the support of NGI Search [3], was chosen as such software. This is an open source system that implements Lab Discovery, User Management.

The key components of the remote laboratory system built using LabDiscoveryEngine software are:

- A server running LabDiscoveryEngine;
- A single-board Raspberry Pi computer (Laboratory server);
- STM321432kc microcontroller, which is required to control the hardware component in real-time mode;
- Digital oscilloscope Analog Discovery 2, which allows you to draw a graph of the signal at the output of the dc-dc converter;
- The dc-dc converter board.

The DC-DC converter is a custom PCB.

Node.js was chosen as the technology for implementing the server side of the remote laboratory running on a Raspberry Pi, and Python as a child process for using the official WaveForms SDK to work with the oscilloscope.

WebSocket was used as the main protocol for interaction between the user's device and the laboratory server due to the following advantages:

- Reduced overheads compared to HTTP due to the establishment of a long-term connection;
- Easy implementation of two-way communication;
- Easy tracking of user disconnection events to inform LabDiscoveryEngine about the session status

The interface for Raspberry Pi to MCU communication is UART with a custom protocol, which allow bidirectional communication in order for the Laboratory Server to be able to send desired values to the MCU and get the measured by MCU values at the same time.

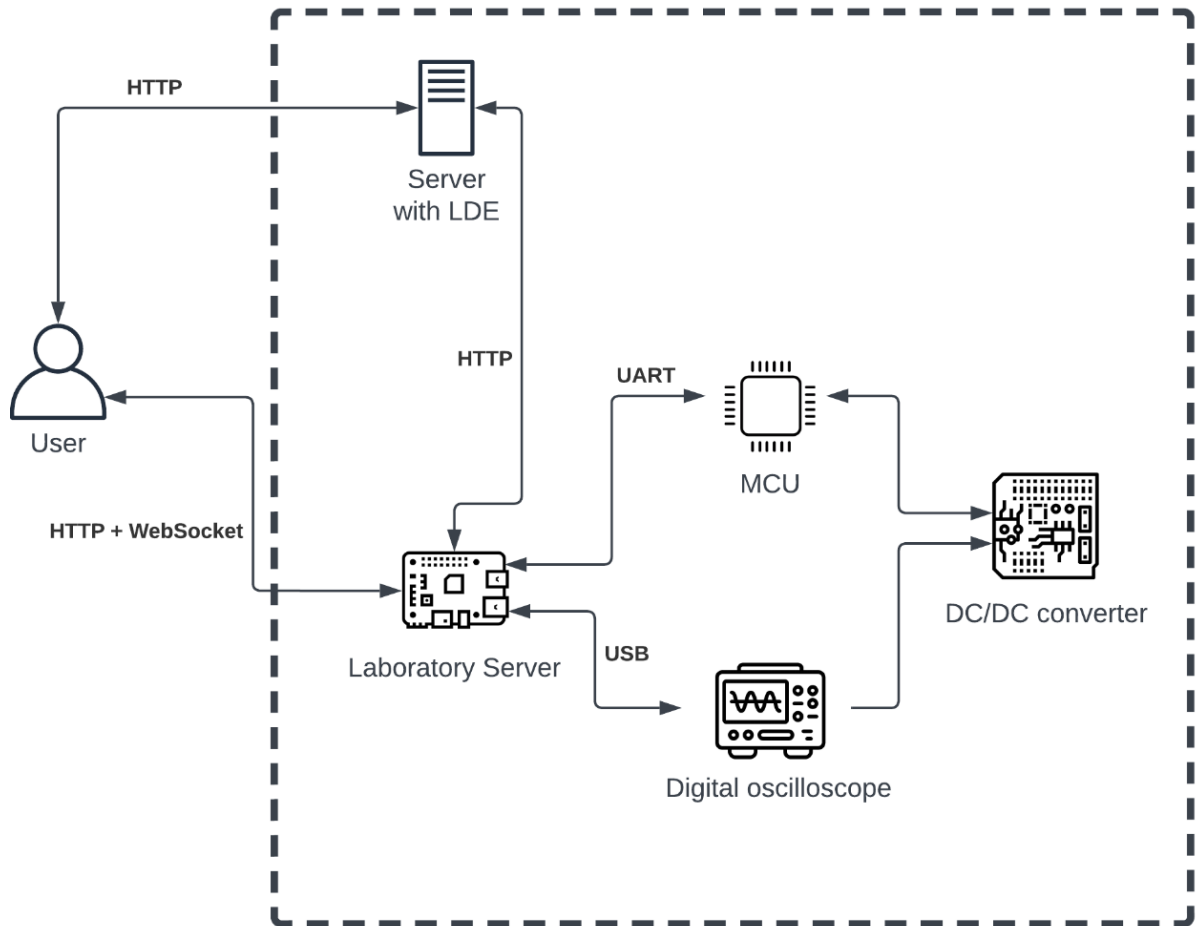

Figure 1. Remote hardware laboratory system

References

1. Ivanets, S. Building a Virtual Hardware Laboratory with FPGA and Raspberry Pi Integration / S. Ivanets, V. Baida // Theoretical and Applied Aspects of Device Development on Microcontrollers and FPGAs (MC&FPGA-2023). – Kharkiv : NURE, 2023. – Vol. 5. – P. 36-37.
2. Lab Discovery Engine : website [Electronic resource]. – Retrieved from: <https://labdiscoveryengine.labsland.com/> (date of application: 20.04.2024).
3. NGI Search : website [Electronic resource]. – Retrieved from: <https://www.ngisearch.eu/view/Main/> (date of application: 20.04.2024).

Velihorskyi B.O., student of the group MKI-231
Scientific supervisor – **Ivanets S.A.**, PhD of technical sciences
Chernihiv Polytechnic National University

USER INTERFACE OF REMOTE POWER ELECTRONICS LABORATORY BASED ON LABDISCOVERYENGINE SYSTEM

In recent years there is a significant growth in the use of different remote services: from ordering food to distance learning. The reasons why remote services are popular and useful may be different too: easy accessibility, social and environmental factors, personal disabilities etc.

The good example of remote services is distance learning, functionality of which improves every year. Although it is usually viewed as a sequence of online-meetings where you can only listen to the lecture, ask and answer the questions, there are more functional and interactive systems that allow you to simulate work of physical devices. For instance, Proteus software [1] gives you opportunities to simulate work of various sensors and microcontrollers.

Universities engrain remote laboratories, so that you can work with hardware from any point in the world. Moreover, power electronics laboratories are implemented in the Chernihiv Polytechnic National University too (Funded within the framework of the NGI Search project under grant agreement No 101069364).

One of the most important things of any system is user interface. It defines how user interacts with a software or hardware. The key moment of visual interface is that components should be easily accessible and clear for users.

In this paper we will note basics of a power electronics laboratory user interface, which is represented by web page. By interacting with web page components, commands and values are sent to Raspberry Pi microcomputer, which is responsible for changing real measures (input voltage, PWM duty cycle, current load, resistance load etc.).

Interface of our system can be divided into two parts: Authorization and Experiment.

Authorization subsystem and access to Experiment subsystem are implemented with the use of LabDiscoveryEngine framework [2]. In order to access virtual laboratory you need to go to website “rlms.<domain name>” (domain name is unique for each university; in case of CPNU it is “stu.cn.ua/lde”). Then click at “Sign in” button to authenticate and gain access to laboratories. After that you need to click on “Access” for “Buck converter lab”.

If everything is correct, then experiment web page appears. It consists of 4 blocks (figure 2): “DC-DC Buck Converter - Schematic Diagram”, “Experiment recommendations”, “Oscilloscope” and “Output Voltage vs PWM”.

“DC-DC Buck Converter - Schematic Diagram” contains circuit elements, indicators and switches. In order to make scheme responsive without losing quality we created a scalable vector graphic (SVG) image that represents connections and components in schematic diagram. Round sliders (1 in figure 1) are used for variable measures that can have a high variety of possible values (Input Voltage, PWM duty cycle, Voltage Load, Current Load and Resistance Load). There are 2 reasons of this solution: simpler understanding for users and limited space inside the scheme. Set of 4 buttons (2 in figure 1) is used for capacity value. Considering the fact that capacitance has only 4 possible values, it is simpler to implement a sequence of 4 buttons instead of round slider. One more switch is placed at the bottom of first block between “Automatic PWM” and “Manual PWM” (3 in figure 1). This switch changes mode of PWM from automatic to manual and vice versa. Real-time values (4 in figure 1) are demonstrated to user in the rectangles with a gray background. Gray color was chosen to prevent students from thinking that these text fields are input components.

“Experiment recommendations” is a block which contains instructions (5 in figure 1) for student describing what he/she needs to do in this laboratory.

“Oscilloscope” component contains auto-scaling chart (6 in figure 1) that shows real-time oscillogram. Student can stop the process of visualizing oscillogram by clicking on “Pause” button (7 in figure 1). Furthermore, it is possible to save the waveform by clicking "Save Waveform" button (8 in figure 1). This waveform is a portable network graphics (PNG) file which can be put later in a laboratory work report.

The last one block is “Output Voltage vs PWM”. There is a chart that demonstrates dependency between Output Voltage and PWM (9 in figure 1). Unlike the oscillogram, this chart is not autoscalable and it builds a graph only after clicking “Add Point” button (10 in figure 1). If user wants to save this graph for later use then he can do it by clicking “Save Chart” (11 in figure 1). You can add as many points as you want. Student may create an entirely new chart by clicking “Reset Chart” (12 in figure 1) button. Information about point to be added displays below the chart (13 in figure 1).

The remaining time can be seen at the sticked top of a page (14 in figure 1).

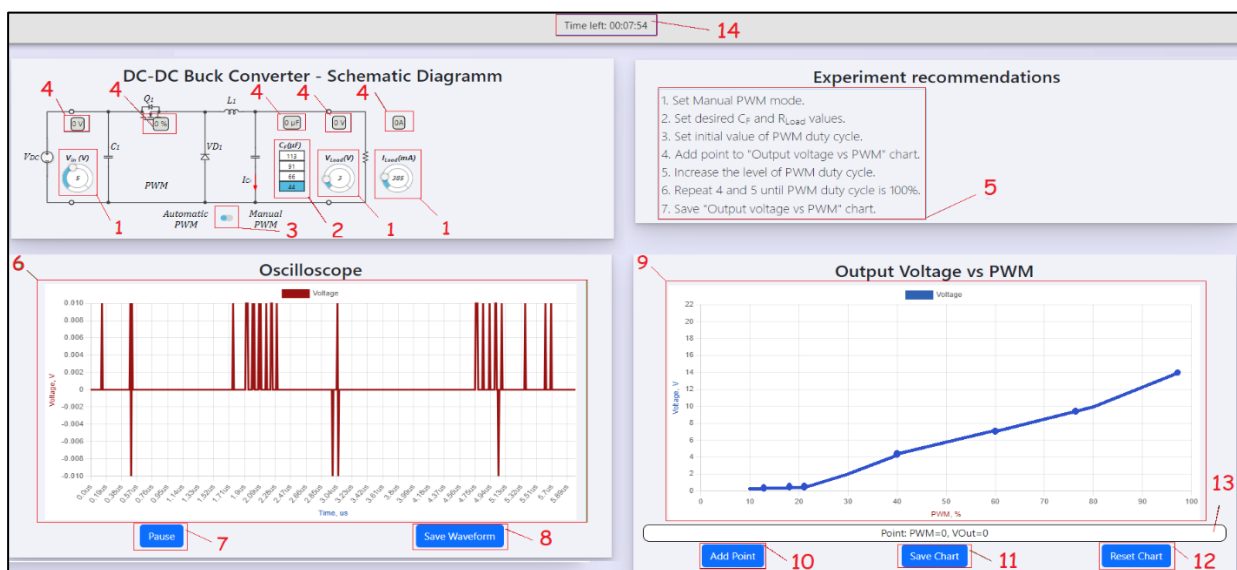

Figure 1. Experiment web page

Technical solutions used in implementation of user interface: Bootstrap (v 5.3.1), HTML and CSS, Vue.js, TypeScript, Chart.js library [3], RoundSlider library [4]. Source code of this project can be found in GitHub repository [5].

In conclusion, developing of remote laboratories is a promising direction of distance learning. With a wireless connection to laboratory you gain possibility to work with a physical sensors and actuators from any point in the world, providing more interactive experience in comparison with simulating tools. Moreover, we demonstrated visual components of user interface for remote power electronics laboratory in Chernihiv Polytechnic National University. This user interface can be improved by optimizing styles, markup and functionality according to students' feedback.

Список використаних джерел

1. Proteus Software [Електронний ресурс]. – Режим доступу: <https://www.labcenter.com/>.
2. LabDiscoveryEngine [Електронний ресурс]. – Режим доступу: <https://labdiscoveryengine.labsland.com/home>.
3. Chart.js library [Електронний ресурс]. – Режим доступу: <https://www.chartjs.org/>.
4. Round Slider library [Електронний ресурс]. – Режим доступу: <https://roundsliderui.com/>.
5. GitHub: cnpu-remote-lab repository [Електронний ресурс]. – Режим доступу: <https://github.com/vtinkerer/cnpu-remote-lab>.

Гладнев Д.Ю., студ. гр. МКБ-231

Науковий керівник: **Базилевич В. М.**, канд. екон. наук, доцент
Національний університет «Чернігівська політехніка», м. Чернігів, Україна

НЕВИДИМІ ЗАГРОЗИ: СУЧАСНІ ВРАЗЛИВОСТІ ВЕБ-САЙТІВ ТА ШЛЯХИ ЇХ ЗАХИСТУ

Веб-сайти є ключовою інфраструктурою сучасного інтернет-середовища. Вони використовуються для різноманітних цілей, включаючи надання інформації, продаж товарів і послуг, а також спілкування. Однак веб-сайти також можуть бути вразливими до атак зловмисників.

Згідно з дослідженнями OWASP, дві найпоширеніші вразливості веб-сайтів у 2017 та 2021 роках є ін'єкції (SQL, LDAP, XML, etc.) та XSS (Cross-Site Scripting).

У 2017 році ін'єкції посідали 1-ше місце в рейтингу вразливостей за останні 9 років. У 2021 році ін'єкції посідають 2-ге місце, але все ще залишаються серйозною загрозою.

У 2017 році XSS посідали 3-тє місце в рейтингу вразливостей за останні 9 років. У 2021 році XSS посідають 3-тє місце, що свідчить про стабільність цієї вразливості.

Кількість успішних атак з ін'єкціями та XSS змінюється з року в рік, що свідчить про те, що веб-сайти залишаються вразливими до цих атак. Необхідно вживати заходів для захисту від ін'єкцій та XSS, такі як параметризація, веб-фільтри, перевірка введених даних на коректність.

Веб-сайти можуть бути атаковані різними способами. Деякі з найпоширеніших видів атак на веб-сайти включають:

- **SQL-ін'єкції.** SQL-ін'єкції є одним з найпоширеніших видів атак на веб-сайти. Вони виникають, коли веб-сайт не належним чином обробляє вхідні дані користувача.

- **Кросс-сайт скрипти (XSS).** Кросс-сайт скрипти (XSS) - це ще один поширений вид атак на веб-сайти. Вони виникають, коли веб-сайт не належним чином фільтрує вхідні дані користувача.

SQL-ін'єкції виникають, коли користувач вводить спеціально сформовані дані в форму на веб-сайті.

Прикладом SQL-ін'єкції може бути наступний сценарій:

Користувач веб-сайту вводить своє ім'я та пароль у форму авторизації. Форма авторизації не перевіряє дані користувача на наявність SQL-команд. Зловмисник може ввести в форму наступні дані:

```
ім'я: admin'; DROP TABLE users; --
```

Рис.1. Приклад SQL-команди

Ці дані містять SQL-команду, яка видаляє таблицю «**users**» з бази даних веб-сайту.

XSS виникають, коли веб-сайт не належним чином обробляє дані, введені користувачем.

Прикладом XSS може бути наступний сценарій:

Веб-сайт дозволяє користувачам залишати коментарі. Коментарі не перевіряються на наявність шкідливого коду. Зловмисник може залишити наступний коментар:

```
<script>alert('XSS!');</script>
```

Рис.2. Приклад XSS атаки

Цей коментар містить шкідливий код, який, коли він буде відображений у веб-браузері користувача, відкриє вікно з повідомленням "XSS!".

Існує широкий спектр методів і стратегій захисту веб-сайтів від атак.

До основних методів захисту веб-сайтів від атак відносяться:

• **Захист даних.** Цей метод передбачає захист даних, які зберігаються на веб-сайті, від несанкціонованого доступу, зміни або знищення. Захист даних може здійснюватися за допомогою шифрування, аутентифікації та авторизації.

• **Захист від атак.** Цей метод передбачає використання різних заходів, які допомагають захистити веб-сайт від атак. До таких заходів відносяться сканування безпеки, фільтрація вмісту, використання веб-проксі та система виявлення вторгень.

Ефективність різних заходів захисту веб-сайтів залежить від багатьох факторів, зокрема, від типу вразливості, яку вони захищають, від рівня складності вразливості, від досвіду і кваліфікації персоналу, який здійснює захист, тощо.

В цілому, можна сказати, що ефективність заходів захисту веб-сайтів зростає зі збільшенням їх вартості. Наприклад, ручний аналіз коду є більш ефективним, ніж автоматичний аналіз коду, однак він також є більш дорогим.

Наступна таблиця надає порівняння ефективності різних заходів захисту веб-сайтів:

Таблиця 1 – Порівняння ефективності різних заходів захисту.

Захід	Ефективність	Вартість
Ручний аналіз коду	Висока	Висока
Автоматичний аналіз коду	Середня	Середня
Захист конфігурації	Середня	Низька
Захист даних	Висока	Середня
Сканування безпеки	Середня	Низька
Фільтрація вмісту	Низька	Низька
Веб-проксі	Середня	Середня
Системи виявлення вторгнень	Висока	Висока

Якщо б я був людиною, що відповідає за те, щоб в проєкті не було можливості запускати SQL-ін'єкції, то одним із способів вирішення задачі у великому проєкті з багатьма розробниками є використання автоматизованих інструментів для перевірки коду. Ці інструменти можуть бути інтегровані в процес розробки та автоматично перевіряти код на наявність вразливостей.

Зокрема, компанія «Veracode» пропонує інструмент для перевірки коду на наявність SQL-ін'єкцій. Цей інструмент може бути інтегрований в процес розробки та автоматично перевіряти код на наявність вразливостей.

Проаналізувавши, чи використовувався подібний підхід раніше, можна виявити декілька прикладів успішного застосування. Такий метод допомагає забезпечити постійний контроль за безпекою коду та запобігти можливим атакам через SQL-ін'єкції.

Отже, виявлення вразливостей веб-сайтів є ключовим аспектом для підвищення безпеки онлайн середовища. Веб-сайти піддаються атакам, таким як SQL-ін'єкції та XSS, що можуть призвести до крадіжки даних та поширення шкідливого коду. Захист вимагає комплексного підходу, включаючи захист даних та використання різних стратегій безпеки, ураховуючи їх вартість та ефективність.

Список використаних джерел

1. Security Framework for Detecting the SQL Injection and Cross Site Scripting Vulnerabilities [Електронний ресурс] – Режим доступу: https://www.researchgate.net/publication/339090369_Security_Framework_for_Detecting_the_SQL_Injection_and_Cross_Site_Scripting_Vulnerabilities
2. Cross Site Scripting (XSS) [Електронний ресурс] – Режим доступу: <https://owasp.org/www-community/attacks/xss/>
3. OWASP Top 10 – 2021 [Електронний ресурс] – Режим доступу: <https://owasp.org/www-project-top-ten/>
4. Veracode Static Analysis (SAST) [Електронний ресурс] – Режим доступу: <https://www.veracode.com/products/binary-static-analysis-sast>

Гузенко Д. Г., здобувач вищої освіти гр. МКІ-231
Науковий керівник – **Казимир В. В.**, д-р техн. наук, професор
Національний університет «Чернігівська політехніка», м. Чернігів, Україна

ПЕРЕВАГИ ТА ОСОБЛИВОСТІ РОЗМІЩЕННЯ СИСТЕМИ УПРАВЛІННЯ ІОТ ТА ОБРОБКИ ДАНИХ НА РІВНІ ТУМАННИХ ОБЧИСЛЕНЬ

Інтернет речей (ІоТ) стає все більш поширеним в нашому суспільстві, проникаючи в різні сфери життя, від промисловості до домашнього використання. Однак, з ростом ІоТ, зростає і кількість викликів, особливо в області безпеки. Це вимагає нових підходів до управління та обробки даних в ІоТ, одним з яких є використання туманних обчислень.

Різноманітність ІоТ пристроїв призводить до великої кількості проблем з безпекою. Атака на один пристрій може скомпрометувати всю систему, а в ІоТ системі зазвичай таких пристроїв дуже багато. Одні пристрої в системі можуть мати високий рівень захисту, в той час як інші - низький. Відкриття для пристроїв з низьким рівнем захисту доступу до глобальної мережі, наприклад, щоб дістатись хмари, зробить цей пристрій легкою ціллю для зловмисників. Одним із способів боротьби з цим є використання туманних обчислень[1].

При використанні туманних обчислень[2] ми маємо проміжний елемент, локальну систему обробки даних та управління пристроями (далі локальна система управління), між хмарою і ІоТ пристроями.

Туманні обчислення виконуються не далеко від ІоТ пристроїв, зазвичай в локальній мережі, що скорочує шлях проходження даних і, отже, знижує затримки та безпекові ризики[3]. Крім того, це дозволяє зменшити навантаження на мережу, оскільки велика частина даних обробляється локально і не потребує передачі через глобальну мережу. Такий підхід може бути корисним для систем, які генерують великі обсяги даних[4]. В багатьох ситуаціях, локальна система управління може повністю або частково взяти на себе функції хмари, в залежності від локальних особливостей системи та вимог до ІоТ системи.

Найвищий рівень безпеки досягається, коли туманні обчислення виконуються на границі мережі користувача. В такому випадку ІоТ пристроям доступна лише локальна мережа, а всі взаємодії з глобальною мережею відбуваються через локальну систему управління. Отже, зловмисникам, щоб скористатись вразливостями окремих пристроїв, буде потрібно отримати доступ до цієї мережі, або націлитись на локальну систему управління.

Слід зазначити, що туманні обчислення можуть виконуватись за межами мережі користувача, наприклад на стороні інтернет-провайдера. Це має свої плюси та мінуси, наприклад, шлях проходження даних більший, а отже і більше затримки та більше безпекових ризиків. Але в такому випадку проблема встановлення та обслуговування серверного обладнання переходить до провайдера.

Найкращий варіант - коли такі туманні обчислення замінюють функції хмари, які не можуть бути реалізовані в мережі користувача, наприклад, потужні обчислення. В такому випадку ми можемо повністю ліквідувати необхідність хмари, що призведе до суттєвого зниження затримок системи та підвищить рівень її безпеки.

В сучасних реаліях, коли енергетична ситуація в країні не є стабільною, використання локальної системи управління на границі мережі користувача має додаткові переваги в порівнянні з використанням хмари або туманних обчислень за межами мережі користувача. При відключенні електроенергії, в залежності від типу підключення, навіть при наявності резервного живлення може зникнути доступ до глобальної мережі. Якщо використовується централізована система управління ІоТ пристроями в хмарі або туманних обчисленнях, за межами мережі користувача, вся ІоТ система може бути паралізована.

Отже, розміщення системи управління IoT та обробки даних на рівні туманних обчислень має значні переваги. Це дозволяє забезпечити високий рівень безпеки, зменшити затримки та оптимізувати роботу системи в цілому. Особливо це стає актуальним в умовах нестабільної енергетичної ситуації, коли IoT система може втратити доступ до глобальної мережі, а отже, і до хмари. Таким чином, розміщення системи управління IoT та обробки даних на рівні туманних обчислень є перспективним напрямком, який відкриває нові можливості для підвищення ефективності та надійності IoT систем.

Список використаних джерел

1. Survey on iot: security threats and applications / I. Ahmad et al. // Journal of robotics and control (JRC). – 2021. – Vol. 2, no. 1. – P. 42-26.
2. Fog computing and its role in the internet of things / F. Bonomi et al. // MCC '12: Proceedings of the first edition of the MCC workshop on Mobile cloud computing. – 2012. – P. 13-15.
3. Журило, О. Огляд рішень з апаратної безпеки кінцевих пристроїв туманних обчислень у інтернеті речей / О. Журило, О. Ляшенко, К. Аветісова // Сучасний стан наукових досліджень та технологій в промисловості. – 2023. – № 1 (23). – С. 57-71.
4. Колісник, Д. Р. Системна архітектура IoT-Fog-Cloud для систем аналізу великих даних і кібербезпеки: огляд туманних обчислень, впровадження аудиту інтернету речей / Д. Р. Колісник, К. С. Місевич, С. В. Коваленко // Сучасний захист інформації. – 2020. – № 3. – С. 34-38.

УДК 004.4

Коголь Д.В., здобувач вищої освіти гр. МКІ-231

Науковий керівник – **Базилевич В.М.**, канд. екон. наук, доцент кафедри ІКС
Національний університет «Чернігівська політехніка», м. Чернігів, Україна

СТВОРЕННЯ ТЕМАТИЧНИХ ВЕБ-ЗАСТОСУНКІВ З ІНТЕГРАЦІЮ ПРОГРАМНИХ РЕСУРСІВ

У сучасному цифровому світі веб-застосунки є важливим інструментом для забезпечення доступу до інформації в мережі Інтернет. Веб-застосунки дозволяють спростувати доступ до інформації та послуг, забезпечуючи користувачам можливість виконувати різноманітні завдання онлайн, такі як: замовлення послуг, спілкування з іншими користувачами, навчання та багато іншого, що робить їх невід'ємною частиною нашого цифрового життя. Тому, створення веб-застосунків є актуальною задачею для розробників. Метою створення таких застосунків є надання користувачам зручного, швидкого та доступного засобу взаємодії з інформацією та послугами у цифровому середовищі.

Для успішного створення застосунку необхідно вирішити наступні завдання:

- 1) Проаналізувати вимоги до застосунку;
- 2) Спроекувати систему;
- 3) Реалізувати систему.

Аналіз вимог. Першим кроком у створенні тематичного веб-застосунку є ретельний аналіз вимог. Це включає в себе розуміння потреб цільової аудиторії та аналіз технічних вимог щодо реалізації застосунку.

Проектування системи. На цьому етапі розробляється архітектура системи та планується її реалізація. В проекті системи зазвичай визначається архітектура застосунку, проектування бази даних, можливу інтеграцію з іншими сервісами та інші аспекти. Також на цьому етапі проводиться вибір технологій та інструментів для реалізації системи.

При проектуванні застосунків важливо обрати відповідний тип архітектури, серед основних можуть бути:

Монолітна архітектура [1] – це традиційний підхід до розробки програмного забезпечення, де весь додаток розглядається як єдине ціле, що складається з одного

великого модуля. У монолітних додатках весь код зазвичай виконується разом і при цьому мають централізовану базу даних. Цей підхід зручний для невеликих або середніх проектів, оскільки спрощує розгортання та керування, але може стати проблематичним для складних проектів через велику залежність компонентів і обмежену можливість масштабування.

Мікросервісна архітектура [1], натомість, розбиває додаток на невеликі, незалежні сервіси, які розвиваються, виконуються окремо. Сервіси можуть бути написані різними мовами програмування і використовувати різні технології зберігання даних. Цей підхід дозволяє покращити масштабованість, гнучкість та можливості розгортання, але натомість вимагатиме викликати складності в керуванні сервісами та в розробці.

Реалізація системи. На останньому етапі здійснюється реалізація системи згідно з розробленим проектом. Це включає в себе написання програмного коду, налаштування інтеграції зовнішніх сервісів та ресурсів, тестування та впровадження веб-застосунку. Під час реалізації системи важливо дотримуватися кращих практик програмування, забезпечувати безпеку та ефективність коду, а також вчасно вносити необхідні зміни відповідно до вимог користувачів та ринкових умов.

Використовуючи контекстну діаграму IDEF0 на рисунку 1 можемо побачити зазначені вище етапи в блоках діаграми.



Рис. 1. – Контекстна діаграма IDEF0

Одним із ключових аспектів успішної реалізації веб-застосунків є інтеграція програмних ресурсів. Важливо підібрати та інтегрувати їх, враховуючи функціональні вимоги. Інтеграція може включати підключення сторонніх API, баз даних та інструменти для розширення можливостей та прискорення розробки, наприклад, бібліотеки та фреймворки.

Інтеграція зі сторонніми API дозволяє веб-застосунку отримувати доступ до зовнішніх сервісів та функціоналу. Наприклад, інтеграція з платіжними системами для обробки транзакцій є критичною для багатьох веб-застосунків, спрямованих на бізнес, оскільки забезпечує надійність операцій з фінансовими транзакціями. Також можлива інтеграція зі штучним інтелектом, наприклад для генерації персоналізованих підказок користувачам, що поліпшить їхній досвід та залучить більше користувачів до застосунку.

Інтеграція з базами даних є важливим аспектом розробки додатків, оскільки дозволяє ефективно взаємодіяти з великим обсягом даних. Реляційні бази даних, такі як MySQL [2] та PostgreSQL [3], забезпечують структуроване зберігання даних. З іншого боку, нереляційні бази даних, наприклад MongoDB [4], надають гнучкість у зберіганні та опрацюванні даних у форматі документів, що особливо корисно для додатків з незначною структурованістю даних.

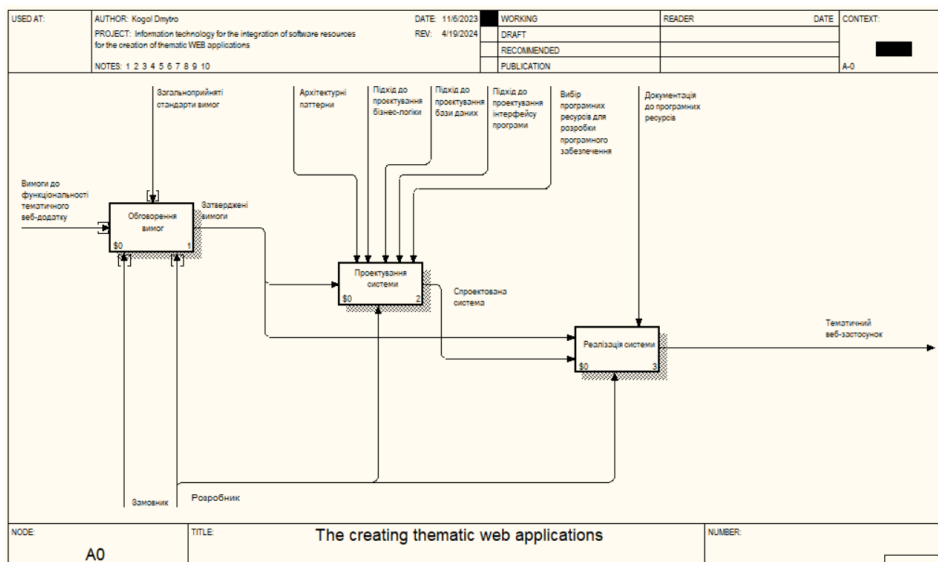
Використання бібліотек та фреймворків спрощує розробку та розширює можливості програмного забезпечення. Наприклад, ReactJS [5] дозволяє створювати динамічні та інтерактивні веб-інтерфейси, а Spring Boot [6] з його модулями дозволяє швидко реалізувати масштабовані серверні додатки. Це дає змогу зосередитися на функціональності додатку, зменшуючи час та зусилля, необхідні для його створення, та забезпечити високу якість програмного забезпечення.

Отже, створення тематичних веб-застосунків з інтеграцією програмних ресурсів є важливою та актуальною задачею у сучасному цифровому світі. Ці застосунки дозволяють користувачам отримувати доступ до інформації та послуг онлайн, забезпечуючи їм зручний та швидкий спосіб взаємодії з цифровим середовищем.

Список використаних джерел

1. Microservice architecture [Електронний ресурс]. – Режим доступу: <https://medium.com/@IvanZmerzlyi/microservice-architecture-f8a382291ff4>
2. MySQL Documentation [Електронний ресурс]. – Режим доступу: <https://dev.mysql.com/doc/>
3. PostgreSQL Documentation [Електронний ресурс]. – Режим доступу: <https://www.postgresql.org/docs/>
4. MongoDB Documentation [Електронний ресурс]. – Режим доступу: <https://www.mongodb.com/docs/>
5. React Learn [Електронний ресурс]. – Режим доступу: <https://react.dev/learn>
6. Spring Boot Documentation [Електронний ресурс]. – Режим доступу: <https://docs.spring.io/spring-boot/docs/current/reference/html/>

УДК 004.75:004.67:004.62

Козарно Віталій Сергійович, здобувач вищої освіти групи МКІ-231
Козарно Владислав Сергійович, здобувач вищої освіти групи МКІ-231
Красножон О.В., канд. техн. наук, доцент кафедри ІКС
Національний університет “Чернігівська політехніка”, м. Чернігів, Україна

РОЗУМНИЙ БУДИНОК. ІНТЕЛЕКТУАЛЬНА СИСТЕМА БЕЗПЕКИ ПРИМІЩЕНЬ

Безпека приміщень в наш час є одним з ключових питань для всіх громадян, адже кожен прагне захистити своє житло для створення умов комфортного перебування в ньому, а також збереження його матеріальних та інших цінностей. У зв'язку зі зростанням рівня різноманітних небезпек та загроз, помешкання потребує надійнішого захисту та контролю його стану. Тобто, питання забезпечення надійного захисту свого житла є досить актуальним.

В умовах сьогодення існує досить великий асортимент систем захисту на ринках, в магазинах та онлайн-платформах. Розвиток технологій неперервно прогресує, і разом з цим зростають вимоги до автоматизованих систем для задоволення потреб користувачів у сфері контролю безпеки приміщень.

Саме тому виникає потреба розробити власну інтелектуальну систему безпеки, яка б враховувала потреби людей в автоматизації процесу захисту та можливості віддаленого керування, для чого вирішено застосувати технологію Інтернету Речей (IoT, Internet of Things). Це дозволить задовольнити потребу у надійному захисті приміщень на відстані, оскільки в сучасних умовах не кожен має змогу постійно контролювати будинок, перебуваючи в ньому.

Таким чином, метою створення системи є забезпечення комплексного моніторингу та ефективного контролю за помешканням. Вона включає в себе низку первинних вимірювальних перетворювачів для виявлення різноманітних потенційних загроз: рух людини в забороненій зоні, поява диму від пожежі, витік природного газу; а також вимірювання кліматичних параметрів (температура і вологість повітря) та автоматичне відкриття дверей. Фактично, інтелектуальна система безпеки складається із трьох підсистем, кожна з яких має свої функціональні можливості та механізми керування. До

переліку цих підсистем, а також характеристик їх функціональних можливостей відносяться наступні:

1. Підсистема контролю руху включає: модуль зв'язку ESP32, PIR-датчик руху HC-SR501, геркон KY-025, пасивний зумер KY-006 та світлову індикацію.

2. Підсистема контролю диму/газу включає: модуль зв'язку ESP32, датчик диму (чадного газу) MQ-2, датчик природного газу MQ-5, електромагнітні клапани для контролю подачі води, природного газу, пасивний зумер KY-006.

3. Підсистема контролю параметрів приміщення включає: модуль зв'язку ESP32, датчик DHT22, інфрачервоний порт та пасивний зумер KY-006.

Взаємодія підсистем із центральним сервером здійснюється за допомогою мережі Wi-Fi, розгорнутої на пристроях ESP32. Сервер аналізує результати вимірювань і вживає відповідних заходів у випадку небезпеки, а також надсилає повідомлення користувачеві через мобільний додаток, або веб-інтерфейс в якості якого може використовуватися Amazon Alexa Smart Home Skills.

Користувач системи має можливість відстежувати результати вимірювань датчиків та здійснювати керування в ручному режимі через мобільний додаток при необхідності. Також система може вживати запобіжних заходів автоматично, що забезпечить надійний моніторинг та швидку реакцію на потенційні загрози.

Для розширення функціональних можливостей системи безпеки можна додати пристрої Bluetooth та GSM зв'язку, це рішення дозволить покращити комфорт керування системою, а також розширити діапазон вимірюваних параметрів за рахунок додаткових датчиків та вдосконалення алгоритмів обробки даних.

З метою оптимізації процесу керування роботою підсистем здійснюється надання унікальних ідентифікаційних номерів кожному пристрою, перевірка поточного стану підсистеми перед зміною її налаштування, запис дій користувачів та відстеження стану підсистем, а також виявлення несанкціонованого доступу або конфліктів управління.

Програмну частину системи реалізовано мовами C/C++. Для взаємодії модуля ESP32 із сервісом Amazon Alexa Smart Home використовується бібліотека AWS IoT, а для взаємодії із центральним сервером – протоколи HTTP та MQTT.

Модулі ESP32 від компанії Lua або ESP-WROOM-32 від Espressif підтримують роботу із такими мережами і протоколами як Wi-Fi, Bluetooth та BLE (Bluetooth Low Energy); мають вбудовану пам'яті Flash, SRAM, частоту роботи ядра у 40 МГц та вбудовану антену, підтримують протоколи UART, SPI, I²C, I²S, SD, мають інфрачервоний порт і низьке енергоспоживання [1].

HTTP (Hyper Text Transfer Protocol) – протокол для передачі гіпертекстових документів, забезпечує зв'язок між веб-браузерами та серверами, а також передачу контенту [2].

MQTT (Message Queuing Telemetry Transport) – протокол обміну даними для передачі на віддалених локаціях з обмеженнями розміру коду та пропускної здатності, використовується для реального обміну повідомленнями та забезпечує надійність та швидкість [3].

Amazon Alexa – віртуальний асистент, що реагує на голосові команди, програє музику, керує побутовою технікою через мобільний додаток [4].

AWS IoT (Amazon Web Service) дозволяє підключати апаратні пристрої до AWS IoT Core, забезпечує аутентифікацію та обмін повідомленнями через протоколи MQTT, HTTP або WebSockets [5].

На рисунку 1 наведено діаграму варіантів використання інтелектуальної системи безпеки.



Рис. 1 – Схема взаємодії системи

Перелік посилань

1. Wi-Fi модуль LuaNode32 з ESP-32 [Електронний ресурс]. – Режим доступу: <https://arduino.ua/prod2041-wi-fi-modul-luanode32-s-esp-32> (дата звернення: 18.04.2024).
2. HTTP ПРОТОКОЛ. ЩО І ДЕ ТЕСТУВАТИ? [Електронний ресурс]. – Режим доступу: <https://training.qatestlab.com/blog/technical-articles/http-protocol-what-and-where-to-test/> (дата звернення: 18.04.2024).
3. Безпека та відеоспостереження [Електронний ресурс]. – Режим доступу: <https://oxorona.com/mqtt/> (дата звернення: 18.04.2024).
4. Що таке Amazon Alexa [Електронний ресурс]. – Режим доступу: <https://ipkey.com.ua/uk/faq/937-amazon-alexa.html> (дата звернення: 18.04.2024).
5. Возможности AWS IoT Core [Електронний ресурс]. – Режим доступу: <https://aws.amazon.com/ru/iot-core/features/> (дата звернення: 18.04.2024).

УДК 004.75:004.67:004.62

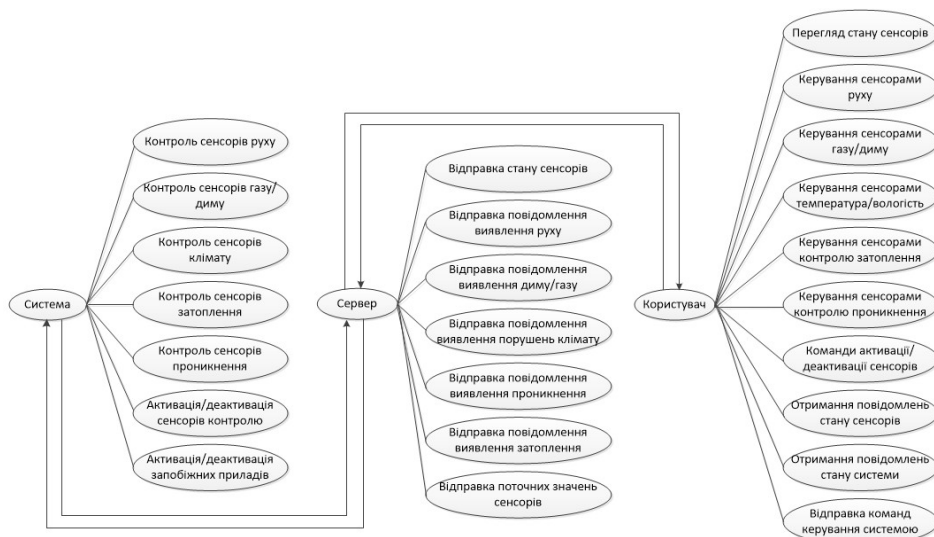
Козарно Владислав Сергійович, здобувач вищої освіти групи МКІ-231

Козарно Віталій Сергійович, здобувач вищої освіти групи МКІ-231

Красножон О.В., канд. техн. наук, доцент кафедри ІКС

Національний університет “Чернігівська політехніка”, м. Чернігів, Україна

РОЗУМНИЙ БУДИНОК. ІНТЕЛЕКТУАЛЬНА СИСТЕМА ОСВІТЛЕННЯ І ВЕНТИЛЯЦІЇ

В наш час в Україні досить складно говорити про будь-який комфорт для людей оскільки триває війна. Але попри всі труднощі інженери постійно працюють над покращенням технологій, щоб вже після нашої перемоги можна було застосовувати найновітніші розробки для відбудови нашої країни й покращення умов життя людей. Тому далі мова буде йти про технологію Інтернету Речей (IoT, Internet of Things) та можливості вдосконалення розумного будинку за рахунок її використання.

Ключовими об'єктами для відновлення країни є будинки, тому під час їх відновлення треба застосовувати найсучасніші рішення IoT, наприклад, технології розумного освітлення і вентиляції, для більш зручного керування комфортом. До складу таких систем керування можуть входити різноманітні пристрої, модулі та датчики:

- твердотільне реле OMRON G3MB-202P;
- модуль зв'язку Bluetooth HC-05;
- інфрачервоний приймач TSOP1838;

- розумна колонка Echo Dot 3 Device від компанії Amazon;
- різноманітні перемикачі; і комутатори.

Для інтеграції різноманітних пристроїв в межах системи використовується модуль безпроводного зв'язку ESP32, який грає роль концентратора (hub) для прийому даних і передачі сигналів керування на всі ведені пристрої. ESP32 – це сімейство мікроконтролерів від виробника Espressif із двоядерним 32-розрядним процесором Tensilica Xtensa LX6, що має оперативну пам'ять у 520 Кб та підтримує мережі Wi-Fi і Bluetooth.. Контролер має тактову частоту до 240 МГц, яка залежить від режиму роботи і споживання енергії.

Мікроконтролери цієї серії широко використовуються в системах розумного будинку, промислової автоматизації, побутових електронних пристроях, робототехнічних системах, камерах потокового відео, розпізнаванні мови і графічних зображень, тощо [1]. Код програми для ESP написано мовами C/C++ за допомогою середовища розробника Arduino IDE.

Особливістю даної інтелектуальної системи є можливість здійснювати керування вузлами системи, обравши будь-який із зручних способів: за допомогою перемикачів і комутаторів, інфрачервоних пультів, зі смартфона за допомогою Bluetooth, або WiFi.

Управління системами через мережу WiFi відбувається за допомогою пристрою Amazon Echo Dot, що являє собою компактну розумну аудіоколонку 3-го покоління із вбудованим підсилювачем. Бездротова акустична система із голосовим управлінням підтримує створену компанією Amazon технологію віртуального помічника Alexa. За допомогою аудіосистеми можна прослуховувати музику, управляти елементами “розумного будинку”, підключеними до мережі [2]. Також для управління через WiFi використовується додаток Amazon Alexa, що встановлюється на смартфон і з'єднується із аудіоколонкою. Таким чином, зареєструвавши аккаунт в додатку, можна буде керувати системами із будь-якої точки світу, головне, щоб колонка Amazon Echo Dot і модуль ESP32 було з'єднано в одній мережі.

Для розширення функціональних можливостей системи можна застосувати мережу Bluetooth. Для управління через цю мережу можна використовувати додатки для Android.

Для підвищення зручності керування системою можна використовувати також інфрачервоні приймачі/передавачі TSOP1838 та пульти до них, а також звичайні і багатопозиційні перемикачі. Вони забезпечать управління системою в межах будинку в тому випадку, якщо не буде можливості зв'язатися через WiFi або Bluetooth. Структуру інтелектуальної системи освітлення і вентиляції зображено на рисунку 1.

Для інтеграції всіх модулів системи під час написання коду було використано бібліотеки:

1. ESPAlexa, дозволяє встановлювати діапазони значень (наприклад, яскравості світла, температури повітря) на додаток до стандартного керування ввімкненням/вимкненням. Наприклад, можна сказати “Alexa, ввімкни світло на 75% / 21 градус” [3].

2. AceButton є компактною бібліотекою для роботи із кнопками, яка забезпечує усунення впливу дріб'язку контактів і відправляє події до визначеного користувачем обробника [4].

3. IRremote дозволяє надсилати та отримувати інфрачервоні сигнали за допомогою певного набору протоколів [5].

4. Preferences використовується для налаштування пристроїв Arduino, ESP8266, ESP32.



Рис. 1 – Структура інтелектуальної системи освітлення і вентиляції

Отже, запропонована система застосовує технологію IoT, для реалізації розумного освітлення і вентиляції помешкання, що за рахунок зручного керування забезпечить покращення умов життя. Для розробки системи було обрано найсучасніші пристрої, платформи та технології, серед яких є платформа ESP32, розумна колонка Amazon Echo Dot, стандартні інфрачервоні пульти, багатопозиційний перемикачі та ін. Для централізованого управління використовується 2 типи мереж: WiFi та Bluetooth, що робить систему більш гнучкою та ефективною для практичного використання.

Список використаних джерел

1. Мікроконтролер ESP32 [Електронний ресурс]. – Режим доступу: <https://itmaster.biz.ua/directory/microcontrollers/esp32.html> (дата звернення: 16.04.2024).
2. Розумна колонка Amazon Echo Dot (3rd Gen) Charcoal [Електронний ресурс]. – Режим доступу: <https://smart-gadget.club/ua/home-gadgets/echo-dot-3rd-gen-charcoal> (дата звернення: 16.04.2024).
3. Espalexa allows you to easily control your ESP with the Alexa voice assistant. [Електронний ресурс]. – Режим доступу: <https://github.com/Aircoookie/Espalexa/blob/main/readme.md> (дата звернення: 16.04.2024).
4. AceButton [Електронний ресурс]. – Режим доступу: <https://www.arduino.cc/reference/en/libraries/acebutton/> (дата звернення: 16.04.2024).
5. Preferences [Електронний ресурс]. – Режим доступу: <https://www.arduino.cc/reference/en/libraries/preferences/> (дата звернення: 16.04.2024).

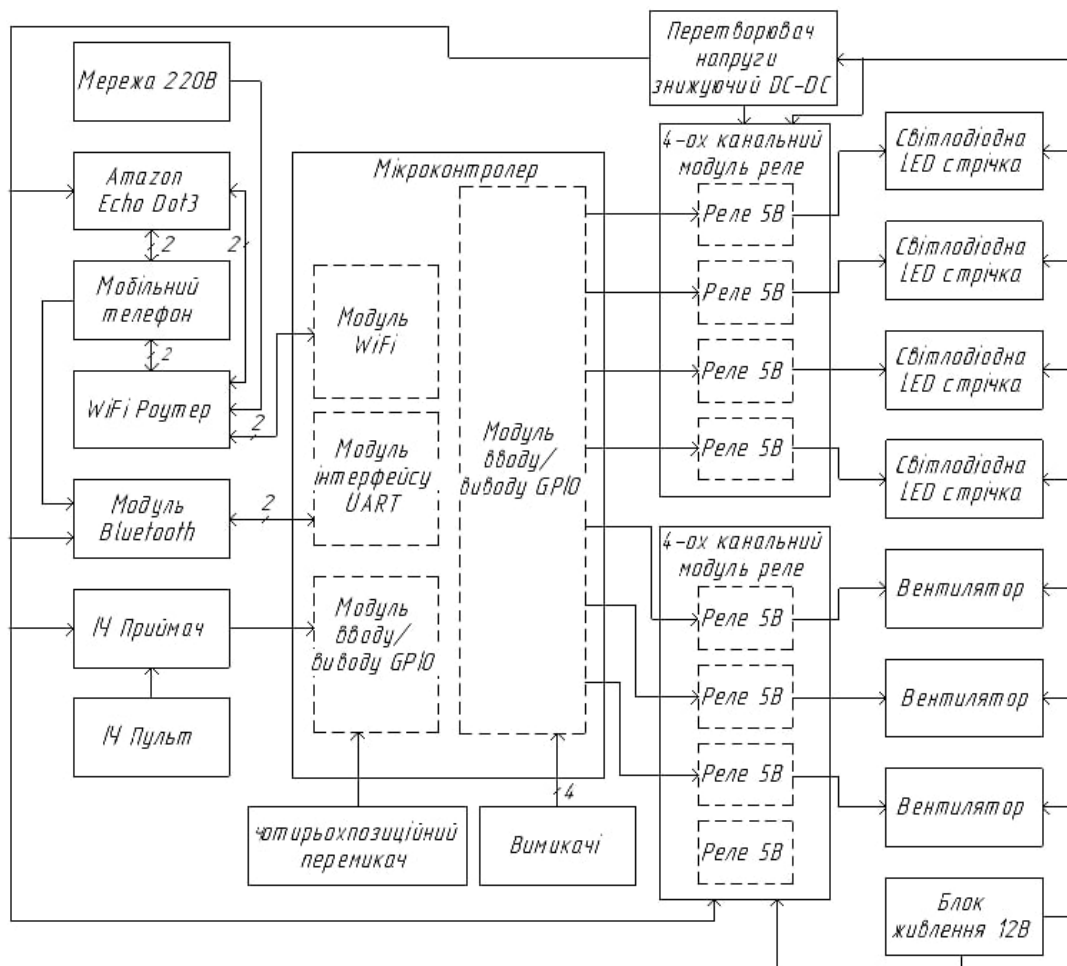
Корбач Д.В., здобувач вищої освіти групи КІ-202
Красножон О.В., канд. техн. наук, доцент кафедри ІКС
Красножон А.В., канд. техн. наук, доцент, доцент кафедри ЕІ та ІВТ
Національний університет “Чернігівська політехніка”, м. Чернігів, Україна

ІГРОВИЙ КОНТРОЛЕР НА ПЛАТФОРМІ STM32 ДЛЯ КЕРУВАННЯ FPV-ДРОНОМ

Ігрова індустрія є однією з найпрогресивніших в сучасному світі. З кожним роком індустрія знаходить нові технологічні рішення та креативні підходи, щоб надихати та захоплювати гравців по всьому світу. Зокрема, почали з’являтися програми-симулятори, які дозволяють людям, спробувати себе в певній якості. Як приклад можна навести наступні: Euro Truck Simulator, Farming Simulator, Microsoft Flight Simulator, Digital Combat Simulator та ін.

З появою симуляторів, сформувалася спільнота віртуального пілотування, яка поділяється на різні категорії: пілоти пасажирських літаків, бойових винищувачів, гелікоптерів, тощо. Однією із таких категорій є оператори віртуальних дронів. Для керування віртуальним дроном, недостатньо мати лише клавіатуру та мишу, найкраще за все – використовувати ігровий контролер.

Мінімально можливий функціонал, який повинен мати елемент керування віртуальним дроном, включає наступне:

- керування кутами кріну, тангажу та рискання;
- керування потужністю електричних двигунів.

Ігровий контролер повинен мати центральний пристрій, що обробляє та надсилає дані в комп’ютер. В якості центрального пристрою було обрано мікроконтролер STM32F103C6T6 від компанії STMicroelectronics.

STM32 – це сімейство 32-розрядних мікроконтролерів від STMicroelectronics, всі вони розподілені на відповідні сімейства, що будуються на 32-розрядному ядрі із архітектурою ARM (Advanced RISC Machines): Cortex-M0, Cortex-M0+, Cortex-M3, Cortex-M4, Cortex-M7, Cortex-M33 [1].

Взаємодія мікроконтролера STM32, що реалізує функціонал елемента керування FPV-дроном, та комп’ютера, на якому виконується симуляції польоту, відбувається через шину USB (Universal Serial Bus).

Універсальна послідовна шина USB – це галузевий стандарт, який дозволяє обмінюватися даними між багатьма різними типами електронних пристроїв та забезпечувати їх живлення. Стандарт визначає архітектуру, зокрема фізичний інтерфейс, протоколи зв’язку для передачі даних і забезпечення живлення від/до таких пристроїв (хостів), як персональні комп’ютери, периферійні пристрої (дисплеї, клавіатури, накопичувачі інформації) [2].

Стандарт USB також передбачає набір програмних інтерфейсів, за рахунок яких відбувається взаємодія ядра мікроконтролера та операційної системи комп’ютера. Одним із таких є інтерфейс людино-машинної взаємодії HID (Human Interface Device).

HID відноситься до типу інтерфейсів людино-машинної взаємодії, які взаємодіють безпосередньо: приймають вхідні дані від людей і можуть надавати вихідні дані людям [3].

Відповідно до специфікації USB-HID, основними пристроями людино-машинної взаємодії є: клавіатура, миша, джойстик, графічний планшет. Оскільки джойстик входить до переліку, розробка драйверів для взаємодії із операційною системою комп’ютера не потрібна.

Для точної ідентифікації пристрою в системі, він при кожному підключенні повинен надсилати спеціальну структуру даних – дескриптор. Розрізняють два види дескрипторів:

1. Пристрою – структура, призначена для ідентифікації підключеного пристрою як USB, надає інформацію idVendor, idProduct, bcdDevice, bcdUSB, bDeviceClass та ін.

2. Повідомлення (HID report) – структура, призначена для того, щоб ОС знала, як правильно інтерпретувати пристрій, та правила обробки отриманих від нього пакетів.

Частина роботи зі створення дескриптора бере на себе середовище розробника STM32CubeIDE, призначене для реалізації програмного інтерфейсу. Все що необхідно, для правильного функціонування програмного інтерфейсу, це створити дескриптор відповіді та вказати його розмір в інтерфейсі.

Будь-який дескриптор повідомлення складається із колекцій та ключових полів. Далі наведено дескриптор, що надсилає комп'ютеру вище перераховані параметри:

```
0x05, 0x01, // Usage Page (Generic Desktop Ctrl)
0x09, 0x04, // Usage (Joystick)
0xA1, 0x01, // Collection (Application)
0x15, 0x00, // Logical Minimum (0)
0x26, 0xFF, 0x0F, // Logical Maximum (4095)
0x75, 0x10, // Report Size (16)
0x95, 0x04, // Report Count (4)
0x05, 0x01, // Usage Page (Generic Desktop Ctrl)
0x09, 0x30, // Usage (X)
0x09, 0x31, // Usage (Y)
0x09, 0x32, // Usage (Z)
0x09, 0x33, // Usage (Rx)
0x81, 0x02, // Input (Data, Var, Abs, No Wrap, Linear)
0xC0, // End Collection
```

На рисунку 1 наведено результат розпізнавання та відображення ігрового контролера в операційній системі.



Рис. 1. Відображення стану контролера в системі

Для коректної відправки повідомлення, маючи даний дескриптор, необхідно сформуванати повідомлення, що складається із 8 байтів (відправляти дані необхідно в такій послідовності, в якій їх оголошено в дескрипторі) : по 2 байти для кутів тангажу, крину, рискання, 2 байти для потужності двигунів.

Список використаних джерел

1. STM32 32-розрядні мікроконтролери Arm Cortex. STMicroelectronics [Електронний ресурс]. – Режим доступу: <https://www.st.com/en/microcontrollers-microprocessors/stm32-32-bit-arm-cortex-mcus.html> (дата звернення: 07.04.2024).
2. USB Document Library [Електронний ресурс]. – Режим доступу: <https://www.usb.org/documents> (дата звернення: 07.04.2024).
3. Universal Serial Bus HID Usage Tables. USB-IF [Електронний ресурс]. – Режим доступу: http://www.usb.org/developers/devclass_docs/Hut1_12v2.pdf (дата звернення: 07.04.2024).

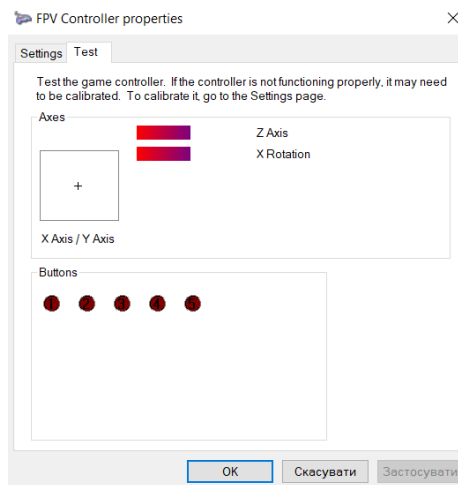
Корбач Д.В., здобувач вищої освіти групи КІ-202
Красножон О.В., канд. техн. наук, доцент кафедри ІКС
Красножон А.В., канд. техн. наук, доцент, доцент кафедри ЕІ та ІВТ
Національний університет “Чернігівська політехніка”, м. Чернігів, Україна

СИСТЕМА МОНІТОРИНГУ ПАРАМЕТРІВ СЕРЕДОВИЩА НАВЧАЛЬНИХ ПРИМІЩЕНЬ НА ПЛАТФОРМІ STM32

Навчальний процес – дуже складний по своїй природі процес, який включає планування та реалізацію багатьох складових та передбачає включення великої кількості осіб, що здійснюють його виконання та підтримку. Важливою складовою забезпечення навчального процесу є створення безпечного освітнього середовища.

Освітнє середовище – сукупність об'єктивних зовнішніх умов, факторів, соціальних об'єктів, необхідних для успішного функціонування освіти; це система впливів і умов формування особистості, а також можливостей для її розвитку, які містяться в соціальному і просторово-предметному оточенні [1].

Безпека освітнього середовища, згідно Закону України «Про освіту», це сукупність умов у закладі освіти, що унеможливають заподіяння учасникам освітнього процесу фізичної, майнової та/або моральної шкоди, зокрема внаслідок недотримання санітарних, протипожежних і будівельних вимог норм і правил [1].

Державні санітарні норми (ДСН), правила, гігієнічні нормативи (санітарні норми) – обов'язкові для виконання нормативні документи, що визначають критерії безпеки та/або нешкідливості для людини факторів навколишнього середовища і вимоги щодо забезпечення оптимальних чи допустимих умов життєдіяльності людини [2].

Однією із ключових санітарних норм, які університет повинен забезпечувати для освітнього середовища, це контроль та дотримання вимог щодо мікроклімату середовища.

Згідно із ДСН 3.3.6.042-99 мікроклімат виробничих приміщень – це умови внутрішнього середовища цих приміщень, що впливають на тепловий обмін працюючих з оточенням шляхом конвекції, кондукції, теплового випромінювання та випаровування вологи [3].

Мікроклімат середовища суттєво впливає на стан організму людини та її працездатність. Показники температури, відносної вологості, швидкості руху повітря, теплового випромінювання нагрітих поверхонь характеризують клімат внутрішнього середовища виробничого приміщення. В процесі трудової діяльності людина перебуває у тепловій взаємодії з виробничим середовищем.

В рамках забезпечення безпечного освітнього середовища, університет повинен вести контроль за дотриманням санітарних норм мікроклімату приміщень та своєчасно реагувати на вихід показників за межі гранично-допустимих значень.

Для автоматизованого збору мікрокліматичних показників приміщень необхідно розробити пристрій, який в своєму складі містить контролер, інтерфейс взаємодії та датчики. Оскільки кількість контрольованих приміщень університету може бути досить великою, необхідно розробити інформаційну систему із клієнт-серверною архітектурою, де центральний сервер здійснює збір, обробку та зберігання даних, отриманих від пристроїв-клієнтів автоматично.

Центральним елементом вбудованої системи, який займається зчитуванням, обробкою та передачею даних є мікроконтролер. Для надійних віддалених пристроїв краще за все використовувати 32-бітні, високопродуктивні пристрої, на базі мікроконтролерів від компанії STMicroelectronics.

Система моніторингу передбачає збір наступних параметрів мікроклімату:

- температури повітря;

- відносної вологості повітря;
- інтенсивності освітлення;
- показників якості повітря.

Для реалізації системи моніторингу необхідно в кожній аудиторії розмістити пристрій вимірювання параметрів мікроклімату. З метою зниження вартості системи не є доцільним тут використовувати високопродуктивні мікроконтролери STM32 серій F7 або H7, натомість можна створити вимірювальні пристрої, які будуть надсилати інформацію до центрального пристрою збору інформації, який буде обробляти ці дані, і вже потім відправляти на центральний сервер. Для цього можна використовувати дешеві мікроконтролери сімейств F1 або F0. В якості центрального пристрою збору більш доцільним буде використання мікроконтролеру STM32 сімейства F7. Комунікація між пристроями відбувається за допомогою інтерфейсу RS485 (через TTL/RS485-перетворювач), що дозволяє збільшити відстань між пристроями.

EIA-485 (Electronic Industries Alliance, також відомий як RS485) – стандарт передачі даних в комунікаційних система, де для передачі і прийому часто використовується вита пара. Передача даних здійснюється диференціальним способом: різниця напруг однієї полярності в двох провідниках кодує логічну одиницю, а іншої полярності – логічний нуль [4].

RS485 забезпечує максимальну пропускну здатність до 10 Мбіт/с, від неї ж залежить і максимальна відстань зв'язку пристроїв: при 10 Мбіт/с максимальна відстань – 120 м, а при 100 Кбіт/с – 1200 м [3].

Стандарт не нормує формат інформаційних кадрів і протокол обміну. Найчастіше для передачі байтів даних використовується формат протоколу RS232: старт-біт, біти даних, біт паритету (якщо потрібен контроль парності), стоп-біт [4].

Логічну схему мережі пристроїв системи моніторингу показано на рисунку 1.



Рис. 1. Логічна схема мережі пристроїв

Список використаних джерел

1. Створення освітнього середовища [Електронний ресурс] / На Урок : [вебсайт]. – Режим доступу: <https://naurok.com.ua/prezentaciya-stvorenniya-osvitnogo-seredovischa-176367.html> (дата звернення: 16.04.2024).
2. Мікроклімат та його вплив на працездатність людини [Електронний ресурс] / Головне управління держпродспоживслужби в Хмельницькій області : [вебсайт]. – Режим доступу: <https://consumerhm.gov.ua/956-mikroklimat-ta-jogo-vpliv-na-pratsezdatnist-lyudini> (дата звернення: 07.04.2024).
3. Санітарні норми мікроклімату виробничих приміщень: ДСН 3.3.6.042-99 : Постанова МОЗ України від 01.12.1999 р. № 42.
4. RS485 serial information. [Електронний ресурс]. – Режим доступу: <https://www.lammertbies.nl/comm/info/rs-485> (дата звернення: 16.04.2024).

Міх Б. С., студ. гр. МКІ-232, **Базилевич В. М.**, канд. екон. наук, доцент
Національний університет «Чернігівська політехніка»

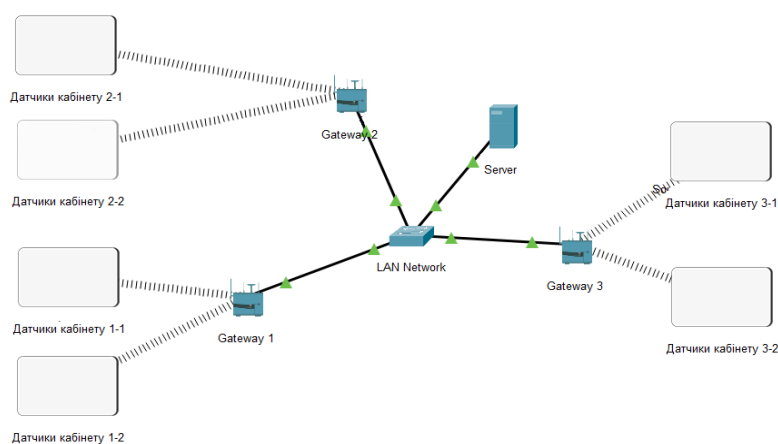
CACHE EFFICIENCY WITH GITHUB ACTIONS WITHIN SELF-HOSTED RUNNERS

As the software development ecosystem rapidly evolves toward more agile and swift deployment approaches, development processes have never been more reliant on these changes. From the get-go, GitHub Actions takes center stage, offering developers an automation platform with lots of features that look incredibly polished. Though, one feature stands out above the rest and could make a telling difference in performance: the cutting-edge caching system supported by GitHub Actions.

The caching strategies applied in GitHub Actions are very subtle, and it empowers its users to greatly reduce the incurred times while building and deploying. With this, developers can now cache even intermediate build artifacts across the runs of a workflow, in addition to dependencies and compiled binaries. Take an enterprise-level Java application. With Maven or Gradle, you can manage all the dependencies. Without caching, each build fetches all dependencies afresh. This behavior results in repetitive and unnecessary network calls. Most of these dependencies can be cached either with Amazon S3 or any other similar service through GitHub actions, having the end result of much faster build times. From Image 1, we can see how it is critical to utilize the cache.



Image 1. Runner execution times with caching

* Origin: <https://medium.com/fever-engineering>

You can keep scarce updates to large artifacts, like Docker images or big binaries, and easily fetch them through services like Amazon S3. This makes S3 a great choice for the long-term serving needs of the cache. That's a common pattern in multi-stage build processes, where the output from earlier stages is consumed by later stages. Think of a CI pipeline for a C++ application: the compilation produces static libraries. Such libraries might also be cached after a successful compile stage, therefore avoiding the recompilation of those parts during consequent runs that do not involve changes to those parts of the codebase.

GitHub Actions (or GHA for short) can enable conditionally determined caching strategies when to use the cache or refresh the cache. This will allow you to have many workflows in your organization that use the exact same cached artifact. Instead of pulling or building artifacts each time. The Artifact will be retrieved from the S3 cache and shared across workflows, saving you time and bandwidth. However, it also amplifies the security implications. Wherever possible, some data is sensitive and should be encrypted before caching, and therefore, access to the cache should be very secure and monitored. Of course, in conjunction with the shared caching service, like Amazon S3, this would definitely entail IAM policies and proper encryption mechanisms for the data, if used.

Some of the other most advanced caching techniques enabled by GitHub Actions for distributed large teams include distributed caching. An organization might also choose to deploy a geographically distributed Redis cluster that caches artifacts at the points where runners are located, to again reduce latency and further improve build times. That is where the increasing technology of predictive caching is AI algorithm-driven to predict the necessary dependencies and even pre-fetch them before a build starts based on historical data. This technology holds a huge potential for transforming CI/CD pipelines since wait times in resolving dependencies are virtually eliminated. Strategic is the potential of fast builds and deployments with caching enabled within GitHub Actions self-hosted runners, a very indispensable practice amidst the quick software development pace of current times.

The introduction of more intelligent and distributed caching mechanisms as the platform matures will continue making the CI/CD process even more streamlined and accelerated. This kind of adoption of advanced caching is much more than a technical betterment. It is rather a strategic asset for enhancement of the competitive edge of the company.

Organizations will experience faster deployment cycles, allowing them to respond more effectively to market changes and customer needs in less time. Caching also reduces the risk of potential downtime and improves the general reliability of software applications. As the project complexity and the size of the development team increase, the caching techniques should be scaled sufficiently to ensure no performance degradation. This is also of great financial impact because edge and cloud optimized caching minimizes resource consumption and the associated operational costs. The machine learning role is very promising for further optimization of caching algorithms and brings forth the point that we are only at the tip of the iceberg for what can be accomplished by utilizing smart CI/CD tools. In fact, the addition of these state-of-the-art caching techniques in GitHub Actions is testimony to technology challenging the boundaries of possibility within software development and unlocking new potential for hyper-efficient and safe software distribution.

References

1. How Fever has speed-up e2e execution time by 16.5% using Cypress and Github Actions. [Электронный ресурс] / Medium : [вебсайт]. – Режим доступа: <https://medium.com/fever-engineering/how-fever-has-speed-up-e2e-execution-time-by-16-5-using-cypress-and-github-actions-a8ec947ecaf0> (дата перегляду: 20.04.2024).
2. Make your builds run faster with Caching for GitHub Actions: <https://actuadedev.dev/blog/caching-in-github-actions>
3. Fixing the cache latency for self-hosted GitHub Actions: <https://actuadedev.dev/blog/faster-self-hosted-cache>
4. Caching dependencies to speed up workflows: <https://docs.github.com/en/actions/using-workflows/caching-dependencies-to-speed-up-workflows>
5. About repository caching: <https://docs.github.com/en/enterprise-server@3.10/admin/monitoring-managing-and-updating-your-instance/caching-repositories/about-repository-caching>
6. Resource Usage and Optimization Opportunities in Workflows of GitHub Actions: https://softwarelab.org/publications/icse2024_workflows.pdf

Орловський О.І., аспірант АСД-122-23,
Науковий керівник – Лисенко Д.Е., д.т.н., доцент
Національний університет «Чернігівська політехніка», м. Чернігів, Україна

ОГЛЯД МОДЕЛЕЙ І МЕТОДІВ МЕРЕЖНОГО ЗБЕРІГАННЯ ТА ОБРОБКИ ДАНИХ

Проблема зберігання великих обсягів даних не втрачає своєї актуальності не зважаючи на розвиток хмарних технологій, здешевлення носіїв та високу пропускну здатність Всесвітньої мережі. В пошуках найбільш пристосованого рішення послідовно з'являлись різні архітектурні варіанти, що покликані вирішити проблему зберігання та обробки даних.

Модель клієнт-сервер. Клієнти запитують послуги або ресурси з центрального сервера. Мережеве сховище (Network-attached storage, NAS) і мережа зберігання (Storage area network, SAN) часто дотримуються цієї моделі. Обробка даних може відбуватися як на стороні клієнта, так і на стороні сервера, залежно від архітектури та вимог. У моделі клієнт-сервер клієнти (комп'ютери, смартфони, IoT-пристрої тощо) надсилають запити на послуги або ресурси до центрального сервера. NAS є загальною реалізацією клієнт-серверної моделі, де пристрої зберігання даних підключені до мережі та до них мають доступ кілька клієнтів. В SAN доступ до виділених пристроїв зберігання даних здійснюється через високошвидкісну мережу.

Розподілені файлові системи (Distributed File Systems, DFS). DFS розподіляє зберігання та обробку між кількома вузлами в мережі. Приклади включають розподілену файлову систему Hadoop (HDFS) і файлову систему Google (GFS). DFS розроблено для обробки великих наборів даних на кількох машинах. Використовуючи такі методи, як реплікація, сегментування та керування розподіленими метаданими, DFS забезпечує відмовостійкість і масштабованість.

Об'єктне сховище (Object storage). Об'єктне сховище організовує дані в окремі одиниці, які називаються об'єктами, кожен з яких має власний унікальний ідентифікатор. Ця модель добре підходить для зберігання неструктурованих даних, таких як документи, зображення, відео, мультимедійні файли та резервні копії.

Системи на базі об'єктних сховищ, такі як Amazon S3, Azure Blob Storage та OpenStack Swift, пропонують високомасштабоване та довговічне сховище для хмарних програм.

Data Warehousing реалізує збір та зберігання даних із різних джерел для аналізу та звітності. DWH зазвичай використовують систему керування реляційною базою даних (RDBMS), оптимізовану для важких навантажень читання. Обробка даних у DWH часто включає запити на основі SQL та засоби аналітики [1]. Попри поважний вік технології, запропоновані Білом Інмоном рішення залишаються актуальними [2]. Будучи запропонованим як сховище для зберігання даних у СППР, DWH передбачає предметну орієнтацію даних, очищення вхідних даних для забезпечення інтегрованості, врахування хронології та накопичення незмінних «історичних» даних. Перелічені особливості роблять DWH незамінним рішенням для зберігання даних для аналітики та Big Data.

In-Memory обчислення використовують оперативну пам'ять (RAM) в кластері комп'ютерів для зберігання та обробки даних замість традиційного дискового сховища [3]. Зберігання в RAM і паралельна розподілена обробка є двома основними стовпами обчислень у пам'яті [4]. Цей метод, окрім швидкого доступу до даних, забезпечує можливість паралельних розподілених обчислень. Таким чином In-Memory computing спроможний значно підвищити швидкість та ефективність обробки, особливо для додатків аналітики в реальному часі та високопродуктивних обчислень. In-Memory бази даних SAP HANA, Redis і Apache Ignite пропонують високошвидкісну обробку даних для аналітики в реальному часі, обробки транзакцій та кешування, підходять для фінансової торгівлі та ігор.

Потокова обробка (Stream Processing). Системи потокової обробки обробляють безперервні потоки даних у режимі реального часу. Вони дозволяють організаціям

аналізувати дані та реагувати на них у міру їх створення, а не зберігати та обробляти їх пізніше. Apache Kafka та Apache Flink – популярні фреймворки обробки потоків, які використовуються для таких завдань, як аналітика в реальному часі, виявлення шахрайства та моніторинг. Поточкова обробка супроводжує event-driven архітектуру, де події або повідомлення генеруються різними джерелами, такими як пристрої IoT, датчики, програми та компоненти інфраструктури [5].

Віртуалізація даних – це технологія, яка дозволяє організаціям отримувати доступ до даних із різних джерел і інтегрувати їх без їх фізичного переміщення чи копіювання. Замість консолідації даних в одному репозиторії віртуалізація даних забезпечує уніфіковане уявлення про дані, розподілені між різними джерелами, такими як бази даних, DWH, хмарне сховище, API та програми SaaS [6]. Цей підхід абстрагує дані з базових систем зберігання, забезпечуючи єдине уявлення про дані з різних джерел без необхідності знати фізичне розташування чи формат даних. Denodo, Informatica Data Virtualization, Cisco Data Virtualization, Red Hat JBoss Data Virtualization і TIBCO Data Virtualization дозволяють отримувати доступ та інтегрувати дані з БД, сховищ даних, хмарних сховищ та API. Віртуалізація даних зменшує дублювання, полегшує створення гнучких і масштабованих архітектур даних [7].

Хмарне зберігання та обробка (Cloud Storage and Processing). Платформи хмарних обчислень пропонують масштабовані ресурси зберігання та обробки на вимогу. Такі служби, як Amazon Web Services (AWS), Microsoft Azure та Google Cloud Platform (GCP), надають низку служб зберігання й обробки даних, зокрема зберігання об'єктів, бази даних, озера даних і безсерверні обчислення. Платформи хмарних обчислень усувають потребу в початкових інвестиціях в апаратне забезпечення та інфраструктуру, пропонуючи такі функції, як масштабованість, надійність, безпеку та глобальну доступність, що підходить для сучасних data-driven додатків.

Кордонні обчислення (Edge computing) переносять обробку даних ближче до джерела, зменшуючи затримку та зберігаючи пропускну здатність [8]. Це особливо корисно для програм, які потребують обробки в реальному часі або працюють у середовищах з обмеженим підключенням. Кордонні обчислювальні пристрої, як наприклад, датчики IoT, шлюзи та периферійні сервери, можуть попередньо обробляти дані перед надсиланням їх на централізовані сервери або хмарні платформи для подальшого аналізу або зберігання. Сфера застосування – промисловий IoT, smart cities, автономні автомобілі та real-time аналітика.

Вибір підходу залежить від таких факторів, як обсяг даних, швидкість, різноманітність і вимоги конкретного програмного забезпечення. Компанії часто використовують комбінацію цих методів для ефективного задоволення своїх потреб у зберіганні та обробці. Це забезпечує гнучкість, масштабованість і продуктивність, необхідні для ефективного управління та використання великих обсягів даних у сучасну цифрову епоху. Розуміючи їхні характеристики та можливості, можна вибрати найбільш прийнятний підхід для задоволення конкретних бізнес-вимог.

Список використаних джерел

1. Inmon W.H. Building the Data Warehouse, 4th Edition. — Hoboken, NJ:Wiley, 2005. — 576 p.
2. Bill Inmon. Building the Data Warehouse: A Retrospection. <https://www.linkedin.com/pulse/building-data-warehouse-retrospection-bill-inmon>
3. Nikita Ivanov. What Is In-Memory Computing? / GridGain. <https://www.gridgain.com/resources/blog/what-is-in-memory-computing>
4. In-memory computing / IBM. <https://research.ibm.com/projects/in-memory-computing>
5. Stream Processing / DigitalRoute. <https://www.digitalroute.com/resources/glossary/stream-processing/>
6. Data Virtualization: What it is, Pros & Cons. <https://www.questionpro.com/blog/data-virtualization/>
7. Murad Daryousse. Navigating Data Gravity: Harnessing Data Fabric and Data Virtualization. <https://www.linkedin.com/pulse/navigating-data-gravity-harnessing-fabric-murad-daryousse>
8. What is edge computing? / Cloudflare. – <https://www.cloudflare.com/learning/serverless/glossary/what-is-edge-computing/>

Пишур Д. І., здобувач вищої освіти гр. МКІ-232
 Науковий керівник – **Базилевич В. М.**, канд. екон. наук, доцент
 Національний університет «Чернігівська політехніка», м. Чернігів, Україна

НЕЙРОМЕРЕЖНА ІНФОРМАЦІЙНА СИСТЕМА ПРОГНОЗУВАННЯ КУРСУ АКЦІЙ В УМОВАХ ФІНАНСОВОЇ НЕСТАБІЛЬНОСТІ

Прогнозування цін на фінансові часові ряди є суттєвим викликом для фінансового сектору. Завдяки новим досягненням у сфері глибокого навчання нейронні мережі поступово стають пріоритетними у порівнянні з традиційними статистичними та машинними моделями для завдань прогнозування цін.

Згідно з аналізом, який було здійснено фахівцями Малазійського технологічного університету [3], використання глибоких нейронних мереж для прогнозування цін на різні активи, у тому числі криптовалюту, набуває все більшої популярності. Це зумовлено їхньою здатністю враховувати складність і волатильність фінансових ринків, що робить їх ефективними для прогнозування цін на активи навіть у періоди фінансової нестабільності. Таким чином, важливість прогнозування цін на активи, зокрема на криптовалюту, зростає. Графік, в якому продемонстровано зведення різних типів цін на активи, передбачених у розглянутих дослідженнях [3], наведено на рисунку 1. Як видно з графіку, попит на прогнозування класичних активів, таких як акції, зменшується, але в той же час збільшується для інших, більш актуальних, таких як криптовалюти.



Рис. 1. Зведення різних типів цін на активи, прогнозованих у дослідженнях*

* Джерело: <https://arxiv.org/ftp/arxiv/papers/2305/2305.04811.pdf>

В сучасному фінансовому секторі досліджуються та застосовуються різноманітні методи прогнозування цін на фінансові часові ряди. Серед них важливе місце займають нейронні мережі, такі як нейронна мережа зворотного поширення (BP), нейронна мережа з радіальними базисними функціями (RBF) та загальна нейронна мережа регресії (GRNN). Також використовуються алгоритми, зокрема машина опорних векторів регресії (SVMR) та машина опорних векторів регресії з методом найменших квадратів (LS-SVMR), які дають

можливість працювати з високою розмірністю даних та знаходити оптимальні моделі для прогнозування цін. Розглянемо зазначені методи більш докладно.

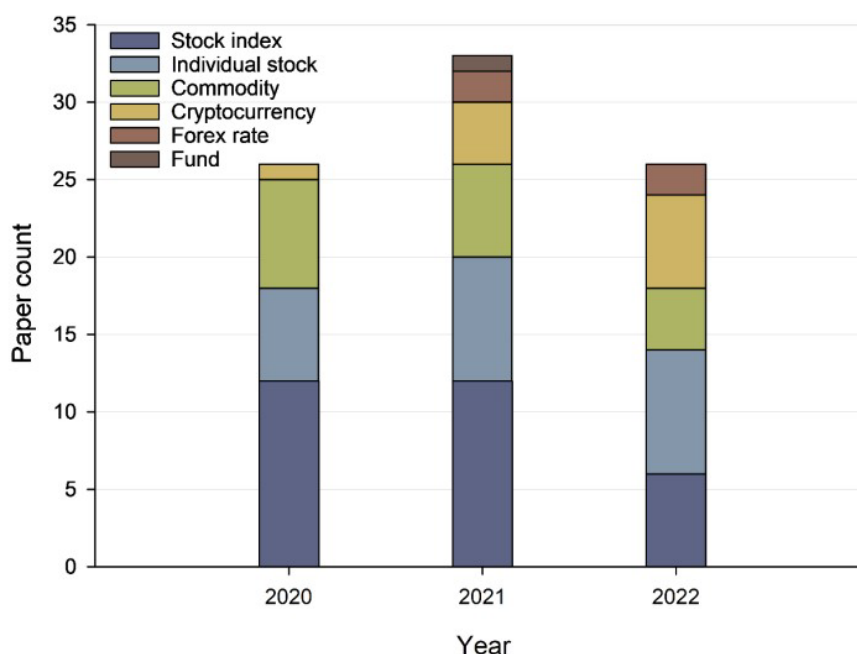
Нейронна мережа зворотного поширення (BP): тип нейронної мережі, де помилка розповсюджується назад від виходу до входу, оновлюючи ваги для мінімізації помилки.

Нейронна мережа з радіальними базисними функціями (RBF): тип нейронної мережі, де кожен нейрон в прихованому шарі обчислює відстань від вхідного вектору до свого центру.

Загальна нейронна мережа регресії (GRNN): тип нейронної мережі, яка використовує метод найменших квадратів для навчання.

Машина опорних векторів регресії (SVMR): алгоритм, що використовує простір вищої розмірності для визначення гіперплощини, яка найкраще розділяє дані.

Машина опорних векторів регресії з методом найменших квадратів (LS-SVMR): модифікація SVMR, яка використовує метод найменших квадратів для оптимізації.

Спираючись на вищезазначене, можемо запропонувати наступний варіант реалізації даної системи.

Збір даних. Збір історичних даних про ціни акцій з відповідних джерел. Це може включати в себе відкриті, високі, низькі та закриті ціни, а також обсяги торгів. Дані можуть бути зібрані з різних бірж, таких як NYSE, NASDAQ тощо. Часто для цієї задачі використовують спеціальний python пакет `ufinance`.

Попередня обробка даних. Нормалізація даних і розділення їх на навчальні та тестові набори. Нормалізація допомагає моделі краще розуміти та інтерпретувати дані, а розділення даних на навчальні та тестові набори допомагає перевірити ефективність моделі.

Створення моделі. Вибір відповідної архітектури нейронної мережі та її параметрів. Вибір архітектури залежить від специфіки завдання та доступних даних. Параметри моделі, такі як кількість шарів, кількість нейронів в кожному шарі, функції активації тощо, вибираються на основі експериментів.

Навчання моделі на навчальному наборі даних, використовуючи вибраний алгоритм оптимізації. Процес навчання включає в себе подачу вхідних даних в модель, обчислення вихідного значення моделі, порівняння вихідного значення з очікуваним значенням та оновлення ваг моделі для мінімізації помилки.

Тестування моделі. Оцінка продуктивності моделі на тестовому наборі даних. Це включає в себе подачу тестових даних в модель та порівняння вихідних значень моделі з очікуваними значеннями. Метрики, такі як середня квадратична помилка (MSE), середня абсолютна помилка (MAE) та коефіцієнт детермінації (R^2), можуть бути використані для оцінки продуктивності моделі.

Використання навченої моделі для прогнозування майбутніх цін акцій. Це включає в себе подачу нових даних в модель та інтерпретацію вихідних значень моделі як прогнозованих цін акцій.

Даний варіант реалізації інформаційної системи може модифікуватися залежно від поставлених задач.

Використання нейромереж для прогнозування курсу акцій може бути корисним, особливо в умовах фінансової нестабільності. Проте, як і з будь-яким іншим інструментом, їх ефективність залежить від якості даних, вибору моделі і параметрів навчання. Завжди важливо ретельно перевіряти та оцінювати їх перед використанням у реальних умовах.

Список використаних джерел

1. Yue-Gang Songa. Neural networks for stock price prediction [Електронний ресурс] / Yue-Gang Songa, Yu-Long Zhou, Ren-Jie Hanc – Режим доступу: <https://arxiv.org/pdf/1805.11317.pdf>.
2. Firuz Kamalov. Stock price forecast with deep learning [Електронний ресурс] / Firuz Kamalov, Linda Smail, Ikhlās Gurrīb. – Режим доступу: <https://arxiv.org/pdf/2103.14081.pdf>
3. Cheng Zhang. Deep learning models for price forecasting of financial time series: A review of recent advancements: 2020-2022 [Електронний ресурс] / Cheng Zhang, Nilam Nur Amir Sjarif, Roslina Ibrahim. – Режим доступу: <https://arxiv.org/ftp/arxiv/papers/2305/2305.04811.pdf>

Романенко М.В., здобувачка вищої освіти гр. КІ-221

Науковий керівник – **Базилевич В.М.**, зав. каф. інформаційних та комп'ютерних систем,
канд. екон. наук, доцент

Національний університет «Чернігівська політехніка», м. Чернігів, Україна

ТИПОВІ ПРОБЛЕМИ З КОМП'ЮТЕРОМ

Сучасне життя наповнене різними технологіями, які допомагають в повсякденному житті, на роботі чи при відпочинку. Проте рано чи пізно всі технічні пристрої виходять з ладу. Причин поломки є ціла множина, і деякі з них можна виправити самому, через деякі з них треба відносити пристрій до майстрів ремонту, а деякі виправити, на жаль, не вийде.

Більшість проблем, які виникають, *пов'язані із внутрішніми частинами чи приєднаними до нього компонентами*. Однією із неполадок є несправність роботи акумулятора та батареї: прилад не вмикається чи не заряджається, бо щось із цього пошкоджене. Для вирішення проблеми необхідно повністю перевірити зарядний пристрій по всій довжині, якщо все в порядку – проблема в батареї, треба замінити її на нову, однак в сучасних ноутбуках не передбачена заміна батарей – в цьому випадку залишається купувати новий пристрій, проте бажаного більш якісний та дорожчий, з кращими характеристиками.

Ще однією проблемою може бути вентилятор. Частіше за все проблема в тому, що вентилятору заважає працювати як треба пил - якщо давно не чистити корпус комп'ютера, то велика кількість пилу буде знижувати продуктивність комп'ютера, адже вентилятор не охолоджуватиме його компоненти, але найгірше що може статися – коротке замикання: пил застрягне усередині якоїсь компоненти та спричинить мікрозамикання, через яке компоненти можуть згоріти, тобто стати непридатними до використання.

Іншою поширеною проблемою є проблема із монітором та відсутністю зображення: немає показуваної картини, сам екран показує не всю картинку чи просто не вмикається. Причиною цих неполадок є: пошкодження кабелів (їх від'єднання чи часткове/повне пошкодження), пошкодження самого екрану (сілі акумулятори, розбите скло, западають кнопки, несправні компоненти всередині блоку), чи тут несправність у відеокарті, чи процесор «не хоче» виводити зображення, чи графічний адаптер несправний, чи материнська плата пошкоджена, чи оперативна пам'ять від'єдналася або перестала працювати, чи блок живлення треба замінити. Для вирішення проблем необхідно в першу чергу перевірити несправність монітору ззовні, перевірити кабелі, за потреби їх замінити, перевірити відеокарту та інші компоненти, перераховані раніше, якщо щось не працює – купити нове, якщо все в порядку – нести монітор у ремонт, бо скоріш за все несправність всередині.

Іншими типами проблем є проблеми, які відбуваються *через безпосередню роботу в приладі*. Наприклад, низька продуктивність. В цьому випадку проблема виникає через нестачу пам'яті на пристрої, забиття кешу, встановлення багатьох програм, встановлення вірусів. Щоб вирішити цю проблему, необхідно очистити жорсткий диск, тобто звільнити пам'ять, видаливши непотрібні програми, фото, відео і т.д. (файли), також встановити антивірусне програмне забезпечення, щоб в майбутньому не виникало проблем, і в налаштуваннях підвищити продуктивність системи.

Цікавими є проблеми зі звуком: звук із будь-якої програми перестає бути чути. В першу чергу треба перевірити звукову панель, можливо звук просто вимкнули, проте якщо він є – в другу чергу необхідно перевірити кабелі (вони можуть бути від'єднані чи пошкоджені). Якщо попередні кроки не допомогли: залишилося три рішення: найпростіше - перезавантажити пристрій (в більшості випадків це допомагає, в мене звук повністю два рази підряд пропадав, коли на ноутбуці було 30-40% заряду, хоча раніше все було в

порядку); друге рішення – перевстановити звукові драйвери, бо вони могли застаріти та бути не придатними до використання); якщо все оновлене та виставлено в нормі, то проблема може критися у звуковій карті – її необхідно замінити.

Проблема, коли не можеш приєднатися до мережі Інтернет, пов'язана з деякими факторами: перш за все – неправильні мережеві налаштування у пристрої, самі мережеві кабелі являються пошкодженими, або ж мережева карта є пошкодженою і потребує заміни. Необхідно зайти в налаштування під'єднання до мережі Інтернет у пристрої, перевірити всі галочки, а також зайти в налаштування під'єднання до конкретних точок доступу Інтернету, якщо все добре – перейти до перевірки роутеру та мережевих кабелів на справність та пошкодженість, а далі необхідно перезапустити декілька разів пристрій, перевірити драйвери на новизну, якщо ніщо не допомагає – замінити мережеву карту.

Коли виникають проблеми із програмним забезпеченням, тобто пристрій видає помилки, вилітають програми, виникають чорний чи синій «екрани смерті», в цьому випадку факторами, які викликають ці помилки є: вірогідніше за все – збої в операційній системі (необхідно перевстановити її), віруси чи інші шкідливі програми (наприклад, встановлені файли із невідомих та незахищених сайтів), а також конфлікти між програмами (одна програма заважає працювати іншій, перевантажуючи всю систему, або ж програми разом дуже тиснуть на систему, бо процесор не може все відтворити, адже не настільки потужний (виникає ще одна проблема – перевантаження)).

Проблемами є ще ті, які виникають із зовнішніми пристроями, які підключені до основного пристрою: навушники, клавіатура, комп'ютерна миша, принтер, колонки, різноманітні пристрої пам'яті (флеш-карти, терабайтники та інші), приставки, VR обладнання тощо. Тут можуть бути проблеми із кабелями – їх треба перевірити на пошкодження, також досить важливими факторами – є самі порти у системному блоці, моніторі чи корпусі – вони можуть мати зламані гнізда, тобто в них не можна вставити кабель чи він буде постійно від'єднуватися, ще однією причиною несправності роботи є пошкодження чи забруднення самих цих пристроїв або їх запчастин, або ж батарейки чи акумулятор могли розрядитися, чи налаштування підключення пристрою неправильне або ж такі проблеми у внутрішніх компонентах основного пристрою.

Однією із найнеприємніших проблем є синій «екран смерті»: білий текст на синьому фоні. Про цю проблему знають навіть ті, хто не мають комп'ютера чи ноутбука. Він виникає, коли в пристрої стається збій. Якщо ця помилка виникає рідко, то нічого страшного немає – скоріш за все це перевантаження або перегрів системи чи просто системний збій, а якщо це виникає періодично – то з ПК явно щось не так. Краще сфотографувати цей синій «екран смерті» та пошукати рішення в Інтернеті, ще краще перевстановити програмне забезпечення та драйвери, якщо не допомагає – звернутися до майстра у ремонт. [1]

Отже, будь-яка техніка виходить з ладу та її необхідно ремонтувати. Типи проблем, які стаються із пристроєм, різні – отже і типи їх вирішення різні, проте в багатьох проблемах виправлення бувають однаковими чи схожими. В залежності від типу помилки, рішення треба шукати всередині основного пристрою, ззовні чи на самому корпусі, а також в кабелях, зовнішніх пристроях, чи всередині операційної системи та її налаштуваннях.

Список використаних джерел

1. Типові несправності комп'ютера - Pomogator - ремонт комп'ютерів. [Електронний ресурс]. – Режим доступу: <https://pomogator.com.ua/tipichnye-neispravnosti-kompyutera/>

Сигута А.В., аспірант кафедри ІКС, група АСД-122
Красножон О.В., канд. техн. наук, доцент кафедри ІКС
Красножон А.В., канд. техн. наук, доцент, доцент кафедри ЕІ та ІВТ
Національний університет «Чернігівська політехніка», м. Чернігів, Україна

КОМП'ЮТЕРНА МОДЕЛЬ ПОШУКУ МЕТАЛЕВИХ ПРЕДМЕТІВ В СЕРЕДОВИЩІ COMSOL MULTIPHYSICS

Відомо, що на сьогоднішній день задача пошуку металевих об'єктів, що знаходяться в землі, або приховані за іншими перешкодами вирішуються за допомогою металошукачів або метало детекторів. Тривалий досвід їх експлуатації призвів до появи різноманітних видів і класів металошукачів, які відрізняються як самими параметрами, так і кількістю котушок та їх геометричними формами.

Проблема ефективного пошуку різноманітних металевих предметів цікавить людство вже досить давно, особливо тих, що приховані під шаром ґрунту або замасковані відповідним чином. Саме для вирішення такого класу задач і створюються металошукачі або метало детектори. Однак, вирішення цієї проблеми може бути важливим не тільки для шукачів старовинних предметів та археологів, а і для пошуку вибухонебезпечних предметів, оскільки переважна більшість снарядів, мін і бомб мають металевий корпус і внутрішні механізми.

Одними із найпоширеніших на сьогоднішній день за співвідношенням ціна/якість виявлення є одноконтурні резонансні металошукачі індукційного типу. Робота такого пристрою базується на вимірюванні рівня напруги, що наводиться в прийомній котушці індуктивності, та яка викликається наявністю магнітного поля, що створюється вихровими струмами, які протікають в металевих об'єктах [1, 2].

Процес створення математичної моделі (як і будь-якої іншої) в середовищі COMSOL Multiphysics починається із вибору розмірності простору (одно-, дво- або тривимірний), в якому буде відбуватися моделювання. Оскільки обидві котушки одно контурного резонансного металошукача індукційного типу, а також сам пошуковий предмет є геометричними тілами, а не фігурами, і розташовуються у просторі довільним чином, вибираємо тривимірну модель (3D).

На наступному кроці вибираються вбудовані в COMSOL модулі, призначені для цільового моделювання в конкретній галузі [3, 4]. В якості джерела генерації і пристрою вимірювання електромагнітного поля тут використовуються котушки індуктивності D-подібної форми із різною кількістю витків і товщиною дроту, які розташовуються таким чином, що мають певну область перекриття по горизонталі, і розміщуються на певній відстані одна від одної по вертикалі [1].

Для аналізу просторових параметрів системи котушок в COMSOL пропонується використовувати вбудований інструмент Coil Geometry Analysis. Однак використання лише його буде недостатнім, оскільки для створення магнітного поля по одній із котушок пропускають змінний струм, типове значення частоти якого знаходиться в діапазоні від 3 КГц до 27 КГц [1, 2]. Саме для розрахунку параметрів в частотній області необхідно додати до моделі ще й модуль Frequency Domain, який визначає межі області проведення частотного аналізу.

Створена модель зараз є порожньою, тому необхідно визначити її основні параметри, а також відобразити у тривимірному просторі систему котушок індуктивності та металевий об'єкт. Для цього спочатку необхідно визначити групу параметрів моделі. Варто відмітити, що COMSOL Multiphysics підтримує можливість як безпосередньо задавати значення параметрів моделі, так і розраховувати одні параметри на основі значень інших [4].

Результат створення тривимірної моделі зображено на рисунку 1 нижче. На ньому застосовано наступні позначення:



Рис. 1. Тривимірний модель системи DD-катушок і металевого об'єкту-мішені, створена у середовищі COMSOL Multiphysics

1. Верхня катушка є джерелом магнітного поля. В якості матеріалу було обрано мідь.
2. Нижня катушка є приймачем магнітного поля. В якості матеріалу було обрано мідь.
3. Об'єкт циліндричної форми, яку виготовлено із алюмінію.
4. Задані межі циліндричної області моделювання (діаметром 0,5 м), весь простір заповнено повітрям (розташування об'єкта на поверхні або у товщі ґрунту не розглядається).

Варто зазначити, що розрахунок параметрів під час моделювання в середовищі COMSOL Multiphysics здійснюється за допомогою методу сіток та скінченних елементів. Для правильної його роботи слід встановити відкриті межі, тобто визначити простір, в межах якого буде відбуватися розрахунок параметрів. Розрахунок параметрів на відстані, яка перевищує 0,5 м від системи катушок вгору чи у будь-який бік, не має сенсу.

Список використаних джерел

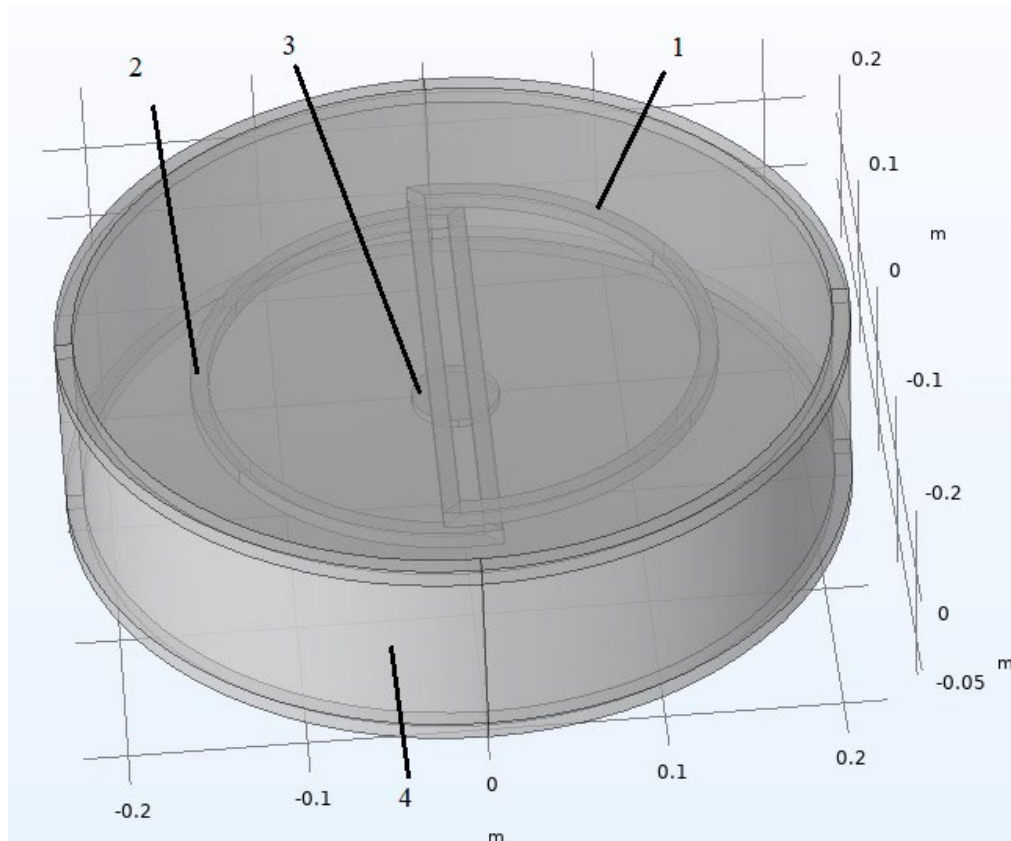
1. Qun Guo, Sirui Zhou, Xinhao Zhang, Caitang Sun, Gang Li: A Multiarray Electromagnetic Instrument for Shallow Surface Real-Time Detection, *IEEE Transactions on Instrumentation and Measurement*, vol. 70, pp. 1-9, 2021.
2. D. Ambruš, D. Vasić and V. Bilas: A Portable Planar Coil Array for Frequency-Domain Inductive Sensing of Metallic Objects, *2020 IEEE International Instrumentation and Measurement Technology Conference (I2MTC)*, Dubrovnik, Croatia, 2020, pp. 1-5, doi: 10.1109/I2MTC43012.2020.9128673
3. Introduction to COMSOL Multiphysics, <https://cdn.comsol.com/doc/5.5/IntroductionToCOMSOLMultiphysics.pdf>, last accessed 2023/10/14.
4. A.V. Dymereets, A.V. Krasnozhon, O.V. Krasnozhon: Simulation of a Grid Multi-Layer Shield to Reduce the Magnetic Field of Power Lines, *Microsystems, Electronics and Acoustics*, vol. 25, №3, p. 5-10, 2020.

Слесаревич О.І., здобувач вищої освіти гр. МКІ-231
Науковий керівник – **Красножон О.В.**, канд. техн. наук, доцент кафедри ІКС
Національний університет «Чернігівська політехніка», м. Чернігів, Україна

ДОСЛІДЖЕННЯ ВПЛИВУ ІНФОРМАЦІЙНИХ ТЕХНОЛОГІЙ НА ЕФЕКТИВНІСТЬ ОРГАНІЗАЦІЇ РОБОЧОГО ЧАСУ СПІВРОБІТНИКІВ ВИЩИХ НАВЧАЛЬНИХ ЗАКЛАДІВ

У сучасному світі, де інформаційні технології стрімко розвиваються, вони стають не лише важливим робочим інструментом, а й формують нові підходи до організації робочого часу. Це поширюється на всі сфери діяльності, включаючи освітній сектор, де вищі навчальні заклади постійно шукають шляхи оптимізації роботи своїх працівників. Важливо досліджувати, як інформаційні технології можуть сприяти ефективнішому використанню часу, підвищенню продуктивності та, в кінцевому рахунку, досягненню кращих освітніх результатів [1].

Вивчаючи вплив інформаційних технологій на ефективність організації робочого процесу, необхідно розглянути декілька аспектів:

- функціональність;
- мобільність та доступність;
- сумісність;

При обговоренні систем управління розкладом та організації робочих процесів викладачів у вищих навчальних закладах, важливо зосередитися на функціональності [2]. Вона впливає на ефективність, продуктивність та співпрацю в закладі. Ефективне управління розкладом досягається завдяки функціям створення, управління та обміну розкладами з мінімальними зусиллями. Покращена співпраця стає можливою завдяки спільній роботі між викладачами, співробітниками та студентами з використанням спільних календарів, інструментів планування та можливостей бронювання зустрічей. Оптимальне використання ресурсів досягається завдяки чіткій видимості доступного часу та конфліктів у розкладі. Ці системи також пристосовуються до зростаючих потреб та вимог закладів вищої освіти, пропонуючи гнучкість у плануванні, налаштуванні інтерфейсу користувача та інтеграції з іншими інструментами і платформами.

Варто розглянути деякі системи, які можуть бути використані для керування розкладом та організації занять. Серед найпопулярніших систем для цього можна виділити:

1. Google Calendar – це система від Google, що надає широкий функціонал для створення та керування розкладами занять, планування зустрічей, нагадування про події та спільної роботи над календарем у реальному часі.

2. Microsoft Outlook Calendar – це система, яка входить у склад Microsoft Office. Вона дозволяє не лише планувати робочий графік, а й організувати зустрічі, спільно користуватися календарем з колегами та студентами.

3. Moodle Scheduler – це розширення для платформи Moodle, яке дозволяє викладачам створювати розклади консультацій для студентів. Воно має інтеграцію з Moodle та дозволяє студентам записуватися на зустрічі з викладачами за певними доступними годинами.

4. Doodle – це сервіс, що дозволяє легко узгоджувати графіки та створювати спільні розклади занять з колегами та студентами. Він є зручним інструментом для планування спільних зустрічей та обговорення робочих питань.

Розглядаючи доступність цих сервісів, важливо зазначити, що усі ці сервіси надають користувачам можливість отримувати доступ до своїх розкладів та планування завдань навіть з мобільних пристроїв через веб-версії або додатки для смартфонів і планшетів [3]. Це робить їх дуже доступними і зручними для використання незалежно від місця і часу. Крім того, зрозумілий інтерфейс користувача є ще одним ключовим аспектом доступності

цих систем. Простий та легко зрозумілий дизайн дозволяє користувачам швидко орієнтуватися в системі, створювати та змінювати розклади, додавати події та зустрічі без зайвих труднощів. Це особливо важливо для викладачів та персоналу, які можуть не мати часу на вивчення складного програмного забезпечення, але потребують ефективного інструменту для управління своїм часом та планування робочих завдань.

При розгляді сумісності цих сервісів з іншими програмними засобами варто звернути увагу на їх здатність інтегруватися з іншими інструментами, які використовуються в освітньому процесі. Наприклад, Google Calendar та Microsoft Outlook Calendar мають можливість синхронізуватися з іншими електронними календарями та програмами управління завданнями [4]. Це дозволяє використовувати їх у комплексі з іншими організаційними інструментами. Крім того, Moodle Scheduler та Doodle можуть інтегруватися з іншими системами управління навчальним процесом або спільно використовуватися з платформами комунікації і співпраці. Наприклад, вони можуть легко інтегруватися з платформами для віддаленого навчання або системами управління курсами [5]. Це дозволяє використовувати їх як частину більшої екосистеми інформаційних технологій у вищій освіті, сприяючи зручності та ефективності управління робочим процесом викладачів та персоналу.

Після ретельного аналізу впливу інформаційних технологій на організацію робочого часу та управління навчальним процесом, можна з упевненістю заявити, що впровадження та використання інформаційних технологій у вищих навчальних закладах є надзвичайно важливим. Ці технології допомагають створити більш ефективні, гнучкі та індивідуалізовані методи навчання. Завдяки цьому, вищі навчальні заклади можуть успішно адаптуватися до умов, що швидко змінюються, та забезпечити студентам якісну освіту. Також цей підхід дозволяє студентам краще розвивати свої навички та готуватися до майбутньої кар'єри в умовах постійного технологічного розвитку та змін у суспільстві.

Список використаних джерел

1. Сучасні освітні технології у вищій школі [Електронний ресурс] – Режим доступу: https://stud.com.ua/36694/pedagogika/suchasni_osvitni_tehnologiyi_vischiy_shkoli (дата звернення: 20.04.2024).
2. Використання інформаційних систем управління (MIS) для адміністрації вищих технічних інститутів в Лівії [Електронний ресурс] – Режим доступу: <https://snku.krok.edu.ua/index.php/vcheni-zapiski-universitetu-krok/article/view/153/173> (дата звернення: 20.04.2024).
3. Digital transformation of society: Theoretical and Applied Approaches [Електронний ресурс] – Режим доступу: https://elibrary.kubg.edu.ua/id/eprint/37964/1/Y_Nevedomska_Monografia_2021_FZFVS.pdf (дата звернення: 20.04.2024).
4. Google Calendar vs Outlook Calendar: Which Should You Use? [Електронний ресурс] – Режим доступу: <https://techinspection.net/google-calendar-vs-outlook-calendar/> (дата звернення: 21.04.2024).
5. Doodle Moodle [Електронний ресурс] – Режим доступу: https://docs.moodle.org/20/en/Doodle_Moodle (дата звернення: 21.04.2024).

УДК 004.77:004.9:004.62]:378.091

Трикоз Є. Л., здобувач вищої освіти гр. МКІ-231

Науковий керівник – **Красножон О. В.**, канд. техн. наук, доцент кафедри ІКС
Національний університет «Чернігівська політехніка», м. Чернігів, Україна

ДОСЛІДЖЕННЯ ВПЛИВУ ІНФОРМАЦІЙНИХ ТЕХНОЛОГІЙ НА УПРАВЛІННЯ НАВЧАЛЬНИМ ПРОЦЕСОМ У ВИЩИХ НАВЧАЛЬНИХ ЗАКЛАДАХ

В епоху стрімкого розвитку цифрових технологій, вищі навчальні заклади (ВНЗ) активно впроваджують інформаційні технології в своїй діяльності. Це не просто модний тренд, а необхідність, що випливає із постійної потреби щодо оптимізації та підвищення ефективності навчального процесу. Використання нових інформаційних систем розкриває

безмежні можливості для вдосконалення процесів управління, що в свою чергу сприяє підвищенню продуктивності та ефективному використанню ресурсів.

Є декілька аспектів, які є важливими при розгляді впливу інформаційних технологій на управління навчальним процесом:

- доступність та зручність;
- адаптивне навчання;
- співпраця та комунікація;

В кожному закладі вищої освіти деякі аспекти можуть бути представлені краще за інші.

Інформаційні технології відкривають нові можливості для доступу до навчальних матеріалів. Вони дозволяють студентам та викладачам легко отримувати доступ до навчальних ресурсів незалежно від часу та місця. Це може включати доступ до електронних книг, відео лекцій, інтерактивних тестів, навчальних платформ, та інших ресурсів.

Крім того, інформаційні системи можуть забезпечити зручність управління навчальним процесом за рахунок автоматизації рутинних задач ведення журналів обліку, планування розкладу занять, відстеження успішності студентів тощо. Це не тільки полегшує роботу викладачів, але і дозволяє студентам краще організувати своє навчання. Є велика кількість програмних додатків, які можуть реалізувати даний аспект, найбільш популярними із них є Google Classroom та Moodle.

Google Classroom – безкоштовний веб-сервіс, створений Google для закладів освіти. Викладачі можуть створювати та перевіряти завдання, які зберігаються в окремих папках студентів на Google-диску. Дані про виконані завдання постійно оновлюються, викладачі можуть залишати коментарі до перевіреної роботи [1].

Moodle – це вільна платформа для управління курсами, яка дозволяє створювати персоналізовані навчальні середовища в Інтернеті.

Таким чином, інформаційні технології можуть значно покращити доступність та зручність навчального процесу в вищих навчальних закладах.

Адаптивне навчання – це підхід, який використовує інформаційні технології для створення гнучкого навчального досвіду, який відповідає індивідуальним потребам кожного студента і може включати в себе різні методи: персоналізовані навчальні плани, інтерактивні тести, що адаптуються під рівень знань студента, та системи рекомендацій, які пропонують навчальний матеріал на основі інтересів та успішності студента.

Інформаційні системи можуть збирати та аналізувати дані виконання завдань студентом, щоб надати спеціальні рекомендації. Це може допомогти студенту краще зрозуміти свої сильні та слабкі сторони.

Існує досить цікава система навчання під назвою ALEKS, яка заснована на когнітивній науці та штучному інтелекту. Вона використовує адаптивне опитування, щоб швидко й точно визначити рівень знань і навичок кожного студента. Після цього пропонує кожному індивідуальний шлях навчання. Періодично система проводить переоцінку знань студентів, таким чином вона створює новий адаптивний навчальний план на основі сильних і слабких сторін студентів [2].

Тому адаптивне навчання може значно покращити якість та ефективність навчального процесу в вищих навчальних закладах. Воно дозволяє створити більш персоналізований та гнучкий навчальний досвід, який може підвищити мотивацію та залученість студентів.

Зараз багато вищих навчальних закладів використовують онлайн-формат у своєму навчанні, саме тому співпраця та комунікація стають ключовими елементами в такому виді навчання. Використовуючи інформаційні технології можна покращити цей аспект у навчанні.

Співпраця включає в себе роботу в групах, проекти, дискусії та інші форми колективної роботи. Інформаційні системи можуть надати потужні інструменти для співпраці, такі як спільне редагування документів, форуми для обговорення, системи управління проектами та інше.

Комунікація включає в себе обмін інформацією між студентами, викладачами та адміністрацією. Інформаційні системи можуть поліпшити комунікацію за допомогою електронної пошти, месенджерів, відеоконференцій та інших засобів.

Наступні технології будуть корисні навчальним закладам, які хочуть покращити співпрацю та комунікацію між викладачем та студентом, це популярні програми Microsoft Teams, Google Meet, Zoom та Skype.

Microsoft Teams є популярною платформою, яка об'єднує людей та надає інструменти, які необхідні для більш ефективної роботи в команді. Вона дозволяє проводити відеоконференції, спільно редагувати документи, обмінюватись повідомленнями, та багато іншого. Microsoft Teams доступний для комп'ютерів та смартфонів, це збільшує ефективність у комунікації, адже можна завжди бути на зв'язку [3].

Google Meet – це платформа для відеоконференцій, що дозволяє проводити зустрічі в реальному часі. Вона дозволяє ділитися відео, робочим столом та презентаціями між учасниками відеоконференції. Також він пропонує корисні функції, такі як фільтри та ефекти, планування зустрічей, а також обмін відеоповідомленнями.

Таким чином співпраця та комунікація тісно пов'язані між собою і є важливим аспектом, який може бути покращений при використанні інформаційних технологій.

Розглянувши ключові аспекти впливу інформаційних технологій на управління навчальним процесом, можна із упевненістю сказати що потрібно впроваджувати та використовувати інформаційні технології у вищих навчальних закладах. Адже вони допомагають створити більш ефективний, гнучкий та персоналізований навчальний досвід, який відповідає потребам сучасного світу. Завдяки цьому, вищі навчальні заклади можуть краще підготувати своїх студентів до майбутнього, де інформаційні технології будуть відігравати все більшу роль.

Список використаних джерел

1. 20 освітніх платформ, які стануть в пригоді вчителям на дистанційці [Електронний ресурс] – Режим доступу: <https://osvitanova.com.ua/posts/5866-20-osvitnikh-platform-iaki-stanut-v-prihodi-vchyteliyam-na-dystantsiitsi> (дата звернення: 18.04.2024).

2. 15 найкращих платформ навчання математики на основі ШІ для студентів і вчителів у 2023 році [Електронний ресурс] – Режим доступу: <https://mpost.io/uk/top-ai-based-mathematics-learning-platforms-for-students/#10-aleks-adaptive-math-practice-and-assessment> (дата звернення: 18.04.2024).

3. Microsoft Teams for Education. Навчайтеся та розвивайтеся разом [Електронний ресурс] – Режим доступу: <https://www.microsoft.com/en-us/microsoft-teams/education> (дата звернення: 18.04.2024).

УДК 004.94:004.42:621.3.013

Фурс В.С., здобувач вищої освіти групи МКІ-231

Красножон О.В., канд. техн. наук, доцент кафедри ІКС

Красножон А.В., канд. техн. наук, доцент, доцент кафедри ЕІ та ІВТ

Національний університет «Чернігівська політехніка», м. Чернігів, Україна

СИСТЕМА МАТЕМАТИЧНОГО МОДЕЛЮВАННЯ МАГНІТНОГО ПОЛЯ ПРОВІДНИКІВ ЗІ СТРУМОМ

Комп'ютерне моделювання фізичних процесів є одним із ключових аспектів сучасної науки та технологій, воно широко застосовується для аналізу, прогнозування та оптимізації різноманітних явищ, що дозволяє відтворювати складні фізичні процеси у віртуальному середовищі, завдяки чому надається можливість безкоштовного експериментування.

Для безпосереднього проведення активних модельних експериментів застосовуються системи математичного моделювання, що являють собою комплекси програмних засобів, які використовуються для створення, аналізу та імітації математичних моделей реальних фізичних систем [1]. Одним із видів таких програмних засобів є система для математичного

моделювання магнітного поля провідників зі струмом. Вона покликана генерувати математичні моделі, що відображають рівні інтенсивності магнітного поля трифазної ЛЕП (лінії електропередач).

Функціонал даної системи базується на побудові та відображенні моделей магнітного поля, які демонструють рівні його інтенсивності. Спершу користувач має вказати параметри електричних провідників, зокрема: довжину, матеріал, із якого виготовлено провідник, місце його взаємного розташування. Їх можна отримати у вигляді попередньо налаштованих параметрів, скориставшись підключеною базою даних або ввести вручну. Після введення усіх необхідних даних та натискання відповідної кнопки відбувається процес моделювання. Математичні моделі візуалізуються у вигляді графічних залежностей у 2D просторі та кольорової 2D-карти рівнів інтенсивності магнітного поля, що супроводжується позначенням відповідного кольору: місця найбільшої напруженості позначаються червоним кольором, і далі, за мірою її зниження, колір поступово змінюється до синього.

Для реалізації даної системи будуть використані такі інструменти, як мова програмування C# (для написання програмного коду), інтегроване середовище візуальної розробки Microsoft Visual Studio (для інтерфейсу користувача і компіляції коду) та графічний рушій Unity (для графічної оболонки, що візуалізує математичну модель). Виконання арифметичних операцій над різними типами даних забезпечується бібліотекою System.Runtime.Numerics, вбудованою у середовище розробки MVS. Її призначено для високопродуктивної обробки чисел та реалізації типів даних і методів для роботи із цілими числами, числами із плаваючою комою, комплексними числами, векторами і матрицями [2].

C# – це об'єктно-орієнтована мова програмування загального призначення, що дозволяє розробнику реалізовувати високопродуктивний програмний код. Вона увібрала в себе найкращі властивості попередників – мов C, C++, Modula, Object Pascal та ін., спираючись на практичний досвід їх використання [3].

Microsoft Visual Studio – це комплексне інтегроване середовище розробки, що використовується для створення, редагування, відлагодження та збірки програмного коду, а також для побудови користувацького інтерфейсу [4].

Unity представляє собою потужний графічний рушій для розробки комп'ютерних ігор та програмного забезпечення для роботи з графікою. Він широко розповсюджений серед розробників програмних проєктів з графічною складовою завдяки своїй гнучкості, кросплатформеності, великому набору інструментів та підтримці широкого спектру технологій, зокрема засобів графічного рендерингу, вбудованої системи фізики створюваних об'єктів та хмарних технологій для інтеграції мережі у розроблені програмні проєкти [5].

Кінцевий програмний додаток працюватиме на платформі .NET від Microsoft, що має модульну оптимізовану архітектуру та забезпечує високопродуктивне відтворення програмного забезпечення, створеного у середовищі Visual Studio. Це означає, що дана система математичного моделювання буде сумісна із багатьма операційними системами сімейства Windows.

Розглянемо загальний принцип роботи системи математичного моделювання магнітного поля трифазної ЛЕП. Як показано на рисунку 1, програмний додаток, у якому виконуватиметься моделювання, умовно поділяється на два окремих програмних процеси. Перший з них – це Windows-форма, у якій користувач налаштовує параметри та звідки може запустити процес моделювання. Другий – це попередньо скомпільована Unity-сцена, у якій відбуватиметься генерація та відображення результатів моделювання у вигляді графіку та кольорової карти. Після створення запиту на виконання моделювання, Unity-сцена автоматично запускається у вигляді процесу, після чого генерує графічну складову та виводить її у вікно відображення моделей. Обмін даними між Windows-формою та Unity-сценою відбуватиметься за допомогою TCP-сокетів.



Рис. 1. Загальна структура системи математичного моделювання магнітного поля трифазної ЛЕП

Отже, дана система має на меті здійснювати математичне моделювання магнітного поля трифазної ЛЕП та візуалізувати його результати у вигляді графіків та кольорових карт за запитом користувача. Областю її застосування є використання в навчальному процесі при вивченні дисциплін, пов'язаних із дослідженнями магнітних полів трифазних ЛЕП.

Список використаних джерел

1. Комп'ютерне моделювання систем та процесів. Методи обчислень. Частина 1 : навч. посіб. / Р. Н. Кветний, І. В. Богач, О. Р. Бойко та ін. ; за заг. ред. Р. Н. Кветного. – Вінниця : ВНТУ, 2012. – 193 с.
2. System.Numerics.Namespace [Електронний ресурс]. – Режим доступу: <https://learn.microsoft.com/en-us/dotnet/api/system.numerics?view=net-8.0> (дата звернення: 14.04.2024).
3. Вступ до С# [Електронний ресурс]. – Режим доступу: <https://programm.top/uk/csharp/tutorial/introduction/> (дата звернення: 14.04.2024).
4. What is Visual Studio? [Електронний ресурс]. – Режим доступу: <https://learn.microsoft.com/en-us/visualstudio/get-started/visual-studio-ide?view=vs-2022> (дата звернення: 14.04.2024).
5. Tuliper, A. Unity : Developing Your First Game with Unity and C# [Електронний ресурс] / Microsoft Developer Network. – Режим доступу: <https://learn.microsoft.com/en-us/archive/msdn-magazine/2014/august/unity-developing-your-first-game-with-unity-and-csharp> (дата звернення: 15.04.2024).

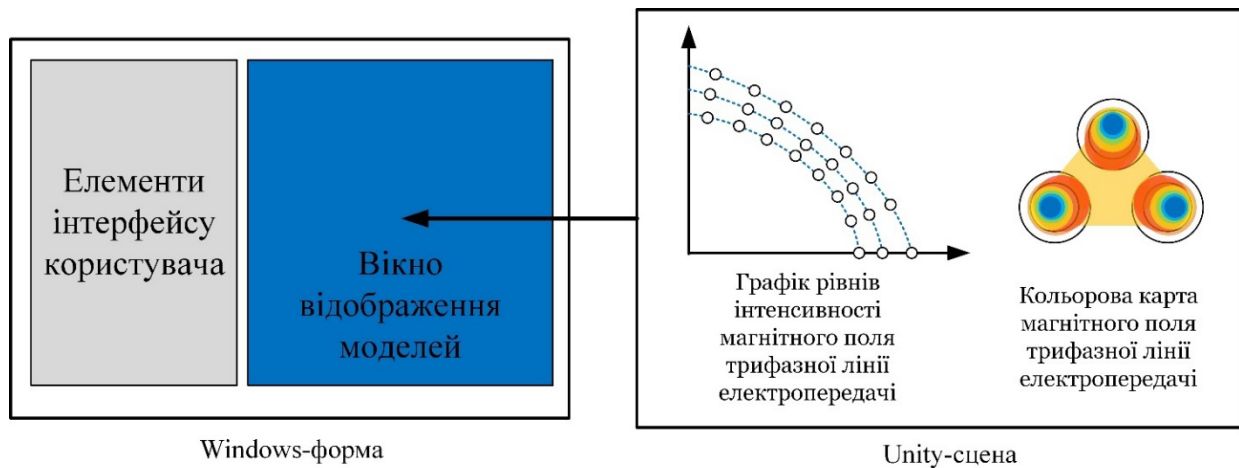
ІНФОРМАЦІЙНІ ТЕХНОЛОГІЇ
INFORMATION TECHNOLOGIES

ПІДСЕКЦІЯ: КІБЕРБЕЗПЕКА
SUBSECTION: CYBER SECURITY

УДК 004.056.5:004.738.5

Апанасенко В.В., здобувач вищої освіти гр. МКБ-231

Петренко Т.А., канд. техн. наук

Національний університет «Чернігівська політехніка», м. Чернігів, Україна

ПРОБЛЕМИ ЗАБЕЗПЕЧЕННЯ БЕЗПЕКИ ІНФОРМАЦІЇ В ІОТ-СИСТЕМАХ

Інтернет речей (ІоТ) – це динамічно зростаюча екосистема, яка об'єднує мільярди фізичних пристроїв, оснащених датчиками, програмним забезпеченням та засобами зв'язку[2]. Ці пристрої збирають, обробляють та передають дані через Інтернет, що дає можливість для нових інновацій та покращення життя людей. Однак, стрімкий розвиток ІоТ також несе з собою нові виклики та ризики, пов'язані з безпекою інформації. Незахищені ІоТ-пристрої можуть стати мішенню для кібератак, що може призвести до викрадення даних, порушення роботи систем та інших негативних наслідків.

Нажаль, ІоТ-системи стикаються з численними проблемами безпеки, які роблять їх вразливими до кібератак. Багато ІоТ-пристроїв мають слабкі паролі за замовчуванням або не підтримують багатофакторну аутентифікацію, що робить їх легкими мішенями для хакерів.

Вони часто містять вразливості програмного забезпечення, які можуть бути використані для отримання несанкціонованого доступу до пристрою та даних. Деякі ІоТ-пристрої не шифрують дані, що передаються, або використовують слабкі алгоритми шифрування, що робить їх вразливими до перехоплення та крадіжки даних[2].

Вони не отримують оновлень програмного забезпечення, що може призвести до того, що вони залишаться вразливими до нових кіберзагроз. Багато користувачів не знають про ризики, пов'язані з безпекою ІоТ-пристроїв, і не вживають заходів для їх захисту.

Проблеми безпеки таких систем можуть призвести до серйозних наслідків, як для користувачів, так і для організацій[1]. Наприклад:

1. Крадіжка даних: Кіберзлочинці можуть використовувати вразливості ІоТ-систем для викрадення особистих даних, фінансової інформації, даних про здоров'я та інших конфіденційних даних.

2. Порушення роботи систем: Кібератаки можуть призвести до порушення роботи систем ІоТ, що може мати серйозні наслідки для критичної інфраструктури, промислових систем та інших важливих об'єктів.

3. Шантаж та вимагання: Кіберзлочинці можуть використовувати вразливості ІоТ-пристроїв для шантажу та вимагання грошей у користувачів.

4. Втрата контролю над пристроями: Хакери можуть отримати контроль над ІоТ-пристроями та використовувати їх для шкідливих цілей, таких як DDoS-атаки.

5. Шкода для репутації: Кібератаки на ІоТ-системи можуть завдати шкоди репутації організацій, які їх використовують.

Важливо зазначити, що наслідки проблем безпеки IoT-систем можуть бути значними і мати довгостроковий вплив. Тому важливо вживати заходів для захисту систем від кібератак.

Для покращення безпеки рекомендується використовувати складні паролі та багатофакторну аутентифікацію, регулярно оновлювати програмне забезпечення, шифрувати дані, що передаються, використовувати надійні IoT-пристрої від перевірених виробників, а також ознайомитися з ризиками, пов'язаними з безпекою[3].

Слід пам'ятати, що безпека IoT-систем – це спільна відповідальність виробників, розробників, урядів та користувачів. Тільки спільними зусиллями можна зробити IoT-системи більш безпечними.

Отже, Інтернет речей відкриває нові можливості, але й несе ризики, пов'язані з безпекою інформації. Слабкі паролі, вразливості програмного забезпечення та інші проблеми роблять IoT-системи вразливими до кібератак.

Наслідки небезпеки можуть бути серйозними: крадіжка даних, порушення роботи систем, шантаж та вимагання.

Підвищення безпеки IoT-систем потребує спільних зусиль:

- Виробники повинні створювати пристрої з надійними механізмами аутентифікації, шифрування та оновлення програмного забезпечення.

- Розробники повинні впроваджувати безпечні практики кодування та використовувати перевірені компоненти.

- Уряди повинні розробляти нормативні акти, що стимулюють виробництво та використання безпечних IoT-пристроїв.

- Користувачі повинні знати про ризики та вживати заходів для захисту своїх пристроїв, наприклад, використовувати складні паролі та регулярно оновлювати програмне забезпечення.

Інвестування в безпеку IoT-систем – це запорука кращого досвіду роботи користувачів, більшої довіри до IoT-технологій та стійкого розвитку IoT-екосистеми.

Список використаних джерел

1. "IoT Security: A Comprehensive Guide" - Symantec, 2023: <https://docs.broadcom.com/doc/internet-of-things-protecting-against-industrial-cyber-attacks-en>
2. "The State of IoT Security in 2023" - Tenable Network Security, 2023: <https://docs.tenable.com/release-notes/Content/vulnerability-management/tenableio2023.htm>
3. "10 Things You Can Do to Protect Your IoT Devices" - CNET, 2023: <https://www.cnet.com/home/smart-home/iot-devices-need-security-standards-built-in-ul-says/>
4. "IoT Security Best Practices" - OWASP, 2023: <https://owasp.org/www-project-internet-of-things/>

УДК 004.8:[316.62:159.955.1]:355.01

Бабічев В.С., здобувач вищої освіти гр. МКБ-231

Ткач Ю.М., д.пед.н., професор

Національний університет «Чернігівська політехніка», м. Чернігів, Україна

АНАЛІЗ МЕТОДІВ ВПЛИВУ ІНФОРМАЦІЙНО-ПСИХОЛОГІЧНИХ ОПЕРАЦІЙ НА МАСОВУ СВІДОМІСТЬ СУСПІЛЬСТВА В СТАНІ ВІЙНИ

У контексті сучасної інформаційної епохи, де, буквально, в прямому етері онлайн ЗМІ впливають на формування громадської думки та сприйняття світу різними верствами населення, питання протидії різного роду інформаційно-психологічним операціям у цифровому суспільстві стає надзвичайно важливим. Особливо актуальною для українського суспільства в стані війни є проблема інформаційно-психологічних операцій, коли інформаційний простір використовується як суттєвий і, напевне, другий за важливістю інструмент ведення війни. Ця робота спрямована на аналіз методів впливу інформаційно-

психологічних операцій в умовах сталого воєнного конфлікту. Зосередившись на взаємодії технологій, психології та існуючих напрацювань українських професорів, дослідження спробує виявити та визначити ключові аспекти методів впливу інформаційно-психологічних маніпуляцій на суспільство.

Нині, застосування та вплив інформаційно-психологічних операцій країною-агресором на масову свідомість громадян України є постійним. Величезна інформаційно-маніпулятивна мережа росії складається з десятків тисяч децентралізованих умовних «ботоферм», які кожного дня впливають на свідомість громадян.

Приклад роботи однієї з ланок мереж ботів країни-агресора (рис. 1):



Рис. 1. Приклад ботоферми в телеграм месенджері

Наталія Слухай, професорка філології КНУ, детально розглянула систему різних мовних елементів, які допомагають втілювати негативний наратив у російському медійному просторі [1]. Серед цих елементів:

- Іntenція приниження гідності носія української мови: вона пов'язана з використанням транслітерованих і спотворених українських висловлень, що надає наративу елемент іронії та втілює образ презирства.

- Граматичні та лексичні маркери: спрямовані на підкреслення відчуття меншовартості українців.

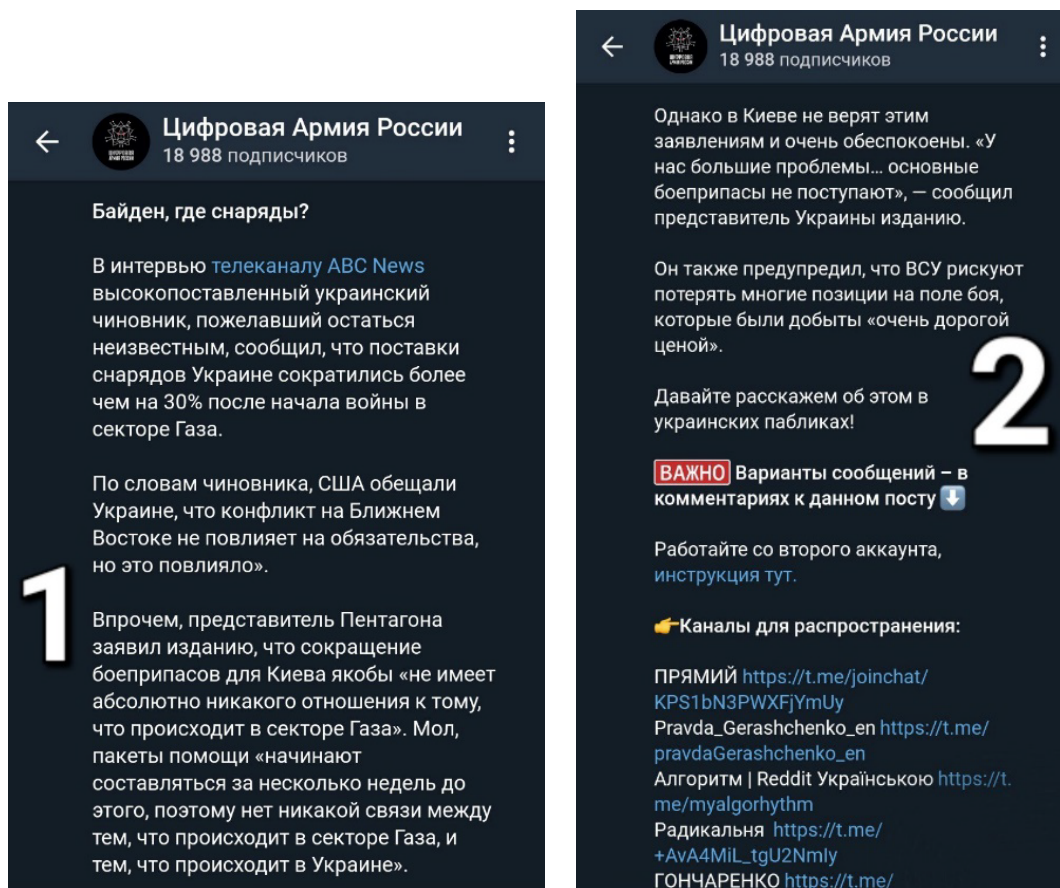
- Використання малої літери для власних назв, пов'язаних з Україною, і великої для загальних назв, що стосуються російських реалій: це сприяє створенню враження неповаги, коли йдеться про українські теми, та виділенню важливості при згадці російських об'єктів. Складовими компонентами ІПСО є фейки, маніпуляції, так звані чутки, пропагандистські наративи, диверсії, кібератаки тощо.

Інформаційно-психологічний вплив, зазвичай, це спрямований на вплив на емоційний стан особи, використовуючи некритичне сприйняття нею інформації.

Один з ключових методів впливу на інформаційну свідомість: трансформація значень, що виражаються у зміні деталей для опису реальності[3]. Це часто проявляється у використанні термінів-позначень для опису подій. Термін "мобілізація" може бути змінений на "насильна мобілізація", "підтримка партнерів" - на "зневіра партнерами в перемогу". Вияви корупції розцінюються як "розповсюджена корупція", життя громадян України на окупованих територіях - як комфортне життя. Заяви окремих європейських політиків про відмову від територій у обмін на "мир" можуть бути спотворені як "відмова України від окупованих територій". Ці спотворені терміни і образи розглядаються як маніпуляція інформацією, або «фейки».

Щоб правильно розуміти інформаційні маніпуляції, які використовуються для впливу на свідомість людей, потрібно не просто оцінювати їх логічно як істинні або хибні судження але і мати на меті критично аналізувати кожну маніпуляцію і робити власні висновки з декількох джерел інформації.

Ще одним прикладом доволі успішного ПІСО є масові чутки про повторний воєнний наступ з Білорусі, який супроводжувався поширенням текстів по локальним чатам прикордонних областей України. Успішність цієї компанії пов'язана з тим що офіційні українські медіа-персони у 2022 році часто самі повідомляли про "можливість повторного наступу, накопичення військ коло кордонів тощо". Це дало змогу агентам ПІСО країни-агресора розвернути масову кампанію дезінформації, яка керувалася схоже з першим прикладом.(рис. 1,2). Чому ця операція мала місце бути? По-перше – паніка серед українців, по-друге – стягнення більшої кількості українського війська ближче до кордонів.

Ще одним з ефективних методів інформаційно-психологічної операції (ПІСО) росії є систематичне використання висловлювань, які сприяють зростанню конфлікту між жителями західних та східних областей України [2]. Зокрема, акцентується негативний наратив, зосереджений на твердженні, що мешканці сходу та півдня України самі винні у російській агресії через використання російської мови, що, за логікою, призводить до припущення про їхні проросійські настрої. Ця інформаційно-психологічна операція вигідна російським ЗМІ, оскільки вона спрямовує відповідальність за ворожі дії на тих українців, які спілкуються російською мовою. Тому, потрібно запровадити технічну реалізацію системи виявлення та моніторингу фейків та фактчекінгу.

Виявлення фейків і дезінформації

Для початку потрібно запровадити автоматизований збір текстів зі ЗМІ, соціальних мереж, та інших інформаційних платформ за допомогою парсингу сайтів або через API.

Створити об'ємний навчальний датасет з текстами новин та соціальних мереж для навчання нейронної мережі, але спершу - обробити датасет для позначення текстів правдою або фейком.

Класифікувати зібрані дані на категорії, такі як "російське ПІСО", "проросійське ПІСО" та "нейтральні/інші", "Потенціальне ПІСО", "Сайт-підробка". Цей процес вимагає ручної роботи від експертів у галузі медіа, політології, інформаційної безпеки.

Тренування нейронної мережі - навчання моделі на підготовленому датасеті з позначками, що вказують на достовірність тексту (наприклад, "правда"/ "фейк").

В датасеті для навчання враховувати лінгвістичні особливості російського та проросійського ПІСО, включаючи специфічні вирази, мовні обороти, фреймінг, емоційне забарвлення. Далі вибрати архітектуру нейронної мережі.

На GPT архітектурі можна краще розуміти контекст тексту. Існує багато конструкторів на основі GPT, або [OpenAI API](#), в ній буде використовуватися fine-tuning, тобто навчання вже обробленому датасету (рис. 2).

Fine-tuning

Manage fine-tuning jobs to tailor a model to your specific training data.

Related guide: [Fine-tune models](#)

Create fine-tuning job

POST https://api.openai.com/v1/fine_tuning/jobs

Creates a fine-tuning job which begins the process of creating a new model from a given dataset.

Response includes details of the enqueued job including job status and the name of the fine-tuned models once complete.

[Learn more about fine-tuning](#)

Request body

model string **Required**

The name of the model to fine-tune. You can select one of the [supported models](#).

training_file string **Required**

The ID of an uploaded file that contains training data.

See [upload file](#) for how to upload a file.

Your dataset must be formatted as a JSONL file. Additionally, you must upload your file with the purpose `fine-tune`.

See the [fine-tuning guide](#) for more details.

hyperparameters object **Optional**

The hyperparameters used for the fine-tuning job.

Default Epochs Validation file

```
Example request curl
1 curl https://api.openai.com/v1/fine_tuning/jobs \
2 -H "Content-Type: application/json" \
3 -H "Authorization: Bearer $OPENAI_API_KEY" \
4 -d '{
5   "training_file": "file-BK7bzQj3FfZFXr7DbL6xJwfo",
6   "model": "gpt-3.5-turbo"
7 }'
```

```
Response
1 {
2   "object": "fine_tuning.job",
3   "id": "ftjob-abc123",
4   "model": "gpt-3.5-turbo-0125",
5   "created_at": 1614807352,
6   "fine_tuned_model": null,
7   "organization_id": "org-123",
8   "result_files": [],
9   "status": "queued",
10  "validation_file": null,
11  "training_file": "file-abc123",
12 }
```

Рис. 2. Документація з API в OpenAI

Для безперервності роботи потрібно використовувати хмарні сервіси для навчання моделі, а також автоматизувати збір-обробку новин.

Використання архітектури GPT для налаштування спеціалізованих моделей відкриває нові можливості для аналізу великих обсягів даних. Це дає змогу не тільки ефективно виявляти та класифікувати ІІСО, а й адаптуватися до нових і безперервних методів проведення інформаційних операцій. Важливим аспектом є створення об'ємних, добре проанотованих наборів даних, датасетів які навчають нейронні мережі нарatively і розпізнаванню правди/фейку. Автоматизація збирання та опрацювання інформації з різних джерел, включно зі ЗМІ та соціальними мережами, забезпечує актуальність даних, ефективність і безперервність роботи системи моніторингу.

Список використаних джерел

1. Слухай Н. В. Лінгвістичні маркери світоглядної маски суб'єкта масмедійної інтеракції. Стратегічні комунікації в умовах гібридної війни: погляд від волонтера до науковця: монографія. Київ, 2018: НА СБ України. С. 355–401.

2. МЕТОДИ ТА ЗАСОБИ ВПЛИВУ ІНФОРМАЦІЙНО-ПСИХОЛОГІЧНИХ ОПЕРАЦІЙ РОСІЙСЬКОЇ ФЕДЕРАЦІЇ НА МАСОВУ СВІДОМІСТЬ ГРОМАДЯН УКРАЇНИ [Електронний ресурс] – Режим доступу до ресурсу: <http://habitus.od.ua/journals/2023/53-2023/33.pdf>.

3. Fine-tuning [Електронний ресурс] – Режим доступу до ресурсу: <https://platform.openai.com/docs/api-reference/fine-tuning>.

Бакуменко Б.С., здобувач вищої освіти гр. курс КБ-201
Науковий керівник – **Ткач. Ю.М.**, д-р пед. наук, професор
Національний університет «Чернігівська політехніка», м. Чернігів, Україна

ТРОЛІНГ У РОСІЙСЬКО-УКРАЇНСЬКІЙ ВІЙНІ

Повномаштабна російсько-Українська війна, яка розпочалася в 2022 році, стала не лише збройним конфліктом, але й інформаційною війною. Одним із ключових інструментів ворога в цій війні є тролінг, який використовується для: Провокування суперечок, поширення дезінформації, розпалювання ненависті, дестабілізації українського суспільства.

Тролінг – це навмисне провокування суперечок, поширення дезінформації та розпалювання ненависті в Інтернеті. Російські тролі активно використовують цю тактику для досягнення своїх цілей в інформаційній війні проти України.

Вплив тролінгу на інформаційний простір

1. Поширення дезінформації:

Тролі можуть поширювати дезінформацію та пропаганду, щоб сіяти розбрат і недовіру серед населення.

Це може призвести до того, що люди не зможуть отримати доступ до точної інформації про війну.

2. Зниження довіри до ЗМІ:

Коли люди бачать багато дезінформації в Інтернеті, вони можуть почати втрачати довіру до ЗМІ.

Це може зробити складним для людей отримання достовірної інформації про війну.

3. Поляризація суспільства:

Тролі можуть поляризувати суспільство, поширюючи контент, який розпалює ненависть і ворожнечу.

Це може призвести до зростання екстремізму та насильства.

Вплив тролінгу на психологічний стан ворога

1. Сіє розбрат і недовіру:

Тролі можуть поширювати дезінформацію та пропаганду, щоб сіяти розбрат і недовіру серед російського населення.

Вони можуть створювати фейкові новини та статті, які підривають довіру до російського уряду та військових.

2. Викриває брехню і пропаганду:

Тролі можуть викривати брехню і пропаганду, яку поширює російський уряд.

Вони можуть робити це, публікуючи факти та дані, які спростовують російську пропаганду.

3. Знижує бойовий дух:

Тролі можуть деморалізувати російських солдатів, публікуючи фотографії та відео з поля бою, які показують жорстокість війни.

Вони можуть також поширювати історії про солдатів, які дезертирували або загинули.

4. Створює негативний імідж Росії:

Тролі можуть створювати негативний імідж Росії на міжнародній арені.

Вони можуть робити це, публікуючи історії про військові злочини, скоєні російськими солдатами.

5. Виснажує ресурси:

Російський уряд змушений витратити значні ресурси на боротьбу з тролінгом.

Це включає в себе моніторинг соціальних мереж, блокування веб-сайтів і переслідування тролів.

Враховуючи всі можливі впливи на психологічний стан ворога, можна виділити такі етапи реалізації тролінгу:

1. Вибір мети:

Потрібно визначити ціль та мету, кого ви хочете затролити. Це може бути людина, група людей або організація.

Визначте, чого ви хочете досягти своїм тролінгом. Потрібно роздратувати, образити, або просто посміятися?

2. Дослідження:

Наступним кроком є збір інформації про свою мету. Це допоможе знайти їхні слабкі місця та теми, які їх дратують.

Важливо вивчити мову та поведінку вашої мети. Це допоможе краще «вписатися» в їхнє середовище та зробити тролінг більш ефективним.

3. Вибір платформи:

Потрібно приділити особливу увагу вибору платформи, де буде відбуватись тролінг.

Це може бути соціальна мережа, форум, або навіть коментарі під статтею.

Переконайтеся, що використовується платформа, де мета активна та актуальна.

4. Створення контенту:

Головний етап - це створення контенту, який буде дратувати, образати, або просто смішити вашу мету.

Потрібно використовувати мову та поведінку, які відповідають меті та платформі.

5. Взаємодія:

І самий відповідальний етап, потрібно взаємодіяти з цілю, коли вони відповідають на контент.

Ну і продовжувати дратувати, образати, або смішити їх, поки вони не здадуться.

6. Завершення:

Визначити, коли закінчити тролінг. Це можна зробити, коли ціль здалася, або коли просто втратила інтерес.

Тролінг – це потужний інструмент, який використовується в інформаційній війні проти України[1]. Російські тролі активно застосовують його для:

- поширення дезінформації;
- розпалювання ненависті;
- дестабілізації українського суспільства;

Вплив тролінгу на хід війни може бути значним, адже він здатен:

- викривляти сприйняття реальності;
- сікти сумніви та розчарування;
- розпалювати ворожнечу та розкол;

Для протидії ворожому тролінгу важливо:

- виявляти та блокувати ворожих тролів;
- навчати людей критичному мисленню;
- поширювати правдиву інформацію.

Тролінг може також використовуватися як інструмент в інформаційній боротьбі проти Росії. Для цього важливо розробляти та використовувати ефективні методи тролінгу, координувати дії українських тролів, використовувати тролінг для досягнення стратегічних цілей.

Список використаних джерел

Тролінг [Електронний ресурс] – Режим доступу до ресурсу: <https://uk.wikipedia.org/wiki/Тролінг>

Бєлодєдов В.М., здобувач вищої освіти гр. МКБ-231
Науковий керівник: **Петренко Т.А.**, канд. техн. наук
Національний університет «Чернігівська політехніка», м. Чернігів, Україна

РОЛЬ ШТУЧНОГО ІНТЕЛЕКТУ В ТЕХНІЧНОМУ ЗАХИСТІ ІНФОРМАЦІЇ: ВІД ВИЯВЛЕННЯ ЗАГРОЗ ДО АВТОМАТИЗАЦІЇ ЗАХОДІВ БЕЗПЕКИ

Сучасні технології принесли за собою не тільки безліч можливостей, але й велику кількість загроз. Кібератаки стали складнішими, і традиційні методи захисту інформації стають все менш ефективними. У такій ситуації роль штучного інтелекту (ШІ) у сфері технічного захисту інформації відіграє ключову роль[1].

Метою цієї тези став огляд можливостей ШІ у сфері технічного захисту інформації та приклади його використання

ШІ має велику кількість переваг таких як:

- **Висока швидкість обробки інформації:** ШІ здатний аналізувати великі обсяги даних набагато швидше, ніж люди. Це дозволяє виявляти потенційні загрози на ранніх етапах їх появи, підвищуючи рівень безпеки.

- **Здатність до навчання:** ШІ може вдосконалювати свої методи виявлення та протидії загрозам, використовуючи набутий досвід. Його можливість постійного навчання дозволяє адаптуватися до нових видів атак та забезпечує ефективний захист інформації.

- **Автономність:** ШІ може працювати без прямого втручання людини, що робить його незалежним і забезпечує цілодобовий захист інформації. Його автономність дозволяє оперативно реагувати на потенційні загрози та запобігати можливим атакам[2].

Хоча в ШІ є велика кількість переваг в технічному захисті інформації, то і без недоліків не обійшлося. Зокрема, одним з основних недоліків ШІ в технічному забезпеченні інформаційної безпеки є її залежність від технологій та стабільності їх функціонування від електроенергії.

Слід зазначити, що будь-які перерви в електропостачанні чи технологічні кризи можуть настати й призвести до порушення безпеки інформації. Ефективність ШІ безпосередньо залежить від потужності технологій, адже недостатня обробка даних чи неправильне виконання сценаріїв можуть призвести до критичних збоїв. Також необхідно враховувати залежність від електроенергії, особливо в умовах непередбачуваних обставин, наприклад, під час війни або при недостатній інфраструктурі.

Поза технічними аспектами, ШІ також має інші недоліки, включаючи вразливість до маніпулювання. Оскільки система не має власного розуміння або вибору, вона може бути легко обманута, зокрема, застарілі алгоритми стають мішенню для атак. Крім того, обмежена здатність до адаптації та проблеми з конфіденційністю даних є ще одними з недоліків. Високі витрати на розгортання та підтримку ШІ також стають частою проблемою для багатьох організацій. Отже при впровадженні та використанні ШІ слід зважати на ці мінуси та розробляти стратегії[3].

Розширене використання штучного інтелекту (ШІ) у технічному захисті інформації. ШІ можна використовувати на прикладі інтелектуальних систем контролю доступу (ІСКД), це дозволить аналізувати дані з камер спостереження та порівнювати їх з інформацією в базі даних, щоб автоматично виявляти підозрілі об'єкти або особи та реагувати на них відповідно до заздалегідь написаних сценаріїв процедур безпеки.

Також ШІ можна використати задля автоматизації виявлення та аналізу підозрілих трансмітуючих пристроїв, що дозволить активно моніторити електромагнітний спектр за допомогою встановлених датчиків та успішно виявляти аномальні сигнали, які можуть вказувати на наявність пристроїв призначених для завдання шкоди об'єкту або викрадення інформації, а також виявляти порушення у спектрі звичайних трансмітуючих пристроїв.

Використовувати аналіз параметрів сигналів та існуючі бази даних для ідентифікації існуючих пристроїв[4].

Отже, ШІ відіграє ключову роль у сфері технічного захисту інформації. Його переваги включають високу швидкість обробки даних, здатність до навчання та автономність. ШІ може виявити різні типи загроз, а конкретно загрози технічного каналу витоку інформації такі як виявлення підозрілих об'єктів або осіб з використанням даних з камер та сканування електромагнітного спектру з метою виявлення закладних пристроїв за допомогою існуючої бази даних пристроїв.

Список використаних джерел

1. ScienceDirect - <https://www.sciencedirect.com/science/article/pii/S1566253523001136>
2. IBM - <https://www.ibm.com/ai-cybersecurity>
3. Itechua - <https://itechua.com/articles/243396>
4. Proit - <https://proit.org.ua/8-prikladiv-vikoristannia-shi-dlia-avtomatizatsiyi-sre/>

УДК 004.056.53:004.655.3

Бондар Т.Л., здобувач вищої освіти гр. МКБ-231

Науковий керівник: *Базилевич В.М.*, канд. екон. наук, доцент

Національний університет «Чернігівська політехніка», м. Чернігів, Україна

ЗАХИСТ SQL БАЗ ДАНИХ ВІД ІН'ЄКЦІЙ

Жодне підприємство або державна установа не може обійтися без використання інформаційної бази (користувачів, товарів, фінансової звітності тощо). Через зростання складності та обсягу даних, що генеруються підприємствами та організаціями, відповідно зростає і потреба в базах даних. В свою чергу викрадення або втрата інформації може призвести до серйозних наслідків. Тематика захисту баз даних актуальна для багатьох ІТ-фахівців, а також усіх, хто бере участь у процесі прийняття рішень щодо рішень для керування даними та зберігання. У сучасному світі інформація є рушійною силою інновацій, компанії всіх розмірів і галузей повинні дбати про безпеку баз даних, щоб залишатися конкурентоспроможними, оптимізувати свою діяльність і приймати кращі рішення на основі даних, що зберігаються. Організації будь-якого розміру в державному та приватному секторах борються з проблемами безпеки баз даних.

Існують багато різновидів загроз для баз даних, такі як атаки на відмову в обслуговуванні, витік даних, надбання неавторизованого доступу, шкідливе програмне забезпечення, інші. Також загрози можуть виходити від недбалих або зловмисних працівників. Згідно статистичного порталу [statista.com](https://www.statista.com), SQL ін'єкції є найбільш поширеною загрозою для вебзастосунків в 2023 році [1].

SQL ін'єкція (SQLi) – техніка, яку зловмисники використовують для отримання неавторизованого доступу до бази даних вебдодатків шляхом додавання рядка шкідливого коду до запиту до БД. Ін'єкція SQL маніпулює кодом мови структурованих запитів, щоб надати доступ до захищених ресурсів, наприклад конфіденційних даних, або виконати зловмисні оператори SQL. При правильному виконанні SQL ін'єкція може розкрити інтелектуальну власність, дані клієнтів або адміністративні облікові дані приватного бізнесу. Атаки SQL ін'єкцій можуть бути використані для націлювання на будь-яку програму, яка використовує базу даних SQL, при цьому вебсайти є найпоширенішою здобиччю. Поширеними SQL БД є MySQL, MariaDB, Oracle і Microsoft SQL Server.

Зловмисники можуть впровадити свій SQL код у вже наявні запити до бази даних через вразливі точки в обробці користувачького введення. Це дає їм змогу виконувати операції з даними, як-от читання, зміна або видалення, навіть без відповідних прав доступу.

SQL ін'єкції можна класифікувати за різними критеріями, включно за способом взаємодії з додатком і базою даних, а також рівнем спостережуваності в процесі атаки.

Є багато сценаріїв атак. Класичними атаками вважаються ті, що відбуваються при впровадженні SQL коду через поля введення вебформ або параметри URL, сліпі атаки використовують логічні вирази у запитах для визначити наявності або відсутності даних, не виводячи їх на екран, атаки на основі часу (Time-based) використовують затримку виконання запиту для визначення, чи є істинна чи хибна певна умова, також існують UNION-ін'єкції, Error-based ін'єкції та комбіновані атаки, які можуть використовувати різні вразливості та слабкі місця у вебдодатках для впровадження та виконання шкідливого SQL коду [2].

Кожен із цих типів має свої особливості і може бути використаний для різних цілей атаки, від крадіжки даних до отримання контролю над системою. Розуміння цих відмінностей допомагає розробникам і адміністраторам систем розробляти ефективні методи захисту від різних видів SQL ін'єкцій.

Очікується, що майбутнє SQL ін'єкцій буде пов'язане з появою нових методів та інструментів для їх виявлення та запобігання. Розробники та адміністратори систем повинні постійно вдосконалювати свої знання та навички в галузі безпеки, щоб ефективно боротися з цією загрозою.

Будь-яка СУБД вразлива до подібних атак якщо розробники не дотримуються правил написання безпечного коду або якщо організація не проводить регулярне тестування вразливостей.

Список використаних джерел

1. Distribution of web application critical vulnerabilities worldwide as of 2023 : statista.com [Електронний ресурс]. – Режим доступу: <https://www.statista.com/statistics/806081/worldwide-application-vulnerability-taxonomy> (дата перегляду: 19.04.2024). – Назва з екрана.

2. SQL ін'єкції та захист від них : foxminded.ua [Електронний ресурс]. – Режим доступу: <https://foxminded.ua/sql-iniektcii> (дата перегляду: 19.04.2024). – Назва з екрана.

УДК 004.8

Бондаренко В.В., здобувач освіти гр.МКБ-231

Науковий керівник – **Гребенник А.Г.**, ст. викладач

Національний університет «Чернігівська політехніка», м. Чернігів, Україна

ВИКОРИСТАННЯ ШТУЧНОГО ІНТЕЛЕКТУ ДЛЯ ПОКРАЩЕННЯ ПРОЦЕСІВ АУДИТУ ІНФОРМАЦІЙНИХ СИСТЕМ

У сучасному світі, де обсяги даних швидко зростають, а інформаційні системи стають все складнішими, використання штучного інтелекту (ШІ) для покращення процесів аудиту інформаційних систем є надзвичайно актуальним та важливим. Інформаційні системи стають все складнішими та інтегрованими, а обсяги даних, які вони обробляють, постійно зростають. Така ситуація ставить перед аудитором виклики, пов'язані з необхідністю ефективного аналізу великих обсягів даних та виявленням складних взаємозв'язків в ІС.

Штучний інтелект може допомогти вирішити ці завдання шляхом автоматизації процесів аудиту, виявлення аномалій та вразливостей, аналізу ризиків та навіть прогнозування майбутніх подій. Традиційні методи аудиту ІС, як правило, є трудомісткими, дорогими та схильними до людської помилки. Використання ШІ дозволяє підвищити ефективність та точність аудиту, скоротити час на аналіз даних і прийняття рішень, а також зменшити ймовірність помилок.

Крім того, в умовах постійно зростаючих загроз кібербезпеки важливо мати засоби для оперативного виявлення та реагування на потенційні загрози для ІС. ШІ може бути

великим помічником у цьому, надаючи засоби для виявлення аномальних активностей та реагування на них у реальному часі [1].

Штучний інтелект (ШІ) – потужний інструмент, що використовується у різних сферах, включаючи і аудит інформаційних систем (ІС). Основними перевагами застосування ШІ для аудиту ІС є:

1. **Автоматизація аналізу даних:** ШІ може аналізувати великі обсяги даних за короткий час, виявляючи аномалії та вразливості в ІС.

2. **Прогнозування ризиків:** ШІ може прогнозувати можливі ризики для ІС на основі аналізу історичних даних та трендів.

3. **Автоматизація створення звітів:** ШІ може автоматично генерувати звіти з результатами аудиту, що збільшує ефективність процесу.

4. **Виявлення аномалій:** ШІ може виявляти незвичайні патерни або активності, які можуть свідчити про порушення безпеки або несправності системи.

5. **Підтримка в прийнятті рішень:** ШІ може надавати рекомендації щодо оптимальних стратегій аудиту та управління ризиками [2].

Штучний інтелект надає можливості автоматизації основних завдань аудиту безпеки інформаційних систем, а саме:

Збір даних - ШІ може збирати дані з різних джерел, таких як журнали систем, файли конфігурацій, бази даних та мережевий трафік.

Аналіз журналів - ШІ може аналізувати великі обсяги журналів систем для виявлення аномалій, підозрілих дій та потенційних кіберзагроз.

Виявлення аномалій - ШІ може використовувати машинне навчання для виявлення аномалій у даних ІС, що може бути ознакою ризику або помилки.

Оцінка ризиків - ШІ може допомогти аудиторам оцінити ризики, пов'язані з ІС, використовуючи різні методи, такі як аналіз ризиків на основі даних та моделювання загроз.

Створення звітів - ШІ може автоматично генерувати звіти про результати аудиту, що може заощадити час аудиторів [3].

Слід зазначити, що застосування ШІ не замінює людських аудиторів, а доповнює їх. ШІ може автоматизувати багато завдань, але аудиторам все ще потрібні знання, досвід та професійне судження для проведення ефективного аудиту ІС [4].

В цілому, використання ШІ для покращення процесів аудиту ІС дозволяє підприємствам забезпечити більш високий рівень безпеки та ефективності своїх інформаційних систем.

Отже, запровадження методів штучного інтелекту для покращення процесів аудиту інформаційних систем є ключовим напрямком розвитку сучасних технологій кіберзахисту, який дозволяє підприємствам підвищити ефективність використання систем інформаційної безпеки та підтримувати конкурентоспроможність своєї організації в цифровій сфері.

Список використаних джерел

1. Використання технологій на основі штучного інтелекту в аудиті. – URL: <https://kreston.ua/>
2. Штучний інтелект як потужний інструмент. – URL: <https://inproject.org/>
3. Можливості та використання ШІ для покращення процесів аудиту. – URL: <https://proit.org.ua/>
4. Успішність застосування ШІ в аудиті. – URL: <https://www.ey.com/>

Васильєва О.О., аспірант гр. АС3122-22
Науковий керівник – **Ткач Ю. М.**, д-р пед. наук, професор
Національний університет «Чернігівська політехніка», м. Чернігів, Україна

СЕРЕДОВИЩА ДЛЯ АГЕНТ-ОРІЄНТОВНОГО МОДЕЛЮВАННЯ: КОМПЛЕКСНИЙ ОГЛЯД

Складні системи, що характеризуються численними взаємодіючими компонентами та емерджентною поведінкою, повсюдно зустрічаються в природі та суспільстві. Розуміння та передбачення динаміки таких систем є критично важливими для вирішення різноманітних проблем реального світу.

Агент-орієнтоване моделювання (АОМ) набуло популярності як потужний підхід для моделювання складних систем. Агентно-орієнтоване моделювання – це інноваційний напрям розвитку обчислювальних моделей, призначених для симуляції дій та взаємодії автономних агентів, що дає змогу виявити та пояснити агреговані закономірності поведінки системи в цілому [1]. В агентно-орієнтованому моделюванні основоположним є принцип децентралізованого прийняття рішень багатьма автономними агентами, сукупна поведінка яких формує стан системи у цілому.

Середовища АОМ надають дослідникам інструменти для створення та вивчення агентних моделей, які є особливо корисними для представлення окремих об'єктів та їхньої взаємодії в системі.

Для реалізації моделі можна використовувати вже існуючі середовища імітаційного моделювання. Середовища АОМ надають інфраструктуру та інструменти для розробки, візуалізації та аналізу агентних моделей. Вони різняться за можливостями, мовами програмування та інтерфейсами користувача. Тут ми обговоримо деякі з найвідоміших середовищ АВМ:

1. NetLogo

Ця інформаційна система призначена для створення імітаційних моделей і технологій моделювання в суспільних науках. Це зручне середовище з відкритим вихідним кодом, відоме своєю простотою та універсальністю. Воно надає графічний інтерфейс і вбудовану мову програмування для розробки моделей. Дослідники можуть створювати моделі для вивчення різних явищ, від екологічних систем до соціальної динаміки. призначена для моделювання ситуацій і феноменів, що відбуваються в природі та суспільстві. Зручний засіб для моделювання складних систем, що розвиваються в часі. NetLogo використовують для демонстрації мережеских феноменів і для моделювання соціальних феноменів у навчальних курсах з менеджменту.

2. Repast

Інструментарій для АОМ на основі Java, який добре налаштовується і підходить для великомасштабних симуляцій. Він надає розробникам широкі бібліотеки та інструменти для побудови та аналізу агентних моделей у різних сферах. Оновлена версія Repast 3 містить три безкоштовні бібліотеки агентного моделювання з відкритим вихідним кодом - Repast J на основі Java, Repast .NET на основі C# та Repast Py на основі NQP (Not Quite Python). Об'єктно-орієнтоване проектування є важливим для забезпечення гнучкості як бібліотечних, так і користувацьких моделей. Використання шаблонів проектування корисне для покращення якості реалізації.

3. General Purpose Simulation System World - GPSS World - загальноцільова система моделювання для побудови імітаційних моделей систем масового обслуговування, інформаційних процесів, моделей у мережі інтернет із застосуванням об'єктно-орієнтованого програмування. Даний програмний продукт дозволяє розробляти імітаційні моделі на мові програмування GPSS і підтримує широкі функціональні можливості: від

використання вбудованих розподілів ймовірності до автоматичної генерації множинних експериментів, в тому числі для візуалізації та модельної оптимізації. На відміну від вищезгаданих систем система GPSS World не підтримує графічну реалізацію математичної моделі, тобто не містить вбудованих архетипів, за допомогою яких можна було б візуалізувати зв'язки між змінними моделі.

4. Arena

Комерційний продукт для імітаційного моделювання, створений компанією Systems Modeling Corporation мовою SIMAN. Дозволяє створювати віртуальні рухомі комп'ютерні моделі, за допомогою яких можна наочно уявити роботу багатьох реальних систем. Сфера основних застосувань системи - імітаційне моделювання виробничих технологічних процесів і операцій, складський облік, банківська діяльність, оптимізація обслуговування клієнтів у сфері послуг, транспортні завдання.

5. Plant Simulation Plant Simulation

Програмне середовище для імітаційного моделювання процесів, основною метою якого є оптимізація вхідних потоків, завантаження ресурсів, логістика, а також методи управління плануванням як окремих ліній і ділянок, так і цілого виробництва. Продукт має вбудовану мову програмування SimTalk. Продукт реалізує об'єктно-орієнтований підхід до реалізації імітаційних моделей. Побудова моделі проводиться в інтерактивному режимі за допомогою бібліотек типових елементів, що надаються. Крім базового набору об'єктів є спеціалізовані бібліотеки. Продукт підтримує необмежену ієрархію (вкладеність) моделей, тим самим надаючи користувачеві можливість створювати власні об'єкти і бібліотеки об'єктів. У моделі застосовуються об'єкти таких основних типів: матеріалопотік, інформаційний потік, рухомі об'єкти, призначений для користувача інтерфейс, ресурси та інструменти. Кожен об'єкт має власну поведінку і призначений для користувача інтерфейс для налаштування його параметрів. Plant Simulation дає змогу візуалізувати роботу моделей як у 2D, так і в 3D-режимі.

6. Swarm.

Вільний інструментарій з відкритим вихідним кодом з прив'язками як до Objective-C, так і до Java (Mina et al. 1996). Swarm також використовує ліцензію GPL. Swarm спочатку розроблявся як програмний інструментарій для створення імітаційних моделей в галузі штучного життя (A-Life). Програма надає користувачу гнучкий, вкладений підхід до моделювання взаємодій.

7. MASON

Це безкоштовна бібліотека агентного моделювання з відкритим вихідним кодом, яка надає основні послуги, що можуть бути легко змішані з іншими бібліотеками. Ключова особливість полягає в тому, що бібліотеки мінімальні і добре поєднуються з бібліотеками сторонніх розробників. Тут реалізовано лише основні функції, щоб підвищити інтероперабельність і спростити навчання. Повне розділення між моделями, користувацькими інтерфейсами та офлайн-сховищем. Реалізована можливість створення і життєздатності великої кількості агентів (наприклад, мільйони). Всі прогони моделі повинні є відтворюваними. Крім того, підтримуються контрольні точки (тобто збереження та відновлення прогонів моделі під час виконання).

8. Ascape

Це безкоштовна бібліотека агентного моделювання з відкритим вихідним кодом, яка представляє моделі у вигляді складної серії вкладених "сцен", населених агентами, чия поведінка реалізується за допомогою абстрактних правил. Автор моделі стверджує, що абстрагування складності є потужним способом зосередити зусилля з проектування та розробки. Вибіркову абстракцію слід використовувати, щоб забезпечити структуру для користувачів і зменшити складність користувацького коду. Абстракції повинні бути дуже ретельно продумані, щоб уникнути обмеження гнучкості.

9. EcoLab

Універсальна бібліотека моделювання на основі агентів, написана мовами C++ та TCL/Тк. Також надаються стандартизовані моделі, з якими можна порівнювати бібліотеки агентного моделювання. Автор стверджує, що рефлексія має важливе значення для агентних моделей. Рефлексія - це здатність досліджувати інформацію про тип об'єктів динамічно, тобто під час виконання програми. Динамічні вказівники, які автоматично відстежують такі об'єкти, як агенти, є важливими. Ці вказівники повинні автоматично відзначати тип об'єкта, що відстежується, і вказувати, чи було вивільнено посилання на об'єкт з пам'яті.

Як вже зазначалося, АОМ може застосовуватися в соціальних, інформаційних, економічних процесах, саме тому середовища та мови агентного моделювання мають бути достатньо простими, щоб користувачі могли швидко почати роботу. Для розуміння логіки процесів АОМ бібліотеки агентного моделювання, також повинні містити велику кількість прикладів симуляцій, щоб допомогти як початківцям, так і досвідченим користувачам.

Основна задача середовищ АОМ полягає в тому, щоб спростити синтаксис і семантику програмування настільки, щоб зробити його доступним, надаючи дуже просту мову програмування, яка не вимагає знань з інформатики, і спрямований на залучення неспеціалістів (не вчених-моделювальників, а також науковців), щоб вони могли вивчати складні системи шляхом самостійного написання програм та/або проведення комп'ютерних симуляцій.

При цьому середовища АОМ стали незамінними інструментами для дослідників, які прагнуть зрозуміти та проаналізувати складні системи. І хоча їх гнучкість і універсальність роблять їх застосовними в різних галузях, вони також стикаються з певними проблемами. Валідація та калібрування для забезпечення того, щоб моделі точно відображали реальні системи є постійним викликом. Також АОМ є обчислювально інтенсивним, вимагаючи високопродуктивних обчислювальних ресурсів. Також до викликів можна віднести міждисциплінарну співпрацю: ефективне використання АОМ часто вимагає співпраці між галузевими експертами та спеціалістами з моделювання.

Незважаючи на існуючі виклики, потенціал АОМ для сприяння науковому пізнанню і процесам прийняття рішень залишається значним. З розвитком технологій і розширенням міждисциплінарної співпраці агент-орієнтоване моделювання залишатиметься ключовою методологією у вирішенні складних проблем реального світу.

Список використаних джерел

1. Примостка А. О. Концептуальні засади агентно-орієнтованого моделювання Науковий вісник Ужгородського національного університету Випуск 11 • 2017 124-129
2. North M, Collier N, Ozik J: Complex adaptive systems modeling with Repast Symphony [Електронний ресурс] // Springer, 2013 Режим доступу: <https://casmodeling.springeropen.com/articles/10.1186/2194-3206-1-3>
3. Christian J. E., Andrew T. Crooks Castle Principles and Concepts of Agent-Based Modelling for Developing Geospatial Simulations UCL CENTRE FOR ADVANCED SPATIAL ANALYSIS Paper 110 - Sep 06
4. Miles T. Parker What is Ascape and Why Should You Care? Journal of Artificial Societies and Social Simulation vol. 4, no. 1, [Електронний ресурс] // Режим доступу: <https://www.jasss.org/4/1/5.html>
5. Russell K. Standish and Richard Leow EcoLab: Agent Based Modeling for C++programmers High Performance Computing Support Unit University of New South Wales, Sydney 2052, Australia February 1, 2008 [Електронний ресурс] // Режим доступу: <http://parallel.hpc.unsw.edu.au/ecolab>
6. Christophe Le Page, Nicolas Becu, Pierre Bommel and x`François Bousquet Participatory Agent-Based Simulation for Renewable Resource Management: The Role of the Cormas Simulation Platform to Nurture a Community of Practice Journal of Artificial Societies and Social Simulation 15 (1) 10 [Електронний ресурс] // Режим доступу: <https://www.jasss.org/15/1/10.html>

Ворона В.О., здобувач вищої освіти гр. КБ-222

Дюба І. М., аспірант гр. АСД122-23, викладач

Національний університет «Чернігівська політехніка», м. Чернігів, Україна

МОДЕЛЬ ВИЯВЛЕННЯ СОЦІАЛЬНО-ІНЖЕНЕРНОГО ВПЛИВУ ЗАСОБАМИ ШТУЧНОГО ІНТЕЛЕКТУ

Сучасне суспільство стикається з безліччю проблем та небезпек, серед яких важливе місце займає соціальна інженерія. Цей термін означає маніпулювання людьми для отримання доступу до їхніх конфіденційних даних, грошей чи інших цінностей. Соціальна інженерія стає все більш складною та небезпечною через постійний розвиток технологій та вплив Інтернету на наше життя і з огляду на це, одним з важливих завдань кібербезпеки є виявлення та протидія соціальній інженерії. Традиційні методи контролю можуть бути недостатньо ефективними через складні соціальні маніпуляції і у такій ситуації використання штучного інтелекту є досить перспективним рішенням. Вказаний підхід може допомогти виявляти різні шаблони, які вказують на потенційний вміст соціальної інженерії в тексті, чи іншому ресурсі.

Дослідження показують, що соціальні інженери використовують різні методи, такі як фішинг, претекстинг, втертя в довіру і це тільки початок, зараз існує дуже велика кількість методів, якими вони користуються, але їх об'єднує одна спільна річ, це все використовується для отримання доступу до важливої інформації. При аналізі соціальної інженерії варто враховувати різноманітні форми, які вона може набувати в залежності від поставлених завдань та контексту, в деяких ситуаціях соціальні інженери можуть розсилати масові електронні листи, спрямовані на створення фальшивих критичних ситуацій серед людей та намагатися змусити їх відкривати шкідливі прикріплені файли або переходити за посиланнями на фішингові сайти. Також зловмисники можуть використовувати соціальні мережі, щоб отримати доступ до особистих даних користувачів або втиратися в довіру перед здійсненням атаки на жертву. Крім того, соціальна інженерія може використовуватися не лише для отримання конфіденційної інформації, але й для маніпулювання цільовими особами з метою виконання певних дій або команд, наприклад соціальні інженери можуть намагатися переконати співробітників відправити кошти на псевдорахунки або витягнути з них конфіденційну інформацію компанії, використовуючи різні види маніпуляцій та обману. Таким чином, попередження різноманітних атак соціальних інженерів може вберегти безліч інформації від її викрадення, тому важливо бути обережним та уважним при контакті з невідомими джерелами або запитам [1][2].

Розглянемо можливість використання штучного інтелекту для виявлення соціальної інженерії в повсякденному житті, що може покращити безпеку інформаційних систем та захистити користувачів від потенційних зловмисників. Буде запропоновано не лише теоретичне вивчення проблеми, а й практичний аспект, в якому буде розглянуто створення прототипу штучного інтелекту, який допоможе виявити та класифікувати використання соціальної інженерії в тексті.

Для розробки прототипу моделі штучного інтелекту для аналізу та класифікації текстових даних я використав мову програмування Python, разом з бібліотеками TensorFlow і Scikit-learn. Модель базується на багатошаровому перцептроні і для того щоб модель могла працювати з текстом було використано CountVectorizer [3] з бібліотеки Scikit-learn для його векторизації. Цей процес дозволяє перетворити текстові дані на числові вектори, які модель зможе обробити. Архітектура моделі складається з кількох Dense шарів з різною кількістю нейронів: перший шар має 128 нейронів, другий - 64, третій - 32. Кожен з цих шарів використовує функцію активації "relu". У вихідному шарі моделі використовується функція активації "softmax", оскільки задачею моделі є багатокласова класифікація, де

кожен нейрон у вихідному шарі відповідає одному з можливих класів і повертає ймовірність належності вхідного прикладу до кожного з цих класів і таким чином, "softmax" допомагає здійснити інтерпретацію вихідних значень як ймовірностей, що робить цей вибір оптимальним для виконання нашого завдання із аналізу та класифікації соціальної інженерії в тексті. Під час навчання моделі використовується функція втрати "sparse_categorical_crossentropy" і оптимізатор "adam" для підвищення ефективності навчання, також використовується метрика оцінки моделі - "accuracy", вона допомагає визначити, наскільки точно модель передбачає класи [4]. Тестова модель штучного інтелекту навчалася протягом 400 000 епох з розміром пакета 16 і навчання проводилося на досить широкому спектрі текстових даних, які містили як звичайні повідомлення, так і повідомлення із використанням соціальної інженерії, загалом база даних для тренування містить 544 повідомлення і відповідні класи до них. Нижче представлено код, в якому реалізовано описані дії.

```
import os
import json
import numpy as np
import tensorflow as tf
from sklearn.model_selection import train_test_split
from sklearn.feature_extraction.text import CountVectorizer

def loadmodel():
if os.path.exists('SEModel'):
    print("Завантаження моделі.")
    model = tf.keras.models.load_model('SEModel')
    print("Модель завантажено.")
    return model
else:
    return None

with open('db.json', 'r', encoding='utf-8') as file:
    db = json.load(file)

phrases = db["phrases"]
levels = np.array(db["levels"]) - 1
vector = CountVectorizer()
x = vector.fit_transform(phrases)
xtr, xtest, ytr, ytest = train_test_split(x, levels, test_size=0.2, random_state=42)

model = loadmodel()

if model is None:
print("Створення нової моделі.")
model = tf.keras.Sequential([
    tf.keras.layers.Dense(128, activation='relu', input_shape=(xtr.shape[1],)),
    tf.keras.layers.Dense(64, activation='relu'),
    tf.keras.layers.Dense(32, activation='relu'),
    tf.keras.layers.Dense(4, activation='softmax')
])

model.compile(optimizer='adam', loss='sparse_categorical_crossentropy',
metrics=['accuracy'])
```

```
model.fit(xtr.toarray(), ytr, epochs=400000, batch_size=16, verbose=2)
model.save('SEModel')
```

```
def CalcSE(sentence):
    svector = vector.transform([sentence])
    prediction = model.predict(svector.toarray())
    return np.argmax(prediction) + 1
```

```
while True:
    text = input("Введіть речення для перевірки: ")
    level = CalcSE(text)
    print("Рівень соціальної інженерії в реченні:", level)
```

Після навчання моделі штучного інтелекту, було виконано тестування в результаті якого модель правильно класифікувала 71.9% повідомлень, демонструючи те, що такий метод є досить перспективним. Додатково було проведено експеримент для порівняння моделі штучного інтелекту з людиною на якість знаходження соціальної інженерії в повідомленнях. Було надано по 50 речень кожній із сторін і їм потрібно було обирати, в яких реченнях використовується соціальна інженерія, а в яких ні. Результати (Див. таб. 1) підтвердили переваги моделі штучного інтелекту в швидкості виявлення та точності. Приклад роботи моделі із різними типами повідомлень представлено на рисунку 2.

Таблиця 1 - Результати перевірки точності визначення соціальної інженерії

Суб'єкт експерименту	Виявлено повідомлень із низьким впливом соціальної інженерії	Виявлено повідомлень із середнім впливом соціальної інженерії	Виявлено повідомлень із високим впливом соціальної інженерії	Результат експерименту
Виявлено людиною	5	7	10	22
Виявлено моделлю ШІ	7	9	10	26
Всього було надано	10	10	10	30

```
Введіть речення для перевірки: Вітаю! Ви вийграли автомобіль! Надішліть ваш номер телефону для отримання призу
1/1 [=====] - 0s 59ms/step
Рівень соціальної інженерії в реченні: 4
Введіть речення для перевірки: Ми зафіксували підозрілу активність на вашому акаунті. Будь ласка, надішліть нам ваш пароль для додаткової перевірки
1/1 [=====] - 0s 12ms/step
Рівень соціальної інженерії в реченні: 4
Введіть речення для перевірки: Вітаю, як справи?
1/1 [=====] - 0s 13ms/step
Рівень соціальної інженерії в реченні: 1
Введіть речення для перевірки: Тільки сьогодні ви можете отримати знижку 50% на улюблені товари і тільки в нашому магазині!
1/1 [=====] - 0s 14ms/step
Рівень соціальної інженерії в реченні: 2
Введіть речення для перевірки: Привіт! Ви дивилися наш новий відеоролик? Поділіться своїм враженням у коментарях!
1/1 [=====] - 0s 12ms/step
Рівень соціальної інженерії в реченні: 3
Введіть речення для перевірки: На скільки я бачу, ви цікавитесь штучним інтелектом, що ви думаєте про його користь для суспільства?
1/1 [=====] - 0s 13ms/step
Рівень соціальної інженерії в реченні: 2
Введіть речення для перевірки: Бажаю успіхів у вашій подальшій діяльності!
1/1 [=====] - 0s 12ms/step
Рівень соціальної інженерії в реченні: 1
Введіть речення для перевірки:
```

Рисунок 2 - Приклад роботи моделі виявлення соціально-інженерного впливу засобами штучного інтелекту

Таким чином, було експериментально підтверджено ефективність розробленої моделі виявлення соціально-інженерного впливу засобами штучного інтелекту. Розширення функціональності цієї моделі, таке як створення системи для автоматичної реакції на виявлені спроби соціальної інженерії та додання можливості роботи в середині соціальних

мереж, може бути одним з напрямків подальшого розвитку цієї теми. Розробка моделі виявлення соціально-інженерного впливу засобами штучного інтелекту є важливим кроком у забезпеченні безпеки інформаційного простору звичайних користувачів, подальше дослідження у цьому напрямку допоможе зробити мережу кіберпростір більш безпечним.

Список використаних джерел

1. Stanislav Shulga. Стаття “Соціальна інженерія”. [Електронний ресурс] - Режим доступу: <https://blog.portmone.com.ua/uk/posts/information-posts-uk/sotsialna-inzheneriya>
2. GridinSoft. Стаття “Соціальна інженерія - що це?”. [Електронний ресурс] - Режим доступу: <https://gridinsoft.ua/social-engineering>
3. Scikit-Learn. Документація до класу “CountVectorizer”. [Електронний ресурс] - Режим доступу: https://scikit-learn.org/stable/modules/generated/sklearn.feature_extraction.text.CountVectorizer.html
4. Андрій Хмельницький. Стаття “Перші кроки в NLP”. [Електронний ресурс] - Режим доступу: <https://dou.ua/lenta/articles/first-steps-in-nlp-tensorflow/>

УДК 004.77:378.147

Ганюк М. В., здобувач вищої освіти гр. КБ-221

Дюба І. М., аспірант гр. АСД122-23, викладач

Національний університет «Чернігівська політехніка», м. Чернігів, Україна

АНАЛІЗ МОЖЛИВОСТЕЙ ВИКОРИСТАННЯ СЕРВІСУ GITHUB ДЛЯ ПОБУДОВИ ВЗАЄМОДІЇ МІЖ СТУДЕНТАМИ ТА ВИКЛАДАЧЕМ

GitHub – одна з найпопулярніших платформ для спільного хостингу коду та керування версіями [1]. У сучасному освітньому процесі де взаємодія між викладачем та студентами є ключовою складовою успішного навчання сервіс GitHub є можна розглянути для вирішення цієї задачі. Сервіс дозволяє зручно зберігати та відстежувати зміни в програмному коді та документації, що є важливим аспектом в процесі спільної роботи над проектом в дистанційному форматі.

Використання GitHub у навчальному процесі відкриває нові можливості для розвитку студентів в професійному напрямку. Однією з головних переваг використання сервісу GitHub при онлайн навчанні є можливість відстежувати прогрес студентів та оцінювати їхню роботу. Це дозволяє викладачу надавати зворотний зв'язок студентам щодо їхнього внеску та прогресу, що є важливим стимулом для активної участі та розвитку навичок [2].

Сервіс GitHub можна використовувати як платформу для опублікування розглянутого на лекціях матеріалу та розміщення домашніх завдань з подальшою їх перевіркою.

Алгоритм дій при цьому наступний:

- Викладач створює репозиторій в який додає матеріал занять, програмний код, який був розглянутий на лекції та домашнє завдання.
- Студент клонує цей репозиторій собі на комп'ютер та приступає до роботи.
- Коли викладач додасть новий матеріал, студент за допомогою команди “git pull” “затягне” ці зміни собі на комп'ютер та зможе продовжити роботу.
- Після виконання роботи студент завантажує свої напрацювання на віддалений репозиторій. Це може бути окрема структура, яка призначена саме для цього завдання з метою відокремлення конкретного коду від решти, а викладач отримує повідомлення, що завдання готове до перевірки.

Сервіс GitHub надає можливість працювати над проектом в команді, що дає змогу не тільки швидко розвиватися за рахунок допомоги від інших учасників проекту, а й бути під наглядом викладача, який може дати оцінку якості розробки проекту.

Також для командної розробки існує інструмент GitHub Issues, який дозволяє користувачам створювати та відстежувати обговорення певних питань, проблем або завдань в рамках проекту. Даний сервіс є централізованою платформою для комунікації між учасниками проекту щодо різних аспектів роботи.

В процесі розробки виникають ситуації коли потрібно повернутися до попередніх версій коду задля стабільної роботи програми, особливо це стає актуально коли програма розробляється не однією людиною, а декількома, які не мають достатнього рівня знань. Тут функціональність GitHub показує себе з кращої сторони. Окрім того, що є можливість повернутись до стабільної версії програми, також можна переглянути історію змін та визначити, що саме призвело до небажаної роботи застосунку. Це стає особливо актуально в навчанні, коли студенти ще не мають достатнього досвіду для розробки.

Розглянемо розробку програми з точки зору безпеки та комунікації з викладачем. Кращою практикою при розробці нового функціоналу є створення відокремленої гілки (branch), розглянемо причини чому це є важливим [3]:

- Розробка функціоналу в окремій гілці не має впливу на головну, що в свою чергу убезпечує її та дає змогу експериментувати з новим функціоналом не порушуючи роботу основного коду.

- Робота в команді при використанні гілок стає більш ефективною за рахунок того, що різні члени команди можуть працювати над різними задачами паралельно та не бути залежним один від одного.

- Комунікація між викладачем відбувається за допомогою “pull request”. Це запит який надсилає розробник з пропозицією внесення змін до головної гілки розробки. На цьому етапі викладач, а в майбутньому старший розробник, має перевірити коректність виконання завдання. У випадку коли робота виконана неправильно викладач може одразу додати коментар прямо на платформі. Після чого розробник отримає повідомлення від сервісу.

Використання гілок суттєво спрощує комунікацію та робить її максимально швидкою та комфортною.

Важливим аспектом використання GitHub є світова практика для майбутніх працівників у сфері ІТ. Весь код, який розробляється має десь зберігатись, тому використання систем контролю версій є ключовим моментом у становленні професійним розробником. Окрім того, що навчання з використанням GitHub стає більш різноманітним та цікавим це ще й автоматично допомагає створити портфоліо. Внаслідок того, що при розробці створюються окремі репозитори, в які додається програмний код, вносяться правки та відбувається процес обговорення, в майбутньому, при працевлаштуванні роботодавець матиме змогу переглянути чим саме займався кандидат в процесі навчання.

Загалом під час працевлаштування досвід використання систем контролю версій є однією з необхідних технологій в незалежності від напрямку розробки. Тому використання GitHub є важливим показником досвіду, навичок та вашого потенціалу для потенційних роботодавців у сфері ІТ.

Список використаних джерел

1. Що таке GitHub та як з ним працювати. [Електронний ресурс] - Режим доступу: <https://training.gatestlab.com/blog/technical-articles/what-is-github-and-how-to-work/>
2. 10 Ways Teachers Can Use GitHub in the Classroom. [Електронний ресурс] - Режим доступу: <https://www.safesearchkids.com/10-ways-teachers-can-use-github-in-the-classroom/>
3. Using GitHub classroom in teaching programming. [Електронний ресурс] - Режим доступу: <http://www.cdio.org/files/document/file/172.pdf>

Гребенник А.Г., ст. викладач

Національний університет «Чернігівська політехніка», м. Чернігів, Україна

МЕТОДИ КОНКУРЕНТНОЇ РОЗВІДКИ У ВИЯВЛЕННІ ДЖЕРЕЛ ЗАГРОЗ МЕРЕЖЕВОМУ КОНТЕНТУ

Автоматизації усіх аспектів діяльності організації, пов'язаній з обробкою даних найбільш повно відповідає концепція Enterprise Content Management (ЕСМ, управління корпоративним контентом) - стратегічна інфраструктура і технічна архітектура для підтримки єдиного життєвого циклу неструктурованої інформації (контенту) різних типів і форматів. ЕСМ охоплює управління інформацією підприємства незалежно від того, чи є ця інформація у формі паперового документа, електронного файлу, потоку даних або електронної пошти [1].

Під мережевим контентом корпорації необхідно розуміти сукупність її інформаційних ресурсів та інфраструктури, що забезпечує їх колективну доступність в організації. При цьому мережева інфраструктура являє собою сукупність апаратного та програмного забезпечення, яка формує середовище для ефективного процесу обміну даними та забезпечення роботи бізнес-додатків. Ефективне управління мережевим контентом в рамках організації сприяє залученню клієнтів, автоматизації бізнес-процесів і поліпшенню спільної роботи.

Виходячи з мети діяльності та бюджету власник організації обирає власну стратегію забезпечення інформаційної безпеки. Зазвичай для цього використовують системи виявлення атак (СВА), що є засобом контролю як зовнішньої комунікаційної взаємодії, так і внутрішніх інформаційних потоків корпоративної мережі. Але більшість алгоритмів СВА спрямовані на виявлення нестандартної поведінки комп'ютерної мережі шляхом аналізу мережевого трафіку та використовують методи пасивного захисту, що зводяться тільки до визначення та усунення власних вразливостей мережі.

Реалізація активного захисту вимагає впровадження систем запобігання вторгненням (СЗВ), що ґрунтуються на методах, спрямованих на упередження загроз, а не запізниле реагування на шкідливу подію.

Атаки на корпоративні комп'ютерні мережі мають за мету дезорганізацію управління об'єктами організації: від спроб отримання несанкціонованого доступу до інформаційних ресурсів мережевого контенту до цілеспрямованої зміни функцій системи управління. Їх ініціюють зацікавлені суб'єкти, зазвичай конкуруючі організації. Це обумовлює залучення в інформаційні технології захисту методів конкурентної розвідки.

У загальному вигляді розвідувальний цикл складається з п'яти послідовних в реалізації етапів: планування і вибір напрямку процесу розвідки, збір даних, обробка, аналіз і складання звіту, поширення [3]. Основними видами дій та засобів ділової розвідки (методами ділової розвідки) є пошук і спостереження (стеження). Пошук представляє собою активний процес організованого обстеження інформаційного простору з метою виявлення інформаційних ознак різної фізичної природи, визначення їх характеристик, розпізнавання за ними джерел та об'єктів розвідки, встановлення їх цінності. Спостереження - цілеспрямовані дії з безперервного підтримання контакту, систематичного добування відомостей від виявлених джерел і об'єктів розвідки з метою розкриття стану, діяльності та намірів об'єктів.

Джерелами інформації можуть бути Інтернет, друковані та електронні ЗМІ, офіційні документи компаній-конкурентів тощо. Аналіз отриманої інформації дозволяє виявляти не тільки сприятливі можливості для підприємницької діяльності організація, а і потенційні загрози умов співпраці з бізнес-партнерами, з метою запобігання загрозливим діям з боку несумлінних партнерів або конкурентів, ідентифікувати слабкі місця власної системи

безпеки, що можуть бути використані для несанкціонованого доступу до конфіденційної інформації комп'ютерної мережі організації [2].

Мотивація конкурентів до організації атаки може бути різною, проте в найбільш типових випадках об'єкт атаки та джерело загроз мають подібні риси (подібний продукт, подібна технологія, подібний сегмент ринку тощо) і природне бажання розширити свою діяльність шляхом усунення конкурента. Тобто, повинен бути предмет конкуренції, що розглядається як властивість, характерна як атакеру, так і атакованому. Таким чином, пошук потенційних ініціаторів атак передбачає не тільки виділення середовища або об'єкта конкуренції, а й, якоюсь мірою, пошук подібності між об'єктом атаки та її ініціатором або конкурентом. Для пошуку такої подібності можна використовувати структурні властивості онтології об'єкта атак Ω_o і онтології конкурентів Ω_k .

Для пошуку джерел загроз мережевому контенту запропонуємо наступну послідовність дій:

1. Наявними засобами СВА корпоративної комп'ютерної мережі визначити поточні загрози та оцінити ризики інформаційної безпеки організації на поточний момент часу.

2. На основі статистичного аналізу проведення на об'єкт атак різних типів в попередньому часовому інтервалі $[t-\Delta t, t]$, виконати ранжирування типів атак відповідно їх потенційного впливу на поточні ризики або загрози.

3. Пошук джерел проводити не тільки за прямими посиланнями в пакетах протоколів обміну, а й за непрямими ознаками об'єктів конкурентів, оскільки прямі посилання на джерела можуть бути легко модифіковані.

4. Визначивши характеристики X_o об'єкта ($o \in O$), що використовує задану корпоративну комп'ютерну мережу з метою управління, поточні ризики та загрози від його втручання, необхідно шукати множину K_o об'єктів-«конкурентів», які можуть бути ініціаторами атак на об'єкт захисту. Пошук таких об'єктів раціонально виконувати з використанням методів конкурентної (ділової) розвідки, широкого залучення різних джерел інформації: Інтернет, соціальні мережі, ЗМІ, бази даних національних і міжнародних центрів безпеки, зведення від спеціалізованих сервісів пошуку інформації в Інтернет.

5. Маючи множину об'єктів-конкурентів і їх взаємозв'язків R_{ki} , можна визначити множину потенційних джерел атак і для кожного з них скласти інформаційний портрет, щодо характеристик їх активності та схильності до проведення атак певних типів.

6. Маючи інформаційні портрети потенційних джерел атак виконати їх ранжування з врахуванням поточних ризиків та загроз зовнішнього середовища для заданої корпоративної комп'ютерної мережі.

Дані шість кроків утворюють структуру алгоритму пошуку джерела атаки, що ґрунтується на збиранні та обробці даних з різних джерел, включаючи Інтернет, бази даних міжнародних і національних центрів безпеки, соціальні мережі, неформалізовану розвідувальну діяльність. Інформація про передбачуване джерело атаки далі використовується для вироблення управлінських рішень щодо заходів забезпечення надійного рівня безпеки мережевого контенту, адаптивного налаштування компонентів СЗВ та вироблення сценаріїв активного захисту.

Список використаних джерел

1. Система ECM (Enterprise Content Management) [Електронний ресурс] // Режим доступу. – <https://evolpe.com.ua/%D1%81%D0%B8%D1%81%D1%82%D0%B5%D0%BC%D0%B0-ecm-enterprise-content-management/>
2. Мужанова Т.М. Конкурентна розвідка як інструмент інформаційно-аналітичного супроводу забезпечення інформаційної безпеки підприємства // Економіка і суспільство – №16, 2018. – С. 425-431.
3. Основні напрями розвідувальної діяльності. Систематизація способів отримання інформації. Оцінка розвідувальної інформації [Електронний ресурс] // Режим доступу. – https://bintel.org.ua/nukma/rozviduvalna_dijalnist

Гулак В.О., здобувач вищої освіти гр. КБ-211
Науковий керівник – **Синенко М.А.**, канд. фіз-мат. наук, доцент
Національний університет «Чернігівська політехніка», м. Чернігів, Україна

ВИКОРИСТАННЯ КРИПТОГРАФІЧНИХ ІНТЕРФЕЙСІВ ДЛЯ ЗАБЕЗПЕЧЕННЯ БЕЗПЕКИ ЗБЕРІГАННЯ ТА ПЕРЕДАЧІ ІНФОРМАЦІЇ

У сучасному світі, де інформація обмінюється з неймовірною швидкістю та величезними масштабами, питання її безпеки стає все більш важливим. Зловмисники розробляють все більш складні методи для отримання несанкціонованого доступу до конфіденційних даних, що спонукає фахівців у галузі кібербезпеки шукати нові та ефективні способи захисту. Одним з таких методів є криптографічні інтерфейси, які дозволяють забезпечити високий рівень безпеки при зберіганні та передачі інформації. Використання криптографічних інтерфейсів стає не просто вибором, а необхідністю для забезпечення конфіденційності, цілісності та доступності даних в цифровому світі.

Криптографічний інтерфейс — це набір програмних директив (API - Application Programming Interface), бібліотек або модулів, який надає розробникам доступ до криптографічних функцій та механізмів, таких як генерація та управління ключами, шифрування/дешифрування даних, створення та перевірка цифрових підписів, хешування тощо.

Наведемо приклади криптографічних інтерфейсів.

- (API) OpenSSL. Особливості: Широкий набір криптографічних алгоритмів: Підтримує більшість сучасних шифрів, хеш-функцій, алгоритмів цифрових підписів тощо. Підтримка SSL/TLS протоколів: Дозволяє реалізувати захищені з'єднання між серверами та клієнтами в інтернеті. Модульність та гнучкість: OpenSSL дозволяє легко інтегрувати лише необхідні компоненти, забезпечуючи високий рівень кастомізації. Мультиплатформність: Доступний для більшості операційних систем, включаючи Linux, Windows та macOS.

- CryptoAPI (Microsoft Cryptographic API) Особливості: Інтеграція з Windows: Глибоко інтегрований в операційну систему Windows, забезпечує високий рівень безпеки завдяки використанню Windows-акаунтів та політик. Підтримка широкого спектра алгоритмів: Включає підтримку шифрів, хешфункцій, алгоритмів цифрового підпису, а також функції для роботи з сертифікатами та криптографічними провайдерами. Поділ на високорівневий і низькорівневий API: CryptoAPI містить як високорівневі функції для зручності розробників, так і низькорівневий доступ для спеціалізованих задач.

- PKCS#11 (Cryptographic Token Interface Standard) Особливості: Фокус на апаратних безпекових модулях (HSM) та смарт-картах: Визначає API для взаємодії з апаратними криптографічними пристроями. Портбельність: Стандарт PKCS#11 розроблений для забезпечення взаємодії між різними платформами та пристроями. Багатий набір функцій: Підтримує різноманітні криптографічні операції, включаючи аутентифікацію, шифрування, цифрові підписи, управління ключами тощо.

- Web Cryptography API. Особливості: Працює у браузері: Дозволяє виконувати криптографічні операції безпосередньо в веб-браузері, забезпечуючи безпеку веб-додатків. Асинхронність: Більшість функцій API є асинхронними, що дозволяє підтримувати високу продуктивність веб-сторінок під час виконання криптографічних операцій. Обмежений набір функцій: Фокусується на основних криптографічних потребах веб-додатків, таких як шифрування, хешування, робота з ключами та цифрові підписи.

Застосування криптографічних інтерфейсів у різних галузях, зокрема, в банківській сфері, медицині, телекомунікаціях та інших критично важливих областях, підкреслює їх значення для забезпечення конфіденційності, цілісності та доступності даних. Однак, існуючі проблеми та виклики при інтеграції криптографічних інтерфейсів, включаючи потенційні загрози та необхідність вибору відповідних методів захисту, вимагають уважного підходу до реалізації криптографічних рішень. Аналіз ризиків та рекомендації

щодо методів захисту, в тому числі багаторівнева аутентифікація, регулярне оновлення та патчінг програмного забезпечення, регулярне сканування на вразливості, обмеження доступу за принципом найменших привілеїв та використання захищених протоколів для адміністрування, є ключовими для підвищення безпеки систем, що використовують криптографічні інтерфейси.

Список використаних джерел

1. 10 стратегій та заходів для забезпечення безпеки даних// Режим доступу - <https://alterego.digital/ua/blog/data-security-strategies-and-measures>
2. The main database security practices// Режим доступу - <https://datalabsua.com/en/the-main-database-security-practices/>
3. What is PKCS #11? // Режим доступу - <https://www.ibm.com/docs/en/linux-on-systems?topic=introduction-what-is-pkcs11>
4. Advanced Encryption Standard? // Режим доступу https://uk.wikipedia.org/wiki/Advanced_Encryption_Standard

УДК 004.4:004.94

Дмитренко С.В., здобувач вищої освіти гр. КБ-222

Семендяй С.М., ст. викладач

Національний університет «Чернігівська політехніка», м. Чернігів, Україна

ВИКОРИСТАННЯ ПРОГРАМНОГО ЗАБЕЗПЕЧЕННЯ MATLAB ДЛЯ МОДЕЛЮВАННЯ БЕЗДРотовИХ ЗАСОБІВ ПЕРЕДАВАННЯ ДАНИХ

Ми живемо в бездротовому світі! Наше повітря перенасичене бітами інформації. Зараз ми всі спілкуємося переважно бездротовим способом, від наших смартфонів до автомобілів і роботів, навіть побутових приладів і димових сигналізаторів. Промисловість потребує фахівців з досвідом роботи з бездротовими технологіями через використання бездротових сигналів у багатьох різних сферах. Бездротові засоби зв'язку стали необхідною складовою сучасного інформаційного простору, проте їх використання також вносить значні ризики для безпеки. Забезпечення безпеки бездротових засобів зв'язку має важливе значення з точки зору конфіденційності, цілісності та доступності інформації. Зокрема, безпека в бездротових мережах включає захист від несанкціонованого доступу, впливу радіозавад та втрати інформації через збої або кібератаки.

Застосування технологій програмно-визначеного радіо (SDR) в сучасних засобах зв'язку сприяє інноваціям та розвитку нових сервісів. Гнучкість у програмному забезпеченні радіосистем дозволяє швидко впроваджувати нові функції та сервіси без необхідності заміни апаратного забезпечення. Це робить технології SDR ефективними інструментами для інноваційного розвитку засобів зв'язку, а також сприяє зниженню витрат на розробку та впровадження нових радіосистем.

У рамках виконання на кафедрі кібербезпеки та математичного моделювання науково-дослідної роботи "Методи та засоби забезпечення безпеки ресурсів інформаційних систем" розроблюються сучасні алгоритми протидії впливу навмисних радіозавад на бездротові засоби передачі інформації. До цієї роботи активно залучаються студенти спеціальності «Кібербезпека». Вони отримують практичний досвід передачі та прийому бездротових сигналів за допомогою недорогих програмно-визначених радіоприймачів, дізнаються про цифрову обробку сигналів, різні види кодування й модуляції, втрати при поширенні радіосигналу, втрати синхронізації та багато інших практичних аспектів бездротової передачі даних.

MathWorks (американська компанія, що спеціалізується на розробці програмного забезпечення для математичних обчислень та імітаційного моделювання) запровадила програму проєктів «MATLAB and Simulink Challenge project», в якій беруть участь студентські

команди з усього світу. Вони отримують практичний досвід, заробляють нагороди та сприяють прогресу інженерії та науки, використовуючи програмні засоби MATLAB та Simulink. Беручи участь у програмі MathWorks Challenge Projects, студенти не тільки покращують своє резюме, але й вибудовують цінні зв'язки з професіоналами галузі та дослідниками.

Студентська команда кафедри кібербезпеки та математичного моделювання бере участь в одному з проєктів програми – «Побудова бездротового каналу зв'язку з програмно-визначеним радіо» (Build a wireless communications link with software defined radio). Використовуючи MATLAB або Simulink як платформу для моделювання, слід побудувати односпрямований бездротовий канал зв'язку. Передавати й приймати радіосигнали можна за допомогою відповідного програмно-визначеного радіо, такого як USRP або ADALM-Pluto. Студенти використовують можливості Communications Toolbox™ для реалізації модуляції, кодування з контролем помилок і синхронізації. На вибір є кілька критеріїв проєктування: максимальна швидкість передачі, максимальна надійність або максимальна конфіденційність/безпека. Також є можливість вибирати власні критерії оптимізації.

Бездротові засоби передачі даних є важливим елементом багатьох сучасних систем, зокрема систем керування безпілотними літальними апаратами (БПЛА). Розуміння характеристик радіоканалу та ефективності моделювання має вирішальне значення для забезпечення надійного та ефективного зв'язку. Приклад розробленої студентами моделі радіоканалу, яка відображає такі його характеристики, як шум, втрати сигналу та спотворення наведено на рисунку 1. Для цього були використанні стандартні модулі шуму та каналу MATLAB [1 – 6].



Рис. 1. Схема моделі радіоканалу

Позначення модулів:

1. Random Integer Generator;
2. QPSK Modulator;
3. Inport;
4. Amplifier;
5. Antenna;
6. RF Block Configuration;
7. AWGN Channel;
8. Antenna;
9. RF Block Configuration;
10. Amplifier;
11. Outport;
12. QPSK Demodulator;
13. Scope;
14. Constellation Diagram.

Для передачі даних була обрана модуляція QPSK (Quadrature Phase Shift Keying), яка дозволяє ефективно використовувати ресурси спектра і забезпечує достатню стійкість до шумів і спотворень, що вносяться каналом. Аналіз результатів моделювання дозволить нам оптимізувати різні аспекти бездротового зв'язку.

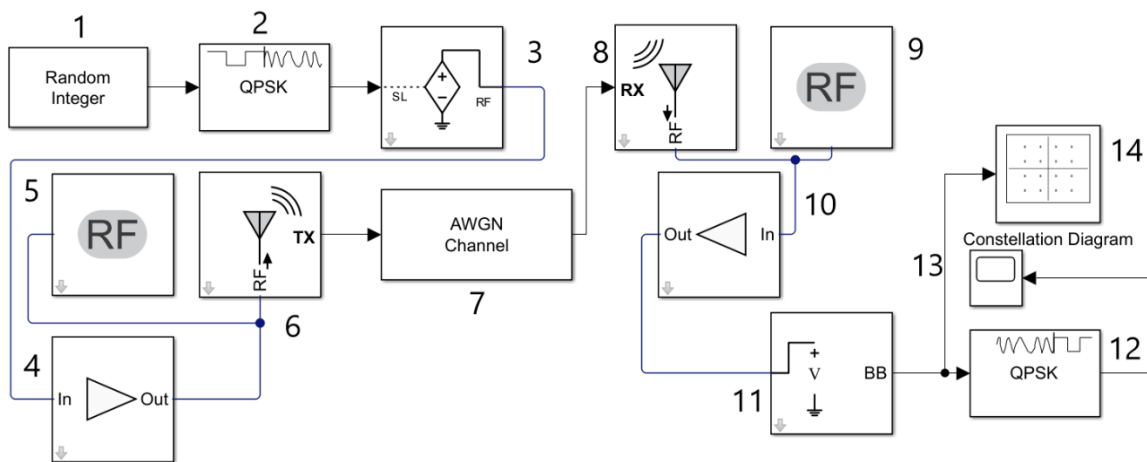

Рис. 2. Результат сигнального сузір'я QPSK в модулі Constellation Diagram

Здатність оцінювати ефективність передачі даних за різних умов каналу, таких як шум, загасання сигналу та інші спотворення, дозволить розробити більш ефективні й надійні системи керування БПЛА, здатні протистояти навмисним завадам від засобів радіоелектронної боротьби.

Список використаних джерел

1. Wikipedia. Стаття "Phase-shift keying". [Електронний ресурс] – Режим доступу: https://en.wikipedia.org/wiki/Phase-shift_keying#Quadrature_phase-shift_keying_.28QPSK.29
2. MathWorks. Стаття "Antenna". [Електронний ресурс] – Режим доступу: <https://www.mathworks.com/help/simrf/ref/antenna.html>
3. Fmuser. Стаття "Модуляція QPSK-модуляція квадратурного зсуву фази". [Електронний ресурс] – Режим доступу: <https://uk.fmuser.net/content/?8793.html>
4. MathWorks. Стаття "AWGN Channel". [Електронний ресурс] – Режим доступу: <https://www.mathworks.com/help/comm/ug/awgn-channel.html>
5. MathWorks. Стаття "QPSK Demodulator Baseband". [Електронний ресурс] – Режим доступу: <https://mathworks.com/help/comm/ref/qpskdemodulatorbaseband.html>
6. MathWorks. Стаття "QPSK Modulator Baseband". [Електронний ресурс] – Режим доступу: <https://www.mathworks.com/help/comm/ref/qpskmodulatorbaseband.html>

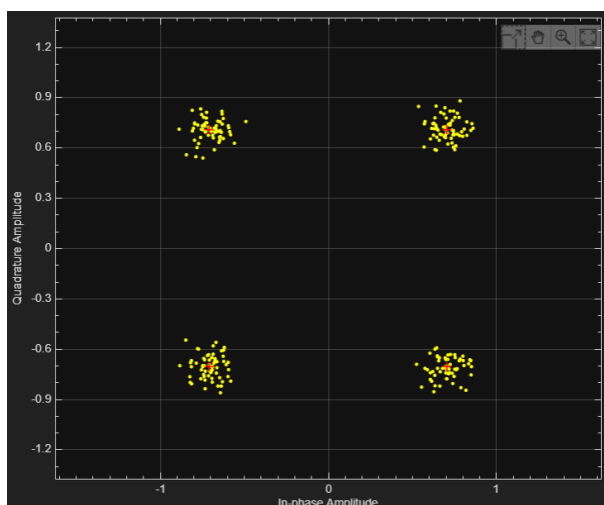
УДК 512.624.95

Домашенко С.В., здобувач вищої освіти гр. КБ-212

Синенко М.А., канд. фіз-мат. наук, доцент

Національний університет «Чернігівська політехніка», м. Чернігів, Україна

БУЛЕВІ ФУНКЦІЇ У КРИПТОГРАФІЇ

У світі криптографії, де захист інформації має вирішальне значення, булеві функції виконують ключову роль. Їх використання дозволяє забезпечити надійний рівень захисту даних та забезпечити конфіденційність, цілісність та доступність інформації. Булеві функції широко використовуються для шифрування, розшифрування та аутентифікації даних.

Булева функція – це будь-яка функція, яка має додатне число булевих вхідних значень і лише одне значення 0 або 1 на виході [1, с. 138]. Основними операціями булевої функції є:

- заперечення (логічне «НЕ») – операція, яка інвертує значення аргументу, наприклад, заперечення 1 дає 0 і навпаки;

- диз'юнкція (логічне «АБО») – функція двох змінних, що приймає значення 0 тоді й лише тоді, коли обидва її аргументи дорівнюють 0. В решті випадків вона приймає значення 1 [2, с. 11];

- кон'юнкція (логічне «І») – функція двох змінних, що приймає значення 1 тоді й лише тоді, коли обидва її аргументи дорівнюють 1. В решті випадків вона приймає значення 0 [2, с. 11].

Щоб булеві функції можна було використовувати в криптографії, вони мають відповідати певним характеристикам, які роблять криптографічні системи стійкими до атак злочинців. Серед таких властивостей можна виділити такі:

- збалансованість – генерування всіх значень з однаковою ймовірністю. Це робить їх більш стійкими до атак на основі частотного аналізу;

- лавинні ефекти – невелика зміна вхідних даних призведе до значних змін у вихідних даних;

- алгебраїчний імунітет – стійкість булевої функції до атак, що базуються на алгебраїчних методах. Це забезпечує захист від атак, що можуть використовувати алгебраїчні функції для розкриття конфіденційної інформації;

- кореляційний імунітет – вихід булевої функції не повинен містити інформацію про входи булевої функції. Це перешкоджає проведенню кореляційної атаки на потокові шифри;

- висока нелінійність – функції не є простою комбінацією лінійних функцій. Це перешкоджає проведенню кореляційної атаки на потокові та блокові шифри;

Булеві функції використовуються в широкому спектрі криптографічних алгоритмів, що охоплюють широкий спектр завдань.

Симетричні алгоритми шифрування (AES, DES, Blowfish) використовують булеві функції для створення складних операцій над блоками даних, що роблять дані нечитабельними для злоумисників без ключа шифрування. Несиметричні алгоритми шифрування (RSA, ElGamal) застосовують булеві функції для експоненціальних обчислень, які є основою для криптографічних операцій з цифровими підписами та аутентифікацією. Геш-функції (SHA-256, SHA-3, MD5) використовують булеві функції для генерування значень, що використовуються для перевірки цілісності даних та запобіганням підробкам.

Отже, булеві функції – невід'ємна частина сучасної криптографії, що забезпечують надійний захист даних та інформації. Їх простота, універсальність, стійкість, ефективність, математична основа та гнучкість роблять булеві функції незамінними інструментами для створення стійких та надійних криптографічних систем.

Список використаних джерел

1. Аввад М. Роль логіки в історії та філософії комп'ютерних наук: дис. на здобуття наук. ступеня канд. філос. наук: 33. Київ, 2021. 245 с.
2. Якімова Н.А. Дискретна математика. Частина 2. Булеві функції: курс лекцій. Одеса: Од. нац. ун-т ім. І. І. Мечникова, 2023. 127 с. URL: <http://surl.li/shrir> (дата звернення: 05.04.2024).
3. ЕЛЕКТРОТЕХНІКА ТА ЕЛЕКТРОПОСТАЧАННЯ / уклад. О. Остапущенко. Київ, 2018. 176 с.
4. Wu C.-K., Feng D. Boolean Functions and Their Applications in Cryptography. Berlin, Heidelberg : Springer Berlin Heidelberg, 2016. URL: <https://doi.org/10.1007/978-3-662-48865-2> (дата звернення: 06.04.2024).
5. Кафедра ММЗІ. Симетрична криптографія, лекція 11-1: коефіцієнти Уолша; криптографічні властивості булевих функцій, 2017. YouTube. URL: <https://www.youtube.com/watch?v=jhrt4sxzOwM> (дата звернення: 06.04.2024).

Душина К.М., здобувач вищої освіти гр. ЗМКБ-231
Науковий керівник: **Ткач Ю.М.**, д-р пед. наук, професор
Національний університет «Чернігівська політехніка», м. Чернігів, Україна

МЕТОДИ ТА ЗАСОБИ ЗАХИСТУ ОСОБИСТОЇ ІНФОРМАЦІЇ В ЦИФРОВУ ЕПОХУ

Революція в інформаційно-комунікаційних технологіях, що відбувається на наших очах, відкриває небачені можливості для людства. Проте поряд із досягненнями цифровізації постають і серйозні виклики. Одним з них є проблема забезпечення конфіденційності та захисту особистої інформації в умовах тотальної комп'ютеризації. Адже чим більше даних про людину збирається, зберігається та обробляється в цифровому форматі, тим вищі ризики їх витоку, неправомірного використання, модифікації чи знищення. Динаміка кіберзлочинності викликає занепокоєння. Щороку фіксується все більше випадків крадіжки персональних даних, їх шахрайського використання, поширення конфіденційної інформації про відомих людей. Тільки за минулий рік виявлено понад 100 масштабних витоків даних по всьому світу. Експерти прогнозують подальше зростання кібератак, спрямованих на заволодіння приватною інформацією. Передусім, важливо вдосконалювати правове регулювання у цій сфері. В Україні прийнято Закон "Про захист персональних даних", який визначає права та обов'язки операторів та власників даних. Проте існуючі норми потребують оновлення з урахуванням сучасних реалій.

В епоху цифрової трансформації суспільства питання захисту особистої інформації набуває особливого значення. Інтенсивний розвиток інформаційно-комунікаційних технологій призводить до появи принципово нових можливостей обробки та аналізу величезних масивів даних. Водночас, поряд із позитивними аспектами, цифровізація породжує низку викликів, пов'язаних із забезпеченням конфіденційності та захистом прав людини у віртуальному просторі.

З розширенням сфер застосування інформаційно-комунікаційних технологій постають нові "цифрові" права особистості, такі як право на приватність особистої інформації, право на захист персональних даних, право на анонімність тощо. Відповідно, актуалізується проблема розробки ефективних методів та засобів захисту особистої інформації з урахуванням сучасних технологічних можливостей та кіберзагроз.

Особиста інформація включає в себе широке коло відомостей, які дозволяють ідентифікувати особу. До неї належать прізвище, ім'я, по батькові, дата та місце народження, адреса проживання, контактні дані, ідентифікаційні номери, фінансова інформація, дані про освіту, медичні записи, біометричні характеристики тощо. В умовах розвитку Інтернету речей, електронної комерції, хмарних сервісів обсяг особистої інформації, яка підлягає обробці, зростає в геометричній прогресії [4].

В Україні правові засади захисту персональних даних визначаються низкою законодавчих актів, зокрема Законом України "Про захист персональних даних". Цей Закон встановлює правові механізми забезпечення захисту особистої інформації під час її обробки. На міжнародному рівні діють Конвенція Ради Європи про захист осіб у зв'язку з автоматизованою обробкою персональних даних та низка рекомендацій щодо захисту приватної інформації в окремих сферах [1].

З розширенням можливостей збору, зберігання та обробки особистих даних зростають ризики їх несанкціонованого використання. До типових кіберзагроз належать: неправомірний доступ до конфіденційної інформації через злом систем захисту, крадіжка особистих даних, їх модифікація та знищення внаслідок кібератак або технічних збоїв, шахрайство з використанням викрадених персональних даних, поширення неправдивої або дискредитуючої інформації про особу тощо [2].

Для протидії сучасним кіберзагрозам використовується комплекс технічних та організаційно-правових заходів безпеки. До них належать: криптографічні методи захисту інформації, системи контролю доступу і біометричної ідентифікації користувачів, мережеві екрани, антивірусні програми, резервне копіювання даних, блокування шкідливого програмного забезпечення, навчання користувачів засадам інформаційної безпеки тощо. Поєднання цих методів у комплексній системі інформаційної безпеки дозволяє мінімізувати ризики порушення конфіденційності та цілісності особистих даних [3].

Розглянемо деякі методи та засоби захисту особистої інформації:

1. Надійні паролі. Використовуйте довгі та складні паролі для всіх ваших онлайн-акаунтів. Краще використовувати комбінації букв верхнього та нижнього регістрів, цифр та символів.

2. Аутентифікація і авторизація. Використовуйте сучасні методи аутентифікації (такі як біометричні дані, двофакторна аутентифікація), це дозволяє підтверджувати ідентичність користувача перед наданням доступу до даних чи сервісів. Авторизація визначає права доступу користувача до конкретних ресурсів або даних.

3. Шифрування даних. Використовуйте шифрування для захисту вашої особистої інформації, особливо для важливих файлів та комунікацій. Використання шифрування дозволяє перетворити звичайний текст або дані у незрозумілу форму (шифр) за допомогою спеціального ключа. Такі дані стають недоступними для незаконних користувачів, які не мають правильного ключа для розшифрування.

4. Оновлення програмного забезпечення. Переконайтеся, що ваше програмне забезпечення на пристроях оновлене до останньої версії. Виробники постійно випускають важливі оновлення для захисту від нових загроз.

5. Антивірусне програмне забезпечення. Встановлення антивірусного програмного забезпечення допомагає виявляти та блокувати шкідливі програми та віруси, які можуть загрожувати безпеці вашого пристрою та даним. Або хоча б перевірити, що базовий антивірусний захист ввімкнено.

6. Безпечне підключення до мережі. Уникайте підключення до ненадійних Wi-Fi мереж, особливо для важливих операцій, таких як банківські транзакції. Використовуйте віртуальні приватні мережі (VPN) для захищеного з'єднання з Інтернетом у відкритих мережах.

7. Фізична безпека пристроїв. Захищайте фізичний доступ до вашого комп'ютера, смартфона та інших пристроїв. Використовуйте паролі або біометричні дані для розблокування пристроїв, а також не залишайте пристрої без нагляду в громадських місцях, поруч з незнайомими людьми чи в місцях великого.

8. Освіта та обізнаність: Навчіться розпізнавати шахраїв та фішингові атаки. Будьте обережні з підозрілими посиланнями та вкладеннями в електронних листах, а також під час взаємодії з невідомими особами в інтернеті. Будьте обережними при наданні особистої інформації в інтернеті та уникайте сумнівних джерел та веб-сайтів. Користуйтеся лише підтвердженими та офіційними сайтами банків, різних сервісів для оплати тощо.

Отже, в умовах цифровізації захист особистої інформації набуває великого значення. Існують різні методи та технології захисту персональних даних, які можуть комбінуватися для ефективного захисту. Важливо постійно аналізувати загрози та вдосконалювати механізми захисту особистої інформації в цифровому середовищі.

Список використаних джерел

1. Закон України "Про захист персональних даних"
2. Конвенція про захист осіб у зв'язку з автоматизованою обробкою персональних даних
3. Іванов М.С. Методи захисту інформації в комп'ютерних мережах. Київ, 2020.
4. Сміт О. Проблеми захисту особистих даних. Львів, 2022.

Земляков Д.П., здобувач вищої освіти гр. МКБ-231

Петренко Т.А., канд. техн. наук

Національний університет «Чернігівська політехніка», м. Чернігів, Україна

АНАЛІЗ РАДІОЧАСТОТНОГО СПЕКТРУ ІНФОРМАЦІЙНОГО СЕРЕДОВИЩА

В епоху цифровізації інформаційний простір розширює свої кордони з неймовірною швидкістю, включаючи в себе все більше сфер нашого життя. У цьому контексті радіочастотний спектр виступає як критичний ресурс для бездротового зв'язку, що підтримує роботу мобільних телефонів, Wi-Fi мереж, супутникового зв'язку та інших технологій.

Головною метою аналізу радіочастотного спектру є виявлення поточного стану використання цього ресурсу, ідентифікація потенційних проблем та конфліктів, а також розроблення рекомендацій для оптимізації його використання. Завданнями аналізу є оцінка потреб у радіочастотах, визначення перешкод і загроз для ефективного використання спектру, а також вивчення перспектив розвитку бездротових технологій і впливу цих технологій на радіочастотний спектр.

Введення в сучасні технології та методики аналізу, такі як спектральний аналіз, моніторинг використання спектру, а також використання технік машинного навчання для ідентифікації аномалій і тенденцій, дозволяє забезпечити постійний контроль за радіочастотним середовищем та своєчасно виявляти потенційні загрози та атаки.

Спектральні аналізатори відіграють ключову роль у зборі та аналізі радіочастотних даних. Фундаментальна ідея приладу полягає в тому, щоб викликати подію радіочастотного сигналу, потім безперешкодно захопити оцифровані дані в пам'ять і згодом запропонувати користувачу вбудований аналіз цих даних у різних областях [1].



Рис. 1 – Будова аналізатора спектру в реальному часі

Подальшою важливою складовою аналізу радіочастотного спектру є програмне забезпечення, яке забезпечує обробку та аналіз отриманих даних. Це програмне забезпечення включає в себе інструменти для візуалізації результатів, а також алгоритми машинного навчання для виявлення аномалій та ідентифікації вразливостей у радіочастотному спектрі.

Загрози інформаційному середовищу, пов'язані з радіочастотним спектром, можуть мати серйозні наслідки, включаючи витікання конфіденційної інформації, порушення функціонування об'єктів критичної інфраструктури та завдання збитків бізнесу. Для

ефективного захисту інформаційного середовища важливо розуміти ці виклики та приймати відповідні заходи, такі як регулярний моніторинг радіочастотного спектру, впровадження заходів захисту від радіочастотних атак та навчання персоналу щодо виявлення та реагування на потенційні загрози.

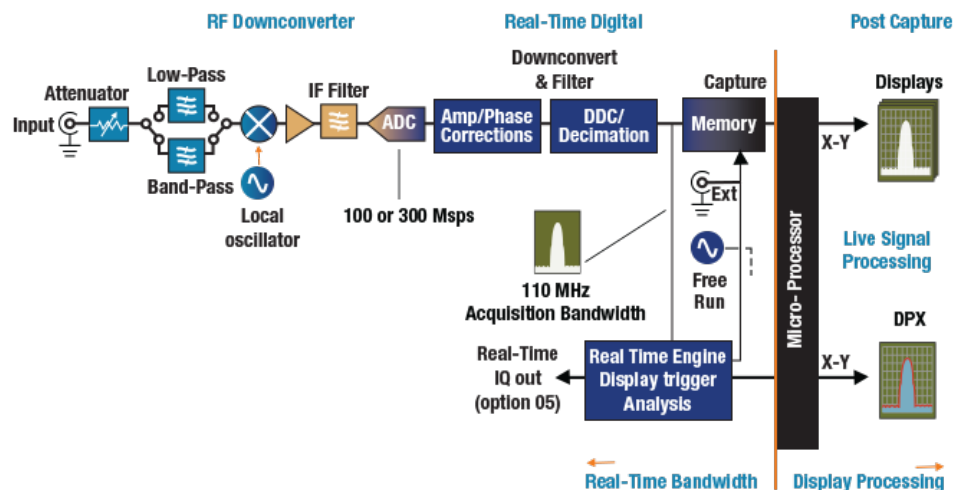
Перешкоди для радіочастотного спектру можуть бути різноманітними та впливати на різні види зв'язку залежно від їх характеристик та інтенсивності:

1. Електромагнітні перешкоди: Це може бути шум від електричних пристроїв, радіоелектронне обладнання, електромагнітні розряди та інші джерела електромагнітного випромінювання [3].



Рис. 2. Електромагнітні перешкоди, поєднані з чистим сигналом (синій), можуть призвести до шумного сигналу (червоний)

2. Перешкоди від природних явищ: До цього виду відносяться блискавка, іоносферні збурення та інші природні явища, які можуть впливати на поширення радіохвиль.

3. Перешкоди від будівель та природних перешкод: Стіни будівель, гори, ліси та інші фізичні перешкоди можуть блокувати або відбивати радіосигнали, що призводить до зниження зв'язку між пристроями.

4. Інтерференція від інших пристроїв: Бездротові пристрої, такі як: мікрохвильові печі, Bluetooth обладнання, дрони, тощо, які можуть конкурувати за доступ до радіочастотного спектру та спричиняти перешкоди для інших пристроїв [2].

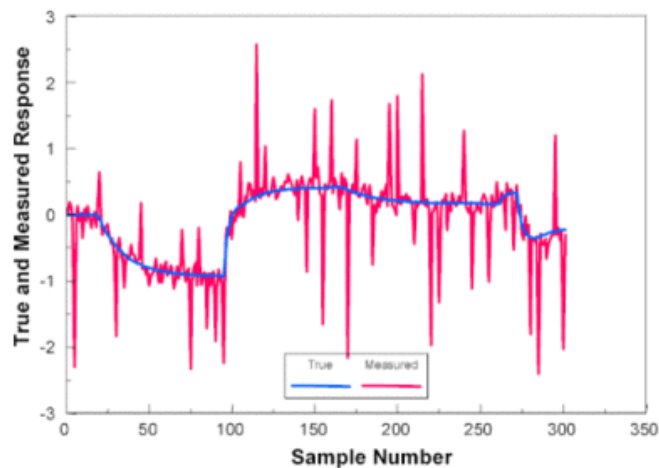

Рис. 3. Приклад перешкод мікрохвильової печі для каналу Wi-Fi 6

Аналіз радіочастотного спектру інформаційного середовища є ключовим аспектом забезпечення безпеки, ефективності та надійності зв'язку в сучасному світі. З високим рівнем залучення бездротових технологій у різних сферах, від побутових мереж до військового зв'язку, розуміння та аналіз радіочастотного спектру стає критичним для запобігання перешкодам, забезпечення ефективного використання ресурсів та виявлення потенційних загроз.

Список використаних джерел

1. Tools & Test Equipment: RF Spectrum Analyzer [Електронний ресурс]. – 2020. – Режим доступу до ресурсу: <https://community.element14.com/learn/learning-center/essentials/w/documents/4735/tools-test-equipment-rf-spectrum-analyzer>.
2. WYATT K. Wi-Fi network interference, analysis, and optimization [Електронний ресурс] / KENNETH WYATT. – 2015. – Режим доступу до ресурсу: <https://www.edn.com/wi-fi-network-interference-analysis-and-optimization/>.
3. Electromagnetic interference [Електронний ресурс] – Режим доступу до ресурсу: https://granitedevices.com/wiki/Electromagnetic_interference.

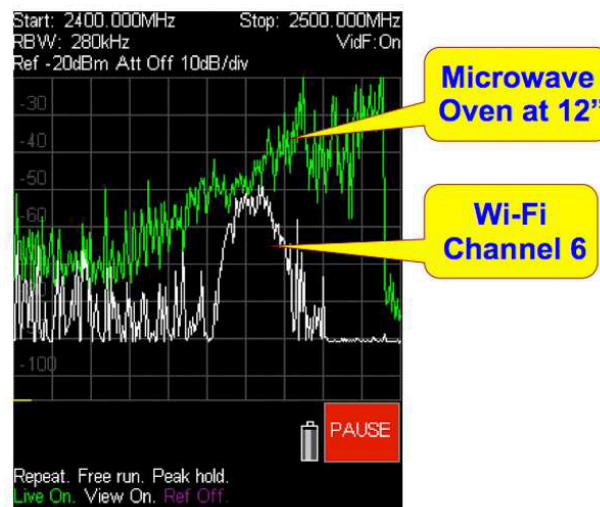
УДК 004.056.5:316.472.4

Кійко Б.А., здобувач вищої освіти гр. МКБ-231
Науковий керівник – **Ткач Ю.М.**, д-р пед. наук, професор
Національний університет «Чернігівська політехніка», м. Чернігів, Україна

РИЗИКИ ВИКОРИСТАННЯ СОЦІАЛЬНИХ МЕРЕЖ: БЕЗПЕКА ОСОБИСТОЇ ІНФОРМАЦІЇ КОРИСТУВАЧІВ ТА СПОСОБИ ЇЇ ЗАХИСТУ

На разі соціальні мережі мають значну роль в житті людей, не буде перебільшенням сказати, що вони займають одне з ключових місць у сучасному соціумі, відіграючи роль у спілкуванні, обміні інформації, споживанні контенту, формуванні соціальних уявлень і цінностей та ін. Багато хто не знає, або не усвідомлює, який вплив соціальні мережі мають на безпеку особистої інформації, через що можуть виникнути небажані випадки, які можуть негативно вплинути на сфери вашої діяльності, знайомих та близьких людей і безпосередньо на ваше життя.

Соціальні мережі – це веб-платформи або сервіси, які дозволяють користувачам створити облікові записи або профілі, підключитись до інших користувачів, налагодити спілкування, обмін інформацією, споживати контент інших людей або організації, ділитися власним контентом, створювати та взаємодіяти у віртуальних спільнотах за інтересами, розвивати професійні зв'язки тощо.

Соціальні мережі можуть бути загальнодоступними або обмеженими, бути спеціалізованими на певні тематики або сфери діяльності (наприклад професійні мережі), а також можуть включати різноманітні функції, такі як чати, пости, коментарі, рейтинги, події, сторінки, групи тощо.

Величезна кількість людей розміщують широкий спектр особистих даних в соціальні мережі, такі як:

- Особисті дані (ім'я, прізвище, дата народження, місце проживання, освіта і т.п.)
- Користувачі часто діляться своїми фотографіями та відеозаписами, які можуть містити зображення їх самих, їх родини, друзів, подій, подорожей тощо.
- Можуть робити дописи, пости, історії або надавати іншим чином інформацію про друзів, колег, членів родини та інших осіб, з якими користувач взаємодіє в мережі.
- Розміщувати інформацію про захоплення та інтереси
- Можуть ділитися своїми емоціями, думками, ставленням до подій, які відбуваються в їхньому житті та в світі загалом.
- Інформація про стан здоров'я, медичні процедури, прийоми ліків тощо.

Кожна особа має свої власні мотиви та границі щодо того, що вона вирішує оприлюднити, але важливо розуміти ризики, пов'язані з надмірною відкритістю та вразливістю цих даних до неправильного використання:

- Конфіденційна(приватна) інформація, яка зберігається може стати доступною широкому загалу, включаючи небажаних осіб. Це може призвести до нерозголошення особистої інформації, шантажу, крадіжки ідентичності та інших форм зловживання.

- Злочинці можуть використовувати інформацію, опубліковану в соціальних мережах, для виконання фішингових атак.

- Розміщений контент може бути розкритикований, або отримати негативні коментарі, що може вплинути на психологічний стан людини.

- Інформація, опублікована в соціальних мережах, може мати негативний вплив на кар'єру та особисті відносини користувачів, особливо якщо вона неадекватна або протирічить цінностям та нормам соціуму

- Однією з найбільших загроз є втрата контролю над особистою інформацією, яка може стати предметом дискусій, розповсюдження, або використання без згоди користувача

Є важливим обдумано ставитись до розміщення особистої інформації в соціальних мережах та приймати відповідні заходи для уникнення ризиків, або небажаних ситуацій.

Навіть популярність або широке використання соціальних мереж не є гарантом безпеки ваших даних. Наприклад у 2016 році у Twitter була виявлена фішигова атака, коли користувачі отримували спам-повідомлення від зловмисників які підробили облікові записи відомих особистостей та обманом закликали їх перейти за посиланням та надати особисті дані.

У 2018 році в компанії Facebook, була передана особиста інформація мільйонів користувачів третім особам.

У 2019 році у Facebook стався витік даних, в результаті якого незаконні злочинці змогли отримати доступ до мільйонів паролів користувачів.

Дані випадки ілюструють серйозні загрози безпеки особистої інформації на платформах соціальних мереж та підкреслюють важливість розробки та впровадження ефективних заходів захисту для користувачів.

Важливо вжити заходи для покращення рівня безпеки особистих даних. Перш за все, необхідним є посилення політик конфіденційності та безпеки даних на платформах соціальних мереж. Удосконалити умови користування, які чітко визначатимуть правила збору, використання, зберігання та захисту інформації користувачів.

Крім того, реалізувати продумані і багатофункціональні налаштування параметрів приватності, для забезпечення кращого контролю та розподілення доступів до інформації яку розміщують користувачі. Це дозволить користувачам обирати, яку інформацію вони бажають розкривати та кому вона буде доступна.

Оновлювати та застосовувати передові технології та функції перевірки особи, це значно підвищить безпеку особистої інформації користувачів та уникнути випадків несанкціонованого доступу до даних та захистити їх від зловмисних атак.

Крім технічних засобів, одним з найважливіших аспектів на мою думку є підвищення рівня обізнаності користувачів щодо захисту особистих даних. Багато випадків трапляється через неухважність та необізнаність користувачів. Розробка курсів або навчальних кампаній, в яких буде інформації про те, як можна захистити приватність, рекомендації щодо розміщення інформації в соціальних мережах, певні корисні поради, приклади випадків і правил, яких потрібно дотримуватись, щоб не бути обманути зловмисниками. Додатково можна ознайомлювати користувачів з функціоналом різних соціальних мереж, який допоможе підвищити безпеку даних.

Підводячи підсумок, можна зауважити, що захист особистої інформації в соціальних мережах відіграє важливу роль у забезпеченні приватності та безпеки користувачів. Щоб підвищити рівень безпеки необхідно впроваджувати та вдосконалювати функціонал безпеки даних та контролю доступу, також підвищувати інформаційний та технічний зміст політик використання та конфіденційності, також одним з важливих фактором є обізнаність

користувачів, ці заходи можуть значно покращити безпеку особистих даних на платформах соціальних мереж та забезпечити захист і приватність користувачів у цифровому середовищі.

Список використаних джерел

1. Дослідження впливу соціальних мереж на наше життя та мислення // [Електронний ресурс] – Режим доступу до ресурсу: https://drukarnia.com.ua/articles/doslidzhennya-vplyvu-socialnikh-merezh-na-nashe-zhittya-ta-mislennya-013_6#heading-2-1074
2. Соціальна мережа // [Електронний ресурс] – Режим доступу до ресурсу: https://uk.wikipedia.org/wiki/%D0%A1%D0%BE%D1%86%D1%96%D0%B0%D0%BB%D1%8C%D0%BD%D0%B0_%D0%BC%D0%B5%D1%80%D0%B5%D0%B6%D0%B0
3. ЯК СОЦІАЛЬНІ МЕРЕЖІ ВПЛИВАЮТЬ НА СУСПІЛЬСТВО ТА БІЗНЕС // [Електронний ресурс] – Режим доступу до ресурсу: <https://inproject.org/vplyv-soczialnuh-merezh-na-suspilstvo-i-biznes/#:~:text=%D0%A1%D0%BE%D1%86%D1%96%D0%B0%D0%BB%D1%8C%D0%BD%D1%96%20%D0%BC%D0%B5%D1%80%D0%B5%D0%B6%D1%96%20%D0%B4%D0%BE%D0%B7%D0%B2%D0%BE%D0%BB%D1%8F%D1%8E%D1%82%D1%8C%20%D0%BD%D0%B0%D0%BC%20%D0%BB%D0%B5%D0%B3%D0%BA%D0%BE,%D1%8F%D0%B7%D0%BE%D0%BA%20%D0%BD%D0%B0%D0%B2%D1%96%D1%82%D1%8C%20%D0%BD%D0%B0%20%D0%B2%D0%B5%D0%BB%D0%B8%D0%BA%D1%96%D0%B9%20%D0%B2%D1%96%D0%B4%D1%81%D1%82%D0%B0%D0%BD%D1%96>
4. social networking // [Електронний ресурс] – Режим доступу до ресурсу: <https://www.techtarget.com/whatis/definition/social-networking#:~:text=Social%20networks%20are%20websites%20and,uses%20of%20the%20internet%20today>.
5. Що загрожує персональній інформації та правам користувачів у соціальних мережах: пояснення юриста // [Електронний ресурс] – Режим доступу до ресурсу: <https://www.helsinki.org.ua/articles/shcho-zahrozhuie-personalniy-informatsii-ta-pravam-korystuvachiv-u-sotsialnykh-merezhakh-poiasnennia-iurysta/>

УДК 004.056.5

Кутній Д. О., здобувач вищої освіти гр. КБ-221

Дюба І. М., аспірант гр. АСД122-23, викладач

Національний університет «Чернігівська політехніка», м. Чернігів, Україна

ВІДКРИТИЙ ПРОЄКТ З БЕЗПЕКИ ВЕБЗАСТОСУНКІВ (OPEN WEB APPLICATION SECURITY PROJECT) OWASP

В сучасному світі, наповненому технологій, котрі використовуються не тільки для наших повсякденних потреб, а і для створення бізнесу, постає питання безпеки мереж та веб-додатків. Вразливості можуть привести до серйозних наслідків, таких як втрата паролів, порушення приватності та навіть отримання фінансових збитків. В такому випадку є організації, які вивчають вразливості та підвищують безпеку веб-додатків. Одна з таких організацій - Open Web Application Security Project (OWASP).

Open Web Application Security Project (OWASP) – це не комерційний фонд, який працює над підвищеннями рівня безпеки програмного забезпечення [1].

Завдання OWASP полягає в тому, щоб привертати увагу до критичних питань безпеки, з якими стикаються розробники. Організація займається пошуком та задокументування вразливостей які зустрічаються в веб-додатках. Також дана організація працює за моделлю «відкритої спільноти», що означає, що будь-хто може брати участь та зробити свій внесок у деякі проекти, що безпосередньо пов'язані з OWASP. Дана змога є безкоштовною та відкритою для всіх, хто зацікавлений в підвищенні безпеки додатків. OWASP постійно нагороджує грантами як компанії, так і індивідуальних осіб за розробку веб-додатків, які якимось чином підвищують безпеку.

Деякі проекти, створені OWASP:

OWASP ZAP (Zed Attack Proxy) Project – це сканер безпеки веб-додатків із відкритим джерелом. Він призначений для використання як новачками в галузі безпеки додатків, так і професійними тестерами на проникнення.

OWASP Mobile Application Security Testing Guide (MASTG) – це всебічний посібник із тестування безпеки мобільних програм і зворотного проектування. Він описує технічні процеси для перевірки елементів керування, перелічених у OWASP MASVS.

OWASP Web Security Testing Guide (WSTG) – це посібник із тестування веб-безпеки для розробників веб-додатків і фахівців з інформаційної безпеки. Включає в себе 500 сторінок "best practices" тестування проникнень і найпоширеніших проблем з безпекою у веб-додатках і веб-сервісах.

OWASP DefectDojo – інструмент управління вразливостями з відкритим вихідним кодом, який спрощує процес тестування завдяки інтеграції шаблонів, генерації звітів, метрик і базових інструментів самообслуговування.

OWASP Security Knowledge Framework (SKF) – повністю відкритий веб-додаток на Python-Flask, який використовує стандарт перевірки безпеки додатків OWASP для навчання розробників написанню безпечного коду.

Одним з найвідоміших проєктів OWASP є OWASP Top 10.

OWASP Top 10 – це регулярно оновлюваний звіт, що описує проблеми безпеки веб-додатків, зосереджуючись на 10 найбільш критичних ризиках [3]. Даний документ вперше був опублікований в 2003 і з того часу регулярно оновлюється кожні 3-4 роки. На даний момент найновішою є версія 2023 року.

Категорії вразливостей:

API 1:2023 Порушення авторизації на рівні об'єкта (Broken Object Level Authorization) – найчастіше дії, які дозволені аутентифікованим користувачам, не дотримуються належним чином.

API 2:2023 Порушення аутентифікації (Broken Authentication) – проблеми з аутентифікацією, що піддають ризику облікові дані та призводять до несанкціонованого доступу.

API 3:2023 Порушення авторизації на рівні властивості об'єкта (Broken Object Property Level Authorization) – недостатнє обмеження доступу до властивостей об'єкта залежно від дозволів.

API 4:2023 Необмежене споживання ресурсів (Unrestricted Resource Consumption) – можливість програми використовувати ресурси в необмеженому обсязі, що може призвести до DoS.

API 5:2023 Порушення авторизації на рівні функції (Broken Function Level Authorization) – неефективне регулювання доступу до функцій на рівні дозволів.

API 6:2023 Необмежений доступ до чутливих бізнес-процесів (Unrestricted Access to Sensitive Business Flows) – вразливість, що надає зловмиснику необмежений доступ до чутливих бізнес-процесів або даних.

API 7:2023 Фальсифікація запитів із сервера (Server-Side Request Forgery) – помилка, що дає змогу зловмиснику впливати на запити, обманюючи сервер про походження запиту.

API 8:2023 Невірна конфігурація безпеки (Security Misconfiguration) – одна з найпоширеніших помилок, яка є результатом небезпечних або неповних конфігурацій за замовчуванням, увімкнених або встановлених непотрібних функцій, відкритого хмарного сховища, некоректних HTTP-заголовків і докладних повідомлень про помилки, застарілого або вразливого ПО.

API 9:2023 Неправильне управління інвентаризацією (Improper Inventory Management) – неправильне управління компонентами і залежностями, що ведуть до використання застарілих і вразливих версій.

API 10:2023 Небезпечне використання API (Unsafe Consumption of APIs) – проблеми з безпекою під час використання API, що може призвести до витоку даних або несанкціонованого доступу.

OWASP в сучасному інформаційно-комп'ютерному середовищі відіграє ключову роль у забезпеченні безпеки веб-додатків. Їхня відкрита та доступна для інших схема роботи дозволяє широкому колу учасників вносити важливий внесок у виявлення та усунення вразливостей. Аналіз роботи OWASP підтверджує переваги використання їхніх інструментів та рекомендацій, що сприяють підвищенню рівня безпеки веб-додатків, роблячи їх надійнішими у сучасному цифровому середовищі.

Список використаних джерел

1. Що таке OWASP? Топ 10 вразливостей [Електронний ресурс] // Режим доступу - <https://training.qatestlab.com/blog/technical-articles/what-is-owasp-top-10-vulnerabilities/>
2. OWASP [Електронний ресурс] // Режим доступу - <https://en.wikipedia.org/wiki/OWASP>
3. What is OWASP? What is the OWASP Top 10? [Електронний ресурс] // Режим доступу - <https://www.cloudflare.com/learning/security/threats/owasp-top-10/>
4. OWASP Top 10 API Security Risks – 2023 [Електронний ресурс] // Режим доступу - <https://owasp.org/API-Security/editions/2023/en/0x11-t10/>

УДК 004.77:159.923.33

Лаврів Н.О., здобувач вищої освіти гр. МКБ-231

Копаниця М.А., здобувач вищої освіти гр. МКБ-231

Науковий керівник – **Ткач Ю.М.**, д-р пед. наук, професор

Національний університет «Чернігівська політехніка», м. Чернігів, Україна

МОДЕЛЬ ІНФОРМАЦІЙНО-ПСИХОЛОГІЧНОГО ВПЛИВУ

У сучасному світі все частіше накладається печатка впливу інформації на наші психологічні процеси, рішення та дії. Масштаби та швидкість інформаційного потоку вже давно перевищили ті межі, які ми колись вважали нормальними. Виникає важливе питання: як саме ця інформація впливає на нашу свідомість, почуття та поведінку? Для розуміння цього явища, розвитку відповідних стратегій та захисту від негативного впливу інформаційно-психологічних факторів необхідно розглянути модель інформаційно-психологічного впливу. Розгляд такої моделі дозволить не лише краще розуміти механізми впливу інформації на психіку людини, але й розробляти більш ефективні методи захисту від негативних наслідків цього впливу.

Інформаційно-психологічні впливи вже давно стали темою досліджень вітчизняних і зарубіжних науковців. У наукових роботах Р. Баркер комплексно досліджував різноманітні фактори, що впливають на сприйняття переконливої інформації об'єктом. Теоретичні та експериментальні дослідження групового тиску знайшли своє відображення у працях Ф. Олпорта, Г. Лебона та ін. [1]. Серед вітчизняних досліджень інформаційно-психологічних впливів можна відмітити А. А. Шияна, з його запропонованим методом протидії інформаційно-психологічному впливу. Запропонований метод стверджує, що певні дії можна ідентифікувати як процес інформаційно-психологічного впливу, і ґрунтується на формуванні адекватної цілі діяльності інформаційного простору [2].

Розглянемо структуру моделі інформаційно-психологічного впливу. Постійний вплив інформаційного потоку на суспільство формує певний світогляд, інтереси та життєві цінності людей. Вплив відбувається через такі засоби масової інформації як телебачення, газети. Не менш впливовими є соціальні мережі та блогери – так звані лідери думок, які також можуть транслювати та нав'язувати потрібні ідеї та думки. Цільовими об'єктами впливу є свідомість як окремої людини – індивідуальна, так і групова та масова. Будь-який інформаційно-психологічний вплив на людину вже несе загрозу впливу на поведінку індивідуальної, групової та масової свідомості [3].

Після формування певного світогляду, системи інтересів, системи життєвих цінностей у людини відбувається утворення певного морально-семантичного фільтру (рис.1). Надалі цей фільтр виконує аналіз вже нової інформації на основі вже сформованого світогляду людини. Саме такий фільтр впливає на кінцевий результат. Якщо ідеї, які пропагує «новий потік інформації» не проходять фільтрування, то вони ніяк не зможуть вплинути на рішення, дії та вчинки як окремої людини так і великих соціальних груп і мас. І навпаки, якщо «нові ідеї» співпадут з світоглядом та інтересами окремих людей та великих груп і мас населення, то вони зможуть вплинути на подальші рішення, дії та вчинки.

Під час повномасштабного вторгнення через Телеграм-канали активно розповсюджувалася інформація про швидке захоплення територій ворогом та заклики до населення про не вчинення опору. Це був так званий «новий потік інформації», котрий не проходив через морально-семантичний фільтр населення, тому що той був сформований на патріотизмі, вірності та довірі до своєї країни та ЗСУ. У результаті, даний «новий потік інформації» не досяг поставленої мети – не схилив населення України до певних дій.



Рис. 1. Модель інформаційно-психологічного впливу на прийняття рішень

Модель інформаційно-психологічного впливу відображає складну взаємодію між інформаційними впливами та психологічними процесами які впливають на рішення та дії людей. Ця модель є важливою для розуміння впливу різних форм інформації на формування ідентичності як окремих людей так і великих мас населення.

Список використаних джерел

1. Аналіз сучасних теорій інформаційно-психологічних впливів в аспекті інформаційного протиборства [Електронний ресурс] // Режим доступу. - <https://dspace.lvduvs.edu.ua/handle/1234567890/1323>
2. Інформаційно-психологічні впливи як невід’ємна складова парадигми інформаційної безпеки [Електронний ресурс] // Режим доступу. - <https://www.google.com/url?sa=t&rct=j&q=&esrc=s&source=web&cd=&ved=2ahUKewjn0c-W8qeFAxW-SfEDHWiJAYuAQFnoECBkQAQ&url=https%3A%2F%2Fcore.ac.uk%2Fdownload%2Fpdf%2F84825492.pdf&usq=AOvVaw0k9NdW75H5Z2G5k4rpu9Wd&opi=89978449>
3. ІНФОРМАЦІЙНО-ПСИХОЛОГІЧНИЙ ВПЛИВ У РОЗРІЗІ БЕЗПЕКИ ЗДОРОВ’Я [Електронний ресурс] // Режим доступу. – <https://evnuir.vnu.edu.ua/bitstream/123456789/10713/14/33.pdf>

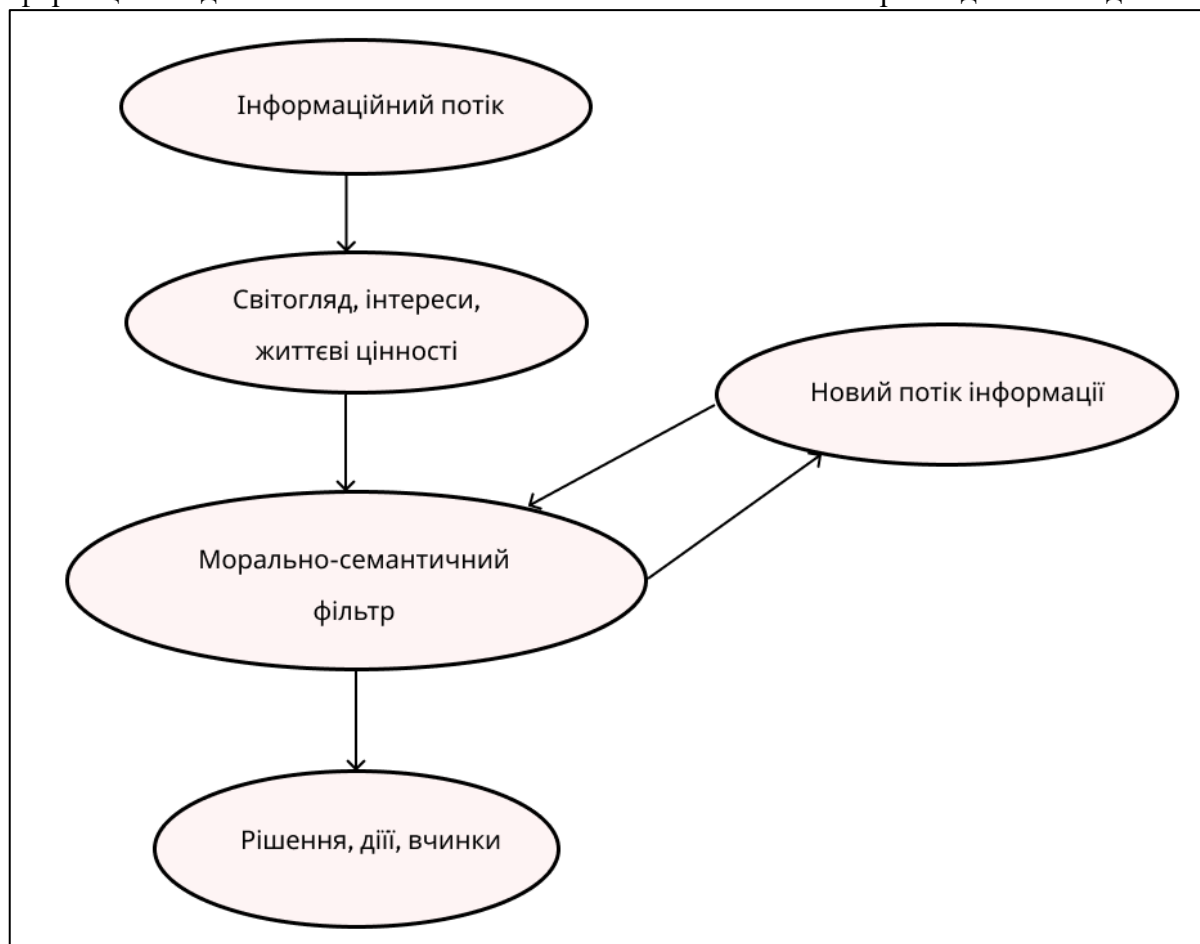
Ларченко М.О., канд. юрид. наук, доцент
Національний університет «Чернігівська політехніка», м. Чернігів, Україна

ЗАСТОСУВАННЯ ГЕНЕТИЧНОГО АЛГОРИТМУ У ВИЯВЛЕННІ ТА АНАЛІЗІ ЦИФРОВИХ СЛІДІВ ЗЛОЧИНУ

У сучасному цифровому світі, де віртуальна реальність нерозривно переплетена з фізичною, кіберзлочини стають все більшою загрозою. Однією з ключових складових їх успішного розслідування є ефективне виявлення та аналіз цифрових слідів, які залишають по собі злочинці. Однак, з розвитком технологій, зловмисники набувають нових навичок та інструментів для приховування протиправної діяльності.

Одним із потужних інструментів для виявлення та аналізу цифрових слідів є генетичні алгоритми. Генетичний алгоритм – це адаптивний метод розв'язання проблем, інспірований природнім відбором та генетичною спадковістю. Цей метод дозволяє знаходити оптимальні рішення складних задач шляхом моделювання еволюційних процесів.

У контексті криміналістичних розслідувань, є сенс у визначенні основних принципів генетичного алгоритму та в обґрунтуванні важливості його застосування у цифровій криміналістиці.

Генетичний алгоритм є еволюційним алгоритмом, що моделює природний процес еволюції для пошуку оптимального рішення в просторі можливих варіантів [1]. Основними компонентами генетичного алгоритму є популяція індивідів, функція пристосованості, оператори селекції, схрещування та мутації [2]. Початкова популяція складається з випадково згенерованих індивідів, які представляють потенційні рішення проблеми [3]. Функція пристосованості визначає, наскільки добре кожен індивід відповідає цільовій задачі [4]. Після оцінки пристосованості відбувається селекція, де індивіди з вищою пристосованістю мають більше шансів бути обраними для наступного покоління [1].

Оператор схрещування використовується для комбінації характеристик двох батьківських індивідів для створення нащадка, який може мати сполучення кращих рис обох батьків. Мутація вводить випадкові зміни у генетичний матеріал, допомагаючи виходити за межі обмежень поточної популяції та досліджувати нові рішення. Кодування генетичних послідовностей відбувається за допомогою строкових або бінарних представлень, які відображають генетичний матеріал кожного індивіда. Мутація, зазвичай, відбувається через випадкові зміни в генетичній послідовності, які можуть бути представлені заміною, вставкою або видаленням генів. Цей процес дозволяє генетичному алгоритму досліджувати нові комбінації та експериментувати з різними варіантами рішень [2].

Генетичні алгоритми успішно використовуються в різних галузях, таких як оптимізація, штучний інтелект, фінансова аналітика та інші. Наприклад, в оптимізаційних задачах, генетичні алгоритми дозволяють знаходити найкращі рішення в складних просторах параметрів, де традиційні методи могли б недостатньо ефективно працювати. В штучному інтелекті генетичні алгоритми використовуються для навчання та оптимізації нейронних мереж та інших моделей машинного навчання.

Ці приклади підтверджують гнучкість та ефективність генетичних алгоритмів у вирішенні різноманітних завдань і демонструють їх потенціал для застосування в цифровій криміналістиці для виявлення та аналізу цифрових слідів злочинів.

Так, аналіз цифрових слідів злочинів за допомогою генетичного алгоритму включає в себе декілька етапів. По-перше, відбувається збір та обробка цифрових доказів, які можуть включати лог-файли, метадані, системні файли, відправлені повідомлення, тощо. Наступним кроком є кодування цифрових доказів у форму, зрозумілу для генетичного алгоритму, зазвичай у вигляді генетичних послідовностей або інших відповідних структур

даних. Після цього проводиться аналіз, який може включати в себе пошук відповідних патернів, класифікацію даних або встановлення зв'язків між різними елементами [1].

Для ефективного використання генетичного алгоритму в аналізі цифрових доказів потрібні відповідні інструменти та технології. Це можуть бути спеціалізовані програмні засоби для обробки та аналізу цифрових доказів, які підтримують використання генетичних алгоритмів. Також необхідно мати доступ до великих обчислювальних ресурсів, оскільки аналіз цифрових слідів може вимагати значної обчислювальної потужності [2, 3, 4].

Прикладами таких програмних засобів цифрової криміналістики є: 1) **Cellebrite UFED** – використовує генетичні алгоритми для відновлення видалених файлів, аналізу структури даних на мобільних пристроях та виявлення криптографічних вразливостей; 2) **EnCase Forensic** – використовує генетичні алгоритми для аналізу файлової системи, виявлення зашифрованих файлів та відновлення втрачених даних на комп'ютерах та мобільних пристроях; 3) **XI Social Discovery** – спеціалізується на аналізі соціальних мереж і використовує генетичні алгоритми для виявлення злочинних схем, аналізу зв'язків між користувачами та виявлення аномальної активності; 4) **Paliscope** – інструмент для аналізу веб-даних та соціальних мереж, який використовує генетичні алгоритми для розкриття складних злочинних схем, аналізу обсягів даних та виявлення патернів у веб-поведінці [1].

У науковій літературі описані випадки успішного використання генетичних алгоритмів у розслідуваннях цифрової криміналістики для аналізу цифрових слідів. Наприклад, в одній зі справ, генетичний алгоритм використовувався для виявлення аномальних патернів у мережевому трафіку, що допомогло ідентифікувати точку входу злочинця [4].

Таким чином, виявлення та аналіз цифрових слідів стає все складнішим у світі, де технології швидко розвиваються, а злочинці використовують нові методи для приховування своєї діяльності. Генетичні алгоритми виявилися ефективним інструментом для розв'язання цих проблем, завдяки своїй здатності працювати з великим обсягом даних, автоматично адаптуватися та знаходити оптимальні рішення в складних просторах параметрів.

Застосування генетичного алгоритму у цифровій криміналістиці відкриває широкі можливості для покращення ефективності розслідувань та покарання злочинців. Він дозволяє швидше та точніше виявляти цифрові сліди, а також розкривати складні зв'язки та патерни, які можуть бути пропущені іншими методами.

Незважаючи на значний прогрес, зроблений у сфері застосування генетичного алгоритму в цифровій криміналістиці, залишається ще багато напрямків для подальших досліджень. Одним із можливих є розробка нових інтегрованих підходів, які поєднують генетичні алгоритми з іншими методами машинного навчання та штучного інтелекту для створення більш точних та надійних систем виявлення та аналізу цифрових слідів. Крім того, важливо дослідити можливість застосування генетичного алгоритму для прогнозування майбутніх кіберзлочинів та розробки ефективних стратегій запобігання.

Список використаних джерел:

1. Larry E. Daniel, Lars E. Daniel. Digital Forensics for Legal Professionals: Understanding Digital Evidence From the Warrant to the Courtroom. ELSEVIER, 2012. 368 p.
2. Brian Carrier. File System Forensic Analysis. 1st Edition. Addison-Wesley: 2005. 382 p.
3. Bill Nelson, Amelia Phillips, Frank Einfinger, Christopher Steuart. Guide to Computer Forensics and Investigations. Third (3rd) Edition. SECURITY, 2014. 752 p.
4. Eoghan Casey. Digital Evidence and Computer Crime: Forensic Science, Computers and the Internet, 3rd Edition 3rd Edition. ELSEVIER, 2011. 840 p.

Мартиненко І.С., здобувач вищої освіти гр. КБ-222

Дюба І. М., аспірант гр. АСД122-23, викладач

Національний університет «Чернігівська політехніка», м. Чернігів, Україна

АНАЛІЗ ВИКОРИСТАННЯ МЕССЕНДЖЕР-БОТІВ У РІЗНИХ СФЕРАХ: ЕФЕКТИВНІСТЬ, ПЕРСПЕКТИВИ ТА БЕЗПЕКОВІ АСПЕКТИ

У сучасному світі соціальні мережі, такі як Viber, Telegram, Discord, Twitter, Facebook (та багато інших), надають API інтерфейси, які дають можливість розробляти ботів. У загальному розумінні, месенджер-бот це програмне забезпечення, яке автоматизує взаємодію з користувачами через месенджери, надсилаючи повідомлення, відповідаючи на запитання, надаючи інформацію, виконуючи завдання тощо, частково або повністю замінюючи людську комунікацію та автоматизуючи значну частину взаємодій.

На практиці, бот - це лише програма, набір алгоритмів обробки подій, про які повідомляє сервер через спеціалізований для їх розробки API.

Прикладний програмний інтерфейс (інтерфейс програмування застосунків, інтерфейс прикладного програмування, API) (англ. application programming interface, API) — набір визначень підпрограм, протоколів взаємодії та засобів для створення програмного забезпечення. Спрощено — це набір чітко визначених методів для взаємодії різних компонентів. API надає розробнику засоби для швидкої розробки програмного забезпечення. API може бути для веб-застосунків, операційних систем, баз даних, апаратного забезпечення, програмних бібліотек[1].



Рис. 1. Схема роботи API

Узагальнюючи, можна сказати, що можливості ботів обмежені лише можливостями месенджерів та фантазією розробника. Вони здатні взаємодіяти з різними системами, виконуючи різноманітні завдання, від замовлення піци до спілкування з штучним інтелектом. Це відкриває широкі можливості для реалізації ідей у різних галузях.

Чат-боти можуть використовуватись в різних сферах:

- Надання інформацію про продукти та послуги.
- Виконувати роль тренера.
- Надання рекомендації щодо вирішення проблем та допомагати в зборі даних.
- Організація роботи команди.
- Планування та контроль виконання різного типу завдань.
- Допомога в моніторингу стану здоров'я та надання порад щодо здорового способу життя[3].

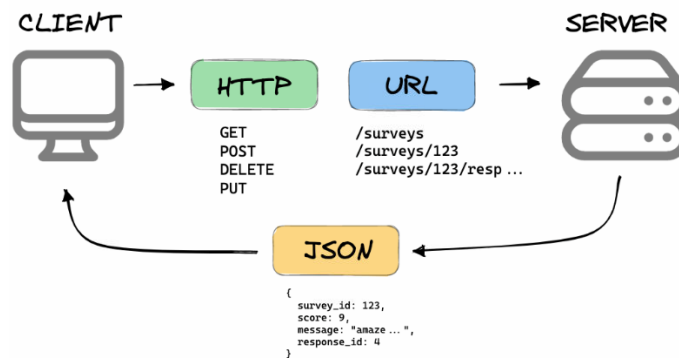
Забезпечення безпеки ботів у месенджерах — складне питання, оскільки однозначної відповіді на нього немає. Існує безліч варіантів чат-ботів на вибір, і навіть найнадійніші та

найбезпечніші системи можуть мати потенційні вразливості та наражатися на ризик загроз безпеці. Але є певні загрози безпеці, про які слід знати.

За даними DZone[4], ризики безпеки чат-ботів поділяються на дві категорії - загрози та вразливості. Загрози, яких може бути схильний чат-бот, включають підробку/видачу себе за когось іншого, підробку даних і крадіжку даних. З іншого боку, уразливості, згідно з DZone, «визначаються як способи злому системи, які не були належним чином усунені. Система може стати вразливою та відкритою для атак, якщо вона погано обслуговується, має погане кодування, відсутність захисту або через людські помилки».

Два основних методи безпеки, які можна використовувати для чат-ботів, - це автентифікація та авторизація. Перше стосується перевірки особистості користувача, а друге — надання дозволу конкретному користувачеві на виконання певних завдань та функцій або доступ до порталу[5].

В ході аналізу аспектів функціонування ботів у месенджерах, досліджено механізми роботи, можливості в використанні. Особливу увагу приділено питанню кібербезпеки в контексті використання ботів. Підкреслюється необхідність подальшого дослідження та розвитку цієї технології з метою покращення її функціональності та забезпечення високого рівня кібербезпеки. Також висловлюються перспективи використання ботів у різних сферах, включаючи бізнес, освіту та медицину, що може сприяти подальшому розвитку цієї технології та її інтеграції в повсякденне життя людей.

Список використаних джерел

1. Application Programming Interface. WIKI Article «API». [Електронний ресурс] - Режим доступу: https://uk.wikipedia.org/wiki/Прикладний_програмний_інтерфейс
2. GERABOT. Стаття “Які завдання вирішує чат-бот, можливості та впровадження бота”. [Електронний ресурс] – Режим доступу: https://gerabot.com/article/yaki_zavdannya_virishu_chatbot_mozhливosti_ta_vprovadzhennya_bota
3. Discord Developers Portal. Офіційний веб-портал розробників DISCORD. [Електронний ресурс] – Режим доступу: <https://discord.com/developers/>
4. DZON. Дані безпеки чат ботів. [Електронний ресурс] – Режим доступу: <https://dzone.com/articles/4-chatbots-security-measures-you-absolutely-need-t>
5. SiteLock. Стаття “Chatbot Security Risks: Protecting Against Possible Threats” . [Електронний ресурс] – Режим доступу: <https://www.sitelock.com/blog/chatbot-security-risks/>

УДК 512.624.95

Ніколаєць М.А., здобувач вищої освіти гр. КБ-212

Синенко М.А., канд. фіз-мат. наук, доцент

Національний університет «Чернігівська політехніка», м. Чернігів, Україна

АВТЕНТИФІКОВАНЕ ШИФРУВАННЯ НА БАЗІ SPONGE-ФУНКЦІЙ

Існує декілька підходів до побудови алгоритмів аутентифікованого шифрування. Класичний підхід полягає у використанні певних композицій з алгоритму шифрування та алгоритму імітозахисту серед яких часто виділяють композицію типу «*Encrypt-then-MAC*» (зашифрувати, потім обчислити імітвставку) [1]. Хоча дана композиція і є надійною, вона не забезпечує необхідної швидкості обробки даних і вимагає використання двох різних ключів, один з яких застосовується для шифрування, а інший - для імітозахисту.

Альтернативним підходом до побудови спеціальних алгоритмів аутентифікованого шифрування є використання конструкцій типу *sponge* [2]. Конструкції *sponge* [2-3] є відносно новими криптографічними примітивами, які можуть використовуватися для побудови різних криптографічних алгоритмів.

Конструкції *sponge* є ітераційними. Їх основою є *sponge*-функція, яка визначає складне бієктивне перетворення над внутрішнім станом $S \in \{0,1\}^b$ конструкції. У стані S виділяють

підстани $S_r \in \{0,1\}^r$ та $S_c \in \{0,1\}^c$, такі що $r+c=b$ та $S=S_r||S_c$. Підстан S_r може видаватися назовні, а підстан S_c - не видається та зберігається в секреті.

Різні значення r та c визначають компроміс між швидкістю обробки даних та стійкістю *sponge*-конструкції: збільшення r з одночасним зменшенням c призводить до збільшення швидкості та до зниження стійкості.

Для конструкцій *sponge* виділяють дві фази функціонування: “вбирання” (*the absorbing phase*) та “вичавлення” (*the squeezing phase*). При цьому вхідні дані обробляються в першій фазі, а вихідні дані видаються в другій.

Алгоритми автентифікованого шифрування (*sponge*-алгоритми), що ґрунтуються на конструкціях *sponge*, є більш ефективними порівняно з іншими спеціальними алгоритмами автентифікованого шифрування.

Зазвичай на вхід *sponge*-алгоритму шифрування, який будемо позначати через E , подається секретний ключ K , відкриті дані A (заголовок) та відкритий текст M , при цьому A або M можуть бути порожніми (тобто нульової довжини). Виходом алгоритму E є шифртекст C , де $|C| = |M|$, та імітовставка T , яка контролює цілісність і справжність A і M :

$$E(K, A, M) = (C, T).$$

Sponge-алгоритм для зняття захисту, який позначатимемо через D , приймає на вхід секретний ключ K , відкриті дані A , шифртекст C та імітовставку T . Виходом алгоритму є відкритий текст M , якщо перевірка імітовставки була виконана успішно, або символ \perp — в іншому випадку:

$$D(K, A, C, T) \in \{M, \perp\}.$$

Алгоритми E і D можуть також залежати ще від наступних параметрів: довжини ключа, довжини імітовставки, довжини внутрішнього стану та іншими.

Конструкція *Sponge* є базою для більшості *sponge*-конструкцій. Конструкція *Sponge* функціонує наступним чином (рис.1). Спочатку внутрішній стан S ініціалізується деяким значенням (як правило, словом $\in 0^b$). Після цього до вхідного слова X застосовується функція $\text{pad}[r]$, що доповнює вхідне слово X до довжини кратної r . Потім доповнене слово X розбивається на n послідовних блоків X_i , таких що $|X_1| = \dots = |X_n| = r$. Вхідні блоки обробляються у фазі вбирання за n ітерацій, при цьому на i -й ітерації блок X_i підсумовується за правилом XOR с підстаном S_r , після чого до внутрішньому стану S застосовується функція F , яка оновлює значення S .

Коли всі вхідні блоки будуть оброблені, конструкція *Sponge* перемикається у фазу “вичавлення” (*squeezing*) для формування вихідного слова Y . Вихідне слово Y формується за $m = \lfloor (l+r-1)/r \rfloor$ ітерацій по блоках Y_i , таким чином, $Y = Y_1 || \dots || Y_m$ та $|Y_1| = \dots = |Y_{m-1}| = r$, $0 \leq |Y_m| \leq r$. На ітераціях $i = 1, \dots, m-1$ як блок $Y_i \in \{0,1\}^r$ видається підстан S_r , після чого до стану S застосовується функція F . На останній ітерації як вихідний блоку Y_m видається лише необхідну кількість символів підстану S_r .

Криптографічна стійкість *Sponge* полягає в припущенні, що функція F є стійкою. При правильному використанні дана конструкція є стійкою до так званих основних атак (*generic attacks*) [4], під якими розуміються атаки, які враховують властивості конструкції, а не властивості функції F .

Конструкція *Sponge* може використовуватися для побудови таких криптографічних алгоритмів, як алгоритми хешування, алгоритми створення імітовставки, алгоритми шифрування, алгоритми генерації псевдо-випадкових чисел. При цьому в алгоритмах, залежних від ключа, повинна використовуватися конструкція *Sponge*, яка теж залежить від ключа і для якої вхідне слово визначається як $K||X$, де $K \in \{0,1\}^k$ - ключ [6]. У [7] розглядається інший варіант створення залежній від ключа конструкції *Sponge*, для якої ключ завантажується не в підстан S_r , а в підстан S_c .



Рис.1. Конструкція Sponge

Список використаних джерел

1. Bellare M., Namprepre Ch. Authenticated Encryption: Relations among notions and analysis of the generic composition paradigm // ASIACRYPT 2000, LNCS 1976, 2000, pp 531–545.
2. Bertoni G., Daemen J., Peeters M., Van Assche G. Cryptographic sponge functions, 2011. Avail. at <http://sponge.noceon.org/CSF-0.1.pdf>.
3. Borowski M. The sponge construction as a source of secure cryptographic primitives // Military Communication Conference, France, 2013.
4. Bertoni G., Daemen J., Peeters M., Van Assche G. On the Security of the Keyed Sponge Construction // Symmetric Key Encryption Workshop, 2011.
5. Chang D., Dworkin M., Hong S., Kelsey J., Nandi M. A Keyed Sponge Construction with Pseudorandomness in the Standard Model // The Third SHA-3 Candidate Conference, March 22–23, 2012.

УДК 004.056.55:512.624.95

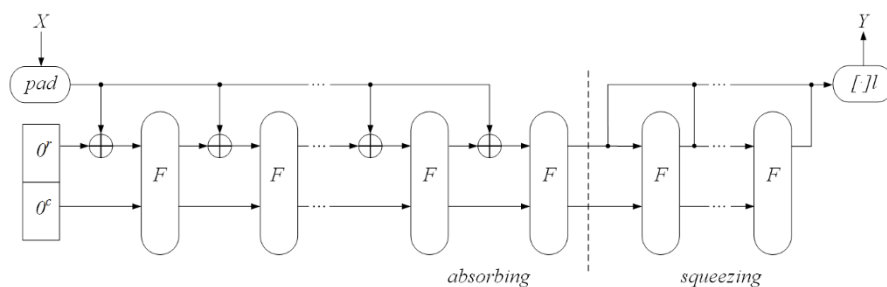
Ніколаєць М.А., здобувачка вищої освіти гр. КБ-212

Науковий керівник: **Петренко Т.А.**, канд. техн. наук

Національний університет «Чернігівська політехніка», м. Чернігів, Україна

ЕЛЕКТРОННИЙ ПІДПИС ЯК ГАРАНТІЯ БЕЗПЕКИ ТА НАДІЙНОСТІ

Електронний підпис є важливим елементом в сучасному цифровому середовищі, оскільки забезпечує не лише цілісність документа, а й ідентифікацію особи. В епоху швидкого розвитку технологій та поширення електронних сервісів, електронний підпис стає необхідним інструментом для проведення електронних транзакцій, підписання договорів, забезпечення безпеки даних та багатьох інших цифрових процесів. Збереження електронних підписів у формі MobileID, на ID-картці, у вигляді «токена» або на безпечному носії інформації є актуальним і зручним рішенням для користувачів, оскільки це дозволяє їм з легкістю підтверджувати свою ідентичність та здійснювати різноманітні операції в онлайн-середовищі.

Електронний підпис — це електронні дані, які гарантують цілісність документа та ідентифікують особу.

7 листопада 2018 року набув чинності Закон України «Про електронні довірчі послуги». З цієї дати втратив чинність Закон України «Про електронний цифровий підпис».

Одним із важливих нововведень закону про електронні довірчі послуги є те, що він запроваджує поняття «кваліфікований електронний підпис», яке замінило поняття «електронного цифрового підпису». [1]

Згідно з Законом України «Про довірчі послуги» електронний підпис може бути трьох категорій: електронний підпис(ЕП); удосконалений електронний підпис(УЕП); кваліфікований електронний підпис(КЕП).

Електронний підпис (ЕП) – це електронні дані, які додаються підписувачем до інших електронних даних або логічно пов'язуються з ними і використовуються ним як підпис.

Електронний підпис може використовуватися в рамках ЕСМ систем для забезпечення автентичності, цілісності та невідкликаності електронних документів. Він може бути використаний для підписання таких документів, як: договори, заявки, заявки на отримання послуг, документи для державних органів.

Електронний підпис може використовуватися для спрощення та прискорення електронного документообігу. Він також може використовуватися для підвищення безпеки електронних документів.

Засобом електронної ідентифікації може бути як матеріальний, так і нематеріальний об'єкт, що містить ідентифікаційні дані особи й використовується для автентифікації особи в інформаційно-комунікаційних системах.[2]

Удосконалений електронний підпис (УЕП) – це електронний підпис, який відповідає таким додатковим критеріям:

- він зроблений шляхом криптографічного перетворення даних, з якими пов'язаний, за допомогою спеціального обладнання або програмного забезпечення;
- при цьому застосовувався особистий ключ, який однозначно пов'язаний з підписувачем і дає змогу його електронної ідентифікації;
- якщо відбувається втручання в цілісність даних, скріплених таким підписом, таке втручання стає таким, що його можна виявити.

Удосконалений електронний підпис – це підпис, сформований з використанням криптографічних засобів, але без необхідності в сертифікаті. Якщо використовується сертифікат, він не обов'язково має бути кваліфікованим. Прикладом такого підходу є реалізація на базі стандарту OpenPGP.

Сертифікат електронного підпису - це електронний документ, що зв'язує відкритий ключ електронного підпису з фізичною особою та підтверджує щонайменше прізвище, ім'я, по батькові (за наявності) або псевдонім такої особи.[3]

Кваліфікований електронний підпис – це такий підпис, що відповідає всім критеріям для УЕП і, додатково, таким критеріям:

- обладнання та/або програмне забезпечення, якими він здійснюється, підлягають додатковим вимогам;
- він базується на кваліфікованому сертифікаті відкритого ключа. Таким чином, під час використання ЕП, в основному є два ключі: особистий і публічний(відкритий).

Кваліфікований електронний підпис має бути заснований на криптографії, і публічний ключ підтверджується сертифікатом, який також повинен мати статус кваліфікованого.

Для підвищення використання ЕЦП в житті, можна поширювати інформацію про переваги та можливості ЕЦП серед населення через ЗМІ, освітні програми та інші канали. Також необхідно забезпечити більшу підтримку ЕЦП у державних та приватних системах, шляхом розробки та впровадження відповідних стандартів та технологій. І не менш важливим буде знизити вартість кваліфікованих електронних підписів, шляхом удосконалення процедури їх видачі та зниження витрат на їх сертифікацію.

Електронний цифровий підпис (ЕЦП) можна використовувати для підписання договорів, заяв, інших документів, що значно спростить та прискорить процес їх оформлення. Також, використання ЕЦП може зробити електронне голосування більш доступним і зручним, а також полегшити електронне декларування доходів, забезпечуючи більшу прозорість і ефективність у цьому процесі.

Отже, електронний підпис є невід'ємною частиною сучасного цифрового світу, що забезпечує безпеку та довіру в електронних комунікаціях та транзакціях. Його ефективне використання у різних галузях свідчить про необхідність постійного вдосконалення та вивчення нових технологій для забезпечення майбутньої цифрової безпеки. Впровадження ЕЦП в різні сфери життя дозволить підвищити ефективність та прозорість державних та приватних процесів, а також спростити життя громадян.

Список використаних джерел

1. Дія. Електронний підпис [Електронний ресурс]. – Режим доступа: <https://diia.gov.ua/faq/2>
2. Що таке електронний цифровий підпис? | EDIN. [Електронний ресурс]. – Режим доступа: <https://edin.ua/shho-take-elektronnij-cifrovij-pidpis-ta-yak-vin-pracyuye/>
3. Про електронну ідентифікацію та електронні довірчі послуги. Офіційний вебпортал парламенту України [Електронний ресурс]. – Режим доступа: <https://zakon.rada.gov.ua/laws/show/2155-19>

Очерет В.В., здобувач вищої освіти гр. МКБ-231
Науковий керівник – **Ткач Ю.М.**, д-р пед. наук, професор
Національний університет «Чернігівська політехніка», м. Чернігів, Україна

ПРОПАГАНДА: ВИДИ Й ЯК ФОРМУЄТЬСЯ ВПЛИВ НА СВІДОМІСТЬ

Україна, як і багато інших країн, стикається з викликами, пов'язаними з пропагандою. Особливо після революції гідності та анексії Криму, пропаганда стала важливим інструментом впливу на суспільство та політичні процеси. Ось кілька аспектів актуальності тематики яку було обрано:

1. Україна переживає гібридну війну з Росією [1], в якій пропаганда відіграє ключову роль. Російська пропаганда спрямована на дестабілізацію українського суспільства, дискредитацію влади та маніпулювання громадською думкою.

2. Пропаганда часто використовується для обмеження медійної свободи та контролю над інформацією. Це може призводити до маніпуляції громадською думкою та обмеження доступу до об'єктивної інформації.

3. Пропаганда впливає на політичні процеси в Україні, включаючи прийняття законів й поправок до них а також формування громадської думки щодо політичних партій та лідерів.

Враховуючи ці аспекти, тематика пропаганди залишається дуже актуальною для України, і розуміння її механізмів та наслідків є критично важливим для збереження демократії, прав людини та медійної свободи в країні.

Мета цієї статі розглянути види пропаганди які є найпоширенішими на цей час а також навести приклади впливу на громадськість та суспільство, включаючи окремо й вплив на індивіда.

Отже ми можемо точно визначити що, пропаганда - це потужний інструмент впливу на суспільство, що використовується для передачі певних ідей, переконань та цінностей. Вона може бути використана для різних цілей, від підтримки політичних режимів до реклами товарів та послуг.

Пропаганда може приймати різні форми та використовувати різноманітні методи. Ось кілька основних видів пропаганди:

1. Політична пропаганда: Цей вид пропаганди спрямований на підтримку або дискредитацію політичних ідей, партій або лідерів. Вона може використовуватися для маніпулювання масами та впливу на результати виборів.

2. Військова пропаганда: Ця форма пропаганди зазвичай використовується в часи війни або конфлікту для мобілізації нації, залучення підтримки для військових операцій та демонізації ворога.

3. Релігійна пропаганда: Цей вид пропаганди використовується для поширення віровчень, релігійних поглядів та переконань. Вона може бути спрямована на залучення нових прихильників або дискредитацію інших релігій.

4. Комерційна пропаганда: Ця форма пропаганди використовується компаніями для просування своїх товарів або послуг. Вона часто використовує рекламні кампанії для створення позитивного враження про продукт або бренд.

Процес формування впливу на свідомість через пропаганду складний та має кілька ключових аспектів:

1. Ідентифікація Цільової Аудиторії: Першим кроком у створенні ефективної пропаганди є ретельне вивчення цільової аудиторії. Розуміння їхніх потреб, цінностей та

переконань дозволяє пропагандистам створити повідомлення, яке найбільш ефективно досягне своєї мети.

2. Використання Емоційного Впливу: Емоційний зміст може мати значний вплив на сприйняття повідомлення. Пропагандисти часто використовують емоційні апеляції, такі як страх, смуток або радість, щоб привернути увагу та викликати реакції у своїй аудиторії.

3. Повторення та Засвоєння: Повторення повідомлень є ключовим елементом пропаганди. Чим більше разів люди почують чи побачать певну інформацію, тим більш ймовірно, що вони її приймуть та запам'ятають.

4. Контроль Над Інформацією: Пропагандисти зазвичай намагаються контролювати доступ до інформації, щоб формувати свою аудиторію. Це може включати цензуру опонентів або маніпуляцію змістом інформації.

Хотілось би запропонувати деякі способи й механізми захисту нашого суспільства від пропаганди, так як наша країна стикається з великими викликами в стані війни стосовно пропаганди й впливів на політичні процеси всередині суспільства. Було би доцільно створити на базі освітніх безкоштовних платформ, таких як Дія Освіта, спеціальні курси з медійної грамотності й популяризувати їх через телебачення постійно згадувавши їх, люди повинні бути здатні аналізувати інформацію критично, розрізняти факти від маніпуляцій та розуміти як саме працює пропаганда. Наш уряд може створити за співучасті міжнародних організацій й програм таких як Фінансова допомога чистої інформації від фонду Європейського фонду за демократію який включає в себе свободу слова ЗМІ та правдивої інформації, з їх допомогою можна створювати регіональні або місцеві інформаційні центри де люди зможуть приходити на лекції й проходити освітні курси, або перенаправити ці кошти на збільшення кількості місцевих незалежних ЗМІ які зможуть висвітлювати перевірену інформацію без вказівок як її потрібно формулювати.

Також можна зазначити що школи та університети можуть включати в свої навчальні програми предмети зіставлені передовими фахівцями, для підвищення та розвитку критичного мислення й аналітичних навичків серед молодого населення, тим самим запобігаючи розповсюдженню впливу пропагандистської інформації на верству населення яка має більій вплив в розповсюдженні інформації, включаючи те що маніпулювати незрілими людьми простіше коли подаєш інформацію завуальовано.

У підсумку, пропаганда має великий вплив на свідомість суспільства, формуючи переконання та поведінку людей. Розуміння різних видів пропаганди та її механізмів може допомогти критично оцінювати інформацію, яку ми сприймаємо.

Список використаних джерел

1. Барна О. С. Гібридна війна проти України: історія, інструменти, технології [Електронний ресурс] / О. С. Барна. – 2020. – Режим доступу до ресурсу: <https://library.vn.ua/news-and-events/novini/gibridna-vijna-proti-ukraiini>.

2. Шутов Р. О. Пропаганда та маніпуляції [Електронний ресурс] / Роман Олександрович Шутов // mediadriver. – 2023. – Режим доступу до ресурсу: http://mediadriver.online/manipuliatsiyi_ta_propahanda/manipulyatsiyi-ta-propaganda/

Петровський В.В., здобувач вищої освіти гр. МКБ-231
Мехед Д. Б., канд. пед. наук, доцент
Національний університет «Чернігівська політехніка», м. Чернігів, Україна

МЕТОДИ ЗАХИСТУ БАЗ ДАНИХ

Забезпечення безпеки баз даних є критично важливою задачею для сучасних організацій, оскільки загрози не лише зовнішні, а й внутрішні, включаючи витoki даних через дії легальних користувачів, стають все більшою проблемою, і вимагає вдосконалення методів захисту, що орієнтовані на подолання існуючих вразливостей та використання специфічних моделей доступу для конкретних систем управління базами даних (СУБД).

Аналіз основних моделей безпеки та методів захисту інформації у базах даних підкреслює необхідність вибору оптимальних стратегій для забезпечення ефективного збереження даних. Рекомендації щодо використання комплексних заходів підвищення безпеки відображають актуальність та значущість розробок у цій галузі, спонукаючи подальші дослідження та розвиток.

Поняття захисту інформації

Захист інформації в базах даних є складною та багатоаспектною задачею, яка включає в себе забезпечення цілісності, конфіденційності та доступності даних. Ця задача вимагає комплексного підходу, що включає в себе вибір відповідних моделей та методів захисту, а також розробку політики безпеки, яка відображає набір законів, правил і норм, що регулюють обробку, захист та передачу інформації. Важливими елементами системи захисту є периметр безпеки, який формує межу достовірної обчислювальної бази (ДОБ), та моніторинг виконання операцій над об'єктами, який здійснюється за допомогою ядра безпеки. Тільки комплексний підхід до захисту даних може забезпечити високий рівень безпеки системи.

Моделі безпеки БД

Моделі безпеки баз даних, такі як дискреційна, мандатна і рольова, є важливими інструментами управління доступом до інформації, які використовуються для забезпечення цілісності, конфіденційності та доступності даних. Кожна з цих моделей має свої особливості та застосовується відповідно до потреб конкретної організації. Оптимальне забезпечення безпеки баз даних можливе за умови використання комбінації різних моделей та правильної реалізації їх у практиці.

Процедури ідентифікації, аутентифікації і авторизації в СУБД

Процедури ідентифікації, аутентифікації та авторизації у системах управління базами даних є критично важливими складовими забезпечення безпеки та захисту інформації. Ефективність цих процедур визначається вибором та реалізацією відповідних методів, таких як біометрична аутентифікація, парольна аутентифікація та аутентифікація за допомогою токенів, що впливає на загальний рівень безпеки та надійність системи.

Використання штучного інтелекту та машинного навчання для виявлення вразливостей

Використання штучного інтелекту (ШІ) та машинного навчання (МН) для виявлення вразливостей є невід'ємною складовою сучасної кібербезпеки, яка надає значний потенціал для підвищення рівня захисту інформаційних систем та даних. Приріст кількості кіберзагроз та інцидентів кібербезпеки за останні роки підкреслює необхідність розвитку ефективних інструментів для виявлення та протидії цим загрозам.

Однією з основних переваг використання ШІ та МН в цій сфері є їх здатність аналізувати великі масиви даних з високою швидкістю та точністю, що дозволяє виявляти навіть найбільш приховані або складні вразливості. Алгоритми МН можуть аналізувати

дані з різних джерел, включаючи логи систем, мережевий трафік, веб-сервери та бази даних, для виявлення знаків аномальної активності, яка може вказувати на потенційні загрози.

В аналізі основних моделей безпеки та методів захисту інформації в базах даних виявлено, що хоча рольова модель може бути найбільш зручною для користувачів, її адміністрування вимагає значних зусиль. Мандатна модель надає гнучкість у створенні систем захисту на різних рівнях, тоді як дискреційна модель, хоча простіша, може бути деталізованою. Застосування комплексних заходів захисту є ключовим для забезпечення високого рівня безпеки інформації у базах даних.

Список використаних джерел

1. Аналіз концептуальних підходів до забезпечення захисту баз даних [Електронний ресурс] // Світ комп'ютерів. – Режим доступу: <http://compsmir.ru/?p=112>
2. Галатенко В. Інформаційна безпека [Електронний ресурс] / В. Галатенко // Відкриті системи. СУБД. – 1996. – № 04. – Режим доступу: <http://www.osp.ru/os/1996/04/178931/>
3. Шифрування даних в СУБД [Електронний ресурс] // Світ комп'ютерів. – Режим доступу: <http://compsmir.ru/?p=118>

УДК 004.056.55:004.738.5

Підлісний Ю.І., аспірант гр. АСД122-23

Науковий керівник: **Шелест М. Є.**, д-р техн. наук, професор

Національний університет «Чернігівська політехніка», м. Чернігів, Україна

ПРОБЛЕМА ВИЯВЛЕННЯ ВРАЗЛИВОСТЕЙ У МЕРЕЖІ ІНТЕРНЕТ-РЕЧЕЙ ТА ПРОТИДІЯ КІБЕРАТАКАМ В НИХ

Вперше поняття "інтернет речей" (IoT, Internet-of-Things) було застосовано у 1999 році, коли компанія Procter&Gamble створила мережу пристроїв, що були здатні обмінюватися інформацією без втручання людини. Близько 10 років термін не набував широкого розповсюдження і лише наприкінці нульових років до нього прийшла популярність завдяки розвитку нових сенсорів та засобів зв'язку.

З середини 2010-х років (трохи більше ніж п'ять років від старту масового застосування) почалося вибухове експоненціальне зростання кількості IoT, яке не припиняється й нині (мова вже йде про 15 мільярдів пристроїв). З тих пір IoT-пристрої впроваджуються практично в усі аспекти життя людини: промисловість, охорону здоров'я, транспорт та звичайні "домашні господарства" (розумні кондиціонери, телевізори, електромобілі тощо).

Однак багато IoT-пристроїв виготовляються з відносно слабкими обчислювальними ресурсами та мають обмежену операційну систему. Багато виробників не приділяли достатньої уваги кібербезпеці своїх продуктів (це питання ніколи не було на "чільному місці" - рахувалося, що такі пристрої працюють у середовищі, де це "нібито не так важливо"). А це призвело до того, що IoT-пристрої часто мають вразливості у програмному забезпеченні, які можуть бути використані для атак.

IoT-пристрої збирають досить великі обсяги особистої і конфіденційної інформації. Недостатня захищеність цих даних може призвести до порушення приватності користувачів та потенційних фінансових або особистих втрат. Більш того, у випадку компрометації безпеки систем IoT, можуть виникнути серйозні загрози для фізичної безпеки. Наприклад, сучасні автомобілі стали частиною всесвіту Інтернет речей (концепція Connected Car) і отримання можливості несанкційно керувати дистанційно його системами може привести, в залежності від цілей зловмисника, до непередбачуваних наслідків для життя та здоров'я водія і оточуючих його людей.

Природно, що масштабність та розповсюдженість Інтернет речей створює великий потенціал для кіберзлочинців, впливати на широкий спектр систем. Як правило, IoT-

пристрої інтегруються в загальну мережу (чи то домашня WI FI мережа, чи то велика корпоративна), і якщо один із пристроїв у результаті злому буде скомпрометовано, можна отримати доступ до всієї мережі з усіма пристроями. Тому злочинні елементи можуть використовувати IoT-пристрої для створення ботнетів, здійснення DDoS-атак, зламу даних або навіть фізичного шкоди.

Відсутністю жодних єдиних правил та стандартів захисту мереж IoT не могли не скористатися зловмисники - перша велика і відома кібератака, яка отримала назву "Mirai", сталася наприкінці 2016 року. Використовуючи слабкі облікові записи, а також уразливість програмного забезпечення IP-камер і маршрутизаторів, було організовано ботнет-атаку, яка дала змогу заразити від кількох сотень тисяч до мільйона пристроїв, об'єднати їх у єдину ботнет-мережу та провести DOS-атаку на відомі WEB-сайти і сервери компаній по всьому світу.

У зв'язку з цим, безпека систем та мереж IoT стала надзвичайно важливою проблемою, що вимагає постійного вдосконалення та уваги з боку виробників, розробників програмного забезпечення, користувачів та регулюючих органів. У багатьох країнах та регіонах введено нормативні акти, що стосуються кібербезпеки, включаючи захист даних та приватності. Виробники IoT-пристроїв зобов'язані відповідати цим вимогам, що підвищує важливість кібербезпеки в цій області.

Для розробки методики боротьби з вразливостями у мережі IoT та виявлення кібератак у першу чергу слід:

- проаналізувати наявні методи виявлення та запобігання кібератакам - моніторити мережевий трафіку, засоби шифрування даних, застосувати систему виявлення вторгнення (IDS);

- провести аналіз наявних вразливостей у мережі IoT – виявити, якими видами кібератак найчастіше компрометуються мережі IoT або відбувається відмова в обслуговуванні (DOS атака, злом паролів, уразливості в мережевих портах та інше);

- розробити нові методи виявлення кібератак у мережі IoT - пошук аномалій орієнтованих та адаптованих на мережі IoT, можливість залучення штучного інтелекту та машинного навчання;

- розробити методики і алгоритми, які спрямовані на захист мереж IoT, наприклад розбити мережу IoT на кілька сегментів, автоматизувати оновлення пристроїв IoT, впровадити нові протоколи автентифікації та шифрування даних тощо;

- розвинути та впровадити стандарти безпеки для мереж IoT, включно з мережевим обладнанням.

Для протидії кібератакам в системі IoT-пристроїв треба дотримуватися вимог регуляторів щодо кібербезпеки та захисту даних, які можуть бути обов'язковими для певних секторів або ринків, а також слід впровадити комплексну систему заходів безпеки. Складовими елементами такої системи можуть бути:

- підсистема захисту зв'язку, яка реалізує протоколи шифрування для захисту комунікації між IoT-пристроями та хмарними службами (наприклад, TLS - Transport Layer Security - може захистити дані під час передачі через мережу);

- підсистема аутентифікація та авторизація, яка вбудована в IoT-пристрої та забезпечує їх від несанкціонованого доступу (така підсистема повинна використовувати сильні паролі та механізми двофакторної аутентифікації);

- підсистема оновлення та патчі, яка оновлює вбудоване програмне забезпечення IoT-пристроїв для виправлення виявлених вразливостей та усунення потенційних кіберзагроз;

- підсистема моніторингу та виявлення вторгнень для виявлення аномальної активності в мережі IoT, що може свідчити про можливі кібератаки;

- підсистема фізичної безпеки доступу, яка запобігає фізичним атакам на IoT-пристрої, таким як вилучення або модифікація;

- підсистема захисту від DDoS-атак на відмову в обслуговуванні, які можуть використовуватись для перевантаження мережі або серверів IoT;

- підсистема навчання, яка навчає персонал та кінцевих користувачів методам

кібербезпеки, включаючи правила використання паролів, виявлення фішингу та засоби захисту пристроїв.

Нові методи виявлення вразливостей у мережі IoT, а також запобігання кібератакам на них, дадуть змогу не тільки захистити так звані "чутливі дані", а й захистити критичну інфраструктуру, дадуть змогу швидше та злагоджено діяти під час виявлення вторгнення і загалом підвищать довіру користувачів до них, збільшать їхнє використання для полегшення життя людини. Підвищення безпеки, ефективності, а отже, і розвитку мереж IoT дасть змогу впроваджувати їх, приміром, уже не тільки в систему розумного будинку, а й проектувати цілі розумні міста і мегаполіси.

Список використаних джерел

1. IEEE Internet of Things Journal // available at: <https://iee-iotj.org/>.
2. Кетрін Малліган, Девід Бойл, Ян Холлер, Стататіс Карноускос, Стефан Авесанд, Власіос Ціаціс Інтернет речей: Принципи та парадигми // Journal of Sensor and Actuator Networks (JSAN). - available at: <https://www.mdpi.com/journal/jsan>.

УДК 004.056.55

Полевод О.М., аспірант гр. АСД122-24

Науковий керівник: **Шелест М. Є.**, д-р техн. наук, професор

Національний університет «Чернігівська політехніка», м. Чернігів, Україна

АКТУАЛІЗАЦІЯ ПРОБЛЕМИ КЛЕПТОГРАФІЧНИХ АТАК. ПОТЕНЦІЙНІ МЕТОДИ ВИЯВЛЕННЯ ТА ПРОТИДІЇ

Загроза клептографії обговорюється з середини 1990-х років, але лише недавно вона здобула значну увагу. Це може бути частково пов'язано зі все більш частими обговореннями потенційних загроз від цього виду високорозвинених атак, але більш ймовірно це пов'язано з кількома останніми задокументованими реалізаціями клептографічних атак.

Ці приклади показують, що один з фундаментальних аспектів криптографії, "чорні скриньки", також є пріоритетною метою для атак. Модулі безпеки апаратного забезпечення (HSM), смарт-карти та модулі довіреної платформи (TPM) повинні захищати криптографічні ключі від будь-якого зовнішнього доступу. Однак ці пристрої залишають користувача з елементом невизначеності: як може користувач бути впевнений, що чорна скринька робить точно те, що заявлено в специфікації і нічого більше?

Якщо ззовні неможливо визначити, чи було криптосистему скомпроментовано, і згенерований результат не виглядає підозріло, користувач врешті-решт повинен просто довіритися виробнику криптосистеми, що жодної такої маніпуляції не відбулося. Як можна бути впевненим, що схеми та дизайни, надані виробником, дійсно відповідають готовому продукту? Крім того, не потрібно бути конспірологом, щоб уявити вплив, який можуть мати урядові організації на певних виробників. Як ми дійсно можемо бути впевнені, у тому, що відбувається всередині чорних скриньок, які ми використовуємо?

Клептографія - це "наука про викрадення інформації безпечно та непомітно". Клептографічна атака - це атака, при якій зловмисник використовує асиметричне шифрування для впровадження криптографічних бекдорів (від англ. backdoor - це метод обходу стандартних процедур автентифікації, несанкціонований доступ до системи). Таким чином, криптографія використовується проти криптографії: зазначений бекдор не є додатковим каналом зв'язку поза криптосистемою, і він не потребує передачі додаткових даних. Замість цього бекдор вбудований безпосередньо в передбачений комунікаційний процес. Таким чином, клептографія є підгалуззю криптовірусології - застосування криптографії в шкідливому програмному забезпеченні. Однак метою клептографічної атаки

є не будь-яка загальна форма програмного забезпечення, а конкретне середовище криптосистеми.

Наступний приклад описує можливу клептографічну атаку. Чорна скринька генерує асиметричні пари ключів, з яких один є приватним ключем, а інший - публічним. Приватний ключ, який використовується в розшифруванні та генерації цифрових підписів, повинен залишатися виключно всередині чорної скриньки, щоб уникнути неправильного використання та дублювання. Публічний ключ, однак, може бути вільно розповсюджуваний. Як прийнято вважати, ніхто не може вивести приватний ключ з публічного, але чи дійсно це так?

Насправді, такий результат є цілком можливим якщо процес генерації ключів був зманіпульований певним чином. Криптографічний «бекдор» може бути вбудований в процес побудови криптосистеми, і він потім надасть зловмиснику доступ до приватного ключа без привертання уваги користувачів. Це можливо, оскільки згенеровані публічні ключі не будуть виглядати підозріло, і не виникатиме жодних несподіваних комунікації або помилок під час використання криптографічного функціоналу. Рівень потенційного несанкціонованого впливу на систему є екстремальним. З копією приватного ключа зловмисник може підробити підписи та розшифрувати секретні дані, навіть якщо криптографічні ключі були згенеровані в закритій чорній скриньці, і доступ до вмісту не був санкціонований.

Спрощена версія такої атаки може модифікувати генератор випадкових чисел у межах криптосистеми таким чином, що процес генерації ключів буде використовувати псевдовипадковий генератор чисел та включати елемент, відомий зловмисникові, замість використання дійсно випадкової функції. Знаючи прості числа, згенеровані в криптосистемі, зловмисник може створити копію секретного ключа поза чорною скринькою.

Такий вид маніпуляції може бути розкритий через зворотну розробку (англ. reverse engineering), якщо це не буде заблоковано захисним механізмом, такими як ті, що знаходяться у спеціалізованому криптографічному апаратному забезпеченні. Оскільки зерно псевдовипадкового генератора чисел закріплене в коді вихідного тексту, спеціаліст із зворотної розробки може також обчислити приватний ключ поза чорною скринькою. З точки зору зловмисника, бажано мати виключний доступ до механізму атаки. Більш технологічно-складні клептографічні атаки дійсно можуть запобігати виявленню цих вразливостей шляхом зворотної розробки.

Чому ж клептографія так повільно звертає на себе увагу, незважаючи на те, що апаратні криптосистеми використовуються саме там, де існують найбільші вимоги до безпеки? Зрештою, HSM використовуються спеціально для захисту особливо критичних інфраструктурних ключів для компаній, у яких потенційна фінансова та репутаційна шкода від успішної атаки буде надзвичайно високою.

Можливо, фундаментальна проблема недостатньо добре усвідомлена, або, можливо, користувачі припускають, що в інтересах виробника не продавати скомпрометоване обладнання. Якщо про такий інцидент повідомити, збитків може бути достатньо, щоб зруйнувати компанію.

Безумовно, існують методи протидії клептографії. Європейський Союз вимагає, щоб промислове обладнання, пов'язане з безпекою, проходило незалежну оцінку в двох різних країнах ЄС для досягнення максимальної прозорості всього виробничого процесу.

Ще більш базовий підхід полягає в тому, щоб просто об'єднати обладнання від кількох виробників в одну систему. Наприклад, компанія може використовувати дві смарт-карти від різних і незалежних виробників, а потім зашифрувати всі дані двічі, форму каскадного або багаторазового шифрування. У такому випадку, навіть якби виробник маніпулював процесом генерації ключа, він не міг би розшифрувати дані, оскільки не мав би приватного ключа іншої смарт-картки. Але навіть за допомогою обох цих підходів

можна лише зменшити ризик. Ці методи не гарантують, що модифікації не відбулися, а їх підвищена складність робить їх досить непрактичними.

У даний час методи клептографії не обмежуються лише рамками застосування у криптографічній апаратурі. Зловмисні закладення виробника можуть з'явитися як у телекомунікаційному обладнанні, так і в апаратно-програмних системах захисту інформації. Це ще більше підкреслює актуальність задачі виявлення та протидії клептографічних механізмів.

Система завжди настільки ж безпечна, як її найслабша ланка в ланцюзі. Клептографія та методи протидії, ймовірно, набудуть набагато більшого значення в майбутньому, оскільки вразливості інших компонентів стануть краще розпізнаватися та обмежуватися. Однак слід враховувати, що в ситуаціях, які вимагають найвищої безпеки, витрати на впровадження заходів протидії клептографії, ймовірно, вже варті витрат. Навіть у суворо регульованих середовищах і навіть за умови перехресної перевірки та ретельного тестування кінцевий продукт все одно може містити бекдори або бути вразливим до певної форми вторгнення. Зрештою, не обов'язково саме виробник може створити той самий бекдор до криптосистеми.

Список використаних джерел

1. The Dark Side of Black-Box Cryptography, or: Should we trust Capstone? [Електронний ресурс] / A. Young, M. Yung – Режим доступу: https://link.springer.com/chapter/10.1007/3-540-68697-5_8.
2. Young A. Kleptography: Using Cryptography Against Cryptography [Електронний ресурс] / A. Young, M. Yung – Режим доступу: https://link.springer.com/content/pdf/10.1007/3-540-69053-0_6.pdf.

УДК 004.056

Самончев А.В., здобувач вищої освіти гр. МКБ-231

Науковий керівник: **Петренко Т.А.**, канд. техн. наук

Національний університет «Чернігівська політехніка», м. Чернігів, Україна

ТЕСТУВАННЯ ВЕБ-ДОДАТКІВ НА ВРАЗЛИВОСТІ ЗА ДОПОМОГОЮ PYTHON І OWASP ZAP API

У світі сучасних веб-додатків безпека відіграє критичну роль. Зростання загроз, таких як виток інформації через вразливості, зачіпає інтереси розробників та користувачів.

Тим самим, використання Python та API стає важливим стрижнем у виявленні та виправленні цих вразливостей.

Python, як мова програмування з високим рівнем абстракції, забезпечує швидку та ефективну розробку скриптів для автоматизації тестування безпеки веб-додатків. Використання Python дозволяє розробникам швидко створювати скрипти для взаємодії з різними компонентами додатку та аналізу його безпеки. За допомогою API, таких як OWASP ZAP API, можна автоматизувати тестування веб-додатків на наявність вразливостей, що дозволяє підвищити швидкість та точність процесу виявлення потенційних проблем.

Приклад коду на Python для автоматизації тестування веб-додатків за допомогою OWASP ZAP API поетапно:

• **Настройка параметрів підключення та визначення цілі(url):** У цьому розділі коду відбувається імпорт необхідних модулів та створюється об'єкт ZAPv2[2], який використовується для взаємодії з OWASP ZAP API. (Рис. 1)

```

main.py +
1 import time
2 from zapv2 import ZAPv2
3
4 # Параметри підключення до ZAP API
5 zap = ZAPv2()
6
7 # Вказати URL цільового веб-додатка
8 target_url = 'якийсь сайт'

```

Рис. 1. Імпорт модулів та визначення цілі

• **Спайдер (Spider):** Запускає спайдер OWASP ZAP[1], який аналізує веб-додаток, переходить по всіх посиланнях та збирає дані для подальшого аналізу. За допомогою методу «zap.spider.scan(target_url)» розпочинається сканування цільового веб-додатку. У циклі перевіряється статус спайдера, щоб дочекатися його завершення. (Рис 2)

```

9
10 # сканування цільового веб-додатка
11 print('Starting ZAP Spider...')
12 zap.spider.scan(target_url)
13 # Чекаємо, доки спайдер завершить сканування
14 while (int(zap.spider.status()) < 100):
15     print('Spider progress %: ' + zap.spider.status())
16     time.sleep(5)
17
18 print('Spider completed!')

```

Рис. 2. Запуск і завершення «Спайдеру»

• **Active Scan (Активне сканування)[1]:** Після завершення спайдера, код розпочинає активне сканування веб-додатку за допомогою методу "zap.ascan.scan(target_url)". Цей скан пройде крізь усі доступні точки входу та спробує виявити різні уразливості. (Рис 3)

```

19
20 # Активне сканування
21 print('Starting ZAP Active Scan...')
22 zap.ascan.scan(target_url)
23 # Чекаємо, доки активний скан не завершиться
24 while (int(zap.ascan.status()) < 100):
25     print('Active Scan progress %: ' + zap.ascan.status())
26     time.sleep(5)
27
28 print('Active Scan completed!')
29

```

Рис. 3. Запуск і завершення «активного сканування»

- Перевірки на найнебезпечніші вразливості, за допомогою під'язки функціоналу «OWASP ZAP API»

1. **XSS (Cross-Site Scripting) (Міжсайтовий скриптинг):** Додано виявлення XSS уразливостей за допомогою Passive Scan (пасивного сканування) і сканування вразливостей під номером 40012 «OWASP ZAP використовує цифрові ідентифікатори для різних типів сканування та аналізу уразливостей. У цьому випадку, 40012 відповідає сканеру для виявлення XSS уразливостей.»[2]. Пасивне сканування виявляє потенційні XSS уразливості на основі виявлених даних під час роботи з веб-додатком. (Рис. 4)

```

29
30 # Виявлення XSS уразливостей
31 print('Checking for XSS vulnerabilities...')
32 zap.pscan.enable_scanners(ids='40012') # XSS scanner
33 zap.pscan.scan(target_url)
34 time.sleep(5) # Зачекати завершення скану
35 print('XSS vulnerabilities checked!')

```

Рис. 4. Виявлення XSS уразливостей

2. **SQL Injection (SQL- ін'єкція):**Виявлення SQL Injection уразливостей за допомогою активного сканування під номером 40017 «номер 40017 відповідає сканеру для виявлення SQL Injection»[2].Активне сканування перевіряє веб-додаток на наявність вразливостей, пов'язаних зі впровадженням SQL запитів.(Рис. 5)

```

37 # Виявлення SQL Injection уразливостей
38 print('Checking for SQL Injection vulnerabilities...')
39 zap.sqli.enable_scanners(ids='40017') # SQL Injection scanner
40 zap.sqli.scan(target_url)
41 time.sleep(5) # Зачекати завершення скану
42 print('SQL Injection vulnerabilities checked!')

```

Рис. 5. Виявлення SQL Injection уразливостей

3. **CSRF (Cross-Site Request Forgery) (Міжсайтове підроблення запиту):**Перевірка на CSRF за допомогою імітації запиту на додавання товару в корзину через методи «zap.forge.form()» та «zap.forge.submit()»[2].Цей фрагмент коду намагається спровокувати виконання підробленого запиту на додавання товару в корзину для перевірки на CSRF.(Рис. 6)

```

44 # Виявлення CSRF уразливостей
45 print('Checking for CSRF vulnerabilities...')
46 zap.forge.form(target_url, requestbody='productId=1&quantity=1&action=add+to+cart')
47 zap.forge.submit(target_url, 'POST', 'submit')
48 time.sleep(5) # Зачекати завершення скану
49 print('CSRF vulnerabilities checked!')

```

Рис. 6. Виявлення CSRF уразливостей

• **Генерація звіту:** Після завершення всіх видів сканування, код генерує звіт про результати сканування в форматі HTML.Звіт зберігається у файлі «zap_report.html».(Рис. 7)

```

51 # Отримати звіт про результати сканування
52 print('Generating ZAP Report...')
53 report = zap.core.htmlreport()
54 print('ZAP Report generated successfully.')
55
56 # Зберегти звіт у файл
57 with open('zap_report.html', 'w') as f:
58     f.write(report)
59 print('ZAP Report saved as zap_report.html')

```

Рис. 7. Генерація звіту

Список використаних джерел

1. OWASP ZAP API [Електронний ресурс] – Режим доступу до ресурсу: <https://www.zaproxy.org/docs/api/#overview>
2. Performing Security Testing with OWASP ZAP API and Python [Електронний ресурс] – Режим доступу до ресурсу: <https://medium.com/womenintechology/owasp-zap-apisini-kullanarak-python-ile-g%C3%BCvenlik-testi-e5ac718ed66b>

Сапун Б.О., здобувач вищої освіти гр. МКБ-231
Науковий керівник – **Ткач Ю.М.**, д-р пед. наук, професор
Національний університет «Чернігівська політехніка», м. Чернігів, Україна

СОЦІАЛЬНА ІНЖЕНЕРІЯ ЯК МИСТЕЦТВО

В наш час важливо дбати про інформаційну безпеку, бо це є невід'ємною частиною нашого життя. Зі зростанням темпів технологічного прогресу збільшується і швидкість розвитку цифрових технологій. Цей прогрес також приносить із собою нові загрози, такі як збільшення кіберзлочинності. Нехтування питаннями захисту особистої інформації може призвести до того, що українці стануть мішенню для ворожих інформаційних атак, особливо під час війни.

Соціальна інженерія – це вид шахрайства, при якому використовуються психологічні методи та маніпуляції. Іншими словами можна сказати, що соціальна інженерія – це не злам програми чи пристрою, це «злам» людини. [1]. Вона охоплює не лише технічні аспекти, але й суттєві соціальні та психологічні складові. Це мистецтво ефективно маніпулювати, спираючись на знання про людську природу, комунікаційні моделі та психологічні механізми.

З одного боку, соціальна інженерія може бути використана для побудови сприятливих взаємин, формування довіри та досягнення спільних цілей. З іншого - вона може служити інструментом для впливу на людей задля отримання конфіденційної інформації або вчинення кібератак.

Як вже зрозуміло, що збереження особистої інформації в інтернеті має важливе значення. Будь-хто може дізнатися конфіденційну інформацію, яка в руках ворога може зіграти велику роль, бо інформація – сила.

VPN – це віртуальна приватна мережа, яка забезпечує шифрування трафіку між клієнтом та VPN-сервером і зміну IP-адреси. При підключенні до VPN створюється захищений канал між комп'ютером користувача і VPN-сервером. Дані в ньому надійно зашифровані: інтернет-провайдер не дізнається вашої локації та веб-ресурсів, які людина відвідала [2].

Розглядати VPN додатки як інструмент захисту від соціальної інженерії – можна. VPN може допомогти в захисті від соціальної інженерії кількома способами:

1. Шифрування трафіку;
2. Маскування IP-адреси;
3. Забезпечення анонімного доступу до Інтернету;
4. Блокування шкідливих веб-сайтів;
5. Обмеження доступу до вашого пристрою.

Використання українського продукту дасть можливість вільно пересуватися по Інтернету та підтримувати вітчизняне, а саме ClearVPN. Вартість якого складає 10 доларів на місяць, але для громадян України він є безкоштовним.

Щоб отримати преміум версію треба [3] (рис.1):

1. Зайти до свого особистого кабінету <https://my.clearvpn.com/>;
2. Ввести дані свого профілю, або зареєструватися;
3. Обрати «До Дії» для підтвердження громадянства;
4. Відкрити застосунок Дія та відсканувати QR-код для перевірки;
5. Завантажити та встановити застосунок на свій пристрій;
6. Зайти у свій акаунт в ClearVPN.



Рис. 1. Готово

Для менш просунутих користувачів, було б непогано реалізувати список рекомендованих додатків для українців в «Дія», бо «Дія» не тільки застосунок в якому усі потрібні документи в одному місці, а й портал [4] (рис. 2-3):



Рис. 2 – Можливий варіант меню додатку.

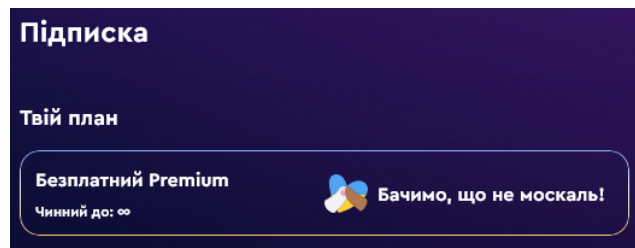

Рис. 3 – Можливий варіант меню додатку.

Підтримка нашого фізичного та психічного здоров'я, покращення продуктивності та ефективності праці можливі за умови дотримання інформаційної гігієни. Отже, соціальна інженерія, є не тільки предметом вивчення, але й інструментом для розвитку власної свідомості та умінь у цифровому суспільстві.

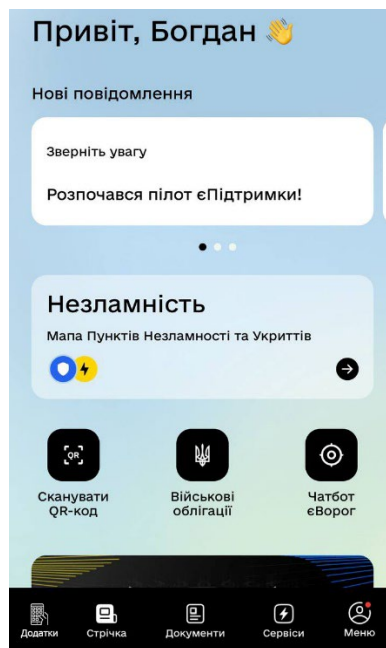
Список використаних джерел

1. Nadiyno – національна платформа [Електронний ресурс] – Режим доступу до ресурсу: <https://nadiyno.org/shho-take-soczialna-inzheneriya/>
2. Держспецв'язок – портал [Електронний ресурс] - Режим доступу до ресурсу: <https://cip.gov.ua/ua/news/sho-take-vpn-i-yak-nim-bezpechno-koristuvatis>
3. ClearVPN – офіційний сайт [Електронний ресурс] - Режим доступу до ресурсу: <https://clearvpn.com/>
4. Дія – вебпортал [Електронний ресурс] - Режим доступу до ресурсу: <https://diia.gov.ua/>

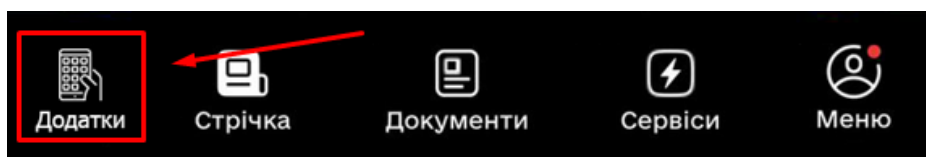
Содиль М.О., здобувач вищої освіти гр. МКБ-231

Кальченко Д.В., доктор філософії

Національний університет «Чернігівська політехніка», м. Чернігів, Україна

СТЕК ПРОТОКОЛІВ ДАНИХ IPSEC ЯК ЗАХИСТ МЕРЕЖЕВИХ З'ЄДНАНЬ В ОГРОМІЗАЦІЯХ

В наш час, час віддаленого робочого місця, багато компаній пропонують вакансії на яких працівник може працювати з дому або іншого місця у всьому світі за наявності Інтернету. Працівники які працюють віддалено від офісів потребують підключення до внутрішніх приватних мереж через Інтернет із зовнішніх не захищених мереж. Безпека зєднань стає важливим фактором щоб співробітники мали постійний доступ до внутрішніх мереж із віддалених незахищених місць.

Існує низка протоколів, що пропонують різні можливості налаштувань та безпеки, а також по-різному впливають на продуктивність віртуальних приватних мереж. Відсутність чітких рекомендацій або алгоритму вибору протоколів вимагає від мережевого адміністратора додаткового дослідження протоколів. У відкритих джерелах часто міститься інформація про застарілі та потенційно скомпрометовані протоколи, натомість дослідження сучасних протоколів зустрічаються значно рідше.

Завдяки мобільним пристроям віддалені працівники у наш час працюють зі всього світу, головна умова - це підключення до мережі Інтернет. Це призводить до того, що віддалений доступ часто забезпечується в умовах ненадійного мережевого з'єднання. Тому важливо розуміти, як відрізняється продуктивність віртуальних приватних мереж, розгорнутих на базі різних протоколів, у ненадійному мережевому з'єднанні, і це є актуальним напрямком дослідження.

Протокол IPsec найпоширеніший для віртуальних приватних мереж. IPsec – набір протоколів для забезпечення захисту даних і він дозволяє здійснювати автентифікацію, перевірку цілісності та шифрування IP-пакетів. IPsec також містить у собі протоколи для захищеного обміну ключами в мережі Інтернет [1].

Технологія IPsec охоплює кілька абсолютно різних областей, в число яких входять:

1. шифрування;
2. автентифікація;
3. управління ключами.

Архітектура засобів безпеки інформаційного обміну IPsec ділиться на три рівні.

Верхній рівень це протоколи захисту віртуальних каналів а також вони потрібні для узгодження параметрів захисту. Застосування різних методів автентифікації, типи ключів, алгоритмів шифрування та розподілу ключів, все це відноситься до верхнього рівня.

Середній рівень це криптографічні алгоритми в протоколах АН та ESP, також алгоритми узгодження і керування ключами, у протоколі ISAKMP

Нижній рівень це домен інтерпретації. Це база даних, яка містить інформацію про усі протоколи і алгоритми, що застосовуються в IPsec [4].

IPsec забезпечує безпеку на рівні мережевого протоколу, тому він може бути використаний для захисту будь-яких протоколів, що використовуються в мережі, таких як TCP, UDP тощо. [5]

Важливою складовою при створенні захищених мереж даних є фінансова спроможність організації закупити обладнання для побудови мережі. Не всі організації, установи чи підприємства можуть виділити значний обсяг коштів на дорогі

маршрутизатори й інше обладнання. Одним з недорогих брендів маршрутизаторів є компанія MikroTik.

MikroTik – це латвійський виробник мережевого обладнання. Компанія займається розробкою і продажем провідних і бездротових мережевих маршрутизаторів, комутаторів, точок доступу, а також операційних систем (RouterOS) і допоміжного програмного забезпечення [2].

Обираючи різні компанії які спеціалізуються на виготовленні маршрутизаторів, комутаторів, компанію MikroTik складно порівнювати з роутерами типу D-Link, TP-Link, бо в останніх безпека і надійність їх програмного забезпечення недостатні для організації захищеної комп'ютерної мережі.

Існує компанія Cisco, це світовий лідер в мережевому обладнанні. Порівнювати з нею компанію MikroTik дуже складно. Тому що компанія Cisco виготовляє обладнання абсолютно іншого класу. Можливості обладнання MikroTik можна порівнювати з обладнанням Cisco, лише тому що обидва виробники додають у своє обладнання масу можливостей. VPN різного типу, налаштування міжмережевих екранів, гнучкість налаштувань, це все відіграє велику роль для остаточного користувача обладнанням. Висока надійність систем Cisco із його цілодобовою підтримкою дає більше переваг над обладнанням MikroTik. Існує велика кількість переваг Cisco, але якщо споживачем є не велика компанія, а малий і середній бізнес, то важливим, а може і головним питанням стає ціна. Ціна обладнання кардинально відрізняє ці дві компанії. Аналог обладнання MikroTik від Cisco буде за ціною вище в 5-10 разів, наприклад, порівняємо два приблизно аналогічні за можливостями бюджетні маршрутизатори від цих двох фірм, при цьому MikroTik RB4011 обійдеться в 10 тис. грн, а аналогічне обладнання Cisco Catalyst C1101 вийде в суму 25 тис. грн, тобто ціна різнитиметься в 2,5 рази при дуже схожих характеристиках. Дивлячись на ціноутворення і схожість характеристик можна зрозуміти що малі та середні компанії віддадуть перевагу більш дешевому обладнанню. А якщо потрібно закупити далеко не один елемент комп'ютерної системи, то це дозволить заощадити не одну тисячу доларів.

Виходячи з цін на маршрутизатори які підтримують апаратний IPSec, можна вибрати маршрутизатор Mikrotik, в якому апаратний IPSec доступний безкоштовно на будь-якому пристрої під керуванням RouterOS з установленим пакетом Security. Для розвантаження процесора у деякі моделі пристроїв MikroTik додають апаратне прискорення шифрування. Повний перелік обладнання MikroTik з підтримкою IPSec доступний на офіційній сторінці [3]. Обладнання Mikrotik відповідає всім стандартам захисту мережевих з'єднань з протоколом IPSec. Також, виходячи з аналізу швидкісних показників передачі даних по захищеному каналу IPSec, обладнання даного бренду дозволяє швидкісну передачу даних у комп'ютерній мережі. Апаратне забезпечення пристроїв компанії Mikrotik дає можливість розгортання в організаціях захищених мереж з високими швидкісними показниками.

Список використаних джерел

1. Rokas Aniulis Який протокол VPN є найкращим у 2023? <https://surfshark.com/uk/blog/vpn-protocols>
2. https://mum.mikrotik.com/presentations/MD19/presentation_7212_1568363147.pdf
3. https://mikrotik.com/product/rb4011igs_rm#fndtn-testresults
4. <https://mikrotik.com/wiki/Manual:IP/IPsec>
5. <https://ntema.com.ua/uk/article/mikrotik-ipsec>

Солопова Т.В., здобувач вищої освіти гр. КБ-212
Синенко М.А., канд. фіз-мат. наук, доцент
Національний університет «Чернігівська політехніка», м. Чернігів, Україна

ДЕЯКІ ПРОБЛЕМИ ПОСТКВАНТОВОЇ КРИПТОГРАФІЇ

Одним із найважливіших напрямів діяльності у сфері забезпечення конфіденційності даних є захист інформації криптографічними методами. Як відомо, криптографічні системи поділяють на симетричні, асиметричні та змішані.

Симетричні криптографічні системи є досить швидкими та надійними, проте основною проблемою таких систем залишається проблема розподілу секретних ключів. Крім того, її можна використовувати лише тоді, коли абоненти мережі повністю довіряють один одному. Частково проблема розподілу ключів у симетричних криптосистемах вирішується за допомогою асиметричних криптографічних засобів, які, у свою чергу, також мають ряд недоліків - внаслідок ускладнених математичних розрахунків вони відносно повільні, а їх криптостійкість заснована на неможливості ефективного обчислювального вирішення певного класу складних математичних задач (так званих NP-складних задач). До таких задач, наприклад, відносяться задача факторизації великого складеного числа та логарифмування в дискретних полях великого розміру [1].

Протягом останніх десятиліть проводяться активні роботи щодо створення систем (квантових комп'ютерів), заснованих на квантових обчисленнях, які орієнтуються на ефективне вирішення складних завдань. Загальновідомо, що відповідні квантові алгоритми експоненціально швидше за найбільш оптимальні традиційні алгоритми розв'язують задачу факторизації (алгоритм Шора) і виконують швидкий пошук у неупорядкованих базах даних (алгоритм Гровера) [2], що є досить важливим при вирішенні NP-складних задач. Таким чином, квантові комп'ютери складають певну загрозу для сучасних асиметричних криптоалгоритмів, однак, на думку NIST, симетричні криптографічні алгоритми, такі як, наприклад, AES здаються стійкими до атак квантових комп'ютерів. Фактично для захисту від квантових комп'ютерних атак достатньо подвоїти бітову довжину симетричного ключа. Це можна пояснити тим, що ключі симетричних алгоритмів засновані на псевдовипадкових послідовностях і для злому вимагають атаки типу «грубої сили».

Усі перераховані вище чинники змушують шукати альтернативні методи забезпечення захищеності (зокрема конфіденційності) інформаційних ресурсів. Зважаючи на сучасні тенденції розвитку, такими альтернативами можуть бути методи квантової криптографії.

Квантова криптографія - це галузь криптографії, яка використовує закони квантової механіки для захисту інформації від несанкціонованого доступу. Вона використовує властивості квантових частинок, таких як фотони, для створення захищених криптографічних ключів, які забезпечують високий рівень стійкості до криптоаналізу.

Квантова криптографія і традиційна криптографія є двома різними підходами до захисту інформації, і кожен підхід має свої переваги та недоліки.

Однією з головних причин актуальності квантової криптографії є те, що вона забезпечує абсолютну конфіденційність даних за допомогою квантової невизначеності. Використовуючи квантові властивості, можна створити ключі шифрування, які забезпечують стійкість до будь-якого типу криптоаналізу, навіть з використанням квантових комп'ютерів.

Квантова криптографія має потенціал для застосування в різних сферах, де забезпечення безпеки даних є критично важливою задачею. Деякі з можливих застосувань квантової криптографії включають банківську сферу, медичну сферу, військову сферу, громадську безпеку.

Однак, квантова криптографія – не єдина альтернатива для сучасних асиметричних криптоалгоритмів. З кінця 2016 року проект NIST Post-Quantum Cryptography (PQC) очолює дослідні роботи по розробці квантово-безпечним криптографічних систем. Поки що визначено 26 постквантових алгоритмів в якості потенційних кандидатів на заміну існуючих криптографічних системах РКІ. Однак, перш ніж ці криптографічні системи будуть готові до стандартизації та розгортання, необхідно провести набагато більше досліджень і випробувань. Важливо також відмітити, що у першому наближенні безпечні криптоалгоритми пов'язують з криптографією на еліптичних кривих.

Список використаних джерел

1. Що таке квантова криптографія? [Електронний ресурс] // Режим доступу - <https://esu.com.ua/article-11921>
2. Квантова криптографія [Електронний ресурс] // Режим доступу - https://uk.wikipedia.org/wiki/%D0%9A%D0%B2%D0%B0%D0%BD%D1%82%D0%BE%D0%B2%D0%B0_%D0%BA%D1%80%D0%B8%D0%BF%D1%82%D0%BE%D0%B3%D1%80%D0%B0%D1%84%D1%96%D1%8F
3. Традиційна криптографія [Електронний ресурс] // Режим доступу - <https://www.wiki-data.uk-ua.nina.az/%D0%9A%D1%80%D0%B8%D0%BF%D1%82%D0%BE%D0%B3%D1%80%D0%B0%D1%84%D1%96%D1%8F.html>
4. Квантова криптографія в додатках реального світу [Електронний ресурс] // Режим доступу - <https://quantlr.com/quantum/quantum-cryptography-in-real-world-applications/>

УДК 004.056.55:[004.738.5:339

Старовєров О.С., аспірант гр. АСД122-24

Науковий керівник – **Шелест М.Є.**, д-р техн. наук, професор

Національний університет «Чернігівська політехніка», м. Чернігів, Україна

ВРАЗЛИВОСТІ ВЕБРЕСУРСІВ ЕЛЕКТРОННОЇ КОМЕРЦІЇ: ВИЯВЛЕННЯ, АНАЛІЗ ТА ПРОТИДІЯ

З появою Інтернету все більше людей використовують його для здійснення покупок, щорічно значно зростають обсяги електронної торгівлі. Веб-ресурси електронної комерції працюють з фінансовою інформацією та великими обсягами особистих даних користувачів, що робить їх привабливою цільовою мішенню для зловмисників. Кіберзлочинці постійно шукають нові способи використання вразливостей у веб-додатках електронної комерції для викрадення особистої інформації, фінансових даних та іншої конфіденційної інформації. Порушення безпеки в цій сфері може суттєво вплинути на репутацію веб-ресурсу електронної комерції та призвести до втрати довіри клієнтів і, внаслідок цього, до зниження прибутковості бізнесу. Крім того, у багатьох країнах встановлено регуляторні вимоги та нормативи щодо захисту особистих даних користувачів. Все це обумовлює актуальність проблеми реалізації ефективних заходів забезпечення безпеки веб-ресурсів електронної комерції.

Вразливості, що характерні для вебресурсів електронної комерції (наприклад, вразливості забезпечення доступу, програмного або мережевого забезпечення) вимагають постійного моніторингу, аудиту та вдосконалення заходів безпеки для їх запобігання. Методи виявлення вразливостей вебресурсів електронної комерції можуть включати в себе різноманітні техніки та інструменти, які допомагають ідентифікувати потенційні проблеми безпеки. Здебільшого, для максимально ефективного виявлення та усунення вразливостей, такі методи часто використовуються разом та включають у себе:

– *Vulnerability Scanning* - використання спеціальних програмних засобів для автоматизованого сканування веб-ресурсів з метою виявлення відомих вразливостей (таких як XSS, SQL ін'єкції, недоліки автентифікації та авторизації, збільшення привілеїв тощо);

– *Security Auditing* - проведення ретельного аналізу коду веб-додатка та конфігурацій

серверів для виявлення можливих вразливостей та недоліків у заходах безпеки;

–*Penetration Testing* - проведення випробування системи спеціалізовано навченими спеціалістами, які намагаються проникнути в неї, використовуючи різні методи атак та знання про типові вразливості;

–*Threat Modeling* - аналіз потенційних загроз для веб-ресурсу електронної комерції та розробка стратегій захисту для запобігання можливим атакам;

–*Internal Security Audit* - проведення періодичних аудитів безпеки внутрішніми фахівцями з метою виявлення можливих вразливостей та розробки рекомендацій щодо вдосконалення заходів безпеки;

–*External Security Testing* - залучення зовнішніх фахівців з кібербезпеки для незалежного аналізу та оцінки рівня безпеки веб-ресурсу;

– підтримка системи моніторингу та логування активності на веб-ресурсі, що дозволяє виявляти аномальні дії та вказати на потенційні загрози та вразливості.

Протидія вразливостям вебресурсів електронної комерції передбачає використання комплексного підходу, який включає в себе різноманітні технічні, організаційні та правові заходи для запобігання виникненню та мінімізації наслідків потенційних загроз безпеці. До таких методів безпеки, як правило, включають:

–*захист на рівні програмного забезпечення*, зокрема: регулярне оновлення ПО, використання безпечних практик програмування та впровадження заходів захисту веб-додатків (таких як фільтрація введених даних, захист від SQL-ін'єкцій, захист від XSS атак тощо), вдосконалення процесу розробки програмного забезпечення, включаючи аудит коду, регулярні тестування на проникнення та виявлення потенційних вразливостей;

–*управління доступом*: встановлення правильної системи аутентифікації та авторизації користувачів та обмеження доступу до критичних функцій та даних;

–*шифрування даних*: використання шифрування для захисту конфіденційної інформації (паролі, особисті дані користувачів, фінансові дані тощо);

–*моніторинг та виявлення загроз*: використання систем моніторингу безпеки для виявлення аномальних дій і потенційних загроз та вчасне реагування на виявлені інциденти та події безпеки;

–*освіта та навчання персоналу*: проведення навчання персоналу з питань кібербезпеки і безпеки інформації, а також підтримку свідомості про безпеку серед всього персоналу і партнерів;

–*впровадження правових заходів*: дотримання вимог законодавства і стандартів щодо захисту особистих даних та інших конфіденційних інформаційних ресурсів, розробка і впровадження політик захисту інформації та інцидентного менеджменту.

Усі ці методи протидії вразливостям вебресурсів електронної комерції можуть бути успішно використані для підвищення рівня безпеки та захисту від потенційних загроз. Важливим аспектом у вирішенні проблемизабезпечення безпеки веб-ресурсів електронної комерції є розгортання відповідних досліджень, які змогли б відстежувати сучасні стратегії кіберзлочинців та науково обґрунтовувати і постійного вдосконалювати технічні й організаційні заходи безпеки веб-ресурсів електронної комерції від постійно змінюваних загроз кібербезпеки. Напрямами таких досліджень можуть бути:

–удосконалення інструментів автоматизації тестування на проникнення для виявлення вразливостей та вдосконалення заходів безпеки веб-ресурсів електронної комерції.

–використання штучного інтелекту та машинного навчання для виявлення аномальних активностей, потенційних загроз та вдосконалення систем виявлення інцидентів безпеки;

–аналіз статистики та трендів у кіберзлочинності для виявлення нових загроз та розвитку стратегій захисту;

–розробка нових технологій та методів захисту, таких як захист на основі

шифрування, аутентифікація з використанням біометричних даних, блокчейн-технології тощо;

–розробка та впровадження нових правил та регуляцій щодо захисту персональних даних користувачів та веб-ресурсів електронної комерції;

–забезпечення безпеки від перших етапів розробки веб-ресурсів електронної комерції, включаючи аналіз вразливостей та реалізацію заходів безпеки ще до впровадження вирішення в експлуатацію.

Безпека веб-ресурсів електронної комерції залишається однією з найбільш актуальних та важливих задач для підприємств, що діють в цьому сегменті ринку. Вирішення цієї задачі вимагає постійного удосконалення технічних та організаційних заходів безпеки для захисту даних користувачів та забезпечення надійності та довіри веб-ресурсів.

Список використаних джерел

1. Intellectsoft (n.d.). Types of security vulnerabilities in e-commerce // available at: <https://www.intellectsoft.net/blog/types-of-security-vulnerabilities-in-e-commerce/>.
2. Mookhey K.K. Common Security Vulnerabilities in e-commerce Systems // available at: <https://community.broadcom.com/symantecenterprise/viewdocument/common-security-vulnerabilities-in->
3. OWASP (n.d.). OWASP Guide // available at: <http://www.owasp.org/>.
4. О. П. Войтович, О. С. Ювковецький. Класифікація вразливостей Web-ресурсів // Матеріали П'ятої Міжнародної науково-практичної конференції "Інформаційні технології та комп'ютерна інженерія", м. Івано-Франківськ, 27-29 травня 2015 р. – Івано-Франківськ : Голіней О. М., 2015. – С. 163-164.

УДК 004.4

Стрекалін Л.С., здобувач вищої освіти гр. МКБ-231

Мехед Д. Б. канд. пед. наук, доцент

Національний університет «Чернігівська політехніка», м. Чернігів, Україна

ПЕРЕВАГИ ТА НЕДОЛІКИ РОЗРОБКИ КОМЕРЦІЙНОГО ПЗ НА ОСНОВІ AGILE

Agile є сучасним підходом до розробки програмного забезпечення, який визначається своєрідною філософією та основними принципами. У цьому розділі досліджується сутність Agile в контексті розробки ПЗ. Буде правильніше сказати, що Agile – це група методологій та методів (рисунок 1), які прагнуть до поліпшення виробленого продукту за допомогою повторюваних робочих циклів і постійного фідбеку від клієнтів.



Рис. 1. Приклади agile методологій та методів

Agile – це ітеративний та інкрементальний підхід до розробки програмного забезпечення, який ставить акцент на гнучкості, співпраці замовників та робочих груп, а також здатності ефективно реагувати на зміни вимог протягом усього процесу розробки.

Основні Компоненти Agile:

Ітерації: Agile розробка розділена на короткі ітерації, часто відомі як "спринти", які зазвичай тривають від 1 до 4 тижнів. Кожен спринт включає в себе повний цикл розробки, починаючи від планування і завершуючи випуском готового продукту.

Взаємодія та Зворотний Зв'язок: Agile сприяє активній взаємодії між розробниками, замовниками та іншими учасниками команди. Регулярні стандарти та зустрічі сприяють обміну інформацією та вирішенню можливих проблем.

Короткі цикли Розробки та Доставки: Agile прагне до швидкої розробки та постійного випуску функціональних частин продукту, що дозволяє швидше реагувати на зміни та відгуку користувачів.

Колективна Відповідальність: Agile підтримує концепцію колективної відповідальності, де всі члени команди беруть на себе відповідальність за успіх проекту та взаємодію для досягнення поставлених цілей.

Гнучкість у Змінах: Однією з ключових рис Agile є готовність швидко адаптуватися до змін у вимогах, що важливо в умовах невизначеності та динаміки ринку

Невід'ємною частиною Agile є 4 ключові цінності [1], яких дотримуються при розробці кожного продукту:

- Люди та співпраця важливіші за процеси та інструменти;
- Працюючий продукт важливіший за вичерпну документацію;
- Позитивна співпраця із замовником важливіша за обговорення умов контракту;
- Готовність до змін важливіша за дотримання;

Найкращими прикладами використання Agile у розробці ПЗ можливо вважати компанії Spotify та Amazon Web Services (AWS). Spotify використовує чітке розподілення між командами (на основі Scrum, Kanban) та регулярно збирає фідбек від користувачів стосовно якості продукту. AWS в свою чергу впроваджує новий функціонал на основі потреб клієнтів.

Agile не єдиний підхід та модель розробки. Наприклад, модель Waterfall, також відома як "класична" або "послідовна" модель розробки програмного забезпечення, є однією з найстаріших та найбільш відомих моделей життєвого циклу розробки ПЗ. У моделі Waterfall процес розробки пройде через послідовні етапи, які включають у себе: визначення вимог, проектування, реалізацію, тестування та впровадження.

Основна ідея моделі Waterfall полягає в тому, що кожен етап розробки починається тільки після завершення попереднього. Наприклад, фаза визначення вимог повинна бути завершена перед переходом до фази проектування, і так далі.

Однією з головних переваг моделі Waterfall є її простота та зрозумілість, а з недоліків неадаптивність до нових вимог.

В порівнянні Agile з Waterfall можливо виділити наступні переваги та недоліки обох підходів до розробки:

Процес Планування та Виконання Проекту:

Agile:

• Ітераційний Підхід: Agile базується на ітераційному циклі розробки (спринтах), де продукт розробляється поетапно.

• Гнучкість та Адаптабельність: Плани можуть змінюватися протягом розробки, що дає можливість адаптуватися до нових вимог чи змін у середовищі.

• Складність управління проектом при великому обсязі роботи або розподіленій команді.

Швидкість: Виведення продукту на ринок набагато швидше.

Waterfall:

• Лінійний Підхід: Waterfall передбачає послідовний процес розробки, де кожен етап починається тільки після завершення попереднього.

• Строгі Терміни та Завдання: Плани та завдання фіксуються на початку, і будь-які зміни можуть бути важко впровадити під час виконання.

Часові Рамки та Якість Виробленого Продукту:

Agile:

- Швидкість Розробки: Agile може призводити до швидших результатів завдяки коротшим ітераціям та регулярним випускам. Вихід продукту на ринок та конкурентоспроможність набагато вища завдяки впровадженню ітераціям.

- Контроль Якості: Зосередження на тестуванні та взаємодії замовника допомагає забезпечити високу якість продукту.

Waterfall:

- Фіксовані Терміни та Бюджет: Waterfall може забезпечити чіткі терміни та бюджет, але за умови, що вимоги залишаються незмінними.

- Велика Контрольованість: Більш строгий контроль над процесом розробки може дозволяти більш великій контрольованості, але це може бути менш гнучким.

Ефективність в Умовах Невизначеності Вимог:

Agile:

- Гнучкість: Agile легше адаптується до змін у вимогах через короткі ітерації та активну участь замовника. Клієнти також будуть задоволені завдяки більшій прозорості та відкритому спілкуванню з ними,

- Еволюція Проекту: Проект може еволюціонувати разом з розвитком вимог та змінами в бізнес-середовищі. Слід розуміти, що присутні ризики втрати фокусу через занадто часті зміни вимог або погане планування.

Waterfall:

- Неefективність у Випадку Змін: Waterfall може стати менш ефективним, якщо вимоги зазнають суттєвих змін під час виконання проекту.

- Важкість Адаптації: Зміни можуть викликати труднощі в адаптації, оскільки кожен етап має свої фіксовані вхідні та вихідні точки

Щоб покращити процес розробки ПЗ слід виконувати наступні рекомендації:

- Постійне оформлення та підтримка технічної документації, включно з тестами: регулярно актуалізуйте технічну документацію та тести. Застосовуйте автоматизацію для генерації документації та включайте її у процес розробки.

- Створення декількох команд з розробки, які будуть працювати в спектрі свого функціоналу: формуйте команди з розробки, які відповідають за конкретний функціонал чи модуль, забезпечуючи спеціалізацію та високий рівень експертизи.

- Надання автономії командам з розробки: сприяйте самоорганізації команд, дозволяючи їм приймати рішення стосовно внутрішніх робочих процесів та пристосовувати їх до потреб проекту.

- Регулярні Code Review та Pair Programming сесії: проводьте регулярні code review та pair programming сесії для забезпечення високого стандарту якості коду та обміну знаннями між командами. Це також надасть можливість швидко та чітко формувати низькопріоритетні задачі для рефакторингу коду.

- Розподіл проектів по категоріям: розподіліть проекти за категоріями (інфраструктурні, безпеки, організаційні, розробників). Це дозволить краще управляти видимістю та призначати завдання командам з відповідним спектром задач. Можливо також створити окремі задачі для слідкування за інтеграцією компонентів (наприклад, банк - додаток), встановленням нової версії модулів ПЗ, тощо. Також, створення організаційних задач дозволить слідкувати за доступами усіх учасників проекту та при необхідності видавати додаткові привілегиї.

- Встановлення актуальних тегів, лейблів, тощо: використовуйте систему тегів для швидкого розуміння стану та прогресу завдань. Це полегшить орієнтацію, пошук необхідних задач та комунікацію всередині проекту.

Список використаних джерел

1. Manifesto for Agile Software Development [Електронний ресурс] – Режим доступу: <https://agilemanifesto.org/iso/en/manifesto.html>.
2. "Scrum.org." [Електронний ресурс] – Режим доступу: <https://www.scrum.org/>.
3. "Agile Alliance." [Електронний ресурс] – Режим доступу: <https://www.agilealliance.org/>.
4. "Agile vs Waterfall – підходи до розробки програмних продуктів." [Електронний ресурс] – Режим доступу: <https://sdh.com.ua/blog/development/agile-vs-waterfall/>
5. "2022 State of Agile Report" [Електронний ресурс] – Режим доступу: <https://www.businesswire.com/news/home/20221207005283/en/2022-State-of-Agile-Report-Organizations-Embrace-Agile-Innovation-in-LOBs-Amid-Uncertain-Business-Climate-But-Shortfall-in-Leadership-Can-Limit-Its-Success>
6. "Atlassian. What is the Agile methodology?" [Електронний ресурс] – Режим доступу: <https://www.atlassian.com/agile>
7. Коул Р., Скотчер Э. "Блискучий Agile: практичний посібник для проєкт-менеджерів із використання Agile, Scrum, Kanban" : посібник. Фабула, 2020. 192 с.

УДК 004.85

Сьомченко Д.В., здобувач вищої освіти гр. МКБ-231

Петренко Т.А., канд. техн. наук

Національний університет «Чернігівська політехніка», м. Чернігів, Україна

ВИКОРИСТАННЯ МОДЕЛЕЙ ГЛИБИННОГО НАВЧАННЯ ТРАНСФОРМЕРІВ ДЛЯ ВИЯВЛЕННЯ СПАМУ В ТЕКСТОВИХ ПОВІДОМЛЕННЯХ

Останні роки кількість спам-повідомлень в електронній пошті, месенджерах та інших комунікаційних каналах залишається високою, що призводить до надмірного споживання часу та ресурсів користувачів на їх фільтрацію. Крім того, спам може бути ризиком для інформаційної безпеки, забруднювати бази даних та сповільнювати роботу комунікаційних систем. Застосування методів машинного навчання може допомогти ефективно розв'язати ці проблеми та покращити якість взаємодії користувачів.

Глибинне навчання, підгалузь машинного навчання, що зосереджена на навчанні нейронних мереж (алгоритмів, що намагаються моделювати роботу людського мозку), привернуло значну увагу в останні роки завдяки своїй здатності автоматично вилучати ознаки високого рівня з даних. Моделі глибинного навчання трансформери, наприклад, BERT (англ. Bidirectional Encoder Representations from Transformers) та мовна модель GPT (англ. Generative Pre-trained Transformer), продемонстрували виняткову продуктивність у різних завданнях обробки природної мови.

Трансформер — це архітектура нейронної мережі, основна ідея якої полягає у використанні самоуваги (англ. self-attention) — механізму, що дозволяє диференційовано зважувати важливість кожної частини вхідних даних та враховувати контекст. Найбільше трансформери використовують в обробці природної мови через їх здатність ефективно розуміти й генерувати текст.

Трансформер працює у два основні етапи: кодування та декодування. У процесі кодування вхідна послідовність (наприклад, речення) подається на вхід трансформеру. Самоувага використовується для визначення важливості кожного слова у контексті й створення векторних представлень цих слів. В процесі декодування модель послідовно генерує наступні елементи послідовності, враховуючи контекст та попередні згенеровані елементи. Трансформери не обмежуються лише обробкою тексту, а можуть бути використані й для роботи з аудіо та зображеннями.

BERT — це модель глибинного навчання на основі двонаправленого трансформера, представлена у 2018 році дослідниками із Google. Це попередньо навчена модель, що використовує навчання на великих масивах даних для вивчення контекстного

представлення слів або лексем, яка досягла неабиякого успіху в різних задачах обробки природної мови [1]. Моделі BERT навчаються шляхом передбачення пропущених слів у реченні, враховуючи навколишній контекст, що дозволяє їм фіксувати багату семантичну та синтаксичну інформацію. Після тренування BERT може бути використаний для різних завдань, таких як класифікація тексту, проте він не може генерувати та підказувати текст, оскільки не має декодера у своїй архітектурі [2].

GPT — мовна модель глибинного навчання, розроблена компанією OpenAI, яка використовує архітектуру на основі трансформера. Вона була натренована на великій кількості текстових даних, що дозволяє їй розуміти контекст, граматику та семантику мови, тому вона здатна генерувати зв'язний і контекстно релевантний текст. Хоча GPT показав перспективні результати, його ресурсоємний характер та основний фокус на генерації зрозумілого та креативного тексту вимагають ретельного розгляду при інтеграції його в системи виявлення спаму. Це можна спробувати зробити, застосувавши додаткове налаштування (англ. fine-tuning), проте цей процес вимагає значних обчислювальних ресурсів та експертизи в галузі машинного навчання.

BERT навчався на датасеті Email[3] протягом 15 епох, на MacBook Air 2022 (процесор Apple M2) це зайняло 550 хв. Після перевірки ефективності роботи моделі на датасеті (accuracy=0.868, precision=0.82, recall=0.85, f1-score=0.835) додатково було створено 50 спам-повідомлень, вручну та за допомогою ChatGPT. 47 із 50 повідомлень, написаних природною мовою, були класифіковані правильно.

Хоча BERT потребує багато ресурсів та часу для навчання, він виявився дуже ефективним при обробці природної мови, досягнувши високої точності класифікації введених повідомлень.

Отже, методи глибинного навчання мають великі перспективи в розробці надійних і ефективних систем виявлення спаму в електронних комунікаціях. Ретельно обираючи та впроваджуючи найбільш відповідні моделі та методи, можна створити ефективні спам-фільтри, які зможуть захистити користувачів від небажаних повідомлень та потенційних загроз.

Список використаних джерел

1. BERT: Pre-training of Deep Bidirectional Transformers for Language Understanding [Електронний ресурс] / [J. Devlin, M. Chang, L. Kenton та ін.]. – 2018. – Режим доступу до ресурсу: <https://arxiv.org/abs/1810.04805>
2. BERT (language model) [Електронний ресурс] // Wikipedia – Режим доступу до ресурсу: [https://en.wikipedia.org/wiki/BERT_\(language_model\)](https://en.wikipedia.org/wiki/BERT_(language_model))
3. Email Spam Dataset [Електронний ресурс] – Режим доступу до ресурсу: <https://www.kaggle.com/datasets/nitishabharathi/email-spam-dataset>

УДК 004.056.55:378

Чорний А.В., аспірант гр. АСД122-24

Науковий керівник – Шелест М.Є., д-р техн. наук, професор
Національний університет «Чернігівська політехніка», м. Чернігів, Україна

ПРОБЛЕМИ ІНФОРМАЦІЙНОЇ БЕЗПЕКИ В УМОВАХ КОМП'ЮТЕРИЗАЦІЇ ОСВІТИ

Військова агресія, що розгортається на теренах України, невпинно чинить руйнівний вплив на кожну сферу діяльності. Поряд із загрозами фізичній безпеці та добробуту, щодня нової потужності набувають кіберзагрози та інформаційно-психологічні операції. Не виключенням є і освітній процес, який щоденно стикається з широким спектром труднощів. Кожного дня заклади освіти вимушені призупиняти навчальний процес через загрози обстрілів та проводити заходи безпеки. В умовах, що склались, особливу роль здобуває

дистанційне навчання та можливості комп'ютеризації навчання. Спираючись на досвід, здобутий під час пандемії COVID-19 в умовах карантинного обмеження протягом 2019-2021 років, перехід на дистанційну форму навчання не став новим викликом.

Попри набутий досвід організації віддаленої роботи, ряд ключових для освіти процесів все ще залишаються слабо адаптованими під умови сьогодення. Недостатнє технічне оснащення та скрутні умови зміщують фокус уваги на вирішення першочергових та очевидних проблем, залишаючи поза увагою приховані та АРТ-загрози.

Таким чином, суттєво розширюється спектр вразливостей інформаційно-комп'ютерної системи, що використовується в діяльності закладів освіти. До слабо організованої комплексної системи захисту інформації (КСЗІ) додаються вразливості застарілих операційних систем, неактуальних антивірусних програм, слабого апаратного забезпечення мережі. Нажаль, цей перелік не є вичерпним.

Спираючись на результати обстеження наявних ІКС, що задіяні в освітньому процесі та внутрішньо-організаційній діяльності закладу освіти, топології комп'ютерної мережі та її компонентів, тип інформації, що приймає участь в електронному документообігу, користувацького середовища та типових ролей з відповідними правами доступу, можуть бути запропоновані ряд заходів, покликаних знизити або повністю усунути ризик виникнення негативних наслідків кіберзагроз.

Серед поширених практик і доступних засобів захисту від несанкціонованого доступу можна звернути увагу на ряд підходів, принципів та технологій, які допоможуть зменшити ризики реалізації загроз та допоможуть прискорити відновлення у випадку появи «чорного лебедя»:

- Штучний інтелект і машинне навчання все частіше використовуються в системах захисту кібербезпеки [1]. Ці технології використовуються для виявлення аномалій, розпізнавання шаблонів і аналізу поведінки для визначення потенційних загроз і атак у режимі реального часу. Вони можуть допомогти підвищити точність і ефективність систем безпеки, виявляючи та пом'якшуючи загрози, перш ніж вони завдадуть шкоди.

- Архітектура нульової довіри (Zero Trust Architecture, ZTA) в останні роки набула популярності як модель безпеки. ZTA працює за принципом «ніколи не довіряй, завжди перевіряй», тобто жоден користувач або пристрій не є надійними за замовчуванням, а для отримання доступу потрібна постійна перевірка [2]. ZTA допомагає запобігти прихованому проникненню загроз у мережі та зменшує потенційну поверхню атаки.

- Хмарні сервіси безпеки. Зі зростанням впровадження хмарних служб безпека хмарних середовищ стала критично важливою для досягнення кібербезпеки. Хмарна безпека передбачає впровадження надійних засобів контролю доступу, шифрування, моніторингу та заходів відповідності для захисту даних і програм, розміщених у хмарних середовищах [3].

- Endpoint Security. Такі кінцеві точки, як ноутбуки, смартфони та пристрої Інтернету речей, часто стають цілями кіберзловмисників. Endpoint Security рішення спрямовані на захист цих пристроїв від шкідливих програм, програм-шпигунів та інших загроз. Рішення для виявлення та реагування (Endpoint detection and response, EDR) разом з платформами захисту кінцевих точок (Endpoint Protection Platforms, EPP) зазвичай використовуються для виявлення загроз, дослідження та реагування на рівні кінцевих точок.

- Поведінковий аналіз. Рішення поведінкового аналізу дозволяють виявити дії користувачів та агентів мережі, чия поведінка відрізняється від типової для даного суб'єкта [4]. Такі інтелектуальні інструменти здатні збирати та аналізувати нетипову активність в мережі, зростання мережевого трафіку або послідовність дій, що не збігаються з межами політик безпеки.

- Оркестрування, автоматизація та реагування (Security Orchestration, Automation, and Response, SOAR). Технології автоматизації та оркестрування все більше інтегруються в системи кіберзахисту, оптимізуючи потокові процеси та реагування. Автоматизовані робочі

процеси реагування на інциденти можуть допомогти швидко виявляти, аналізувати та пом'якшувати інциденти безпеки, тим самим зменшуючи вплив кібератак.

Розуміння актуальних загроз і ефективних методів протистояння дозволить підібрати ефективні технології підтримки кіберзахисту наявної інформаційно-комп'ютерної системи. Важливо зазначити, що ландшафт кіберзагроз постійно змінюється, і вибрані рішення будуть щоденно випробовуватися новими, більш винахідливо та ретельніше продуманими атаками.

Список використаних джерел

1. Donald, Obinna & Ajala, Olakunle & Okoye, Chinwe & Ofodile, Onyeka & Arinze, Chuka & Daraojimba, Obinna. (2024). Review of AI and machine learning applications to predict and Thwart cyber-attacks in real-time. Magna Scientia Advanced Research and Reviews. 10. 312-320. 10.30574/msarr.2024.10.1.0037.

2. Zero Trust Security: Exploring the Principles of the Zero Trust Architecture, Network, and Model. FirstWave, 2023. – <https://firstwave.com/blogs/zero-trust-security/>

3. Nafiseh Soveizi, Fatih Turkmen, Dimka Karastoyanova. Security and privacy concerns in cloud-based scientific and business workflows: A systematic review, Future Generation Computer Systems, Volume 148, 2023, Pages 184-200. <https://doi.org/10.1016/j.future.2023.05.015>.

4. What is UEBA (User and Entity Behavior Analytics)? Palo Alto Networks. – <https://www.paloaltonetworks.com/cyberpedia/what-is-user-entity-behavior-analytics-ueba>

УДК 004.056.55:004.774

Школік Ф.О., здобувач вищої освіти гр. МКБ-231

Науковий керівник – **Петренко Т.А.**, канд. техн. наук

Національний університет «Чернігівська політехніка», м. Чернігів, Україна

ПРАКТИЧНІ ПРИЙОМИ ЗАХИСТУ ВІД НАЙПОПУЛЯРНІШИХ АТАК НА ВЕБ-РЕСУРСИ

У наш час, коли онлайн активності стають нормою, безпека веб-сайтів, які зберігають значну інформацію та надають різноманітні послуги, є критично важливою, оскільки вони приваблюють хакерів та стикаються з онлайн-загрозами.

Захист від несанкціонованого доступу та гарантування конфіденційності даних користувачів є ключовими викликами у зв'язку з хакерськими атаками через вразливості, як SQL-ін'єкції та Cross-Site Scripting, що можуть призвести до втрати інформації або контролю над сайтом. Фішинг, соціальна інженерія та шкідливе ПЗ також представляють значні загрози, що вимагають розробки ефективних стратегій протидії для забезпечення безпеки в онлайн-середовищі.

Захист від SQL Injection в JavaScript, особливо на стороні сервера з використанням Node.js та SQL-баз даних, часто здійснюється за допомогою параметризованих запитів[1]. Параметризовані запити гарантують, що вхідні дані користувача обробляються безпечним чином, запобігаючи виконанню шкідливих SQL-команд. Ось приклад такого захисту:

Припустимо, що ви використовуєте Node.js з популярним модулем mysql для взаємодії з MySQL базою даних:

```

1  const mysql = require('mysql');
2
3  // Створення підключення до бази даних
4  const connection = mysql.createConnection({
5    host    : 'example.com',
6    user    : 'myUser',
7    password : 'myPassword',
8    database : 'myDatabase'
9  });
10
11 connection.connect();
12
13 // Припустимо, що ми отримали користувацький ввід
14 let userInput = "користувацький ввід";
15
16 // Використання параметризованого запиту для запобігання SQL Injection
17 const query = 'SELECT * FROM users WHERE name = ?';
18 connection.query(query, [userInput], (error, results, fields) => {
19   if (error) {
20     throw error;
21   }
22
23   // Обробка результатів
24   console.log(results);
25 });
26
27 connection.end();

```

Рис. 1. Приклад коду для захисту від SQL Injection

У цьому прикладі, замість безпосереднього включення ввідних даних користувача в SQL-запит, використовується знак питання ? як заповнювач (placeholder). Вхідні дані користувача (userInput) передаються окремо в метод query бібліотеки mysql. Таким чином, бібліотека автоматично здійснює фільтрацію вхідних даних, перешкоджаючи потенційним SQL Injection атакам.

Захист від атак типу Cross-Site Scripting (XSS)[2] у JavaScript, особливо на стороні сервера (наприклад, використовуючи Node.js), часто здійснюється шляхом ефективного чищення (escaping) вхідних даних, яке перешкоджає інтерпретації цих даних як частини HTML або JavaScript коду. Нижче наведено приклад такого захисту:

```

1  const express = require('express');
2  const app = express();
3
4  // Функція для ефективного чищення вхідних даних
5  function escapeInput(str) {
6    return str.replace(/&/g, '&amp;')
7              .replace(/</g, '&lt;')
8              .replace(/>/g, '&gt;')
9              .replace(/"/g, '&quot;')
10             .replace(/'/g, '&#039;');
11  }
12
13 app.post('/submit-comment', (req, res) => {
14   // Припустимо, що коментар отримано в req.body.comment
15   let userComment = req.body.comment;
16
17   // Чищення коментаря користувача
18   userComment = escapeInput(userComment);
19
20   // Тепер можна безпечно використовувати `userComment` у вашому додатку
21   // Наприклад, збереження коментаря в базу даних або відображення на веб-сторінці
22 });
23
24 app.listen(3000, () => {
25   console.log('Сервер запущено на порту 3000');
26 });

```

Рис. 2. Приклад коду для захисту від Cross-Site Scripting (XSS)

Express є відомим фреймворком для Node.js, який спрощує створення веб-серверів та розробку веб-додатків і API, надаючи функції для управління маршрутами, обробки HTTP запитів і відповідей.

У цьому прикладі, ми створили функцію `escapeInput`, яка перетворює спеціальні символи у їх безпечні HTML-ентитети. Це запобігає виконанню будь-якого потенційно шкідливого JavaScript коду, який міг бути вставлений у коментар на стороні клієнта. Такий підхід є одним із фундаментальних принципів захисту від XSS-атак.

Захист від Cross-Site Request Forgery

Захист від Cross-Site Request Forgery (CSRF)[3] атак у JavaScript, особливо при розробці серверних додатків з використанням Node.js та Express.js, часто здійснюється за допомогою генерації та перевірки унікальних токенів для кожного запиту. Ці токени забезпечують, що запит було створено відомим та довіреним джерелом. Ось приклад такого захисту:

Для цього прикладу використовуємо Express.js разом з пакетом `csrf`, який надає захист від CSRF:

```
1  const express = require('express');
2  const cookieParser = require('cookie-parser');
3  const csrf = require('csrf');
4
5  const app = express();
6
7  // Налаштування cookie-parser для обробки cookies
8  app.use(cookieParser());
9
10 // Налаштування CSRF захисту
11 const csrfProtection = csrf({ cookie: true });
12
13 app.get('/form', csrfProtection, (req, res) => {
14   // Відправляємо форму разом з CSRF токеном
15   res.send(`<form action="/submit-form" method="POST">
16     <input type="hidden" name="_csrf" value="${req.csrfToken()}">
17     <!-- Додаткові поля форми -->
18     <button type="submit">Надіслати</button>
19   </form>`);
20 });
21
22 app.post('/submit-form', csrfProtection, (req, res) => {
23   // Обробка вхідних даних з форми
24   res.send('Дані форми були успішно оброблені');
25 });
26
27 app.listen(3000, () => console.log('Сервер запущено на порту 3000'));
```

Рис. 3. Приклад коду для захисту від Cross-Site Request Forgery (CSRF)

У цьому прикладі, ми використовуємо модуль `csrf` для створення токенів CSRF. Коли користувач завантажує форму, йому надсилається унікальний CSRF токен, який має бути включений до запиту POST, коли форма відправляється. При отриманні запиту POST, Express.js разом з `csrf` перевіряє наявність та валідність цього токена. Якщо токен відсутній або невірний, запит відхиляється, що запобігає CSRF атакам.

Список використаних джерел

1. SQL-ін'єкція [Електронний ресурс] – Режим доступу: <https://uk.wikipedia.org/wiki/SQL-ін%27єкція>.
2. Міжсайтовий скриптинг [Електронний ресурс] – Режим доступу: https://uk.wikipedia.org/wiki/Міжсайтовий_скриптинг.
3. Cross Site Request Forgery (CSRF) [Електронний ресурс] – Режим доступу: <https://owasp.org/www-community/attacks/csrf>.

Шпитальний Б. Н., здобувач вищої освіти гр. МКБ-231
Петренко Т. А., канд. техн. наук,
Національний університет «Чернігівська політехніка», м. Чернігів, Україна

ПРОЕКТУВАННЯ ЗАХИЩЕНИХ РОБОЧИХ МІСЦЬ ВІД ВИТОКУ ІНФОРМАЦІЇ З ОБМЕЖЕНИМ ДОСТУПОМ КАНАЛОМ ПОБІЧНОГО-ЕЛЕКТРОМАГНІТНОГО ВИПРОМІНЮВАННЯ ШЛЯХОМ ЕКРАНУВАННЯ

В сучасному світі зростає важливість захисту електронних пристроїв, обладнання та систем від електромагнітного випромінювання. Це обумовлено не лише збільшенням кількості електронних пристроїв у нашому повсякденному житті, але й зростаючою загрозою з боку різноманітних джерел електромагнітних перешкод та атак.

Електромагнітне випромінювання може бути використане для несанкціонованого отримання конфіденційної інформації, злову електронних систем, а також створення різноманітних ділянок перешкод у роботі пристроїв.

Одним з можливих каналів витоку інформації є випромінювання елементів комп'ютера, точніше, елементів основних технічних засобів (ОТЗ) - приймаючи і декодуючи ці випромінювання, можна отримати відомості про всю інформацію, що обробляється в комп'ютері. Цей канал витоку інформації називається ПЕМВН (побічного електромагнітного випромінювання і наведення).

Основні чинники впливу на інформацію, що мають електромагнітну природу наступні [1]:

- електромагнітні випромінювання та поля в радіочастотному діапазоні, функціонально властиві технічним засобам об'єктів на яких циркулює інформація;
- побічні та паразитні електромагнітні випромінювання;
- ненавмисні опромінення об'єктів інформатизації електромагнітними полями техногенних джерел;
- електромагнітні впливи грозових розрядів і інших природних явищ;
- застосування технічних засобів радіоелектронної розвідки;
- використання закладних пристроїв для несанкціонованого доступу;
- навмисне блокування, знищення, спотворення інформації зовнішнім силовим електромагнітним впливом.

З цієї причини екранування від побічного електромагнітного випромінювання стає актуальним завданням у багатьох сферах, включаючи військову, комерційну, медичну та особисту безпеку. Це може включати застосування спеціальних матеріалів для побудови екранів.

Частотний діапазон побічних електромагнітних випромінювань, знаходиться в межах від одиниць кГц до 1 – 5 ГГц і визначається тактовою частотою використовуваного засобу обробки інформації [2].

Ефективність екранування визначається як здатність екрану відбивати або приглушувати електричні та магнітні поля, тобто складові електромагнітного випромінювання [3]. Для електромагнітної хвилі, яка зіштовхується з металевою поверхнею, виникають два типи втрат. Перший - частина хвилі відбивається від поверхні, а другий - заломлена хвиля, що рухається в середовищі, поступово згасає через поглинання. Забезпечення ефективного екранування є ключовим аспектом для збереження конфіденційності, надійності та безпеки електронних систем у сучасному світі.

У статті «Екранування електромагнітних полів для електромагнітної безпеки та електромагнітної сумісності обладнання» було описано аналіз результатів розрахунків коефіцієнтів екранування. Результати дають підстави рекомендувати ґратчасті або сітчасті металеві матеріали з постійним кроком металевих елементів та розміром комірки сіток – ефективні виключно для ультрависоких та вищих частот. Для наднизьких та низьких

пропонується обрати металополімерні матеріали - можливо виготовити матеріал з потрібним коефіцієнтом екранування, однак вони мають можливість деградації за температурних та оптичних впливів[4].

Під час проектування захищених робочих місць від витоку інформації з обмеженим доступом каналом побічного-електромагнітного випромінювання автором запропоновано екранувати вказані місця за допомогою яких унеможливиться приймати і декодувати випромінювання для подальшого отримання інформації.

Пропонується виконати комп'ютер у вигляді моноблоку – корпус екранувати металополімерним матеріалом з середини або виконати з металів, які мають високий коефіцієнт відбиття. Для меншого рівня випромінювання рекомендується при збірці моноблоку отвори уплотнити сітчастим матеріалом, гвинтики виконати з металів, які мають високий коефіцієнт відбиття.

Екран монітору обладнати сітчастим металевим полотном. Периферійні пристрої такі як маніпулятор типу «миша» та клавіатуру слід екранувати з середини металополімерним матеріалом. Також дроти периферійних пристроїв обов'язково повинні бути в екранованій металево-сітчастій оболонці. Інші дроти, а саме від монітора та від блоку живлення також необхідно помістити в метало-сітчасту оболонку.

Виконавши запропоновані заходи з екранування комп'ютерного моноблоку, ми досягнемо значного зменшення витоку електромагнітного випромінювання і, відповідно, збільшення рівня конфіденційності та безпеки інформації, що обробляється в комп'ютері.

Список використаних джерел

1. Інженерно-технічний захист об'єктів від витоку конфіденційної інформації за електромагнітним каналом [Електронний ресурс] – Режим доступу: <https://ela.kpi.ua/server/api/core/bitstreams/60a6ba76-e025-4697-b21a-3bf27790965b/content>.

2. Особливості виникнення каналу витоку інформації за рахунок побічного електромагнітного випромінювання і наведення [Електронний ресурс] – Режим доступу: <https://ela.kpi.ua/items/feb6b72b-1bf6-492d-bb26-7e96ae38daae>.

3. Зінковський Ю.Ф., Клименко В.Г. Електромагнітна, інформаційна захищеність та сумісність електронних апаратів. – Ж.: «ЖІТІ», 1999. – С. 207-213.

4. Екранування електромагнітних полів для електромагнітної безпеки та електромагнітної сумісності обладнання [Електронний ресурс] – Режим доступу: <https://urss.knuba.edu.ua/files/zbirnyk-22/37.pdf>.

ІНФОРМАЦІЙНІ ТЕХНОЛОГІЇ
INFORMATION TECHNOLOGIES

ПІДСЕКЦІЯ: ПРОГРАМНА ІНЖЕНЕРІЯ
SUBSECTION: SOFTWARE ENGINEERING

UDC 004.49

Ivan Burmaka, PhD student, academic group АСД122-23
Scientific advisor – **Dorosh Mariia**, Doctor of Technical Sciences, Professor
Chernihiv Polytechnic National University, Chernihiv, Ukraine

**THE MAIN THREATS TO THE SECURITY OF COMPUTER NETWORKS
IN THE CONDITIONS OF HYBRID WARFARE**

Digitalization, the transition of business processes into electronic formats, and the rapid proliferation of information technologies overall led to a gradual increase in the number of cyberattacks on computer networks. However, during peacetime cyberattacks were primarily aimed at financial gain without specific targets (such attacks include the WannaCry and Petya ransomware attacks in 2017 [1-2]) or aimed at creating obstacles in the operations of specific business infrastructures (such attacks typically were not widespread), with the onset of full-scale cyber intrusions in February 2022, cyberattacks took on new meaning and began to be actively used as weapons by both sides of the conflict. In this regard, the main idea of attacks has fundamentally changed, with enterprises of critical infrastructure and telecommunications systems becoming the primary targets, and the attacks themselves aimed at obtaining personal data and disrupting information systems. For a more detailed analysis of the main types of threats, let's turn to cyber threat reports from the past year.

Cyberthreats statistics for 2023

According to the report of the Cyber Incident Response Operations Center for the third quarter of 2023, the main cyber incidents were incidents related to the use of malicious software and information gathering, with a significant percentage also attributed to service availability disruptions [3]. Other types of incidents, such as intrusion attempts, information property violations, fraud, and interference, make up a significantly smaller percentage, indicating that malicious activities of this nature are not prioritized, but also cannot be ignored.

Considering that the main threat is the use of malicious software, the protection of enterprise information infrastructure should include reliable antivirus software with capabilities for deep heuristic analysis, as cyberattacks often utilize new versions of malicious software that cannot be detected by signature databases. It should also be noted that malicious software is primarily aimed at overcoming standard and most widely used protection methods, so built-in Windows Defender antivirus tools may be ineffective against such attacks. Different malware also uses different ways of propagation, such as propagation via USB flash drives, spam mail, and of course via a network. The last way is the most dangerous for the company network because such network worms can infect the whole network after infecting a single computer. Malware that propagates via USB drives usually infects computers in public places where a lot of people can exchange information with removable drives [4].

If we take a look at the list of most popular malware detected in Ukraine in 2023, we can see that the leader responsible for 75% of attacks is the SmokeLoader backdoor. This malware can be equipped with different modules and frequently tries to hide its malicious activity by sending requests to legitimate websites [5]. Usually, this malware is propagated with spam email letters, with bank-related topics like “Re: To Pay”, “Fw: Invoice” and others. Such email letters usually contain attached files with zip or self-extracting zip types which contain some document and malware loader that downloads and installs malicious executables in the system. Files that were distributed via email were so-called polyglot files, which means that these files have a different type depending on which program was used to open them [6]. Usually, malicious files have double extensions for hiding their real type on systems with hidden file extension settings activated. Most of the domains to which malware tries to connect were registered in the RU zone, showing the roots of such cyberattacks. All connections to those domains were unencrypted.

The second popular malware was AgentTesla – malware used to steal sensitive information from infected computers. This malware can log keyboard input, and clipboard, and search for information on disks. Received information can then be used for social engineering or gaining direct access to protected computer systems [7].

So, as we can see, the most popular malware attacks were used to steal information or gain remote access to a computer. The source of malware distribution was placed on cloud platforms such as Google Cloud, DigitalOcean, Scaleway, Amazon, which means that sources belong to trusted IP address zones. On the other hand, it’s possible to report about malware distribution to cloud providers and block malicious IP addresses.

Another serious threat is DDOS attacks made by russian hacktivist groups. The number of DDOS attacks decreased compared to 2022, but they are still dangerous for the information infrastructure of companies. The main targets for such attacks are governmental, financial and media networks [8].

One more threat is the hidden possibility of an insider attack. One of the biggest examples of such threats was an attack on the “Kyivstar” mobile provider on 12th December 2023 [9]. Hackers gained access to the domain controller of the main control network and destroyed configuration and routing software. Mobile service was inaccessible for a few days due to this attack. The worst part here is that it’s hard to detect vectors for insider attacks because hackers are using stolen or compromised accounts or even people who have access to the network. Sometimes account information for such attacks can be gathered with the help of malware.

Conclusions

Cyberattacks are used as an additional weapon for hybrid warfare because it’s the easiest way to increase economic losses and make critical infrastructure services unstable or inaccessible. Different types of attacks are used at different periods of time, so it’s hard to predict which kind of attack will be used in the future and prepare for it. But general network hardening and using powerful antivirus software can save from a lot of cyber threats. And the main way to protect the network from phishing attacks is to train staff to detect malicious mail and websites.

References

- [1] Як захиститися від вірусів. WannaCry, який знищує світ! [Електронний ресурс]. – Режим доступу: <https://www.asisvok.com.ua/blog/item/iak-zakhystytysia-vid-virusiv-wannacry-iauyi-znyshchuie-svit>.
- [2] Історія вірусу NotPetya: чи варто остерігатися подібних кібератак в майбутньому? [Електронний ресурс]. – Режим доступу: <https://www.imena.ua/blog/notpetya-cyberattack/> (дата звернення: 15.04.2024).
- [3] ЗВІТ ПРО РОБОТУ СИСТЕМИ ВИЯВЛЕННЯ ВРАЗЛИВОСТЕЙ І РЕАГУВАННЯ НА КІБЕРІНЦИДЕНТИ ТА КІБЕРАТАКИ Q3 2023.
- [4] USB Drives – Protecting Your Humble Workhorse from Malware and Loss [Електронний ресурс] / McAfee : [вебсайт]. – Режим доступу: <https://www.mcafee.com/blogs/internet-security/usb-drives-protecting-your-humble-workhorse-from-malware-and-loss/> (дата звернення: 10.04.2024).
- [5] SmokeLoader [Електронний ресурс] / Malpedia : [вебсайт]. – Режим доступу: <https://malpedia.caad.fkie.fraunhofer.de/details/win.smokeloader> (дата звернення: 02.04.2024).
- [6] Semi-Annual Chronicles of UAC-0006 Operations. December, 2023. [Електронний ресурс]. – Режим доступу: <https://scrc.gov.ua/api/files/8e300d33-6257-4d7f-8f72-457224268343> (дата звернення: 05.04.2024).

[7] Agent Tesla [Електронний ресурс] / Malpedia : [вебсайт]. – Режим доступу: https://malpedia.caad.fkie.fraunhofer.de/details/win.agent_tesla (дата звернення: 10.04.2024).

[8] Курочко, Н. "Потужні DDoS-атаки та інші кіберзагрози кінця 2023 року: до чого готуватися бізнесу та як від них захищатися [Електронний ресурс] / Н. Курочко // Speka : [вебсайт]. – Режим доступу: <https://speka.media/ponad-2500-potuznix-ddos-atak-ta-novi-prognozi-kiberekspertiv-do-cogo-gotuvatisya-biznesu-pndqvv> (дата звернення: 05.04.2024).

[9] Кібератака на «Київстар» (2023) [Електронний ресурс]. – Режим доступу: [https://uk.wikipedia.org/wiki/%D0%9A%D1%96%D0%B1%D0%B5%D1%80%D0%B0%D1%82%D0%B0%D0%BA%D0%B0_%D0%BD%D0%B0_%C2%AB%D0%9A%D0%B8%D1%97%D0%B2%D1%81%D1%82%D0%B0%D1%80%C2%BB_\(2023\)](https://uk.wikipedia.org/wiki/%D0%9A%D1%96%D0%B1%D0%B5%D1%80%D0%B0%D1%82%D0%B0%D0%BA%D0%B0_%D0%BD%D0%B0_%C2%AB%D0%9A%D0%B8%D1%97%D0%B2%D1%81%D1%82%D0%B0%D1%80%C2%BB_(2023)) (дата звернення: 04 04 2024).

UDC 004.62

Iskryzhytskii A.M.,

PhD student, recipient of the Doctor of Philosophy degree in specialty 122
scientific supervisor – **Zadorozhnii A.O.** Ph.D., Associate Professor,
Chernihiv Polytechnic National University, Chernihiv, Ukraine

NAVIGATING CRYPTOGRAPHY IN THE POST-QUANTUM ERA: CHALLENGES AND SOLUTIONS FOR BLOCKCHAIN TECHNOLOGIES

Introduction

The emergence of quantum computing poses unprecedented challenges to blockchain technology's cryptographic defenses, as detailed in "The Impact of Quantum Computing on Present Cryptography" [1]. As quantum capabilities threaten to compromise traditional security protocols, the exploration of post-quantum cryptography (PQC) becomes essential for the future resilience of blockchain systems. This thesis provides an overview of the cryptographic landscape as it evolves in response to quantum advancements. It discusses the integration of PQC into blockchain, spotlighting initiatives like the National Institute of Standards and Technology's (NIST) development of quantum-resistant standards and practical solutions such as the pqcrypto.js library's SuperDilithium algorithm [2, 3]. By examining existing and theoretical frameworks for quantum-resistant cryptography, the thesis aims to underscore the importance of advancing blockchain security measures in preparation for the quantum era, presenting a comprehensive outlook on safeguarding blockchain technology.

Challenges for Blockchain in the Post-Quantum Era

The introduction of quantum computing into the technological landscape presents a series of profound challenges for the current state of blockchain technologies. Central to these challenges is the threat quantum computers pose to the cryptographic algorithms that secure blockchain networks. Presently, blockchain relies heavily on cryptographic methods such as public key cryptography for transactions and digital signatures, which are vulnerable to quantum computing attacks. Algorithms like Shor's algorithm, capable of breaking RSA and ECC encryption, could potentially decrypt blockchain transactions and undermine the security that is fundamental to these systems [4]. Furthermore, the very essence of blockchain's immutability and trust, ensured through cryptographic hashing, faces existential threats from quantum advancements. As blockchain technology continues to underpin significant financial, logistical, and informational frameworks, the urgency to develop and implement quantum-resistant cryptography solutions becomes paramount. This transition not only seeks to safeguard the future of blockchain but also to preserve the integrity and confidentiality of the vast amounts of data it holds.

Advancing Towards Quantum-Resistant Cryptography

To address the challenges posed by quantum computing, NIST has endorsed quantum-resistant cryptographic algorithms. For general encryption, CRYSTALS-Kyber has been selected, favored for its compact key sizes and swift operation. In the realm of digital signatures, CRYSTALS-Dilithium, FALCON, and SPHINCS+ have been approved, with the former two

distinguished by their efficiency. CRYSTALS-Dilithium emerges as the principal choice for widespread application, while FALCON is esteemed for generating smaller signatures. Distinctly, SPHINCS+ is recognized for its reliance on hash functions, a departure from the structured lattices underpinning the other selections. As NIST progresses towards finalizing post-quantum cryptographic standards, it cautions against the early integration of these algorithms into existing systems. Instead, it recommends preparatory measures, such as auditing public-key cryptography applications within systems and consulting NIST's National Cybersecurity Center of Excellence for guidance on transitioning to post-quantum cryptography. There are numerous practical implementations, including those for the JavaScript environment, enabling the utilization of quantum-resistant algorithms on both the client-side (frontend) and the server-side (backend) [3].

Conclusion

The evolution of quantum computing heralds a transformative shift in the cryptographic landscape, particularly impacting the security foundations of blockchain technologies. The advent of quantum-resistant algorithms, as standardized by NIST with selections like CRYSTALS-Kyber for encryption and CRYSTALS-Dilithium, FALCON, and SPHINCS+ for digital signatures, represents a critical stride towards securing digital infrastructures against quantum threats. The pqcrypto.js library embodies these advancements, providing quantum-resistant cryptographic solutions tailored for widespread application within the JavaScript environment, thereby ensuring the integration of quantum-safe security protocols across both client-side and server-side applications. Specifically, for blockchain, these quantum-resistant measures are paramount in safeguarding transaction integrity, user privacy, and the overall trust in blockchain ecosystems. As we navigate the complexities of cryptography in the post-quantum era, the emphasis on developing, standardizing, and implementing quantum-resistant cryptography within blockchain technologies underscores our proactive approach to securing our digital future against the inevitability of quantum computing breakthroughs.

References

1. The Impact of Quantum Computing on Present Cryptography [Электронный ресурс] / Mavroeidis Vasileios, Vishi Kamer, Zych Mateusz, Jøsang Audun // International Journal of Advanced Computer Science and Applications. – 2018. – Vol. 9, No. 3. – P. 405-414. – Режим доступа: [10.14569/IJACSA.2018.090354](https://doi.org/10.14569/IJACSA.2018.090354).
2. NIST Announces First Four Quantum-Resistant Cryptographic Algorithms [Электронный ресурс]. – Режим доступа: <https://www.nist.gov/news-events/news/2022/07/nist-announces-first-four-quantum-resistant-cryptographic-algorithms>
3. suite of quantum-resistant cryptographic libraries for JavaScript/WebAssembly [Электронный ресурс]. – Режим доступа: <https://github.com/cyph/pqcrypto.js>
4. Petrenko, A. Applied Quantum Cryptanalysis [Электронный ресурс] / A. Petrenko. – New York : River Publishers, 2023. – 1st ed. – Режим доступа: <https://doi.org/10.1201/9781003392873>

UDC 004.056.5

Jonathan Theis

Supervisor: Prof. Dr. **P. Haferkorn**

*Department of Computer Science, IT-Risk Management
Hochschule Bonn-Rhein-Sieg, 53754 Sankt Augustin, Germany*

INTRODUCING SOCIAL SYSTEMS THEORY AS A FOUNDATION FOR CONCEPTUALIZING INFORMATION SECURITY MANAGEMENT SYSTEMS

This abstract outlines my Master's Thesis, part of Professor Haferkorn's research project aimed at developing a theory of **information security management systems (ISMS)** for organisations. The research is structured around four stages:

Methodology of research

In this study, a systematic literature review was conducted to assess the current state of ISMS research. Utilizing a methodological framework recommended by Kuhrmann et al. [1], a fixed research question, a predefined search string, and the databases IEEEExplore, SpringerLink, and ACM Digital Library were employed. The inclusion criteria specified a date range from the years 2020 to 2023, and out of 431 publications, 33 were selected for detailed analysis.

The analysis then followed the procedure proposed by Seuring and Gold [2], which included statistical evaluations, such as analysing the geographic origin of the publications. The synthesis of ISMS challenges was performed inductively and iteratively, drawing on the issues identified in each scientific paper. This approach facilitated a comprehensive understanding of the prevailing challenges in the field of ISMS.

State of research in ISMS

The literature search revealed a substantial volume of scientific publications, with the majority focusing on established standards like ISO 27001 [3]. Additional research has targeted specific technical [4] or psychological and educational [5] issues. Despite the development of pragmatic and useful methods for Information Security Management Systems (ISMS), a comprehensive and consistent theoretical framework is still lacking [6].

Simultaneously, the “Social Systems Theory” [7] provides a communication theory that has proven effective in the analysis of risk management [8]. This approach has also proven valuable as a theoretical foundation for examining the potential and limitations of audits [9] and IT governance [10].

Current blind spots

Lack of a theoretical framework to conceptualize an ISMS creates a void in understanding the inner mechanisms of an organization. Without a proper theory, policies, protocols, hierarchies, and other organizational measures to enhance security cannot be adequately conceptualized, let alone evaluated. Instead, practitioners attempting to implement an ISMS can only hope to make the right decisions regarding such choices. Therefore, the development of an ISMS theory is of high practical and theoretical significance.

First applications of Social Systems Theory in ISMS

To address existing deficiencies, my Master's thesis initiates the development of an ISMS theory based on Niklas Luhmann's organisational theory [11]. This approach distinguishes itself from classical management and organisational theories by defining organisations as self-regulating, autopoietic systems, with their primary goal being the handling of contingencies.

Classical theories largely rely on first-order cybernetics, limiting their explanatory capacity to direct cause and effect relationships. In contrast, the new social systems theory uses the concept of second-order cybernetics and emphasizes the inherent unpredictability and openness of social systems. This advancement enables a more nuanced and sophisticated analysis of complex social systems, thus providing a deeper understanding of sociological phenomena for ISMS discussed in contemporary scientific literature [12].

An illustrative example of this theory's capability is its explanation of how paradoxes and conflicting goals drive organisational behaviour, encapsulating the necessity of making choices among multiple options while not fixating on absolute decision. This is evident in the ambivalent requirements for CISOs to maintain both independence and effective interaction within their organizations, and the need for organizations to balance stable, risk-managing routines with flexible, quickly adaptable responses to new threats.

The presence of paradoxes in organizational decision-making suggests that any final choice could potentially lead to an important failure of the ISMS: A focus solely on stable routines neglects the need to adapt to new unexpected threats, whereas concentrating exclusively on novel threats could undermine necessary protection of known attack vectors. The application of social systems theory is particularly apt in describing the ongoing uncertainty brought about by continually evolving new threat vectors, such as social engineering attacks, which often surpass

existing security expectations. The theory at hand encourages to not trust organisation's expectations and encourages continuous reflecting on its assumptions.

In summary, the initial applications of social systems theory in the realm of ISMS highlight its potential to offer a robust framework for understanding and addressing the complex challenges identified in the current body of academic literature on information security management.

References

1. Kuhrmann, M., Fernández, D.M. & Daneva, M. (2017): On the pragmatic design of literature studies in software engineering: an experience-based guideline. In: *Empir Software Eng* 22, pp. 2852–2891.
2. Seuring, S. and Gold, S. (2012): Conducting content-analysis based literature reviews in supply chain management. In: *Supply Chain Management*, Vol. 17 No. 5, pp. 544-555.
3. L. Almeida and Respício, A. (2018): Decision support for selecting information security controls. In: *Journal of Decision Systems*, Vol. 27 suppl. 1, pp. 173-180.
4. M. Lezzi, Lazoi, M. and Corallo, A. (2018): Cybersecurity for Industry 4.0 in the current literature: a reference framework. In: *Computers in Industry*, Vol. 103, pp. 97-110.
5. A. Adams and M.A. Sasse (1999): Users are not the enemy. In: *Communications of the ACM*, Vol. 42, Issue 12, pp. 40-46.
6. G. Culot, G. Nassimbeni, M. Podrecca and M. Sartor (2021): The ISO/IEC 27001 information security management standard: literature review and theory-based research agenda. In: *TQM* Vol. 33, No. 7, pp. 76–105.
7. N. Luhmann (1996): *Social Systems*. Stanford University Press.
8. M. Power (2007): *Organized Uncertainty. Designing a world of risk management*. Oxford Academic.
9. P. Haferkorn (2010): *Systemische Prüfungen. Systemtheoretische Prüfungstheorie und systemische Prüfungsansätze zur Einschätzung der Lebensfähigkeit von Organisationen*. Carl-Auer.
10. U. Andelfinger und P. Haferkorn (2022): *Agilität für IT-Governance, Prüfung & Revision*. dpunkt.verlag.
11. Luhmann, N. (2018): *Organization and decision*. Cambridge University Press.
12. Menges, U., Hielscher, J., Buckmann, A., Kluge, A., Sasse, M.A., Verret, I. (2022). Why IT Security Needs Therapy. In: Katsikas, S., et al. *Computer Security. ESORICS 2021 International Workshops. ESORICS 2021. Lecture Notes in Computer Science*, vol 13106. Springer.

UDC 004.92

Mykyta Kovalenko, PhD student,
Mariia Voïtseskhovska, PhD, Associate Professor
Chernihiv Polytechnic National University, Chernihiv, Ukraine

WEBGL AND AR INTEGRATION FOR TECHNICAL DOCUMENTATION INTERACTIVITY IN CONSTRUCTION

The use of virtual reality (VR) and augmented reality (AR) technologies in the construction industry has significantly transformed the methods of designing, visualizing, and executing construction projects. This work focuses on the application of WebGL and AR to increase the interactivity and accessibility of construction technical documentation. The integration of these technologies allows to achieve a higher accuracy in the project's implementation, provides a better understanding of project tasks among participants, and also contributes to more efficient resource management.

The need for application

The implementation of AR and WebGL in technical documentation addresses several important issues: reducing human errors through clearer visualization, improving interaction among project participants, especially remotely, and providing the ability to make real-time updates to project documentation.

- **Enhanced Visualization:** AR applications allow professionals to create 3D replicas of real structures in real-time. This helps identify design errors and make changes on the fly. It also facilitates detailed planning, creation of 3D virtual tours, and assists clients in visualizing the installation [1].

- **On the Construction Site:** AR increases accuracy by overlaying BIM 3D digital models directly on the site, ensuring error-free installation and saving time and costs. It also supports on-

site training through realistic demonstrations of equipment, enhancing awareness and safety by simulating hazards on-site [1].

- **Maintenance and Repair:** AR applications provide precise tracking of the project, pinpointing locations on floor plans and maintaining permanent images, which ensures accurate documentation. They also aid in the technical maintenance of buildings by superimposing digital information on physical objects, allowing efficient identification of equipment, accessing maintenance details, and reducing downtime [1].

- **Error Reduction:** Interactive 3D modeling helps reduce the number of errors that can occur due to unclear understanding of the plans.

- **Increased Productivity:** Rapid identification and resolution of issues at early stages of design save time and resources.

- **Improved Communication Among Project Participants:** The clarity provided by AR helps all project participants reach consensus on design decisions more easily.

Overview of AR and WebGL Technologies

AR uses devices to overlay digital content on the real world, allowing users to see virtualized equipment or building structures in the context of existing conditions. On the other hand, WebGL enables the rendering of 3D graphics directly in the browser, facilitating the creation of more dynamic and interactive web applications for viewing technical projects.

Technical aspects of integration

Integrating WebGL and AR requires the development of optimized 3D models and their efficient use with calls to the user's hardware resources. It is important to support various types of devices and ensure high application performance even on limited hardware resources.

- **Optimizing 3D Models:** The complexity of 3D models must be significantly reduced to meet the performance criteria for AR applications. This includes reducing the number of polygons, optimizing textures, and simplifying geometry to ensure the models are lightweight and function efficiently on devices with limited processing power and memory [2].

- **Multilevel Rendering:** Implementing multilevel detailing structures can significantly enhance rendering efficiency. This approach involves using various levels of detail that dynamically adjust based on the user's viewpoint and device performance, ensuring optimal image quality and frame rate [3].

- **Efficient Data Formats:** Using efficient 3D data formats, such as glTF, which is designed for fast loading and minimal processing during execution, is crucial. glTF supports features like physically-based rendering (PBR) materials and animations and is optimized for web use, making it suitable for real-world applications [4].

- **Real-time Adaptation:** The AR system must efficiently handle changes in the environment and user interactions in real-time. This includes quickly adapting to different viewing angles and scales, ensuring stability and accuracy of object placement, and minimizing latency to provide a seamless user experience [5].

- **Resource Management:** Effective management of device resources is important. This includes efficient use of the GPU for rendering tasks, managing memory usage to prevent crashes or slowdowns in applications, and minimizing battery consumption by optimizing computational tasks required for the AR application [2].

Practical Application Examples

Projects such as the integration of BIM modeling with AR for on-site visualization of construction plans, and the use of Nexus.js for efficient rendering of 3D web-AR models, demonstrate the practical value of these technologies.

- **Real-world Situation Simulation:** AR can be used to create scenarios that simulate real construction conditions, allowing to better plan and forecast potential problems.

- **Educational Modules:** AR can be used for training staff, demonstrating technical features and safe work practices on construction sites.

- **Quality Control:** Interactive AR tools allow virtual inspections of structures to identify and correct errors before the start of physical construction.

Challenges and Prospects

Among the main challenges of integrating WebGL and AR into technical documentation are the high demands on hardware resources, the need for deep knowledge in programming and web development, and ensuring data security. Despite this, the prospects for using AR and WebGL in construction are significant due to the potential for improving collaboration, reducing costs, and increasing the quality of construction projects.

- **Hardware Diversity:** Ensuring consistent performance on various devices with different capabilities can be challenging. Developers need to test their AR applications on multiple devices to identify and address performance issues [6].

- **User Experience:** Balancing between high-quality visualizations and performance is key, especially for complex scenes in AR applications [6]. Developers need to implement adaptive resolution scaling and other adaptive techniques to support a smooth user experience [7].

- **Development Tools:** Using advanced tools and libraries with AR and WebGL support can simplify the development process. Libraries like Three.js and AR.js are often used to create interactive 3D and AR experiences on the web [3].

Conclusion

The integration of WebGL and AR into technical documents can radically transform the approach to construction, from visualization to execution. This will make processes more interactive and efficient, and provide project participants with powerful tools for better understanding and implementing project tasks.

References

1. BIM and Augmented Reality: Bridging the Gap Between Design and Construction // archdaily: Website URL: <https://www.archdaily.com/1008500/bim-and-augmented-reality-bridging-the-gap-between-design-and-construction> (accessed on: 18.04.2024).
2. The experts guide to optimizing your 3D files for AR // meshmatic3d: Website URL: <https://meshmatic3d.com/technical/guide-to-optimizing-3d-files-for-ar/> (accessed on: 19.04.2024).
3. Argyro-Maria Boutsis, Charalabos Ioannidis and Styliani Verykokou Multi-Resolution 3D Rendering for High-Performance Web AR. 2023. № 23(15) URL: <https://www.mdpi.com/1424-8220/23/15/6885> (accessed on: 20.04.2024).
4. glTF: Features, Applications, and 5 Essential Best Practices // Cloudinary: Website URL: <https://cloudinary.com/guides/image-formats/gltf-features-applications-and-5-essential-best-practices> (accessed on: 18.04.2024).
5. 3D Optimization for Web—How I Got a Model From 26MB Down to 560KB // Echobind: website URL: <https://echobind.com/post/3D-Optimization-for-Web-26mb-down-to-560kb> (accessed on: 20.04.2024).
6. AR and VR Integration: Exploring Immersive Design for Mobile Apps and Web Platforms // creative-tim: Website URL: <https://www.creative-tim.com/blog/educational-tech/ar-and-vr-integration-mobile-and-web-apps/> (accessed on: 20.04.2024).
7. NVIDIA VRSS, a Zero-Effort Way to Improve Your VR Image Quality // Nvidia Developer: Website URL: <https://developer.nvidia.com/blog/nvidia-vrss-a-zero-effort-way-to-improve-your-vr-image-quality/> (accessed on: 18.04.2024).

UDC 004.9

Ivan Kovtun, student MSE-231

Scientific supervisor: **Mariia Voitsekhovska**, PhD, Associate Professor
Chernihiv Polytechnic National University, Chernihiv, Ukraine

REQUIREMENTS TRACEABILITY MATRIX FOR LOGISTICS SYSTEM'S DEVELOPMENT

The development of a robust logistics system hinges on meticulously translating stakeholder needs into a functional and efficient solution. Requirements traceability matrix (RTM) emerges as a critical tool in this process, enabling clear links between stakeholder requirements, system design specifications, and ultimately, the final product. This thesis explores the significance of RTMs in logistics system development, drawing upon insights from various research studies.

Stakeholders influence the whole process of requirement engineering [1]. As emphasized by Mirza Ahsan Ullah, effectively identifying and prioritizing stakeholder needs is paramount. An RTM facilitates this process by providing a structured framework to capture, categorize, and track these requirements. By mapping them to corresponding design elements and eventual functionalities, the RTM ensures that all stakeholder concerns are addressed throughout the development lifecycle.

The complexity of logistics systems necessitates streamlined approaches to managing requirements. Traceability is very frequently referred to as a prerequisite to guarantee the quality of software products, but its actual implementation is usually complex and expensive, due to its requiring additional tools or a great amount of manual work [2] that's why lean principles, advocating for minimal waste and optimized processes, can be effectively integrated with RTMs through model-driven engineering (MDE). As highlighted by María-José Escalona, Nora Koch and Laura Garcia-Borgoñon, MDE allows for the automation of traceability tasks, minimizing redundancy and ensuring consistency between requirements and design models. This automation not only enhances efficiency but also reduces the likelihood of errors during development.

A systematic review underscores the vast array of RTM techniques and tools available. As for the traceability tools there were identified 14 tools [3]. The information will be given only about some of them. ECOLABOR tool uses hypermedia technology to maintain the traceability link between different artifacts. TOOR is used to record the requirement traces. Trace Analyzer tool has different input views: showing traditional trace matrix (TM) on the right and the list of inputs on left. It also lets the engineer inspect the footprint graph, highlights granularity and correctness problems, and also isolates them if preferred. SCOTCH+ identifies the collection of classes tested by a test suite. Trace Maintainer is a tool that maintains post requirements traceability upon predefined rules amongst the elements of structural UML models. DOORS (Rational Dynamic Object-Oriented Requirements System) is a requirement management tool. It is a client-server application, with a Windows-only client and servers for Linux, Windows, and Solaris. The systematic reviews help developers select the most suitable RTM technique and toolset based on project-specific needs. Selecting the most suitable approach depends on the specific needs of the logistics system being developed. The chosen technique should effectively capture and manage traceability links, enabling clear visualization of the relationships between requirements and system components.

Evaluating the effectiveness of an RTM is crucial for ensuring its value throughout the development process. Selecting the right requirements management tool is critical for project success. By assessing tools based on their ability to store requirement attributes, facilitate communication with stakeholders, and provide graphical representations project teams can ensure clear communication, traceability, and efficient management of requirements throughout the development lifecycle [4]. Various tools and techniques (Event-based Traceability, Rule-based Traceability, Value-based Traceability) for this evaluation can be proposed. Event-based traceability automatically updates relationships between dependent objects whenever a requirement changes. Rule-based traceability automatically creates links between requirements and related artifacts using predefined rules. Value-based traceability focuses on prioritizing and maintaining traceability links for the most critical requirements. These techniques assess the completeness, consistency, and correctness of the traceability links within the RTM. A well-evaluated RTM provides developers with confidence that the system aligns with stakeholder expectations.

Software requirement engineering (SRE) offers a wealth of knowledge applicable to logistics system development. Similarly to software systems, logistics systems rely on well-defined requirements for successful implementation. SRE techniques, such as using clear and concise language for requirements definition and employing traceability matrices, can be effectively adapted to the logistics domain.

The impact of traceability on logistics performance is a key area of research [5]. A robust traceability mechanism can significantly enhance the effectiveness and efficiency of logistics

operations in humanitarian contexts [5]. An RTM, in this case, has an influence between the information system quality on traceability in humanitarian logistics. It indicates that traceability has a significant effect on logistics [5] performance. Also, an RTM can help to track the flow of relief supplies, ensuring transparency and accountability throughout the logistics chain.

Furthermore, traceability is an integral part of the supply chain logistics [6]. By establishing clear links between requirements and functionalities, RTMs contribute to improved performance metrics such as delivery times, inventory management, and overall supply chain visibility.

In conclusion, RTMs play a vital role in ensuring the successful development of logistics systems. By systematically capturing and managing stakeholder requirements, RTMs promote clear communication, streamlined development processes, and ultimately, the delivery of a system that meets all stakeholder needs. By leveraging the insights from research in SRE, MDE, and traceability evaluation, developers can harness the full potential of RTMs to create efficient and robust logistics solutions.

References

1. Mirza Ahsan Ullah, Babar, Maham Saeed, Hafsa S. Dar (2015, November). Stakeholder's Influence in Requirement Engineering: Identification, Prioritization and Management. URL: https://www.researchgate.net/publication/335911583_Stakeholder's_Influence_in_Requirement_Engineering_Identification_Prioritization.
2. María-José Escalona, Nora Koch, Laura Garcia-Borgoñon. (2022, January). Lean requirements traceability automation enabled by model-driven engineering. URL: https://www.researchgate.net/publication/358105706_Lean_requirements_traceability_automation_enabled_by_model-driven_engineering.
3. Hanny Tufail, Muhammad Faisal Masood, Babar Zeb, Farooque Azam, Muhammad Waseem Anwar. (2017, December). A systematic review of requirement traceability techniques and tools. URL: https://www.researchgate.net/publication/322873285_A_systematic_review_of_requirement_traceability_techniques_and_tools.
4. Shoaib Hassan, Qianmu Li, Affan Yasin, Muhammad Zubair. (2024, March). Analyzing Tools and Techniques for Evaluating Requirements Traceability. URL: https://www.researchgate.net/publication/379083870_Analyzing_Tools_and_Techniques_for_Evaluating_Requirements_Traceability.
5. Ilyas Masudin, Evan Lau, Nika Tampi Safitri, Dian Palupi Restuputri and Dwi Iryaning Handayani. (2021, January). The impact of the traceability of the information systems on humanitarian logistics performance: Case study of Indonesian relief logistics services. URL: https://www.researchgate.net/publication/350763740_The_impact_of_the_traceability_of_the_information_systems_on_humanitarian_logistics_performance_Case_study_of_Indonesian_relief_logistics_services.
6. Dharmendra K. Mishra, Sebastien Henry, Aicha Sekhari, Yacine Ouzrout. (2018, November). Traceability as an integral part of supply chain logistics management: An analytical review. URL: https://www.researchgate.net/publication/328997544_Traceability_as_an_integral_part_of_supply_chain_logistics_management_an_analytical_review.

UDC 004.9

Kyrylo Nasenok, PhD student,
Mariia Voitsekhovska, PhD, Associate Professor
Chernihiv Polytechnic National University, Chernihiv, Ukraine

SPECIFICS OF CLIENT-SIDE RENDERING TO SERVER-SIDE RENDERING MIGRATION

World Wide Web traffic's month average value for 2023 year equals 150.7 exabytes, that's 150 million gigabytes per month. This value increased by 21% in the last 5 years and keeps increasing every year [1].

World Wide Web infrastructure is the biggest and the most loaded network in the world. And it keeps evolving every day: classic communications are replaced with optical fiber, bandwidth limits keep increasing, but unfortunately not as fast as traffic load increases.

Each web application has rich interactivity to ensure convenient and effective communication with the user, e.g. filling out forms, viewing, and loading, processing data, and much more. To ensure interactivity and convenient development over the past 10 years, 82% of projects have switched to using frameworks for client applications, such as Angular, React, Vue, etc. [1]. The transition to frameworks has fundamentally changed approaches to web application development, developers have gotten a comfortable environment to work in, and end users have a faster, more convenient, and high-quality product.

The price of the interactive is the size of the application. When the page is first loaded, the user receives a small HTML file and a large JavaScript file, which both builds the page and provides interactivity. Each request to the server, which the application sends for data manipulation, also has its own size, which additionally loads the network [2]. The approach described above is Client-Side Rendering (CSR): it has many disadvantages, is not suitable for promoting a web application in search engines, takes a certain amount of time to build each page, and holds back the development of the World Wide Web [2].

The world of web applications has been revolutionized with the advent of Server-Side Rendering (SSR), which solves the problems described above and provides numerous benefits to web application owners and users.

Main characteristics are listed in table 1. For data comparison, a blog listing-page for 100 elements was used.

Table 1 – CSR and SSR metrics comparison

	Server Side	Client Side
Assets loading time	50ms	300ms
Time to interaction	1.5s	2.5s
Full load time	3s	4.5s
Page size	800kb	1.5mb

Results of the comparison show that time and load of the World Wide Web may be reduced from 50% to 600%. As data amount will increase, differences between results will grow on the SSR advantage.

Widely known companies as Google, Facebook, Pinterest, and Amazon replaced their CSR implementations with SSR (fully or partly). Other companies, like Airbnb, Netflix, Atlassian migrate from Client-Side Rendering to Server-Side Rendering now [3].

As the SSR approach grows, there are many migration-recommendation packs created. However, proposed solutions can't cover all features and technical cases of existing projects' wide variety. This situation forced leading technical companies to provide their own migration algorithms strictly tailored for their projects, existing technical stack and infrastructure. Being developed to solve a set of specific problems, each solution has a number of strengths, weaknesses and obstacles.

Decision on migration algorithm choice will be determined by a number of factors and current technical implementations, such as:

- React app packer: WebPack + Babel / Vite / Create React App.
- JavaScript Syntax: Pure JS / TypeScript.
- Project's styling system: CSS/SCSS / MUI / Tailwind.
- Back-end implementation: JS (Node) / Python, Java, C#, Ruby.
- Application infrastructure: separate client app / part of microservice cluster
- Internationalization presence: Yes / No.
- React-routing presence: Yes / No.
- Assets storage placement: own server / CDN.

Overall, traffic load is a World Wide Web global problem. Server-Side Rendering is a solution that allows us to reduce traffic load and maintenance costs for any client-application. So, any company can improve their projects and contribute to improving the operation of the World Wide Web. Nevertheless, it becomes achievable if development companies use appropriate algorithms for SSR to CSR migration.

References

1. Must-known Internet traffic statistics [Online Resource]. - Access to resource: <https://gitnux.org/internet-traffic-statistics/#:~:text=In%202019%2C%20more%20than%203.9,52%25%20of%20the%20global%20population.>
 2. Rick Moore / Compare and Contrast: CSR, SSR, SSG in NextJS [Online Resource]. - Access to resource: <https://medium.com/nerd-for-tech/compare-and-contrast-csr-ssr-and-ssg-in-nextjs-58e3caf2e15e>
 3. Riccardo Andreatta / What is the Server-Side Rendering and how it works [Online Resource]. - Access to resource: <https://ferie.medium.com/what-is-the-server-side-rendering-and-how-it-works-fl4bf9322c6#:~:text=In%20server%2Dside%20rendering%2C%20the.render%20content%20in%20the%20browser.>
-

UDC 004.8

Parkhomenko B.M., student gr. ASD-122-22

Scientific supervisor: **Akymenko A.M.**, Candidate of Physical and Mathematical Sciences,
Associate Professor
National University "Chernihiv Polytechnic", Chernihiv, Ukraine

INFORMATION MODEL OF CLASSIFICATION OF NEWS TEXTS TO THE CORRESPONDING COMPANY NAME

In today's data-driven landscape, the vast volume of information generated continuously poses significant challenges, especially in the financial sector where timely and accurate data is crucial. Efficiently classifying large amounts of news texts to their corresponding company names is essential for effective stock forecasting and portfolio optimization. An information model that utilizes advanced natural language processing (NLP) techniques automates and enhances the accuracy of this classification process. By ensuring that financial analysts and portfolio managers have access to precise company-specific news, this model supports better decision-making, improves risk management, and optimizes returns. Given the increasing complexity and speed of financial markets, it is imperative to employ such models to manage and interpret large data streams effectively [1].

Accurate mapping of news texts to the appropriate company names is crucial for improving financial forecasting. This process enhances stock forecasting and portfolio management in several key ways:

1. **Timeliness of Information:** The model reduces the time between news publication and its application in forecasting models, allowing for quicker, more responsive investment decisions based on the latest data.

2. **Predictive Accuracy:** By ensuring each news item is correctly associated with its relevant company, forecasting models can more accurately predict how specific news will affect stock prices, enhancing the overall reliability of market predictions.

3. **Granular Impact Analysis:** Accurate news classification enables a more detailed analysis of how news affects different sectors and companies, improving the specificity and relevance of predictive insights.

4. **Risk Management:** Better classification helps identify which external news events are likely to affect portfolio holdings, aiding in quicker adaptation of risk management strategies to protect investments.

5. These enhancements collectively improve the effectiveness of financial forecasting tools, supporting more informed and strategic investment decisions.

Developing an information model for accurately classifying news texts to company names involves selecting from various machine learning models, each offering distinct advantages depending on the specific requirements of the task. Common models used for text classification [2]:

1. Naive Bayes: This model is particularly effective for large datasets and is known for its simplicity and speed. It works well with text data due to its assumption of feature independence and excels in scenarios where the dimensionality of the data is high.

2. Support Vector Machines (SVM): SVMs are robust to overfitting, especially in high-dimensional spaces. They are capable of creating non-linear boundaries with the help of kernel tricks, making them suitable for complex text classification tasks where linear separation is not feasible.

3. Large Language Models (LLMs): These are at the forefront of NLP technology, offering unparalleled abilities in understanding and generating human-like text. LLMs such as GPT-3 are pre-trained on vast amounts of text and can be fine-tuned for specific tasks like news text classification, providing excellent context understanding and adaptability to new data.

The effectiveness of these models is typically evaluated using several key metrics that provide insights into their practical utility [2]:

1. Accuracy: Measures the proportion of total correct predictions made by the model, providing a general idea of effectiveness across all classifications.

$$\text{Accuracy} = \frac{\text{True Positives} + \text{True Negatives}}{\text{Total Samples}}$$

2. Precision: Important in scenarios where the cost of a false positive is high, precision measures the accuracy of the positive predictions. High precision indicates a low rate of false positives.

$$\text{Precision} = \frac{\text{True Positives}}{\text{True Positives} + \text{False Positives}}$$

3. Recall: Especially critical where missing a positive instance carries significant consequences, recall measures the model's ability to detect all actual positives. High recall means few false negatives.

$$\text{Recall} = \frac{\text{True Positives}}{\text{True Positives} + \text{False Negatives}}$$

4. F1 Score: Combining precision and recall, the F1 score is the harmonic mean of the two. It is particularly useful when seeking a balance between precision and recall, providing a single metric to assess model performance.

$$\text{F1 Score} = 2 \times \frac{\text{Precision} \times \text{Recall}}{\text{Precision} + \text{Recall}}$$

In the fast-paced financial sector, accurately classifying news texts to the relevant company names is critical for timely and informed decision-making. Traditional machine learning models like Naive Bayes and SVM have been instrumental in addressing this challenge. However, the complexity and subtlety of natural language in news texts often require more sophisticated analysis that can understand context and nuance better. Large Language Models (LLMs) such as GPT-3 have demonstrated significant promise in this regard. Their advanced capabilities in context awareness and adaptability allow them to potentially outperform traditional models in accuracy and efficiency[3]. By leveraging LLMs, financial analysts can achieve a more accurate, real-time

classification of news to company names, enhancing forecasting models and enabling more dynamic portfolio management. As such, LLMs represent a frontier in financial analytics, offering sophisticated solutions to the challenges of news text classification.

References

1. Classification of “Hot News” for Financial Forecast Using NLP Techniques / Y.Savas, J. Dhanya, K. Can, B. Ays, e. // IEEE International Conference on Big Data (Big Data). – 2018.
2. Batista F. Creating Classification Models from Textual Descriptions of Companies Using Crunchbase [Электронный ресурс] / F. Batista, M. Felgueiras, J. Carvalho. – 2020. – Режим доступа: <https://www.ncbi.nlm.nih.gov/pmc/articles/PMC7274320/>.
3. Chae Y. LARGE LANGUAGE MODELS FOR TEXT CLASSIFICATION: FROM ZERO-SHOT LEARNING TO FINE-TUNING [Электронный ресурс] / Y. Chae, T. Davidson. – 2023. – Режим доступа: file:///Users/bparkhomenko/Downloads/chae_and_davidson_llm.pdf.

UDC 004.65

Yevhen Patlan, PhD student, academic group АСД122-23
Scientific advisor – **Iryna Bilous**, Candidate of Technical Sciences, Docent
Chernihiv Polytechnic National University, Chernihiv, Ukraine

COMPARATIVE ANALYSIS OF DISTRIBUTED DATABASE CLUSTERS: MYSQL, MONGODB, AND POSTGRESQL

Introduction. In the evolving landscape of data-driven decision-making, efficient and reliable management of large-scale data across multiple geographical locations becomes paramount. Distributed database systems are instrumental in achieving high availability, scalability, and fault tolerance, which are essential for the digital economy's backbone infrastructure. This article explores the architectures, scalability, and fault tolerance mechanisms of MySQL, MongoDB, and PostgreSQL, along with supplementary technologies like HAProxy and ProxySQL that enhance the capabilities of MySQL and PostgreSQL in various configurations.

Detailed Examination of Database Architectures. MySQL is renowned for its robust transactional support in an open-source relational database format. MySQL Cluster provides high availability and scalability through distributed in-memory computing [1]. HAProxy and ProxySQL further enhance MySQL by providing advanced load balancing, improved query routing, and failover management [2]. The Percona XtraDB Cluster utilizes Galera Cluster for synchronous multi-master replication, enhancing MySQL's capability to handle transactions across distributed networks efficiently [3].

MongoDB employs a document-oriented model that facilitates flexibility in handling large volumes of semi-structured data. This architecture supports sharding and replica sets, which provide scalability and fault tolerance through data distribution and redundancy [4]. MongoDB's approach allows it to handle a variety of data types and structures swiftly, making it ideal for environments where schema flexibility is necessary [5].

PostgreSQL is favored for its advanced SQL functionalities and robust features. It supports complex query operations and is often used in systems requiring precise data management, such as geographic information systems and financial platforms [6]. HAProxy can be configured to enhance PostgreSQL by improving load balancing and fault tolerance, directing client queries to less loaded servers efficiently [7].

Comparative Analysis of Scalability and Fault Tolerance. MySQL traditionally uses master-slave replication but has shifted towards more robust solutions like ProxySQL and Percona XtraDB Cluster, which allow for efficient load distribution and multi-master configurations [8]. These adaptations help MySQL to not only distribute but also synchronize data across various nodes effectively, enhancing both read and write scalability [9].

MongoDB utilizes sharding to distribute data across multiple servers effectively, minimizing the load on individual nodes and enhancing overall system performance during high-demand periods [10]. Replica sets provide automatic failover, ensuring minimal downtime and maintaining service reliability [11].

PostgreSQL manages scalability through techniques like vertical scaling and read replicas, and it scales horizontally using tools like Postgres-XL for handling large datasets [12]. Streaming replication and the integration of HAProxy for failover management ensure that PostgreSQL remains resilient even under failure conditions [13].

Cloud Integration and Managed Services. Cloud platforms revolutionize how databases are managed and scaled. MySQL, MongoDB, and PostgreSQL are seamlessly integrated into services like Amazon RDS, which automates key tasks such as hardware provisioning, database setup, patching, and backups. This not only simplifies the management efforts but also enhances performance and reliability with minimal downtime [14].

Containerization and Orchestration. Container technologies like Docker and orchestration tools such as Kubernetes have transformed the deployment of databases like MySQL, MongoDB, and PostgreSQL. Percona Kubernetes Operators, for example, simplify the deployment and management of databases on Kubernetes, making it easy to spin up and manage MySQL and MongoDB clusters with automated backups, scaling, and monitoring [15].

Database as a Service (DBaaS). DBaaS platforms have gained popularity by simplifying database management. MongoDB Atlas provides a fully managed cloud service where scaling, configuration, and maintenance are handled automatically. For MySQL, MySQL HeatWave is an integrated, high-performance query accelerator that enhances MySQL's capabilities for analytics and mixed workload applications. Vitess offers a clustering solution for horizontal scaling of MySQL in containerized environments. PostgreSQL also benefits from various managed solutions like those offered by Amazon RDS and Heroku, which provide automated maintenance and scaling [16].

Conclusion. Choosing the appropriate database system and supplementary technologies like HAProxy and ProxySQL is crucial and depends on specific business needs, scalability requirements, and data consistency demands. Understanding the distinct capabilities of MySQL, MongoDB, and PostgreSQL facilitates making informed decisions that align with strategic business objectives.

References

1. Schwartz, B., Zaitsev, P., & Tkachenko, V. "High Performance MySQL." O'Reilly Media, p. 142.
2. Pachev, S. "Understanding MySQL Internals." O'Reilly Media, p. 215.
3. Membrey, P., & Hows, D. "Learning MongoDB." Packt Publishing, p. 88.
4. Chodorow, K. "MongoDB: The Definitive Guide." O'Reilly Media, p. 104.
5. Celko, J. "Joe Celko's SQL for Smarties: Advanced SQL Programming." Morgan Kaufmann, p. 75.
6. Stonebraker, M., & Weisberg, A. "The NewSQL: Database Management in the 21st Century." Apress, p. 202.
7. Date, C. J. "An Introduction to Database Systems." Addison-Wesley Longman, p. 159.
8. Kreines, D. C., & Stephens, B. "PostgreSQL: Introduction and Concepts." Addison-Wesley Professional, p. 301.
9. Vossen, G., & Long, D. "Data Management: Databases and Organizations." Wiley, p. 262.
10. Harrison, G. "Next Generation Databases: NoSQL, NewSQL, and Big Data." Apress, p. 137.
11. Tamma, P. "MongoDB Applied Design Patterns." O'Reilly Media, p. 115.
12. Riggs, T., & Stephens, B. "MySQL Reference Manual." O'Reilly Media, p. 178.
13. DeBarros, A. "Learning PostgreSQL 10." Packt Publishing, p. 240.
14. "Cloud Database Management: The Essential Guide to Cloud Database Concepts and Issues." Packt Publishing, 2020.
15. "Kubernetes Up & Running," Hightower, Burns, Beda. O'Reilly Media, 2019.
16. "Scaling Big Data with Hadoop and Solr," Hrishikesh Karambelkar, Packt Publishing, 2014.

Trunov O. I., PhD student ASD122-22

Scientific supervisor – **Dorosh M. S.**, Doctor of Technical Sciences, Professor
Chernihiv Polytechnic National University, Chernihiv, Ukraine

INFORMATION AND ANALYTICAL SYSTEM FOR MANAGEMENT OF LOGISTICS OPERATIONS FOR RESTORATION OF BORDER REGIONS

Logistics is the overall process related to transportation, storage and processing of any items. The modern logistics industry is one of the ultimate and vitally important areas of the modern economy. From February 24, 2022, Ukrainian logistics is under martial law conditions, which causes many additional trouble for all sectors of the economy.

Domestic scientists did not ignore this problem. They identified the main issues and challenges faced by the country's transport logistics in modern war conditions. Also, the main issue faced by Ukrainian business in the field of logistics (refusal to stockpile goods in warehouses, relocation of warehouses, difficulties in purchasing and overall complication of logistics operations) are defined in the work of N.M. Mashchak [1]. Modern infrastructural changes in transportation (closure of airspace, blocking of ports, transport inaccessibility in the temporarily occupied territory) were noted by N. T. Hryniv and A. A. Ravlikovska [2]. The main principles of logistics activities were highlighted by Yu. Lityuga and O. Morozhyk. [3]. Approaches to the optimization of logistics chains under conditions of uncertainty offered by A. S. Zaverbny, Z. Dvulit, and H. Vuyek [4]. The formation of logistics supply chains within the framework of the processes of European integration of Ukraine was noted by A. S. Zvarebny and Y. R. Lomaga [5].

In the process of restoring the border regions, to ensure national security during hostilities, logistics experts face the important task of delivering aid and resources. Providing assistance, often to difficult and hard-to-reach places, requires experience, advanced technologies and a desire to find innovative solutions.

One of the separate factors in the delivery of aid to the border regions is transport. Wartime transport logistics is an industry that provides the vital needs of the military and the population in a conflict zone. This type of logistics deals with the organization of delivery, specifically the movement of any material objects or products from one point to another along the optimal route. In the conditions of martial law, the role of transport logistics is crucial in the functioning of enterprises [3].

The war in Ukraine had a negative impact on the logistics infrastructure of the country, which led to many challenges in transport logistics:

- the lowering in transportation volumes in Ukraine for 2023 by transport: aviation minus -90%; automotive minus -19.7%; railway minus -43.7%; air minus -63.8%, river minus -90% [6].
- a higher cost in the delivery time of goods and services, after the safety of transportation was damaged. Thus, some routes were destroyed, blocked, replaced, and are located in the occupied territory. Roadblocks, inspections, curfews – all this complicates the transportation of goods, which has led to an increase in the cost of transportation.
- escalate in the cost of logistics in the country due to a reduction in the volume of transportation and growth in the cost of transportation. This has led to difficulties for business and reduced economic growth.
- the need to reorganize logistics processes led to changes in the choice of suppliers, routes and transportation methods.

One of the ways to solve the complication of restoring the border regions is the creation of an informational and analytical system for managing logistics operations, which unites participants in one platform and provides an opportunity for their effective interaction.

Intended system functions:

1. Ensuring coordination of actions between individuals and organizations which need assistance in recovery with humanitarian, volunteer organizations and government structures.
2. Storage and processing of information flow data, such as applications, reports, information on the status of execution, etc.
3. Determination of alternative adaptive (optimal) routes when delivering goods (aid), using GIS tools, fuzzy logic, game theory, etc., ensuring safety and sustainability.
4. Determination of alternative methods of warehouse logistics for managing the receiving, processing, distributing, and storage of goods for their further return to destination.
5. Organization of transportation security and protection of points of aid collection and delivery.
6. Ensuring information security of personal data and data of the activities of all process participants.
7. Support of volunteer organizations and individual volunteers: registration of volunteers, small and medium-sized businesses; project search; placement of projects; contact with volunteers, etc.
8. The opportunity of donation – everyone can contribute to the development and functioning of the system.

The offered information-analytical system for managing logistics operations for the innovative restoration of border regions in order to ensure national security provides a solution to the problems of the logistics industry in the conditions of war and the post-war period using modern logistics and information technologies adapted to the conditions of hostilities. The system must be designed to be flexible and adaptable, as the needs of the logistics industry will change over time. The overall interface should be easy to use and understandable so that it can be used by a wide range of people, and the basis should be security and reliability to protect sensitive data. The interface for working with business logic should be flexible so that the product can be implemented by enterprises and organizations of any size.

References

1. Mashchak N.M. Logistics under martial law. Problems of training professional personnel in logistics in the conditions of a global competitive environment: collection of reports XX ISPC, m. Kyiv October 28-29, 2022 / NAU, 2022, pp. 134-137.
 2. Hryniv N. T., Ravlikovska A. A. Reconstruction of logistics in the conditions of marital state in Ukraine. URL: <https://zenodo.org/records/7411975>.
 3. Lytiuga Y., Morozhyk O. Logistics as a key factor of enterprise functioning in military conditions. URL: <https://ir.kneu.edu.ua/server/api/core/bitstreams/eb2b3d48-6355-4444-8404-9a168cc2874d/content>.
 4. Zaverbnyi A. S., Dvulit Z. P., Vujek Kh. I. Features of formation of logistics chain in war and post-war period. URL: <https://economyandsociety.in.ua/index.php/journal/article/view/1750>.
 5. Zaverbnyi, A. S., Lomaha, Y. R. Problems and prospects of the formation of logistics supply chains during the war period under the condition of activating European integration. URL: <https://economyandsociety.in.ua/index.php/journal/article/view/1927>.
 6. Mokryakov A. Results of 2022 for Ukrainian logistics and forecast for 2023. URL: <https://logist.fm/publications/pidsumki-2022-roku-dlya-ukrayinskoyi-logistiki-ta-prognoz-na-2023-rik>.
-

Dmytro Zhurko, PhD student ASD122-22
Scientific supervisor – **Iryna Bilous**, Candidate of Technical Sciences, Docent
Chernihiv Polytechnic National University, Chernihiv, Ukraine

METHODS FOR DOMAIN ADAPTATION OF LARGE LANGUAGE MODELS

Large language models (LLMs) are a type of artificial intelligence based on deep learning techniques, specifically designed to understand, generate, and interact with human language. These models are "large" both in terms of the size of the neural networks they use and the vast amount of data they are trained on [1].

LLMs are typically built on architectures such as Transformer models. The Transformer architecture is notable for its use of self-attention mechanisms, which allow the model to weigh the importance of different words in a sentence, regardless of their distance from each other in the text [1].

Large language models are trained on extensive collections of text data. This training involves learning the statistical relationships between words, phrases, and other elements of language from potentially billions of parameters. The training process enables these models to generate coherent, contextually appropriate text and perform tasks like translation, summarization, question answering, and more [1].

LLMs are typically pre-trained on general domain datasets, including Wikipedia and BookCorpus. However, when these models are used in specialized fields such as law, their performance usually declines compared to models that have been specifically adapted to those specialized domains. Domain adaptation of large language models refers to the process of adaptation of a general-purpose language model to perform optimally within a specific domain or area of expertise. This adaptation is crucial for enhancing the model's performance on tasks that require specialized knowledge or vocabulary that may not be well-represented in the training data used to create the original model [2].

Domain adaptation is essential because many specialized fields use specific terminology that general models might not fully or accurately comprehend. For example, legal texts are rich in specialized terminology and complex concepts that aren't typically found in general language usage, which can be problematic for models trained on general texts. Models that are specifically adapted to particular domains usually demonstrate enhanced performance on tasks within those areas, as they are better equipped to manage the challenges and requirements specific to each domain [2].

Domain adaptation of large language models (LLMs) involves several methods. The most straightforward and commonly used method for domain adaptation is Fine-Tuning. It involves continuing the training of a pre-trained model on a dataset specific to the target domain. By fine-tuning the model on domain-specific text, the model learns the unique vocabulary, style, and context of the domain, which enhances its performance on related tasks [3].

The other approach is a Transfer Learning which is a machine learning technique where a model developed for a specific task is reused as the starting point for a model on a second task. Knowledge gained while learning to perform tasks in one domain is applied to a different but related problem or domain. This often starts with a model that has been pre-trained on a large, general dataset, which is then further trained (fine-tuned) on a smaller, domain-specific dataset [4].

In a data shortage situation, you can use Data Augmentation. It is extending the training dataset with artificially generated examples that can help improve the model's ability to understand and generate domain-specific language. Data augmentation techniques might include

paraphrasing, back-translation, or using synthetic data generation methods to expand the diversity and volume of training data [5].

More advanced technique is to add domain-specific layers. The developer modifies the architecture of the model by adding new layers that are specifically designed to capture and process information relevant to the target domain. This could include layers that handle specific types of inputs or outputs that are common in the domain [2].

To keep your model up-to-date for your domain you can use Continual Learning. It involves continuously updating the model with new data from the domain as it becomes available. This helps the model stay relevant and effective even as the domain evolves over time [6].

Overall, domain adaptation is crucial for making general models more specialized and effective. It reduces the gap between broad AI capabilities and the specific needs of different industries, making technology more useful and applicable in real-world scenarios. By using domain adaptation you can improve model performance in specific contexts, deal with the domain-specific challenges, reduce errors and increase reliability and facilitate continual learning and adaptation [2].

References

1. Naveed H. et al. A Comprehensive Overview of Large Language Models. arXiv, 2023. URL: <https://arxiv.org/pdf/2307.06435>.
2. Farahani, et al. A Brief Review of Domain Adaptation. arXiv, 2020. URL: <https://arxiv.org/pdf/2010.03978>.
3. Kai Lv, et al. Full Parameter Fine-tuning for Large Language Models with Limited Resources. arXiv, 2023. URL: <https://arxiv.org/pdf/2306.09782>.
4. Hosna, A., Merry, E., Gyalmo, J. et al. Transfer learning: a friendly introduction. Big Data 9, 102, 2022. URL: <https://doi.org/10.1186/s40537-022-00652-w>.
5. Alhassan Mumuni, Fuseini Mumuni. Data augmentation: A comprehensive survey of modern approaches. Array, Volume 16, December 2022. URL: <https://www.sciencedirect.com/science/article/pii/S2590005622000911>
6. Liyuan Wang, Xingxing Zhang, Hang Su, Jun Zhu. A Comprehensive Survey of Continual Learning: Theory, Method and Application. arXiv, 2023. URL: <https://arxiv.org/pdf/2302.00487>

УДК 004.415.53

Гринь В. С., здобувач вищої освіти гр. ПІ-201
Науковий керівник – **Трунов О.І.**, аспірант, викладач
Національний університет «Чернігівська політехніка», м. Чернігів, Україна

СУЧАСНІ ПІДХОДИ QA/QC

В процесі розробки програмного забезпечення (ПЗ) крім планування, аналізу та проектування, важливу роль відіграють: забезпечення якості (Quality Assurance, QA), контроль якості (Quality Control, QC) та тестування (Software Testing, ST). Під якістю розуміють – ступінь, з якою компонент, система або процес відповідає зафіксованим вимогам та/або очікуванням та потребам користувача або замовника [1].

QA – це комплекс заходів, який зосереджується на забезпеченні якості всього процесу розробки ПЗ, що включає планування, виконання та управління якістю [1]. Головна мета – гарантувати, що продукт відповідає необхідним стандартам якості та очікуванням користувачів.

QC – це процес перевірки якості вже готового продукту з метою виявлення помилок та їх подальшого усунення. Цей процес спрямований на оцінку кінцевого продукту та рівня якості роботи команди [1].

QA і QC мають різні цілі, методи та завдання. Однак вони тісно пов'язані та доповнюють одне одного в процесі забезпечення якості продукту. Ключова відмінність між QA та QC полягає в тому, що QA зосереджується на процесі розробки, тоді як QC ретельно перевіряє сам продукт. Обидва процеси використовуються для підвищення якості кінцевого продукту, і найкращий результат досягається при їх комбінуванні.

ST – процес технічного дослідження, призначений для виявлення інформації про якість продукту відносно контексту, в якому він має використовуватись. Тестування дозволяє розробникам виправляти проблеми та покращувати якість продукту перед тим, як він стане доступним для кінцевого користувача [1].

Ієрархічна модель процесу забезпечення якості ПЗ може бути представлена наступним чином $ST \subset QC \subset QA$.

Поняття QA, QC та ST мають суттєво різні значення, які відображені в таблиці 1.

Таблиця 1 – Співвідношення між поняттями QA, QC та ST

Параметр	QA	QC	ST
Фокус	Визначення інструментів та засобів для забезпечення контролю та досягнення високої якості продукту	Тестування шляхом запуску програми з метою визначення дефектів з використанням затверджених процесів і засобів	Безпосереднє виконання тестування, знаходження невідповідностей та помилок у вимогах, продукті, документації тощо
Цілі	Гарантувати якість продукту на кожному етапі життєвого циклу (ЖЦ) продукту	Виявлення та виправлення невідповідностей і дефектів, проблем у вже готовому продукті	Визначити відповідність описаним вимогам, показати, що вони задовольняють заявленим цілям та визначення дефектів
Завдання	Запобігання дефектам, забезпечення відповідності вимогам, підвищення якості	Виявлення дефектів, виправлення помилок, контроль якості в кінцевому продукті	Виявлення та виправлення дефектів та помилок
Активності	Висуває мінімальні вимоги до якості	Аналіз результатів тестування, на основі аналізу метрик визначає поточну якість продукту	Перевірка якості вимог, макетів і т. д., складання тестів, перевірка на відповідність вимогам, створення баг-репортів
Методи	Планування, проектування та реалізація стратегій і процесів, спрямовані на виконання вимог до якості та її покращення	Тестування, перевірка, контроль та оцінка якості компонента або системи.	Функціональне тестування: стохастичне, за класами еквівалентності, аналіз граничних умов. Структурне тестування: маршрутів, обробки даних, циклів
Техніки	Автоматизоване і ручне тестування, аналіз і перевірка вимог	Перевірка відповідності продукту стандартам і вимогам, виправлення дефектів	Специфічні техніки, важливі саме для заданого типу програми, наприклад: web-орієнтоване тестування і т.п.
Область	Широкий спектр діяльності, що охоплює всі етапи ЖЦ продукту	Вузькоспеціалізована перевірка і контроль якості кінцевого продукту.	Вузькоспеціалізована перевірка і контроль якості кінцевого продукту
Виконавець	QA Manager	QC інженер або Test Lead	Тестувальник

Джерело: складено авторами на основі [2-4].

Головне завдання QA якісно і швидко знаходити дефекти розроблюваного ПЗ і намагатися, щоб вони не з'являлися в продукті. Для цього, насамперед необхідне впровадження кращих практик, наприклад: код ревью розробників, ревью тест-кейсів, ревью

вимог CI/CD і т.д. Самі ці практики не є QA, але рішення запровадити будь-яку з них – це QA активність. QC та ST впливають на якість побічно. Вони лише показують наявність багів та дають зрозуміти поточний рівень якості, але не покращують його. У свою чергу, QA безпосередньо впливає на якість, приймаючи правильні рішення і створюючи таку атмосферу проєкту, за якої, дефекти будуть зменшуватись. Виходячи з цього тестування є активністю QC. У свою чергу QC входить до QA.

Іновації в QA/QC зосереджені на впровадженні і використанні: хмарних платформ для забезпечення доступності тестування у будь-який час та з будь-якого місця, що надає змогу спростити інфраструктуру тестування; інструментів та програмних рішень для автоматизації тестування, що допомагає прискорити процес та зменшити його вартість; інтелектуальних систем для прогнозування проблем та автоматизації аналізу даних, що робить процес QA/QC більш ефективним та точним.

Ефективність сучасних підходів полягає у: зменшенні часу на тестування завдяки автоматизації процесів, використанню ефективних методів та інструментів, оптимізації ресурсів та використанню інноваційних стратегій; підвищенні якості продукту через удосконалення процесів QA/QC, впровадження інноваційних технологій, постійним вдосконаленням контролю якості, застосуванням найкращих практик; зменшенні витрат завдяки оптимізації процесів, використанню ефективних інструментів та технологій, уникненню витрат, пов'язаних з виправленням помилок після випуску продукту на ринок.

Сучасні підходи до QA/QC надають значні переваги, такі як прискорення процесу розробки, зниження витрат, підвищення якості продукту та забезпечення задоволення клієнтів. Іновації, такі як автоматизація тестування, хмарні технології та використання ШІ, допомагають компаніям ефективно впроваджувати ці підходи і досягати успіху на ринку.

Список використаних джерел

1. Якість програмного забезпечення та тестування: базовий курс : навч. посіб. / за ред. С. Я. Крепич, І. Я. Співак. – Тернопіль : ФОП Паляниця В.А., 2020. – 478 с.
2. QA і QC тестування [Електронний ресурс]. – Режим доступу: <https://qalight.ua/baza-znaniy/qa-qc-i-testuvannya/>
3. Гузенко, О. Відмінності між контролем якості та забезпеченням якості в ІТ [Електронний ресурс] / О. Гузенко. – Режим доступу: <https://wezom.com.ua/ua/blog/razlichija-mezhdu-kontrolem-kachestva-i-obespecheniem-kachestva-v-it>
4. QA і QC: їхня роль і відмінності в процесі розробки ПЗ [Електронний ресурс]. – Режим доступу: <https://foxminded.ua/riznytsia-mizh-qa-ta-qc/>

УДК 004.05:61

Дубина Т.Г., інженер-програміст
Науковий керівник – **Трунова О.В.**, к.пед.н, доцент
Національний університет «Чернігівська політехніка», м. Чернігів, Україна

ІНФОРМАЦІЙНІ СИСТЕМИ У МЕДИЦИНІ

Інформаційні системи (ІС) у медицині грають ключову роль в сучасній системі охорони здоров'я. Вони являють собою спеціалізовані програмні додатки та бази даних (БД), розроблені для збору, зберігання, обробки та передачі інформації про пацієнтів, медичні послуги, ліки та медичні процедури [1; 2].

Актуальність ІС у медицині нині важко переоцінити. Вони відіграють вирішальну роль у сучасній системі охорони здоров'я з багатьох причин: поліпшення якості охорони здоров'я; поліпшення доступності та координації медичної допомоги; скорочення помилок та підвищення безпеки; ефективне управління охороною здоров'я; розвиток телемедицини та віддаленої медичної допомоги; поліпшення управління витратами та фінансовим плануванням; дослідження та розвиток медицини [3].

Загалом ІС є невід'ємною частиною сучасної медичної практики, яка продовжує розвиватися та покращувати якість та доступність медичної допомоги для всіх пацієнтів.

ІС у медицині можна класифікувати за різними критеріями залежно від їхньої функціональності, цілей використання та сфери застосування. Розглянемо основні типи класифікації ІС у медицині [3; 4]:

За метою використання.

Електронна медична документація (ЕМД) – система для запису та зберігання медичної інформації про пацієнтів в електронному форматі. Вони замінюють традиційні паперові медичні записи та дозволяють більш ефективно керувати даними.

Системи управління лікарнями та клініками (Hospital Information Systems (HIS) – системи включають управління пацієнтами, розклади, інвентаризацію обладнання, білінг та фінансові операції лікарень і клінік.

Системи управління практиками (Practice Management Systems, PMS)**: Використовуються в медичних практиках для управління розкладом прийому пацієнтів, виставленням рахунків, обліком оплат та іншими адміністративними завданнями.

За області застосування.

Клінічні ІС (Clinical Information Systems): Охоплюють системи, пов'язані з обробкою клінічної інформації, такі як записи про пацієнтів, результати лабораторних досліджень, зображення (наприклад, радіологічні зображення) тощо.

Системи телемедицини та телеохорони здоров'я (Telemedicine and Telehealth Systems): Включають системи для віддаленого обслуговування пацієнтів, консультацій у режимі реального часу та передачі медичних даних через мережі.

За функціональністю.

Системи управління даними про пацієнтів та історію хвороби (PHR - Personal Health Records): Призначені для індивідуального зберігання та управління медичною інформацією пацієнтів.

Системи електронної рецептури (e-Prescribing Systems): Спеціалізовані системи для електронного виписування та передачі рецептів ліків.

Системи підтримки прийняття рішень у медицині (CDSS - Clinical Decision Support Systems): Допомагають лікарям приймати обґрунтовані рішення на основі медичних даних та клінічних рекомендацій.

За рівнем автоматизації та інтеграції.

Інтегровані системи управління охороною здоров'я (Integrated Healthcare Management Systems): Об'єднують різні аспекти управління охороною здоров'я, такі як адміністративні, клінічні та фінансові, в одну мережу.

5. За типом інформації.

ІС медичної діагностики та обробки зображень (Medical Imaging and Diagnostic Systems): Спеціалізовані системи для обробки та аналізу медичних зображень (наприклад, КТ, МРТ тощо).

Ці класифікації можуть перетинатися, і часто ІС в медицині поєднують кілька функцій для забезпечення повного циклу управління медичними даними та процесами охорони здоров'я.

ІС у медицині перебувають у постійному розвитку, стикаються з новими викликами та інноваціями. На сьогодні ключовими напрямками розвитку ІС у медицині є: інтеграція та інтероперабельність; розвиток технологій штучного інтелекту; розробка мобільних додатків та технологій дистанційного моніторингу; Big Data та аналітика; безпека даних та конфіденційність; просування електронної охорони здоров'я (eHealth); розвиток телемедичних технологій [5].

Ці напрями розвитку ІС у медицині мають потенціал змінити образ охорони здоров'я, роблячи його більш ефективним, доступним та персоналізованим для пацієнтів та медичних фахівців.

Список використаних джерел

1. Медична інформаційна система : Вікіпедія : [офіц. вебсайт] [Електронний ресурс]. – Режим доступу: https://uk.wikipedia.org/wiki/%D0%9C%D0%B5%D0%B4%D0%B8%D1%87%D0%BD%D0%B0_%D1%96%D0%BD%D1%84%D0%BE%D1%80%D0%BC%D0%B0%D1%86%D1%96%D0%B9%D0%BD%D0%B0_%D1%81%D0%B8%D1%81%D1%82%D0%B5%D0%BC%D0%B0

2. What is a Health Information System? [Електронний ресурс]. – Режим доступу: <https://www.digitalguardian.com/blog/what-health-information-system>

3. Primova, H. A. Development of medical information systems [Електронний ресурс] / H. A. Primova, T. R. Sakiyev, S. S. Nabiyeveva // Journal of Physics: Conference Series. – 2020. – Vol. 1441. – DOI: 10.1088/1742-6596/1441/1/012160

4. Content and trends in medical informatics publications over the past two decades [Електронний ресурс] / Wang L, Topaz M, Plasek JM, Zhou L. // Stud Health Technol Inform. – 2017. – 245:968-972. – DOI: 10.3233/978-1-61499-830-3-968

5. Analyzing research fronts in medical informatics field based on topic model and life cycle theory [Електронний ресурс] / Feng J, Mu X, Li F, Shen Y, Wang W, Xu Y. – 2020. – DOI: 10.21203/rs.2.22157/v1

УДК 004.5

Зелений Я.В., здобувач вищої освіти гр. ПІ-201
Науковий керівник – **Трунов О.І.**, аспірант, викладач
Національний університет «Чернігівська політехніка», м. Чернігів, Україна

АНАЛІЗ ІСНУЮЧИХ ЧАТ-БОТІВ ТА МОБІЛЬНИХ ДОДАТКІВ ДЛЯ ПІДТРИМКИ ВОЛОНТЕРСЬКОЇ ДІЯЛЬНОСТІ

Війна в Україні оголила глибокі рани, але й пробудила в людях невичерпне джерело співчуття та бажання допомогти. Тисячі українців кинулися на допомогу ближнім, перетворившись на волонтерів – рушійну силу підтримки та єднання в тилу.

Важливість волонтерства у воєнний час важко переоцінити. Це не лише про матеріальну допомогу, а й про щирі підтримку, психологічну допомогу, евакуацію людей з небезпечних зон, облаштування тимчасового житла та безліч інших речей, які дають людям надію та сили йти далі.

Сьогодні волонтерський рух в Україні вийшов за межі традиційних форм організації. На допомогу приходять сучасні технології: телеграм-боти та мобільні додатки стають зручними інструментами для координації зусиль, пошуку допомоги та налагодження комунікації між волонтерами, потребуєчими та небайдужими людьми.

Ці цифрові платформи не лише спрощують процес волонтерства, роблячи його доступнішим для ширшого кола людей, але й надають можливість чітко й прозоро організувати роботу, економити час та ресурси, а також допомогти більшій кількості людей.

У рамках дослідження було проведено аналіз функціоналу, переваг та недоліків існуючих систем чат-ботів: «Турботник», «Робота в тилу», «Шукаю-ВіддамUA» (див. табл. 1).

Таблиця 1 – Переваги та недоліки чат-ботів

№ п/п	Назва чат-бота	Переваги	Недоліки
1.	«Турботник»	Доступність без реєстрації Геолокаційний фільтр Цілодобова підтримка	Обмежений функціонал Неінформативні повідомлення Неможливість створити власного запита про допомогу
2.	«Робота в тилу»	Доступність без реєстрації Персоналізація запитів Геолокаційний фільтр Можливість переглядати збережені запити Можливість додати власний запит	Потреба відслідковувати нові оголошення Незручність у відслідковуванні нових оголошень Обмежені можливості анонімності
3.	«Шукаю-ВіддамUA»	Доступність без реєстрації Захист приватності	Вимоги до відгуків та запитів Обмежена можливість анонімності Обмежений функціонал для незареєстрованих користувачів

Джерело: складено авторами на основі [1; 2; 3].

Та мобільних додатків: «Бандеролька», «Волонтер» (див. табл. 2).

Таблиця 2 – Переваги та недоліки мобільних додатків

№ п/п	Назва мобільного додатка	Переваги	Недоліки
1.	«Бандеролька»	Структурованість запитів Геолокаційний фільтр Взаємодія між користувачами	Необхідність реєстрації Обмежені можливості реєстрації
2.	«Волонтер»	Зручний пошук ініціатив Збереження інформації Офіційне підтвердження Широке охоплення	Відсутність оновлення інформації (остання подія була в лютому 2023 року) Неможливість створити запит про допомогу

Джерело: складено авторами на основі [4; 5].

В умовах військового конфлікту в Україні, коли доступ до ресурсів та інформації може бути обмеженим, чат-боти можуть мати ряд переваг перед мобільними додатками для волонтерства, а саме:

Простота використання та доступність. Чат-боти не потребують реєстрації та доступні для незареєстрованих користувачів, що може бути важливо для людей, які не мають доступу до електронної пошти або інших способів реєстрації.

Швидкість. Чат-боти надають швидкий доступ до інформації та послуг, що може бути важливо для людей, які шукають допомогу або хочуть допомогти іншим.

Економія ресурсів. Чат-боти не потребують завантаження та встановлення додаткового програмного забезпечення, що може бути важливо для людей з обмеженими ресурсами або доступом до інтернету.

Мобільні додатки для волонтерства також можуть пропонувати ряд переваг, таких як широкий функціонал та візуальний інтерфейс. Однак, в умовах військового конфлікту, коли доступ до ресурсів та інформації може бути обмеженим, чат-боти можуть бути більш зручним та доступним вибором для волонтерів, які шукають допомогу або хочуть допомогти іншим. Їх простота використання, швидкість, економія ресурсів роблять їх цінним інструментом для людей, які шукають допомогу або хочуть допомогти іншим.

Список використаних джерел

1. ШукаюВіддамUA : [чат-бот для пошуку та надання допомоги] [Електронний ресурс]. – Режим доступу: https://t.me/search_give_UA_bot
2. Робота в тилу бот : [чат-бот біржа волонтерства і роботи] [Електронний ресурс]. – Режим доступу: https://t.me/vtylu_bot
3. Турботник : [чат-бот для отримання необхідних речей для українських переселенців] [Електронний ресурс]. – Режим доступу: https://t.me/turbotnyk_bot
4. Бандеролька : [мобільний додаток] [Електронний ресурс]. – Режим доступу: <https://play.google.com/store/apps/details?id=com.geniusee.charity>
5. Волонтер : [мобільний додаток] [Електронний ресурс]. – Режим доступу: <https://play.google.com/store/apps/details?id=com.olegnovosad.volunteer>

Міщенко М.В., аспірант кафедри ІТіПН
Науковий керівник – **Дорош М.С.**, д-р техн. наук, професор
Національний університет «Чернігівська політехніка», м. Чернігів, Україна

СТВОРЕННЯ ЕКСПЕРТНОЇ СИСТЕМИ ГЕНЕРАЦІЇ РЕКОМЕНДАЦІЙ З ПРОТИДІЇ КІБЕРАТАКАМ З ВИКОРИСТАННЯМ ТЕОРІЇ ІГОР

Експертна система – це програмний засіб, що використовує знання експертів у певній предметній області для автоматизації вирішення задач в цій предметній області. Застосування експертних систем в сфері кібербезпеки є проблемою, що активно досліджується. Наприклад, у своїй роботі [1] Iqbal H. Sarker дослідив аспекти створення експертних систем для кіберзахисту на основі штучного інтелекту. У ході дослідження автор виділив два основні типи експертних систем:

- системи з використанням нейронних мереж;
- системи з використанням онтологій – концептуальних моделей, що представляють собою щось, що існує в певному домені знань. У випадку кібербезпеки було виділено такі онтології, як *загроза, вразливість, атака, вплив та контроль*.

У дослідженні експертна система була представлена як сукупність 3х компонентів: база знань експерта у вигляді *IF <incident> - THEN <consequent>*; користувацький інтерфейс для введення запитів на дії при певних інцидентах та рушій виводу, що застосовує базу знань експерта до запитів користувача і виводить пропоновані дії.

У нашій роботі запропоновано архітектуру експертної системи, що базується на застосуванні теорії ігор для створення бази знань експерта, та рушій виводу, що базується на основі даних про виявлені та прогнозовані методами машинного навчання атаки на корпоративну мережу.

Завданням запропонованої експертної системи є визначення найбільш оптимальної стратегії експерта з кібербезпеки, беручи до уваги стратегії, що є найбільш оптимальна для зловмисника, що намагається здійснити кібератаку на корпоративну мережу. Для адаптації експертних знань під конкретну корпоративну мережу, рекомендації будуть будуватись на основі даних про виявлені та прогнозовані атаки:

- виявлення шкідливого ПЗ моделями TF-IDF, word2vec, Random Forest та Support Vector Machine;

- виявлення аномалій мережевого трафіку з застосуванням методів EWMA, обчислення коефіцієнта Ляпунова;

- прогнозування відомих загроз за допомогою мережі Баєса.

На рисунку 1 зображена архітектура запропонованої експертної системи, на якій можна виділити корпоративну мережу, сховище мережевих даних, модуль з виявлення та передбачення атак, платіжну матрицю кібератак, створену експертом з кіберзахисту і модуль створення рекомендацій з протидії кібератакам.

Для вирішення поставленої задачі експерт з кіберзахисту має створити платіжну матрицю для набору кібератак та відповідей на ці кібератаки.

В стовпчиках матриці представлені стратегії кіберзлочинця, тоді як рядки матриці представляють стратегії експерта з кіберзахисту. Відповідні клітинки матриці відповідають виграшу експерта з кібербезпеки (позитивне число) або програшу експерта з кібербезпеки (негативне число) у грі з нульовою сумою.

Після введення платіжної матриці в якості експертних знань до системи, задача генерації рекомендацій по протидії кіберзагрозам зводиться до вирішення матричної гри з нульовою сумою, учасниками якої є спеціаліст з кіберзахисту корпоративної комп'ютерної мережі та зловмисник.



Рис. 1. Архітектура експертної системи генерації рекомендацій з протидії кібератакам з використанням теорії ігор

Для вирішення гри буде використано ітераційний метод Брауна-Робінсона [2], при використанні якого гра фіктивно розігрується багато разів, що симулює послідовність атак здійснених на систему. Перевагою методу є відносна простота реалізації, та ефективність методу при високих розмірностях матриці

Список використаних джерел

1. Sarker Iqbal. AI-Driven Cybersecurity: An Overview, Security Intelligence Modeling and Research Directions [Електронний ресурс] / Sarker Iqbal, Furhad Md, Nowrozy Raza // SN Computer Science. – 2021. – № 2 (3). – Режим доступу: [10.1007/s42979-021-00557-0](https://doi.org/10.1007/s42979-021-00557-0)
2. Akyar Emrah. Brown–Robinson method for interval matrix games [Електронний ресурс] / Akyar Emrah, Akyar Handan, Duzce Serkan // Soft Comput. – 2011. – № 15 (10). – Режим доступу: [10.1007/s00500-011-0703-6](https://doi.org/10.1007/s00500-011-0703-6)

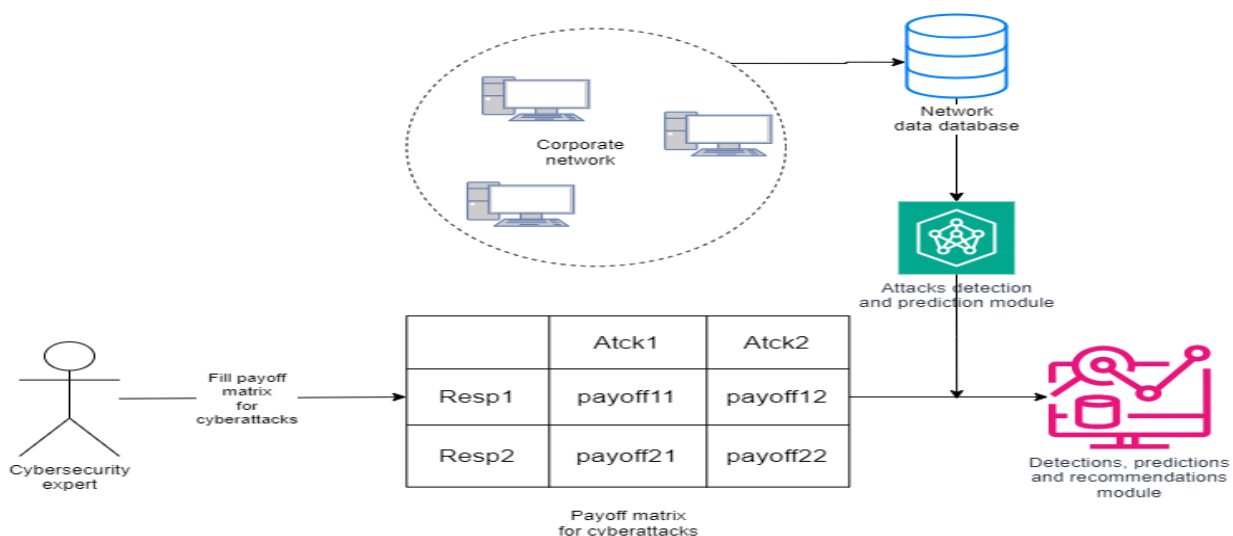
УДК 004.94

Прищеп В. О., аспірант, гр. АСД-122-24, **Задорожній А.О.**, канд. техн. наук, доцент
Національний університет «Чернігівська політехніка», м. Чернігів, Україна

ЗАСТОСУВАННЯ АГЕНТНОГО ПІДХОДУ ДЛЯ МОДЕЛЮВАННЯ НАДЗВИЧАЙНОЇ СИТУАЦІЇ

Надзвичайна ситуація – це обстановка на окремій території чи суб’єкті господарювання на ній або водному об’єкті, яка характеризується порушенням нормальних умов життєдіяльності населення, спричинена катастрофою, аварією, пожежею, стихійним лихом, епідемією, епізоотією, епіфітотією, застосуванням засобів ураження або іншою небезпечною подією, що призвела (може призвести) до виникнення загрози життю або здоров’ю населення, великої кількості загиблих і постраждалих, завдання значних матеріальних збитків, а також до неможливості проживання населення на такій території чи об’єкті, провадження на ній господарської діяльності [1].

У сучасному світі надзвичайні ситуації можуть виникнути в найрізноманітніших обставинах, від природних катастроф та техногенних аварій до соціальних конфліктів. Ефективне управління та реагування на такі події є важливим завданням, яке вимагає комплексного підходу. У даному контексті особливо корисним може бути використання агентного підходу для моделювання надзвичайних ситуацій через його здатність до відтворення складних взаємодій між різними суб’єктами та елементами системи.

Агентне моделювання – це напрямок в моделюванні, який зосереджується на вивченні дій та взаємодії автономних агентів, будь то окремі або колективні сутності, такі як організації чи групи. Його мета – зрозуміти поведінку системи та фактори, які впливають на її результати. Воно поєднує в собі елементи емерджентності, складних систем, теорії ігор, еволюційного програмування, обчислювальної соціології та багатоагентних систем.

Більшість досліджень обчислювального моделювання описує системи в рівновазі або такі, що рухаються між рівноважними положеннями. Однак моделювання на основі агентів із використанням простих правил може призвести до різного роду складної та цікавої поведінки. Три основні ідеї моделей на основі агентів — це об'єктна орієнтованість, еволюція агентів (їх здатність до навчання) та складність обчислення [2].

Агентні моделі складаються з динамічно взаємодіючих агентів на основі правил. Системи, в яких вони взаємодіють, можуть створювати схожу на реальну складність. Як правило, агенти розташовуються в просторі та часі і перебувають у певному зв'язку між собою.

Застосування агентного підходу для моделювання надзвичайної ситуації передбачає створення комп'ютерної моделі, в якій окремі агенти взаємодіють один з одним та з оточуючим середовищем, щоб відтворити поведінку та динаміку реального світу під час надзвичайної ситуації.

У контексті надзвичайних ситуацій агенти можуть бути представлені від індивідуальних громадян до рятувальних служб, від управління кризових ситуацій до елементів інфраструктури. Кожен агент при цьому має власні характеристики, цілі, можливості та стратегії дії. Взаємодія між агентами та їх реакція на зміни в середовищі може призводити до виникнення складних динамічних систем, які відображають реальність надзвичайної ситуації.

Цей підхід дозволяє аналізувати різні сценарії та стратегії реагування на надзвичайні події, спрогнозувати їх наслідки та оцінювати ефективність заходів управління кризовою ситуацією. Він також дозволяє враховувати непередбачені фактори та взаємозв'язки між різними агентами, що допомагає зрозуміти поведінку системи в цілому.

Застосування агентного підходу для моделювання надзвичайної ситуації може бути корисним для розробки стратегій управління кризовими ситуаціями, підвищення ефективності реагування на них та підготовки персоналу до подібних ситуацій.

Основні переваги використання агентного підходу для моделювання реагування на надзвичайні ситуації включають:

1) Гнучкість та адаптивність. Моделі можуть відтворювати складні системи з багатьма взаємодіючими елементами, що дають можливість враховувати різноманітні фактори, які впливають на розвиток надзвичайних ситуацій.

2) Врахування гетерогенності та поведінкової різноманітності. Кожен агент може мати власні унікальні властивості, що дозволяє враховувати різноманітність учасників ситуації та різні стратегії їх поведінки.

3) Масштабованість. Моделі можуть бути масштабовані для відтворення великих територій або великої кількості агентів, що робить їх ефективними для аналізу великих та складних систем.

4) Експериментальні можливості. За допомогою агентних моделей можна виконувати віртуальні експерименти з різними сценаріями та стратегіями управління в надзвичайних ситуаціях. Це дозволяє аналізувати ефективність різних заходів та планів дій перед їх реальним застосуванням.

Одним з найпопулярніших інструментів для агентного моделювання є NetLogo, який призначений спеціально для цього. Початково розроблений для навчання, він зараз широко використовується багатьма дослідниками. Функціонально схожим до NetLogo інструментом є StarLogo.

Для більш широкого спектру моделювання на основі агентів з відкритим вихідним кодом існує пакет Swarm. Для його застосування можна використовувати мову програмування Java. На ринку також існують інші програми, такі як MASON, Repast, MATSim (Java), EcoLab (C++), Cormas (SmallTalk).

Загалом використання агентного підходу для моделювання надзвичайних ситуації відіграє важливу роль у вдосконаленні стратегій реагування, що може бути ключовим чинником у підвищенні безпеки та ефективності управління кризовими ситуаціями. Цей метод дозволяє не лише аналізувати різні сценарії, але й розробляти оптимальні рішення, базуючись на динамічних взаємодіях між різними агентами та елементами системи. Такий підхід відкриває нові можливості для вивчення та розуміння поведінки системи в цілому, допомагаючи покращити якість планування та реагування на кризові ситуації.

Список використаних джерел

1. Кодекс цивільного захисту України : офіц. текст : від 02.10.2012 № 5403-VI [Електронний ресурс] / Верховна Рада України. – Київ : Відомості Верховної Ради, 2013. – №34-35, ст. 458. – Режим доступу: <https://web.archive.org/web/20170912044125/http://zakon3.rada.gov.ua/laws/show/5403-17>

2. Agent-based model [Електронний ресурс]. – Режим доступу: https://en.wikipedia.org/wiki/Agent-based_model

УКД 004.51

Руднєв Д.Я., аспірант. гр. АСД-122

Науковий керівник: **Акименко А.М.**, канд. фіз.-мат. наук, доцент
Національний університет «Чернігівська політехніка», м. Чернігів, Україна

ЗМІНИ У ПІДХОДАХ ТА ПЕРСПЕКТИВИ РОЗВИТКУ UX ДИЗАЙНУ

UX-дизайн (від англ. *User Experience* – користувацький досвід) – процес проектування взаємодії користувача з продуктом. Головна мета – підвищення задоволеності користувачів через покращення рівня юзабіліті. Usability (зручність) – це властивість веб-сайту, мобільного додатка або будь-якого іншого продукту, яка визначає, наскільки легко та ефективно користувачі можуть взаємодіяти з ним для досягнення своїх цілей та завдань. Це включає в себе оцінку того, наскільки легко користувачі можуть зрозуміти інтерфейс, виконувати різні дії, знаходити потрібну інформацію і уникати помилок. UX-дизайн стосується не тільки вигляду інтерфейсів, він покриває всі аспекти взаємодії користувача з продуктом, сервісом, а через них – і з компанією в цілому [1].

Користувацька аудиторія – це реальні люди. Кожен із них має свої унікальні потреби, бажання, можливості, емоції і стиль здійснення покупок або замовлення послуг. Користувач звертається до сайту або додатку з метою придбати певний продукт. Все, що йому потрібно для цього – зрозуміла послідовність необхідних дій, які приведуть його до мети. За умов, коли платформа є інтуїтивно зрозумілою, а користувачеві не потрібно досліджувати екрани, процес придбання товару або послуги з високою ймовірністю завершиться успіхом.

Для з'ясування, що є зручним для цільової аудиторії, а що ні, застосовують якісні та кількісні дослідження користувацького досвіду. Аналіз ментальних моделей користувачів дозволяє з'ясувати їхні глибоко укорінені в свідомості поняття, узагальнення, уявлення та образи, які впливають на рішення користувачів.

Якісно проведене UX-дослідження дозволяє розробити індивідуальне рішення для конкретного бізнесу, яке враховує унікальні характеристики та умови. Можливі точки зосередження уваги:

- кількість кроків, необхідних для здійснення покупки;
- кількість сторінок на веб-сайті/додатку;
- легкість пошуку необхідної інформації тощо.

Результатом дослідження є визначена робоча модель. Вона повинна направляти клієнта до виконання бажаної дії – покупки, замовлення, підписки тощо.

Існують два основні типи дослідження UX з точки зору зібраної інформації:

1. Якісне дослідження (також відоме як первинне дослідження) стосується описових даних і шукає інформацію, що відповідає на запитання «Як?». Цей тип UX-дослідження допомагає зібрати інформацію, яка дасть краще уявлення про фактичний досвід користувачів. Якісні методи дослідження включають опитування цільової аудиторії, роботу з фокус-групами та(або) етнографічні польові дослідження.

2. Кількісне дослідження на числових даних або даних, які можна перетворити на використовувані статистичні показники та відповідають на запитання "Що?" Цей крок зазвичай виконується після якісних досліджень для перевірки зібраних даних. Серед використовуваних методів збору даних є кілька типів опитувань, бенчмаркінг, відстеження руху очей (eye-tracking), аналітика продукту тощо [2].

Основні складові UX проектування показані на Рис.1.



Рис.1 – Основні складові UX дослідження

Найпоширеніша помилка, якої припускаються в UX-дизайні, полягає у виборі хибної точки зору. У прагненні дивитись на проблему очима користувачів, UX-проектувальники схильні необачно покладатися на власні відчуття, шукаючи рішення серед варіантів «як би я вчинив». Ця поширена помилка призводить до збою багатьох програм і створенню поганого користувацького досвіду. Відсутність розуміння приводить до того, що етнічне та культурне різноманіття набагато частіше ігнорується. Що, в свою чергу, створює поганий досвід для різних груп користувачів, а це вплине на їх користування програмами, сервісами або додатками. Багато організацій вважають UX лише допоміжним інструментом, а цінність UX не береться до уваги. Багато організацій спрямовують основну увагу на середовище розробки, в той час як дизайнери, чия роль в таких випадках скорочується до графічного дизайну або дизайну інтерфейсів, мають менший вплив на проекти, а отже і втрачають можливість зробити повноцінний вклад в привабливість кінцевого продукту.

Деякі організації взагалі відмовляються від UX-проекування в своїх проектах. Подібну ситуацію можна пояснити тим, що UX дослідження в цілому досить затратні для бізнесу, потребують великої кількості часу та ресурсів для отримання ефективного результату, який би дійсно покращив роботу додатку або сервісу.

Проте різноманіття UX-досліджень дозволяють вибрати найбільш доцільні методи отримання інформації про цільову аудиторію. Це можуть бути польові дослідження, дослідження фокус-груп, глибинні інтерв'ю, сортування карток, юзабіліті тестування або А/В тестування [3].

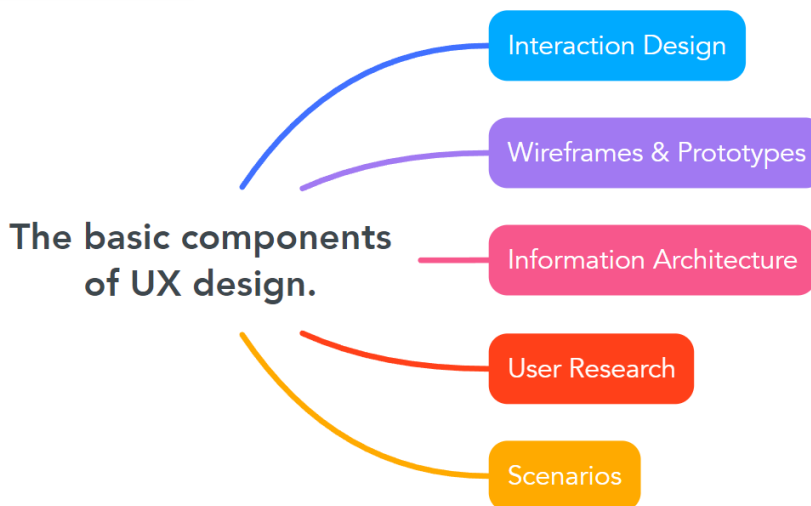
UX-дослідження залишаються важливим і корисним елементом процесу створення продуктів і сервісів, і вони не втрачають своєї актуальності. Однак деякі фактори можуть створити враження, що UX дослідження стають менш важливими або можуть бути замінені готовими даними.

–Акумуляований досвід. З часом компанії можуть накопичити великий обсяг даних та знань про своїх користувачів, які в подальшому можуть використовувати для прийняття рішень без необхідності проведення нових досліджень.

–Готові дослідження. Деякі сектори мають типові патерни і проблеми, для яких можливо знайти готові дослідження або наукові публікації, які містять інформацію про найкращі практики та рекомендації.

–Спрощені інструменти. Розвиток інструментів для UX аналітики, таких як аналітика веб-сайту, збільшує доступність даних про користувачів, що може знизити потребу у вартісних дослідженнях.

В останні роки до UX-досліджень почали залучати штучний інтелект (ШІ), який зараз розвивається дуже стрімко. Ось деякі зміни, які стали наслідком цього впливу:

1. Покращення аналізу користувацьких даних. ШІ може допомогти збирати, аналізувати і розуміти великі обсяги даних користувачів. Це дозволяє UX-дослідникам отримувати більше інформації про користувачів, їх звички і попередні дії, що допомагає розробникам створювати більш ефективні і зручні продукти.

2. Персоналізований досвід. ШІ допомагає створювати персоналізовані взаємодії з користувачами, аналізуючи їх індивідуальний контекст і відповідності. Це дозволяє збільшити задоволення користувачів і зменшити кількість помилок та невдач.

3. Аналіз поведінки користувачів. За допомогою ШІ можливе відстеження і аналіз поведінки користувачів в режимі реального часу. Це дозволяє виявити проблеми у взаємодії користувачів з продуктом і пропонувати рекомендації щодо їх вирішення.

Загалом, ШІ відкриває нові можливості для дослідження і покращення користувацького досвіду, робить його більш інтелектуальним, персоналізованим і зручним для користувачів. Для UX-дизайнерів така ситуація означає, що великий обсяг напрацьовань дозволяє зосередити увагу на вирішенні нових, унікальних проблем.

Потенційні представники бізнесу, які можуть отримати вигоду від використання ШІ [4]:

–Підприємці-початківці з надзвичайно інноваційними ідеями та рішеннями, які потребують швидкого прототипування, дослідження користувачів і вдосконалення взаємодії з користувачем.

–Державні установи, які все ще шукають способи оцифрувати свої послуги.

–Галузь охорони здоров'я, яка намагається побудувати цілісну інфраструктуру для інноваційних інтерфейсів управління охороною здоров'я.

–Пули великих даних/інтернет речей/бізнес-аналітики без змістовних інтерфейсів для ведення бізнесу.

Отже з метою розвитку та отримання додаткових можливостей UX, які сприятимуть ефективності аналізу завдань, виявленню та доповненню евристик юзабіліті/доступності, моделюванню взаємодії, інформаційному дизайну, визначенню компонентів користувацького інтерфейсу та його проектуванню, а також тестуванню юзабіліті, необхідне впровадження нових технологій, що в свою чергу потребує від UX спеціалістів підвищення рівня своєї професійної компетенції та пошуку нових інструментів, засобів та ніш для втілення нових ідей в сфері UX.

Список використаних джерел

1. Allabarton, R. What Is the UX Design Process? A Complete, Actionable Guide [Електронний ресурс] / R. Allabarton // Careerfoundry : [вебсайт]. – Режим доступу: <https://careerfoundry.com/en/blog/ux-design/the-ux-design-process-an-actionable-guide-to-your-first-job-in-ux/>
2. How to Do UX/UI Research and Why It Matters [Електронний ресурс] / SendPulse : [вебсайт]. – Режим доступу: <https://sendpulse.com/blog/ux-ui-research>.
3. UXplanet [Електронний ресурс]. – Режим доступу: <https://uxplanet.org/the-ux-is-dying-94d5ef6b7256>.
4. The Death of UX [Електронний ресурс] / Limina : [вебсайт]. – Режим доступу: <https://limina.co/the-death-of-ux/>.

Суботін І.Л., здобувач вищої освіти гр. ПІ-201
Мохоїд С. Р., здобувач вищої освіти гр. ПІ-201
Науковий керівник – **Трунов О.І.**, аспірант, викладач
Національний університет «Чернігівська політехніка», м. Чернігів, Україна

АНАЛІЗ ІСНУЮЧИХ ВЕБ-ДОДАТКІВ ДЛЯ ПІДТРИМКИ ВОЛОНТЕРСЬКОЇ ДІЯЛЬНОСТІ

Волонтерський рух є однією з важливих основ громадянського суспільства. Без участі волонтерів важко уявити громадські організації і благодійність взагалі, без них унеможлиблюється якісний суспільний контроль за діями влади та бізнесу [1].

Активний розвиток волонтерської діяльності відбувся разом з Революцією Гідності та війною на сході України. Ще тоді з'явилась низка громадських об'єднань, які відіграли значну роль в підтримці Української Армії на початкових етапах відбиття збройної агресії [2]. Ще більшим поштовхом до розвитку волонтерства стало повномасштабне вторгнення росії. У період із лютого 2022 року кількість офіційно зареєстрованих благодійних організацій зросла на 74%. Станом на грудень 2023 року їх налічується понад 20,6 тисяч [3]. Таке широке розповсюдження стало можливо в тому числі завдяки феномену онлайн-волонтерства, коли кожен здатен допомогти обраній ініціативі, не виходячи з дому. На рівні з соціальними мережами переводу роль тут відіграють веб-додатки та веб-платформи для волонтерства.

Всі веб-платформи можна умовно розділити на хаби волонтерів та сайти окремих організацій. Хаби залучають багато різних волонтерів в одному місці для об'єднання зусиль, кооперації, пошуку ресурсів, висвітлення діяльності. Серед них можна виділити платформи “Help Volunteer” [4], “Підмога” [5] та дошки оголошень, такі як “platforma.volunteer.country” [6] та “volonter.org” [7]. Сайти окремих фондів сфокусовані на висвітленні діяльності однієї організації, це дозволяє їм бути більш гнучкими, але обмежує потенційне охоплення аудиторії. Розглянемо кожен з видів платформ для підтримки волонтерства окремо.

Платформа Help Volunteer об'єднує волонтерів та донорів в одному місці, звертаючи увагу саме на фінансову складову волонтерської діяльності. Розробниками порталу є компанія EVO, відома сайтами prom.ua, shafa.ua, kabanchik.ua та інші. Досвід проєктів пов'язаних з fintech дозволив додати до сайту платіжний сервіс rozetkaraу. Така інтеграція надала можливість волонтерам, не тільки привертати увагу до зборів, а і одразу отримувати кошти на них, не користуючись сторонніми, часто ненадійними способами оплати.

Pidmoha.gov.ua – волонтерська платформа, запущена в травні 2022 року тією ж компанією EVO за підтримки Мінцифри. Платформа сфокусована на напрямку відбудови житла. Для цього вона поєднує волонтерів та тих, кому потрібна допомога. Кожен волонтер реєструється та вказує, що він може зробити та в якому регіоні. Кожен, хто потребує допомоги реєструється та описує свій запит. За наданими даними платформа об'єднує людей, щоб користувачі відповідного напрямку отримали допомогу.

Мета платформ типу “Дошка оголошень” – об'єднати волонтерів в одному місці та надати їм можливість ділитись інформацією про свої проєкти. За допомогою публікацій оголошень волонтери можуть збирати кошти, шукати людей або ресурси для швидшого виконання власних задумів. Платформа не надає засобів спілкування, проте може передавати вичерпну інформацію про самого волонтера і можливості зв'язатись з ним.

Серед найчисельніших волонтерських організацій можна виділити БФ “Повернись живим” [8] та “Фонд Сергія Притули” [9]. Для них можливості надавати інформацію на власному сайті практично необмежені. Саме тому вони, а не соціальні мережі, є носіями найбільш вичерпної інформації про діяльність та звітність самих фондів. Серед цікавих

особливостей можна відзначити такі функції як: можливість перегляду інформації про окремі проекти фонду, включаючи детальну інформацію про них, їх прогрес, звіти про виконання, можливість отримати інформацію в реальному часі, в тому числі статистику збору та використання коштів, кількості придбаного або поставленого майна, наданих послуг, можливість отримати детальну інформацію щодо фінансової підтримки діяльності організації, донор може вибрати на який напрямок надати кошти при цьому вибір варіантів способів оплати не обмежений, і при виборі нестандартних варіантів можна отримати детальну інформацію як ним скористатись.

Розглянемо популярні іноземні платформи що допомагають організувати волонтерську діяльність. Платформа “Volunteer Match” [10] створена за допомогою благодійної праці розробників з усього світу, вона обслуговує тисячі неприбуткових організацій та мільйони зацікавлених волонтерів щомісяця. Головною перевагою платформи є її інтернаціональність. При здійсненні підбору волонтерів та рекрутерів, платформа надає обом сторонам інструменти та ресурси, які допомагають покращити їхні програми взаємодії.

“Project Abroad” [11] є іншим проявом організації волонтерської діяльності. Сутність платформи полягає в представленні проектів, що надають можливість бажаним, за певний кошт, подорожуючи світом навчатися та виконувати волонтерські місії. Платформа використовує інструменти, які надають можливість вибору найбільш прийняттого проекту для користувача.

Існуючі платформи найрізноманітніші та найгнучкіші, але не кожна організація здатна дозволити собі розробку повноцінного веб-ресурсу, оскільки це є фінансово витратним. Незважаючи на те, що платформи мають широкий функціонал та різне застосування, деякі функції не реалізує жодна з них. Наприклад, питання логістики повністю перекидається на волонтерів, що часто ускладнює виконання поставлених завдань. Потреба в комунікації між особами, що потребують допомоги, донорами та волонтерами також не враховується цими платформами. Проте враховуючи швидкість розвитку волонтерського руху, ці питання будуть обов’язково вирішені.

Тож волонтерський рух в Україні та світі є дієвою формою роботи громадянського суспільства. Активний розвиток цих ініціатив був тісно прив’язаний до трагічних сторінок нашої новітньої історії, проте можливості та досвід, який був отриманий в процесі побудови в тому числі веб-систем підтримки волонтерського руху, буде і вже є корисним для посилення нашої країни як в військовому плані, так і для підтримки гуманітарних, соціальних, громадських, антикорупційних та багатьох інших ініціатив.

Список використаних джерел

1. Енциклопедія для фахівців соціальної сфери [Електронний ресурс] / [Алексеєнко Т. Ф. та ін.] ; за заг. ред. І. Д. Звереві. – Київ; Сімферополь : Універсум, 2012. – С. 124-128. – Режим доступу: <https://archive.org/details/sots0sf/page/40/mode/2up>
2. Тохтарова, І. М. Волонтерський рух в Україні: шлях до розвитку громадянського суспільства як сфери соціальних відносин [Електронний ресурс] / І. М. Тохтарова // Теорія та практика державного управління і місцевого самоврядування. – 2014. – № 2. – Режим доступу: https://el-zbirn-du.at.ua/2014_2/5.pdf
3. З початку війни в Україні суттєво зросла чисельність благодійних організацій [Електронний ресурс] / Міністерство з питань реінтеграції тимчасово окупованих територій України : [вебсайт] – Режим доступу: <https://minre.gov.ua/2023/12/16/z-pochatku-vijny-v-ukrayini-suttyevo-zroslo-chyiselnist-blagodijnyh-organizacij/>
4. Help Volunteer : платформа : [вебсайт]. – Режим доступу: <https://helpvolunteer.com.ua/>
5. Підмога : сервіс для пошуку волонтерів : [вебсайт]. – Режим доступу: <https://pidmoha.gov.ua/>
6. Волонтерство в Україні : платформа : [вебсайт]. – Режим доступу: <https://platforma.volunteer.country/>
7. Волонтер.org : Волонтерська платформа : [вебсайт]. – Режим доступу: <https://www.volonter.org/>
8. Повернись живим : Благодійний фонд : [вебсайт]. – Режим доступу: <https://savelife.in.ua/>
9. Благодійний фонд Сергія Притули : [вебсайт]. – Режим доступу: <https://prytulafoundation.org/>
10. Volunteer Match : [вебсайт]. – Режим доступу: <https://www.volunteermatch.org>
11. Project Abroad : [вебсайт]. – Режим доступу: <https://www.projects-abroad.co.uk>

UDC 621.3:620.92

Mohammadreza Azizi,

*PhD student at the Department of Radiotechnic and Embedded Systems,
Chernihiv Polytechnic National University, Chernihiv, Ukraine*

NEARLY-ZERO ENERGY BUILDINGS WITH SMART POWER CONVERTER

I. Introduction:

Energy production from clean and Renewable Energy Sources (RES) has become crucial due to environmental reasons and the need to reduce greenhouse gases. While many countries incorporated the production of electricity from RES into their general policies and numerous renewable power plants have been built, a significant part of the electricity is still produced by combustible power plants. According to recent statistics, for the contribution of different sources of electricity generation in the EU, nearly 40% of the produced electricity comes from combustion plants. In comparison, wind plants provide nearly 16% and solar plants only account for 7% [1]. In 2022, the share of solar energy has been close to 209 GW, 60% of which has been produced in the rooftop sector [2] **Помилка! Джерело посилання не знайдено.** In 2022 also, the European Union adopted a roadmap to accelerate solar energy strategies [3], specifically aiming to require rooftop solar on all new buildings.

Therefore, dealing with small-scale solar power plants and providing solutions to improve efficiency and performance becomes particularly crucial. Along with the increase of PV installed in the distribution network, battery storage systems have also faced significant growth for grid-independent operations. According to Solar Power Europe statistics, the annual capacity growth of battery storage systems in 2022 has reached 3.9 GWh with a 71% growth compared to 2021[4].

Eventually, it seems that residential or industrial units equipped with PV and storage systems in the distribution sector, not only contribute effectively to electricity production but also offer uninterrupted power supply capabilities, along with bringing economic benefits. These buildings can realize the concept of the Nearly-Zero Energy Buildings (NZEBs) and Zero Emission Building (ZEB) [5]. In these buildings, the goal is to provide energy through renewable sources and to avoid carbon emissions from fossil fuel sources. The use of power electronic interfaces in different parts of these buildings has been investigated in recent studies. In this context, the need for an integrated converter that can meet all the needs of the building to receive, store, and supply power is a key factor. With the development of control methods and the application of management strategies, an intelligent and integrated interface, called the Energy Router (ER), has been introduced.

II. Energy Router:

Feeding DC and AC loads and also having PV and storage systems, all require power electronic converters. With the development of power electronic converters, various solutions have been presented. During the last few decades, solar inverters have been used to inject the power of solar power plants into the grid [6]. The important issue with solar inverters is the storage capability. These inverters cannot store energy and only transfer instantaneous solar power. The main drawback of this method is that in case of grid outage, the solar power plant also stops and is practically useless, and it is not even able to supply electricity to the building. Having a solar power plant and not using it during a power blackout is a major problem for solar inverters.

Considering the importance of reliability and a constant supply of electricity, hybrid inverters were introduced. In the DC link of these inverters, there is the possibility of adding a storage system. The existence of the storage system makes it possible to supply electricity during

grid blackout and even when there is no sunlight. Hybrid inverters also have challenges. For example, the battery storage system may not be used for a long period. This significantly shortens the battery's lifespan. If this converter had a management system, it could use the power of batteries following the instantaneous price of electricity and other available information and subsequently bring economic efficiency. Therefore, the need for a smart converter that can manage the energy flow by receiving information was felt more than ever.

According to the variable price of electricity and regarding other variables in NZEB including PV output, storage systems, and loads, the necessity of energy management and economic optimization was revealed. With the advancement of power electronic converters and intelligent control methods including optimization capabilities, the title of Energy Router (ER) was given to these smart structures.

III. Digitalization in Energy Router:

The use of digitalization in new buildings under the title of smart buildings has been used in recent years to access various building factors, such as remote monitoring and/or control of temperature and lighting, etc. The first step in digitalization is monitoring and measuring production, storage, and consumption and then sending this information to EMS. Artificial Intelligence (AI) or the Internet of Things (IoT) has been also applied in recent years to receive, analyze, and predict power consumption and finally power sharing [7].

Figure 1 shows a general scheme of digitalization in NZEBs. It visualizes IoT communication-based control for power-sharing between different parts. In this case, the traditional control system can be omitted and only the ER itself has an IoT feature and sends data to local grid operators. It is worth mentioning that to realize such a digitalized EMS, the cooperation of the customers is essential. The customers must agree to integrate their information into the microgrid cloud and accept load shift offers.

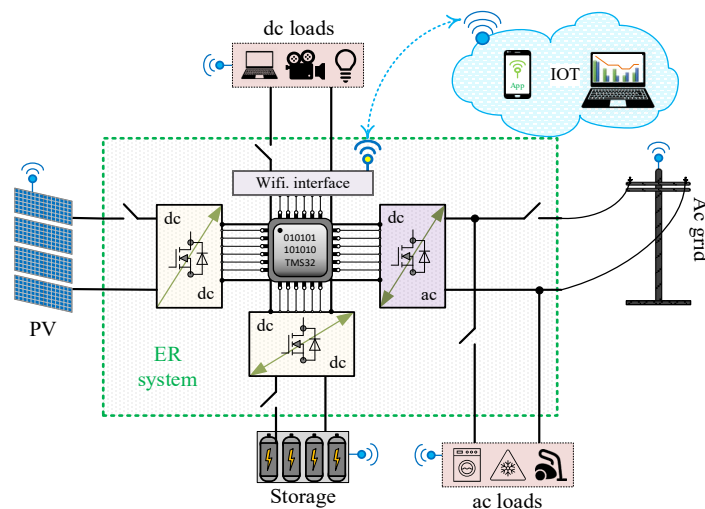

Figure 1. Energy router system with a digitalized solution in power sharing.

References

1. <https://www.consilium.europa.eu/en/infographics/how-is-eu-electricity-produced-and-sold>
2. <https://www.solarpowereurope.org/advocacy/solar-saves/fact-figures/annual-rooftop-and-utility-scale-installations-in-the-eu>
3. https://energy.ec.europa.eu/system/files/2022-05/COM_2022_221_2_EN_ACT_part1_v7.pdf
4. <https://www.solarpowereurope.org/insights/thematic-reports/european-market-outlook-for-residential-battery-storage-1>
5. E. Tsioumas, N. Jabbour, M. Koseoglou, D. Papagiannis and C. Mademlis, "Enhanced Sizing Methodology for the Renewable Energy Sources and the Battery Storage System in a Nearly Zero Energy Building," in *IEEE Trans. on Power Electron.*, vol. 36, no. 9, pp. 10142-10156, Sept. 2021, doi: 10.1109/TPEL.2021.3058395.
6. S. Kouro, J. I. Leon, D. Vinnikov and L. G. Franquelo, "Grid-Connected Photovoltaic Systems: An Overview of Recent Research and Emerging PV Converter Technology," in *IEEE Industrial Electronics Magazine*, vol. 9, no. 1, pp. 47-61, March 2015, doi: 10.1109/MIE.2014.2376976.
7. R. P. S. Chandrasena, F. Shahnia, A. Ghosh, and S. Rajakaruna, "Dynamic operation and control of a hybrid nanogrid system for future community houses," *IET Gener. Transmiss. Distrib.*, vol. 9, no. 11, pp. 1168–1178, Aug. 2015.

Бичко О.Ю., АСД141-24, Кулик Б.І., зав.лабораторіями
 Науковий керівник – **Діхтярук І.В.**, канд. техн. наук
 Національний університет «Чернігівська політехніка», м. Чернігів, Україна

ПРОГНОЗУВАННЯ ЕЛЕКТРИЧНОГО НАВАНТАЖЕННЯ ЧЕРНІГІВСЬКОЇ ОБЛАСТІ ДО 2027 РОКУ

Прогнозування електричних навантажень є доволі складним процесом, який повинен враховувати багато факторів. Існує багато методик для прогнозування електричних навантажень [1-2]. Наприклад, в рамках розроблення схем перспективного розвитку електричних мереж для прогнозування електричних навантажень у цілому по території ліцензованої діяльності електропередавальної організації за роками на перспективний період необхідно користуватися саме вимогами СОУ-Н ЕЕ 40.1-00100227-103:2014 «Виконання схем перспективного розвитку ОЕС України, окремих енерговузлів та енергорайонів. Правила» [1]. Згідно цієї методики перспективний відносний річний приріст споживання електроенергії відображає відносний середньорічний приріст споживання електроенергії, який очікують у майбутньому та який формується на основі ретроспективних даних.

Проте в умовах військового стану та змін в структурі та режимах споживання електроенергії, особливо в деокупованій частині Чернігівської області, внаслідок тимчасового переміщення частини населення та промисловості, доцільно додатково застосовувати методи експертного оцінювання [3-5].

Під час прогнозування на 5-и річну перспективу прийнято оптимістичний сценарій із закінченням військового стану та зростанням темпів розвитку економіки та енергетичної галузі порівняно із довоєнним періодом внаслідок вливання іноземних інвестицій та заморожених російських активів. Особливо це стосується м. Чернігів, яке зазнало значних руйнувань та інших потужних промислових центрів області.

Ретроспективні сумарні навантаження для режимів зимового та літнього максимумів навантаження а також прогнозовані максимальні навантаження на зиму 2022 та 2027 років наведені на рисунку 1.



Рис. 1. Ретроспективні сумарні навантаження для режимів зимового та літнього максимумів навантаження а також прогнозовані максимальні навантаження на зиму 2022 та 2027 років

Незважаючи на те, що сценарієм передбачено більші темпи зростання економіки, ніж в довоєнні часи, в цілому, за період 2023-2027 рр. по АТ «ЧЕРНІГІВООБЛЕНЕРГО» слід очікувати зростання максимуму навантаження, на 5,2% порівняно із прогнозованим зимовим максимумом 2022 року. Невеликий рівень зростання спричинений значним використанням потужності електричних опалювальних пристроїв споживачів згідно запропонованого сценарію на зиму 2022 року (на рівні 20 МВт), який в подальшому, при стабільній роботі централізованого опалення, зійде нанівець.

Розрахунки максимуму електричних навантажень на зиму 2022 року враховують найбільш важкий (песимістичний) сценарій, за яким буде відсутнє теплопостачання від найбільшого джерела теплової енергії області – Чернігівської ТЕЦ. За такого сценарію очікуване зростання максимуму навантаження порівняно із звітними даними літнього режимного дня 2022 року складе 50,8%.

Енергетичні розрахунки абсолютного та середньорічного росту електричних навантажень на п'ятирічну перспективу виконані на основі оптимістичного (розрахункового) сценарію розвитку економіки країни й, відповідно, росту енергоспоживання й розвитку електроенергетичних об'єктів з урахуванням змін, які мали місце в останній звітний період.

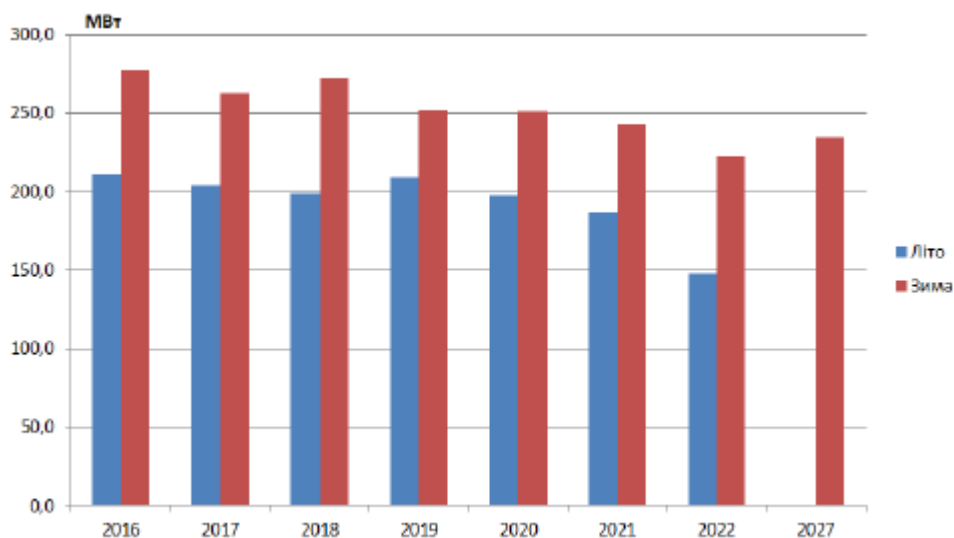
Даний сценарій враховує наявність централізованого теплопостачання в м. Чернігів, тобто додаткове використання електроопалювальних приладів для опалення не враховує.

Незважаючи на це, в цілому, за період 2023-2027 рр. згідно прогнозу по АТ «ЧЕРНІГІВООБЛЕНЕРГО» слід очікувати зростання максимуму навантаження на 5,2%, порівняно із прогнозованим зимовим максимумом 2022 року. Невеликий рівень зростання спричинений значним використанням потужності електричних опалювальних пристроїв споживачів м. Чернігів згідно запропонованого сценарію на зиму 2022 року, який в подальшому, при стабільній роботі централізованого опалення, зійде нанівець.

Список використаних джерел

1. СОУ-Н ЕЕ 40.1-00100227-103:2014 Виконання схем перспективного розвитку ОЕС України, окремих енерговузлів та енергорайонів. Правила.
2. Лежнюк, П. Д. Оперативне прогнозування електричних навантажень систем електроспоживання з використанням їх фрактальних властивостей : монографія / П. Д. Лежнюк, Ю. А. Шулле. – Вінниця: ВНТУ, 2015. – 104с.
3. Грабовецький Б.С. Методи експертних оцінок: теорія, методологія, напрямки використання: монографія. – Вінниця: ВНТУ, 2010. – 171 \с.
4. Гнатієнко Г.М., Снитюк В.Є. Експертні технології прийняття рішень: Монографія. – К.: ТОВ «Маклаут», – 2008. – 444 с.
5. Кількісні методи експертного оцінювання : наук.-метод. розробка / уклад. : В. П. Новосад, Р. Г. Селіверстов, І. І. Артим. - К. : НАДУ, 2009. – 36 с.

Борсук В.А., здобувач вищої освіти гр. АСД141-24
Науковий керівник – **Кулько Т.В.**, канд. техн. наук
Національний університет «Чернігівська політехніка», м. Чернігів, Україна

ВИКОРИСТАННЯ TESLA POWERWALL ДЛЯ ЗАБЕЗПЕЧЕННЯ ЖИВЛЕННЯ ВІДПОВІДАЛЬНИХ ЕЛЕКТРОПРИЙМАЧІВ В УМОВАХ ГЛИБОКОГО ДЕФЦИТУ В ЕНЕРГОСИСТЕМІ

В умовах частих перерв в електропостачанні споживачів, які мають стійкі тенденції в умовах повномасштабної військової агресії росії, актуальними стають питання підвищення надійності електрозабезпечення. Серед традиційних заходів підвищення надійності можна виділити:

- використання безперебійних джерел живлення (БДЖ);
- встановлення портативних генераторів на основі рідкого палива (дизельні, бензинові) або газові;
- використання систем акумуляції енергії;
- використання відновлювальних джерел енергії.

Для підвищення ефективності зазначених заходів доцільно впроваджувати енергозберігаючі та енергоефективні технології, зокрема застосування LED-освітлення, енергоефективних побутових приладів та утеплення приміщень, що дозволяє зменшити навантаження на аварійні джерела живлення. Встановлення систем автоматичного перемикачів дозволяє швидко переключати живлення між основним джерелом і резервними системами без втручання людини. Регулярна перевірка та обслуговування всіх систем електрозабезпечення є важливою умовою запобігання непередбачених проблем у критичний момент. Розробка плану енергоспоживання для критичних інтервалів часу, з можливістю відключення найменш відповідальних електроприймачів під час пікових навантажень, може забезпечити стабільність живлення для відповідальних приладів. Ці заходи можуть бути імплементовані окремо або в комбінації, в залежності від потреб і доступних ресурсів.

Сучасним засобом підвищення надійності для побутових споживачів є застосування систем Tesla Powerwall [1].



Рис. 1. Зовнішній вигляд системи Tesla Powerwall

Tesla Powerwall, сучасний літій-іонний акумуляторний блок виробництва компанії Tesla, Inc. Сучасна лінійка накопичувачів Tesla включає: Powerwall 2, Powerwall 3 та Powerwall+. Tesla Powerwall дозволяє забезпечувати енергією житлові будинки або малі та середні підприємства під час відключення електроенергії, що робить його ідеальним для регіонів з нестабільним електропостачанням.

Кількість електроенергії, яку дозволяють закласти накопичувачі Tesla становить 3.5 кВт*год. В залежності від модифікації Powerwall дозволяють забезпечувати максимальну потужність від 5 кВт (для Powerwall 2) до 11,5 кВт (для Powerwall+).

Завдяки можливості інтеграції з сонячними панелями Powerwall використовує заряд від сонячних панелей для забезпечення постійного енергопостачання (рисунок 2).



Рис.2. Структурна схема підключення Tesla Powerwall

Використання Powerwall в умовах динамічного тарифу на електроенергію може зберігати енергію під час низьких тарифів і використовувати збережену енергію під час пікових навантажень, що допомагає знизити витрати на електроенергію.

Для медичного обладнання або інших критичних систем, Powerwall забезпечує неперервність енергопостачання та мінімальний час переходу на живлення від акумуляторів (десятки мілісекунд), що дозволяє забезпечувати безперервну роботу складного медичного обладнання відділів реанімації та операційних. Інтелектуальна система управління та літій-іонна акумуляторна батарея може швидко реагувати на коливання у мережі, забезпечуючи стабільне джерело енергії.

В умовах України, особливо відзначаючи поточні виклики з енергозабезпеченням та часті перерви у постачанні електроенергії, використання такої системи як Tesla Powerwall може значно покращити енергетичну безпеку і незалежність домогосподарств та бізнесу.

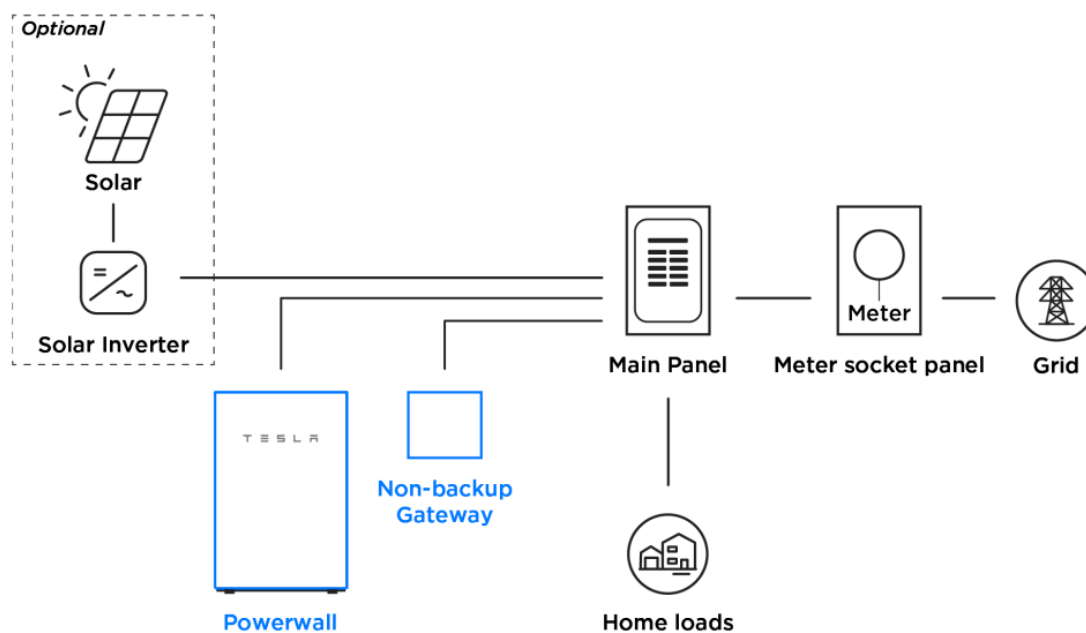
Список використаних джерел

1. Powerwall Whole-Home Backup, 24/7. URL: <https://www.tesla.com/powerwall>.

Борсук Є.А., здобувач вищої освіти гр. АСД141-24
 Науковий керівник – **Діхтярук І.В.**, канд. техн. наук
 Національний університет «Чернігівська політехніка», м. Чернігів, Україна

ОЦІНКА ВПЛИВУ ВІТРУ НА ВТРАТИ ЕЛЕКТРОЕНЕРГІЇ В ПРОВОДАХ ЛЕП

Точність розрахунку технологічних втрат електричної потужності та енергії (ТВЕ) у електричних мережах є критично важливою для мережевих компаній, які відповідають за розподіл та передачу електроенергії. Вплив технологічних втрат на формування тарифів оплати послуг із передачі електроенергії стає особливо актуальним у нових ринкових умовах [1,2].

Сучасна методика розрахунку втрат, що базується на припущенні, що температура нагрівання проводу відповідає температурі довкілля [1], не враховує вплив електричного навантаження та природно-кліматичних умов. Такий підхід призводить до похибки у розрахунках, що може перевищувати 8%, та потребує додаткового вивчення для уточнення [2].

На відміну від практики у США та західної Європи, де для точних розрахунків використовують спеціалізоване програмне забезпечення та технічні засоби для моніторингу контрольованих параметрів режиму та температури оточення, в Україні одним з напрямків підвищення точності розрахунків є аналіз активних опорів проводів з урахуванням робочого струму та впливу природно-кліматичних факторів (ПКФ) [3-5].

Наразі відсутні узагальнені методики та рекомендації для точного врахування ПКФ у розрахунках ТВЕ для електричних мереж напругою 6-10 кВ, що підкреслює необхідність подальших досліджень у цій галузі.

На основі технічних характеристик елементів електричних мереж, побудовано графіки залежності сумарного подовження проводів марки А-35, А-70, А-95 у прольотах довжиною 60 -100 м. На рисунку 1 зображено зміну сумарного подовження проводу марки А-70.



Рис. 1. Сумарне подовження проводу від температури та ваги проводу марки А-70

З графіку видно, що зі збільшенням довжини прольоту та температури нагрівання проводу збільшується значення подовження.

Подовження проводів марки А в прольоті 100 м при температурі нагріву проводу до 70°C та вплив інтенсивності навантаження від власної ваги проводу викличуть максимальне подовження проводу на 0.153% - 0.155%.

При дії значного вітрового навантаження спостерігається зниження температури нагріву проводу до температури навколишнього середовища.

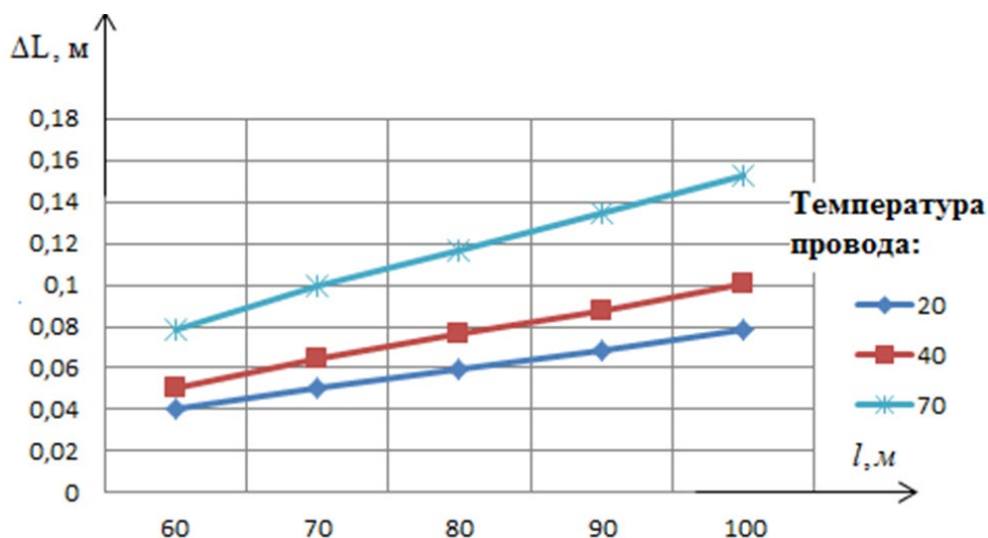
Враховуючи цей факт, було зроблено моделювання подовження проводу з урахуванням впливу інтенсивності навантаження вітру, ваги проводу та температури (рисунок 2)



Рис. 2 Вплив швидкості вітру та температури на подовження проводу марки А-35

При моделюванні було прийнято діапазон зміни температури проводу від 0⁰С до 30⁰С. Діапазон зміни швидкості вітру 0-28 м/с. На рисунку 2 зображено графік для проводу марки А-35 підвішеного в прольоті 70 м. Максимальне подовження проводу для цього випадку моделювання спостерігатиметься при температурі 30⁰ С і швидкості вітру 28 м/с.

Подовження проводів марки А в прольоті 70 м за впливу швидкості вітру $v = 28$ м/с і температури нагріву проводу до 30⁰ С складе 0.137% - 0.145%.

Такі результати говорять про те, що температура проводу впливає на подовження більш ніж механічне навантаження від власної ваги проводу та тиску вітру.

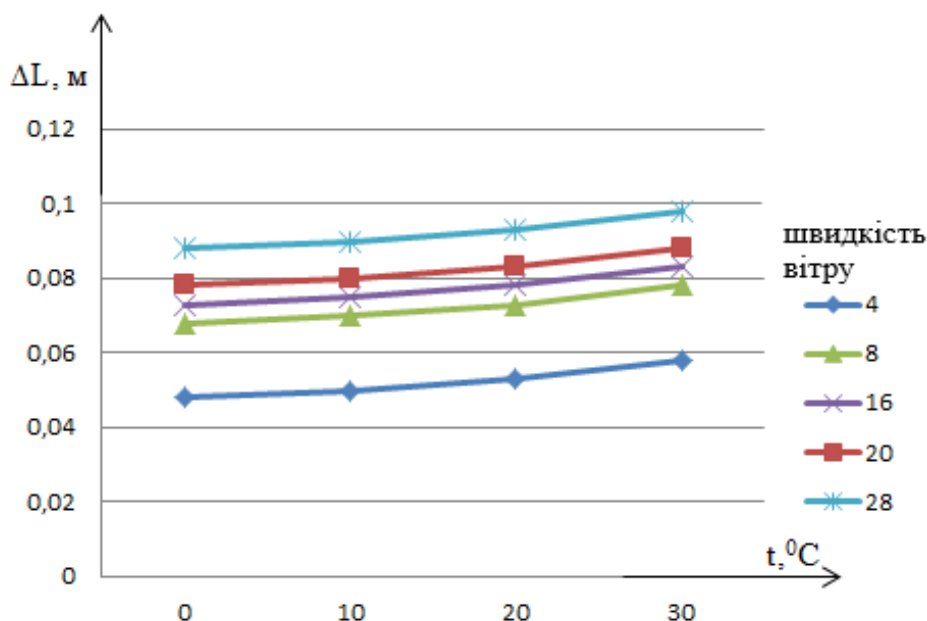
Тому пружна деформація проводу незначно впливає на активний опір проводів ПЛ 6-10 кВ і у розрахунках ТВЕ може не враховуватись.

Список використаних джерел

1. Кулик В. В. Методи та засоби підвищення точності визначення втрат електроенергії в розподільних мережах 10(6) кВ з використанням нечітких множин: монографія / В. В. Кулик, О. В. Пісклярова, Д. С. Піскляров. – Вінниця: ВНТУ, 2011. – 140 с
2. Воротницький В.Е. Туркіна О. В. Оцінка похибок розрахунку змінних втрат електроенергії у ПЛ через не врахування метеумов // Енергосистеми та електричні мережі. -2008. -№10. -С. 42-49
3. Комплексна модель стану проводу лінії електропередач / А.В. Галюга, А.Л. Приступа // Математичні машини і системи. – 2015. – № 4. – С. 111-116.
4. Галюга А.В., Приступа А.Л. Уточнення методик розрахунку витрат електричної енергії в проводах леп з урахуванням природно-кліматичних факторів// Вісник Вінницького політехнічного інституту: зб. – Вінниця: ВНТУ, 2015. – № 6 (2015). – С.74-78.
5. A. Galyga, A. Prystupa and D. Zhuk, "The clarification method of power losses calculation in wires of transmission lines with climatic factors," 2016 2nd International Conference on Intelligent Energy and Power Systems (IEPS), Kyiv, UKraine, 2016, pp. 1-4, doi: 10.1109/IEPS.2016.7521867.

Гирила В.І., Мороз І.Я., аспіранти гр. АСД141-23
Науковий керівник – Бодунов В.М., канд. техн. наук, доц.
Національний університет «Чернігівська політехніка», м. Чернігів, Україна

АНАЛІЗ МІЖНАРОДНОГО СТАНДАРТУ IEEE STD 1547.4 ТА МОЖЛИВОСТІ ЙОГО ІНТЕГРАЦІЇ В ГАЛУЗЕВІ НОРМАТИВНІ ДОКУМЕНТИ УКРАЇНИ

Однією з сучасних світових тенденцій розвитку електроенергетики є зростання частки джерел генерації малої та середньої потужності в безпосередній близькості до вузлів споживання, або взагалі на балансі споживачів. Переважна більшість таких генеруючих потужностей використовує поновлювані джерела енергії, такі як сонце, вітер та ін [1]. В разі, коли окрім джерел негарантованої генерації присутні також керовані джерела, такі, як теплові або гідроелектростанції, потужні накопичувачі енергії, з'являється можливість забезпечення балансу між генерацією та споживанням електроенергії на певній території навіть при втраті живлення від енергосистеми. Такі режими роботи носять назву «острівні». В новій редакції Кодексу систем розподілу [2] введено термін **ізолюваний (острівний) режим** - незалежна робота всієї або частини електричної мережі оператора системи розподілу, що ізолювана внаслідок від'єднання від об'єднаної енергетичної системи України, та має принаймні одну генеруючу одиницю або установку зберігання енергії, що видає потужність в цю електричну мережу оператора системи розподілу або її частину та регулює частоту та напругу. Зазначені можливості генеруючих потужностей малих гідроелектростанцій частково використовувалися в Україні під час довгих блекаутів в 2022 році. Для забезпечення можливості ефективного формування енергоостровів необхідно внести зміни в значну кількість галузевих нормативних документів та розробити ефективні науковообґрунтовані методи формування енергоостровів.

На стадії формування нормативної бази можливим є використання закордонного досвіду. Так, міжнародною організацією інженерів у галузі електротехніки, радіоелектроніки та радіоелектронної промисловості IEEE, розроблено серію стандартів IEEE Std. 1547. Один з них, IEEE Std. 1547.4 [3], стосується приєднання розподіленої генерації до електричних мереж. В стандарті проведено огляд можливих конфігурацій енергетичних островів, особливості їх формування та функціонування. Наведено загальні вимоги до джерел розподіленої генерації енергоострову та до джерела централізованої генерації, питань випробування, введення в експлуатацію, експлуатації та особливостей технічного обслуговування. Значна увага приділена стратегіям керування острівними режимами, моніторингу, обміну інформацією та контролю за показниками режиму. Таким чином даний стандарт можливо взяти за основу при формуванні низки галузевих стандартів та нормативних документів присвячених острівним режимам роботи електричних мереж.

Список використаних джерел

1. Передумови впровадження енергетичних островів в розподільних електричних мережах // Новітні технології сучасного суспільства (НТСС-2023) : IV Міжнародна науково-практична конференція (м. Чернігів, 19 грудня 2023 р.) : тези доповідей – Чернігів : НУ «Чернігівська політехніка», 2023. – С. 73.
2. Постанова НКРЕ від 14.03.2018 № 310 «Про затвердження Кодексу систем розподілу». – Режим доступу: <https://zakon.rada.gov.ua/laws/show/v0310874-18#Text>
3. IEEE Std. 1547.4-2011 - IEEE Guide for Design, Operation, and Integration of Distributed Resource Island Systems with Electric Power Systems URL: <https://ieeexplore.ieee.org/document/5960751>

Hlibov.V., PhD student gr.ACД141-24
 Supervisor – **Kulko T.**, PhD
Chernihiv Polytechnic National University, Chernihiv, Ukraine

INCREASING THE ENERGY EFFICIENCY OF INDUSTRIAL ENTERPRISES DUE TO INTELLIGENT ALGORITHMS FOR THE AUTOMATION OF TECHNOLOGICAL PROCESS MANAGEMENT

Intelligent Process Automation (IPA) has indeed been identified as one of the most promising and essential technological techniques for achieving enterprise digitalization. In nowadays practice, operators rely on their experience and must make decisions on their own in most cases. The present process intelligent control technology and means are outlined in conjunction with the forefront of industrial process automation development. As management criteria, technical and economic indicators can serve, for example, increasing productivity, improving product quality, reducing losses, reducing the cost of production, etc. An intelligent process automation system is a set of technical means and algorithms for collecting, processing and presenting information that provides control of an industry, production, enterprise or individual processes based on cybernetics methods and partially using artificial intelligence [1].

IPA could be represented as a merging of several directions such as application of Artificial Intelligence (AI) and related new innovative technologies, including Computer vision, Cognitive automation and Machine Learning (ML) to Robotic Process Automation (RPA) (picture 1).

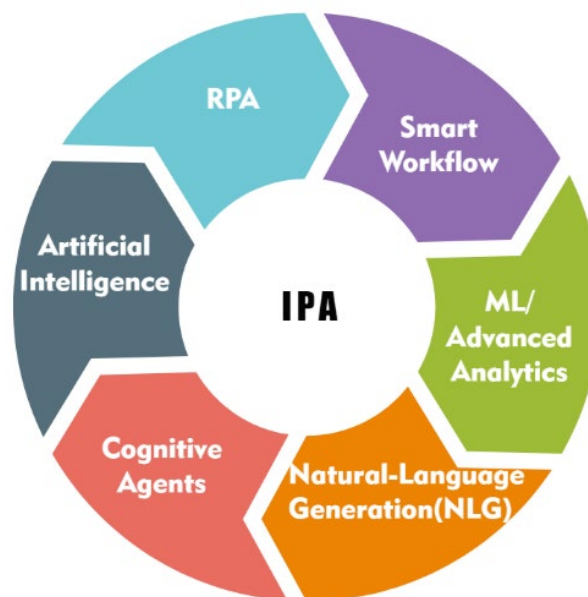

Picture 1 – Core technologies of IPA

It encompasses a range of enhancements to business processes and innovative tools designed to assist employees by eliminating repetitive, reproducible, and mundane tasks. Intelligent Process Automation (IPA) enhances customer experiences by streamlining interactions and expediting procedures. What sets IPA apart from traditional automation tools is its ability not only to replicate human actions but also to actively learn from them and enhance its performance over time, autonomously. Moreover, with the integration of cognitive technology and deep learning algorithms, rule-based workflows can be further augmented with decision-making capabilities. Consequently, progressive organizations that have embraced intelligent process automation

technology are experiencing heightened efficiency, enhanced staff productivity, reduced risk, quicker response times, and improved customer satisfaction.

IPA encompasses at least six core technologies:

- Robotic process automation (RPA)

This software automation tool streamlines repetitive tasks like extracting and refining data using pre-existing user interfaces. Similar to a human, the system is assigned a user ID and can execute rule-based activities, including accessing emails and systems, conducting calculations, generating documents and reports, and validating files.

- Artificial Intelligence

Artificial intelligence (AI, also machine intelligence, MI) is intelligence demonstrated by machines, in contrast to the natural intelligence (NI) displayed by humans.

- Smart workflow

This software tool for process management combines tasks carried out by both human teams and automated systems. It enables users to initiate and monitor the progress of a complete process in real-time. The software facilitates transitions between various groups involved, including interactions between robots and human users, and offers statistical insights into bottlenecks.

- Machine learning/advanced analytics

These algorithms detect patterns within structured data, such as daily performance metrics, using both 'supervised' and 'unsupervised' learning techniques. Supervised algorithms learn from labeled datasets of inputs and outputs to predict outcomes autonomously. In contrast, unsupervised algorithms analyze structured data to uncover patterns and offer insights without predefined labels.

- Natural-language generation (NLG)

These software engines facilitate smooth interactions between humans and technology by adhering to predefined rules to convert data observations into text. Organized performance data can be fed into a natural language engine to automatically generate both internal and external management reports.

- Cognitive agents

Systems integrating machine learning and natural language generation merge to create an entirely virtual workforce, or 'agent,' proficient in task execution, communication, data-driven learning, and decision-making, including emotion detection. Cognitive agents are employed to assist employees and customers through phone or chat interfaces, like those found in employee service centers [2].

Benefits of IPA implementation can be achieved in different directions, like productivity increasing, improving product quality, energy saving, reducing end price of product, etc. Here are several ways, how this goals can be achieved:

- Forecasting energy consumption: Machine learning algorithms such as neural networks, decision trees can be used to analyze historical data on energy consumption in the enterprise, and the resulting forecasts can be used to optimize production schedules and energy planning. For example, the enterprise can change production modes, distribute the load on equipment, etc

- Optimization of processes: Intelligent algorithms can be used to find optimal settings of technological processes in order to reduce energy consumption without degrading product quality. For example, regulating the CIP (Clean In Place) process, and finding the optimal combination of such factors as, for example, time, temperature, circulation speed of the washing solution and other factors.

- Adaptive energy management: Automation systems can be configured to respond to changes in production conditions and the external environment to ensure optimal energy use at all times. This requires automation systems that provide communication with equipment that consumes energy. These systems can include sensors, controllers and software to collect energy consumption data, analyse it in real-time and manage it, dynamically distributing it to different equipment and systems depending on current conditions, allowing businesses to minimize energy

consumption during peak periods. For example, the using of one or another combination of ammonia compressors depending on their capacity and current consumption [3].

○ Energy consumption monitoring and analysis: Using intelligent algorithms to analyse energy consumption data can help identify and eliminate unusual problems in production processes. For example, detecting abnormal energy consumption during similar processes in the past, which can help find places where energy is lost. Inefficient planning of equipment use and production downtime may also be detected.

○ Use of predictive systems: Intelligent algorithms can integrate weather data, production plans and other factors to develop predictive models of energy consumption, control of heating in production spaces and more.

○ Predicting the need for maintenance, both by monitoring equipment parameters such as temperature, pressure, vibration, current, etc., and based on predictive models based on workload information

The importance of one or another direction in the issue of prioritizing energy saving can be figured out by the energy audit of the enterprise, which can determine the potential each approach of these models, taking into account the characteristics of a specific production environment.

References

1. Lala Bekirova Intelligent process control system in automation industry. *PAHTEI-Proceedings of Azerbaijan High Technical Educational Institutions* 31(08):449-458. DOI:10.36962/PAHTEI31082023-449

2. *Intelligent Process Automation (IPA) - The Next Level of AI Enablement*. URL: https://zif.ai/wp-content/uploads/2019/06/Intelligent-Process-Automation-IPA-The-Next-Level-of-AI-Enablement_WP-1.pdf

3. *Energy Efficiency Magazine* 8th issue URL: <https://energyefficiencymagazine.com/index.php/magazine-for-cop-28/>

УДК 621.311.24:620.9

Голубкін С.В., здобувач вищої освіти гр. АСД141-24

Науковий керівник – **Кулько Т.В.**, канд. техн. наук

Національний університет «Чернігівська політехніка», м. Чернігів, Україна

РОЗМІЩЕННЯ ВІДНОВЛЮВАЛЬНИХ ДЖЕРЕЛ ЕЛЕКТРОЕНЕРГІЇ З УРАХУВАННЯМ ТОПОЛОГІЧНОГО ФАКТОРУ

Відновлювальні джерела енергії (ВДЕ) – це джерела періодичних або сталих потоків енергії, які самостійно поновлюються природнім шляхом. Виникнення ВДЕ пов'язано з термоядерними процесами на Сонці (енергія сонячного випромінювання, вітру, біомаси, гідроенергія рік та хвиль), процесами в глибинах Землі (геотермальна енергія), гравітаційною взаємодією Сонця, Землі та Місяця (гідроенергія припливів).

В Україні є сприятливі природні умови для розвитку відновлювальної енергетики [1]. За даними [2] на початку 2022 року встановлена потужність об'єктів ВДЕ на контрольованій Україною території досягла 9,5 ГВт, зокрема 6,4 ГВт припадало на промислові сонячні електростанції; 1,2 ГВт – сонячні електростанції приватних домогосподарств; 1,5 ГВт – вітроелектростанції; 0,3 ГВт – об'єкти біоенергетики та 0,1 ГВт – мала гідроенергетика. Обсяг інвестицій в галузь перевищував 12 млрд доларів США. За загальною встановленою потужністю ВДЕ лідерами серед усіх областей України були Дніпропетровська, Херсонська та Миколаївська області (рисунок 1). На ці три області припадає понад 37,3% усіх потужностей ВДЕ в Україні.



Рис. 1. Встановлена потужність ВДЕ за областями материкової частини України станом на 2021 рік, МВт

Протягом останніх років роль ВДЕ в електроенергетичному балансі України значно зросла. Особливо після того, як 16 березня 2022 року ОЕС (Об'єднана Енергетична Система) України інтегрувалася до ENTSO-E (European Network of Transmission System Operators for Electricity - Європейської Мережі Операторів Систем Передачі Електроенергії). Членство України в ENTSO-E беззаперечно позитивно впливає на подальший розвиток та інтеграцію ВДЕ, оскільки в ЄС діє спеціальна програма підтримки саме цієї галузі електроенергетики. За умовами Україна має розробити і реалізувати програму 4-го Енергопакету «Чиста енергія для усіх європейців», затверджену Європейським Союзом у 2021 році, що дозволить значно розширити коло учасників ринку електроенергії та забезпечити більшу конкурентну боротьбу. Таким чином, Україна зможе забезпечити диверсифікацію та децентралізацію виробництва електроенергії та відкрити її ринок для нових учасників [3].

Відповідно до [4] узагальнений алгоритм вибору площадки під будівництво фотоелектричної електростанції (ФЕС) включає наступні кроки:

1. Пошук земельної ділянки та оцінка потенціалу сонячної радіації для будівництва ФЕС.
2. Розрахунок потужності ФЕС та підготовка матеріалів для запиту технічних умов на приєднання до електромереж.
3. Звернення до районних електромереж для оцінки можливостей приєднання ФЕС та передачі виробленої електроенергії.
4. Оцінка варіантів земельних ділянок для конкретизації розміщення площадок під ФЕС з урахуванням додаткових витрат та екологічних факторів.
5. Аналіз супутніх факторів, таких як наявність інфраструктури та об'єктів, що можуть впливати на роботу станції.
6. Врахування економічних чинників: інфляції, цін на електроенергію, собівартості виробленої енергії та умов кредитування.
7. Визначення техніко-економічних показників та розробка техніко-економічного обґрунтування (ТЕО) проекту будівництва ФЕС.

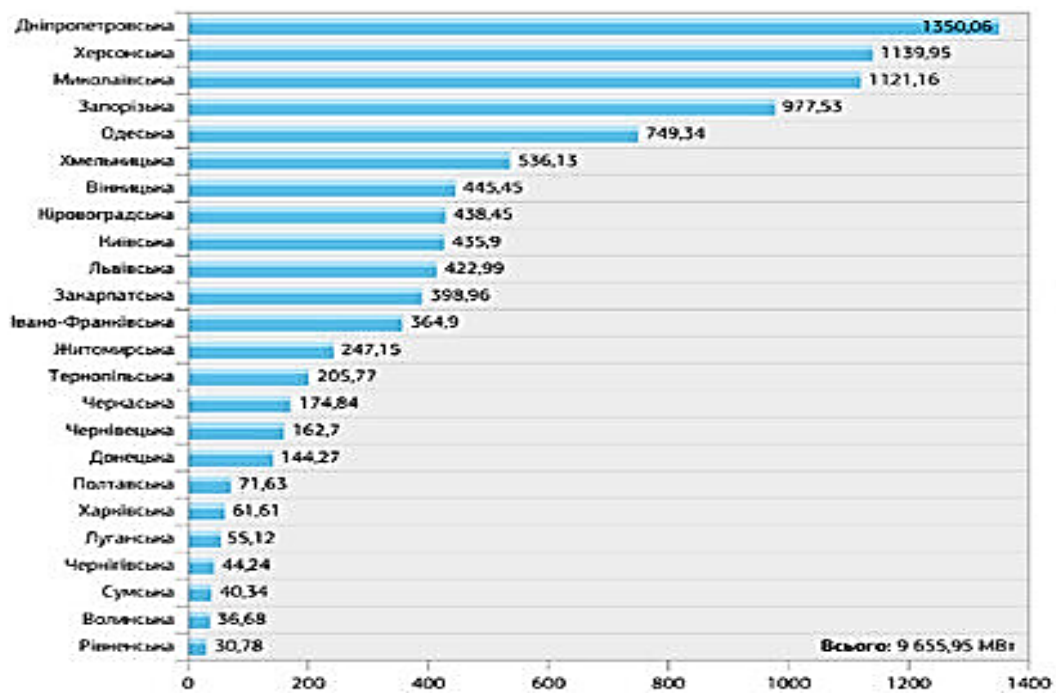
Однак, наведений алгоритм пошуку місця розміщення ВДЕ не враховує суттєвий чинник, а саме топологічний фактор. В роботах [5,6] топологію електричної мережі визначено як зафіксоване на плані просторово-геометричне розташування заданих вузлів електричної мережі та зв'язків між ними та доведено, що нехтування цього фактору призводить до нерациональних рішень задачі пошуку місця розміщення ВДЕ.

Вже сьогодні на вищому рівні необхідно розробляти плани відновлення електроенергетичних потужностей після перемоги в українсько-російській війні, щоб зайняти провідне місце у цій галузі в Європі. А це, у свою чергу, потребує розроблення простих і зрозумілих алгоритмів розміщення ВДЕ з урахуванням всіх суттєвих факторів.

Список використаних джерел

1. Атлас енергетичного потенціалу відновлюваних джерел енергії України / за заг. ред. С.О. Кудрі. Київ: Інститут відновлюваної енергетики НАН України, 2020. 82 с.
2. Сектор відновлюваної енергетики України до, під час та після війни. URL: <https://razumkov.org.ua/statti/sektor-vidnovlyuvanoyi-energetyky-ukrayiny-do-pid-chas-ta-pislya-viyny>
3. Чумаченко, О. Роль відновлювальних джерел енергії у електроенергетичному балансі України. *Вчені записки Університету «КРОК»*, 3(67), (2022). 39–47.
4. Kurnas, L., Pundiev, V., Shevchuk, V., Rieztsov, V., Surzhyk, T., & Sheiko, I. (2019). Features of determination of rational sites for placement of photovoltaic plants in ukraine. *Vidnovlyvana Energetika*, (2(57)), 13-21. [https://doi.org/10.36296/1819-8058.2019.2\(57\).13-21](https://doi.org/10.36296/1819-8058.2019.2(57).13-21)
5. T. Kulko, V. Bodunov, A. Prystupa and A. Gai, Placement of distributed generation considering topology, *2017 IEEE International Young Scientists Forum on Applied Physics and Engineering (YSF)*, 2017, pp. 32-35, doi: 10.1109/YSF.2017.8126587.
6. V. Bodunov, T. Kulko, A. Prystupa and A. Gai, Topological Task of Distributed Generation Placement Using a Pareto optimization, *2018 IEEE 3rd International Conference on Intelligent Energy and Power Systems (IEPS)*, 2018, pp. 183-188, doi: 10.1109/IEPS.2018.8559502.

УДК 621.314

Ізюмець В.А., здобувач вищої освіти гр. ЕМ-201
Науковий керівник – **Кулько Т.В.**, канд. техн. наук

Національний університет «Чернігівська політехніка», м. Чернігів, Україна

АНАЛІЗ ПЕРЕВАГ ТА НЕДОЛІКІВ ПРИСТРОЇВ ДИФЕРЕНЦІЙНОГО ЗАХИСТУ СИЛОВИХ ТРАНСФОРМАТОРІВ

Розглянемо переваги та недоліки пристроїв диференційного захисту на прикладі диференційного реле струму з гальмуванням ДЗТ-11 та мікропроцесорного пристрою релейного захисту та автоматики серії РЗЛ-05.Т, а саме РЗЛ-05.Т2, що використовується для виконання функцій основного захисту для двообмоткового трансформатора з вищою напругою 35-110 кВ. Основні параметри даних пристроїв РЗА наведені в таблиці 1.1 для ДЗТ-11 взяті з [1-2], для РЗЛ-05.Т2 з [3].

Таблиця 1.1 – Основні параметри пристроїв диференційного захисту трансформаторів ДЗТ-11 та РЗЛ-05.Т2

Параметри	ДЗТ-11	РЗЛ-05.Т2
Напруга живлення	DC 110/220 В	DC 90 – 360 В AC(50 Гц) 80 – 254 В
Діапазон вимірюваних фазних значень струму	1,45 – 12,5 А	0,3 – 125 А
Час спрацювання	40 мс	30-35 мс
Основна відносна похибка вимірювання струму	±12 %	±2 %
Діапазон вимірюваних фазних значень напруги	80 – 110 В	1 – 150 В
Температурний робочий діапазон:	-20...+55 °С	-40...+55 °С
Маса пристрою	3,5 кг	6,5 кг
Габаритні розміри	179×218×190 мм	205×240×195 мм
Ціна	4800-7200 грн	30000-50000 грн

До переваг РЗЛ-05.Т2, а також інших мікропроцесорних пристроїв диференційного захисту, відносяться:

- використання спеціального дисплею, що відображає всі величини на більш коректному рівні, що дозволяє отримувати більш наглядну інформацію.
- можливість інтеграції до SCADA-систем, що дозволяє дистанційно керувати пристроєм та отримувати покази одночасно з декількох пристроїв.
- даний пристрій виконує функції не лише диференційного захисту для трансформаторів. В перелік його функцій захисту входять:
 - 2 ступені повздовжнього диференційного захисту;
 - 5 ступенів максимального струмового захисту в тому числі струмова відсічка та захист від перевантаження;
 - логічний захист шин для швидкого вимкнення вимикача при пошкодженні на шинах;
 - 3 ступені захисту від замикань на землю в колах ВН трансформатора
 - зовнішній газовий захист. Спрацювання газового захисту відбувається за сигналами від дискретних входів пристрою.
 - контроль справності струмових кіл, що дозволяє своєчасно виявляти несправності в колах диференційного захисту;
 - резервування відмов вимикача;
 - висока точність вставок порівняно з електромеханічними приладами;
 - більш широкий діапазон уставок, з різними діапазонами вибору;
 - низьке споживання електроенергії;
 - точна характеристика спрацювання;
 - можливість самодіагностики;
 - контроль температури самого пристрою та стану його дискретних входів

До недоліків відносяться:

- висока ціна пристрою та його деталей. Дана проблема вирішується завдяки поступовому вдосконаленню цифрової техніки завдяки чому вартість поступово знижується;
- складність в ремонті та обслуговуванні. Дана проблема є більш складною оскільки виробники не надають користувачам ні схем апаратної частини, ні його програмного коду, тому самостійно усунути проблему неможливо. Для цього необхідно повертати пристрій виробнику або викликати відповідного спеціаліста, що супроводжується значними матеріальними та організаційними витратами, але оскільки даний пристрій виробляється в Україні, то дані витрати будуть значно меншими ніж з зарубіжними аналогами.

До переваг електромеханічного пристрою РЗА відносяться:

- менша вартість, порівняно з мікропроцесорними аналогами;
- практичний досвід накопичений за багато років використання та обслуговування;
- наявність великого об'єму запасних частин для ремонту та можливість його проведення власними силами.

До недоліків відносяться:

- невеликий діапазон регулювання;
- обмежений функціонал порівняно з мікропроцесорним реле;
- відсутність автоматичної зміни вставок при раптовій зміні режиму живлення мережі, або при плановому ремонті.

Навіть попри значну вартість та складнощі в ремонті мікропроцесорні пристрої для диференційного захисту мають більше переваг. Хоча РЗЛ-05.Т2 є більшим за габаритами та важчим за ДЗТ-11, але мікропроцесорний пристрій вміщує в собі широкий перелік функцій, які для електромеханічного реле є недоступними. Наприклад такі функції як

самодіагностика, програмування дискретних входів та виходів, контроль стану самого приладу. Це дозволяє зменшити організаційні затрати на перевірку самого пристрою. Також мікропроцесорний пристрій має можливість дистанційного керування та може бути інтегрований до SCADA-систем, які дозволяє дистанційно налаштовувати та знімати покази одразу з декількох мікропроцесорних пристроїв, що значно заощаджує час та спрощує роботу для диспетчерів. Це в свою чергу дозволяє швидше прийняти правильне рішення, а отже, підвищує надійність всієї мережі.

Список використаних джерел

1. Реле струму ДЗТ-11 URL: <https://e-stock.com.ua/ua/p53846239-rele-toka-dzt.html>
2. Релейний захист електроенергетичних систем: Навчальний посібник; Кідиба В.П. – Львів: Видавництво Національного університету "Львівська політехніка", 2013. – 500 с
3. Диференційний захист трансформаторів РЗЛ-05.Т2, РЗЛ-05.Т3 URL: <https://reلسis.ua/ua/products/relay-protection-automation/rzl-05/rzl-05-spl/rzl-05t>

УДК 621.3

Кузьменко І. С., здобувач вищої освіти гр. ЕМ-201

Науковий керівник – **Кулько Т. В.**, канд. техн. наук

Національний університет «Чернігівська політехніка», м. Чернігів, Україна

ПОРІВНЯЛЬНИЙ АНАЛІЗ СИСТЕМИ ЖИВЛЕННЯ КОМПЛЕКСУ З УТИЛІЗАЦІЇ ПАПЕРОВИХ ВІДХОДІВ

В рамках міжкафедрального проекту планується розроблення комплексу з утилізації паперових відходів. Дана установка буде мати невелике навантаження, менше 500 Вт. Живлення комплексу планується забезпечувати від стаціонарної мережі. Крім того буде передбачено резервне живлення від акумуляторної батареї та зовнішніх джерел постійного струму. Для живлення силової частини комплексу прийнято рішення використовувати постійний струм [1].

Резервне живлення буде здійснюватися від акумуляторні батареї, яка повинна мати велику кількість циклів заряду-розряду та високий номінальний струм. Для цього підходять літій залізо фосфатні акумуляторні батареї. Вони мають переваги як над свинцево кислотними так і над літій іонними. До переваг можна віднести: довгий термін служби; виклику кількість циклів заряду-розряду; високий струм заряду/розряду; менший внутрішній опір в порівнянні з акумуляторними батареями інших типів такої самої ємності та напруги; також безпечність. Адже нема випарів електроліту як в свинцево кислотної батареї, а також великого нагріву як в літій іонних при тих самих характеристиках. Але літій залізо фосфатні акумуляторні батареї мають також і недоліки: більші габарити на відміну від літій іонних при тій самій ємності; більша вартість [2, 3]. Слід зазначити, що для літій залізо фосфатної акумуляторної батареї треба встановлювати плату BMS, яка буде слідкувати за зарядом кожного елемента окремо для того, щоб уникнути прерозряду та недозаряду окремої комірки.

Для живлення від стаціонарної мережі буде використовуватися блок живлення $\sim 220\text{В}/=24\text{В}$. За типом блоки живлення поділяються на імпульсні та лінійні. Зараз найбільш популярними є імпульсні блоки живлення. Їх основна перевага компактні розміри, на відмінну від звичайних лінійних блоків живлення. Недоліком є створення високочастотних перешкод, тобто пульсації струму, які треба згладжувати. Зазвичай це роблять за допомогою феритових кіл.

Також в якості джерела живлення можна використовувати сонячну панель. Проте за наближеними розмірами установки $65\times 35\times 60$ см ефективність цього джерела буде

невеликою. Потужність генерації від сонячної панелі таких розмірів навряд буде перевищувати 50 Вт (за умови гарної освітленості та перпендикулярного розташування відносно сонячних променів) [4]. Для автономного живлення такої потужності буде не достатньо, можливо лише підживлення АКБ

Список використаних джерел

1. Переваги та недоліки постійного струму <https://www.solargarden.com.ua/zminnyu-i-postoyannuy-strum-u-chomu-vidminnist/> (дата звернення 10.04.2024).
2. Види АКБ <https://ua.torphanbattery.com/info/difference-between-lithium-ion-battery-and-lit-61461430.html> (дата звернення 12.04.2024)
3. Види літій-залізо-фосфатних комірок https://www.voltel.com.ua/lifepo4?gad_source=1&gclid=CjwKCAjwuJ2xBhA3EiwAMVjkVL_zruFiU-XuXQ1J1HiVoMF0hkAUBWTJnpOGqRSExrOCJXWm3H9OqBoCbsIQAvD_BwE (дата звернення 12.04.2024)
4. Ефективність сонячних панелей <https://axiomplus.com.ua/ua/news/effektivnost-solnechnyh-panelej/#kpd> (дата звернення 10.04.2024)

УДК 621.311:621.315

Кульгейко З.О., аспірант групи АС3141-22

Науковий керівник: **Буйний Р.О.**, канд. техн. наук, доцент

Національний університет «Чернігівська політехніка», м. Чернігів, Україна

ВИКОРИСТАННЯ СОНЯЧНОЇ ТА ВІТРОВОЇ ЕНЕРГІЇ ДЛЯ ЗАБЕЗПЕЧЕННЯ ВЛАСНИХ ПОТРЕБ ОБ'ЄКТІВ КРИТИЧНОЇ ІНФРАСТРУКТУРИ

Сучасна електроенергетика в основному базується на невідновлюваних джерелах енергії, які мають обмежені запаси, є вичерпними та не гарантують стійкий розвиток енергетики на тривалу перспективу. Енергетика з використанням альтернативних джерел енергії набула широкого використання по всьому світу. За останні роки суттєво виросли капітальні вкладення в розвиток альтернативної енергетики та підвищення енергоефективності.

Потенціал сонячної енергії на території України є досить високим для використання як теплоенергетичного, так і фотоелектричного обладнання практично на території всіх областей. Термін найбільшої ефективності геліоенергетичного обладнання для південних областей України становить на рівні 7 місяців (з квітня місяця по жовтень), для північних областей цей показник становить на рівні 5 місяців (з травня місяця по вересень).

Найбільш перспективними регіонами для використання енергії сонця є прибережні території на глибину до 100 км від узбережжя морів та територія АР Крим. Найменш перспективні – території Волинської, Львівської, Рівненської областей, та східні частини Житомирської, Хмельницької та Чернігівської областей. Усі території між зазначених вище двох зон відносяться до середньої смуги, для якої використання енергії сонця є доцільним.

Рівень випромінення сонячної радіації змінюється в залежності від пори року у передбачуваній манері (рисунок 1) [1].



Рис. 1. Місячні суми сонячної радіації (кВт*год/м²), яка падає на поверхню ідеального нахилу

З рисунку 1 можна побачити, що надходження сонячної радіації у літні місяці на території більш перспективній для використання енергії сонця перевищує аналогічне значення для інших територій зон на 5-10%, тоді як для зимових місяців дані величини можуть досягати 30% для менш перспективних територій.

Також на території України значні ресурси вітрової енергетики: загальний річний вітроенергетичний потенціал становить до 30 млрд. кВт*год.

За результатами проведення аналізу статистичних метеорологічних даних загальній швидкості, та періодичності зміни швидкості вітрових потоків, виконано районування території України по середньорічних швидкостях вітру та визначено питомий енергетичний потенціал вітру для різних висот у відповідності до зон районування. На рисунку 2 зображено схему районування України за показником середньорічної швидкості вітру та сумарним енергетичним потенціалом [2].

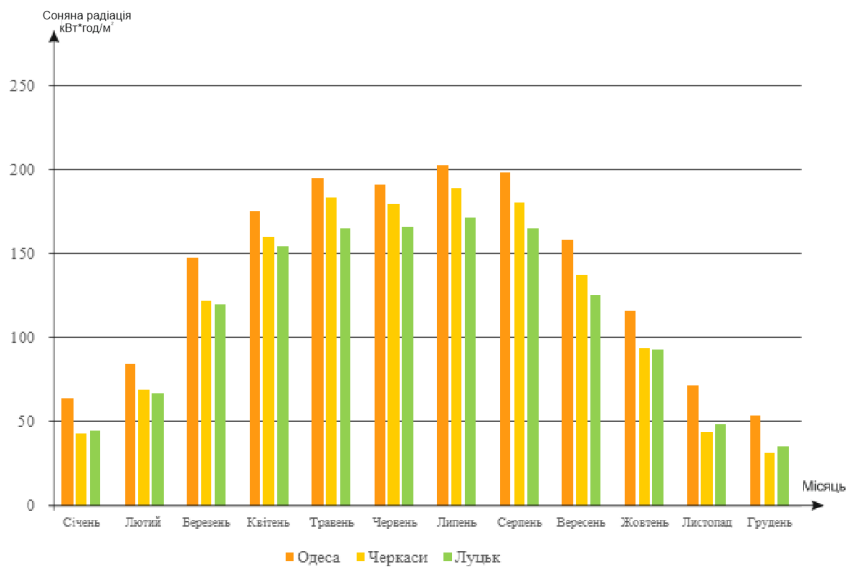

Рис. 2. Районування України за показником середньорічної швидкості вітру та загальним енергетичним потенціалом

Найбільш ефективна територія України для застосування вітроустановок виробництва електричної енергії в промислових масштабах де середньорічна швидкість вітру > 5 м/с (рисунок 2).

Одним з головних недоліків відновлюваних джерел електричної енергії, зокрема вітрової та сонячної, можна відзначити нерівномірність та певну непередбачуваність їхнього часового розподілу. На практиці дані проблеми вирішується декількома шляхами:

- підключення до загальної електричної мережі. Під час роботи енергетичної установки використовується її власна вироблювана енергія, під час простою виконується поживання енергія з електричної мережі. Крім того, коли сама установка виконує виробництво енергії, але потреб в її використанні наразі немає, енергія подається до електричної мережі. Даний спосіб використання сонячних та вітрових енергоустановок досить поширений в країнах Європи;

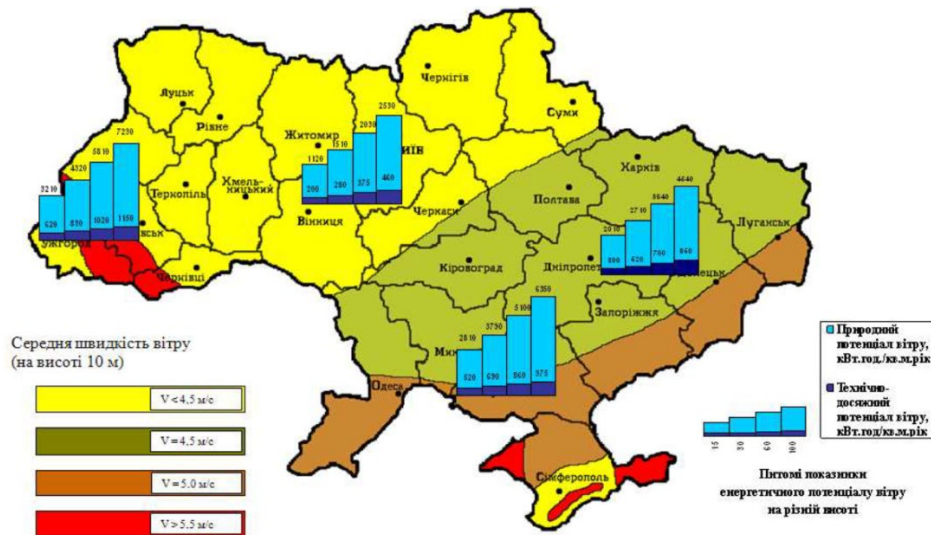
- встановлення потужних накопичувальних систем (акумуляторних батарей), що використовуються разом з вітровими або сонячними установками малої потужності. Але тут основною проблемою є висока вартість таких акумуляторів;

- використанням «гібридних» систем до складу яких входять різні типи установок альтернативної енергетики.

За останній час значного поширення здобули саме «гібридні» (комплексні) енергетичні системи, які складаються з сонячних та вітрових установок з акумуляторними батареями. Застосування даних систем має досить значні передумови в помірно-континентальних областях планети, де циркуляції атмосфери виконуються у циклонічні та антициклонічні діяльності.

Для надійного та стабільного енергозабезпечення споживачів розроблено ряд комбінацій комплексних систем з використанням різних видів ВДЕ, найбільш поширеними є наступні:

- сонце-вітер – нестача енергії від фотоелементів взимку буде компенсуватись за допомогою вітроустановки, в той час як літом фотоелементи будуть працювати в максимальному режимі;

- вітер-гідро – для даної системи надлишки електричної енергії від вітроустановки використовують для закачування води у гідроакумуляюючу частину системи, що має менше ККД за зберігання електричної енергії у акумуляторних батареях, та не створює значних відходів, не руйнується досить швидко;

- паливний елемент, біомаса, водень – використовується у тандемі із будь-яким одним або декількома відновлюваними джерелами для покриття дефіциту потужності у системі, найбільш перспективним є електролітичне здобуття водню, який дуже легко зберігається та може бути використаний як для генерації та і для електричної чи теплової енергії з мінімальними відходами.

Найпоширеніша комбінація – використання сонячної та вітрової енергії у поєднанні з акумуляторними батареями. Вітроустановки та сонячні панелі досить прості для використання, беручи до уваги, що після їх встановлення потребують мінімум догляду, а компанії виробники даного обладнання досить поширені. На рисунку 3 наведено блок схему типової комплексної системи електропостачання з відновлюваними джерелами енергії [3].



Рис. 3. Блок-схема типової комплексної системи електропостачання з відновлюваними джерелами енергії

Використання вище зазначених систем дозволить досягнути значно вищого коефіцієнту надійності для об'єктів критичної інфраструктури. За наявності значного профіциту виробленої електричної енергії у енергосистемі, який виникає при ідеальних умовах для обох методів генерації енергії, можна виконувати її продаж в електричну мережу, що дає змогу пришвидшити терміни окупності системи електропостачання. Використання даних енергетичних систем досить ускладнюється процесом виконання координації роботи різних генеруючих установок, що можуть працювати при різних рівнях напруги та мати розбіжність у частоті мережі.

Список використаних джерел

1. PHOTOVOLTAIC GEOGRAPHICAL INFORMATION SYSTEM: Country and regional maps. 2019. URL: https://re.jrc.ec.europa.eu/pvg_download/map_index.html.
2. Основи вітроенергетики: підручник / Г. Півняк, Ф. Шкрабець, О75 Н. Нойбергер, Д. Ципленков ; М-во освіти і науки України, Нац. гірн. ун-т. – Д.: НГУ, 2015. – 335 с.
3. Нетрадиційні та відновлювані джерела енергії: підруч./ С.О. Кудря. – К: НТУУ «КПІ», 2012. – 492с.

УДК 621.3.013.24

Скачок Є.П., здобувач вищої освіти гр. ЕМ-221

Красножон А.В., канд. техн. наук, доцент, доцент кафедри ЕІ та ІВТ
Національний університет «Чернігівська політехніка», м. Чернігів, Україна

РОЗРАХУНОК ВТРАТ ПОТУЖНОСТІ В ГРОЗОЗАХИСНОМУ ТРОСІ ДВОКОЛОВОЇ ПОВІТРЯНОЇ ЛЕП КЛАСУ НАПРУГИ 330 кВ НА ОПОРАХ ТИПУ П330-2

Повітряні ЛЕП входять до складу магістральних електричних мереж і є дуже важливою частиною енергосистеми. Існує велика кількість конструкції опор для таких ЛЕП, при цьому слід зазначити, що ЛЕП можуть бути одноколовими та багатоколовими. Всі повітряні ЛЕП обов'язково оснащуються грозозахисним тросом (ГЗТ), який виконує функцію блискавкозахисту по відношенню до фазних провідників лінії. На сучасному етапі розвитку магістральних ЛЕП прийнято використовувати грозозахисні троси з вбудованим оптоволоконним кабелем (троси типу ОКГТ). Такі троси згідно з існуючими вимогами [1] мають бути з'єднані з кожною опорою ЛЕП. В результаті зчеплене з тросом магнітне поле фазних провідників ЛЕП призводить до появи в ньому індукованого струму, який, в свою чергу, призводить до появи втрат електроенергії [2].

В [2] було проведено розрахунок таких втрат для повітряних ЛЕП класу напруги 750 кВ, 500 кВ та 330 кВ для випадку, коли маємо один трос типу ОКГТ і порталне розташування фаз (усі фазні провідники розміщено на одній висоті). Однак, повітряні ЛЕП класу напруги 330 кВ досить часто бувають двоколовими, при цьому має місце не порталне, а вертикальне розташування фаз на опорі ЛЕП. Наявність двох кіл (6 фазних провідників) дозволяє очікувати досить великі втрати в ГЗТ такої лінії, а, отже, дане питання потребує вивчення.

Розглянемо повітряну ЛЕП 330 кВ на опорах типу П330-2 (рисунок 1).



Рис. 1. Двоколова опора ЛЕП класу 330 кВ типу ПЗ30-2

На рисунку 1 вказано всі необхідні відстані, висота ізолятора приймалась рівною 2,7 м. Взаємне розташування фаз різних кіл також показано на рисунку 1 і воно є типовим для ЛЕП в Україні. Діюче значення струму у фазах кожного кола приймаємо рівним 700 А. В якості ГЗТ оберемо трос марки типу OPGW 34-AL3/34-A20SA [2], погонний активний опір якого становить 0,681 Ом/км, діаметр цього тросу дорівнює 11,4 мм.

Розрахунки було проведено за формулами, наведеними в роботі [2], при цьому було враховано, що наведену на грозозахисному тросі напругу утворюють струми фаз обох кіл ЛЕП.

За результатами розрахунку було отримано, що величина втрат потужності в ГЗТ даної ЛЕП становить 2,7 кВт/км (при струмі фаз кожного кола в 700 А). В [2] показано, що для однокової ЛЕП класу напруги 750 кВ при струмі фази 770 А втрати в ГЗТ такої ж марки становлять 1,47 кВт/км.

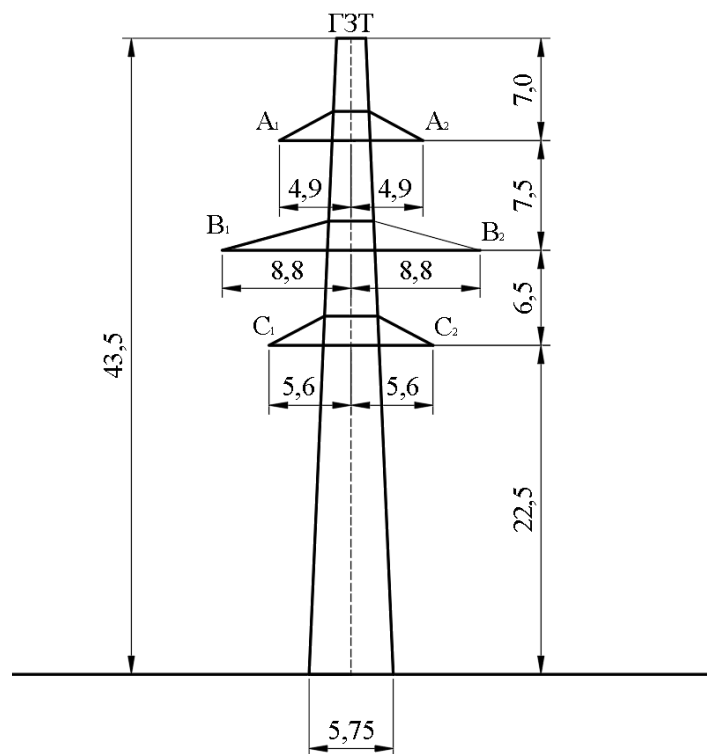
Можемо зробити висновок, що наявність другого кола призводить до того, що втрати в ГЗТ двокової ЛЕП напругою 330 кВ є суттєво більшими, ніж для ЛЕП напругою 750 кВ навіть при більшому значенні струму фази.

Очевидно, що втрати потужності в ГЗТ двокової ЛЕП класу напруги 330 кВ є значними, тому питання зменшення цих втрат також є актуальним.

Список використаних джерел

1. Правила улаштування електроустановок. – Видання офіційне. Міненерговугілля України. – Х.: Форт, 2017. – 760 с.
2. А.В. Красножон, А.О. Квицинський, Р.О. Буйний, І.В. Діхтярук, О.В. Красножон Дослідження впливу параметрів сучасних грозозахисних тросів на величину втрат потужності в них для повітряних ліній електропередавання 330-750 кВ // Електротехніка і Електромеханіка. – 2023. – №6. – С.77-83.

Смоляр Д.В. АСД141-23,

Науковий керівник – Приступа А.Л., канд. техн. наук, доцент
Національний університет «Чернігівська політехніка», м. Чернігів, Україна

ПЕРСПЕКТИВИ ВИКОРИСТАННЯ СИСТЕМ БЕЗДРОВОЇ ПЕРЕДАЧІ ЕНЕРГІЇ НА ОСНОВІ ЄМНІСНОГО ЗВ'ЯЗКУ

Системи бездротової передачі енергії (БПЕ) на основі ємнісного зв'язку знайшли широке застосування в різних областях практики. Деякі з них включають:

Системи передачі енергії без проводів на невеликі відстані для підзарядки акумуляторів побутових електричних приладів [1]: Це одне з найпоширеніших застосувань, де БПЕ на основі ємнісного зв'язку використовується для бездротової зарядки акумуляторів мобільних телефонів, планшетів, гарнітур, бездротових зарядних плат і інших побутових електронних пристроїв. Найчастіше являє собою контейнер різної форми в який опускається підзаряджаємий об'єкт (рис.1)



Рис. 1

БПЕ може бути використаний у медицині для зарядки акумуляторів в імплантованих пристроях, таких як кардіостимулятори, нейростимулятори та інші медичні пристрої, які потребують постійного живлення. [2] В даному застосуванні приймальні та передавальні провідники-антени розміщуються переважно паралельно одна одній (рис.2). Перевагою даного способу БПЕ для медичних застосувань полягає в тому, що в системах БПЕ на основі ємнісного зв'язку переважає електрична складова електромагнітного поля, що чинить менш шкідливий вплив на органи людини.

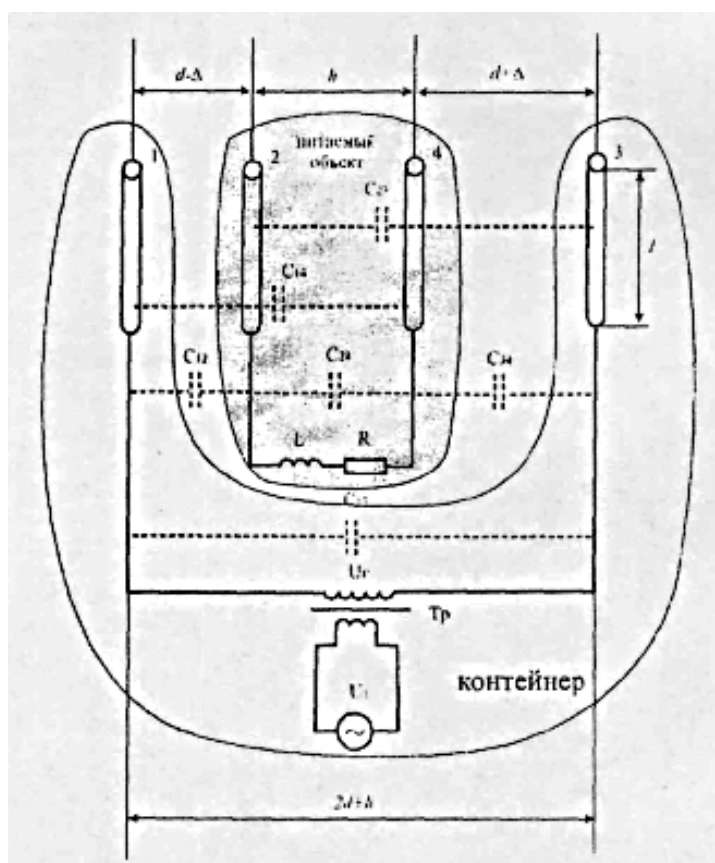

Рис. 2

В області індустрії та обслуговування системи БПЕ на основі ємнісного зв'язку можуть бути використані для безконтактного живлення та моніторингу різних сенсорів, приладів та систем, які використовуються для неруйнівного контролю об'єктів тривалої експлуатації, таких як структури будівель, трубопроводи, обладнання на великих висотах і інше. [3]

Застосування бездротової передачі енергії на основі ємнісного зв'язку продовжує розширюватися, і в майбутньому вони можуть знайти застосування в ще більшому спектрі галузей і сфер життя.

Список використаних джерел

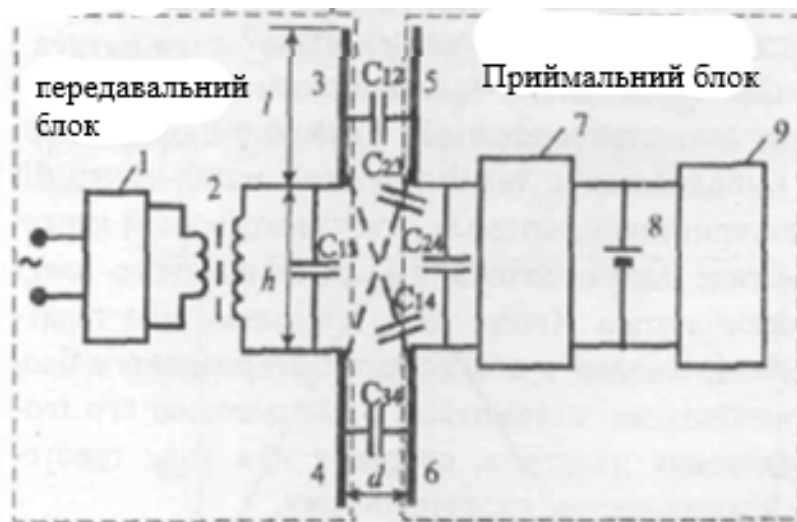
1. Приступа А.Л. Результати експериментальних досліджень безконтактної підзарядки акумуляторів портативних побутових електричних пристроїв за допомогою теслівських процесів // Вісник Чернігівського державного технологічного університету: зб. – Чернігів: ЧДТУ, 2012. – №3(59). – С.198-202. – (Серія "Технічні науки")
2. Пентегов И. В. О возможности осуществления бесконтактной подзарядки аккумуляторов имплантированных электростимуляторов / И. В. Пентегов, И. В. Волков, А. Л. Приступа // Технічна електродинаміка: Тем. вип. «Проблеми сучасної електротехніки». – К. : ІЕД НАНУ, 2008. – Ч. 5. – С. 109–113.
3. Пентегов І.В., Приступа А.Л., Мирошніченко Л.Н., Богуславський Л.З. О возможности применения тесловских процессов в системах неразрушающего контроля // Вісник Чернігівського державного технологічного університету: зб. – Чернігів: ЧДТУ, 2011. – №2(49). – С.136-142. – (Серія "Технічні науки")

УДК 621.3

Строгий А. Ю., здобувач вищої освіти ступеня доктора філософії, гр. АСД-141-22
 Науковий керівник – **Буйний Р.О.**, канд. техн. наук, доцент
Національний університет «Чернігівська політехніка», м. Чернігів, Україна

ВИЗНАЧЕННЯ ЕЛЕКТРИЧНОЇ ЄМНОСТІ СИСТЕМИ «ПРОВІД-ІЗОЛЯТОР-ШТИР» ДЛЯ ОПОРИ ПЛ НАПРУГОЮ 10кВ" ШЛЯХОМ МОДЕЛЮВАННЯ

В Україні електричні мережі напругою 6-10кВ працюють у режимі ізольованої нейтралі. Даний режим нейтралі дозволяє забезпечити достатньо надійне електропостачання споживачів. Враховуючи те, що в електричних мережах 6-10кВ найбільш протяжними є повітряні лінії (ПЛ), то такі мережі найбільш схильні до утворення пошкоджень. Згідно статистики основна частина пошкоджень – це однофазні замикання на землю (ОЗЗ). Серед причин, що призводять до ОЗЗ основу масу пошкоджень складають дефекти штиррової ізоляції та/або її забруднення [1].

Виявлення такого роду пошкоджень наразі є дуже затратною процедурою, оскільки для визначення місця пошкодження і його ліквідації оперативно-виїзній бригаді необхідно пройти пішки всю трасу ПЛ з пристроєм, що аналізує електромагнітне поле лінії [2]. За цей час пошкодження може самоусунутись, а отже час і ресурси будуть витрачені марно.

Для вирішення даної проблеми доцільно розробити пристрій для визначення місць пошкодження ізоляції. Пристрій подібного роду був запропонований авторами у роботі [3]. Проте, такий підхід має свої недоліки: достатньо великий час спрацювання (залежить від струму ОЗЗ), неможливість передбачення ОЗЗ. Для вирішення останньої проблеми пропонується створити пристрій ранньої ідентифікації пошкоджень ізоляції.

Для обґрунтування створення такого пристрою необхідно визначити електричні параметри ізоляції, що використовується на ПЛ. Зазвичай, під час дослідження параметрів ізоляції використовують універсальну схему заміщення [4]. Проте, така схема не дозволяє розрахувати появу пошкоджень ізоляції, оскільки більшість потрібних параметрів відсутні у каталогах заводів-виробників.

Задля вирішення даної проблеми більш доцільно скористатися методом моделювання. Моделювання такої складної системи, як «провід-ізолятор-штир» є складною і нетривіальною задачею. Для найбільш точного визначення електричних параметрів системи «провід-ізолятор-штир» моделювання доцільно виконувати у 3D. Для створення моделі у 3D, згідно кресленника ізолятора марки «ШФ-20Г» у розрізі була використана САПР AutoCAD. Зовнішній вигляд моделей для різних типів кріплення проводу на ізолятор представлений на рисунку 1



Рис. 1

Для розрахунку використаний пакет мультифізичного моделювання Comsol Multiphysics 5.6. Даний пакет дозволяє зручно імпортувати об'єкти, створені у AutoCAD, та проводити чисельні фізичні розрахунки методом скінчених елементів. Результати проведеного моделювання зведені до таблиць 1-2.

Таблиця 1

Діелектрична проникність ϵ_0	Електрична ємність системи "провід-ізолятор-штир", пФ					
	АС-35/6.2		АС-50/8		АС-70/11	
	з підмотувальним дротом діаметром Δ_w , мм					
	2,8	3,8	2,8	3,8	2,8	3,8
5	8,0122	8,1475	8,0574	8,1850	8,1175	8,2385
7	9,8857	10,028	9,9302	10,068	9,9940	10,125

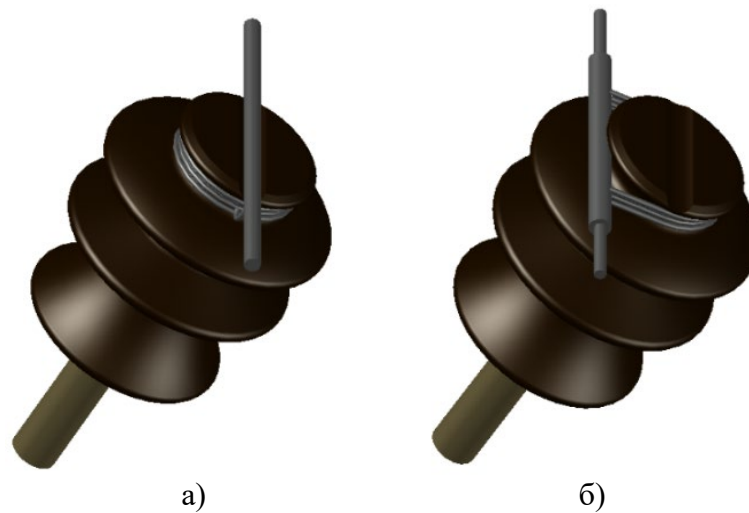
Таблиця 2

Діелектрична проникність ε_0	Електрична ємність системи "провід-ізолятор-шпир", пФ					
	АС-35/6.2		АС-50/8		АС-70/11	
	з підмотувальним дротом діаметром Δ , мм					
	2,8	3,8	2,8	3,8	2,8	3,8
5	7,9438	8,1812	8,0236	8,2578	8,1420	8,3741
7	9,6020	9,8917	9,6977	9,9860	9,8427	10,135

З даних, представлених у таблицях 1-2 видно, що основна розбіжність у ємності системи «провід-ізолятор-шпир» буде визначатися не діаметром і маркою проводу, а конструкційними особливостями ізолятора (діелектрична проникність матеріалу тощо).

Отже, визначивши залежність конструкційних параметрів ізолятора від електричних параметрів, можна далі їх використовувати для визначення технічного стану самого ізолятора.

Список використаних джерел

1. Tkach V., Bezruchko V., Buinyi R. The effect of single-line-to-ground faults on the operational reliability indicators of overhead lines 6-10 kV PJSC «CHERNIGIVOBLENREGO». Bulletin of the NTU"KhPI". Series: New Solutions in Modern Technology. 2019. № 1. Pp.120-126. DOI: <https://doi.org/10.20998/2413-4295.2019.01.14>. (Ukr)
2. Xun J., Yue Zh., Wenlong M., Jianzhong W. Feasible operation region of an electricity distribution network. Applied Energy. 2023. Vol.331:120419. DOI: <https://doi.org/10.1016/j.apenergy.2022.120419>. (Eng)
3. Bezruchko V., Buinyi R., Strogii A., Tkach V. Using GSM technologies to identify locations of single-phase ground faults in power networks with an isolated neutral with pin-type insulation. Tehnichna elektrodynamika. 2018. №5. Pp.96-99. DOI: <https://doi.org/10.15407/techned2018.05.096>. (Ukr)
4. Arora R. High voltage and electrical insulation engineering. Second edition. New Jersey: Wiley-IEEE press. 2022. 488p. (Eng)

УДК 621.315

Терновський Р.О., аспірант, гр. АСД141-23

Науковий керівник: **Бодунов В.М.**, канд. техн. наук, доцент

Національний університет «Чернігівська політехніка», м. Чернігів, Україна

ПОРІВНЯЛЬНИЙ АНАЛІЗ МІЖНАРОДНИХ СТАНДАРТІВ З ЯКОСТІ ЕЛЕКТРОЕНЕРГІЇ

Виконуючи огляд на законодавство, яке охоплює область питань з якості електричної енергії, необхідно враховувати широкий спектр факторів і подій, що спричинили формування такої структури. Історично утворилося так, що в світі не існує єдиних стандартів щодо параметрів електричної мереж. Наприклад, в більшості країн Європи та деяких інших регіонах стандартною напругою для розподільчих мереж є 230 В, у той час як у Сполучених Штатах Америки вона становить 110 В. Це призводить до різниці у стандартах між різними країнами. Крім того, кожна держава встановлює свої власні вимоги до електричних мереж, зокрема стосовно якості енергії, що призводить до подальшої різноманітності та змін у стандартах з часом. В результаті виникає велика кількість одночасно діючих стандартів, які вказують вимоги до функціонування електромереж, причому рівень їхньої складності може варіюватися від держави до держави в залежності від рівня розвитку технологій та інфраструктури. Отже, аналіз окремих стандартів країн може бути більш продуктивним, ніж вивчення всіх наявних стандартів взагалі.

Наразі за основу дослідження були обрані три стандарти: «G5/4 standard», ДСТУ EN 50160:2014 та ГОСТ 13109-97. При виборі параметрів для аналізу взято характеристики низької напруги електропостачання, які визначені у стандарті ДСТУ EN 50160:2014. Це обумовлено тим, що діапазон напруг, вказаний у цьому стандарті, відповідає системам, що працюють на основі фотоелектричних перетворювачів з використанням сонячних панелей.

Під час огляду стандартів було сформульовано ряд питань, на які відповіді, дозволять визначити важливі параметри для дослідження. Зокрема, виникли питання про те, які параметри слід враховувати в першу чергу, як забезпечити баланс і підвищити ефективність системи, а також які параметри впливають менше і не потрібно звертати на них увагу.

Однак ускладнення дослідження полягає в тому, що стандарти не надають однакового діапазону напруги та потужностей. Важливість дослідження також пов'язана з потребою компенсувати низький коефіцієнт корисної дії сонячних панелей за рахунок підвищення ККД всієї системи, від сонячної панелі до кінцевого споживача.

Після проведення огляду було вивчено 18 параметрів з обраних стандартів, що дозволить продовжити дослідження та вирішити поставлені завдання.

Дослідження цих параметрів є важливим для розробки ефективних методів підвищення якості електричної енергії та покращення роботи систем електропостачання, зокрема систем, що працюють на основі фотоелектричних перетворювачів.

У зв'язку з різноманіттям стандартів і відмінностями у вимогах до параметрів електромереж у різних країнах, необхідно провести детальний аналіз кожного параметра з урахуванням конкретного контексту та вимог країни, де планується впровадження системи.

Особлива увага буде приділена параметрам, що впливають на ефективність системи та стабільність електропостачання, таким як відхилення напруги, відхилення частоти, коефіцієнт гармонік напруги, відхилення форми кривої напруги тощо. Важливо також дослідити параметри, що можуть бути компенсовані або оптимізовані для забезпечення більшої енергоефективності та надійності системи. Загальний аналіз цих параметрів дозволить сформулювати рекомендації щодо оптимальної конфігурації та управління системою електропостачання.

Отже, дослідження параметрів електричної енергії з урахуванням стандартів «G5/4 standard», ДСТУ EN 50160:2014 та ГОСТ 13109-97 є ключовим етапом у розробці ефективних методів управління та оптимізації систем електропостачання, зокрема тих, що базуються на сонячних панелях.

Аналіз параметрів сприятиме покращенню якості та ефективної роботи електричної енергії та забезпечить стабільне функціонування електромереж. Врахування вимог та відмінностей у стандартах країн дозволить адаптувати рішення до потреб замовника. Ретельний аналіз стандартів і параметрів допоможе визначити найбільш важливі фактори, що впливають на ефективність та якість електропостачання.

На основі цього можна розробити оптимальні методи управління електричними системами, що працюють на основі “сонячних панелей”, забезпечити їх надійність та продуктивність. Подальший розвиток досліджень у цій області сприятиме покращенню якості та ефективної роботи сучасних систем електропостачання та розвитку відновлювальних джерел енергії.

Список використаних джерел

1. ГОСТ 13109-97 Електрична енергія. Сумісність технічних засобів електромагнітна. Норми якості електричної енергії в системах електропостачання загального призначення [Електронний ресурс] – Режим доступу до ресурсу: https://online.budstandart.com/ua/catalog/doc-page.html?id_doc=25837;
2. ДСТУ EN 50160:2014 Характеристики напруги електропостачання в електричних мережах загальної призначенстві (EN 50160:2010, IDT) [Електронний ресурс] – Режим доступу до ресурсу: https://online.budstandart.com/ua/catalog/doc-page?id_doc=51529;
3. Якість електричної енергії. *Головна* | Національна комісія, що здійснює державне регулювання у сферах енергетики та комунальних послуг. URL: <https://www.nerc.gov.ua/sferi-diyalnosti/elektroenergiya/yakist-elektropostachannya/yakist-elektrichnoyi-energiyi> (дата звернення: 23.04.2024).
4. Р. ГРИЦАК і А. ЯВОРСЬКИЙ, «ОГЛЯД СУЧАСНОГО СТАНУ ЗАКОНОДАВЧОГО РЕГУЛЮВАННЯ, ТЕХНОЛОГІЙ ТА ЗАСОБІВ ВИМІРЮВАЛЬНОЇ ТЕХНІКИ У СФЕРІ ВИМІРЮВАННЯ ЯКОСТІ ЕЛЕКТРИЧНОЇ ЕНЕРГІЇ», *ВИМІРЮВАЛЬНА ТА ОБЧИСЛЮВАЛЬНА ТЕХНІКА В ТЕХНОЛОГІЧНИХ ПРОЦЕСАХ*, вип. 4, с. 251–264, Лис 2023.
5. G5/4-1. Engineering recommendation. Effective from 2005-10-01. Official edition. London: Issue 4 Amendment 1, 2009. 42 p. URL: [https://www.nienetworks.co.uk/documents/d-code/distribution-system-security-and-planning-standard/ena_er_g5_issue_4_amendment_1_\(2005\).aspx](https://www.nienetworks.co.uk/documents/d-code/distribution-system-security-and-planning-standard/ena_er_g5_issue_4_amendment_1_(2005).aspx) (date of access: 23.04.2024).
6. Якість електричної енергії [Електронний ресурс] – Режим доступу до ресурсу: <https://www.nerc.gov.ua/sferi-diyalnosti/elektroenergiya/yakist-elektropostachannya/yakist-elektrichnoyi-energiyi>;

Ткаченко Н.О., здобувач вищої освіти гр. ЕМ-221

Красножон А.В., канд. техн. наук, доцент, доцент кафедри ЕІ та ІВТ

Національний університет «Чернігівська політехніка», м. Чернігів, Україна

ВИЗНАЧЕННЯ МЕЖ БЕЗПЕЧНОГО РОЗТАШУВАННЯ ЖИТЛОВИХ БУДІВЕЛЬ ПОБЛИЗУ ТРАСИ ПЛ НАПРУГОЮ 330 КВ ЗА ДОПОМОГОЮ ПАКЕТУ COMSOL MULTIPHYSICS

Повітряна лінія електропередачі (ПЛ) є досить потужним джерелом магнітного поля промислової частоти, яке негативно впливає на людину на клітинному рівні. При розташуванні поблизу траси ПЛ житлових будівель необхідно визначити безпечні за рівнем магнітного поля зони, або ж, фактично, визначити мінімальну відстань від центру траси ПЛ до місця, де магнітне поле знижується до безпечного значення за умовами довготривалого впливу на людину. В Україні безпечним вважається значення індукції магнітного поля промислової частоти, що не перевищує 0,5 мкТл. В інших країнах діють більш жорсткі норми в діапазоні від 0,2 мкТл до 0,3 мкТл.

Виконання вищезазначеної задачі можна здійснити аналітично [1] шляхом побудови відповідних графіків розподілу індукції, а також можна побудувати і карту розподілу в просторі індукції магнітного поля ПЛ за допомогою спеціального програмного пакету, в якості такого в даній роботі розглянуто пакет Comsol Multiphysics.

Будемо досліджувати магнітне поле двох ПЛ напругою 330 кВ – одноколової на опорах типу П330-2 та двоколової на опорах типу ПС330-6. Охоронна зона для таких ПЛ становить 30 м в обидва боки від крайніх фазних провідників, поза її межами уже можуть бути розміщені житлові будівлі [2].

Для створення моделі ПЛ в Comsol Multiphysics необхідно задати координати розташування фазних провідників (за точку відліку прийнято центр траси ПЛ на рівні землі) та величину струму в них (в комплексній формі). Карта розподілу магнітного поля одноколової ПЛ на опорах типу П330-3 показана на рисунку 1. Діюче значення струму у фазах ПЛ приймалось рівним 500 А. Зелені лінії на рисунку обмежують зону з індукцією 0,5 мкТл, а чорні – зону з індукцією 0,2 мкТл.



Рис. 1. Кольорова карта розподілу у просторі індукції магнітного поля одноколової ПЛ на опорах типу П330-3 при струмі фази 500 А

Межа охоронної зони для даної ПЛ проходить через позначки -35,8 м зліва та 38,3 м справа (відносно центру траси ПЛ), тоді як значення індукції 0,5 мкТл спостерігається на позначках -53,4 м та 56,2 м відповідно. Індукція величиною 0,2 мкТл має місце на позначках -84,8 м та 87,6 м. Отже, насправді безпечна зона для розташування житлових будівель знаходиться на значній відстані поза межами охоронної зони даної ПЛ.

Аналогічна карта для двокової ПЛ на опорах типу ПС330-6 за умови однакового струму 500 А у фазах лівого та правого кола показана на рисунку 2. Межа охоронної зони відповідає горизонтальним координатам -39,6 м та 39,6 м, при цьому зона з індукцією у 0,5 мкТл обмежена позначками -70,8 м та 70,8 м, а для індукції 0,2 мкТл маємо -111,4 м та 111,4 м.

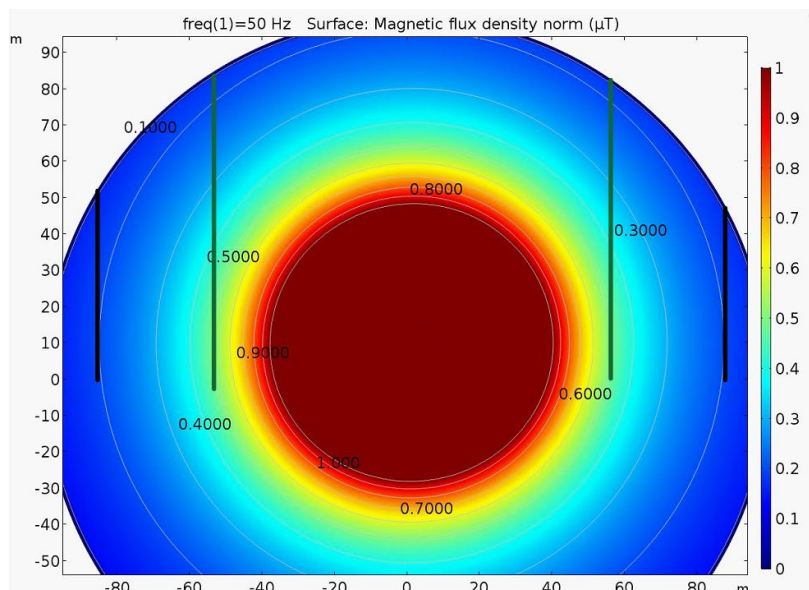

Рис. 2. Кольорова карта розподілу у просторі магнітної індукції магнітного поля двокової ПЛ на опорах типу ПС330-6 з рівномірним навантаженням 500 А у фазах обох кіл

Слід зазначити, що аналогічну карту можна побудувати і у випадку неоднакових струмів у фазах лівого та правого кола ПЛ, при цьому карта розподілу індукції буде несиметричною відносно центру траси ПЛ.

На основі викладеного вище можна зробити висновок, що застосування пакету Comsol Multiphysics дозволяє швидко отримувати карти розподілу магнітної індукції для повітряних ЛЕП з будь-яким розташуванням фазних провідників і визначати зони для безпечного розташування житлових будівель. Подібний аналіз є доцільним як для діючих ЛЕП, так і на етапі спорудження нових. Для побудови коректної карти необхідно знати існуюче та перспективне навантаження ЛЕП за струмом, при цьому слід орієнтуватись на найбільше можливе значення цього струму.

Список використаних джерел

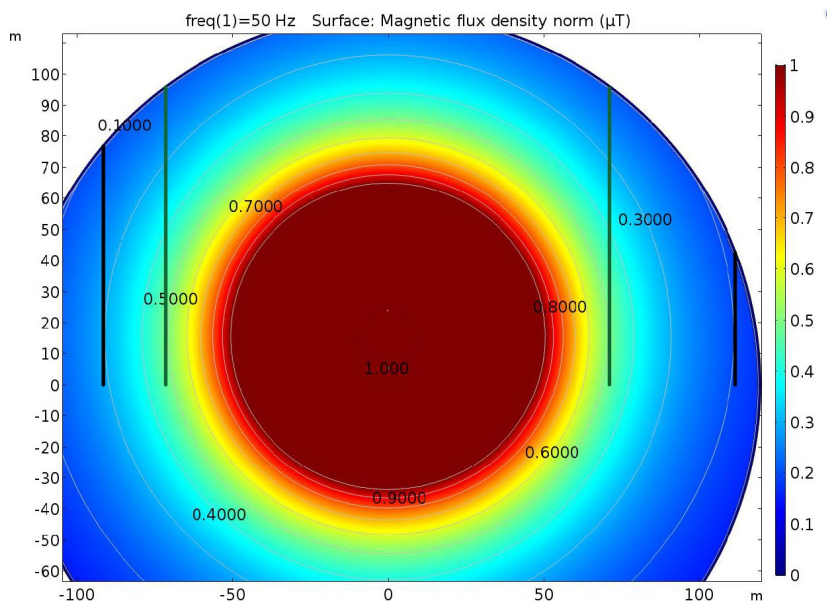
1. Красножон А.В., Буйний Р.О., Діхтярук І.В., Квицинський А.О. Дослідження розподілу магнітного поля діючої двокової ЛЕП 110 кВ «ЧТЕЦ – Чернігівська-330» у зоні житлової забудови та методів його зменшення до безпечного рівня // Електротехніка і Електромеханіка. – 2020. – №6. – С.44-51.
2. Правила улаштування електроустановок. – Видання офіційне. Міненергосувгілля України. – Х.: Форт, 2017. – 760 с.

Шиков Д. В., здобувач вищої освіти гр. ЗЕМт-211
Науковий керівник – **Кулько Т. В.**, канд. техн. наук
Національний університет «Чернігівська політехніка», м. Чернігів, Україна

ВИКОРИСТАННЯ ВІДНОВЛЕНИХ ДЖЕРЕЛ ЕНЕРГІЇ В СИСТЕМАХ РЕЗЕРВНОГО ЖИВЛЕННЯ БУДИНКІВ

Сучасне життя значною мірою залежить від електроенергії, а безперервне електропостачання є важливим фактором забезпечення комфорту та безпеки в приватних будинках. Однак раптові відключення електроенергії часто порушують повсякденне життя і створюють незручності для мешканців. Це особливо відчули українці під час ворожих атак на енергетичну систему України. У такі часи домашні системи резервного живлення відіграють важливу роль, забезпечуючи безперервність електропостачання у разі колапсу централізованої енергосистеми. Вибір системи резервного живлення залежить від багатьох факторів, таких як енергоспоживання будинку, бюджет і тривалість очікуваних відключень.

Для домашнього використання існує кілька типів автономних джерел резервного електропостачання, які можуть забезпечувати електроживлення у разі відключення від основної електромережі.

Біопаливо – це паливо, яке отримують, як правило, з біологічної сировини, в якості якої використовують відходи та рештки органічного, рослинного та тваринного походження [1]. Використання біопалива в домашніх системах резервного живлення набуває все більшого поширення особливо серед замських домогосподарств, що утримують свійських тварин та мають городи. Суть полягає в тому, щоб ферментувати органічні відходи за допомогою технології анаеробної ферментації для отримання біогазу, а потім використовувати біогаз в якості палива для газового електрогенератора з метою виробництва електроенергії. Для домогосподарств використовують мінібіогазові станції потужністю до 25 кВт. За даними 2020 року на території України налічувалося близько 200 мінібіогазових станцій реалізованих приватними домогосподарствами [2]. Вартість мінібіогазових станцій стартує від 3 тис. доларів, а розміщення технологічного устаткування біогазової станції потребує певної території та наявності сировини.

Використання енергії вітру як резервного джерела живлення для будинку може бути ефективним рішенням, особливо там, де умови сприятливі для вітроенергетики. Перед встановленням вітрової турбіни важливо проаналізувати вітроенергетичний потенціал місцевості. Оскільки у приватних домогосподарств вітряки розміщують на висотах 17-30 м, то для коректної оцінки варто користуватися мапами всесвітнього атласу вітрів [3]. Після того, як потенціал вітрової енергії визначено, потрібно вибрати вітрову турбіну (горизонтальну або вертикальну) відповідно до потреб, враховуючи наявність поруч великих забудов, або високих дерев, які можуть заважати вітропоток. Також потрібно враховувати, що працюючі вітрогенератори створюють шуми, які сприймаються на відстані 20-30 м [4]. Для автономного або допоміжного електропостачання побутових споживачів в основному використовують вітроенергетичні установки малої генерації потужністю до 20 кВт. Вартість вітроенергетичних установок потужністю від 5 кВт становить більше 13 тис. доларів.

Одним з найпоширеніших рішень для системи резервного живлення будинку є використання сонячних електростанцій [5]. Особливістю сонячних енергетичних установок є нерівномірність їх роботи, що пов'язано зі зміною потоку сонячного випромінювання, який досягає поверхні Землі, викликаного погодними умовами, зміною пори року і часом доби. Найчастіше для живлення будинку сонячні панелі розміщують на даху, але при цьому необхідно враховувати, що при перегріві панелей генерація електроенергії знижується на

10-45%. Вартість встановлення сонячної електростанції потужністю 24 кВт складає близько 32 тис. доларів [5].

Використання кожного з розглянутих відновлювальних джерел енергії в системі резервного живлення будинку має свої переваги та недоліки. Основним недоліком сонячних та вітроенергетичних установок є значна залежність кількості виробленої електроенергії від погодних умов. Об'єднання декількох відновлювальних джерел в одній системі дозволяє мінімізувати цей недолік.

Встановлення сонячних панелей в поєднанні з резервною системою живлення на біогазі може забезпечити безперервне джерело електроенергії протягом року. Гібридні станції можуть накопичувати енергію згенеровану сонячними панелями протягом дня і вмикати біогазовий електрогенератор в разі недостатньої кількості сонячної інсоляції.

Поєднання сонячної електростанції та вітроенергетичної установки в одній системі є одним з найпоширеніших. Воно забезпечує тривалішу генерацію, дозволяє вирівняти сезонні коливання, оскільки вночі та взимку генерацію переважно забезпечує вітроенергетична установка, а вдень влітку – сонячна електростанція. Єдиним недоліком комбінованих систем відновлювальних джерел енергії є їх значна стартова вартість.

Список використаних джерел

1. Біопаливо. URL: <https://patriot-nrg.com/uk/content/biopalyvo%20/> (дата звернення 21.04.2024).
 2. Мінібіогазові установки для приватних домогосподарств. URL: <https://agrobiogas.com.ua/mini-biogas-plants-for-private-households/> (дата звернення 24.04.2024).
 3. Global wind atlas. URL: <https://globalwindatlas.info/en> (дата звернення 24.04.2024).
 4. Українські малі вітряки – автономні рятівники чи валізи без ручки? URL: <https://ua-energy.org/uk/posts/ukrainski-mali-vitriaky-avtonomni-riativnyky-chy-valizy-bez-ruchky> (дата звернення 24.04.2024).
 5. Чи варто встановлювати домашню СЕС? URL: <https://logicpower.ua/ua/blog/Stoit-li-ustanavlivat-domashnyuyu-SES> (дата звернення 25.04.2024).
-

УДК 664.663

Бусел О.В., здобувач вищої освіти гр. МХТ-231

Керівник – **Замай Ж.В.**, канд. техн. наук, доцент

Національний університет «Чернігівська політехніка», м. Чернігів, Україна

ДОСЛІДЖЕННЯ ВПЛИВУ ГАРБУЗОВОГО ПЮРЕ І НАСІННЯ ТА ПАСТИ ІЗ ГРЕЦЬКИХ ГОРІХІВ І ЦИБУЛІ НА ПОКАЗНИКИ ЯКОСТІ ХЛІБА

У хлібопекарській промисловості саме гарбуз є одним з небагатьох функціональних інгредієнтів, які поступово досліджуються вузькими науковими колами, що доводять доцільність застосування гарбуза та його насіння у хлібопекарській промисловості додаючи таку сировину безпосередньо у тісто та оздобу. На рівні із гарбузовим пюре та насінням використовуються суміші овочевої клітковини та соку, таких як волоські горіхи, екстракти та вижимки із цибулі, соки та їх суміші. Для отримання гарбузового пюре та насіння у чистому вигляді розробляється низка систем та апаратів, що дозволяють оптимізувати технологію. При виробництві насіння паралельно здійснюється виробництво гарбузового шроту та гранул, а також із окремих сортів гарбузів виготовляють пюре шляхом стерилізації з подальшим заморожуванням та зберіганням у морозильних камерах [2].

Для приготування пасти волоських горіхів із цибулею використовується спосіб «подвійного перетирання», що дає змогу збільшити дисперсність утвореної жирної пасти, що буде оптимальною для додавання у тісто після основного вистоювання. У ході приготування серії зразків було визначено рецептуру контрольного зразка та зразків, до яких додавалися пюре з гарбуза, паста волоських горіхів, пасерованої цибулі та гарбузового насіння у відсотковому співвідношенні до контролю, а саме 10 %, 15% та 20% добавки.

Хліб готували опарним способом на великій густій опарі із додаванням 70% кількості борошна у опару та 30% у тісто. Опара замішується із вже активованими дріжджами. Процес активації дріжджів являє собою змішування дріжджів пресованих із цукром – піском та сіллю до утворення рідкої суспензії. Борошно просіяне двічі додається у чотири підходи рівними порціями для рівномірного замісу та скорочення часу основного замісу опари при додавання всієї кількості борошна. Особливістю приготування даного дослідного хліба є відсутність додавання води під час замішування опари **[Помилка! Джерело посилання не знайдено.]**. Через підвищену вологість пюре гарбуза волога, яка необхідна для замішування, компенсується.

Результати лабораторного випікання наведені на рисунку 1, де послідовно представлено зразки з 10, 15 та 20% добавки.



Рис. 1. Зразки випеченого хліба.

Результати дослідження органолептичних показників готового виробу наведено на циклограмі (рисунок 2). Для найкращого за органолептичними показниками зразка 3 досліджено фізико-хімічні показники якості, які наведено в таблиці 1.

Таблиця 1 – Фізико-хімічні показники якості

№	Назва показника	Контроль (без добавок)	З добавкою (20%)
1	Пористість, %	69,9	72
2	Вологість, %	34,8	34,4
3	Кислотність, град	3,0 – 3,2	3,2 -3,6



Рис. 2. Циклограма за оцінкою органолептичних показників дослідних зразків.

За проведеними дослідженнями визначено, що зразок №3 має найкращі фізико-хімічні та органолептичні показники, що свідчить про доцільність запровадження у технологічному процесі використання добавки із суміші гарбузового насіння і пюре та волоських горіхів у кількості 20% від маси борошна.

Висновки: за результатами пробного лабораторного випікання, органолептичних та фізико-хімічних досліджень розроблена рецептура та запропонована технологія приготування хліба із пшеничного борошна вищого ґатунку з додаванням гарбузового пюре і насіння та пасти із грецьких горіхів і цибулі. Показано можливість використання гарбузового пюре і насіння у виробництві хлібобулочних виробів. Досліджено вплив гарбузового пюре і насіння, пасти із грецьких горіхів і цибулі на структурно-механічні, органолептичні та фізико-хімічні показники якості готового виробу.

Література

1. Особливості використання розробленого сушильного агрегату для гарбузового насіння / О.В. Бусел та ін. «Комплексне забезпечення якості технологічних процесів та систем - 2023», м. Чернігів, 27 квіт. 2022 р. Чернігів, 2023. С. 311–313.
2. Апарат для збору та відокремлення гарбузового насіння механічним способом. Тезисна робота/ Бусел О. В., Денисова Н.М. Чернігів: «Комплексне забезпечення якості технологічних процесів і систем», 2021. – 2 с.
3. ДСТУ 7517:2014 Хліб із пшеничного борошна. Загальні технічні умови. БУДСТАНДАРТ Online - нормативні документи будівельної галузі України. URL: https://online.budstandart.com/ua/catalog/doc-page.html?id_doc=77546 (дата звернення: 16.04.2024).
4. Технологія зберігання та переробки продукції рослинництва / Г. П. Жемела та ін. Дніпропетровськ : Дніпро, 2005. 248 с.

Ватолін В. В., здобувач вищої освіти гр. Е-201
Науковий керівник – **Костенко І. А.**, канд. техн. наук, доцент
Національний університет «Чернігівська політехніка», м. Чернігів, Україна

АНАЛІЗ СУЧАСНОГО СТАНУ ПОВОДЖЕННЯ З ВІДХОДАМИ В УКРАЇНІ

Україна стикається з величезною проблемою накопичення відходів у різних формах, таких як терикони, відвали та звалища, загальна кількість яких перевищує 2700 одиниць. За останні роки накопичено понад 25 мільярдів тонн відходів, включаючи понад 4 мільярди тонн токсичних відходів та 23 тисячі тонн заборонених та непридатних для використання пестицидів і отрутохімікатів.

Щодо обсягу, на кожен квадратний кілометр площі держави припадає близько 60 тисяч тонн відходів. Однак лише 30% промислових відходів та близько 4% побутових вдається утилізувати за сучасних умов. Це свідчить про необхідність серйозних заходів для покращення системи управління відходами в Україні.

Система сортування та переробки відходів в Україні поступово розвивається, зокрема завдяки впровадженню сучасних технологій та автоматизованих сортувальних ліній. Проте, недостатня кількість таких об'єктів обмежує повну охопленість у системі. Також тривають роботи з удосконалення технологій переробки відходів, зокрема біологічних методів та термічної обробки. Однак проблеми з переробкою токсичних та небезпечних матеріалів залишаються актуальними, потребуючи подальших досліджень для забезпечення безпечної та ефективної утилізації.

Проблеми утилізації відходів в Україні є серйозними викликами, що потребують негайного вирішення. Однією з основних проблем є недостатність інфраструктури для ефективної утилізації відходів, зокрема недостатньої кількості переробних заводів та сортувальних ліній, які б забезпечували необхідний обсяг обробки відходів.

Крім того, фінансові обмеження ускладнюють розвиток інфраструктури для переробки відходів. Багато переробних підприємств та сортувальних центрів стикаються з великими витратами на встановлення та підтримання обладнання для переробки відходів, що робить їхню діяльність нерентабельною.

Уряд України схвалив Національну стратегію управління відходами в Україні до 2030 року, спрямовану на впровадження системного підходу до поводження з відходами на державному та регіональному рівнях. Стратегія передбачає зменшення обсягів утворення відходів шляхом збільшення обсягу їх переробки та повторного використання. До 2030 року передбачається створення 800 нових потужностей із переробки вторинної сировини, утилізації та компостування біовідходів. Метою є також зменшення загального обсягу захоронення побутових відходів з 95% до 30% і загального обсягу відходів, що захоронюються, з 50% до 35%.

Підвищення рівня обізнаності населення та залучення громадськості є ключовими аспектами у вдосконаленні системи управління відходами в Україні. Для досягнення цієї мети необхідно проведення інформаційних кампаній, освітніх заходів та сприяння ініціативам громадських організацій. Важливо підкреслити значення правильного роздільного збору відходів, впровадження екологічно чистих звичок та підтримки ініціатив з екологічної свідомості на різних рівнях суспільства. Залучення громадськості може забезпечити підтримку для впровадження нових ініціатив та сприяти активній участі громадян у заходах з охорони довкілля та управління відходами.

Запровадження новітніх технологій та інновацій у сфері управління відходами в Україні є важливим кроком у напрямку створення ефективної та сталої дії системи.

Впровадження автоматизованих сортувальних ліній, біологічних методів переробки органічних відходів, а також розвиток технологій для утилізації небезпечних та токсичних матеріалів може значно покращити ефективність процесів управління відходами. Впровадження новітніх технологій також сприятиме зменшенню негативного впливу на довкілля та здоров'я людей, забезпечуючи більш ефективну переробку та утилізацію відходів.

Партнерство та співпраця в сфері управління відходами є важливими складовими для досягнення успішних результатів. Залучення різних зацікавлених сторін, таких як державні органи, місцеві влади, приватний сектор та громадські організації, може сприяти обміну досвідом, ресурсами та ефективному вирішенню проблем. Партнерство може забезпечити сприяння для впровадження нових ініціатив, спільне фінансування проєктів та підтримку для екологічних ініціатив. Крім того, співпраця між різними сторонами може сприяти розробці та впровадженню комплексних стратегій управління відходами, які враховуватимуть потреби всіх зацікавлених сторін і спрямовані на досягнення спільних цілей у збереженні довкілля та забезпеченні сталого розвитку.

Подальші дії для вдосконалення системи управління відходами є невід'ємною складовою на шляху до сталого розвитку та збереження довкілля. Важливо продовжувати здійснювати системний аналіз і оцінку ефективності діючих стратегій та програм, щоб виявляти нові можливості для покращення. Також потрібно зосередитися на розвитку інфраструктури для переробки та утилізації відходів, впровадженні новітніх технологій та збільшенні усвідомлення громадськості щодо важливості ефективного управління відходами. Заохочення співпраці між усіма зацікавленими сторонами і залучення громадськості до процесу управління відходами також має велике значення.

Роблячи висновки, з аналізу поточного стану управління відходами в Україні необхідно підкреслити серйозність проблем, а саме таких як, недосконала інфраструктура для переробки та утилізації відходів, недостатнє фінансування та низький рівень свідомості населення. Це вимагає комплексного підходу та системних реформ. Проте, є можливості для подальшого розвитку, зокрема за допомогою впровадження новітніх технологій та залучення громадськості.

Активне використання інструментів партнерства та співпраці з країнами ЄС може значно сприяти створенню ефективної та сталої системи управління відходами в Україні, що є необхідним кроком у збереженні навколишнього середовища та забезпеченні сталого розвитку країни.

Список використаних джерел

1. Про управління відходами: Закон України від 20.06.2022 № 2320-IX. URL: <https://zakon.rada.gov.ua/laws/show/2320-20#Text>
2. Про затвердження Національного плану управління відходами до 2030 року. URL: <https://zakon.rada.gov.ua/laws/show/117-2019-p#Text>.
3. Європейські стандарти у галузі поводження з відходами: що це таке і як вони реалізуються в Україні? - URL: <https://epl.org.ua/wp-content/uploads/2019/09/YEvropejski-standarty-u-galuzi-povodzhennya-z-vidhodamy.pdf>
4. Утилізація та рекуперация відходів [Електронний ресурс] : навч. посіб. / В. М. Кропивний, О. В. Медведєва, А. В. Кропивна, О. В. Кузик ; М-во освіти і науки України, Центральноукраїн. нац. техн. ун-т. – Кропивницький : ЦНТУ, 2020. – 440 с.

ЗАСТОСУВАННЯ ПОРОШКУ КОРЕНЮ СОЛОДКИ У ВИРОБНИЦТВІ ХЛІБОБУЛОЧНИХ ВИРОБІВ

Гарах П.В., здобувач вищої освіти гр. МХТ-231

Науковий керівник – **Хребтань О.Б.**, канд. техн. наук, доцент

Національний університет «Чернігівська політехніка», м. Чернігів, Україна

В харчовій промисловості багатьох країн світу, одним з найважливіших напрямів стало створення продукції, в якій традиційні інгредієнти замінені на компоненти функціонального або лікувально-профілактичного спрямування. Важливість заміни інгредієнтів традиційних харчових продуктів на мікроелементи, харчові волокна та ін., підтверджена результатами багатьох наукових досліджень, що проводилися в Європі, США та інших країнах світу.

Українські науковці (з НУХТ, ОНТУ, КДТЕУ та ін.), які працюють в сфері розробки функціональних та лікувально-профілактичних харчових продуктів, також мають вагомі здобутки, представлені в дисертаційних роботах, наукових статтях та звітах за результатами досліджень в рамках науково-дослідних тем кафедр. Одним з найважливіших напрямів розробки функціональних харчових продуктів є створення нових хлібобулочних виробів, завдяки введенню у рецептуру нових видів сировини, продуктів переробки різних видів рослинних компонентів.

Функціональні хлібобулочні вироби лікувально-профілактичного спрямування користуються сьогодні високим попитом, що пов'язано зі значним збільшенням людей з надлишковою вагою тіла, що супроводжується збільшенням хронічних захворювань: цукровий діабет, серцево-судинні захворювання, гіпертонія, ендокринні захворювання та ін. Вітчизняні та зарубіжні науковці вважають перспективними проведення досліджень щодо використання овочевих і фруктових порошоків у виробництві хлібобулочних виробів. Науковцями було визначено, що введення овочевих порошоків дозволяє одержати хлібобулочні вироби лікувально-профілактичного призначення, підвищеної біологічної цінності. Були проведені дослідження фізико-хімічних та органолептичних показників якості пшеничного хлібу з додаванням порошку кореню солодки (лакриці).

Корінь солодки (лат. *Glycyrrhizae radices*) – трав'яниста рослина із сімейства бобових. Лікувальні властивості кореня солодки визначаються за наявністю в її складі біологічно активних компонентів: аспарагіну і гліциризину, кислот (гліциризинової, аскорбінової, гліцирретинової та ін.); кумаринів, терпенових сполук (сапонінів), біофлавоноїдів; мінеральних компонентів (заліза, міді, алюмінію, селену, цинку, марганцю, калію та ін.); ефірних олій; дубильних речовин. Наукові дослідження кореню солодки виявили його антидіабетичні, протизапальні, антивірусні, антибактеріальні, антиоксидантні, антиастматичні, імуномодельючі, гастропротекторні та інші лікувальні властивості. [1]

Для проведення досліджень були підготовлені зразки пшеничного хлібу, до рецептури яких додавали порошок кореню солодки різної концентрації (зразок №1-5% до маси борошна, зразок №2-7% до маси борошна). Результати порівнювали з контрольним зразком пшеничного хлібу, виготовленого за традиційною рецептурою, без додавання порошку кореню солодки.

Дослідження проводили за ДСТУ 7517:2014. [2]

За результатами дослідження фізико-хімічних та органолептичних показників якості зразків пшеничного хлібу, встановили:

- фізико-хімічні та органолептичні показники всіх досліджуваних зразків пшеничного хлібу відповідали вимогам ДСТУ 7517:2014;

- показник вологості м'якушки виявився найбільшим у зразка №1, що можна пояснити більшим вмістом порошку кореню солодки, ніж у зразка №2 та контрольного зразка, в який не вносили добавку;

- кислотність м'якушки була найменшою у зразка № 2 порівняно з контрольним зразком і зразком №1. У зразках № 1 та № 2 пшеничного хлібу з різною концентрацією порошку кореню солодки, показник кислотності помітно знизився порівняно з нормативним показником, що можна пояснити впливом порошку на загальну кислотність виробів;

- показник пористості м'якушки виявився найбільшим у зразка №1 і найменшим у контрольного зразка. Збільшення показника пористості у зразка №1 можна пояснити позитивним впливом порошку солодки на формування структури тіста і готового виробу;

- зразки мали округлу форму; контрольний зразок мав гладку поверхню, у зразка №1 поверхня була шорсткуватою, у зразка № 2 поверхня гладка з незначною шорсткістю на окремих ділянках; колір контрольного зразка і зразка №2 – світло-жовтий, зразка №1 – жовтий. Поява шорсткості на поверхні зразків №1, №2 та посвітління кольору поверхні зразка №2, можливо пов'язане з додаванням порошку кореню солодки та зміною його концентрації у зразках №1 і №2;

- м'якушка у всіх досліджуваних зразків пропечена, з розвинутою пористістю, не волога на дотик, без непромісів та ущільнень;

- смак:

- у контрольного зразка чистий, приємний, відповідний пшеничному хлібу;

- у зразка № 1 смак солодки був добре виражений, дещо переважав смак пшеничного хлібу;

- зразок № 2 мав смак, притаманний пшеничному хлібу з легким, приємним присмаком солодки.

- запах досліджуваних зразків відповідний даному виду хлібу. У зразка № 1 запах солодки більш виражений, у зразка № 2 запах солодки легкий, слабо відчутний.

Введення порошку кореню солодки до рецептури пшеничного хлібу позитивно вплинуло на фізико-хімічні та органолептичні показники готових виробів. Досліджувані зразки з додаванням порошку кореню солодки, повністю відповідали вимогам ДСТУ 7517:2014. Застосування нетрадиційного інгредієнту в рецептурі пшеничного хліба – порошку кореню солодки, забезпечить вироби біологічно активними компонентами, лікувальними властивостями, не змінюючи фізико-хімічних та органолептичних показників якості продукції.

Список використаних джерел

1. <https://prymaflora.com/article/troynaya-sila-solodki>
2. Хліб із пшеничного борошна. Загальні технічні умови. ДСТУ 7517:2014 К: Національний стандарт України. Мінекономрозвитку. – [Чинний від 01.02.2015].

Грищенко В. С., здобувач вищої освіти гр. МХТ-231
Науковий керівник – **Замай Ж. В.**, канд. техн. наук, доцент
Національний університет «Чернігівська політехніка», м. Чернігів, Україна

РОЗРОБКА РЕЦЕПТУРИ СИРУ КИСЛОМОЛОЧНОГО ІЗ ДОДАВАННЯМ КОКОСОВОГО МОЛОКА

Сучасні тенденції у споживанні харчових продуктів показують зростання попиту серед споживачів на екологічно чисті та функціональні продукти. Також наростає кількість прихильників вегетаріанського харчування, яке передбачає використання альтернативних джерел поживних речовин. Заміна традиційних продуктів новими стає все більш поширеним явищем. Прикладом цього може бути використання кокосового молока у виробництві кисломолочного сиру.

Кокосове молоко виготовляється з тертої кокосової м'якоті та води, є популярним у східній кухні. Воно містить багато насичених жирів, але практично не містить білка. Молочнокислі бактерії взаємодіють з молочним цукром та іонами водню, утворюючи гелі молочного білка, які спричиняють коагуляцію казеїну та формують просторову структурну систему, що визначає механічні властивості продукту під час деформації.[1] Сир можна розглядати як дисперсію частинок гелю в сироватці, і багаторазове утворення зв'язків в цій дисперсії створює стабільну гелеву структуру, яка впливає на консистенцію і смакові якості сиру. Вирішення проблеми рідкої консистенції включає використання добавок для підвищення в'язкості та стабілізації структури сиру, особливо в продуктах, що поєднують сир і кокосове молоко [2].

Застосування добавок для поліпшення текстури та консистенції є потрібним у даному типі продукції.

Сировиною для виробництва сиру кисломолочного з комбінованим складом було в рівних пропорціях коров'яче ультрапастеризоване та кокосове молоко. Одержану суміш підігріли до температури 38 °С, додали закваску бактеріальну суху Симбілакт згідно рекомендованого дозування виробника, ретельно розмішали. Процес сквашування тривав 8 годин за температури 38 °С до утворення згустку. Кисломолочну основу повільно підігріли до температури 70-90°С протягом 40 хв в результаті чого кисломолочна основа розділилась на сирні пластівці і сироватку. Фільтрацію здійснювали через декілька шарів марлі протягом 60 хвилин для стікання сироватки.

Провели дослідження ряду показників: титрована та активна кислотність, масової частки сухих речовин, масової частки вологи одержаного продукту. Контрольним зразком слугував сир кисломолочний, одержаний в аналогічних умовах з коров'ячого молока.

У результаті досліджень отриманих зразків кисломолочного сиру з комбінованим складом, збагачених кокосовим молоком, отримали наступні показники: найвище числове значення титрованої кислотності – 225 °Т було у контрольному зразку, зі збільшенням вмісту кокосового молока кислотність знижується і складає 70 °Т. Масова частка сухих речовин порівняно з контрольним зразком більша, але майже не змінюється зі збільшенням вмісту добавки. Значне зменшення масової частки вологи (9-10%) спостерігається зі збільшенням вмісту кокосового молока, що може бути пов'язано з більш високою кількістю сухих речовин в кокосовому молоці (50%).

Отже, використання кокосового молока для покращення консистенції та текстури кисломолочного сиру на комбінованій основі є доцільним і потребує подальшого дослідження.

Список використаних джерел

1. Скорченко Т.А., Грек О.В. Технологія сиру кисломолочного та сиркових виробів: Навч. посібник. – К.: НУХТ, 2009. – 235 с.
2. Машкін М. І., Париш Н. М. Технологія молока і молочних продуктів: Навчальне видання. — К.: Вища освіта, 2006. — 351

Єременко Д.А., студент групи МХТ-231
 Науковий керівник – **Денисова Н.М.**, канд. техн. наук, доцент
Національний університет «Чернігівська політехніка», м. Чернігів, Україна

ДОСЛІДЖЕННЯ ВПЛИВУ ЖОРНОВОГО БОРОШНА З ВОЛОСЬКОГО ГОРІХА НА ЯКІСТЬ БОРОШНЯНИХ КОНДИТЕРСЬКИХ ВИРОБІВ

Виготовлення борошняних кондитерських виробів із додаванням борошна волоського горіха є цікавим та актуальним рішенням щодо збільшення асортиментного ряду [1-3]. Використання борошна з волоського горіха у рецептурі борошняно-кондитерських виробів дозволяє поліпшити виріб корисними мікроелементами та вітамінами, корисними жирами та легкозасвоюваними білками. Борошно жорнове з волоських горіхів не містить глютену [3].

Мета роботи: дослідити можливість використання жорнового борошна з волоського горіха в технології виробництва кексів.

До основних завдань дослідження: вплив на кондитерський виріб, а саме кексів та можливість збагачення, насичення його поживними мікроелементами і вітамінами, оскільки кекси є найбільш популярним до вживання, вони присутній на прилавках магазинів, кондитерських, кав'ярень, столових та інших закладах харчування. При виробництві борошняно кондитерського виробу необхідно підібрати оптимальне дозування добавки. Мета досягається шляхом зменшення кількості тваринного жиру та зменшенням кількості цукру, за рахунок додавання жорнового борошна.

Методи дослідження: органолептичні показники кексів оцінені відповідно до ДСТУ 4683:2006, метод флейвору за ДСТУ ISO 6564:2005, фізико-хімічні показники за ДСТУ 4910:2008 [4-6].

Базовим продуктом обрано рецептуру: кекс «Столичний» відповідно до ДСТУ

Рецептура досліджуваних зразків та вимоги до сировинних компонентів наведено у таблиці 1.

Таблиця 1 - Рецептура дослідних зразків

Сировинні компоненти	Вимоги до якісних властивостей сировини	Базовий зразок	Досліджуваний зразок
Борошно пшеничне вищого гатунку	ДСТУ 46.004-99	100	60
Борошно жорнове з волоських горіхів	ТУ У 10.41-37183718-002:2017	-	40
Яйця курячі	ДСТУ 5028:2008	30	30
Цукор білий	ДСТУ 4623-2006	100	100
Цукор ванільний	ДСТУ 1009:2005	1	1
Масло вершкове 75%	ДСТУ 4399:2005	70	30
Молоко коров'яче 2,5%	ДСТУ 3662:2018	28	28
Розпушувач	ДСТУ 2900:2006	1	1
Сіль	ДСТУ 3583:2015	1	1



Рис. 1. Технологічна схема приготування дослідних зразків

Таблиця 2 – Результати проведених досліджень

Показники	Базовий зразок	Досліджуваний зразок
Органолептичні:		
Форма	Правильна, що відповідає формі, без надломів	Правильна, що відповідає формі, без надломів
Стан поверхні	Непідгоріла, з наявністю тріщинок	Непідгоріла, з наявністю тріщинок
Колір м'якушки	Світло-коричневий	Світло-коричневий
Вид у розломі	Добре пропечений, без слідів непромісу	Добре пропечений, без слідів непромісу
Смак та аромат	Приємний, солодкий, властивий цьому виду виробів, без сторонніх присмаків і запахів	Приємний, солодкий, властивий цьому виду виробів, із тонким горіховим присмаком та ароматом
Фізико-хімічні:		
Вологість, %	15	19,035
Кислотність, град	2,5	7,4

Результатом дослідження є виріб, який зображено на рис.2-3.

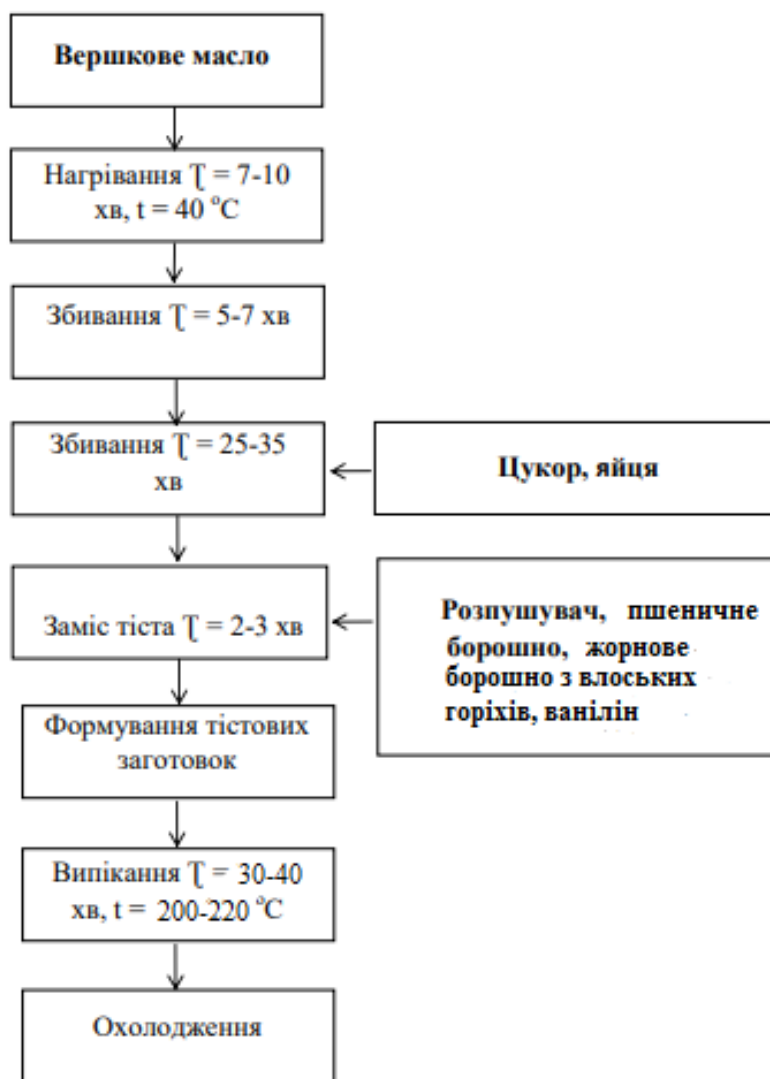

Рис. 2,3. Загальний вигляд випечених дослідних зразків

Згідно результатів органолептичних й фізико-хімічних показників зобразимо їх на гектограмі за методом «Флейвора», для порівняння кексу жорнового борошна з włosьких горіхів та показників кексу «Столичний» на рис. 4.



Рис. 4. Результати досліджень за методом флейвору

Згідно результатів зображених на гектограмі, наш виріб у порівнянні із кексом «Столичний» має більшу кислотність та масову частку вологи. Щодо органолептичних показників, то обидва вироби мають позитивні результати, а отже – відповідають очікуванням цільової категорії споживачів.

Таким чином, найліпші показники має зразок із додаванням жорнового борошна з грецьких горіхів, оскільки має позитивні органолептичні та фізико-хімічні показники. Тому, для подальших досліджень заплановано розробка рекомендацій щодо впровадження розробленого виробу у виробництво для підвищення харчової цінності та розширення асортименту.

Список використаних джерел

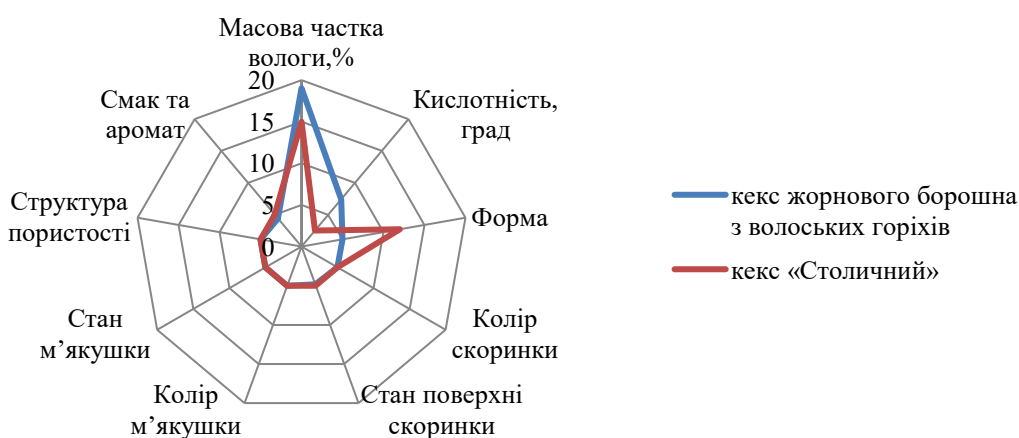
1. Горіхи та горіхове борошно-альтернатива тваринному білку» видавництва «Вечірній Київ». [Електронний ресурс]. – Режим доступу: <https://vechirniy.kyiv.ua/blog/smart-consumer/7/>.
2. Кулінарний прогноз [Електронний ресурс]. — Режим доступу <https://pro-consulting.ua/ua/issledovanie-rynka/analiz-rynka-konditerskih-izdelijukrainy-2017-god>.
3. Аналітика ринків. Фінансовий консалтинг. АНАЛІЗ РИНКУ КОНДИТЕРСЬКИХ ВИРОБІВ В УКРАЇНІ. 2023 РІК. 33с. [Електронний ресурс]. – Режим доступу: <https://pro-consulting.ua/ua/issledovanie-rynka/analiz-rynka-konditerskih-izdelij-v-ukraine-2023-god-1>.
4. ДСТУ 4683:2006 Вироби кондитерські. Методи визначення органолептичних показників якості, розмірів, маси нетто і складових частин.
5. ДСТУ ISO 6564:2005 «Дослідження сенсорне. Методологія. Методи створення флейвору».
6. ДСТУ 4910:2008 Вироби кондитерські. Методи визначення масових часток вологи та сухих речовин.

Ігнатенко А. В., здобувач вищої освіти гр. МХТ-231
Науковий керівник – **Замай Ж. В.**, канд. техн. наук, доцент
Національний університет «Чернігівська політехніка», м. Чернігів, Україна

ВИКОРИСТАННЯ ПСИЛІУМУ ДЛЯ ПОКРАЩЕННЯ СТРУКТУРНО-МЕХАНІЧНИХ ВЛАСТИВОСТЕЙ ЙОГУРТУ НА КОМБІНОВАНІЙ ОСНОВІ

Сучасні тенденції споживання харчових продуктів показують збільшення попиту серед споживачів на екологічні та функціональні продукти. Також зростає чисельність послідовників вегетеріанського харчування, складовою якого є використання альтернативних джерел поживних речовин. Заміна традиційних продуктів новими є сьогоденням. Одним з прикладів є використання рослинного молока у виробництві йогуртів.

Утворення молочно-білкового гелю є результатом життєдіяльності молочнокислих бактерій, що збродили молочний цукор до молочної кислоти та інших похідних. В результаті підвищення концентрації іонів водню відбувається коагуляція казеїну з утворенням просторової структурної системи, що й обумовлює структурно-механічні властивості, які характеризують в подальшому поведінку продукту в умовах деформацій, що виникають в ході технологічного процесу [1]. Перемішаний йогурт можна розглядати як дисперсію частинок гелю в сироватці, але відбувається повторне утворення зв'язків, які невдовзі створюють слабку гелеву структуру [2]. Отже, можна стверджувати, що в йогурті з комбінованого тваринного та рослинного молока, через зменшення кількості лактози, виникає проблема рідкої консистенції. Використання добавок для покращення консистенції є актуальним для даного виду продукції.

В якості добавки для стабілізації консистенції ферментованого напою обрали лущиння насіння подорожника, також відоме як псиліум. Псиліум містить близько 85% розчинної клітковини, вітаміни, поліненасичені жирні кислоти. Здатність до зв'язування молекул води псиліумом відбувається за рахунок наявності великої кількості гідроксогруп (-ОН) та карбоксильних груп (-COOH), що і визначає його гідрофільність.

Основа йогурту з комбінованим складом містила в рівних пропорціях коров'яче молоко та молоко з волоського горіха. Горіхове молоко виготовляли шляхом подрібнення попередньо замоченого на 8-12 годин горіхового ядра у водному середовищі. Було виготовлено зразки, вміст лущиння насіння подорожника в яких складав 1%, 2%, 3% від маси молока, а також контрольний зразок, який не містив псиліуму [3].

Провели дослідження ряду показників: густини, кислотності, масової частки білка, масової частки вологи.

У результаті досліджень отриманих зразків йогуртів з комбінованим складом, збагачених псиліумом, отримали наступне: додавання псиліуму сприяє збільшенню густини продукту (показники зразків з 1 та 2% фотрифікаційної добавки складають відповідно 1030 та 1180 г/см³), водночас контрольний зразок – 1013 г/см³. Найвище числове значення титрованої кислотності – 50,5 °Т було у контрольному зразку, зі збільшенням вмісту псиліуму кислотність знижується і складає 46,5 та 20 °Т у зразках з 1 та 2% внесеного псиліуму. Масова частка білка порівняно з контрольним зразком менша, але майже не змінюється зі збільшенням вмісту добавки. Незначне збільшення масової частки вологи (1,5-2%) спостерігається зі збільшенням вмісту псиліуму, що може бути пов'язано з його сильною вологоутримувальною здатністю, яка призводить до збільшення загальної кількості вологи.

Отже, використання псиліуму для покращення консистенції йогурту на комбінованій основі є ефективним. Найбільш доцільна концентрація для збагачення кисломолочного напою складає 1% його від маси молока.

Список використаних джерел

1. Мартиненко П.Ю. Оптимізація реологічних властивостей в біотехнології виробництва йогурту П.Ю. Мартиненко / О.М. Близнюк // Інформаційні технології: наука, техніка, технологія, освіта, здоров'я: тези доповідей XXVI міжнародної науково-практичної конференції MicroCAD-2018, 16-18 травня 2018р.: у 4 ч. Ч. II. / за ред. проф. Сокола Є.І. – Харків: НТУ «ХП». – 332 с.

2. Lucey, J. A. (2004a). Cultured dairy products: an overview of their gelation and texture properties. *International Journal of Dairy Technology*, 57, 77-84.

3. Ж.В., Замай, А.В. Ігнатенко. Використання стабілізаторів консистенції в технології ферментованих напоїв на рослинному молоці. Наукові проблеми харчових технологій та промислової біотехнології в контексті євроінтеграції: Програма та тези матеріалів XII Міжнародної науково-технічної конференції, 7 листопада 2027 р., м. Київ. – К.: НУХТ, 2023 р. 195-197

УДК 637.131.

Муха О.М., здобувач вищої освіти гр. МХТ-231

Науковий керівник – **Замай Ж. В.**, канд. техн. наук, доцент

Національний університет «Чернігівська політехніка», м. Чернігів, Україна

ЗБАГАЧЕННЯ БІЛКОВОГО МОЛОКА РОСЛИННИМИ ПРОТЕЇНАМИ

Актуальність теми зумовлена тим, що збагачення білкового молока рослинними протеїнами стає дедалі більш актуальною в сучасному світі з огляду на кілька ключових факторів: збільшення уваги до здорового способу життя та харчування викликає попит на альтернативні джерела білків, зокрема рослинних; рослинні протеїни можуть бути більш екологічними, оскільки виробництво рослин має менший екологічний наслідок порівняно із тваринницьким господарством; зростання популярності вегетаріанських та веганських тенденцій створює попит на рослинні джерела білка.

Об'єктом розробки є виробництво нового виду білково молочного продукту у поєднанні з протеїном рослинного походження, а саме додавання соєвого протеїну.

Соевий білок, разом з молочними, яєчними і м'ясними білками, відносяться до повноцінних протеїнів, які повноцінно покривають потребу людини в рості та розвитку. Їх коефіцієнт засвоюваності (PDCAAS) приблизно однаковий. У перерахованих тваринних жирів – 1,00, а у сої – 0,99. Молочні продукти з соєвим протеїном мають кілька корисних властивостей: високий вміст протеїну, низький вміст лактози і глютену, низький вміст насичених жирів і холестерину. Одержаний продукт збагачений вітамінами та мінералами, такими як кальцій, вітамін D і вітамін B12, які є важливими для здоров'я кісток, імунної системи та нервової системи [1-2].

Суміш тваринного молока з рідким рослинним протеїном являє собою такий же цінний та ще більш багатий на амінокислоти, вітаміни та мінерали склад. Може використовуватись для вигодовування дітей та нічим не гірший за цілком тваринний аналог. А також через додавання рослинного білку є більш антиалергенним ніж молоко з цілком тваринної сировини, що ідеально підходить для алергіків і насамперед для годування дітей у яких імунітет в ранньому віці ще може бути не прилаштованим на цілковито молочні і жирні продукти. Також слід зазначити, що бленд рослинного протеїну з білковим молоком є дуже гарною заміною молока для азіатів, де серед населення у близько 90% людей непереносимість лактози і тому даний бленд цілком прийнятним і може покривати величезний ринок збуту у Азії.

Для виготовлення нормалізованої суміші молока білкового проводиться перерахунок типової рецептури. Особливістю виробництва білкового молока є нормалізація суміші за вмістом сухих речовин. Одержаний розчин профільтовують і вливають в основний об'єм нормалізованого молока. Отриману суміш ретельно перемішують. Після пастеризації білкове молоко проходить процес гомогенізації, де його структура стабілізується шляхом пропускання через гомогенізатор. Це допомагає підвищити стабільність продукту та покращити текстуру.

Список використаних джерел

1. <https://belok.ua/blog/ua/shho-take-roslynnyj-protayin-bilky-dlya-vegetariantziv-i-veganiv/>
2. Молочна промисловість: традиції та інновації. Вітчизняний та світовий досвід. Наук.-допом. бібліогр. покажч. / [упоряд.: О. В. Олабоді] ; Нац. ун-т харч. технол., Наук.-техн. б-ка. – Київ, 2018. – 240с

Небикова О.С., студ. гр. МХТ-231

Науковий керівник: Буяльська Н. П., канд. техн. наук доцент
Національний університет «Чернігівська політехніка», м. Чернігів, Україна**ВИКОРИСТАННЯ ЯБЛУЧНОГО СОКУ У ВИРОБНИЦТВІ БУЛОЧНИХ ВИРОБІВ**

Одним з ефективних шляхів підвищення харчової цінності хлібобулочних виробів, розширення асортименту є збагачення їх фізіологічно функціональними нутрієнтами за рахунок використання традиційної місцевої рослинної сировини, що містить комплекс вітамінів, макро- та мікронутрієнтів, харчові волокна, антиоксиданти тощо, що обґрунтовує їх використання для повноцінного та здорового харчування людини.

Для збагачення хлібобулочних виробів вітамінами, органічними кислотами, мінеральними і пектиновими речовинами в Україні застосовують продукти переробки фруктів (яблука, айву, виноград, чорну смородину тощо) і овочів (морква, буряк, томати, гарбуз тощо). До них належать соки, пюре, цукати, повидло, порошки тощо [1].

Особливу увагу як потенційне джерело природних антиоксидантів завдяки багатому вмісту фенольних сполук привернули яблука та продукти їхньої переробки [2].

Більшість проведених досліджень присвячено застосуванню яблучних вичавків – основного побічного продукту, що отримується при переробці яблучного соку. За оцінками, щорічно у всьому світі виробляється кілька мільйонів тон яблучних вичавків. Однак рівень вилучення цього побічного продукту низька. Вичавки зазвичай утилізуються та викидаються як відходи, що призводить до екологічних проблем і навіть загрози здоров'ю населення. Як побічний продукт переробки яблучного соку, вичавки містять безліч різних поживно важливих сполук, таких як вуглеводи, фенольні сполуки, харчові волокна і мінерали [3].

Як показав аналіз літературних джерел, незважаючи на перспективи використання яблук та продуктів їхньої переробки, яблучному соку як додатковому інгредієнту в рецептурі харчових продуктів, у проведених дослідженнях не приділено належної уваги.

Тому метою даної роботи було дослідження впливу додавання яблучного соку на фізико-хімічні та органолептичні властивості булочних виробів.

За контрольний зразок для створення продукту з додаванням яблучного соку була обрана булочка «Міська». Проводили повну заміну води яблучним соком (зразок №1), та часткову – 75 % яблучного соку та 25 % води (зразок №2) та по 50 % води та яблучного соку (зразок №3).

Встановлено, що при повній заміні води яблучним соком органолептичні показники готового виробу відповідають контрольному зразку. Виріб має виражений приємний аромат яблука, пухкий, пропечений. Фізико-хімічні показники готового виробу, такі як вологість м'якушки, кислотність м'якушки, пористість м'якушки знаходяться у допустимих межах і загалом відповідають показникам, зазначеним у ДСТУ 4587:2021 Вироби хлібобулочні (таблиця 1).

Таблиця 1 – Фізико-хімічні показники якості дослідних зразків

Показник	Контрольний зразок	Зразок №1 (100 %)	Зразок №2 (75 %)	Зразок №3 (50 %)
Пористість	78	88	85	81
Кислотність	0,6	1,1	0,8	0,6
Вологість	40	41	41,2	40,6

Розрахована рецептура для виробництва булочок з вмістом яблучного соку. Отримані результати можуть бути використані при виробництві збагачених булочних виробів.

Список використаних джерел

1. Денисова Н. М. Використання збродженого яблучного соку в технології виробництва житньо-пшеничного хліба / Н. М. Денисова, А. В. Гаркіна, Н. П. Буяльська // Технічні науки та технології. – 2019. – №2(16) – С. 129–136.
2. Asma U. Apples and Apple By-Products: Antioxidant Properties and Food Applications / U. Asma, K. Morozova, G. Ferrentino, M. Scampicchio // Antioxidants. – 2023. – Vol. 12, 1456.
3. Apple Pomace as a Functional and Healthy Ingredient in Food Products: A Review / Lyu F. та ін. // Processes. – 2020. – Vol. 8, 319.

УДК 664.644

Немерич А.О., здобувач вищої освіти гр. МХТ-231

Науковий керівник: **Денисова Н.М.**, канд. техн. наук, доцент

Національний університет «Чернігівська політехніка», м. Чернігів, Україна

РОЗРОБЛЕННЯ ТЕХНОЛОГІЇ ЖИТНЬО-ПШЕНИЧНИХ ХЛІБОБУЛОЧНИХ ВИРОБІВ З ВИКОРИСТАННЯМ ПЛОДОВОЇ СИРОВИНИ

Асортимент хлібобулочних виробів у нашій країні є досить широким. Застосування нових рецептур, зокрема плодово-ягідної сировини в якості харчових добавок, дозволяє збагатити хлібобулочні вироби корисними мікроелементами та підвищити їх харчову цінність.

Авторами [1] досліджено хлібобулочні вироби на заквасці встановлено, що використання заквасок інтенсифікує накопичення кислотності тіста і, відповідно, прискорює його дозрівання, збагачує вироби органічними кислотами, мінеральними речовинами та харчовими волокнами, які містяться в борошні.

Авторами [2,3,4] відзначено, що апельсини та яблука мають корисний мікроелементний склад, а саме: мінеральні речовини (калій, кальцій, магній, цинк, залізо, молібден, фосфор і натрій); вітаміни групи А, С, Е, В1, В2 та В6.

Тому актуальним та перспективним є дослідження та розробка технологій пшенично-житніх виробів з використанням заквасок з яблук та апельсинів.

Метою дослідження є розробка технології виготовлення пшенично-житнього хлібобулочного виробу на заквасці з використанням плодової сировини яблук та апельсинів.

Методи дослідження органолептичні, фізико-хімічні

Експериментальні дослідження проведені із використанням лабораторної бази кафедри харчових технологій та екології.

Базовий зразок – технологія та рецептура хліба «Особливого»

Рецептура досліджуваних зразків розроблена на основі уніфікованої. Вимоги до сировинних компонентів пробного випікання наведено у таблиці 1.

Таблиця 1 – Рецептура дослідних зразків, г

Сировинні компоненти	Вимоги до якісних властивостей сировини	Базовий зразок, кг	Досліджуваний зразок 1, кг	Досліджуваний зразок 2, кг
борошно пшеничне вищого гатунку	ДСТУ 46.004-99	0,5	0,5	0,5
Борошно житнє обдирне	ДСТУ 8791:2018	0,5	0,5	0,5
Дріжджі пресовані	ДСТУ 4812:2007	0,007	-	-
Сіль	ДСТУ 3583:2015	0,018	0,018	0,018

Закваску отримували шляхом зброджування борошна пшеничного вищого сорту, борошна житнього обдирного та живильної суміші, приготовленої на основі фруктової

сировини і води. Плодову сировину яблук та апельсину заливають водою і зброджують протягом п'яти днів. Після чого додають борошно та перемішують. Приготовлену закваску залишають закисати при температурі 30-32°С до кислотності 7-10° протягом двох днів. Готова закваска має специфічний запах «бражки».

Таблиця 2 – Результати проведених досліджень

Показники	Базовий зразок	Досліджуваний зразок 1	Досліджуваний зразок 2
Органолептичні			
Форма	Кругла	Кругла	Кругла
Поверхня	З підривами	Без підривів	З надривами
Колір	коричневий	Світло-коричневий	Світло-коричневий
Стан м'якушки	Пориста	Пориста	Пориста
Смак	Властивий хлібу	Присмак яблука	Присмак апельсину
Запах	Без стороннього	Запах яблука	Запах апельсину
Фізико-хімічні			
Вологість хліба	45,1	42,6	39,1
Кислотність хліба, град	4,6	5,4	5,6
Пористість хліба	74,05	77,6	73,8



Рисунок 2 – Загальний вигляд випечених дослідних зразків:

№1 – контрольний виріб;

№2 – хліб з використанням яблучної сировини;

№3 – хліб з використанням апельсинової сировини

Таким чином, за результатами проведених досліджень було встановлено, що пшенично-житній хліб випечений на яблучній заквасці є майже ідентичним до контрольного зразка, і має кращі органолептичні показники якості, ніж хліб виготовлений на заквасці з апельсинової сировини.

Список використаних джерел

1. Гетьман І.А., Михонік Л.А., Дробот В.І. Дослідження показників якості заквасок. Електронний ресурс: <https://dspace.nuft.edu.ua/server/api/core/bitstreams/7468d410-531d-4f64-8cae-07501b239785/content>
2. Чим корисні яблука. Львівський центр громадського здоров'я . Електронний ресурс: <https://lvivphc.org.ua/health-care/articles/apples>
3. Яблука: користь для організму та деталі щодо обмежень споживання. Балтський центр первинної медико-санітарної допомоги. Електронний ресурс: <https://baltapmsd.botg.gov.ua/yabluka-koryst-dlya-organizmu-ta-detali-shhodo-obmezhen-spozhyvannya>
4. Лікувальні властивості апельсинів. Електронний ресурс: <https://www.unian.ua/health/country/865946-likovalni-vlastivosti-apelsiniv.html>
5. Денисова Н., Зінюк М., Буяльська Н. Використання добавок безглютенового борошна в технології виробництва хлібобулочних виробів. Технічні науки та технології. Чернігів, 2019. С.238.

Шох Є. В., здобувач вищої освіти гр. Е-201
Науковий керівник – Костенко І. А., канд. техн. наук, доцент
Національний університет «Чернігівська політехніка», м. Чернігів, Україна

ВПЛИВ ЕЛЕКТРОМАГНІТНОГО ЗАБРУДНЕННЯ НА ЗДОРОВ'Я ЛЮДИНИ

Електромагнітне забруднення - поняття, яке стає все більш актуальним у сучасному світі, насиченому технологіями та бездротовими пристроями. З кожним днем наша повсякденна життя все більше переплітається з використанням різноманітних пристроїв, що генерують електромагнітне випромінювання. Від мобільних телефонів та Wi-Fi мереж до мікрохвильових печей - ці технології стали необхідною складовою нашого сучасного способу життя.

Однак разом із зручністю бездротового з'єднання та швидким доступом до інформації виникають питання щодо впливу електромагнітного випромінювання на наше здоров'я. Чи є це лише побічним ефектом сучасних технологій, чи може мати серйозні наслідки для нашого фізичного та психічного благополуччя? Для відповіді на ці питання необхідно розглянути основні аспекти електромагнітного забруднення, його джерела та можливі наслідки для здоров'я людини. В цьому контексті проведемо аналіз досліджень щодо впливу електромагнітного випромінювання та розглянемо рекомендації зменшення його впливу [1-4].

В сучасному світі ми оточені різноманітними джерелами електромагнітного випромінювання, які є неодмінною частиною нашого повсякденного життя. Деякі з найпоширеніших джерел включають:

- Мобільні телефони. Ці пристрої використовуються для бездротового зв'язку через радіохвильові сигнали. Під час використання мобільного телефону відбувається постійний обмін даними між пристроєм і мережею, що супроводжується випромінюванням електромагнітних хвиль.

- Wi-Fi мережі. Бездротовий Інтернет став невід'ємною частиною нашого життя, забезпечуючи нам швидкий доступ до Інтернету без потреби фізичного підключення до мережі. Wi-Fi маршрутизатори також генерують електромагнітне випромінювання для передачі даних.

- Мікрохвильові печі. Ми їх використовуємо для швидкого нагрівання та приготування їжі за допомогою мікрохвильових хвиль. Під час роботи мікрохвильова піч генерує електромагнітне випромінювання, яке проникає в їжу для її нагрівання.

Ці та подібні пристрої стають не тільки необхідними, але й неодмінними складовими нашого повсякденного життя, однак їх потенційний вплив на здоров'я вимагає додаткового дослідження та уваги.

Електромагнітні поля можуть шкодити здоров'ю людини, особливо тим, хто працює з джерелами випромінювання. Найбільш чутливі до них - нейродинамічні процеси, які можуть спричинити стрес або порушення біологічних ритмів організму. Дія електромагнітних полів може призводити до гострих або хронічних порушень функцій організму, зокрема нервової та серцево-судинної систем. Вплив поля може призвести до стійких захворювань, включаючи радіохвильову хворобу. Ризик інтенсивності і наслідків залежить від багатьох факторів, включаючи тривалість впливу, умови навколишнього середовища та стан організму. Зменшення впливу та поліпшення умов праці може зменшити цей ризик.

За розповсюдження телекомунікаційних мереж та технічних засобів ризик впливу електромагнітного випромінювання стає загальним. Особливо уразливі групи - вагітні жінки та маленькі діти, а також люди, які працюють з комп'ютерами. Застосування екрануючих матеріалів та одягу може допомогти знизити ризик. Жителі районів з

інтенсивним використанням радіолокації або близькістю до аеродромів також у групі ризику.

В загальному, методи і засоби захисту від електромагнітних полів можна умовно розділити на інженерно-технічні, організаційні та лікувально-профілактичні.

Згідно зі встановленою процедурою, захист людини від такого небезпечного впливу повинен здійснюється такими способами:

- зменшення випромінювання від джерела;
- екранування джерела випромінювання та робочого місця;
- встановлення санітарно-захисної зони;
- поглинання або зменшення утворення зарядів статичної електрики;
- усунення зарядів статичної електрики;
- підтримання оптимальної відносної вологості (не нижче 60 %), іонного складу повітря робочих приміщень
- застосування засобів індивідуального захисту.

Перший крок у цьому напрямку можна зробити самому, не вдаючись до застосування спеціальних захистів від електромагнітних полів та екрануючих матеріалів. Оптимально розмістити електроприлади вдома, збільшуйте відстань від них до спального місця, видаліть штучні матеріали, зменшіть навантаження, дотримуйтесь правил техніки безпеки. Однак цього може бути недостатньо. Якщо ви в групі ризику або відчуваєте дискомфорт, пов'язаний з впливом ЕМВ – застосування екрануючих матеріалів є необхідним.

В Україні такі послуги може запропонувати Науково-сервісна компанія ОТАВА, що успішно проводить аналіз фізичних параметрів та вимірювання рівня електромагнітного випромінювання, а також надати рекомендації щодо виправлення ситуації [1].

Таким чином, електромагнітне забруднення стало неодмінною частиною сучасного життя, проте його потенційний вплив на здоров'я людини залишається предметом досліджень та обговорень. На основі проведених досліджень виявлено, що електромагнітне випромінювання може мати різноманітні наслідки для здоров'я, включаючи збільшення ризику раку та вплив на сон і психічний стан. Хоча наразі немає однозначних висновків щодо його конкретних наслідків, важливо вживати заходів для зменшення експозиції до електромагнітного випромінювання. Рекомендації, такі як використання відповідних пристроїв, обмеження тривалості використання та правильне розміщення пристроїв, можуть допомогти зменшити ризики і забезпечити більш безпечне користування технологіями. Однак, необхідно проводити подальші дослідження для отримання більш точних даних про вплив електромагнітного забруднення на здоров'я та розробки ефективних стратегій протидії цьому явищу.

Список використаних джерел

1. Ефективні засоби захисту від електромагнітних полів. URL: <https://simvolt.ua/efektivni-zasobi-zakhistu-vid-elektromagnitnikh-poliv.-zberezhit-zdorovya-svoyikh-ditey/>
2. Негативний вплив електромагнітних полів на людину. URL: <https://oppb.com.ua/articles/negatyvnyy-vplyv-elektromagnitnyh-poliv-na-lyudynu>
3. Електромагнітний смог – техногенний вірус смерті Природи XXI віку. URL: <https://bsm.com.ua/index.php/advanced-stuff/tekhnohenna-bezpeka/269-elektromahnitnyi-smoh-tekhnohennyi-virus-smerti-pryrody-khkh-viku>
4. Електромагнітний смог, що це таке, приклади URL: <https://student.kh.ua/elektromagnitnij-smog-shho-tse-take-prikladi/>

**АКТУАЛЬНІ ПИТАННЯ АРХІТЕКТУРИ ТА ДИЗАЙНУ
В ДОСЛІДЖЕННЯХ МОЛОДИХ ВЧЕНИХ**

**TOPICAL ISSUES OF ARCHITECTURE AND DESIGN
IN THE RESEARCH OF YOUNG SCIENTISTS**

**Підсекція: АКТУАЛЬНІ ПИТАННЯ АРХІТЕКТУРИ ТА ДИЗАЙНУ
В ДОСЛІДЖЕННЯХ МОЛОДИХ ВЧЕНИХ**

**TOPICAL ISSUES OF ARCHITECTURE AND DESIGN
IN THE RESEARCH OF YOUNG SCIENTISTS**

Turpaud Buzeta, Trinidad

Architect Pontificia Universidad Católica de Chile, MSc. in Landscape Architecture
Pontificia Universidad Católica de Chile.

**COASTAL DUNESCAPE.
NETWORK OF MULTIFUNCTIONAL PROTOTYPES FOR THE MANAGEMENT
OF THE RITOQUE DUNE FIELD**

Coastal dunes are a common feature in many tourist destinations around the world, but there is something particularly valuable about them when they are hard to find. Such is the case in Chile, where the presence of coastal dune fields is surprisingly scarce despite having an extensive coastline¹. These formations are vital for ecological balance as they act as protective barriers for coastal ecosystems and provide habitat for species adapted to these environments.² Additionally, they host various human activities and contain multiple sociocultural and scenic values.³

Understanding of dune fields has shifted from an analysis as simple sand mounds to an analysis of them as ecosystems. This allows for the comprehension of their ecological functions and values, although it overlooks all socio-cultural functions and values, indicating there is still a long way to go in terms of comprehensive understanding.

Among the few dune fields in Chile, some contain coastal wetlands. This further increases their uniqueness and signifies greater vulnerability and fragility. This dual characteristic gives them greater importance in terms of assessment, protection, and management.

This is the case of the Ritoque dune field, which has been described as the most representative of Chile's coastal dunes because, in addition to the extension and variety of dune formations found in the "Dunas de Ritoque" site, it contains the "Humedal de Mantagua" site. This dune field is a site of great ecological, scientific, social, historical, and scenic-landscape value. This is why it is chosen as a case study.

This thesis proposes a reading of coastal dune fields as "coastal dune *landscape*," which implies the comprehensive analysis of their structure, functions, values, and changes over time; both of the natural elements and processes and the anthropogenic ones that make up the landscape.

¹ (Araya, J. 1982)

² (San Martín et al., 1992).

³ (Castro, C. 2003; EME, 2009; Nehren, U. et al. 2015).

Under the understanding and representation of the Ritoque dune field as the "Ritoque coastal dune landscape," the design of a multifunctional infrastructure network for the comprehensive management of the landscape is proposed. Through the urban acupuncture strategy, the aim is to weave a resilient landscape unit with multifunctional prototypes designed from a replicable module that responds to the dynamics of the Ritoque dune landscape. These are sand traps strategically placed in selected areas of the site, according to their particular conditions, which facilitate the reconstruction of eroded zones while allowing the flow for both people and animals, as well as the flow of sand.

That said, proper management involves the valorization, protection, and awareness-raising among the community and tourists, who must develop a positive connection with the landscape and ensure sustainable use.

Rivera Álvarez, Camila

Architect Pontificia Universidad Católica de Chile, MSc in Sustainable Architecture and Energy
Pontificia Universidad Católica de Chile.

LAMINATED TIMBER DESIGN AS AN INNOVATIVE WAY TO BUILD IN A SUSTAINABLE WAY

In the pursuit of construction solutions that balance urban growth with environmental preservation, laminated wood construction technology has emerged as an innovative and sustainable option. Apart from adding to the aesthetic appeal of architectural design, this technique is also an eco-friendly material.

Wood has been an essential material in construction since ancient times, used in everything from simple shelters to grand urban and religious buildings. Its versatility, natural availability, exceptional structural resistance, ability to adapt to different shapes, and undeniable beauty have made it a fundamental element in architecture, engineering, and the arts for centuries.

Nowadays, wood has undergone significant evolution to meet the demands of the construction industry. It has proven its ability to cover long distances, streamline construction processes in terms of time and costs, and promote environmental sustainability at every stage, from the acquisition of raw materials to their final assembly.

This adaptive process concludes in the development of laminated wood. Whether in the form of GlueLam or CLT, it has become the iconic material representative of a paradigm shift in the way we conceive, design, and construct buildings.

Its exceptional structural resistance to winds, loads, and earthquakes is comparable to that of reinforced concrete, laying the foundations for the development of one of the most important industries for the Chilean economy, where buildings of 12⁽¹⁾ or more floors have been built solely with laminated wood as the primary material, providing not only high-quality aesthetics but also excellent thermal and acoustic insulation conditions. These characteristics are complemented by remarkable ductility and flexibility, unique attributes that bring vast freedom in architectural design and projection.

Prefabricated laminated wood significantly optimizes the transportation and assembly processes on site, resulting in a 25% reduction in construction time⁽²⁾. In addition, industrialization leads to a reduction of approximately 10% in direct and financial costs⁽³⁾. This approach also leads to a notable 84% reduction in material waste⁽⁴⁾, thanks to the implementation of precise cutting machinery, whose residues are completely reusable.

The positive effects for the environment with this type of construction are not limited solely to the reduction of debris. The material itself presents significant benefits: for example, 1 cubic meter of laminated wood is capable of absorbing up to 1 ton of carbon dioxide, in marked contrast to traditional construction, which emits around 1.8 tons of CO₂⁽⁵⁾. This is especially relevant

considering that conventional construction is responsible for 40% of total carbon emissions ⁽⁶⁾ to the planet.

From the perspective of climate change, a wooden building can reduce its impact by up to 60% compared to a reinforced concrete one ⁽⁷⁾. Additionally, it can save up to 43% in carbon dioxide emissions ⁽⁸⁾ and in the embodied energy emitted during the construction process compared to conventional methods. As far as design is concerned, this technological material offers a symphony of creative and functional possibilities.

The versatility of this material allows for the creation of both organic and geometric structures, challenging the limits of architects' imagination. From vaulted ceilings to curved columns, laminated wood provides the necessary flexibility to materialize designs that fuse aesthetics with functionality. In addition, its sustainable and durable nature not only adds environmental appeal to the project but also establishes a deeper connection with nature, creating spaces that invite harmony and well-being.

In summary, architectural design in laminated wood not only redefines the limits of design but also sets a higher standard of integration with the environment and the community, representing a perfect synthesis between tradition and technology that offers a versatile, sustainable, and aesthetically appealing solution for the challenges of modern architecture. With its ability to create innovative shapes, respect for the environment, and natural beauty, laminated wood is destined to continue playing an important role in the future of design and construction, making it a product to industrialize from a construction perspective.

List of References

- (1) Prieto, C. (2022, noviembre 30). El primer edificio en altura de madera contralaminada de América Latina se construye en la Patagonia chilena. ArchDaily en Español. <https://www.archdaily.cl/cl/992987/el-primer-edificio-de-madera-de-america-latina-se-construye-en-la-patagonia-chilena>
- (2) The Construction of Timber Houses in Chile. (2020) p. 18. The World Bank.
- (3) The Construction of Timber Houses in Chile. (2020) p. 18. The World Bank.
- (4) The Construction of Timber Houses in Chile. (2020) p. 16. The World Bank.
- (5) Columna de Rodrigo Guendelman: ¡Es la madera, estúpido! (2023, enero 6). La Tercera. <https://www.latercera.com/la-tercera-sabado/noticia/columna-de-rodrigo-guendelman-es-la-madera-estupido/X7SJI4SWLNALFMPP5T3ZG46DSI/>
- (6) Por un future más sostenible. Hilti.cl. Recuperado el 15 de abril de 2024, de <https://www.hilti.cl/content/hilti/W2/CL/es/business/business/trends/sustainability.html>.
- (7) El futuro en madera laminada tras el cambio climático. (s/f). Eurodita.com. Recuperado el 15 de abril de 2024, de <https://eurodita.com/es/the-future-of-glulam-in-the-wake-of-climate-change/>
- (8) The Construction of Timber Houses in Chile. (2020) p. 80. The World Bank.

Teillery Dominga

Renato D'Alencon – Architect and research professor
Pontificia Universidad Católica, (Santiago, Chile)

CIRCULAR ECONOMY AND BUILT HERITAGE: OBSOLESCENCE, CIRCULARITY, INSTRUMENTS AND FUTURES

The construction sector stands out as a significant contributor to global waste generation, accounting for 35% of the total annually and possessing immense potential to mitigate greenhouse gas emissions that drive climate change (Circularity GAP Report, 2021). Consequently, it is widely recognized as a pivotal industry for transitioning to sustainable development and embracing circular economy principles (Haigh et al, 2021; Ellen MacArthur Foundation, 2019). Within this context, the issue of built stock obsolescence, encompassing material, functional, and cultural

dimensions (Cervera, 2013), has emerged as a pressing sustainability concern. Beyond the linear production model, which typically progresses from extraction to disposal, the material characteristics, usage patterns, and cultural significance of buildings add layers of complexity to this challenge. Addressing these factors poses conceptual, economic, and cultural challenges that necessitate comprehensive consideration of their environmental impacts.

The study investigates how circular economy strategies advocated by scholars and organizations like ARUP (2016) and the Ellen MacArthur Foundation (2019) can extend the lifespan of buildings while preserving heritage values. It examines the impact of time on buildings, including material degradation and changing needs, and evaluates the effectiveness of circular economy concepts in reducing resource consumption and waste generation. Using the Circular Economy (CE) framework, the research explores various strategies applied to modern heritage conservation, such as Design for Disassembly (DfD) and adaptive reuse. Ultimately, it aims to demonstrate how these principles can address sustainability challenges in preserving architectural heritage. Additionally, recognizing the construction industry's significant contribution to waste production, particularly in Chile, efforts are being made to transition towards a Circular Economy model to mitigate environmental, social, and economic impacts. Amidst this backdrop, the adoption of Circular Economy (CE) policies emerges as a vital solution. Reports like the Circularity Gap Report 2021 underscore the imperative to elevate global circularity levels to at least 17% for sustainable prosperity (Haigh et al, 2021). Given its substantial influence, the construction industry is pivotal in driving this transition (Ellen MacArthur Foundation, 2019).

Stock obsolescence in construction follows a linear trajectory, from inception to demolition. Over time, buildings experience material degradation, diminishing their significance and cultural value. Obsolescence underscores the inflexibility of their design, posing challenges for adaptation to contemporary needs and contributing to environmental impact and the loss of unrecognized modern heritage. Understanding the nuances of obsolescence enables the identification of specific challenges hindering a building's fulfillment of its intended function. Circular economy strategies offer avenues for extending their lifespan, albeit without a one-size-fits-all approach. Instead, bespoke solutions tailored to each case are imperative, aiming to restore buildings' utility to the community while eschewing mimicry of original functions in favor of adaptation to present-day requirements—an essence encapsulated in adaptive reuse (Abramson, 2017).

The emergence of the circular economy heralds a paradigm shift toward sustainable economic development, necessitating profound alterations in production and consumption patterns bolstered by innovative governmental policies. Scholars like those from ARUP (2016) and the Ellen MacArthur Foundation (2019) advocate circular economy strategies aimed at prolonging the lifespan of buildings. However, how do these strategies fare when confronted with the preservation of specific heritage values?

Circular economy emerges as a promising solution, fostering the cyclical utilization of buildings and revitalizing their original purpose within communities, notably through adaptive reuse strategies. This approach aims to preserve the cultural significance of structures while flexibly accommodating modern user needs. However, implementing circular economy principles in construction faces various challenges, including the need to establish metrics for assessing buildings' circularity attributes.

Efforts to integrate circular economy principles into the construction sector have been extensive, with academic literature and international initiatives outlining strategies such as lifecycle considerations, upstream integration of circularity criteria, design for deconstruction, and standardization. Entities like the European Commission have actively promoted these initiatives.

This research redefines construction projects as dynamic processes within the framework of circular economy concepts and life cycle analysis tools. It aims to explore architectural potential and propose solutions for the challenges of heritage conservation. By examining the impact of

time, material degradation, and evolving user needs, it seeks to identify strategies to reduce resource consumption and waste generation throughout the construction lifecycle. The investigation proposes innovative approaches such as urban metabolism, material banking, design for disassembly, and adaptive reuse, supported by careful evaluation of circularity metrics and indicators.

List of references

1. Abramson, Daniel M. *Obsolescence: An Architectural History*. Reprint edition. University of Chicago Press, 2017.
2. ARUP. *Circular Economy in the Built Environment*. London, 2016.
3. Calduch Cervera, J. «El declive de la arquitectura moderna: deterioro, obsolescencia, ruina». *Palapa, Colima* 4 (2013): 29-43.
4. Foster, Gillian. «Circular economy strategies for adaptive reuse of cultural heritage buildings to reduce environmental impacts». *Resources, Conservation and Recycling* 152 (1 de enero de 2020): 104507. <https://doi.org/10.1016/j.resconrec.2019.104507>.
5. Haigh, Robert. «Circularity Gap Report 2021». *Circularity Gap Reporting Initiative*, 2021.
6. Eberhardt, Leonora Charlotte Malabi, Morten Birkved, y Harpa Birgisdottir. «Building design and construction strategies for a circular economy». *Architectural Engineering and Design Management*, 2020, 1-21.
7. Ellen MacArthur Foundation. «Circular Economy - The Ellen MacArthur Foundation». Consultado 12 de abril de 2019. <https://www.ellenmacarthurfoundation.org/>.
8. Foster, Gillian. «Circular economy strategies for adaptive reuse of cultural heritage buildings to reduce environmental impacts». *Resources, Conservation and Recycling* 152 (1 de enero de 2020): 104507. <https://doi.org/10.1016/j.resconrec.2019.104507>.
9. Guerra, Beatriz C., Sheida Shahi, Aida Mollaei, Nathalie Skaf, Olaf Weber, Fernanda Leite, y Carl Haas. «Circular economy applications in the construction industry: A global scan of trends and opportunities». *Journal of Cleaner Production* 324 (2021): 129125.
10. Lanz, Francesca, y John Pendlebury. «Adaptive reuse: a critical review». *The Journal of Architecture* 27, n.o 2-3 (3 de abril de 2022): 441-62. <https://doi.org/10.1080/13602365.2022.2105381>.
11. Wong, Liliane. *Adaptive reuse: extending the lives of buildings*. Birkhäuser, 2017.
12. Yu, Yifei, Devrim Murat Yazan, Veronica Junjan, y Maria-Eugenia Iacob. «Circular economy in the construction industry: A review of decision support tools based on Information & Communication Technologies». *Journal of Cleaner Production* 349 (15 de mayo de 2022): 131335. <https://doi.org/10.1016/j.jclepro.2022.131335>.

van Treek Pérez, Martina

Architect Pontificia Universidad Católica de Chile, MSc. in Architecture
Pontificia Universidad Católica de Chile.

FANAL. ARCHITECTURES FOR REMEDIATION.

According to the Universal Declaration of Human Rights, everyone has the right to an adequate standard of living, to that of family, health, well-being, and in particular to food, clothing, housing, medical care, and social services, as well as the right to insurance in case of unemployment, illness, disability, widowhood, old age or other cases of loss of subsistence due to circumstances beyond its control. Likewise, the United Nations General Assembly established in 2022 that all people have the right to live in a healthy environment.

What was stated above is compromised when we situate ourselves in the current care crisis. There is currently a shortage of the necessary resources, services, and support to adequately care for people dependent on others for their daily lives, caused by various factors, including economic instability, lack of affordable health care, and inadequate social welfare programs. Entire communities can be strongly affected by pollution and environmental degradation resulting from poor management of industrial waste, among which are tailings deposits. They correspond to the accumulation of waste from deposits that feed the mining industry, being the surpluses from the process of disintegration of the mineral from the rock. According to the latest tailings registry

carried out by the National Mining Service in 2020¹, there are 758 tailings deposits and dams in Chile, documenting their varied scales and states of conservation: 117 active (which currently receive mining waste), 467 inactive (those that have reached their maximum accumulation capacity) and 173 abandoned (there are no records of their ownership due to their age), however, they are estimated even more: close to 1,200, according to data provided by Fundación Relaves².

Abandoned deposits reveal a problem permitted by a historically permissive and careless mining regulation: some are not subject to any regulation or supervision, generating serious environmental consequences by infiltrating the soil and water with toxic substances, since the sand that composes them is a mixture of minerals found in nature, but in high concentrations along with added substances such as arsenic and mercury³, used in the process of separating the rock from the mineral and in turn constitute a physical threat: they are unstable, due to their unregulated construction, presenting an incipient risk of collapse. They are established in the landscape as a threat to the balance and coexistence between the inhabitants and the territory they inhabit. Of a total of 389 tailings deposits in the Coquimbo region, only 39 are active, 244 inactive and 106 are abandoned, of which 36 are located in the commune of Andacollo, in the Elqui Valley.

Andacollo is a risk area. Its population characterized by high rates of infant mortality, respiratory and neurological diseases, and homelessness, inhabit a city declared in 2009 as an Environmentally Saturated Zone due to particulate matter⁴, as a result of the open pit mines located a few kilometers from the city and the mountains of toxic sand dispersed in the urban fabric since the 1950s, creating a landscape interrupted by strange and non-human bodies that represent the fall of care and at the same time are imposed as a monument to destruction and excessive extractivism.

Andacollo is an extensive mining site, the city is located on it. The sand clusters are a reflection of the history of a town formed around mining, showing periods of boom and prosperity in the scars that break through its topography: the commune is full of traces of machinery and facilities that were productive, entering into a broken dialogue with the fervent religiosity and massive festivities attracted by the Virgin of Andacollo, its celebration during October and December guides an unintentional tour of the tailings and ruins of the mining industry. This territory located between the mountains of the Elqui Valley observes the complex relationship between the community and the productive soil that provides its livelihood.

Among these scars in the Andacollo territory, the Whittle Tailing draws attention, which dates back to approximately 1950, is 12 meters high and is made of cakes, it is a neighbor of the inhabitants of Andacollo: contained in an area of half a hectare, it is located between houses and meters from the town square, competing in scale with the Minor Basilica in honor of Our Lady of the Rosary. This deposit is part of a tailings removal plan to reprocess sand as a private initiative within the National Tailings Plan⁵. The mining company in charge of this disassembly states four stages defined as cover, remove, transport, and reprocess.

Moving the 20,056 m² of toxic sand⁶ that make up the Whittle Tailing means a new threat to care: the lifting of this land would increase the concentration of suspended dust, worsening the delicate environmental situation of Andacollo, in the same way as it does every time it rains, causes more pollution and fall of toxic material. This removal plan reflects a difficult decision between maintaining these toxic elements already established in the landscape or advocating for the well-being of a community by taking charge of correct management in their removal, soil remediation, and taking advantage of the material and urban opportunity contained in the abandoned bodies of sand.

¹ (SERNAGEOMIN, 2020)

² (Jurgens, 2020)

³ (*Preguntas Frecuentes Sobre Relaves*, n.d.)

⁴ (Ministerio Secretaría General de la Presidencia, 2009)

⁵ (*Subsecretario de Minería Anuncia Que Teck Removerá Relave de Andacollo*, 2022)

⁶ (SERNAGEOMIN, 2020)

Faced with this non-human element that represents the loss of care and threatens the life of a community, research questions arise: How does the care of a non-human element, such as the Whittle Tailings, lead to the care of a community? How can architecture guarantee the care of a non-human element to guarantee the care of a human community? And can the care of abandoned tailings make this problem visible? Why is it necessary for this problem to have an architectural answer?

As an answer to these questions, the care given through architecture, from the action of covering an element that has the scale of a building, will protect the community from suspended dust associated with the movement of the earth, it will also allow a new connection between the community and the land stripped by mining waste, presenting itself as an opportunity to reinforce the mining identity and religiosity of the Andacollino territory. At the same time, this approach through the discipline will make it visible how problematic this type of waste landscape is, commonly forgotten and made invisible.

For its part, this project research aims to guarantee through the discipline the care of a non-human element to allow the care of a population, accompanying the tailings in its destruction process, obtaining the keys for intervention from the study of its initial construction process, understanding this sandy body as a subject of care that is constantly changing: it grows slowly, stagnates in time and is presented with the opportunity to disappear. In turn, the destruction, dismantling, or removal process precedes another longer final process: the remediation of the contaminated soil.

At the same time, it seeks to make tailings deposits visible as a construction and configuring element of the urban and cultural landscape, positioning them within our collective imagination. This will be based on the idea of raising awareness about the invisibility of mining waste, changing the perception of it, capturing the sensitivity of a strange object, and thus establishing different intervention strategies, which can be replicated in other affected communities and other regions: Copiapó, La Higuera and Illapel, the cities that lead tailings concentration after Andacollo⁷, in a process of accompaniment through architecture in the different stages of the removal of the Whittle Tailings from the center of Andacollo, ensuring in turn that this process of Earth movement does not mean a greater risk for the population, also considering that the care of toxic soil requires a multifaceted approach that prioritizes the health of human and non-human entities, and that recognizes the interconnection of all life on Earth.

⁷ (Lazcano, 2023)

УДК 726:27-523.42](477.51)

Антонюк В. Р., Приступа Ю. О., здобувачі вищої освіти гр. ДС-211
Науковий керівник – **Завацький С.В.**, канд. фіз.-мат. наук, доцент
Національний університет «Чернігівська політехніка», м. Чернігів, Україна

ДОСЛІДЖЕННЯ ХУДОЖНЬО-ЕСТЕТИЧНОГО ОБРАЗУ ЦЕРКВИ МИКОЛИ В НОВИХ МЛИНАХ: РЕКОНСТРУКЦІЯ АРХІТЕКТУРНИХ КРЕСЛЕНЬ

Актуальність теми дослідження. Церква Миколи в Нових Млинах – це дуже цікава і цінна будова та одна з найвищих пам'яток на Лівобережжі, яка на жаль не збереглась до наших часів. На ряду з іншими видатними пам'ятками українського монументального дерев'яного будівництва XVIII ст., вона свідчить про активну творчість народних майстрів, пошуки нових шляхів в галузі технічно-конструктивних засобів. Це показує, що майстри створюють все нові типи будов, знаходять форми і засоби для посилення виразності їх художньо-архітектурного образу.

Мета дослідження. Відтворення архітектурно-естетичного образу невіцілої Церкви Миколи в Нових Млинах, реконструкція архітектурних креслень фасадів й планів, створення

3D моделі за описами й обмірами Стефана Таранушенка – відомого українського пам'яткознавця ХХ століття.

Виклад основного матеріалу. Ця церква за типом плану належить до групи церков поширеної на Лівобережжі: вона складається з восьмигранної центральної дільниці, шестигранного вітвара та чотиригранного бабинця. Такий план ускладнюють квадратіві в плані слупи, східні кути яких приєднуються до західних кутів бабинця. Слупи між собою сполучені перед бабинцем і кожен має чотирикутний вітварик, приєднаний до південної та північної граней бабинця.

Обмірні кресленики дають можливість реконструювати вигляд церкви на заході. Обидва слупи високі, а зруби призматичної форми ззовні дають помітний нахил стін всередину. Верхівки слупів мають форму церковних верхів. Зруб стін слупа переходить в перший залом, який перекивається зовні залізним дахом. Залом переходить в помірно стрункий восьмирик.

Церква в масах ритмово-урівноважена та одноверха, проте примкнуті до бабинця слупи сприймаються як механічно приставлені, також над слупами підносяться ще два окремі верхи.

Аналіз обмірного кресленика – плану будови визначив, що вихідним розміром при створенні плану була довжина плану центральної дільниці. Ширина плану центральної частини становить $\frac{5}{4}$ її довжини. План будови вписується в прямокутник зі сторонами 3:2.

Внутрішнє оформлення церкви прикрашене вишуканими різьбленими трямками та ригелями. Оригінальні форми будови збереглися недоторканими. Вхідні західні двері розташовані в західній стіні передбабинця, заглибленій між зрубами слупів й мають шестигранну форму. Одвірки зовні пишно прикрашені різьбою (косиці, «ови», п'ятипелюсткові розети, трипелюсткові фестони), вони дуже високі (три метри). Через них ми потрапляємо в передбабинець.

Тристінок передбабинця невисокий, заглиблений між слупами, його в інтер'єрі підтримують обнесені точеними балясинками хори, які з заходу освітлює троєчастне вікно. Поверх стовпців по кутках хор розміщені трямки, які з'єднують західну стіну передбабинця з південною і північною гранями бабинця.

Західної грані бабинця фактично немає. Південну й північну грані з'єднують два бруси на рівні низу хор, вгорі рублена стінка з шести вінців. Бабинець – висока (висота більш ніж удвічі більше довжини плану) чотиригранна призма, перекинута плоскою стелею. Центральна дільниця всередині здається урочисто пишною й освітленою залом зі стрункими пропорціями.

Високо оцінюється сміливе конструктивно і художньо виразне оформлення простору передбабинця, об'єднується з простором бабинця та обома слупами. Також доволі ефектна перспектива з передбабинця на схід: на бабинець і далі на центральну частину.

В ході дослідження були вивчені ескізи обмірних креслеників, фотографії та опис наявний в книзі про цю церкву [1; 2]. Завдяки цьому вдалося реконструювати план будови і розрізи з розмірами (розріз через слупи, поперечний розріз, повздовжній переріз), відтворити їх рівно та пропорційно в електронному вигляді. Також були відтворені всі чотири види церкви з врахуванням особливості екстер'єру пам'ятки (рис. 1.).



Рис. 1.

Висновки. Майстер Новомлинської церкви був не лише технічно кваліфікованим, а й справжнім ентузіастом своєї справи. Він виявився новатором і архітектором, який постійно шукав нові шляхи і засоби для створення як більш надійних конструкцій, так і досконаліших художньо-архітектурних образів.

Нажаль, немає письмових вказівок щодо часу побудови церкви у Нових Млинах, але приблизно можна припустити, що церква святого Миколая була зведена або в другій половині 60-х, або на початку 70-х років XVIII століття.

Метою майстра було створити будову, надаючи перевагу основному західному вигляду, підкреслити головну роль фасаду. Він прагнув спробувати втілити композиційні засоби мурованих церков з двома стовпами на західному фасаді у дерев'яному монументальному будівництві. Також це була спроба порушити традиційний закон безфасадності в українській народній дерев'яній монументальній архітектурі.

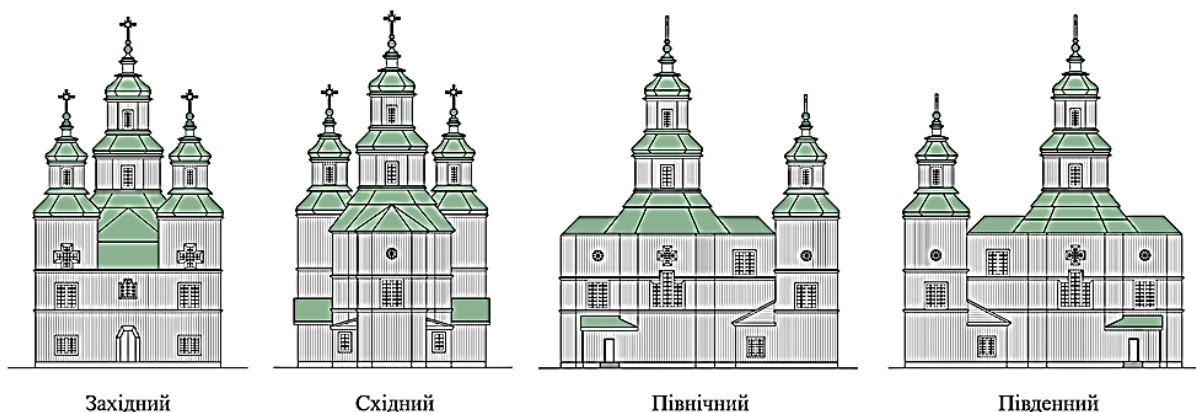
Завдяки дослідженням Стефана Таранушенка ми змогли проаналізувати надану інформацію та фото, створити плани і фасади церкви для відтворення її вигляду, за допомогою яких буде можливо спроектувати та надрукувати 3D модель цієї видатної пам'ятки.

Відтворення втрачених шедеврів української дерев'яної монументальної архітектури на Чернігівщині й всій Україні є дуже важливим завданням, адже вивчення культурної спадщини та відновлення історичної пам'яті є свідченням становлення і розвитку української нації.

Список використаних джерел

1. Таранушенко С. А. Монументальна дерев'яна архітектура Лівобережної України. – К.: Будівельник, 1976. – 336 с.
2. С. А. Таранушенко. Дерев'яна монументальна архітектура Лівобережної України. – Х.: Харківський приватний музей міської садиби, 2012. – 652 с.
3. Вечерський В. В. Миколаївська церква в Нових Млинах // Велика українська енциклопедія. URL: https://vue.gov.ua/Миколаївська_церква_в_Нових_Млинах.

УДК 7.031.4:7.04](477)

Болгарська Є.В., здобувач вищої освіти гр. ДС-201

Науковий керівник – **Пономаревська О.І.**, канд. мистецтвознавства, доцент
Національний університет «Чернігівська політехніка», м. Чернігів, Україна

СУЧАСНІ ТЕНДЕНЦІЇ РОЗВИТКУ ЕТНОДИЗАЙНУ В УКРАЇНІ

За останні роки гостро постає проблематика дослідження історії виникнення фундаментальних цінностей українців. Традиції, символіка та стилістичні елементи, що розвивалися століттями, несуть культурну та етнічну спадщину, яку необхідно відроджувати, переосмислювати й осучаснювати, міцно пов'язуючи сьогоденню Україну з її корінням.

Актуальність сучасних тенденцій розвитку етнотдизайну в Україні полягає в поверненні етнічних мотивів в сучасний дизайн, за рахунок їх стилізації та поєднання із сучасними елементами на нинішній лад.

Наразі, все більше українських митців, дизайнерів інтер'єрів, одягу, декору тощо, застосовують у своїх роботах етнічні мотиви. Таким чином привертаючи увагу до краси, притаманну традиційним елементам, історії їх створення, демонструючи можливості їх гармонійного поєднання з сьогоденністю та задаючи сучасні тенденції на ринку.

На думку І. Сиваш нові етнотдизайнерські проекти в ідеологічній, соціальній, політичній, рекламній продукції, яку створюють професійні дизайнери та самодіяльні митці в умовах війни мають значний потенціал для підняття бойового духу народу, нищівної критики жорстокого агресора[1].

Аналіз сучасних творів етнотдизайну яскраво й переконливо засвідчив винятково велику роль цього виду народного мистецтва в справі консолідації української нації в умовах війни.

Метою публікації є висвітлення деяких прикладів сучасного українського етнотдизайну, його поширення, ідею, символіку та посліл, який він собою несе.

Зупиняючи увагу на українських етнічних мотивах аксесуарів у дизайні інтер'єру, одним з прикладів стає Агенція Vandog. Вона створила колекцію посуду у межах рекламної кампанії для ТМ «Стожар», взявши за мету відродити національну кухню і нагадати про українське коріння, поєднавши традиції та сучасність, створивши колекцію посуду за допомогою косівської та опішнянської кераміки.

У такий же спосіб знаходить свій вияв українська креативна агенція Madcats, яка провела ребрендинг закладу харчування Кулдім. Родзинкою стали акварельні ілюстрації, що нагадують про українську автентичність. Джерелом натхнення були українські настінні розписи з рослинними елементами та символами гостинності.

Також велике значення мають порцелянові вироби з розписом Валентини Покосовської, яка присвятила все своє життя створенню пластики малих форм та розпису посуду й подарункових виробів, чимала кількість яких склала славу українському фарфору. Твори мисткині зберігаються в художніх музеях України, зокрема, у Музеї етнографії та художнього промислу НАН України, Національному музеї українського народного декоративного мистецтва, Національному історико-етнографічному заповіднику «Переяслав» [2].

Маємо також зазначити великий вплив на сучасний етнодизайн й української дизайнерки Вікторії Якуші, яка увійшла в перелік «50 найбільш впливових жінок в архітектурі та дизайні» за версією Dezeen. З моменту вторгнення росії в Україну в лютому 2022 року дизайнерка представила низку проєктів, аби привернути увагу до трагедії в Україні. Йдеться зокрема про культурний комплекс, призначений для розміщення врятованих в часи війни артефактів, а також колекцію меблів, створену на честь України [3].

Як підсумок зазначимо, що основна задача сучасного етнодизайну в Україні – не тільки відроджувати етнічні мотиви, використовуючи стилістичні, декоративні та фундаментальні прийоми народного ремесла, а й переоцінювати їх. Існує потреба, переосмислити історію створення народного мистецтва, зберегти значення, закладене в нього, а також, використовуючи етніку, додавати до нього новий, актуальний сенс.

Список використаних джерел

1. Сиваш І. О. Етнодизайн – важливий чинник консолідації українського суспільства в умовах війни. Вісник Національної академії керівних кадрів культури і мистецтв : наук. журнал. 2022. № 3. С. 120–123.
2. Олена Корусь «Валентина Покосовська. Скульптура та розпис. Баранівський фарфоровий завод»
3. Та, що впливає на світ: Вікторія Якуша, засновниця студії Yakusha. URL: <https://marieclaire.ua/uk/lifestyle/viktoriya-yakusha-studiya-yakusha>.

УДК 7.012:78.071.1

Вдовіченко А. В., здобувач вищої освіти гр. БДГ5-20,
Науковий керівник – **Подлевський С.В.**, к. іст. н., доцент
Київський національний університет технологій та дизайну, м. Київ, Україна

ОСОБЛИВОСТІ ДИЗАЙНУ ФІРМОВОГО СТИЛЮ ФОЛК РОК ГУРТІВ В УКРАЇНІ

Постановка проблеми.

Проблема перебуває у центрі уваги через сучасні різноманітні тенденції до формування музичних жанрів. Велика кількість музикантів та креативних продюсерів звертаються до музичного жанру фолк-рок в надії на унікальність та новаторство в даному жанрі музики, особливо в період піднесення української культури.

Аналіз останніх досліджень.

На сьогоднішній день питання фірмового стилю фолк рок гуртів є досить мало розглянутою темою. Існує ряд публікацій ненаукового характеру, які визначають основні риси дизайну гуртів за кордоном, переважно західноєвропейського напрямку [1]. Це в першу чергу і визначає важливість даного дослідження задля подальшого більш ґрунтовного аналізу дизайну фірмових стилів фолк року гуртів в Україні.

Мета дослідження.

Метою публікації є аналіз виникнення та особливості фірмового стилю українських фолк-рок гуртів.

Виклад основного матеріалу.

Зібраний та проаналізований фактичний матеріал дозволяє проілюструвати певні спостереження, а саме: для урізноманітнення музичного стилю прийнято використовувати різні стратегії та креативні ідеї. Проте, в сучасному суспільстві найбільш важливим є не тільки музична, а й індивідуальна унікальність.

Згідно з цим дизайн концепт розробки особливого стилю в музичній діяльності являється чи не одним із ключових, адже:

- 1) Особливість назви гурту краще запам'ятовується суспільству;
- 2) Унікальність стилю фолк-гурту приверне велику кількість шанувальників;
- 3) Колористика бренду сприяє зоровому сприйняттю реципієнта;
- 4) Від формувань особливостей стилістики гурту залежить його успішність в музичному просторі.

Серед основних способів залучення зацікавленості від певної вікової та тематичної аудиторії в музичному просторі, варто звернути увагу на розвиток таких важливих особливостей сприйняття фолк-рок гурту як:

- манера подачі музичного жанру;
- концепція зацікавлення до дизайну гурту маркетинговими засобами;
- текстовий слоган для покращення фірмового дизайну.

В нашій роботі ми зосередились на всіх цих ключових факторах та спробували детально охарактеризувати структуру дій для покращення особливостей дизайну фірмового стилю.

В моїй науковій роботі «Розробка дизайну фірмового стилю для фолк-рок гурту «Нехрещені» важливою ознакою альтернативної музики є створення конкурентоспроможного фірмового стилю, який буде привертати увагу, виконувати функції реклами та піару фолк-рок гурту, потрібно виокремити загальну ідею гурту із загального масиву даних інших гуртів, які можуть допомогти успішній реалізації продукту.

Відповідно до цього для вдалого позиціонування «на ринку необхідно знайти методи впливу на його потенційних споживачів, що для дизайнера означає пошук графічного вирішення завдань, поставлених замовником у брифі, та візуальних методів, які можуть ефективно вирішити поставлені завдання» [2].

Неодмінними складовими широкого напрямку для фолк-рок гурту є використання різних технічних та електронних засобів, мультимедійних технологій, комп'ютерної модифікації звуків. Звідси беруться часті цитування, ремікси.

А традиція цитування, створення реміксів, каверів напряму пов'язує альтернативну музику із загальномистецьким терміном «постмодернізм».

Висновки.

Визначено поняття фірмового стилю та з'ясування, що він виконує, а саме три основні функції: диференційну, ідентифікуючу та іміджеві впливають на розвиток майбутньої фолк-рок групи.

Список використаних джерел

1. Короткий гайд по німецькій фолк сцені. Режим доступу (URL): drukarnia.com.ua/articles/korotkii-gaid-ro-nimeckii-folk-sceni-RRLKu.
2. Безсонова Л. До питання про дефініції у графічному дизайні: сучасний зміст поняття «логотип». Традиції та новації у вищій архітектурно-художній освіті : Збірник наукових праць. – X : ХДАДМ, 2010. №1/2010. С. 257–260.
3. Мелешко М.А. Науково-прикладні аспекти цифрової обробки інформації та мультимедіа Збірка вибраних наукових публікацій. К.: НАУ, 2018. 125 с.
4. Jeff Swystun. The Brand Glossary. London: Palgrave Macmillan Limited, 2007. 147 p.

Величко В.О., здобувач вищої освіти гр. МБА-231
 Науковий керівник – **Ітченко Д.М.**, канд. техн. наук, доцент
 Національний університет «Чернігівська політехніка», м. Чернігів, Україна

ПРОЕКТУВАННЯ СИСТЕМИ ОПАЛЕННЯ ПРИ РЕКОНСТРУКЦІЇ ПРОМИСЛОВО-ОФІСНОГО ПРИМІЩЕННЯ В М. КОРЮКІВКА

Проектування систем опалення будівель і споруд передбачає визначення найбільш прийняттого типу опалення для майбутнього використання, що включає вибір оптимального обладнання, розрахунок потужності, розробку системи розподілу тепла, а також врахування енергоефективності та економічної доцільності.

Системи опалення призначені для штучного нагріву приміщень в опалювальний період з метою компенсації теплових втрат та підтримання нормованої температури із середньою незабезпеченістю 50 год/рік [1].

До систем опалення пред'являються наступні вимоги [3]:

- санітарно-гігієнічні;
- економічні;
- архітектурно-будівельні;
- виробничо-монтажні;
- експлуатаційні.

При проектуванні необхідно спочатку проаналізувати вихідні дані приміщення (технічний стан, якість утеплення та інше) а також місцезнаходження об'єкту та наявність джерел енергії.

У даному дослідженні було проаналізовано промислово-офісну будівлю в м. Корюківка загальна площа приміщень, що підлягають реконструкції в торгово-офісну, перевищує 1700м². Окрім офісних є два великих промислових приміщення висотою 4м з об'ємом від 1600м³ кожен, по проекту реконструкції їхній об'єм майже не зміниться, тому доцільно розглядати варіант одночасного використання декількох систем опалення. [4]

У роботі було проаналізовано декілька варіантів систем опалення, які також можна використати для опалення подібних торгових приміщень. Головною задачею, яка ставилась перед цим аналізом це, з однієї сторони, вибір системи з максимальною автономністю, що потребуватиме мінімальної участі персоналу, а з іншої сторони, що б система мала максимальний коефіцієнт корисної дії. Результати аналізу було зведено у таблицю 1.

Таблиця 1 – Порівняльна таблиця різних систем опалення

Системи опалення	Нагрівальний прилад	Джерела енергії	Вартість обладнання	Монтаж та обслуговування	Екологічність	Коефіцієнт корисної дії	Автоматичне керування	Безпечність	Габарити устаткування	Надійність, довговічність
1	2	3	4	5	6	7	8	9	10	11
Водяна	Газовий котел	Газ	4	5	4	4	5	5	5	5
	Твердопаливний котел	Дрова, пелети, паливні брикети	5	3	4	5	2	3	3	4
	Електричний котел	Електрика	5	5	3	3	5	4	5	5

Продовження табл. 1

1	2	3	4	5	6	7	8	9	10	11
Повітряна	Газовий теплогенератор	Газ	3	4	3	4	4	3	3	4
	Паливний теплогенератор	Тверде паливо	4	3	4	3	2	2	2	3
	Рекуперативна система		3	3	5	4	5	5	5	4
	Паливний теплогенератор	рідке паливо	4	2	4	3	2	3	3	3
	Електричний теплогенератор	Електрика	5	5	4	4	5	5	4	3
Електрична	Інфрачервоне опалення	Електрика	4	5	4	3	5	3	5	3
	Теплий пол	Електрика	4	5	4	4	4	5	5	4
	Масляний обігрівач	Електрика	4	4	3	3	4	3	3	3
	Керамічний обігрівач	Електрика	4	5	4	4	4	4	4	4
Альтернативна	Сонячні системи	Сонячна енергія	3	3	5	5	4	5	4	4
	Тепловий насос	Електрика	3	4	5	5	4	5	5	4

* оцінки вибраної системи: 1-незадовільний рівень, 2-низький рівень, 3-середній рівень, 4-значний рівень, 5-високий рівень.

В результаті проведеного аналізу різних систем опалення можна зробити наступні висновки і рекомендації щодо вибору найбільш ефективної системи.

Якщо розглядати твердопаливні котли для опалення комерційного комплексу, то вони можуть бути ефективним варіантом, особливо у випадку, коли є доступ до дешевого або безкоштовного деревного палива. Однак, важливо врахувати наступні аспекти:

- вибір котла: вам потрібно вибрати потужний твердопаливний котел, який зможе забезпечити необхідне опалення для ваших приміщень. Треба розрахувати потребу в теплі для кожного приміщення та вибрати котел відповідної потужності;

- система постачання палива: важливо мати ефективну систему постачання твердого палива до котла. Треба мати достатній запас палива для забезпечення опалення протягом всього опалювального сезону;

- обслуговування: твердопаливні котли потребують регулярного обслуговування та очищення від золи та інших відходів. Потрібно буде забезпечити регулярне технічне обслуговування для забезпечення ефективної роботи котла;

- екологічні аспекти: важливо враховувати екологічні аспекти використання твердопаливних котлів. Вони можуть бути джерелом забруднення повітря, тому важливо використовувати сучасні твердопаливні котли з високою ефективністю та низькими викидами.

Водяні тепловентилятори є ефективним та економічним способом опалення великих приміщень. Вони працюють за принципом обігріву води, яка потім циркулює через систему трубопроводів і випаровується у вигляді теплого повітря. Це дозволяє розподілити тепло рівномірно по всьому приміщенню і швидко нагріти його до потрібної температури.

Повітряне опалення успішно застосовується для обігріву приміщень, де передбачається переривчастий режим роботи. Мала інерційність даного виду опалення обумовлює ефективність його застосування для нагріву повітря. У неробочий час відбувається швидке зниження температури повітря в приміщенні, що знижує тепловтрати будівлі і забезпечує економію енергоресурсів. До початку робочого дня повітряне опалення забезпечить швидкий прогрів охолоджених приміщень.[2]

Крім того, водяні тепло-вентилятори є безпечними в експлуатації, оскільки вони не випромінюють шкідливих речовин або диму. Вони також мають довгий термін служби і не вимагають складного обслуговування.

Отже, водяні тепловентилятори є ідеальним вибором для опалення великих приміщень, таких як склади, або торгівельні приміщення де потрібно швидко та ефективно нагріти великі простори.

Системи вентиляційного опалення з рекуперацією тепла доцільно використовувати для забезпечення опаленням та вентиляцією великі приміщення. Вони дозволять ефективно використовувати тепло, що вже присутнє в приміщеннях.

Отже, на наш погляд, найбільш ефективною системою опалення для досліджуваного промислово-офісного приміщення, що знаходиться у м. Корюківка є комбінована система опалення, це твердопаливний котел потужністю 200кВт, та система тепло вентиляторів. Одним з переважаючих факторів вибору є наявність в регіоні великої кількості дешевого дров'яного палива. Також можливе додавання рекуператорів для додаткової вентиляції та заощаджень на опаленні.

Список використаних джерел

1. ДБН В.2.5-67:2013 «Опалення, вентиляція та кондиціонування». Чинний від 2014- 01-01. – Київ: Мінрегіонбуд та ЖКГ України, 2013. – 232 с.
2. Системи опалення, вентиляції і кондиціонування повітря будівель // М.Ф.Боженко. Київ, КПІ ім. Ігоря Сікорського 2019. – 380с.
3. Коефіцієнти енергоефективності COP, EER, SCOP і SEER і їх значення у виборі системи опалення. Едуард Алексян. <https://ek.ua/ua/post/3416/287-koefitsyenty-energoeffektivnosti-cop-eer-scop-i-seer-i-ih-znachenie-v-vybore-sistemy-otopleniya/>
4. Технічний паспорт. Комплекс промислово-офісних споруд виробничого призначення. м. Корюківка, Чернігівської обл. вул.Г.Костюк,33. КП «Рампа», БТІ, 2021р.

УДК 655.26

Винокурова С.М., Лузай С. О., здобувачі вищої освіти гр. Бдг2-20

Науковий керівник – **Мазніченко О.В.,** доцент

Київський національний університет технологій та дизайну, м. Київ, Україна

ГРАФІЧНЕ ОЗДОБЛЕННЯ ДРУКОВАНИХ ТВОРІВ ГРИГОРІЯ СКОВОРОДИ У ПЕРІОД 19 – 20 СТ.

Постановка проблеми.

Актуальність дослідження зумовлена необхідністю в систематизації та аналізі ілюстрацій до друкованих творів видатного релігійного філософа Г. Сковороди з метою розкриття авторської думки та власного бачення, щоб полегшити їх розуміння іншим користувачам. Проблема заслуговує на увагу, оскільки до цього часу вони не були систематично проаналізовані.

Аналіз останніх досліджень.

Джерелами для дослідження даної проблематики є наукові статті. Оксана Левицька у своїй роботі робить огляд книжкових видань випущених в Україні упродовж останніх двох десятиліть: здійснює їх короткий аналіз, акцентуючи увагу на якісному візуальному оформленні, відмічає роботи сучасних художників-ілюстраторів. Такі автори, як Ірина Тютюнник та Наталія Добрянська у своїй статті розглядають художні твори образу Сковороди, створені митцями у період з другої половини 20 – 21 ст. Особливо акцентували дослідження на самому образі письменника, беручи за основу різноманітні форми і стилі графічних листів, міні композицій, ілюстрацій, та сюжетно-станкової графіки, тощо.

Мета дослідження.

Метою роботи є спроба дослідити графічні ілюстрації друкованих творів Григорія Сковороди з 19 по 20 ст. у книжкових виданнях, проаналізувати поширені сюжети, прийоми композиції та манеру їх технічного виконання, виявити недоліки, провести

порівняльний аналіз, визначити особливості стилю, художнє оформлення, цілісність та гармонію ілюстративного ряду.

Виклад основного матеріалу.

Прикладом ілюстрованих видань є "Сад пісень. Вибрані твори" (Київ: «Веселка». 1983), що відзначаються наявністю ілюстраційного ряду, розробленого українським художником Сергієм Артюшенком. Зазначено, що ці ілюстрації виконані у формі сюжетних ліногравюр, на яких зображено образ Григорія Савича, який змальовується, як вільний мандрівник на тлі природи, з сопілкою та книжкою, оточений людьми різних соціальних верств, а також показано значущі місця, де він викладав. Ці ілюстрації характеризуються чорно-білим кольоровим виконанням. [2, с.3]

Художник Валентин Чернуха з міста Харків ілюстрував книгу "Байки харківські. Афоризми" (Харків: «Прапор», 1972). Кожна байка була оздоблена відповідно до свого змісту декоративними ілюстраціями, розташованими дзеркально одна від одної, що демонструє порівняння та протиставлення. В кінці багатьох байок присутня ілюстрація-закінчення, яка також доповнює зміст. Крім того, до вибраних творів було створено шість зображень, які були виконані тушшю, пером та пензлем. [4, с.106] Кожен розділ змісту збірки містить вступні ілюстрації, а кожна байка починається з декоративно-оформленої першої букви – буквиці.

Іван Литвин створив ілюстрації до збірки "Сад Божественних пісень" (Київ: «Дніпро» 1988). Для цих робіт він використовував техніку обрізної гравюри. Графіка, в його творі, є не дуже вдалою та зрозумілою, але вона відігравала певну роль у доповненні образу Григорія Сковороди. [4, с.106] Ілюстрації були виконані у чорно-білому виконанні з сюжетною композицією. В порівнянні з гравюрами Артюшенка, робота Литвина містить більше білого простору. Кожному розділу збірки була призначена невелика за розміром вступна ілюстрація.

У ювілейному виданні 1894 року, опублікованому в Харкові, містяться ілюстрації до збірки, які представляють собою єдиний стиль і тип, що оздоблюють кожен розділ збірки. Ці ілюстрації виступають в якості вступної декорації, та розміщені у верхній частині сторінки. Весь збірник містить чорно-білі орнаментально-декоративні ілюстрації, переважно у вигляді рослинного орнаменту.

Висновки.

На підставі аналізу можна зробити висновок, що характеристикою графічних ілюстрацій 19-20 століть є переважання жанрово-оповідного способу викладу теми. Більшість ілюстрацій відтворюються у чорно-білому кольоровому виконанні. У зазначений період багато видань не включали ілюстрації, за винятком графічного зображення письменника, оскільки акцентувалась увага на літературно-філософському напрямку творчості Г. С. Сковороди, письмо, шрифт. На той час не було суспільного попиту на візуальний супровід друкованих творів.

Список використаних джерел

1. Деркач В. А. Григорій Сковорода. Сад Божественних пісень, вірші, діалоги, притчі. Київ. Видавництво художньої літератури "Дніпро". 1988р.
2. Зерова М. К., Пелеха П. М., Шевчука В. О. Григорій Сковорода. Сад пісень. Вибрані твори. Київ. Видавництво "Веселка". 1983 р.
3. Левицька О. Видавниче переосмислення спадщини Григорія Сковороди у XXI столітті. *Вісник Харківського національного університету імені В. Н. Каразіна. Харків, 2022. Вип. 91. С. 21–30.*
4. Тютюнник І., Добрянська Н. Композиційне трактування графічних образів Г.Сковороди. *Міжвузівський збірник наукових праць молодих вчених Дрогобицького державного педагогічного університету імені Івана Франка, 2022. - Вип. 57. Том 3, ст. 316*
<https://doi.org/10.24919/2308-4863/57-3-16>

Гаврик О. Ю., аспірант НУ «Полтавська політехніка імені Юрія Кондратюка»,
Землянська К. С., здобувач вищої освіти гр. ДС-201
Науковий керівник – **Савченко О. В.** д-р техн. наук, доцент
Національний університет «Чернігівська політехніка», м. Чернігів, Україна

ДИЗАЙН ІНТЕР'ЄРУ ІННОВАЦІЙНОГО ЦЕНТРУ СТАРТАПІВ: ВІД АНАЛІЗУ ПОТРЕБ ДО КОНЦЕПТУАЛЬНОГО РІШЕННЯ

Політика країни, орієнтована на бізнес, заохочує просування інноваційних ідей і стартапів як ключового елемента сприяння економічному зростанню та інноваціям. У цьому контексті інноваційні центри мають особливе значення, оскільки вони є платформою для співпраці між громадянами, з метою створення та реалізації нових проєктів.

Інноваційний центр активно співпрацює зі студентами, громадянами та всіма, хто хоче втілювати ідеї в реальність. Його робота заснована на цілісному підході до створення інноваційних рішень. Результати аналізу підтвердили, що центр спрямований на популяризацію екології та захист природних ресурсів. Існує кілька ініціатив, спрямованих на зменшення шкоди навколишньому середовищу шляхом переробки пластику та виробництва різних видів продуктів, тому що виклики та потреби, з якими стикаються українці під час війни, показують, що сьогодні дуже важливі навички фізичної праці та володіння інструментами.

Основними напрямками діяльності Центру є розробка та реалізація інноваційних проєктів у сферах дизайну, технологій, забезпечення екологічних вимог та різних напрямків виробництва, тобто простір, який буде наповнений різноманітними станками з цифровим програмним керуванням та ручним керуванням, де можна працювати з різними матеріалами, формами, робити прототипи, винаходи, вироби. І головне – організувати спільноту мейкерів, дати їм як обладнання, так і експертизи проєктів [1]. Майстерня залучає нових резидентів, учасників, відвідувачів через екскурсії, воркшопи, лекції. Лише освітніх екскурсій для школярів тут відбулося вже понад 20. Лабораторія обладнана засобами для комп'ютеризованого проєктування, 3D-друку, лазерного різання, фрезерування та іншими інструментами (рис. 1). До речі, все, що можна побачити наразі в майстерні, в тому числі й меблі, також зроблено за допомогою цього обладнання силами волонтерів та студентів [2].



Рис. 1. Вигляд одного з кабінетів центру стартапів PEREMONA LAB у м. Чернігів. Фото К. Землянської

Центр також співпрацює з університетом НУ «Чернігівська політехніка» та активно залучає студентів до спільної роботи. Студенти беруть участь у розробці та реалізації проєктів і прагнуть створити комфортний та стимулюючий простір для розвитку творчості та інновацій. Крім того, на допомогу прийшли викладачі, волонтери та команда Tolocar mobile makerspace (рис. 2) та підтримали ініціативи чернігівців, які відродили та переосмислили концепцію кінотеатру і почали перетворювати його на територію творчості та креативу [3].

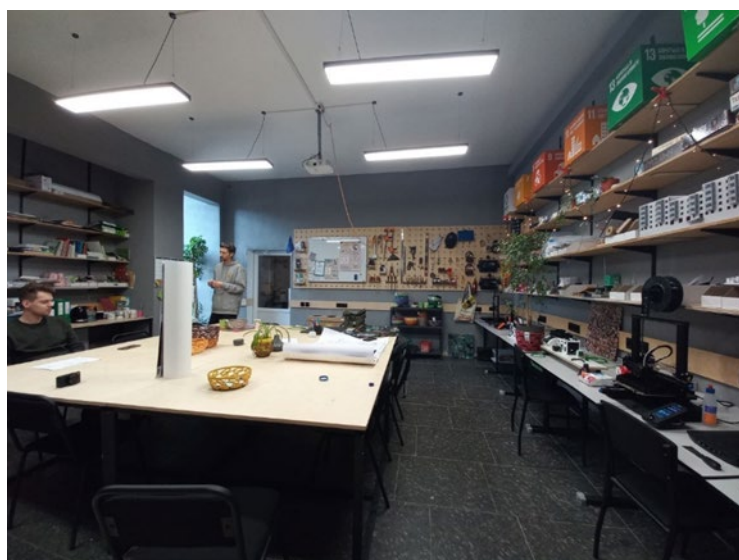

Рис. 2. Tolocar mobile makerspace

Цінності та цілі, які відображені в гаслах інноваційного середовища, завжди знаходяться в центрі всього, що відбувається в Центрі, а саме:

- відновлення енергії – у центрі стартапів створено простір, який стимулює та оживляє до творчої діяльності;
- інновації та інфраструктура – Центр активно працює над розвитком технологій та інфраструктури для підтримки інноваційних проєктів;
- сталий розвиток міст та громад – Центр сприяє сталому розвитку міст та підтримує громадські ініціативи;
- збереження наземних екосистем – Центр фокусується на збереженні та відновленні природних екосистем.

Ці гасла відображають мету Центру і допомагають створювати інноваційне середовище, яке сприяє розвитку і процвітання нашої громади та нашої планети.

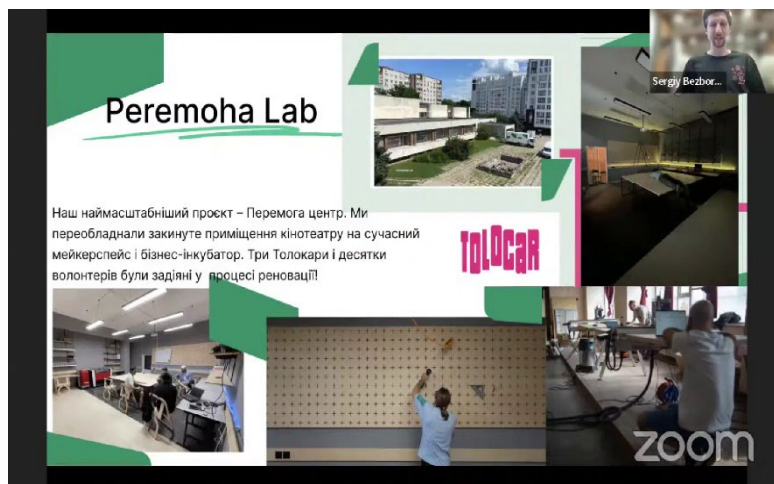
У підсумку це робить Інноваційний центр цікавим майданчиком для творчих особистостей, які хочуть реалізувати свої ідеї, надихатися для пошуку та бажання здобути нові знання з навичками та працювати над інноваційними проєктами. Його діяльність сприяє не лише створенню інноваційних рішень, а й розвитку підприємництва та підтримці екологічних ініціатив, які позитивно впливають на суспільство та природне середовище. Усе це відображається у становленні Центру як осередку виняткових можливостей для тих, хто мріє про активну та інноваційну роль у сьогоденні та майбутньому.

Список використаних джерел

1. У Чернігові буде Центр стартапів та інновацій. URL: <https://cntime.cn.ua/u-chernigovi-bude-centr-startapiv-ta-innovacij-article/> (дата звернення 25.04.2024).
2. РУБРИКА все по полицкам. PEREMOHA LAB: як у Чернігові запустили мейкерський простір, де кожен може реалізувати свою ідею URL: <https://rubryka.com/article/peremoha-lab/> (дата звернення 23.04.2024).
3. Онлайн-лекція "Мобільний мейкерський простір TOLOCAR" URL: <https://www.youtube.com/watch?v=HkShuhFQLPM> (дата звернення 20.04.2024).

Гаврик О. Ю., аспірант НУ «Полтавської політехніки імені Юрія Кондратюка»
Ткачук Д. В., здобувач вищої освіти гр. АМ-201
Науковий керівник – **Савченко О. В.** доктор технічних наук, доцент
Національний університет «Чернігівська політехніка», м. Чернігів, Україна

СТРАТЕГІЇ ВЛАШТУВАННЯ БАГАТОПОВЕРХОВИХ ПАРКІНГІВ ДЛЯ ОПТИМІЗАЦІЇ ІНФРАСТРУКТУРИ МІСТА

Вступ

У сучасному міському просторі паркування автомобілів стало однією з актуальних проблем, яка не лише затягує рух, але і негативно впливає на якість довкілля та комфорт мешканців. Швидке зростання автопарку, несумісне збільшення паркувальних майданчиків та недостатнє використання існуючих ресурсів викликають необхідність у пошуку ефективних рішень. Одним із найбільш обговорюваних варіантів вирішення цієї проблеми є влаштування багатоповерхових паркінгів.

Проблематика

У сучасних містах постійно зростає проблема з паркуванням, що призводить до заторів, забруднення довкілля та зниження якості життя мешканців. Це викликає потребу у впровадженні ефективних стратегій для оптимізації інфраструктури паркування.

Мета

Облаштування багатоповерхових паркінгів полягає в оптимізації використання доступного паркувального простору, зменшенні заторів та поліпшенні якості довкілля. Перед жителями міста стоїть низка викликів та завдань, які потребують ретельного аналізу та розробки стратегій.

Основна частина

Глибокий аналіз потреб міста у паркувальних місцях, вивчення обсягу транспортного руху, густоти населення, локацій бізнес-центрів та розважальних закладів дозволяє визначити оптимальне розташування та кількість паркінгів.

Далі, інтеграція багатоповерхових паркінгів з громадським транспортом є важливим кроком у розв'язанні проблеми. Розташування паркінгів поруч із станціями метро та автобусними зупинками сприяє зменшенню використання приватного автотранспорту, що в свою чергу зменшує затори та забруднення повітря.

Одним із ключових аспектів ефективного використання парковочного простору є використання сучасних технологій «розумного паркування». Системи відстеження вільних місць, онлайн-бронювання паркінгових місць та мобільні додатки для користувачів допомагають у покращенні ефективності використання паркінгового простору та зменшенні часу пошуку місця для паркування.

Не менш важливим аспектом є екологічна сторона питання. Використання зелених технологій у будівництві та експлуатації паркінгів сприяє зменшенню впливу на довкілля та поліпшенню якості повітря.

Можна виокремити основні принципи дослідження питання:

Аналіз потреб міста: Детальний аналіз обсягу транспортного руху, густоти населення та місць загального користування є важливим етапом у визначенні потреб у паркувальних місцях та розташуванні багатоповерхових паркінгів.

Інтеграція з громадським транспортом: Планування паркінгів поруч зі станціями метро та автобусними маршрутами сприяє зменшенню використання приватного автотранспорту і зменшує затори.

Використання технологій «розумного паркування»: Сучасні технології дозволяють ефективно керувати парковкою, зменшуючи час пошуку місця для паркування та покращуючи використання паркінгового простору.

Екологічно чисті рішення: Використання зелених технологій у будівництві та експлуатації паркінгів сприяє зменшенню негативного впливу на довкілля.

Зонування та різноманітність паркінгів: Створення різних типів паркінгів для різних потреб містян сприяє оптимізації використання паркувального простору.

Висновки

Варто зазначити, що влаштування багатоповерхових паркінгів в містах є ключовим елементом вирішення проблеми паркування. Застосування комплексних стратегій, таких як аналіз потреб, інтеграція з громадським транспортом, використання технологій та екологічно чисті рішення, сприятиме створенню більш стійкої та ефективної інфраструктури паркування у містах, що відповідає сучасним вимогам та забезпечує комфортне життя мешканців.

Список використаних джерел

1. Donald Shoup. "The High Cost of Free Parking" (2005) - ця книга досліджує ефективність політики паркування та пропонує альтернативні підходи до управління паркуванням у містах.
2. Richard W. Willson. "Parking Management for Smart Growth" (2009) - у цій книзі автор пропонує стратегії для управління паркуванням, спрямовані на стимулювання розумного розподілу простору та зменшення залежності від автомобілів у міських середовищах.
3. Rachel Weinberger, Donald Shoup. "Parking Reform Made Easy" (2014) - ця книга розглядає проблеми паркування у містах та пропонує практичні підходи до їх розв'язання.
4. International Parking Institute (<https://www.parking.org/>) - веб-сайт міжнародного інституту паркування, де можна знайти останні дослідження, статті та рекомендації щодо управління паркуванням у містах.

УДК 7.05:[7.079:78]:78.011.26

Горенецька Є.В., здобувач вищої освіти гр. БЗДг-20

Науковий керівник: **Гула Є.П.**, професор

Київський національний університет технологій та дизайну, м. Київ, Україна

ОСОБЛИВОСТІ ДИЗАЙНУ АЙДЕНТИКИ ІНДІ-ПОП ФЕСТИВАЛІВ

Постановка проблеми.

Актуальність дослідження зумовлена необхідністю **сприяти розвитку інді-поп індустрії** в Україні та світі, адже чітка та приваблива візуальна ідентифікація може допомогти фестивалям залучити більше аудиторії та партнерів.

Порушене питання як окрема тематика в дослідженнях довго залишалася поза увагою. Проблема належить до найактуальніших питань сучасної візуальної культури, адже інді-поп фестивалі щорічно збирають мільйони людей по всьому світу. Дизайн айдентики цих фестивалів відіграє важливу роль у формуванні їхнього візуального образу, який робить їх впізнаваними

Проблема цілком є не вирішеною, адже наразі не існує чіткої відповіді на питання, яким має бути дизайн айдентики інді-поп фестивалів, щоб він був максимально ефективним та привабливим.

Аналіз останніх досліджень.

Загальновідомо, що саме дизайн айдентики фестивалів відіграє важливу роль у формуванні їхнього іміджу та залученні аудиторії.

Як вважає Ольга Борисенко, айдентика допомагає «вдрукувати» образ компанії в пам'яті покупця, щоб із конкуруючих марок людина обрала ту, що позначена вже знайомою айдентикою [1]. Дуже важливо правильно розставляти акценти на деталях, просувати соц.мережі та максимально розповсюджувати саме логотип фестивалю.

Згідно з поглядами деяких науковців, дизайн айдентики інді-поп фестивалів часто характеризується використанням DIY-естетики, лоу-фай графіки, вінтажних елементів та

ретро-стилю. Але є й інша думка, що кольори можуть бути ніжними, пастельними та поєднувати в собі різні стилі та візуальні елементи.

Мета дослідження.

Метою роботи є ретельний аналіз та дослідження дизайну айдентики інді-поп фестивалів, з визначенням ключових характеристик та елементів візуального стилю. Потрібно дослідити вплив дизайну айдентики на сприйняття фестивалю аудиторією та виявити проблематику задля покращення дизайну.

Виклад основного матеріалу.

Є підстави вважати, що айдентика музичного фестивалю, а саме: графічні елементи, кольори та текстове оформлення, визначає його візуальний образ та комунікативні можливості. Існуючі тенденції у дизайні фестивалів свідчать про постійний розвиток та використання інновацій для залучення уваги аудиторії [2]. Це дозволяє припускати, що айдентика інді-поп фестивалю відіграє ключову роль у формуванні першого враження та взаємодії з потенційною аудиторією. Аналізуючи цей аспект, слід звернутися до історичного погляду на становлення та розвиток айдентики в музичній індустрії.

Як було встановлено, починаючи з естетики психоделії та хіпі у 60-х роках, де використання яскравих кольорів та витонченого рукописного шрифту було характерним, до сучасних тенденцій, де айдентика може бути мінімалістичною або технологічною, спрямованою на використання цифрових медіа. Саме в середині ХХ століття виникла необхідність впізнавання та відокремлення музичних подій одна від одної, що призвело до появи перших ознак айдентики. Рекламні плакати та логотипи музичних фестивалів почали використовуватися як засіб візуального представлення та комунікації із широкою аудиторією [3]. Отже, історія айдентики інді-поп фестивалів свідчить про постійний процес еволюції та трансформації. З плином часу цей процес еволюціонував, а сучасні музичні фестивалі стали своєрідними мистецькими подіями, де айдентика відіграє ключову роль у визначенні їхнього стилю та концепції.

У зв'язку з викладеним вище, проаналізуємо дизайн айдентики декількох інді-поп фестивалів:

Coachella - Логотип фестивалю чорного кольору, а саме, стилізований шрифт з елементами орнаменту та каліграфії. Кольорова гама зазвичай теплих та природніх кольорів, таких як: коричневий, бежевий та бірюзовий, що підкреслюють богемну атмосферу фестивалю. До речі, вдалим рішенням є використання у дизайні пальмового листя, кактусів та інших елементів пустелі.

Primavera Sound – Логотип доволі простий, розроблений з шрифту без засічок та геометричних форм, проте, використання обвідки та цятки у ньому, виглядають досить застаріло. Кольорова гама афіш показує яскраві та динамічні кольори, такі як: жовтий, зелений та рожевий, що підкреслюють енергійну атмосферу фестивалю. Досить популярним в айдентичі саме інді-поп фестивалів є використання абстрактних форм та ілюстрацій.

Glastonbury Festival – Логотип доволі яскравий з елементами кельтського дизайну, шрифт із засічками, навколо нього різнокольорові прапорці. Доволі цікаве рішення в стилі інді, втім, його доволі важко запам'ятати. Приглушені та природні кольори, такі як зелений, коричневий та білий, підкреслюють зв'язок фестивалю з природою. В дизайні постійним є використання зображень рослин, тварин та сільської місцевості.

Висновки.

Дані здійсненого аналізу дозволяють зробити такий висновок, деякі фестивалі ризикують втратити свою унікальність, використовуючи занадто подібні елементи дизайну до інших фестивалів. Проте, потрібно використовувати чіткі шрифти, контрастні кольори та інші елементи дизайну, які полегшують сприйняття інформації. Замість фотографій, дизайн айдентики інді-поп фестивалів часто використовують абстрактні форми, ілюстрації

та візерунки. Це дає можливість створити унікальну та запам'ятовується візуальну мову, яка не пов'язана з конкретними виконавцями чи жанрами. Важливо знайти баланс між використанням загальноприйнятих візуальних елементів жанру інді-поп та створенням власної, оригінальної айдентики.

Відтак, можна впевнено стверджувати, що айдентика інді-поп фестивалів відіграє важливу роль у створенні візуальної мови та атмосфери, яка відображає цінності, естетику та унікальність фестивалю. Вона допомагає фестивалю виділитися на тлі конкурентів, створити зв'язок з аудиторією, залишити незабутні враження, позиціонувати себе на ринку, зберегти цінності та традиції, залучити спонсорів та партнерів, а також підвищити впізнаваність бренду.

Список використаних джерел

1. Борисенко О. Айдентика: як створити візуальне обличчя бренду. *Блог про email та інтернет-маркетинг*. URL: <https://sendpulse.ua/blog/creating-a-brand-identity>
2. Кулінка Ю. С., Романко Л. П. Основи айдентики. ДВНЗ «КДПУ», 2017.
3. Samara T. Design Elements: A Graphic Style Manual. Rockport Publishers, 2007. 272 p.

УДК 004.94:[726:27-523.42](477.51)

Грищенко А. І., здобувач вищої освіти гр. АМ-211

Науковий керівник – **Завацький С. В.**, канд. фіз.-мат. наук, доцент
Національний університет «Чернігівська політехніка», м. Чернігів, Україна

АРХІТЕКТУРНО-КОМПОЗИЦІЙНІ ОСОБЛИВОСТІ ЦЕРКВИ ТРОЙЦІ В КОРОПІ: КОМП'ЮТЕРНЕ МОДЕЛЮВАННЯ ФАСАДІВ ВТРАЧЕНОЇ ПАМ'ЯТКИ

На даний час культурна спадщина українців зазнає спроб гноблення та знищення з боку країни терориста, тому надзвичайно важливим завданням сьогодення є її захист від занепадань. Ця спадщина є не лише важливим елементом ідентичності та історії становлення української нації, але й вкрай цінним ресурсом для всього світу, який допомагає зберігати та передавати народні культурні цінності. Збереження культурної спадщини в усій її розмаїтості та цінності є справжньою обов'язковістю, щоб не дати занепасти історії та духовності українського народу.

Відновлення та створення комп'ютерних моделей втрачених монументальних пам'яток, одними з яких є дерев'яні церкви Чернігівщини, надасть можливість зберегти віртуально надзвичайно цінну культурно-історичну, на жаль знищену на сьогодні, спадщини регіону. Ця ініціатива дозволяє не лише відтворити архітектурні шедеври минулого, які зазнали руйнування, але й відобразити їхню історичну та культурну вагу через візуалізацію деталей та контексту. Крім того, відновлені 3D моделі архітектурних пам'яток можуть ввійти в краєзнавчі каталоги історичної пам'яті, якими будуть користуватись майбутні покоління українців.

В даній роботі повідомляється про дослідження архітектурно-композиційних особливостей одного з найстаріших дерев'яних храмів Придесення – Церкви Тройці в Коропі (рис. 1, а), яку в 30-х роках минулого століття було обміряно і описано відомим українським пам'яткознавцем – С. Таранушенком [1]



а

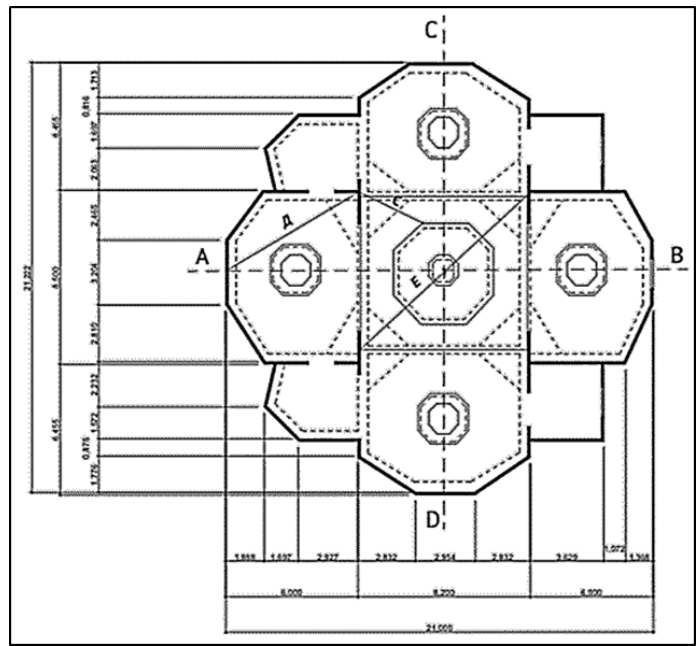

б

*Рис.1. Церква Тройці в Коропі (1716 р.): а – фото 1930 р. [1];
б – реконструкція плану церкви, виконана А. Грищенко*

Як відзначає В. Кириєвський, найстаріша Тройцька церква Коропа вперше згадується в документах 1633 р. Вона була дерев'яна, триверха, стояла на Ярмарковій площі Коропа. У Коропі на Тройцін день відбувався ярмарок, відомий з 1665 р. У 1716 р. збудували нову дерев'яну дуже високу й обширу Тройцьку церкву, що стала соборним храмом Коропа. У 1853р. Тройцька церква зазнала ремонту, під неї підвели цегляний фундамент, підмурок. У церкві зберігався залишок старого іконостасу та дві великі старовинні ікони із зображеннями трьох апостолів. Також в Тройцькій церкві знаходилася особливо шанована ікона Троєручиці, прославлена в межах всієї Чернігівської єпархії. Церква мала два бокові вівтарі на честь Божої матері та святого Миколая Чудотворця [2].

Процес реконструкції плану церкви (рис. 1, б) та відтворення фасадів (рис.2), який був розпочатий після дослідження та аналізу краєзнавчих матеріалів, був не дуже простим. Складність завдання, особливо у відтворенні фасадів, полягала у недостатній кількості фотографічної інформації, яку можна було взяти з опублікованих джерел за основу проектування виглядів храму. Тому процес комп'ютерного моделювання вимагав великої уваги до деталей, ретельного аналізу та дотримання відповідних методів віртуальної реконструкції зображень будівлі, що й забезпечило можливість максимально точно відтворити оригінальну архітектуру собору із збереженням її історичної цінності.

Як бачимо з рис. 1, б планувальна компоновка будівля церкви - хрещата, що складається з дев'яти зрубів і п'яти верхів. Східні зруби в міжрукав'ях мають гранчасту форму, а західні – квадратну.



Рис. 2. Відтворені фасади Троїцького Собору. Автор А. Грищенко

На рис. 2 наведено комп'ютерні креслення відтворених фасадів Коропського Соборного Храму. Зазначимо, що при реконструкції оздоблень фасадів автори дослідження зіткнулися з проблемою відтворення їхнього вигляду за фотоматеріалами. Тому ця робота продовжується і за основу графічного зображення оздоблення фасадів при створенні 3D моделі буде взято опис, залишений С. Таранушенко в своїй монографії [1] та аналогічні декоративні елементи, які можна детально роздивитись на архівних фотоматеріалах.

Отже, зусилля, вкладені у цю роботу, не лише дозволяють відтворити важливі архітектурні об'єкти минулого, але й зберегти їхню історичну та культурну цінність для майбутніх поколінь. Крім того, дане дослідження має велике історико-архітектурне значення для збереження та відновлення культурної спадщини багатьох поколінь українців. Вивчення втрачених пам'яток монументальної архітектури України виконує важливу місію в переосмисленні того величезного вкладу у світову культуру, який було привнесене народними майстрами і зараз може вважатись джерелом історичної пам'яті та культурного надбання нації.

Список використаних джерел

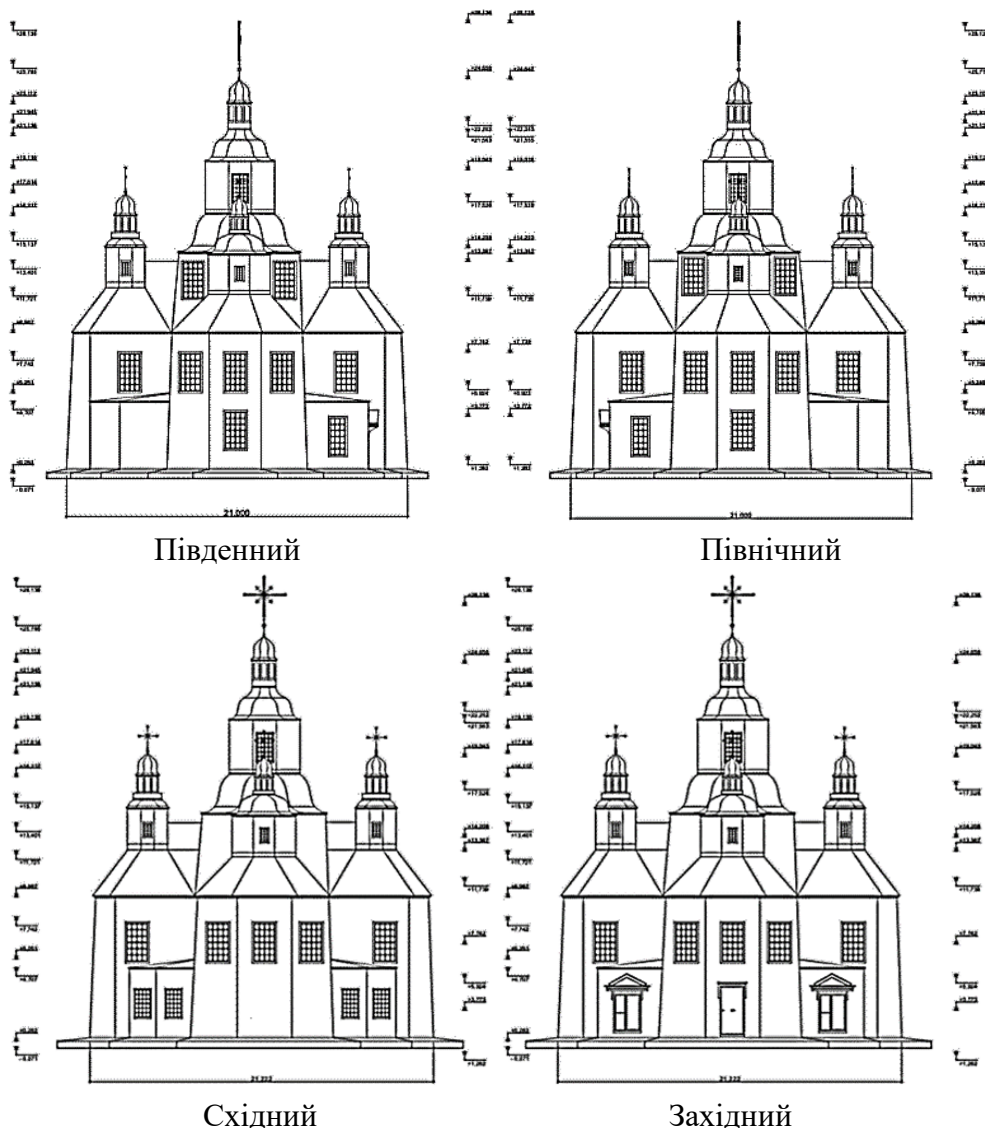
1. Таранушенко С.А. Монументальна дерев'яна архітектура Лівобережної України. – К.: Будівельник, 1976. – 336 с..
2. Кириєвський В. Дев'ять церков Коропа. – Режим доступу: https://history.sumy.ua/research/article/9628-kyryievskiy-viacheslav-devyat-tserkov-koropa.html#google_vignette

Гудзенко В.Ю., здобувач вищої освіти гр. БЗДг-20
Науковий керівник – **Гула Є.П.**, заслужений працівник освіти України, професор
Київський національний університет технологій та дизайну, м. Київ, Україна

ОСОБЛИВОСТІ ІНТЕГРУВАННЯ НАЦІОНАЛЬНИХ СИМВОЛІВ У АЙДЕНТИКУ УКРАЇНСЬКИХ БРЕНДІВ

1. Постановка проблеми

В умовах сьогодення актуальною проблемою підтримки розвитку культури залишається явище смислових викривлень етнічних та національних символів. Швидкість зчитування інформації, споживаної суспільством через телебачення, соціальні мережі, веб-сайти та увесь цифровий простір, продовжує набувати миттєвого характеру, залишаючи все менше часу на усвідомлення та перевірку фактів. У контексті використання національних символів та культурних кодів в продуктах графічного дизайну це спричиняє поверхневність передачі оригінально закладених сенсів, наслідком чого є унеможливлення формування свідомої самоідентичності громадян та цілісного образу країни на міжнародній арені. Для подолання цієї проблеми необхідне закладення ґрунтового підходу до розробки візуальних повідомлень та концепцій, а також врахування культурних контекстів та специфіки впливу на аудиторію.

2. Аналіз останніх досліджень

Дана тема належить до області досліджень природи символів та айдентик, розкритих у наукових статтях. Питання особливостей візуальної мови українських культурних та мистецьких просторів розглянуто О. Яворським, Т. Чернявським, В. Шинкарьовим, А. Акінчиною. Роль та специфіку існування символів проаналізовано у роботі В. Пилипіва, презентації культурних кодів у фірмових стилях брендів описано О. Колісник, О. Голуб, С. Оганесян.

3. Мета дослідження

Метою дослідження є аналіз процесу введення національних символів як складових айдентик брендів, доцільності та етичних особливостей використання даного прийому з точки зору впливу на загальнонаціональний брендинг країни. Для досягнення мети були визначені основні завдання: розглянути відомі приклади використання символів у фірмових стилях українських брендів, дослідити їх цілі та концепції, проаналізувати тенденції сприйняття вибраних дизайнерських рішень цільовою аудиторією та визначити їх принципові відмінності.

4. Виклад основного матеріалу

Сучасний світ є місцем глибоких перетворень вкорінених систем та концепцій. Сфери людського життя постійно зазнають модифікацій, часто вибудовуючи щось кардинально нове на основі буденних речей. У тому числі різні аспекти культури можуть бути інтерпретовані з численних точок зору та представлені у різноманітних формах. Багато компаній використовують національні символи як засіб привернення уваги та досягнення емоційного зв'язку з цільовою аудиторією. Часто символи стають ключовими компонентами та ідейними основами загального брендингу організацій.

В процесі інтеграції національних символів необхідністю є правильне тлумачення символів через призму культури, до якої вони належать [3]. Символи проходять довгий шлях, крізь століття формуючи своє значення та зосереджуючи у собі численність образів і характеристик, в решті перетворюючись на своєрідну візуальну мову, яка несе в собі потужний емоційний заряд і зв'язок із носіями певної культури. Дана мова є адаптивною, проте носить більш інстинктивний та інтуїтивний характер, ніж логічний, тому і чітких меж щодо її використання не може бути окреслено. Проте, контекст та цілі комунікації шляхом застосування культурних кодів мають не менше значення.

Розглянемо сучасні приклади культурних інтеграцій: проєкт «Міць. Українська кам'яна», що передбачав продаж лімітованої партії солі виробництва ДП «Артемсіль» [4]. Оригінально розроблений дизайн і концепція виникли як реакція на бойові дії, що розгортались у місті Соледар в ході російсько-української війни. У підсумку подій видобуток солі був зупинений, а продаж решти запасів було вирішено перетворити на благодійний збір для закриття потреб українських військових. Таким чином, сіль трансформувалась у символ боротьби та незламності, а зміна дизайну пакування почала привертати увагу, посиливши ефективність основної мети проєкту. Варто зазначити, що хоч візуальне рішення і зазнало змін, проте змогло зберегти оригінальну впізнавану стилістику. Символ квітки, складеної із кубиків солі, еволюціонував у тризуб, а основний напис «Сіль. Кухонна кам'яна» був замінений на «Міць. Українська кам'яна», що заклало глибоке національне культурне кодування в продукт. З іншого боку, недоречним прикладом інтегрування національних символів можуть слугувати спроби адаптації продуктів під актуальні суспільні теми. Основною відмінністю даних рішень є концептуальна поверхневність та відсутність факту креативної інтерпретації або переосмислення. Подібні інтеграції як правило мають маніпулятивний характер привернення уваги, використовуючи символи без урахування сенсового підґрунтя у поєднанні з розмежованістю зв'язків між сутністю продукту та його обгорткою.

5. Висновки

У підсумку, варто зазначити, що сучасний світ повен різноманітності культурних та етнічних течій, що постійно взаємодіють між собою. Враховуючи закономірність даних явищ, можна констатувати, що закладення культурних кодів у айдентики брендів має значення не лише на естетичному рівні, це також несе і соціокультурний вплив на глядача. В умовах продовження боротьби за національну ідентичність роль брендингу стає однією з ключових, слугуючи транслятором суспільних наративів. Контент, який ми споживаємо, великою мірою відображає те, чим ми живемо та ким ми є, тому при побудові візуального образу бренду важливим аспектом є розрахунок не тільки на миттєве привернення уваги, а і врахування питання доцільності з точки зору етичного та культурного контексту. Таким чином, закладення глибинних концепцій з використанням національних символів дозволяє не лише встановити емоційні зв'язки між компанією та споживачами, а й закласти міцну самоідентичність, яка сприятиме стійкому розвитку критичного сприйняття та медійної грамотності серед суспільства.

Список використаних джерел

1. О. Яворський, Т. Чернявський, В. Шинкарьов, А. Акінчина. Візуальна мова українських культурних та мистецьких просторів. *Актуальні проблеми сучасного дизайну* : збірник матеріалів IV Міжнародної науково-практичної конференції, м. Київ, 27 квітня 2022 року. В 2-х т. Т. 1. Київ : КНУТД, 2022. С. 300-303.
2. О. Колісник, О. Голуб, С. Оганесян. Особливості презентації культурних кодів у фірмовому стилі українських брендів. *Актуальні проблеми сучасного дизайну* : збірник матеріалів V Міжнародної науково-практичної конференції, м. Київ, 27 квітня 2023 року. Т. 2. Київ : КНУТД, 2023. С. 69-72.
3. В. Пилипів. Символи у культурному просторі людства. *Вісник Національної академії керівних кадрів культури і мистецтв* № 2'2019. Київ, 2019. С. 213-216.
4. «Артемсіль» збрала 58,5 млн грн від продажу солі «Міць. Українська кам'яна» на дрони для. URL: <https://forbes.ua/news/artemsil-zibrala-585-mln-grn-vid-prodazhu-soli-mits-ukrainska-kamyana-na-droni-dlya-gur-27032023-12646> (дата звернення: 13.02.2024).
5. Велика розмова про дизайн. Візуальний бренд "Україна", жовтий і блакитний кольори, книжковий дизайн, рефлексії року. URL: <https://suspilne.media/culture/377786-velika-rozmova-pro-dizajn-vizualnij-brend-ukraina-zovtij-i-blakitnij-kolori-knizkovij-dizajn-refleksii-roku/> (дата звернення: 15.02.2024).

Дегтяренко О. К., здобувач вищої освіти гр. МДС-231
Науковий керівник – **Завацький С. В.**, к. ф.-м. наук, доцент
Національний університет «Чернігівська політехніка», м. Чернігів, Україна

ДИЗАЙН ПРОЄКТИ МОДУЛЬНИХ ЖИТЛОВИХ КОМПЛЕКСІВ: СТВОРЕННЯ ПРОСТОРУ СОЦІАЛЬНОГО КОМФОРТУ ЗАСОБАМИ ВІЗУАЛЬНИХ КОМУНІКАЦІЙ

Однією із найактуальніших соціальних проблем загальнонаціонального масштабу на третьому році повномасштабного вторгнення російських військ в Україну постало питання забезпечення житлом сімей громадян, які втратили його внаслідок військової агресії російської федерації. Орієнтовно в результаті військової агресії було знищено 14 мільйонів квадратних метрів житла [1]. Особливо актуально питання житла постало для жителів Чернігівщини, Сумщини, Харківщини, Київщини, Полтавщини, Житомирщини, Львівщини.

Відновити швидко таку кількість житла можливо лише за умови реалізації інноваційних будівельних технологій [2] та креативних дизайнерських пропозицій щодо об'ємно-конструктивних рішень модульного будівництва.

Модульні конструкції будинків мають великі перспективи щодо облаштування компактних житлових комплексів в межах міської території. Завдяки легкості переміщення, вони створюють частину людиноорієнтованого дизайну середовища для мешканців таких комплексів, який спрямований на потреби людей і забезпечення комфорту, безпеки та якості життя [3]. Разом із цим потрібно враховувати важливість створювати діалог у таких просторах шляхом дизайнерських рішень.

Метою даної роботи є дослідження вітчизняного досвіду розробок модульних будинків та містечок і використання візуальних комунікацій в цих зонах для створення простору соціального комфорту містян.

Останнім часом модульні будинки в Україні будуються за спеціальною технологією архітекторів Ллойда Райта та Олдена Б.Доу [1]. Суть полягає у зведенні каркасної конструкції із «сендвіч-панелей», що складаються із двох листів оцинкованої або пофарбованої сталі, товщиною 0,5 мм, між якими розміщена мінеральна вата або пінополіуретан тощо.

У контексті реалізованих вітчизняних прикладів такого будівництва, може послугувати Чернігівський досвід. У самому місті Чернігові, по вулиці Дрозда, за фінансуванням Червоного Хреста, планується зробити сім багатоквартирних дерев'яних модульних будинків. Технологію побудови вирішили використати вже вищезгадану сендвіч-панельну.

У Ніжинському районі, селі Нова Басань вже будують 26 каркасних дерев'яних будинків. Даний проєкт реалізовується німецьким фондом. Проєкт будівництва дещо відрізняється від попереднього, тому що будинки розробили окремі, одноквартирні.

Також цікавим прикладом є розробка житлових комплексів малоповерхової блочної системи за допомогою уряду Фінляндії в Ірпені. Уряд Фінляндії допомагає не тільки фінансово, а й також будівельними матеріалами. Тут будується 6 таунхаусів із всім необхідним для побуту оснащенням – від машин для прання і кондиціонерів до кухонного обладнання та приладдя.

Американська некомерційна організація Global Empowerment Mission фінансово підтримала проєкт реконструкції житла в Бучі по вулиці Вокзальна. Капітальний ремонт охоплює біля 110 будинків. Проєктом передбачається перепланування будинків під індивідуальне житло із 3 спальнями, загальною площею 120 квадратних метрів. Відомо, що перші 11 будинків майже завершені.

Львів також може поділитися своїм досвідом зведення модульного містечка по вулиці Уласа Самчука, де розміщено 88 будинків. На вулицях Наукова та Пулюль відновлено 120 будинків. На Сихові, під назвою «Маріяполіс» було зведено 94 модульних будинки, які надав Україні уряд Польщі [1].

Отже, спостерігається значне щорічне збільшення кількості модульних житлових комплексів в Україні. Чи можна дизайнерськими засобами покращити якість новостворюваних соціальних просторів? Так, можна. В роботі [6] зазначено, що місто, а відповідно і модульні містечка можна розглядати як систему масової комунікації, тому інформаційний обмін між їх мешканцями закладений в самій їхній природі.

Візуальні комунікації в таких районах слугуватимуть інформаційним, декоративним та допоміжним інструментом. Основні елементи візуальної комунікації у таких містечках можуть включати: **вказівники та покажчики напрямку**. Ці елементи будуть вказувати на різні об'єкти та місця в містечку, такі як житлові блоки, службові приміщення, модульні майстерні, зони відпочинку тощо. Вони допоможуть мешканцям та відвідувачам легко орієнтуватися та знаходити потрібні місця.

Архітектурні елементи з підсвіткою – це важлива складова візуальної комунікації у містах, яка не лише додає краси та естетики до архітектурних споруд, але й виконує функціональні завдання, сприяючи безпеці та створюючи атмосферу.

Стрігарт та мурали можуть використовуватися для прикрашання будівель та створення унікального художнього середовища. Вони можуть відображати культурні аспекти, історію містечка або просто додавати краси до повсякденного оточення.

Рекламні та інформаційні екрани можуть використовуватися для відображення різноманітної інформації, включаючи новини, події в містечку, реклами місцевих підприємств, розклади громадського транспорту тощо.

Елементи ландшафтного дизайну включатимуть в себе озеленення, водні об'єкти, альтернативні покриття для доріг та тротуарів, що не лише створюватиме привабливість, а й буде підкреслювати екологічну свідомість містечка.

Без всякого сумніву використання таких елементів візуальної комунікації дозволить створити сприятливе, естетичне та функціональне середовище в модульних містечках, що сприяє зручності, безпеці та активному спілкуванню мешканців у новоствореному соціальному просторі.

Висновки. Застосування інноваційних технологій та дизайну дозволяє вирішити не лише питання житла, а й створити міські середовища, які сприятимуть комфортному проживанню та активному спілкуванню мешканців. Такий підхід є важливим у контексті відновлення міст після війни та створення стійкого міського середовища для мешканців. Завдяки інноваційним підходам до дизайну та використанню інноваційних технологій модульного будівництва громадські простори житлових комплексів будуть не лише місцем проживання, а й справжнім центром культурного та соціального життя.

Список використаних джерел

1. Medium: Як влаштовані модульні будинки в Україні? (Липень , 2022) <http://surl.li/sjxtp>.
2. Digital Construction Hub (DC Hub): Модульна конструкція – інноваційний метод будівництва.(Лютий, 2024) <http://surl.li/sjxro>.
3. Mckinsey: Людиноорієнтований дизайн: перемога для зацікавлених сторін у сфері нерухомості. (березень, 2019) <http://surl.li/sjxsc>.
4. Texty.org.ua: Які будинки зводять в Україні для переселенців і тих, чиє житло зруйноване війною (квітень, 2023) <http://surl.li/sjxsx>.
5. Сайт міста Миколаєва: Модульні будинки – переваги та недоліки. (Доступ від квітня, 2024) <http://surl.li/sjxti>.
6. Концепції дизайну візуальних комунікацій у міському середовищі. Еліна Солодухіна. (Доступ від квітня, 2024) https://d3d.kname.edu.ua/images/Files/Publication_Soloduhina.pdf.

Кісельова Д. В., здобувач вищої освіти гр. ДС-201,
Красний Е. К., *ст. викладач*

Національний університет «Чернігівська політехніка», м. Чернігів, Україна

ІНТЕГРУВАННЯ АРТ-ОБ'ЄКТІВ ЖИВОПИСУ В СТИЛІ АР НУВО У СУЧАСНИЙ ДИЗАЙН ІНТЕР'ЄРУ

Проблема. Сучасне мистецтво вийшло за межі музеїв та галерей, впевнено інтегрувалося в інтер'єри приміщень. Дизайнери використовують художні твори в якості основних або допоміжних елементів декору, але частіше саме арт-об'єкти живопису стають головними деталями дизайну інтер'єру, виконують функцію «обличчя стилю» приміщення, через яке відображається характер та загальна гармонія простору. Постає проблема грамотного синтезу живопису та сучасного інтер'єру, коли плутають інтегрування творів мистецтва з простою прикрасою, не дотримуючись єдиної концепції стилю та композиції в дизайні інтер'єру.

Актуальність теми визначається необхідністю дослідження даної проблеми на прикладі інтегрування картин живопису в стилі ар-нуво у сучасний дизайн інтер'єру з метою створення не тільки гарного, але і гармонійного інтер'єрного простору для підсилення певного стилю та характеру дизайну.

Оригінальність дослідження полягає у висвітленні естетичної та художньої цінності картин в стилі ар-нуво, як ключових елементів в сучасних приміщеннях у вигляді синтезу живопису та дизайну інтер'єрів.

Результати дослідження. Ар-нуво – багатожанровий стиль, що з'явився в результаті творчої переробки митцями культурної спадщини минулого. Його характерною особливістю стали вигнуті та хвилясті лінії, що надають зображенню витонченості та повітряної легкості. Цей стиль увібрав у себе найкращі традиції японської гравюри: чіткі декоративні лінії, відсутність зайвих деталей, рівновага між фоном та основним зображенням. Живопис ар-нуво поєднує ряд загальних характеристик: площинний характер малюнка, контрастні поєднання кольорів, текучі форми та химерні силуети, декоративність зображення, східні мотиви в сюжетах. Основою цього стилю живопису є багатовимірність, плавність ліній та форм, витонченість та глибокий символізм. Тому навіть великі картини або панно в цьому стилі створюють враження легкості та крихтості. Кольори в картинах – найпотужніший інструмент, що дозволяє об'єднувати та розбивати простір. Акцент, нюанс або домінанта: всі ці композиційні прийоми можуть виділити, приховати, підкреслити, а головне, побудувати взаємодію різних елементів в інтер'єрі. Перевірити наявність синтезу живопису та дизайну приміщення дуже просто, достатньо замінити або прибрати картини, і якщо нічого не зміниться в інтер'єрі, то синтез відсутній. А якщо картини не випадкові та є основою композиції або важливим її елементом, то без них інтер'єр розсипається – це означає, що синтез досягнутий. Дуже важливо обирати живопис в процесі створення інтер'єру відповідно до художньої цілісності дизайнерської ідеї. Головне не плутати інтегрування арт-об'єкту в дизайн з просто гарною картиною, як прикраса приміщення. Грамотно підібраний живопис в інтер'єрі є важливою складовою в художній організації простору: додає візуального об'єму, акумулює кольорову гаму інтер'єру, створюючи акцент, підкреслює стиль та настрій інтер'єру. Дуже ефектно виглядає велике живописне панно в стилі ар-нуво у мінімалістичному інтер'єрі, де сюжет живопису може бути домінантою. Композиція з картин даного стилю – прекрасний спосіб декорування сучасних інтер'єрів. Цікаво, що цей спосіб один із самих давніх, але такий інструмент організації простору і сьогодні дуже популярний. Живописні предмети цього стилю органічно та витончено доповнюють сучасний інтер'єр у вигляді диптихів, триптихів та поліптихів. В сучасному дизайні такий варіант розміщення картин дуже актуальний. Особливе місце в композиції сучасного інтер'єру займають живописні вітражі в стилі ар-нуво. Сучасні технології дозволяють створювати імітаційні, специфічні, комбіновані вітражі та живопис на

склі. Подібний елемент декору вносить витончену атмосферу в приміщення, успішно використовується для дверей, перегородок, плафонів, меблевих та інтер'єрних аксесуарів.

Висновки. Ар-нуво не можна назвати сучасним живописом, але картини в даному стилі чудово інтегруються в сучасний дизайн інтер'єрів, прекрасно синтезуються з інтер'єрами свого рідного стилю ар-нуво, також з інтер'єрами таких стилів як: модерн, арт деко, хай-тек, мінімалізм. Картини в стилі ар-нуво можуть бути як домінантою, так і доповненням сучасного інтер'єру.

Список використаних джерел

1. Астахова Е., Крупа Т., ЧервATENKO М. Дизайн. Сучасне рішення. Харків: Книжний клуб, 2007. – С. 236.
2. Машин І. Декілька слів про модернізм. – К., 1999. – С. 343 – 345.
3. Рамстедт Ф. Мистецтво затишку: практичний посібник зі стилю та дизайну інтер'єру / Ф. Рамстедт. – К. : ArtHuss, 2021. – С. 240 – 242.

УДК 655.533(477)

Козлова К.С., Герус А.С., здобувачі вищої освіти гр. БДГ 5-20

Науковий керівник – **Михайлюк О. Ю.,** д-р філології, доцент

Київський національний університет технологій та дизайну, м. Київ, Україна

СУЧАСНІ ТЕНДЕНЦІЇ УКРАЇНСЬКОЇ ІЛЮСТРАЦІЇ У ПЕРІОД 2022-23 РОКУ

Сучасна українська ілюстрація різноманітна у своїх проявах і галузях. Раніше вона асоціювалась із книжками, плакати — з рекламою. Зараз ілюстрація майже всюди. Нарешті й в нашій країні вона має вплив, силу й цінність у суспільстві. Особливо зараз коли Україна зазнала повномасштабного вторгнення. Сучасна ілюстрація стала інструментом яким митці користуються для досягнення цілей. Ілюстратори більше співпрацюють з іноземними замовниками і привертають увагу до нашої культури. Якщо раніше Україна в світі асоціювалась з такими символами як калина, лелекі та вишиванки, то зараз дизайнери мають на меті не використовувати стереотипи в своїй роботі та показати нашу країну з інших боків, показати правду про війну та переживання людей. Про що хочуть говорити українські ілюстратори?

Вступ

У сучасному дизайні переважає мінімалізм, абстракція, монументальність, експерименти з лінією. Техніка виконання робіт полягає у використанні геометричних чи простих узагальнених форм з промальованими тіннями, які додають повноту та об'єм предмету. Одна з основних функцій сучасної ілюстрації – взаємодія із суспільством.

Зараз у тренді обмежена колірна гама – візуальний код з 3–5 кольорів. Це не новий підхід, але час рухається по спіралі. Мода на певний дизайн або візуальні фішки – теж. Все переосмислюється відповідно до сучасності, і навіть те, що було популярне раніше, виглядає по-новому.

Другий тренд – поєднання ілюстрації та анімації. Статичної картини може бути недостатньо, картинка, яка рухається, відтак стає цікавішою. Навіть коли ілюстратори оформлюють кейс, то роблять так, щоб їхня ілюстрація оживала, персонаж рухався.

Третій тренд – викривлення форм. Ілюстратори проводять експерименти над звичними для людського ока об'єктами. Все те, що ми бачимо у щоденному житті: люди, тварини, речі, будівлі, в ілюстрації набуває незвичних форм, стає більшим або меншим, кривішим або, навпаки, випрямляється.

Вагомим внеском дизайнерів в український спротив ілюстратор Іван Дудченко називає якісне переосмислення національних символів. В його роботах використовується абстракція, спрощені форми та контрастні кольори. Важливим є переосмислення та актуалізація традиційних візуальних образів.

Сучасні українські ілюстратори такі як Поліна Дорошенко, Оксана Драчковська,

Антоніна Александрова. Багато інших сучасних ілюстраторів знаходяться в організації Pictoric. Організація з'явилася на початку 2014 року і має мету об'єднувати сучасних українських ілюстраторів, надаючи їм простір для виставок, і тим самим популяризуючи самих митців. Серед учасників представлені творчий дует Лери Схемки та Максима Павлюка «WE BAD», Іван Дудченко та Андрій Гетманчук «111room», Роман Романишин та Андрій Лесів «Аграфка». В роботі Оксани Драчковської можна побачити використання простих форм таких як прямокутник, лінія, овал, а також спрощені форми обличчя жінки, що одразу концентрує увагу на саму проблематичну ситуацію, про яку хоче донести авторка. Дотримана певна кольорова палітра (сірий, чорний, білий, темно-зелений, синій, жовтий, червоний). Кольори передають відчуття туги і смутку, що одразу наштовхує глядача задуматись і відчутти ці почуття. Саме за допомогою творчості цих ілюстраторів проаналізовано сучасні тенденції української сучасної ілюстрації.

Висновок

На сьогодні для сучасної української ілюстрації характерні такі особливості:

- Експерименти з техніками (у сучасній ілюстрації переважають спрощені геометричні форми, яскраві кольори, контрасти, що стало інноваційним проривом на маркетинговому просторі, так як ілюстрації почали використовуватись у рекламі, з'являючись у постерах, вивісках, виставках, мітингах, виданнях, соціальних мережах.

- Популяризація актуальних проблем яка використовується у соціальній рекламі. У зв'язку з політичними та соціальними змінами в Україні ілюстратори часто використовують свої роботи, щоб висловити своє ставлення до сучасних подій або проблем.

- Використання сучасних технологій: багато сучасних українських ілюстраторів використовують цифрові технології для створення своїх робіт. Це дозволяє їм бути більш гнучкими та експериментувати з різними стилями та техніками.

Список використаних джерел

1. Нестеренко П. (2021). Художній образ української книги XX–XXI століть–Саміт-книга.
2. Іван Дудченко «Сучасність – це головний референс для ілюстратора» <https://skvot.io/uk/blog/ivan-dudchenko-interview>
3. Олійник, В. (2023). Конструктивні особливості сучасної української друкованої книги. Вісник КНУКіМ. Серія: Мистецтвознавство, 48, 178–184. <https://doi.org/10.31866/2410-1176.48.2023.282482>
4. Онлайн-лекція «Сучасна українська ілюстрація» https://www.youtube.com/live/IglSLNiEj_U?si=bNbrqtXVt7MHCDOU
5. Кадоркіна Ю.О. Сучасна українська книжкова ілюстрація оформлення прози та віршованих збірок <http://molodyvcheny.in.ua/files/journal/2018/12/5.pdf>

УДК 726:27-523.42](477.51)

Колесник М.А., Мажега М.В., здобувачі вищої освіти гр. АМ-211
Науковий керівник **Павленко В.В.,** ст. викладач, народний архітектор України
Національний університет «Чернігівська політехніка», м. Чернігів, Україна

ВІДНОВЛЕННЯ ІСТОРИЧНОЇ ПАМ'ЯТІ ПРО ПЕРШУ ХРИСТИЯНСЬКУ СПОРУДУ КОЗАЦЬКОГО СЕЛА ХОРОШЕ ОЗЕРО

Чернігівщина не просто один з регіонів України, він наділений великим багатством архітектурних надбань, у вигляді дерев'яних архітектурних споруд, які відображають різноманітні архітектурні стилі та техніки будівництва різних історичних періодів. Багата дерев'яна сакральна архітектура свідчить про багатий культурний та релігійний досвід цього регіону.

Постановка проблеми: Через природну зносостійкість деревини, природні умови, стихійні лиха та особливо великий вплив людського фактору, регіон на жаль втратив у своїй неперевершеній ідентичності частину дерев'яних церков. Це несе велику проблему втрати символів національної та релігійної ідентичності, історичної автентичності, що несуть велику

цінність для формування української індивідуальності майбутніх нащадків.

Великою вдачею є те, що ці історичні пам'ятки України були досліджені й ретельно описані Стефаном Андрійовичем Таранушенком на початку ХХ століття та винесені в окремі збірники [1-3].

Мета дослідження. Вивчивши дерев'яні сакральні будівлі внесені до монографії С. А. Таранушенка «Дерев'яна монументальна архітектура Лівобережної України» за 1976 рік, нами була вибрана для відтворення архітектурно-планувальних рішень сучасними засобами церква Воздвиження збудована в 1781 р. у селі Хороше Озеро, Чернігівської області, яка на превеликий жаль у 1936 році, в роки бездуховності та більшовицького ворожого панування в Україні, згоріла – скоріше за все, не випадково.

Основною метою проєкту є відновлення архітектурних креслень церкви, її зовнішнього вигляду з урахуванням етнічних та історичних особливостей регіону. Церква є невіддільною частиною ансамблю сакральних пам'яток Лівобережжя, вона триверха, використаний у побудові особливий архітектурний стиль був дуже поширений на той час.

Виклад основного матеріалу

Село Хороше Озеро, засноване не раніше 1624 року, має багату історію та глибокі зв'язки з подіями того часу. Гетьман Богдан Хмельницький відіграв важливу роль у закріпленні підпорядкування села Ніжинській ратуші, а місцеві козаки, як частина ніжинського полку, брали участь у важливих подіях того періоду [4]. Ще до заснування села, існуючого до сих пір, місцевість ця була одним з осередків культурного життя наших предків. Проте перша християнська церква була закладена тут лише у 18 столітті.

В ті часи перш ніж будувати нову церкву, громада підписувала контракт з майстром, де описувалась її будова: розміри, план, архітектурні форми. Найчастіше, як свідчать збережені договори, нова церква будувалася на зразок якоїсь вже наявної, добре відомої й громаді, і майстру. Народні майстри запозичали за своєю уподобою ті чи інші елементи мурованої барокової, рококо чи класицистичної архітектури та творчо опрацьовували ці елементи в дусі народної естетики [4]. Тому церкви на лівому березі Дніпра дуже часто мали багато спільних рис. Церква Воздвиження Хреста Господнього в селі Хороше Озеро (рис. 1) була доволі типовою для народного зодчества цього історичного періоду.

Будували церкву з соснового бруса, про що свідчить різьблений напис на вхідних одвірках. Церква є тризрубною, триверхою. Належить до планового типу, що складається з квадратного бабинця, квадратної (з відсіченими кутами) центральної дільниці й квадратного (з відсіченими зовнішніми кутами) вівтаря.



а



б

Рис. 1. Фотографії екстер'єру (а) та інтер'єру (б) Воздвиженської церкви [1]

Згодом до неї добудовано південний, північний і західний приділи. В той самий час в бокових гранях центральної дільниці вирізано широкі просвіти до південного й північного приділів, а також зашито знизу на висоту трьох брусів вікна над цими приділами. Висота зрубів стін бабинця й вівтаря мало не вдвоє переважає довжину їх плану. В струнких пропорціях виведено й гранчастий зруб стін центральної дільниці.

Західні вхідні двері ведуть в бабинець. Одвірки їх – прямокутної форми. Середина брусів оздоблена різьбою (одна смужка – косиці, друга – дрібненькі боклажки-намистини). В центрі віршня дверей вирізьблена дата побудови: «1781 года» [3] (рис. 2).



а

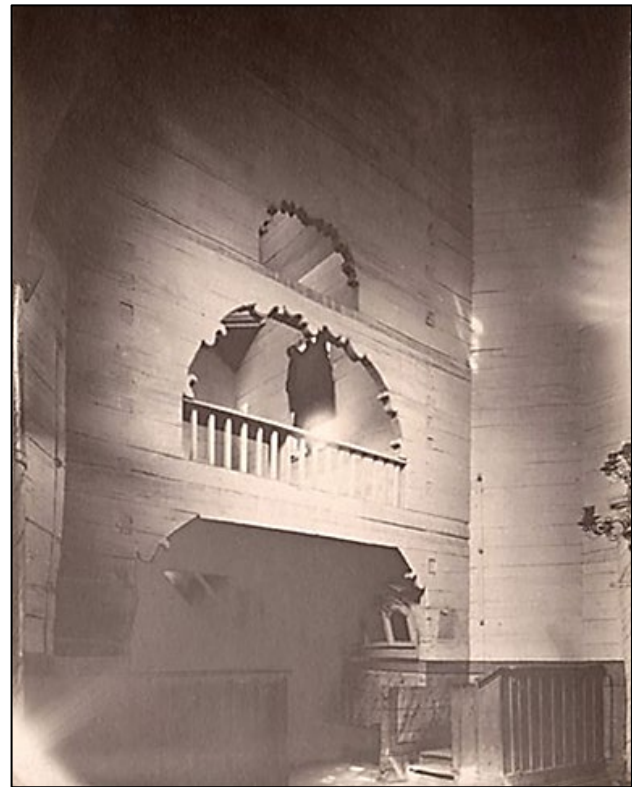

б

Рис. 2. Елементи інтер'єру: вхідні двері (а) та хори(б)

Вівтар подібний до бабинця. Західна грань вівтаря переходить у залом без допомоги похилих клинів, як у бабинці; пазухи за ригелями зашито плоскими трикутниками. Перший залом у вівтарі стрімкіший.

Просвіт до центральної дільниці розбито на три частини, але контури їх прямолінійні. Нижня частина має форму чотиригранника із зрізаними верхніми кутами; середня – вужча й нижча першої, вона подібна за формою до трапеції; це менша верхня прямокутна ділянка – «голосник».

Високий зруб стін бабинця перерізає суцільний поміст, насланий на висоті 3 метрів від підлоги. Це – хори (рис. 2, б); сходи на них в північно-західному кутку. Первісні хори були, очевидно, вузькі, лише біля просвіту в східній грані і не створювали внизу бабинця такого тісного закапелка, відрізаного від вікон суцільним настилом [3]. В естетичному плані в оздобленні екстер'єру церкви заслуговують на увагу природні орнаменти зображені на банях церкви.

Виходячи з обмірних планів та пропорцій, виконаних С. А. Таранушенко нами були відтворені план церкви на нульовій відмітці (рис.3) та східний фасад будівлі (рис. 4.).



Рис. 3. План церкви Воздвиження, виконаний за обмірами С. А. Тарануценка



Рис. 4. Фасад церкви Воздвиження з деталізацією елементів оздоблення

Висновки. Відтворення об'ємно-планувальних особливостей церкви Воздвиження сучасними комп'ютерними засобами передбачало комплексний підхід та уважне дотримання історичних та культурних контекстів збереження композиції, пропорцій та форм.

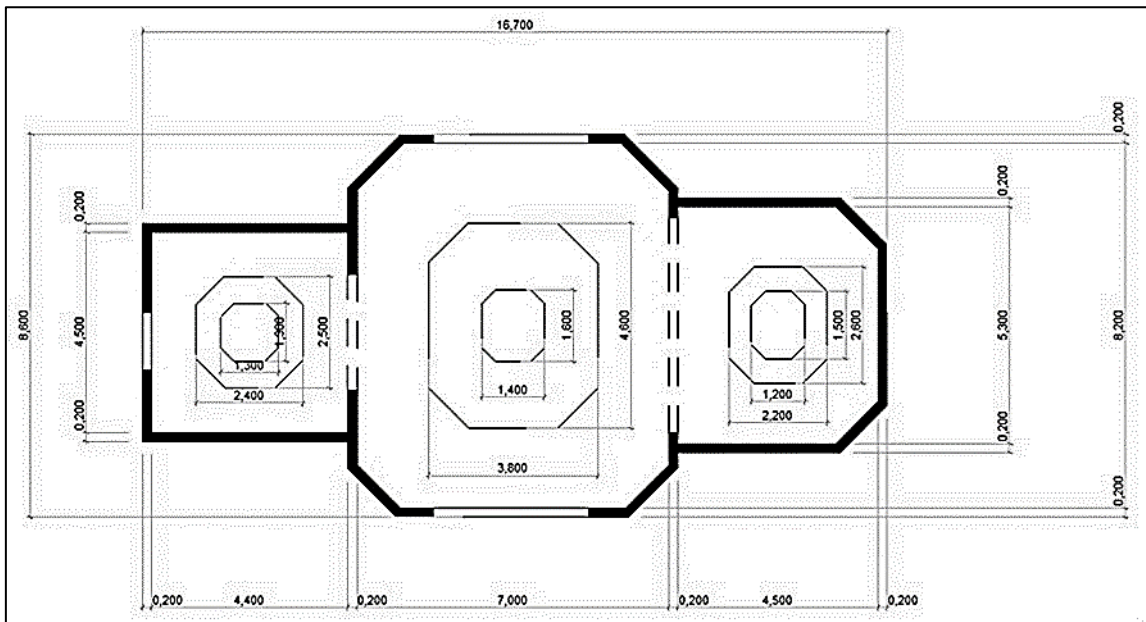
В ході розроблення плану церкви були виявлені деякі проблеми не співпадіння визначених розмірів за масштабом з наведених в монографії С. А. Тарануценка [1] обмірних креслеників з текстовим описом і табличними цифровими даними [2]. Однією з причин такого не співпадіння може бути типографська корекція формату рисунків з оригінальних креслень. Тому в процесі виконання проєкту авторами дослідження ретельно опрацьовувалися як текстові описи так і графічні матеріали для відтворення архітектурних креслень будівлі.

Всі планувальні об'єми будівлі Воздвиженського Храму пов'язані між собою та створюють індивідуальне конструктивне рішення. Розроблений фасадний вигляд відображає елементи першоджерельного дизайну церкви і відповідає їх зображенню на фотографіях, зроблених в 30-ті роки минулого століття.

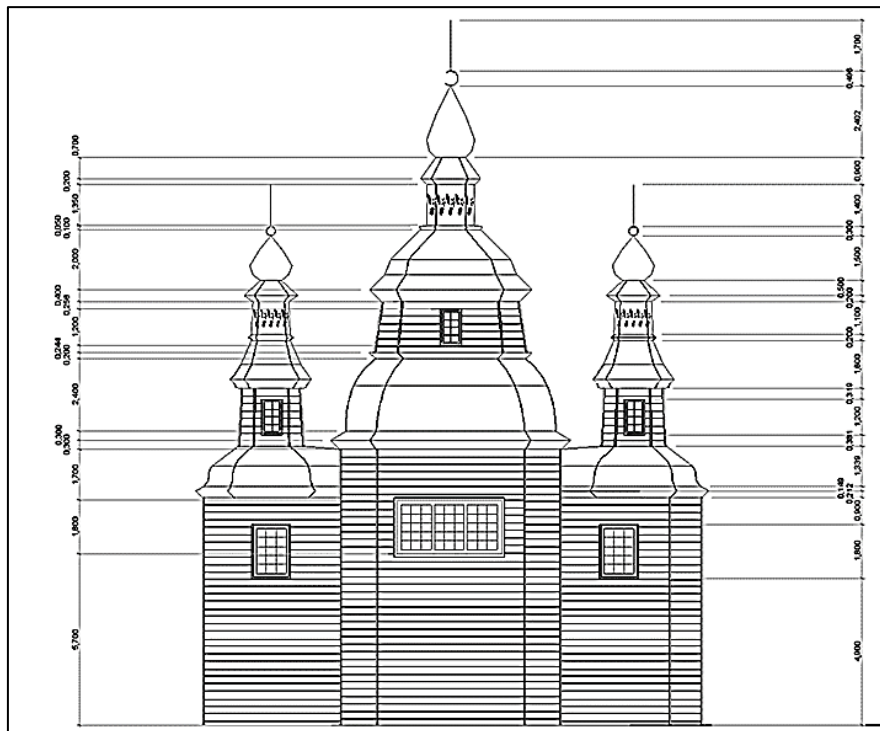
Список використаних джерел

1. Таранушенко С.А. Монументальна дерев'яна архітектура Лівобережної України. – К.: Будівельник, 1976. – 336 с.
2. С.А. Таранушенко. Дерев'яна монументальна архітектура Лівобережної України. – Х.: Харківський приватний музей міської садиби, 2012. – 652 с.
3. Таранушенко С.А. Дерев'яна монументальна архітектура лівобережної України. Повна редакція / Стефан Таранушенко ; передне слово С. І. Білокінь; передм., наук. ред., додатки В. В. Вечерський ; упоряд., прим. О. О. Савчук. – Харків: видавець Савчук О. О., 2014. — 896 с. ; 1033 іл. — Серія «Слобожанський світ». випуск 8.
4. Che.cn.ua: Інформаційний портал Чернігівщини
Код доступу:
<http://che.cn.ua/index.php/different/history/item/3092-dereviana-sviatynia-shcho-ne-perezhyla-bilshovym>

УДК 72.012

Кочубка А. М., студ. гр. ДС-201

Науковий керівник – **Пономаревська О. І.**, канд. мистецтвознавства, доцент
Національний університет «Чернігівська політехніка», м. Чернігів, Україна

ОСОБЛИВОСТІ РОЗРОБКИ КОМПЛЕКСНОГО ДИЗАЙН-ПРОЄКТУ МАГАЗИНУ В СІЛЬСЬКІЙ МІСЦЕВОСТІ

Однією з ключових проблем є відсутність наукових досліджень, які б досліджували поведінку споживачів, що користуються сільськими магазинами, їхні вподобання, потреби та вимоги. Відсутність таких досліджень ускладнює розробку ефективного дизайну.

Крім того, важливо враховувати потреби різних категорій клієнтів, таких як молоді сім'ї, літні люди, фермери та робітники, і намагатися забезпечити максимальну зручність та доступність товарів і послуг для кожної з них. Це може вимагати індивідуального підходу до дизайну і розміщення товарів у магазині, а також розробки спеціалізованих пропозицій та акцій для різних категорій клієнтів.

Метою дослідження є аналіз умов проектування дизайну сільських та містечкових магазинів.

У багатьох випадках сільські магазини є єдиним джерелом продуктів та послуг у віддалених районах, де відсутні великі роздрібні мережі. Тому важливо не лише забезпечити адекватний дизайн та асортимент, але й зберегти і підтримати ці магазини як важливі соціально-економічні центри у сільській місцевості.

Магазин має високі вимоги до архітектурно-художнього образу інтер'єру, який повинен бути привабливим для покупців. Завдання дизайнера - створити виразний образ, що викликає певну емоційну реакцію у відвідувача, враховуючи його сприйняття та стиль життя. Зони магазину повинні бути чітко відокремлені одна від одної за допомогою візуальних елементів, таких як освітлення та колір. Правильне освітлення може значно підвищити обсяг продажу. Вітрина ж - є обличчям магазину і повинна відповідати його дизайну, а також представляти асортимент товарів.

Не менш важливим є кольорове оформлення магазину, яке має свою специфіку через змінний фактор кольору товарів у торговельному залі, що ускладнює вибір кольорового рішення для інтер'єру. Гармонійне поєднання кольорів повинно враховувати не лише їхні відтінки, але й пропорції та текстуру поверхонь, оскільки це також впливає на сприйняття простору. Кольори можуть впливати на людину фізично, оптично та емоційно, і ці впливи

важливі при виборі дизайну інтер'єру. Із розумінням цих впливів можна коригувати форму та атмосферу простору.

Деякі науковці розглядають питання проектування торгових приміщень з урахуванням естетичних та функціональних аспектів. Вони акцентують увагу на застосуванні сучасних технологій та методів продажу товарів, забезпечуючи ефективне використання простору та дотримання вимог щодо безпеки [1].

А. Ріпес виділяє такі композиційні правила: єдність та гармонія, баланс, масштаб та пропорція, контраст та нюанс, ритм [4].

Якість інтер'єру торгового залу визначається тим, наскільки дотримані при проектуванні наступні вимоги:

- Створення приміщень з оптимальними пропорціями та розміщенням обладнання, враховуючи положення колон, сходів, пандусів та основних проходів.
- Планування розташування вітрин та інших засобів реклами.
- Оздоблення стель, стін, колон та підлог.
- Вибір кольорових рішень для внутрішнього облаштування приміщень.
- Вирішення питань системи освітлення та розміщення світильників і підсвітки.
- Впровадження підвісних стель та декоративних елементів у дизайн.
- Головне завдання при проектуванні торгового залу - створення оптимальних умов для ефективного представлення товарів.

Характер оздоблення інтер'єру магазину залежить від товарної специфіки та розміру торгового залу. Основні ергономічні вимоги при проектуванні магазинів:

1. Проходи та коридори повинні проектуватися з вимогами пожежної безпеки, можливість евакуації, комфортність при виборі та покупці товару. (Приблизно 15–20% загальної площі магазину)

Прохід для покупця у торговому залі складає 1,5–1,7 м.

2. Наявність прямих маршрутів для переміщення товарів від місць зберігання до місця продажу.

3. Забезпечення гарної видимості торгового залу;

4. Використання рекламних елементів, символів та планувальних рішень для швидкої орієнтації покупців у магазині [2].

Ефективний дизайн інтер'єру повинен містити елементи впливу на свідомість та підсвідомість покупців. Всі компоненти, які формують образ магазину чи торгівельної площі повинні бути взаємопов'язані.

Зазначена маркетингова концепція розширюється до психологічного, емоційного, культурного та ідеологічного рівня задоволення від споживання. «Ідеологічне задоволення пов'язане із системою переконань та вірувань споживача, його базовою системою цінностей; соціологічне – з груповою належністю і соціальним статусом; культурне – з відповідністю в духовному чи інтелектуальному сенсі» [3].

Список використаних джерел

1. Мироненко Н. Г., Новосьолова А. В. Складові елементи побудови інтер'єрів торгівельних приміщень брендних компаній. URL: <https://ksada.org/doc/vylk-konf-2016.pdf#page=46>

2. Кузнецова, І. О. Вишнеvsька О.В. Правила композиції в проектуванні інтер'єрів магазинів/класифікація інтер'єрів магазинів. URL: <https://dspace.nau.edu.ua/bitstream/NAU/11915/1/6.pdf>

3. Бондаренко І. В. Особливості використання кольору в процесі проектування інтер'єрів сучасних магазинів URL: <https://dspace.nau.edu.ua/bitstream/NAU/11957/1/13.pdf>

Pipes A. Foundations of art and design / Second edition. – London: Laurence King publishing ltd, 2008. – 272 p.

Криворотенко В.В., здобувач вищої освіти гр. БДг6-20
Науковий керівник – **Подлевський С. В.**, канд. іст. наук, доцент
Київський національний університет технологій та дизайну, м. Київ, Україна

ПІДХОДИ ДО ДИЗАЙНУ В РОЗРОБЦІ УПАКОВКИ БРЕНДІВ МОРОЗИВА

1. Постановка проблеми

Актуальність дослідження зумовлена необхідністю зрозуміти підходи до дизайну, що використовують бренди на українському та закордонному ринках в розробці упаковки морозива. Розуміння різних методів та їх ефективності може значно покращити продажі та принести бренду впізнаваність на ринку.

2. Аналіз останніх досліджень

Досліджень на дану тематику не багато, проте у 2019 році Юліанна Варивода опублікувала статтю на дотичну тему: «Дизайн пакування для морозива: як теплі почуття продають холодний продукт» [1]. Вона описала різні стилі, форми та методи дизайну упаковок, які допомагають приваблювати клієнтів та продавати морозиво не зважаючи на пору року.

3. Мета дослідження

Метою статті є дослідження різних підходів у розробці дизайну пакування морозива на прикладі українських та світових брендів.

4. Виклад основного матеріалу

Дослідивши пакування морозива на українському ринку та закордоном, ми виділили 5 основних підходів у створенні дизайну пакування морозива.

Найпоширенішим типом є комбінований, основними елементами якого є логотип, шрифтова частина, зображення морозива та інших інгредієнтів, що відображають смак та графічна частина у вигляді патерну чи інших графічних елементів. Наприклад, такі бренди як «Haagen-Dazs», «Ben&Jerrys», «Рудь», «Лімо», «Хрещатик».

Не менш цікавим методом є шрифт як основний елемент дизайну, основним принципом якого є використання лише або переважно тексту для дизайну. Такий підхід застосовують такі бренди як «Jeni`s» та «VanLeeuwen», «Rebel» та «Gelarty».

Деякі бренди впроваджують прозорий стаканчик з надрукованим дизайном на ньому. Цей метод не тільки показує споживачу як продукт виглядає всередині, але й є досить цікавим прийомом, що допомагає виділитися серед конкурентів. Також, відпадає потреба у підборі кольорової палітри для кожного виду gelato, адже смак морозива вже транслюється через його колір. Американський бренд морозива «talenti» у дизайні використовує лише логотип, шрифтову частину та невеликий декоративний елемент у вигляді тонкої лінії, що повністю оперізує відерце морозива [7]. На українському ринку такий метод застосовує бренд «Gelarty», проте на відміну від «talenti» все морозиво продається у скляній тарі [6].

Персонаж – це завжди вдала ідея для продукту такого типу. Він допомагає передати настрій та встановити тісний емоційний зв'язок із споживачем. Так як морозиво частіше за все викликає асоціацію літа, тепла, радощів та веселощів, зображення усміхненої тваринки прекрасно вливається в цю атмосферу. Частіше за все бренди використовують образ корівки, яка як відомо дає молоко, що і є основним інгредієнтом у виробництві морозива, як наприклад «Ben&Jerrys», але також в упаковці можуть фігурувати й інші тварини [5]. Український виробник «Геркулес» має лінійку, де використовує мавпочку, котика та бурундука для ілюстрації різних смаків морозива [8].

Брендовий колір як основа для упаковки застосовується досить рідко, адже впровадження фірмового кольору в пакування харчової продукції, що являє собою лінійку з різних смаків, є досить складною задачею. Для споживача колір баночки напряму асоціюється зі смаком морозива: жовтий – ваніль або банан, в залежності від відтінку, червоний – вишня, коричневий – смак шоколаду і тд. Але деякі бренди все ж таки використовують цей метод. Наприклад американський бренд морозива «Baskin Robins», фірмовий колір якого рожевий та синій, зробили дизайн таким чином, що половина відерця була у фірмовому рожевому кольорі з

патерном ложок та лого, а інша частина містила зображення морозива та відображала смак. Проте, у 2022 році компанія зробила редизайн і тепер айдендика має 3 основні кольори: коричневий, рожевий та синій [2]. Тож тепер рожевий колір на упакуванні присутній лише на боковій частині кришки. Цікавим прикладом є іспанський виробник морозива «Pink Albatross», які застосовують фірмовий колір на самому відерці морозива, а от смак передають за допомогою кольору кришечок [3]. Фінський виробник морозива «3 Kaverin» використовує схожу стратегію [4]. Дизайн упакування виконаний у фірмових кольорах (помаранчевий та білий), а от маркування смаку здійснюється за допомогою кольорової клейкої стрічки, що прикріплюється з боку, проходить через верх кришки та закінчується з іншого боку.

5.Висновки

Бренди морозива використовують різноманітні методи аби привернути увагу клієнта. Їх можна поділити на 5 категорій: комбінований тип, шрифт як основа дизайну, прозора баночка, персонаж та брендовий колір як основа для упакування. Кожен метод є цікавим та по-своєму ефективним, що дозволяє виробникам морозива обирати свій варіант комунікації з клієнтом.

Список використаних джерел:

1. Юліанна Варивода «Дизайн пакування для морозива: як теплі почуття продають холодний продукт» URL: https://rocketmen.com.ua/ua/article/dizain_upakovki_dlya_morozhenogo.
2. Museaward оновлення бренду Baskin Robbins URL: <https://museaward.com/winner-info.php?id=224867>.
3. Офіційний сайт бренду морозива Pink Albatross URL: <https://pinkalbatross.com/en/ice-creams/>.
4. Офіційний сайт бренду морозива 3Kaveria URL: <https://www.3friends.com/fi>.
5. Офіційний сайт бренду морозива Ben&Jerrys URL: <https://www.benjerry.com/flavors>.
6. Офіційний сайт бренду морозива Gelarty URL: <https://gelarty.com/>.
7. Офіційний сайт бренду морозива Talenti URL: <https://www.talentigelato.com/us/en>.
8. Результат розробки дизайну пакування для торгової марки «Геркулес» від Brand expert company URL: <https://brandexpert.com.ua/ua/morozhenoe-tm-gerkules/>.

УДК 711.4:347

Куришко С.Ю., здобувач вищої освіти гр. БА-221

Науковий керівник – **Шабардіна Ю.В.**, канд. екон. наук, доцент

Національний університет «Чернігівська політехніка», м. Чернігів, Україна

ЮРИДИЧНІ ОСОБИ ПРИВАТНОГО ПРАВА ЯК СУБ'ЄКТИ МІСТОБУДІВНОЇ ДІЯЛЬНОСТІ

Містобудівна діяльність є невід'ємною частиною розвитку сучасних населених пунктів і територій. У процесі містобудівної діяльності беруть участь різні суб'єкти, включаючи юридичних осіб приватного права. Головною проблемою, яку розглядає ця робота, є роль та внесок юридичних осіб приватного права в містобудівну діяльність. Це включає в себе їх правовий статус, участь у проектуванні та будівництві об'єктів, а також вплив на розвиток інфраструктури.

Поділ юридичних осіб на юридичних осіб публічного і приватного права проведений тільки за одним критерієм - порядком їх створення. Головна відмінність між ними полягає в тому, що юридичні особи приватного права створюються виключно на підставі установчих документів, які мають організаційний характер та визначають організаційно-правові відносини відповідних суб'єктів господарювання [1]. Публічні – на підставі розпорядчого акту Президента України, органу державної влади, органу влади АРК або органу місцевого самоврядування [2].

Загалом юридичні особи приватного права відіграють значущу роль у містобудівній діяльності, а саме вони можуть бути замовниками будівництва, розробниками проектів, інвесторами в будівництво та управителями готових об'єктів. Їх діяльність регулюється відповідними законами та нормативами, але окрім прав вони мають обов'язки і відповідальність перед суспільством [1].

Їх роль полягає в наступних аспектах:

1. Замовники будівництва – ініціюють та фінансують будівництво певного об'єкта, розробляють технічне завдання, вибирають проектні організації та будівельні компанії, і контролюють процес будівництва. Замовники можуть бути корпораціями, інвестиційними фондами, будівельними компаніями тощо.

2. Розробники проектів. Значна кількість юридичних осіб приватного права спеціалізуються на розробці проектів будівель та інфраструктурних об'єктів. Вони залучають архітекторів, інженерів та інших фахівців для створення детальних проектів, які відповідають вимогам замовників та відповідним нормам та стандартам.

3. Інвестори в будівництво. Юридичні особи приватного права можуть інвестувати у будівництво житлових комплексів, торгових центрів, офісних будівель тощо як фінансові партнери. Інвестори зацікавлені в прибутковості проекту.

4. Будівельні компанії - це юридичні особи, які спеціалізуються на фізичному будівництві об'єктів. Вони здійснюють будівельні роботи, включаючи будівництво, реконструкцію, ремонт і технічне обслуговування об'єктів. Будівельні компанії можуть бути підрядниками або генеральними підрядниками у проектах будівництва.

5. Управителі об'єктів. Після завершення будівництва юридичні особи приватного права можуть приймати на себе обов'язки щодо управління та обслуговування готових об'єктів. Це може включати управління житловими будинками, комерційними об'єктами, паркінгами та інфраструктурою тощо.

Вплив юридичних осіб приватного права на розвиток інфраструктури можна розглядати з наступних аспектів:

- Будівництво нових інфраструктурних об'єктів: Юридичні особи приватного права можуть ініціювати та фінансувати будівництво нових інфраструктурних об'єктів, таких як дороги, мости, аеропорти, порти, залізничні станції, водопостачання та інші. Це сприяє розвитку транспортної, енергетичної та комунікаційної інфраструктури.

- Модернізація та реконструкція існуючих об'єктів, що дозволяє покращити якість та ефективність вже існуючих інфраструктурних систем, зменшуючи навантаження та підвищуючи їхню екологічну сталість.

- Управління та обслуговування інфраструктури – деякі юридичні особи приватного права можуть брати на себе обов'язки щодо технічної експлуатації, регулярного обслуговування, ремонту та удосконалення інфраструктурних об'єктів.

- Інвестиції в дослідження та розробки, зокрема: розробка енергоефективних рішень, вдосконалення технологій очищення води та повітря, розробка інтелектуальних систем управління інфраструктурою тощо.

- Залучення приватних інвестицій. Велика частина інфраструктурних проектів фінансується приватними інвесторами. Юридичні особи приватного права можуть надавати фінансову підтримку для інфраструктурних проектів, що допомагає реалізувати проекти, які можуть бути важко реалізовані за рахунок державних коштів.

Таким чином, усі вище вказані аспекти впливу юридичних осіб приватного права на розвиток інфраструктури сприяють покращенню якості життя громадян, розвитку економіки та забезпеченню конкурентоспроможності регіонів. Проте важливо, щоб ця діяльність відбувалася в рамках відповідних законів, нормативів та стандартів для забезпечення безпеки та сталості інфраструктурних проектів.

Список використаних джерел

1. Проблеми теорії та практики приватного права в Україні. теоретичні питання юриспруденції і проблеми правозастосування: виклики XXI століття., м. Харків, 10 груд. 2019 р.

2. Господарський кодекс України N 436-IV від 16 січня 2003 року. – Режим доступу: <https://ips.ligazakon.net/document/T030436?an=2473>

3. Кіселічник В.П. Адміністративно-правовий статус юридичних осіб приватного права. Наукові записки Інституту законодавства Верховної Ради України, 2015, стор. 31-37.

Кухаренко С.І., здобувач вищої освіти гр. АМ-201
Наукові керівники: **Завацький С. В.**, канд. фіз.-мат. наук, доцент;
Павленко В.В., ст. викладач, народний архітектор України
Національний університет «Чернігівська політехніка», м. Чернігів, Україна

БЕРЕЗНЯНСЬКИЙ ХРАМ ВОЗНЕСІННЯ ГОСПОДНЬОГО: 3D ВІЗУАЛІЗАЦІЯ ВТРАЧЕНОЇ ПАМ'ЯТКИ НАЦІОНАЛЬНОЇ ЦЕРКОВНОЇ АРХІТЕКТУРИ ЧЕРНІГІВЩИНИ

Постановка проблеми. Культурна спадщина відіграє велику роль у становленні національної ідентичності спільноти. Упродовж століть монументальна архітектура дає розуміння історії багатьом поколінням, яскраво розповідає про великі ідеї, віру та прагнення народу, його рушії та емоційні пориви, соціальну та політичну атмосферу минулих часів.

Одним з інструментів маніпулювання людською свідомістю – є знищення архітектурних пам'яток, з метою приховування історичної правди про становлення та розвиток національної культури народу. Знищення національних культурних цінностей, також впливає на ментальне здоров'я людини, супроводжується відчуттям втрати своїх коренів та стабільного і безпечного соціального середовища.

В періоди загарбницьких війн питання збереження народної культурної спадщини без всякого сумніву міцно пов'язані з проблемами збереження національної ідентичності та історичної пам'яті територій, і є однією з найактуальніших тем сьогодення. Тому актуальність теми дослідження визначається в необхідності збереження існуючих та відтворення втрачених об'єктів культурної спадщини України, які є невіддільною частиною історичної пам'яті та ідентичності українського народу.

Мета дослідження. На основі аналізу літературних джерел, вивчення фотографічних матеріалів пам'ятокознавців та мистецтвознавців, відтворити комп'ютерну модель екстер'єру будівлі Березнянської церкви Вознесіння Господнього, втраченої пам'ятки монументальної дерев'яної архітектури Чернігівщини.

Виклад основного матеріалу. Церква Вознесіння Господнього була справжньою перлиною дерев'яної монументальної архітектури Чернігівського краю. Детальний опис та фотофіксацію унікального зразка народного зодчества було виконано Стефаном Андрійовичем Таранушенком під час краєзнавчих експедицій по Лівобережній Україні в 1927-1932 р.р. [1]. За даними С.А. Таранушенка, який з юнацтва захоплювався народним будівничим мистецтвом, Вознесенська церква була зведена з добірного соснового бруса на цегляному підмурку у 1759-1761 рр. ніжинським архітектором, художником, інженером і винахідником, майстром Панасом Шолудько, на кошти березнянської громади [1].

Вивчення та аналіз безцінних наукових матеріалів, наведених в монографіях С.А. Таранушенка [1; 2] дозволила авторам статті в попередньому дослідженні [3] представити результати з відтворення архітектурних креслень плану та чотирьох фасадів втраченої пам'ятки та з'ясувати справжню культурно-історичну цінність сакрального об'єкта.

В процесі роботи над проектом було вирішено відтворити архітектурно-художній образ Вознесенської церкви засобами комп'ютерного моделювання з метою повернення втраченої пам'ятки в культурний фонд Чернігівщини.

3D моделювання церкви було виконано за допомогою програмного забезпечення «ArchiCad». Віртуальна модель дерев'яного храму відтворена від цегляного підмурка, на якому зведена будівля, до розкішного купольного ансамблю церкви з неймовірно красивою сакральною композицією християнських символів.

Було враховано, що всі фасади будівлі мають неповторну індивідуальність та конструктивну особливість і саме їхня екстер'єрна композиція надає візуальному образу храму яскравої художньої виразності та індивідуальної функціональності.

Західний фасад відзначається багато декорованою вхідною групою та унікальною формою арки. Спосіб звуження слупів доверху застосований архітектором, для візуального подовження церкви. Таким засобом архітектор створив передання прагнення людської душі у височінь, оскільки храм є її прообразом. Така унікальність в моделі була досягнута побудовою склепіння арки радіусом, дещо більшим половини довжини хорди.

Слупи західного фасаду гармонійно поєднані балконом з розкішною балюстрадою, що підсилює гру світлотіней. В комп'ютерному моделюванні архітектурних елементів західного фасаду відтворено художню витонченість декоративних деталей балкона.

Приділено велику увагу відтворенню форми, розмірів та розташування віконних прорізів. Встановлено, що хрещаті вікна на кожному фасаді мають особливу будову конструкції та скління. Трапецієподібне вікно, розташоване над вхідними дверима складене з дев'яти частин і додає художньої виразності та легкості дерев'яним дверям, надаючи західному фасаді ознак барокового стилю. Відтворено периметр одвірка, окантованого бордюром з напівкруглих зубчиків. Над дверима встановлена ікона «Вознесіння Господнього».

Детально опрацьовано покрівлю фронтона між слупами, відображено карнизик та жолоби водозливу. На тимпані фронтона відтворено сакральну композицією на тему «Вознесіння Господнього».

У комп'ютерній моделі передані архітектурні елементи карниза, що розташовані по периметру даху церкви: четвертний вал, пояс, валик, зубчики (дентикули), які є елементом завершення композиції покриття.

В моделі відображено цікава конструкція сходів західного фасаду. На кожній сходинці спроектований звис. Сходинки відрізняються від сучасних стандартів меншою висотою підсхідців та шириною проступів.

На східному фасаді реконструйовано ризницю та паламарню. Прибудови відрізняються тим, що паламарня має своєрідну вхідну групу, а в ризниці вона відсутня. Унікальність фасаду ризниці відзначена ромбоподібними архітектурними елементами на північній та північно-східній сторонах. Обидві конструкції відзначені особливим вальмовим дахом і елегантним закінченням карнизів.

Детальний аналіз фотографічних матеріалів, наведених в монографії С.А. Таранушенко, дозволив максимально близько виконати модель купольної композиції церкви, яка складається з трьох різних форм куполів. Куполи бабинця та слупів мають чотирикутну основу, що переходить у восьмигранник. Куполи слупів мають менші розміри за купол бабинця, поєднуються з вишуканою лантерною, кожену грань якої прикрашено трипелюстковою аркою. Колони арки в основі своїй мають коло. Лантерни увінчані карнизами та восьмигранними шпилями.

Купол бабинця поєднується з восьмигранною лантерною, що містить вікна на північній, південній, східній та західній сторонах. Лантерна прикрашена канелюрами, увінчана карнизом та главкою.

Куполи південного, північного рукавів та вітваря мають восьмигранну основу, яка зменшуючись у діаметрі поєднується з восьмигранною лантерною, оздобленою як лантерна бабинця та увінчана главкою.

Купол центральної ділянки поєднується з восьмигранним барабаном, вікна якого розташовані на північно-західній, південно-західній, північно-східній та південно-східній сторонах. Барабан увінчуються восьмигранним куполом, який переходить у восьмигранну лантерну прикрашену канелюрами та увінчану главкою. Вікна центральної лантерни розташовані за принципом бокових лантерн.

Кожен елемент купольної композиції завершується карнизом.

Над купольним ансамблем, неначе летить у небо, композиція з сакральних символів: позолочених хрестів, «сонечок», персоналізованих літер, які символізують Ісуса Христа і Богородицю, куль, півмісяців, елементів квіток лілеї, як символів духовної чистоти [4].

Первозданий ефект легкості та прозорості від піднесених в небо хрестів, було

досягнуто засобами комп'ютерної візуалізації їх ажурності і променистості.

Висновки. В даній роботі представлені оригінальні результати відтворення віртуальної моделі Березнянської Церкви Вознесіння Господнього.

Побудована 3D модель архітектурних форм, елементів та деталей сакральної будівлі максимально наближена до реальності.

Розроблені авторами підходи до віртуальної реконструкції пам'яток національної церковної архітектури можуть бути використаними при створенні краєзнавчих онлайн музеїв, в яких зберігатиметься історична пам'ять про втрачені шедеври дерев'яного зодчества українських майстрів.

Список використаних джерел

1. С.А. Таранушенко. Дерев'яна монументальна архітектура Лівобережної України. – Х.: Харківський приватний музей міської садиби, 2012. – 652 с.
2. Таранушенко С.А. Монументальна дерев'яна архітектура Лівобережної України. – К.: Будівельник, 1976. – 336 с.
3. Завацький С.В., Павленко В.В., Землянська К.С., Кухаренко С.І. Шедеври монументальної дерев'яної архітектури Придесення: конструктивно-композиційні особливості втраченого храму вознесіння господнього в с. Березна // Комплексне забезпечення якості технологічних процесів та систем (КЗЯТПС – 2023) : матеріали тез доповідей XIII Міжнародної науково-практичної конференції (м. Чернігів, 25–26 травня 2023 р.) : у 2 т. / Національний університет «Чернігівська політехніка» [та ін.] ; відп. за вип.: Єрошенко Андрій Михайлович [та ін.]. – Чернігів : НУ «Чернігівська політехніка», 2023. – Т. 2. – С. 132 – 135.
4. В. Мойсеєнко. Хрест з півмісяцем – вічні символи. - К.: Оранта, 2006. - 128 с.

УДК 7.08

Маковецька А.В., здобувач вищої освіти гр. МДС-231

Науковий керівник – **Посьмашна Л.М.**, викладач, член Спілки дизайнерів України
Національний університет «Чернігівська політехніка», м. Чернігів, Україна

КОНЦЕПТУАЛЬНІ ЕЛЕМЕНТИ ВІЗУАЛЬНОЇ ІДЕНТИФІКАЦІЇ ВІДЗНАЧЕННЯ 130-Ї РІЧНИЦІ О. ДОВЖЕНКА

Актуальність дослідження зумовлена необхідністю розробки інноваційних та ефективних підходів до візуальної репрезентації інформації, пов'язаної з творчістю та спадщиною Олександра Довженка, а також важливістю відзначення та вшанування його внеску в українську та світову культуру. Зокрема, розробка таких принципів може сприяти підвищенню уваги до видатної постаті письменника та розширенню аудиторії, яка цікавиться його творчістю, у тому числі серед молоді та нового покоління кіноглядачів. На сьогоднішній день відсутня систематична стратегія для використання графічних засобів у контексті відзначення ювілеїв великих культурних постатей, що створює прогалини в сучасній практиці та вимагає уваги наукової спільноти.

Анатолій Новиков у своїй роботі «Образ України у творчій спадщині Олександра Довженка» акцентував увагу на тому, що домінантними у творчій спадщині О. Довженка періоду Другої світової війни є образ України й проблема збереження національної самосвідомості українців.

Також життя та творчість митця аналізував Юрій Шаповал в своїй праці «Непрощений. Олександр Довженко і комуністичні спецслужби».

Мета проведення наукового дослідження полягає у розробці і визначенні новаторських та ефективних стратегій візуальної репрезентації інформації, що стосується творчості та спадщини Олександра Довженка, з метою відзначення та вшанування його внеску у культурну спадщину. Основною метою є розробка принципів візуальної стратегії для використання у графічному супроводі святкування 130-річчя від дня народження

Олександра Довженка, а також дослідження впливу таких візуальних елементів на сприйняття та реєстрацію інформації під час урочистих подій.

Основною ідеєю творчості Довженка була людяність та глибоке співчуття до простих людей, їхніх радощів і страждань. Він ставив за мету відтворення краси простого життя та висвітлення важливості людських цінностей.

Вплив Довженка на українську та світову культуру був величезним. Його фільми стали важливим етапом у розвитку кінематографу та відкрили нові шляхи для мистецької експресії. Також вони стали важливим джерелом вивчення української культури та історії.

Своєю художньою творчістю О. Довженко відкрив світові особливості культури українського народу, національні звичаї й традиції України, психічний склад української душі з її щирістю, відкритістю, пристрасністю, людяністю, органічним зв'язком із рідною землею батьків, переживанням природної краси і розчиненням у ній. [1, с.24]

Принципи візуальної стратегії для графічного супроводу святкування 130-річчя від дня народження Олександра Довженка повинні бути обґрунтовані на основі ключових аспектів його творчості та особистості, щоб ефективно відобразити його внесок українській та світовій культурі. Аналіз творчих принципів Олександра Довженка вказує на декілька ключових напрямків, які можна використовувати у візуальному оформленні:

Перш за все, графічне оформлення повинно відтворювати характерні естетичні риси та стиль творчості Олександра Довженка. Це може бути досягнуто за допомогою використання символів, мотивів та візуальних елементів, які характерні для його творів.

Далі, графічне оформлення повинно віддзеркалювати динаміку та рух, що були важливими аспектами творчості Олександра Довженка. Це може включати в себе відтворення рухливих образів або створення динамічних композицій, що відображають рух часу та розвиток. За допомогою композиційно динамічних цитат та висловів митця можна досягти цього ефекту.

Також, важливим аспектом є використання символіки та мотивів, які були ключовими у творчості Олександра Довженка. Графічні символи, які відображають пейзажі, селянське життя та інші мотиви, можуть бути використані для створення зв'язку з його творчістю та ідейним спадщиною.

Також варто врахувати кольорову палітру, яка повинна відображати емоційний та символічний зміст творчості Олександра Довженка. Вибір природних тонів та інших кольорів може відтворити зв'язок з природою, яка була важливою темою в його роботах.

Нарешті, важливим аспектом є мінімалізм та експресія, що відображають суть та глибину творчості Олександра Довженка. Створення графічних елементів, які відзначаються мінімалізмом та експресією, може підкреслити унікальність та символічність святкування його 130-річчя.

Виходячи з цього, можна зробити висновок про необхідність створення цілісного та виразного графічного супроводу, що відтворюватиме унікальний стиль та дух творчості Олександра Довженка. Такий підхід до візуальної стратегії сприятиме поглибленню розуміння та шануванню його внеску в культуру та ідентичність України, а також забезпечить належне відзначення 130-річчя від дня народження цього видатного письменника та кінорежисера.

Список використаних джерел

1. Букач В. Олександр Довженко в українському культурному просторі / В. Букач, Т. Набокова // Художній досвід О. Довженка-прозаїка: збірн. наук. статей. - Одеса : видавець Букаєв Вадим Вікторович, 2020. – С. 24-26.

Малєва Г.О., здобувач вищої освіти гр. БДг4-20
Науковий керівник – **Мазніченко О.В.**, доцент
Київський національний університет технологій та дизайну, м. Київ, Україна

ОСОБЛИВОСТІ ІЛЮСТРУВАННЯ ЛІТЕРАТУРНИХ ТВОРІВ ДЛЯ ДІТЕЙ

Ключові слова: дитяча ілюстрація, книжковий дизайн, ілюстрація книги, ілюстративний матеріал.

Анотація. У цій статті досліджено професійний підхід до ілюстрування книг для дітей та підлітків. Також визначено значення розвитку фантазії, образного мислення, виховання смаку та введення у світ сучасного мистецтва. Описано принципи оформлення та ілюстрування книг з урахуванням вікових особливостей сприйняття дітей, а також важливість привабливості ілюстрацій для зацікавлення маленьких читачів. Розглянуто як ручні авторські техніки, так і комп'ютерне ілюстрування, а також висловлення професіоналів у цій галузі.

У 2013 році на одній з найпрестижніших виставок дитячої книги Bologna Children's Book Fair завдяки ініціативі двох видавництв: львівського «Видавництва Старого Лева» і київського «Грані Т» вперше була представлена українська дитяча книжка. А вже в березні цього ж року книжка від «Видавництва Старого Лева» «Зірки і макові зернята», авторами та ілюстраторами якої є Роман Романишин і Андрій Лесів (творча майстерня «Аграфка», Львів).

Саме "Картинка" - ключ до дитячих пригод і фантазій, а також один з найефективніших способів пізнання світу. Професійно створена, скомпонована та гарно проілюстрована книжка не тільки переносить маленького читача в захопливий світ історії, але й розвиває його навички абстрактного мислення.

Для створення «живої» картинки велику роль відіграє деталювання, «окремі предмети в образотворчому оформленні дитячої художньої книжки повинні «до дрібничок» відповідати їхньому словесному опису. (Токар, 2018, с. 221).

«Незважаючи на те, що дорослі усі різні, діти – це інша категорія. Для дітей світ – це казка. Тому необхідно, щоб ця казка була гарна та естетична. Особлива увага при створенні дитячої книги полягає в ілюстраціях, у їх стилістиці, оформленні та кольоровості. Картинки не тільки повинні відповідати змісту літератури, а й повинні подобатися юним читачам».

Книжкова ілюстрація формує художній смак, фантазію. «Коли ми створюємо картинку у книгах, ми обов'язково повинні враховувати і вік дитини, щоб дитина змогла дійсно правильно зрозуміла те чи інше зображення. Найперше, що привертає дитячу увагу це обкладинка в книзі, тому вона повинна бути яскравою і красивою, щоб заінтригувати маленького читача.

Художник- ілюстратор обов'язково мусить дотримуватися певного балансу, оскільки темна, нецікава картинка навряд чи сподобається дитині і, навпаки, відштовхне її від книги» (Шульська, 2016, с. 153).

Говорячи про привабливість картинок в ілюстраціях та про зацікавлення ними маленьких читачів, неможливо не звернути увагу на спосіб їх виконання та подання у чарівний світ літератури. Існує багато способів ілюстрування, сучасні технології дозволяють не обмежуватись у стилях та яскравому поданні ілюстрацій. Проте так звані "ручні" ілюстрації не втрачають своєї актуальності.

Виникає питання, як же тоді ілюструвати, щоб створити той неповторний образ, який приверне багато маленьких читачів? Щоб знайти відповідь на це питання, варто звернутися до статті Андрія Майовець, в якій аналізується досвід окремих ілюстраторів, випускників Української академії друкарства останньої чверті ХХ століття.

Ручні авторські техніки — це малюнки, виконані лише в одному примірнику, з подальшим репродукуванням у тиражі видань, книги чи журналу. Олівець, туш, перо, акварель – це авторські графічні техніки, які найчастіше використовуються художниками в оформленні дитячих книг протягом усього ХХ ст. (Майовець, 2013, с. 750).

Комп'ютерна графіка з'явилась теж достатньо давно. У 1960-х роках уже були повноцінні програми роботи з графікою. В Україні у сфері ілюстрацій вона здобула поширення в останнє десятиріччя. Комп'ютерна графіка передбачає використання спеціально створених програм. Зокрема, такі як: Corel Draw, Illustrator, Corel Painter, Art Rage та ін. плюс використання графічного планшета (Майовець, 2013, с. 750).

Висновки. Перед сучасним художником стоїть дилема: як все ж таки ілюструвати дитячі книжки? Чи потрібно використовувати традиційні авторські ручні техніки, коли є комп'ютер? На це питання немає однозначних відповідей, але на мою думку ілюструвати можна будь-яким зручним для автора ілюстрацій способом. Я вважаю, що в свої ілюстрації, автор повинен вкласти душу, індивідуальність, та передати емоції, щоб захопити маленького читача у світ казки. А якщо читач буде із захопленням читати казку та роздивлятися яскраві ілюстрації на кожній сторінці, я вважаю що ціль ілюстратора виконана дуже добре.

Список використаних джерел

1. Космолінська, Н. (2014). Мистецтво дитячої книжки як територія відповідальності | Видавництво Старого Лева. Retrieved from: [<https://starylev.com.ua/news/mystectvo-dytyachoyi-knyzhky-yak-terytoriya-vidpovidalnosti>]
2. Токар, М. (2018). Художньо-естетичні особливості дитячої книжкової ілюстрації. Вісник Львівської національної академії мистецтв, С. 220-233.
3. Шульська, Н., & Манюхіна, А. (2016). Ілюстративна культура сучасної дитячої книги: видавничі норми й читацькі вимоги. Молодіжний науковий вісник інституту філології та журналістики, (3), С. 152-154. Retrieved from: [https://evnuir.vnu.edu.ua/bitstream/123456789/10381/3/Scripta_manent_vipusk_3-153-155.pdf]
4. Майовець, І. (2013). Ілюстрування дитячих книг художниками-випускниками Української академії друкарства останньої чверті ХХ ст.: Досвід художньо-технічного виконання. Народознавчі зошити, 4 (112), С. 750-756 Retrieved from: [<http://dspace.nbuv.gov.ua/handle/123456789/94986>]

УДК 7.031.4:7.04](477)

Марченко В.О., здобувачі вищої освіти гр. Бдг6-20

Науковий керівник – **Єжова О.В.**, канд. техн. наук, д-р пед. наук, професор
Київський національний університет технологій та дизайну, м. Київ, Україна

ТРЕНДИ У АЙДЕНТИЦІ ЕКО-ДЕКОРУ УКРАЇНИ

Постановка проблеми. В наш час в світі набирає популярність екоактивізм у якості невід'ємної частини сучасної культури споживання. Важко переоцінити важливість боротьби за довколишнє середовище, та збереження нашої екосистеми для наступних поколінь. Наразі через людську недбалість та байдужість ми стоїмо на порозі тектонічних змін у планетарному кліматі. Людина за відносно короткий термін свого існування, як розумний вид, вже відповідальна за деградацію природних ресурсів планети, забруднення води та повітря, глобальне потепління, вирубка лісів і ще багато всього. На противагу цьому руху до тотального вимирання виступає течія за збереження природи – екоактивізм. Відповіддю ринку на такий запит є створення та популяризація брендів, що допомагають екоактивістам будувати свій побут без зайвого сміття та використовуючи кожен річ по максимуму до того, як замінити її на наступну таку ж. До прикладу, надається перевага не пластиковим побутовим щіткам, а дерев'яним зі з'ємною голівкою, що дозволяє міняти лише функціональну частину щітки, залишаючи ручку, доки вона не пошкодиться.

Аналіз останніх досліджень. Вказана тема за останні роки привертає чималу кількість уваги з боку дослідників, як в Україні так і закордоном. Дослідженнями в галузі екологічного дизайну займалися як зарубіжні теоретики і практики дизайну Етторе Соттсасс, Віктор Папанек, Петер Люкнер, Урсула Тішнер, так і вітчизняні: В. Я. Даниленко, А. В. Бойчук та інші [1]. Дослідження показують, що споживачі не лише шукають екологічно чисті продукти, але також прагнуть зберегти естетику та стиль у своєму житті. Відтак, дизайн фірмового стилю магазинів еко декору повинен поєднувати еко-френдлі властивості з естетикою чистоти та природності, яка приваблює споживачів.

Мета дослідження. Метою публікації є аналіз брендингу та фірмового стилю різних магазинів еко-товарів та декору, виокремлення загальних тенденцій та дослідження використаних елементів фірмового стилю, таких як фірмові кольори, логотип та позиціонування брендів. Ціллю дослідження є окреслення загальних тенденцій в дизайні логотипів для брендів, що спеціалізуються на збуті еко-товарів.

Виклад основного матеріалу. Екоактивізм це форма вирішення питань/проблем екологічного характеру по методу політичного, соціального або культурного впливу на оточуюче середовище, виключно з метою поліпшення становища. Під наведене раніше твердження також підпадають бренди еко-декору України. Усвідомлюючи їх цінність та актуальність, як з боку екології, так і дизайну, нижче буде наведено аналіз айдентики кількох таких магазинів на предмет актуальності та сучасних стандартів в області брендингу, основуючись на сучасних наукових статтях по цій темі.

Як було вказано вище, аналізу підлягатимуть три українські бренди еко-декору. При дослідженні айдентики фірми "0ZERO", перше, що кидається в очі клієнту, це гра слів у назві бренду, яка виконана в стилі Leet де перший символ це одразу "нуль" і "0", тож ми маємо одразу дві назви в логотипі. Англійською мовою це дослівно "нуль нуль", що відсилає до самого принципу роботи компанії, та її підходу до переробки відходів, а саме Zero Waste, що в перекладі значить "Нульові втрати", а в контексті роботи бренду йдеться про технологію безвідходного виробництва, що ідеально відповідає екологічному напрямку в позиціонуванні цього бренду.

У зв'язку з такою метою та особливістю бренду, для фірмового стилю було обрано нейтральні кольори, що відсилають до природних матеріалів та спокою, а саме:

1. Білий, що вважається чистим кольором та створює ефект додаткового простору та пустоти, що відсилає до відсутності засміченості простору, а значить розумного використання ресурсів, що так важливо показати у дизайні магазину екологічних товарів.

2. Чорний колір використано для логотипу, його часто обирають як базовий колір, а разом з мінімалістичним шрифтом та плавними формами він створює ефект спокою та чіткості.

3. Зелений, а точніше темний його відтінок, який відсилає до природи, зелених лісів та свіжості. Зелений є акцентним кольором та використовується фірмою точково.

4. Бежевий, класичний і універсальний колір, що також виступає базовим для бренду. Цей колір гармонійно підкреслює більш контрастні чорний та зелений кольори.

Наступним було розглянуто конгломерат еко-брендів Glossary. Особливою частиною цього логотипу є остання літера, що стилізована під кульбабку. В це вкладено певний символізм, оскільки це, як було зазначено раніше, конгломерат, тобто скупчення еко-брендів, тож літера "Y" є насінинкою з чубком, що відсилає до дочірніх брендів та структур, які пов'язані спільним фактором, а саме відношенням до створення, запровадження та розповсюдження еко-френдлі продуктів по світовому ринку збуту від імені магазину Glossary. Усі разом ці структури є повноцінною системою, яка метафорично складається в цілісну кульбабку.

Логотип бренду було виконано в стилі мінімалізм, що є провідним стилем для усіх магазинів екологічних товарів, шрифт є чітким та без засічок, на фоні чого дрібні деталі та стилізація на літері Y виглядає контрастно. У брендингу, так само як і у попереднього

розглянутого магазину, переважають класичні кольори: білий та чорний з мінімальними домішками зеленого для стилізації літери "Y", що використовується як окрема іконка.

Далі з'ясуємо які особливості має наступний магазин під назвою "ECO CHOICE". Це маркетплейс, тобто ринок який зосереджений на реалізації товарів переважно доглядових засобів та товарів для дому. У зв'язку з цим головний елемент логотипу даного магазину це продуктивний кошик на коліщатах, який своєю правою стінкою переходить в росток, посилаючись на те, що це ринок збуту екологічних товарів. Оскільки маркетплейс не позиціонує себе як магазин преміум сегмента, а орієнтований на клієнтів з середнім доходом, логотип навмисне не зроблений занадто елегантним та дорогим. Відповідно до цього, напис поєднується з зображенням та різними елементами й кольорами. Використано три кольори: зелений, коричневий та білий для фону. Не дивлячись на менш мінімалістичний дизайн у порівнянні з попередніми досліджуваними магазинами, у брендингу "ECO CHOICE" також використовуються рослинні мотиви та природні кольори.

Висновки. Підсумовуючи все сказане вище, можна відзначити, що усі логотипи, не дивлячись на свої відмінності, мають низку спільних підходів в оформленні, а саме використання природних кольорів, відсилаючих до екологічності, а також рослинна тематика в своїх оформленнях та логотипах. Такі бренди віддають перевагу мінімалістичним шрифтам без засічок та дрібних елементів, доповнюючи шрифтову назву зображенням, пов'язаним з природою, або комбінуючи їх. Залежно від сегменту ринку, з яким працює магазин, оформлення варіюється від елегантного, такого як має бренд "OZERO", до більш утилітарного, як магазин "ECO CHOICE"

Список використаних джерел

1. Куратова М. Г. Екодизайн в Україні або новий підхід до проектування інтер'єрів. Актуальні проблеми сучасного дизайну : матеріали Міжнар. наук.-практ. конф., Київ, 20 квіт. 2018 р. Київ : КНУТД, 2018. Т. 2. С. 174–177.2.
2. Elliot A. J., Maier M. A. (2014). Color psychology: effects of perceiving color on psychological functioning in humans. *Ann. Rev. Psychol.* 95–120с.
3. Whitfield T. W., Wiltshire T. J. (1990). Color psychology: a critical review. *Gen. Soc. Gen. Psychol.* 385–411с.
4. Дідківська Л. (2007). Розвиток власних торговельних марок у конкурентному процесі. 30–35с.

УДК 766.05:659.126:656.8]-047.44

Мельниченко К.С., здобувач вищої освіти гр. БДг 1-20

Науковий керівник – **Мазніченко О.В.**, доцент

Київський національний університет технологій та дизайну, м. Київ, Україна

АНАЛІЗ ФІРМОВИХ СТИЛІВ ПОШТОВИХ КОМПАНІЙ

Метою роботи є аналіз фірмового стилю поштової компанії, його роль в сучасному дизайні брендів, а саме вплив фірмового стилю на користувачів.

Фірмовий стиль – це сукупність графічних, колірних, звукових, текстових та інших компонентів, які використовуються в комунікаціях зі споживачами. Будучи незмінними, вони роблять продукт впізнаваним, підвищують лояльність користувачів, допомагають відбудуватися від конкурентів. У перспективі це сприяє збільшенню популярності товару або послуги і, як наслідок, зростанню продажів [1].

Фірмовий стиль виконує численні важливі функції для бренду чи компанії. Наприклад:

– Ідентифікація товарів і реклами: Фірмовий стиль виступає як візитна картка бренду. Його елементи, такі як логотип чи кольорова палітра, роблять продукти та рекламу легко впізнаваними, вказуючи на їх зв'язок з конкретною фірмою.

–Привертання уваги: Завдяки оригінальному дизайну, фірмовий стиль привертає увагу клієнта. Він виокремлює бренд із загального пулу і створює враження, яке залишається в пам'яті споживача.

–Виокремлення серед конкурентів: У світі, де конкуренція безперервна, фірмовий стиль допомагає фірмі виділитися.

–Формування інтересу споживача: Споживачі зацікавлені не лише в продуктах, але і в тому, як ці продукти представлені. Фірмовий стиль допомагає створити естетично привабливий образ, який підтримує інтерес споживача до бренду.

–Підтримка успішних запусків нових товарів: вже визнаний та довірений бренд забезпечує новим продуктам сприятливий старт.

–Підвищення ефективності реклами: Коли фірмовий стиль є чітким та консистентним, рекламні кампанії стають більш ефективними. Споживачі легше розпізнають та запам'ятовують бренд, що сприяє успіху рекламних зусиль [2].

Елементів в фірмовому стилі доволі багато, але розберемо основні, а саме: фірмові шрифти, котрі являються одним із ключових елементів фірмового стилі, що має значний вплив на визначення вигляду та враження від бренду. Також не треба забувати про логотип, котрий є візуальним елементом, який ідентифікує бренд. Він може бути словесним (фірмовий напис) або графічним [3].

Впізнаваність бренду [4] це ключовий успіх компаній, це здатність аудиторії впізнати конкретний бренд на основі його візуальних атрибутів, таких як:

– Логотип котрий є основним елементом візуальної ідентичності бренду, він може бути складеним з різних комбінацій, але повинен бути простим, щоб його можна було запам'ятати та легко розпізнати.

– Слоган: повинно бути коротке висловлення, яке висловлює ключові повідомлення або цінності бренду.

– Кольори бренду відіграють основну роль, для візуальної ідентифікації бренду, вони можуть викликати певні емоції або асоціації у споживача.

Розберемо фірмовий стиль української поштової компанії «Нова Пошта» її логотип, слоган, кольори бренду (рис.1).

Кольори «Нової Пошти» – це різні комбінації білого і червоного кольору. Білий колір використовується для створення чистого, сучасного та просторового візуального вигляду. Він використовується як фон для забезпечення чіткості та легкості сприйняття елементів бренду.

Логотип складається з великої першої букви назви бренду, він виконується в різних комбінаціях (рис. 1), червоний на білому або навпаки, в залежності від візуальних вимог та вподобань бренду.



Рис.1. Логотипи компанії Нова Пошта

Кольори «Нової Пошти» складаються з різних комбінацій білого і червоного кольорів. Білий колір використовується для створення чистого, сучасного та просторового візуального вигляду. Він служить фоном для забезпечення чіткості та легкості сприйняття елементів бренду. Червоний колір, з свого боку, використовується для підкреслення важливих елементів бренду, для привертання уваги та створення емоційного зв'язку з аудиторією.

Логотип «Нової Пошти» складається з великої першої букви назви бренду. Він виконується в різних комбінаціях, наприклад, червоний на білому або навпаки, залежно від візуальних вимог та вподобань бренду.

Щодо слогану компанії, він повинен бути стислим, але передавати повідомлення або цінність бренду. У випадку «Нової Пошти» слоган звучить як «завтра буде». Цей слоган напряму повідомляє клієнтам, що їхнє замовлення буде доставлене вже завтра.

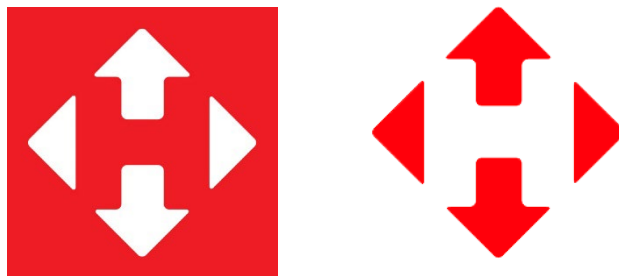
Оформлення слогану і логотипу разом (рис. 2) використовують традиційні для бренду кольори і власний легкий для читання шрифт.



Рис.2. Поєднання логотипу компанії Нова Пошта та їх слогану

Висновки. У ході аналізу фірмового стилю Нової Пошти, очевидно, що фірмовий стиль є невід'ємною складовою створення іміджу та унікальності бренду. Він складається з різних графічних та кольорових елементів і комбінацій, які мають створювати певний образ бренду, висловлювати його ідеологію та показувати унікальність серед інших представників у цій сфері. Фірмовий стиль дає змогу бренду зробити себе більш легко запам'ятовуваним для аудиторії.

Таким чином, усі складові фірмового стилю взаємопов'язані і спільно формують образ бренду, який привертає увагу, запам'ятовується та створює позитивні асоціації у свідомості споживачів.

Список використаних джерел

1. Що таке фірмовий стиль і нащо він потрібен кожній компанії. URL: <https://ideadigital.agency/blog/firmovij-stil/> (Дата звернення 9.02.2023)
2. Фірмовий стиль: що це, з чого він складається та навіщо потрібен компанії URL: <https://deltadesign.com.ua/what-is-corporate-identity/> (Дата звернення 8.02.2023)
3. Основні елементи фірмового стилю URL: <https://shapoval.agency/osnovnielementy-firmovogo-stylyu/> (Дата звернення 8.02.2023)
4. Впізнаваність бренду: як вирізнитися серед конкурентів?. URL: <https://youscan.io/ua/blog/what-is-brand-recognition/> (Дата звернення 8.02.2023)

УДК 721:[640.412:640.43

Миленок Д. П., здобувач вищої освіти гр. АМ-201

Барбаш М. І., ст. викладач,

Національний університет «Чернігівська політехніка», м. Чернігів, Україна

ПРОЕКТ ГОТЕЛЬНО-РЕСТОРАННОГО КОМПЛЕКСУ НА 120 НОМЕРІВ

Проектування сучасного готельно-ресторанного комплексу передбачає створення не тільки функціональних, але й естетично привабливих, зручних і привабливих для гостей просторів [1].

Розглянемо ключові аспекти створення готельно-ресторанного комплексу і з'ясуємо, як комплексний підхід допомагає досягти ефективності.

Архітектурний аспект. Даний готель виконаний у стилях сучасного мінімалізму та функціоналізму. Основними характеристиками є прості, чисті форми без зайвих деталей чи оздоблень. Архітектурні елементи зведені до мінімуму, але вони зберігають чіткість і елегантність. Переважає ідея, що форма має впливати на функцію, тому за основу використані прості геометричні об'єми - паралелепіпеди. Завдяки атріумам (другому

світлу), внутрішній простір будівлі є максимально відкритий і багатий на природне світло. Завдяки цьому вдалося створити комфортне та естетичне просторове середовище (рис.1).

Функціональний аспект передбачає оптимальне планування приміщень готелю і ресторану, це поліпшує умови не тільки для гостей, а й робітників. Готель розроблений таким чином, що відвідувачі знаходяться ніби у центрі подій, а персонал завжди поряд, оточує їх, але не заважає. Так само і з усіма технічними приміщеннями, зона розвантаження продуктів спроектована таким чином, що з головного входу вся робота персоналу ховається від очей відвідувачів.



Рис. 1. – Проект готельно-ресторанного комплексу на 120 номерів

Соціокультурний аспект передбачає адаптацію проекту до потреб та очікувань місцевого населення, урахування місцевої культури та традицій. Оскільки готель знаходиться біля головного в'їзду в місто Чернігів та його історичного центру, то основними відвідувачами будуть туристи з інших міст, в основному з міста-столиці Київ. Актуальним місцем для відпочинку для такої групи людей буде тихе, затишне місце, де можна відпочити від швидкого темпу життя великого міста. Рівень життя в столиці трохи вище, а це свідчить про те, що будівництво такого готелю є ще і економічно вигідно для регіону.

Успішне створення готельно-ресторанного комплексу потребує злагодженого врахування усіх цих аспектів і здійснення детального аналізу перед початком будівництва. Тільки такий підхід дозволить створити привабливе та успішне підприємство, яке відповідає потребам сучасного гостя та ефективно функціонує на ринку готельно-ресторанних послуг.

Список використаних джерел

1. The Future of Hospitality Industry: Trends and Innovations. Режим доступу: URL: https://www.linkedin.com/pulse/future-hospitality-industry-trends-innovations-gomes-hotel-intel?trk=organization_guest_main-feed-card_reshare_feed-article-content

Мотінова Д.С., здобувач вищої освіти гр. БДг6-20
Науковий керівник – **Єжова О.І.**, д-р техн. наук, професор
Київський національний університет технологій та дизайну, м. Київ, Україна

ОСОБЛИВОСТІ РОЗРОБКИ СУВЕНІРНОЇ ПРОДУКЦІЇ ДЛЯ ОНЛАЙН МУЗЕЮ УКРАЇНСЬКОГО ЖИВОПИСУ 18-19 СТ.

Постановка проблеми.

Залишається його недостатня популяризація та доступність широкому загалу.

В контексті сучасних реалій, де країна переживає складний період через війну та політичні турбулентності, важливість підтримки та просування української культури, зокрема живопису, набуває ще більшого значення. У таких умовах необхідно шукати нові, інноваційні способи просування мистецтва, які забезпечать його широку доступність та відомість як на внутрішньому, так і на міжнародному рівнях.

Особливе значення в цьому контексті має онлайн музей, який стає важливим інструментом для просування та популяризації культурних надбань країни. Його потенціал полягає в можливості залучення аудиторії з усього світу, наданні можливості ознайомлення з колекціями мистецтва, які раніше були недоступні широкому загалу через географічні або інші обмеження.

Таким чином, в контексті сучасних викликів та потреб суспільства, важливим стає розвиток і впровадження інноваційних підходів у популяризації українського живопису 18-19 століть, зокрема через використання онлайн музею як інструменту для просування та доступу до культурної спадщини країни.

Аналіз останніх досліджень.

Останні дослідження щодо розробки сувенірної продукції для онлайн музею українського живопису викликали значний інтерес у науковій та практичній спільноті. Деякі з цих досліджень вказують на необхідність нових підходів у виробництві та просуванні сувенірів, щоб привернути увагу аудиторії в онлайн середовищі.

Наприклад, дослідження виконане Інститутом культурології національної академії мистецтв України, зосереджене на аналізі специфіки сувенірної продукції для онлайн музею, враховуючи особливості аудиторії та технологічні можливості [1]. Їх дослідження зосереджено на розумінні того, як сувенірна продукція може стати інструментом для залучення і утримання уваги відвідувачів онлайн музею.

Також важливим джерелом є робота відомих практиків з сфери музейного менеджменту та культурної індустрії, які вказують на значення стратегічного планування та розробки брендингу для сувенірної продукції [2]. Вони наголошують на необхідності інноваційних підходів у дизайні та маркетингу сувенірів для залучення уваги та зацікавленості аудиторії.

Мета дослідження.

Метою даного дослідження є проведення аналізу проблематики популяризації українського мистецтва через онлайн музей. Робота спрямована на виявлення основних труднощів та викликів, які стоять перед цим процесом, включаючи доступність аудиторії, технічні аспекти, якість контенту та ефективність маркетингових стратегій. Наша мета полягає в аналізі сучасного стану популяризації українського мистецтва через онлайн музей, щоб зрозуміти, як можна оптимізувати цей процес та збільшити його ефективність.

Виклад основного матеріалу.

В Україні питання популярності власної культури завжди було актуальним, і це має свої коріння в історичних подіях, зокрема впливі колишнього СРСР і сучасної Росії. Під час радянського періоду, українська культура була піддана суттєвому впливу централізованої ідеології, яка підкреслювала радянську і російську культуру як визначальні для всього союзу. Уряд СРСР використовував російську мову та культуру як домінуючі, що

призводило до знецінення української мови та культурних традицій. Це спричинило зниження інтересу до української культури серед мешканців України, а також призвело до втрати впливу за її межами.

Отже, історичні фактори, такі як централізована ідеологія СРСР та вплив Росії, вплинули на популярність української культури в Україні. Втім, зусилля для збереження та підтримки української культури зараз дуже важливі, і вони можуть допомогти відновленню інтересу до української культурної спадщини серед мешканців України та за її межами.

Проблематика, пов'язана з популяризацією українського мистецтва через онлайн музей, полягає в тому, що не завжди вдається досягти широкого загалу, або досягти ефективного залучення та утримання уваги аудиторії. Це може бути спричинено низкою факторів, таких як обмежена доступність контенту, відсутність взаємодії зі споживачами або недостатня привабливість представлення мистецтва в онлайн середовищі.

Розробка сувенірної продукції для онлайн музею є складним і багатогранним процесом, який вимагає врахування різноманітних аспектів. По-перше, важливо забезпечити історичну достовірність продукції, щоб вона відображала аутентичність та культурну спадщину українського живопису. Це передбачає докладне вивчення історичних фактів, характеристик та технік мистецтва того періоду, що представлено в музеї.

Робота Тормахова А. «Сучасний музей як простір художнього експерименту : досвід the museum of modern art» [3] відкриває перед читачем важливі аспекти розвитку та функціонування сучасних музейних установ. Аналізуючи працю, можна зрозуміти важливість інноваційного підходу до музейної діяльності та використання сучасних технологій для залучення аудиторії та створення цікавого та вражаючого музейного досвіду. Зокрема, дає можливість зрозуміти, як сучасні музеї можуть стати платформою для взаємодії з глядачами, стимулювати їхню творчість та рефлексію, а також відображати сучасні тенденції в мистецтві та культурі.

У світлі цих вимог, розробка сувенірної продукції для онлайн музею є складним завданням, яке потребує злагодженого поєднання історичної достовірності, сучасних технологій та урахування інтересів аудиторії.

Висновки.

У контексті сучасних викликів, серед яких не останнє місце займає війна в Україні та політичні турбулентності, популяризація українського мистецтва через онлайн музей набуває ще більшого значення. Незважаючи на складнощі, пов'язані зі збереженням та просуванням культурних цінностей в умовах конфлікту, проведені дослідження підтверджують, що інтеграція українського живопису в онлайн простір є важливим інструментом в боротьбі за збереження та популяризацію культурної спадщини країни. Такий підхід не лише сприяє залученню уваги до мистецьких творів, а й є важливим кроком у відновленні інтересу до української культури серед власного населення та світової громадськості.

Список використаних джерел

1. Інститут культурології НАМУ. URL: https://icr.org.ua/wp-content/uploads/2021/12/Book_2021_Zbirnyk.pdf (дата звернення: 22.04.2024).
2. Маркетингове стратегічне планування. Pidru4niki. URL: https://pidru4niki.com/1280052849591/marketing/marketingove_strategichne_planuvannya (дата звернення: 22.04.2024).
3. Тормахова А. Сучасний музей як простір художнього експерименту : досвід the museum of modern art (мома). Українська культура : минуле, сучасне, шляхи розвитку (напрям: культурологія). 2022. Т. 39. С. 76–81. URL: <https://doi.org/10.35619/ucpmk.v39i.500> (дата звернення: 22.04.2024).

Наумчик Р.Ф., здобувач вищої освіти гр. АМ-201
Науковий керівник – **Завацький С. В.**, канд. фіз.-мат. наук, доцент
Національний університет «Чернігівська політехніка», м. Чернігів, Україна

РОЗРОБКА ПРОЕКТУ МУЛЬТИФУНКЦІОНАЛЬНОГО ЦЕНТРУ НАДАННЯ АДМІНІСТРАТИВНИХ ПОСЛУГ В М. КОРЮКІВКА

У сучасному світі адміністративні послуги є невід'ємною частиною взаємодії громадян із державою. Мультифункціональні центри надання адміністративних послуг (ЦНАП) значно полегшують доступ громадян до різноманітних послуг, об'єднуючи їх в одному місці. Це особливо важливо в невеликих містах, де людям часто доводиться долати значні відстані або чекати в довгих чергах, щоб отримати необхідні документи чи провести реєстраційні процедури. Проектування такого центру в місті Корюківка є актуальним завданням, оскільки він може значно поліпшити рівень обслуговування громадян та підвищити ефективність роботи державних органів.

Основна мета проекту мультифункціонального центру в м. Корюківка – створити сучасний та ефективний простір для надання адміністративних послуг, де громадяни та бізнес зможуть швидко та зручно вирішувати свої питання. Центр має бути розроблений таким чином, щоб задовольняти різноманітні потреби, забезпечувати комплексне обслуговування та сприяти покращенню взаємодії між державою та громадськістю.

Проект також має на меті сприяти соціальній інтеграції, забезпечуючи рівний доступ до адміністративних послуг для всіх груп населення, включаючи людей з обмеженими можливостями. Цей підхід підтримує загальну концепцію інклюзивності та рівності в суспільстві.

Важливим аспектом проекту є підвищення прозорості та зниження бюрократичних бар'єрів. Центр має використовувати сучасні технології для автоматизації процесів, зниження черг та мінімізації людського фактору. Це сприятиме підвищенню довіри громадян до державних інституцій.

Проект мультифункціонального центру включає кілька ключових компонентів:

Архітектурне проектування: Визначення розташування будівлі, планування приміщень, розрахунок необхідної площі для обслуговування громадян. Потрібно передбачити достатньо простору для очікування, консультацій, реєстрації та обробки документів.

Технологічне оснащення: Центр має бути оснащений сучасними інформаційними технологіями для швидкої обробки заявок та видачі документів. Передбачається створення електронної черги, інтеграція з державними базами даних, а також можливість онлайн-запису.

Інфраструктура для відвідувачів: Зручні місця для очікування, інформаційні табло, доступ до інтернету, обслуговування для людей з обмеженими можливостями.

Професійний персонал: Підбір та навчання кваліфікованого персоналу, який здатен надавати високоякісні послуги та швидко вирішувати питання громадян.

Аналіз ситуаційної схеми розташування майбутньої будівлі серед міської забудови показав очевидні переваги розташування майбутнього ЦНАПу.

По-перше, як бачимо з рис. 1, місце розташування в центрі селища по вулиці Шевченка забезпечує легкий доступ для більшості жителів. Центральне розташування сприяє тому, що ЦНАП буде відвідуватися достатньо великим числом громадян, а також привертатиме увагу до своєї діяльності.

По-друге, близькість до громадських об'єктів, таких як супермаркет АТБ, зможе привабити додаткових відвідувачів, що поєднують різні доручення, наприклад, відвідування магазину та вирішення адміністративних питань.



Рис. 1 – Ситуаційний план: 1 – дислокація майбутньої будівлі; 2 – магазин АТБ; 3 – пам'ятник героям Чорнобильської трагедії

По-третє, центральне розташування, ймовірно, забезпечить гарну транспортну доступність.

На даний момент на території забудови знаходиться будівля старої міської ради (див. рис. 2), яка йде під знесення і на місці цієї будівлі буде розроблятися проект нового будівництва.

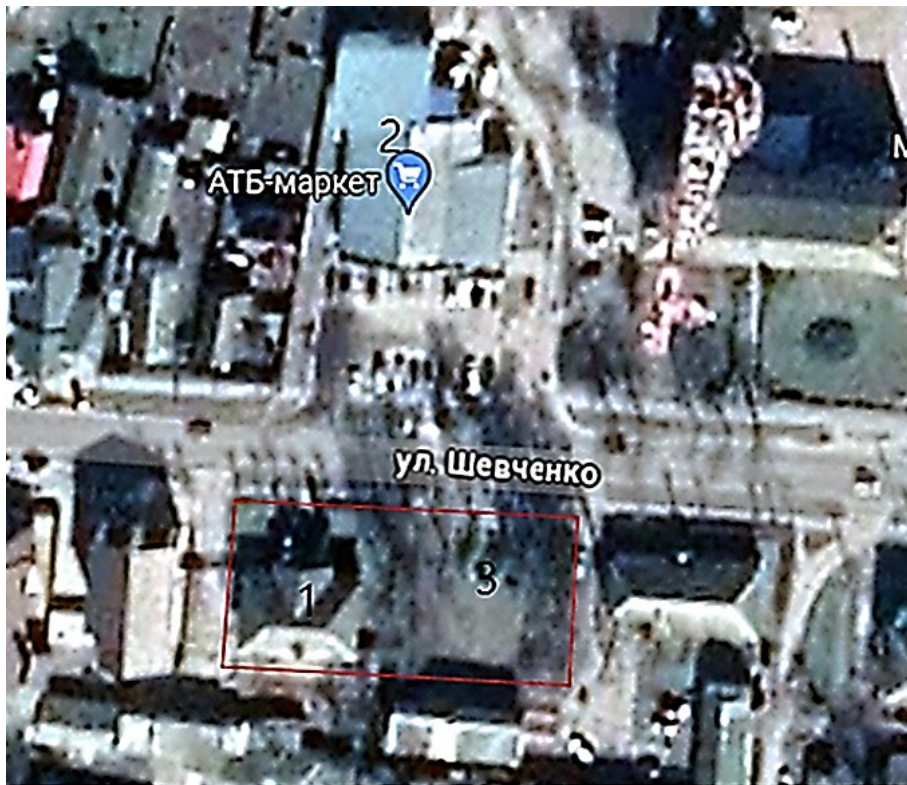

Рис. 2 – Територія забудови

Передбачається, що будівля нового ЦНАПу буде двоповерховою, в якій на першому поверсі міститимуться приміщення різних відділів надання адміністративних послуг (рис. 3).

На другому поверсі за пропозицією адміністрації територіальної громади Коропа будуть розміщені функціональні приміщення сервісного центру МВС України (рис. 4).



Рис. 3. План 1-го поверху: 1 – хол; 2 – зона очікування; 3, 4, 5, 6 – кабінети: реєстрації та видачі документів; адміністративних послуг; оформлення біометричних документів; консультації та юридичної допомоги; 7 – санвузол для маломобільних груп населення; 8 – санвузли; 9 – побутова кімната для персоналу; 10 – технічне приміщення; 11 – приймальне відділення; 12 – каса



Рис. 4. План 2-го поверху: 1 – хол; 2 – зона очікування; 3, 4 – кабінети: адміністрації; реєстрації транспортних засобів; 5 – архів; 6 – кабінет екзаменаторів; 7 – санвузли; 8 – екзаменаційний клас; 9 – побутова кімната для персоналу; 10 – приймальня; 11 – кабінет видачі документів; 12 – каса

На рисунку 5 приведені авторські пропозиції рішення фасаду мультифункціонального центру надання адміністративних послуг в м. Корюківка.

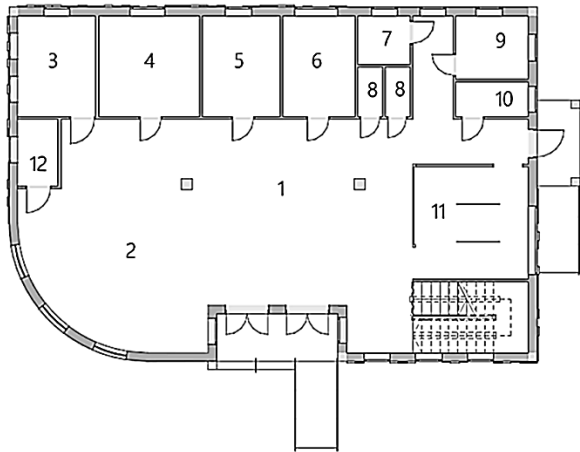

Рис. 3. Проектні пропозиції рішення фасадів нової будівлі ЦНАПу

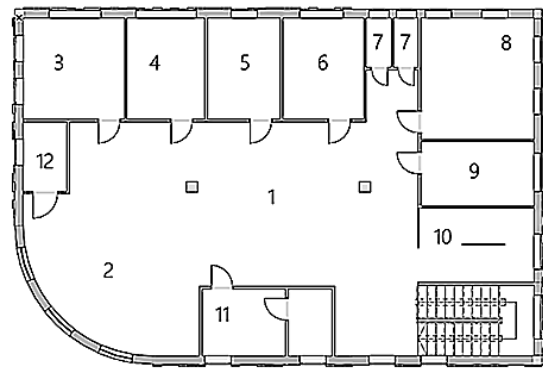
Висновки. Проект мультифункціонального центру в м. Корюківка відображає сучасний підхід до надання адміністративних послуг, орієнтований на потреби громадян, швидкість обробки заявок та максимальну зручність для відвідувачів. Реалізація даної проектною пропозиції буде важливим кроком у розвитку інфраструктури малих міст України щодо покращенні якості державних послуг.

Список використаних джерел

1. Закон України "Про адміністративні послуги". Офіційний сайт Верховної Ради України. Доступно за адресою: rada.gov.ua.
 2. Наказ Міністерства економічного розвитку і торгівлі України "Про затвердження методичних рекомендацій щодо створення і функціонування центрів надання адміністративних послуг". Режим доступу: me.gov.ua.
 3. Методичні рекомендації щодо створення та організації діяльності центрів надання адміністративних послуг. Офіс Реформ Кабінету Міністрів України. Режим доступу kmi.gov.ua.
 4. Офіційний сайт міста Корюківка. Інформація про інфраструктуру та адміністративні послуги. Режим доступу: koryukivka.cg.gov.ua.
 5. Державні будівельні норми (ДБН) щодо проектування громадських будівель і споруд. Офіційний сайт Міністерства розвитку громад та територій України. Режим доступу: minregion.gov.ua.
 6. Наказ Міністерства цифрової трансформації України "Про затвердження Переліку та форм заяв для надання адміністративних послуг через ЦНАП". Режим доступу: thedigital.gov.ua.
 7. «Розробка проєктів центрів надання адміністративних послуг: сучасні підходи та практичні поради», стаття в журналі «Будівництво і архітектура». Режим доступу: budivelnjy.com.
-

УДК 766.05:659.126:339.138]:655.4/.5(477)

Павленко С.В., здобувач вищої освіти гр. БДг6-20,
Кузьменко Ю.В., здобувач вищої освіти гр. БДг5-20
Науковий керівник – **Подлевський С.В.**, канд. іст. наук, доцент
Київський національний університет технологій та дизайну, м. Київ, Україна

ОСОБЛИВОСТІ ДИЗАЙНУ БРЕНДІВ СУЧАСНИХ УКРАЇНСЬКИХ ВИДАВНИЦТВ

Постановка проблеми. У сучасних ринкових умовах видавництва стикаються з необхідністю мати корпоративну ідентичність для підвищення рівня конкурентоспроможності та привернення уваги читачів до книжкової продукції. Для вирішення цієї потреба вони впроваджують фірмовий стиль, що є інструментом, який формує емоційні зв'язки та комунікацію бренду видавництва зі споживачами. Актуальність дослідження полягає в тому, що вивчення особливостей фірмового стилю сучасних українських видавництв допомагає висвітлити роль брендингу, який має значення для формування іміджу видавництва і сприянню його пізнаваності читачами на ринку.

Аналіз останніх досліджень. Ролі брендингу та особливостям формування і просування видавничого бренду присвячено не так багато літератури. Дослідженням цих питань займалися Теремко В. І., Королюк Н. Я. Видавнича діяльність потребує дослідження і розуміння ринку, характер конкуренції і потенціал конкурентів, вивчення потреб та інтересів цільових споживачів [2]. Видавництва для збереження своїх позицій на ринку та привернення уваги споживачів до своєї продукції стикаються з проблемою пошуку ефективних методів, одним з яких стає брендинг. Видавничий брендинг складніший, ніж брендинг інших галузей і вимагає виділення ряду особливостей, які впливатимуть на формування бренду сучасних видавництв [1].

Мета дослідження. Метою публікації є шляхом аналізу визначити складові елементи фірмового стилю таких визначних українських видавництв як «Vivat» та «А-БА-БА-ГА-ЛА-МА-ГА», виявити ряд особливостей дизайну їх айдентики та оформлення книжкових серій, що є одним із способів видавництв ідентифікувати себе і власну продукцію з-поміж конкурентів.

Виклад основного матеріалу. На сьогодні в Україні існує багато добре відомих та показових видавництв, однак першим для аналізу обрано видавництво «Vivat», яке входить у трійку найбільших видавництв України за кількістю виданих найменувань і накладів. Спеціалізується на виданні світових бестселерів та найвідоміших творів українських авторів. Ключовими напрямками є: художня література, видання дитячої та підліткової

літератури, non-fiction [4]. Видавництво позиціонує себе як преміальне та дотримується високих стандартів якості поліграфічного виробництва. Це безперечно має позитивний вплив на репутацію бренду.

Назва видавництва «Vivat» з латинської перекладається як радісне привітання, побажання успіху, процвітання. Слоган видавництва – «Читай. Мрій. Дій». Який відображає ідею книгарні видавати книжки, які народжують мрії та допомагають втілити їх у життя. Логотип видавництва мінімалістичний, має стрімкі лінії, що відображає сучасність та прогресивність бренду. Форма логотипу виконана зі стилізованої літери V, на правому кінці якої зображено перо як класичний символ приналежності бренду до книговидавництва.

Концепції художнього оформлення книг видавництва розглянемо на прикладі серії «Українська класика». До даної серії належать такі книги: «Рівновага» В. Винниченка, «Невеличка драма» В. Підмогильного, «За ситуаціями» О. Кобилянської та ін. Обкладинка кожного видання виконана в однотонних відтінках індивідуального кольору. Домінантним візуальним елементом у всій серії виступає дзеркальний майже симетричний візерунок створений із атрибутів що відображають суть або натякають на сюжет кожного видання. Головним проявом айдентики є видавничий знак (логотип), який виконаний не у фірмових кольорах, а у відтінках обкладинок. Прикметною окрасою даної серії є пофарбовані, ілюстровані зрізи книг. Приємним бонусом від книгарні є закладка у подарунок, що виконана у характерній стилістиці до кожної книги та містить цитату автора. Також для цієї серії пропонується книжковий мерч: піни та футболки з символікою та назвою кожної книги.

Задля формування ефективної збутової платформи для реалізації своєї продукції видавництво «Vivat» має свій сайт Інтернет-магазину. Він виконаний у фірмових зелених відтінках бренду та має зручну, зрозумілу навігацію, що неодмінно покращує користувацький досвід покупців. Також для просування продукції та комунікації з цільовою аудиторією книгарня працює з блогерами, організовує конкурси, регулярно відвідує книжкові ярмарки та виставки (Франкфуртський ярмарок, KYIV BOOK FEST, Lviv BookForum).

Далі з'ясуємо особливості дизайну бренду видавництва «А-БА-БА-ГА-ЛА-МА-ГА», що є найвідомішим українським видавництвом дитячої літератури, яке було започатковане поетом Іваном Малковичем. Назва «А-БА-БА-ГА-ЛА-МА-ГА», власне, означає «абетка» [5]. Так називав її герой оповідання Івана Франка «Грицева шкільна наука».

Логотип видавництва має немов рукотворний шрифт з дещо заокругленими кутами, що вміщений у прямокутну рамку, який вдало застосований для дитячої тематики. У логотипі зазначено два кольори: червоний - лідерство, наполегливість та динамічність; білий - простота, непорочність, чистота, що ще більше підкреслює тематику даного видавництва.

Видавництво вирізняється яскравим художнім оформленням книжок та якісним поліграфічним друком, що неодмінно викликає приємні емоції та не залишає байдужим ні дітей, ні дорослих. Токар М. вважає, що важливу роль грає естетика художніх дитячих ілюстрацій, що використовує прийоми поєднання деталей із зображенням і з емоцією, яка транслюється дитині [3, с.220]. З 1995 року видавництво видає серії книг з трьох томів, під назвою «100 казок» та «Книги, які здолали час», які ілюстрував Владислав Єрко. За дослідженням стиль даних видань ближче до сюрреалізму, з несподіваними поєднаннями різних хаотичних об'єктів, алюзій, колажів.

Видавництво має два сайти. Перший інформативно-пізнавального характеру, його головна сторінка у вигляді пазла, що поділена на 6 горизонтальних та вертикальних ліній в кожній з яких зображені дитячі казки відомих авторів, на самих іконках присутні активні посилання з інформативним текстом. Другий сайт для продажі книг - зручний та конструктивний для користувача, має вдало підібрані архітектонічні засоби, увага відвідувача прикута до насиченого контенту задля просування продукції видавництва.

Висновки. Дані здійсненого аналізу дозволяють зробити висновок, що кожне видавництво з розглянутих усвідомлює значущість фірмового стилю як інструменту досягнення корпоративної ідентичності та його роль у підвищенні рівня конкурентоспроможності і ефективно використовує його у своїй діяльності. Досліджено, що задля привернення уваги читачів до книжкової продукції для видавництв характерно: впроваджувати книжкові серії видань; мерч, як супутній товар; відвідувати ярмарки та співпрацювати з інфлюенсерами.

Список використаних джерел

1. Корольок Н. Я. Особливості формування та просування видавничого бренду. Наукові записки Української академії друкарства. Серія: Економічні науки. 2015. № 2. С. 78-86.
2. Теремко В. І. Видавничий маркетинг: навч. посіб. Київ: Академвидав, 2009. 272 с.
3. Tokar M. Khudozhno-estetychni osoblyvosti dytiachoi knyzhkovoi iliustratsii. VISNYK Lvivskoi natsionalnoi akademii mystetstv. Vyp. 35. S. 220-233.
4. Інтернет-магазин "Vivat" URL: <https://vivat.com.ua/>.
5. Інтернет-магазин «А-БА-БА-ГА-ЛА-МА-ГА» URL: <https://ababahalamaha.com.ua/>.

УДК 7.011:687.016

Парфило А.О., здобувач вищої освіти гр. БДГ5-20
Науковий керівник – **Подлевський С.В.**, канд. іст. наук, доцент
Київський національний університет технологій та дизайну, м. Київ, Україна

ОСОБЛИВОСТІ ДИЗАЙНУ ФІРМОВОГО СТИЛЮ МАГАЗИНІВ ВІНТАЖНОГО ОДЯГУ В УКРАЇНІ

Постановка проблеми

З плином часу та зростанням популярності вінтажного одягу в Україні кількість онлайн-магазинів такого одягу значно зросла. Дизайн фірмового стилю магазинів, які спеціалізуються на таких товарах, стає ключовим елементом їх успішного розвитку та визначає їх унікальний характер. Розгляд цієї теми не лише відкриває перед нами світ креативних рішень та стилістичних підходів від сучасних дизайнерів, але й дозволяє зрозуміти важливість збереження естетики минулих епох у сучасному світі. У цьому контексті важливо розглянути основні особливості та тренди, які визначають дизайн фірмового стилю магазинів вінтажного одягу в Україні, і з'ясувати, які елементи вирізняють їх на тлі інших магазинів одягу відомих світових та Українських брендів.

Аналіз останніх досліджень

Аналіз особливостей фірмового стилю проводиться комплексно на прикладі двох найбільш популярних магазинів вінтажного одягу в Україні. Перш за все, це логотип та ідентифікаційна символіка, які відображають стиль та цінності бренду. Кольорова палітра, зокрема, відіграє важливу роль, тому її вибір також має аналізуватись. Типографіка та шрифти враховуються, оскільки вони допомагають створити єдиний стиль для всієї комунікації магазину. Графічні елементи, маскоти, доповнюють загальний образ та підкреслюють унікальність бренду. Усі ці складові разом формують фірмовий стиль магазину одягу і визначають його ідентичність та впізнаваність серед конкурентів.

Мета дослідження

Мета цієї роботи полягає в дослідженні та аналізі дизайну фірмового стилю онлайн-магазинів вінтажного одягу в Україні.

Виклад основного матеріалу

Kinda Knorr - український магазин вінтажного одягу та взуття, заснований в 2019 році. Магазин орієнтований на широку аудиторію, пропонує стильні, рідкісні та брендові речі за доступними цінами. В 2021 році відкрився перший шоурум Kinda Knorr в центрі столиці України – Києві. Магазин користується великою популярністю серед молоді та поціновувачів стильного одягу з минулого [1]. Фірмовий стиль Kinda Knorr побудований на логотипі

магазину, це мінімалістична ілюстрація квітки в рожево-жовтих кольорах. Такий вибір ілюстрації обумовлений назвою магазину, слово «Knopp» з шведської переладається як «бутон». Зверху та знизу напівмісяцем розташовані написи «Kinda» та «Knopp» написані за допомогою шрифту Foro Black. Цей шрифт можна охарактеризувати як виразний та стильний, він був розроблений дизайнером Dieter Hofrichter для відомого німецького типографічного видавництва Hoftype. Він належить до категорії гротескних (sans-serif) шрифтів. Дизайн логотипу магазину одягу Kinda Knopp виділяється своєю простотою і елегантністю. Підтримуючи тренд на мінімалізм в дизайні логотипів, він використовує мінімалістичну ілюстрацію квітки, що створює враження легкості та природної краси. Рожево-жовті кольори надають логотипу ніжності та теплоти, на відміну від часто використовуваних темних або холодних кольорів. Шрифт Foro Black [2] додає вишуканості та стабільності, підкреслюючи професійність і довіру до бренду. У цілому, дизайн Kinda Knopp відрізняється простотою, яка привертає увагу своєю естетикою та елегантністю, роблячи його легко впізнаваним. Єдиним мінусом цього логотипу є низький рівень асоціативності зі сферою діяльності магазину.

Zycsel Store - Український онлайн-магазин вінтажного одягу преміум класу. Створений в 2020 році, магазин пропонує покупцям широкий спектр рідкісного та вінтажного одягу від преміум-брендів. Магазин користується великим попитом серед молоді та поціновувачів рідкісних та колекційних речей. Станом на 2024 має більше ніж 50 тис. активної аудиторії [3]. З моменту створення фірмовий стиль магазину зазнав значних змін. Першочерговий дизайн логотипу магазину був вкрай мінімалістичним. В мініатюрі він мав вигляд монограмної літери Z. У повному варіанті – це був текстовий логотип з повною назвою магазину. Шрифт, який був використаний для створення логотипу – Daikon Semi Bold, доволі сучасний та універсальний шрифт, слабкою стороною якого була лише неоригінальність в контексті логотипу для магазину одягу. Маскотами магазину Zycsel store з самого початку були ілюстрації у вигляді динозаврів. Вони одягнуті в стильний одяг для посиленої асоціативності з тематикою одягу.

В 2024 фірмовий стиль магазину Zycsel Store зазнав серйозних змін через негативні асоціації з літерою "Z" у контексті військової агресії зі сторони Росії. Українське суспільство вкотре стикнулося з агресивними діями Російської Федерації, і тема символіки, пов'язана з країною-окупантом, стала чутливою для багатьох громадян. Основа нового фірмового стилю – спрощена ілюстрація брахіозавра, та видозмінена назва магазину «Zycsel». Такий незвичайний вибір дизайну докладніше аргументував власник магазину – Ян Прохоров (далі пряма цитата): «Динозавр – символ рідкісних і «вимираючих» речей, якими регулярно поповнюється наш асортимент». Головними кольорами оновленого фірмового стилю стали поєднання іспанського блакитного та білого кольорів. Такий вибір має ряд як позитивних так і негативних візуальних асоціацій. Іспанський блакитний – це глибокий та насичений колір, який може асоціюватися з елегантністю. Цей колір іноді створює враження холоду або дистанції, що може не відповідати бажаному емоційному відгуку від покупців, особливо у сфері моди, де важливо викликати теплі та привітні асоціації. Використання цих кольорів разом є перенасиченим з точки зору візуального сприйняття, що може призвести до втоми або роздратування у споживачів при тривалому контакті з логотипом. Загалом оновлений фірмовий стиль не знайшов широких позитивних відгуків серед аудиторії та потенційних клієнтів, через слабку асоціативність з родом діяльності магазину.

Висновки

У процесі розвитку популярності вінтажного одягу в Україні спостерігається зростання кількості спеціалізованих онлайн-магазинів. Фірмовий стиль цих магазинів став ключовим фактором їх успіху або невдач. Аналіз двох популярних українських магазинів вінтажного одягу, Kinda Knopp і Zycsel Store, це наочно продемонстрував.

Список використаних джерел

1. Максимець С.В. Бренди та неформат: що кияни шукають на вінтажних "секондах". Режим доступу (URL): <https://weekend.today/market/sekondy-vintazh-kyiv.htm>
2. Myfonts website. Режим доступу (URL): <https://www.myfonts.com/pages/whatthefont>
3. Zycsel Store Режим доступу (URL): https://www.instagram.com/zycsel_store

Попович Т. А., здобувач вищої освіти гр. ДС-201
Науковий керівник – **Ароян А. С.**, канд. арх., доцент
Національний університет «Чернігівська політехніка», м. Чернігів, Україна

ПІДКРЕСЛЕННЯ УКРАЇНСЬКОЇ ІДЕНТИЧНОСТІ МІСЬКОГО ПРОСТОРУ ЗАСОБАМИ ДИЗАЙНУ СЕРЕДОВИЩА

Постановка проблеми. На сьогоднішній день, з розвитком глобалізації та модернізації міст, міський простір втрачає свою унікальність. Все більше міст імплементують типові елементи та практики не враховуючи айдентику міста та його особливості.

Однотипність міського середовища може негативно впливати на якість життя мешканців, знижуючи їхню емоційну та психологічну стабільність. Відсутність стимулу до відвідування та взаємодії у місті призводить до відчуття відокремленості та втоми. Це може також призвести до відчуття втрати ідентичності серед місцевого населення. Тому постає проблема не тільки в тому як зробити міський простір цікавим для мешканців, а і як надати йому саме унікальної української ідентичності, яка буде вирізняти його з поміж інших [1].

Актуальність теми зумовлена тим, що сучасна Україна знаходиться в процесі відновлення своєї національної ідентичності та збереження своєї культурної спадщини. Розвиток міст та їхній образ мають важливе значення для формування національну ідентичність та самосвідомість українського народу. Дизайн міського простору може стати інструментом у підтримці цієї ідентичності через відтворення та використання символів, традицій та мистецтва української культури [2].

Мета дослідження полягає в розробці стратегій та практичних рішень для створення унікального міського середовища, яке відображатиме культурну спадщину та ідентичність української культури за допомогою розкриття та переосмислення робіт українських митців 20 століття.

Їх роботи, а в особливості орнаменти, базуються на традиційних українських мотивах і символах, інтегрують в собі елементи народного мистецтва, такі як вишивка, виробництво рушників та кераміки, але вони відзначаються геометричною точністю, витонченістю ліній та форм, а також багатством деталей. Це дає нам багато можливостей для сучасного їх застосування та інтерпретацій в будь-якій сфері дизайну та мистецтва.

Основні завдання дослідження включають:

1. Аналіз культурної спадщини: дослідження та аналіз творчого доробку українських митців 20 ст. з метою виокремлення ключових елементів, які можуть бути використані для втілення у дизайні міського простору.

2. Вивчення ідентичності міського простору: аналіз особливостей міського середовища з урахуванням культурних, історичних та соціальних аспектів для визначення можливостей підкреслення української ідентичності.

3. Розроблення дизайн-концепції: на основі проведеного аналізу формулюються концепції на підставі яких розробляється дизайн-ідея, які включають в себе конкретні візуальні елементи, матеріали та рішення. Враховуючи особливості міського середовища, потреби мешканців та потенціал для втілення культурної спадщини у дизайні простору.

4. Експериментальне застосування: впровадження розроблених концепцій та дизайнерських рішень для оцінки їхньої ефективності та впливу на сприйняття та ідентичність мешканців.

5. Висновки та рекомендації: формулювання висновків та рекомендацій щодо оптимальних підходів до використання даних концепцій та майбутній потенціал для їх застосування.

Підсумовуючи все сказане, відзначимо, що це дослідження є кроком у напрямку розвитку міського середовища, який враховує значення культури та творчості українських митців для підкреслення української ідентичності. Воно дозволяє зберегти та відтворити цінні культурні особливості, а також створити унікальне міське середовище, яке відзначається автентичністю та художньою вишуканістю.

Впровадження розроблених дизайн-ідей може мати значний вплив на міський ландшафт, створюючи привабливі та комфортні простори для проживання та відпочинку мешканців. Крім того, це може сприяти розвитку туризму, повертанню інвестицій та розкриттю потенціалу міст для культурних та мистецьких подій [3].

Загалом, дане дослідження підкреслює необхідність інтеграції мистецтва та дизайну у міське планування з метою створення життєвих та привабливих місць для всіх, хто користується міським середовищем.

Список використаних джерел

1. Андрущенко В. П., Реєнт О. П., Шайгородський Ю. Ж. Цивілізаційна ідентичність українства: історія та сучасність. Київ, 2022. - С. 415.
2. Мусієздов О. О. Міська ідентичність у (пост)сучасному суспільстві: український досвід. Харків, 2016. - С. 160 -164.
3. Журнал БЖ. На власному досвіді: як я створюю бренди українських міст [Електронний ресурс] - Режим доступу до ресурсу: <https://bzh.life/ua/lyudi/na-vlasnomu-dosvidi-yak-ya-stvoryuyu-brening-mist/>.

УДК 7.011:[727:791](477-25)

Ростоцький В.О., здобувач вищої освіти гр. БДг5-20
Науковий керівник – **Подлевський С.В.**, к. іст. н., доцент
Київський національний університет технології та дизайну, м. Київ, Україна

ФІРМОВИЙ СТИЛЬ НАЙСТАРІШИХ КІНОТЕАТРІВ КИЄВА

Постановка проблеми

Найстаріші кінотеатри Києва не лише є свідками історичних подій та культурного розвитку міста, але й втілюють у собі неповторний фірмовий стиль, який відображає традиції, естетику та впливи свого часу. На протязі десятиліть ці кінотеатри стали не лише символами культурної спадщини, але й важливими центрами мистецтва та розваг для мешканців та гостей міста. Актуальна на 2024 рік проблематика кінотеатрів стосується кількох аспектів, зокрема впливу цифрових технологій на кінематографію, зміни у споживчому підході до розваг та впливу пандемії COVID-19 на кінематографічну індустрію. Пандемія спричинила значні виклики для кінематографічної індустрії через закриття кінотеатрів, зміни в режимі роботи та обмеження соціального контакту. Багато кінотеатрів втратили прибуток, а деякі навіть закрилися. Ті, що залишилися відкритими, повинні дотримуватися строгих санітарних і безпекових заходів, щоб забезпечити безпеку глядачів.

Аналіз останніх досліджень

Кінотеатри завжди відігравали важливу роль у культурному та соціальному житті міста. У Києві збереглися кінотеатри, які є відображенням його багатозарової історії та культурної спадщини. Кінотеатри "Екран" та "Жовтень" - це одні з найстаріших кінотеатрів міста, кожен з яких має свою унікальну історію та неповторний фірмовий стиль. Ці кінотеатри не лише служать місцем для перегляду фільмів, вони є символом мистецтва кіно та сприяють формуванню культурного обличчя міста. Фірмовий стиль цих кінотеатрів відображається у їхній архітектурі, дизайні фасадів та внутрішнього оформлення, логотипах та рекламних матеріалах, що сприяє створенню унікальної атмосфери та ідентифікації кожного закладу. Розглядаючи фірмовий стиль кінотеатрів Києва, можна простежити еволюцію кінематографічної культури міста протягом різних історичних періодів, віддзеркалення соціокультурних тенденцій та традицій у дизайні та архітектурі.

Дослідження фірмового стилю цих кінотеатрів є важливим для збереження культурної спадщини міста, розуміння його історії та формування ідентичності його жителів.

Мета дослідження

Мета дослідження найстаріших кінотеатрів Києва полягає в тому, щоб вивчити їхню історію, визначити їхню роль у культурному та соціальному житті міста, а також з'ясувати, як вони вплинули на актуальний розвиток кінематографа в Україні. Дослідження дозволить докладніше ознайомитися з культурною спадщиною старих кінотеатрів Києва, їхнім внеском у формування кінематографічної культури та ідентичності міста.

Виклад основного матеріалу

Кінотеатр "Екран" — один із найстаріших та найвідоміших кінематографічних закладів Києва. Відкритий у 1911 році, він є першим кінотеатром зі спеціально збудованим приміщенням в столиці. Розташований у історичній місцевості на краю міста, кінотеатр "Екран" пройшов багато етапів розвитку та змін [1]. Від свого становлення більше ста років тому, він зазнав безлічі змін, неодноразово змінював своє ім'я. Протягом свого існування, кінотеатр "Екран" пережив кілька періодів та змінив кілька назв. У 1917 році його називали "Міраж", у часи Радянського Союзу він був відомий як "Кінотеатр ім. 1-го Травня", а після Другої світової війни отримав назву "Експрес". Цікаво, що у період з 30 квітня по 19 вересня 1943 року, коли Київ перебував під фашистською окупацією, кінотеатр відбував покази німецьких фільмів. Цей кінотеатр пережив страшний період Другої Світової війни, коли працював під час бомбардувань та воєнних дій, виживши при цьому. Він також пережив знесення та спроби його знищення, що відбувалися в різні періоди його історії. Однією з унікальних фішок були мальовані афіші, і це одна з речей що робила цей кінотеатр досить унікальним до нашого часу. На сьогоднішній день кінотеатр не функціонує, останні сеанси були в 2010 році, після чого він закритися назавжди. Наразі він знаходиться в досить плачевному стані, особливо посприяла цьому пожежа яка була приблизно 5 років тому, на 2024 рік це лише спустошена закинута будівля, попри те що ходять чутки про реконструкцію, але на ділі ці плани можуть залишатися лише на словах і на паперах десятиріччями. Саме ці події роблять його одним з найбільш видатних кінотеатрів міста, символом стійкості та витривалості в обличчі випробувань.

Кінотеатр "Жовтень" — У 1931 році на Подолі з'явився кінотеатр, відомий під назвою "Дев'яте Держкіно". Його перший показ стався з прем'єрою фільму "Гегемон" режисера Миколи Шпиковського [2]. Нещодавно один з його залів отримав таку саму назву. "Жовтень" став першим кінотеатром у Києві, який мав власну будівлю, та його призначення залишалося незмінним з моменту відкриття. Будівля створювалась з ідеєю «як кіно для робітничого класу», тому кінотеатр і був виконаний в стилістиці конструктивізму. У роки другої світової працював під іншою назвою, і в ході війни була зруйнована нацистами і відновлена вже в трохи іншому класичному стилі. Взагалі «Жовтень» переживав багато реконструкцій, а з 1990-х років архітектура кінотеатру знову повернулася до перш задуманої. Кінотеатр зазнавав зрост і спад популярності, також пережив другу світову, був повністю знищений і відбудований, не дивлячись на свою досить важку історію, кінотеатр був одним з найулюбленіших місць для декількох поколінь киян, і завів своїх фанатів, «Жовтень» на даний момент є досить престижним місцем для перегляду кіно, мабуть одне з небагатьох місць яке має таку поглиблену історію і водночас сучасні зали і обладнання [3]. Звідси відкривалися нові напрями у кіноіндустрії, відбувалися дискусії та прем'єри, зустрічі зірок із глядачами.

Висновки

Фірмовий стиль кінотеатрів "Екран" та "Жовтень" є невід'ємною частиною культурної спадщини Києва. Їхні архітектурні та дизайнерські рішення відображають не лише естетичні здобутки епохи, а й віддзеркалюють історію, долю та значення кінематографа у місті. Розгляд впливу фірмового стилю на сприйняття та значення цих кінотеатрів дозволяє краще зрозуміти їхню роль у формуванні культурного обличчя Києва та їхній внесок у розвиток кінематографії в Україні.

Список використаних джерел:

1. Богдан Білошенко "Він першої прем'єри й донині: доля найстаріших кінотеатрів міста" Режим доступу (URL): <https://tykyiv.com/ce-kyiv/vid-pershoyi-premieri-do-sogodnishnogo-dnia-dolia-naistarishikh-kinoteatriv-mista/>, 2023.
2. О. Горчинська "Прем'єра Параджанова, мальовані афіші й пожежі. Історії перших київських кінотеатрів". Режим доступу (URL): <https://nv.ua/ukr/kyiv/kinoteatr-zhovten-kijiv-kinopanorama-ta-inshi-7-legendarnih-kinoteatriv-stolici-istoriya-i-nashi-dni-50071211.html>.
3. Кінотеатр з історією. Режим доступу (URL): <https://zhovten-kino.kyiv.ua/history#:~:text=>

УДК 004.92:004.946

Руденко А.О., здобувач вищої освіти гр. БДГ6-20
Науковий керівник – **Подлевський С.В.**, канд. іст. наук, доцент
Київський національний університет технологій та дизайну, м. Київ, Україна

ОСОБЛИВОСТІ ТА ПЕРЕВАГИ ВИКОРИСТАННЯ ПІКСЕЛЬНИХ ЗОБРАЖЕНЬ У ДИЗАЙНІ ІГОР

1. Постановка проблеми.

Проблема використання піксельного мистецтва у іграх є дискусійною, адже у 2024 році роздільна здатність зображень є кращою за будь-які раніше запропоновані ігрові системи, але всупереч цьому багато компаній продовжують випускати піксельні ігри, звертаючи увагу на особливу естетику та емоції, що викликає піксельний стиль. Піксельні ігри конкурують з іграми, в яких використовується реалістична 3D графіка, або векторні зображення. Почуття ностальгії досі забезпечує привабливість піксельного стилю для гравця, хоча сучасні програми для розробки ігор та графічних редакторів надають художникам значно більше інструментів для втілення їхніх творчих задумів навіть в контексті розвитку піксельного мистецтва.

2. Аналіз останніх досліджень.

Сучасні дослідники піксельного мистецтва, такі як Девід Кушнер та Деніел Сілбер, зосереджуються на тому, як піксельне мистецтво впливає на емоційну відповідь гравців. Виявлено, що піксельне зображення може викликати в них сильні емоції через свою спрощену, але ефективну естетику. Оскільки піксельне мистецтво обмежується кількістю пікселів, які можна використовувати, дослідники та розробники ігор вивчають методи творчого використання цих обмежень. Це сприяє розвитку креативності в галузі геймдеву.

3. Мета дослідження.

Метою публікації є аналіз впливу використання піксельного стилю зображень у іграх на сприйняття них людьми, дослідження походження піксельних ігор та виокремлення особливостей для сучасних рішень, які використовуються дизайнерами в період з 2015 року до сьогодні.

4. Виклад основного матеріалу.

Сучасне піксельне мистецтво бере свій початок в удосконаленні бачення вимушено піксельних ігор на старих пристроях. Такий вид графіки широко застосовувався в 1980-ті роки на ПК та приставках із обмеженими палітрами.

В ранніх відеоіграх роздільна здатність зображення була нижчою ніж на сучасних пристроях – неможливо було приховати крупні пікселі, за допомогою яких створювалися такі ігри Space Invaders, Mario та Donkey Kong – тож піксельна графіка була єдиним доступним варіантом. Художники, що створювали відеоігри в 1970-х і 1980-х роках, мали перед собою мету за допомогою кількох кольорових квадратів відтворити суть зображення. Наприклад декілька пікселів червоного кольору це це капелюх Маріо, ще декілька світліших пікселів – його одяг, руки та обличчя.

У 1990-х роках піксельна графіка стала деталізованішою через можливість використання не 8-ми, а 16-ти бітної палітри колорів, а також через зменшення розміру пікселів на екранах пристроїв, проте тенденція не змінилася. Художники вже мали більше можливостей для роботи, але продовжували працювати з окремими пікселями, кожен з яких відігравав свою роль у створенні загального образу персонажів та локацій.

Заслуговує уваги той факт, що піксельне мистецтво, як естетичний вибір, не є сталим стандартом, а продовжує знаходити нові форми вираження. Розробники та художники постійно експериментують з різними варіаціями піксельного стилю, здійснюючи творчі зусилля для створення чогось унікального та передового. В ігровій індустрії такий стиль зазвичай обирають незалежні команди розробників, інді студії, а часом можна навіть зустріти ігри з піксельною графікою, над якими працювала лише одна людина, так звані “One-man-studio”.

Використання зображень в стилі піксель-арт в ігровій індустрії має свої переваги для кінцевого споживача, серед них можна виокремити такі, як:

1. Відчуття ностальгії.

Використання зображень в стилі піксель-арт у геймінгу сприяє виникненню сильного відчуття ностальгії серед гравців. Такий стиль графіки тісно пов'язаний із "золотою епоєю" відеоігор, яка включає в себе 8-бітні та 16-бітні ігрові консолі, такі як Nintendo Entertainment System (NES) та Super Nintendo Entertainment System (SNES).

2. Ефект занурення у ігровий процес.

Піксельний стиль може створювати відчуття занурення у світ гри, де гравець може відчути атмосферу, емоції, історію та персонажів різних ігор. Такий стиль в іграх дозволяє створити унікальну та легко впізнавану естетику. Кожна гра, що використовує цей стиль, може мати свої власні особливості, що роблять її неповторною.

3. Легкість сприйняття гравцем.

Спрощений дизайн дозволяє гравцям краще фокусуватися на геймплейі та історії, оскільки він не розсіюється занадто складною або реалістичною графікою. Завдяки виразності та легкості в деталях він зберігає інтерес до детальнішого ознайомлення з проектом. Таким чином гравець може швидше вникнути в ігровий світ і зосередитися на вирішенні ігрових задач.

4. Простір для фантазії.

Під час перегляду піксельних зображень максимально задіюється уява гравця, адже піксельний стиль стимулює креативність, оскільки вимагає від нього уяви, фантазії. Гравець може більш ефективно сприймати гру та глибше взаємодіяти з її аспектами, оскільки піксель-арт пропонує легко розпізнавані форми та контури, деталі яких додумуватиме вже сам користувач. Це також дає більший простір для уяви художників, що малюватимуть фанатські зображення за мотивами гри.

5. Доступність для слабких пристроїв.

Піксельний стиль як правило зменшує вимоги до потужності відеокарти та пам'яті для ігор, що дозволяє їм працювати на слабких або старих пристроях. До прикладу, на момент 08.03.24 така гра як Stoneshard займає всього 376,46 Мб, а Travellers Rest - 600 Мб.

5.Висновки.

Отже, є всі підстави зробити такий висновок, що останні дослідження піксельного мистецтва в іграх демонструють його значимість як естетичного, емоційного та культурного явища, а також його потенціал для креативності та навчання. Завдяки доступу до майже необмежених технологічних ресурсів, розробники можуть експериментувати з різними розмірами пікселів, кольоровими палітрами та рівнями деталізації, створюючи унікальні стилі для своїх творінь. Це дозволяє художникам та дизайнерам виражати свою творчість та допомагає робити кожну гру унікальною, а гравцям отримувати різний досвід від ігор, зроблених в такому стилі.

Список використаних джерел

1. Daniel Silber. Pixel Art for Game Developers. Бока-Ратон: CRC Press, 2015. 256 с.
2. Max Hervieux. Learning Pixel Art. Лондон: LOM Art, 2015. 208 с.
3. Mike Diver. Indie Games: The Complete Introduction to Indie Gaming. Лондон: LOM Art, 2016. 128 с.
4. Jason Schreier. Blood, Sweat and Pixels. Нью-Йорк: Harper Paperbacks, 2017. 304 с.
5. David Kushner. Masters of Doom: How Two Guys Created an Empire and Transformed Pop Culture. Лондон: Random House Trade Paperbacks, 2004. 339 с.
6. Blake J. Harris. Console Wars. Нью-Йорк: HarperCollins, 2014. 558 с.

Рязанцева К. О., здобувач вищої освіти гр. БДг 5-20
Науковий керівник – **Подлевський С.В.**, канд. іст. наук, доцент
Київський національний університет технологій та дизайну, м. Київ, Україна

ДИЗАЙН ЛОГОТИПІВ СВІТОВИХ РЕЙВ-ФЕСТИВАЛІВ

Постановка проблеми

Українські рейв-фестивалі відомі своєю яскравою та енергійною атмосферою, що поєднує андеграундну електронну музику з авангардним мистецьким вираженням. Цікаво, що саме фестивалі, які спершу були суто українськими, стали неймовірно шанованими у світі, особливо в Німеччині - одній з країн-столиць фестивалів електронної музики. Українські рейв-фестивалі СХЕМА і Laboratorium стали всесвітньо-відомими рейв-фестивалями, які проводяться не лише в Україні, а і в Європі.

Аналіз останніх досліджень

Дослідження дизайну, чи айдентики, культурних масових заходів мають досить ґрунтовну серед відповідних наукових праць [1]. Водночас, слід відмітити що безпосередніх досліджень виключно фестиваль напрямку рейв є вкрай мало.

Виклад основного матеріалу

Зародившись у Києві, СХЕМА та Laboratorium здобули міжнародне визнання завдяки своєму унікальному підходу до рейв-культури, ставши всесвітньо-відомими рейв-фестивалями, бажаними івентами у різних містах-центрах рейв-культури. Заснований діджеєм Настею Муравйовою у 2014 році, фестиваль СХЕМА швидко став центром української електронної музичної сцени. Саме слово "СХЕМА" відображає намір організаторів створити структурований, але динамічний досвід для відвідувачів. Логотип СХЕМА одночасно втілює в собі сучасні тенденції до мінімалізму і добре передає атмосферу електронної музики. Простота логотипу СХЕМА є однією з його сильних сторін. Завдяки чистоті та лаконічності дизайну логотип здатен чітко та ефективно передавати своє послання. Цей мінімалістичний підхід також гарантує, що логотип залишиться поза часом і буде актуальним на довгі роки. Типографіка, використана в логотипі СХЕМА, є мінімалістичною, проте динамічною, що відображає енергію електронної музики. Геометричні фігури в логотипі, зокрема прямокутник, можуть символізувати різні аспекти культури електронної музики. Кутові форми та гострі краї передають відчуття сучасності та гостроти, що добре резонує з цільовою аудиторією бренду. Кути часто асоціюються з енергією, рухом і прогресом, які є основними елементами електронної музики та досвіду, який вона надає слухачам. Кольорова гама логотипу СХЕМА проста, але ефективна. Поєднання чорного та білого створює сильний контраст, завдяки чому логотип легко упізнається навіть здалеку. Цей вибір також забезпечує універсальність у застосуванні, оскільки логотип можна використовувати на різних фонах, не втрачаючи при цьому своєї виразності.

Загалом, логотип СХЕМА - це добре продуманий дизайн, який ефективно відображає суть культури електронної музики, залишаючись при цьому універсальним і таким, що запам'ятовується.

У 2019 році, дует початківців-діджеїв Михайло «Спалах» та Катерина «Кама» вирішили створити вечірки, присвячені високоякісному техно. Це був початок Laboratorium. Протягом 5 років організатори провели 34 заходи, переживши різні періоди: були успішні моменти і труднощі, вечірки відбувалися навіть у важкі часи, коли були мінусові температури, пандемія COVID-19, а пізніше — навіть воєнні дії.

Laboratorium, в свою чергу, відрізняється більш жорстким або ж «кислотним» звучанням та естетикою, про що й говорить його назва, яка з латині перекладається як «лабораторія». Логотип Laboratorium, на відміну від логотипу фестивалю СХЕМА, є більш

деталізованим. Геометрія логотипу загалом округла, проте його елементи мають гострі кути, які і надають логотипу динаміки. Кольорова гама логотипу складається з чорного та жовтого кольорів, де жовтий є основним, в композиції логотипу відіграє роль світлового променя, що просвічує крізь чорне полотно і проявляє назву фестивалю. Логотип візуально нагадує «обличчя демона», або ж «хеловінський гарбуз» з посмішкою, на якій специфічним, вигнутим шрифтом вирізняється напис «LABORATORIUM». Також, інколи, замість жовтого використовується білий колір.

Цей логотип є оригінальним, динамічним та викликає у цільового споживача асоціації з музикою, яку він може почути на івенті: динамічне, жорстке та якісне техно, наповнене кислотними нотами. Логотип викликає емоції та легко запам'ятовується, що робить його привабливим для споживача.

Висновки

Завершуючи, можна зробити висновок, що логотипи світових рейв-фестивалів запам'ятовуються завдяки поєднанню унікальної типографіки, що передає естетику та атмосферу івенту, а також кольору та оригінальної символіки. Вони вирізняються з-поміж інших логотипів в індустрії музики, що полегшує їх запам'ятовування та ідентифікацію шанувальниками.

Список використаних джерел

1. Тюх А. І. Особливості проектування фірмового стилю сучасних культурно-масових заходів (на прикладі дитячих фестивалів). Технології та дизайн. 2019. № 3 (32). Режим доступу: http://nbuv.gov.ua/UJRN/td_2019_3_5.Я.
2. Бабченко. Графічний дизайн у просторі інформаційно-комунікативних технологій сучасності. № 36. 2019. URL: <https://doi.org/10.32461/190670>
3. Сторінка рейв-фестивалю СХЕМА на FACEBOOK URL: <https://www.facebook.com/cxemapage>
4. Сторінка рейв-фестивалю Laboratorium на FACEBOOK URL: <https://www.facebook.com/Laboratoriummm>.
5. Гула, С. П. Сучасний графічний дизайн: специфіка інтегральної природи творчості. Art and Design, (3), 25–33. 2020. URL: <https://doi.org/10.30857/2617-0272.2020.3.1>

УДК 766.05'06+659.133:64-05:687.53:[005.336.6+341.96:347.65(477)]

Свергун М.М., здобувач вищої освіти гр. БДг 5-20

Науковий керівник – **Подлевський С.В.**, канд. іст. наук, доцент

Київський національний університет технологій та дизайну, м. Київ, Україна

ДИЗАЙН-КОНЦЕПЦІЯ АЙДЕНТИКИ У СТВОРЕННІ БАРБЕРШОПУ КУРІНЬ

Постановка проблеми

Барбершоп "Курінь" інтегрує в собі елементи старовини та сучасності, створюючи унікальний дизайн та сервіс. Постановка проблеми полягає у знаходженні балансу між збереженням класичних традицій та впровадженням новітніх дизайнерських рішень. Барбершоп "Курінь" представляє унікальне поєднання традиційних та сучасних елементів, від логотипу до інтер'єру, які разом створюють атмосферу, що відображає дух старовини зі стандартами сучасності. Зосередженість на деталях та високій якості послуг, від класичних стрижок до догляду за бородою, забезпечує індивідуальний підхід до кожного клієнта. "Курінь" активно використовує сучасні технології у маркетингу, сприяючи формуванню міцної спільноти, і демонструє соціальну відповідальність, підтримуючи місцеві ініціативи. Барбершоп несе в собі культурну місію, відновлюючи історію та традиції через сучасний контекст, і постійно адаптується до змінюваних трендів, забезпечуючи свій довгостроковий розвиток та процвітання

Аналіз останніх досліджень

Дослідження акцентують на важливості визначення айдентики через дизайн інтер'єру та логотипу, що підтримують культурну ідентичність бренду та сприяють його розпізнаваності та популярності. На прикладі актуального дослідження основ дизайну барбершопу, важливості правильного планування, вибору стилю, елементів інтер'єру, та багато інших необхідних аспектів сучасного барбершопу на основі статті, та книжки написаних робітниками барбершопу, та по їх замовленню.

Мета дослідження

Головна мета полягає в створенні ідентичності, що ефективно відображає суть барбершопу "Курінь" та сприяє глибокому зв'язку з клієнтурою через культурні та сучасні елементи.

Виклад основного матеріалу

1. Дизайн логотипу та бренду: Втілення духу старовини та сучасності, вишуканість деталей.

Створений мною логотип для барбершопу "Курінь" вирізняється унікальним поєднанням елементів, що втілюють дух старовини та сучасності в кожному аспекті свого бренду. Від логотипу до інтер'єру майстерні, від маркетингових матеріалів до способу обслуговування клієнтів, кожна деталь вишукано відполірована, щоб створити атмосферу, яка одночасно нагадує про минуле і відповідає найвищим стандартам сучасності.

2. Інтер'єр барбершопу: Використання ретро-дизайну та сучасних матеріалів, створення комфорту та затишку.

У інтер'єрі барбершопу "Курінь" підкреслюється його унікальна ідентичність з використанням елементів ретро-дизайну та сучасних матеріалів. М'яке дерево, вінтажні світильники та класичні барберські крісла створюють затишок та комфорт, де кожен клієнт може відчути себе особливим. Елементи декору, які відображають історію козацтва і воїнську мужність, додатково підсилюють зв'язок із назвою та концепцією закладу.

3. Спектр послуг: Широкий асортимент послуг, з акцентом на високу якість та індивідуальний підхід

"Курінь" пропонує широкий спектр послуг, від класичних стрижок та бриття бритвою до сучасних зачісок і догляду за бородою. Особлива увага приділяється якості та деталям, що дозволяє майстрам не просто задовольнити, а перевершити очікування клієнтів. Навчання персоналу сучасним технікам, поєднане з повагою до традиційних методів, забезпечує високий рівень сервісу та індивідуальний підхід до кожного.

4. Маркетингова стратегія: Інтеграція сучасних технологій, створення міцної спільноти.

Сучасні технології у маркетинговій стратегії "Куріня" орієнтована на створення міцної спільноти навколо бренду. Активне використання соціальних мереж, проведення тематичних заходів та майстер-класів сприяють залученню нових клієнтів і утриманню постійних. Спеціальні пропозиції, програми лояльності та індивідуальний підхід до кожного відвідувача зміцнюють відносини з клієнтурою та створюють атмосферу довіри та поваги, яка є ключовим елементом успіху "Куріня". Залучення відомих персоналій та проведення спільних акцій із місцевими бізнесами та культурними інституціями також сприяє збільшенню впізнаваності бренду та його популярності в громаді.

5. Соціальна відповідальність та культурна місія: Підтримка місцевих ініціатив, відновлення історії та традицій.

Також одним із основних напрямків діяльності "Куріня" є розвиток спільноти та взаємодія з місцевими жителями. Барбершоп активно залучається до соціальних проєктів, підтримує місцеві ініціативи та благодійні заходи, демонструючи свою відповідальність та зобов'язання перед суспільством. Це не лише сприяє підвищенню репутації бренду, але й відкриває нові можливості для залучення клієнтів, які цінують соціальну активність та відповідальний бізнес. "Курінь" не лише надає послуги високої якості, але й несе в собі культурну місію – відроджувати та популяризувати історію та традиції через сучасний

контекст. Барбершоп стає місцем зустрічі для тих, хто цінує класичний стиль, культуру барберінгу та історичну спадщину, створюючи унікальне середовище для обміну ідеями та досвідом. Це місце, де кожен може знайти щось для себе, незалежно від віку та соціального статусу. Організація тематичних вечорів, виставок та зустрічей із істориками та митцями дозволяє клієнтам глибше зануритися в історію та традиції, пов'язані з козацтвом та ремеслом барберів. Такий підхід не тільки збагачує досвід відвідувачів, але й сприяє зростанню культурної обізнаності спільноти. Успіх "Куріня" полягає не лише в якості послуг та унікальності концепції, але й у здатності адаптуватися до змінюючихся трендів та вимог споживачів. Постійне вдосконалення сервісу, інноваційний підхід до реклами та маркетингу, а також розширення спектру послуг є ключовими аспектами, на яких зосереджується управління барбершопу для забезпечення його довгострокового розвитку та процвітання.

Висновки

Підсумовуючи, можна сказати, що барбершоп "Курінь" є втіленням сучасного бізнесу, який вшановує традиції та історію, водночас пропонуючи якісні послуги та унікальний досвід своїм клієнтам. Через вдале поєднання класичних цінностей і сучасних трендів, "Курінь" зміцнює свою позицію на ринку та в серцях відвідувачів. Місія барбершопу, його культурна і соціальна роль у спільноті, а також неперервний розвиток та інновації є запорукою його успіху та довговічності. "Курінь" не просто місце для стрижки чи гоління – це простір, де кожен може доторкнутися до історії, насолоджуючись комфортом та якістю сучасних послуг.

Список використаних джерел

1. Авторський колектив Retrobarbershop. Retrobarbershop. Філософія культури, якості та сервісу Харків, 2021. – 151 с.
2. Гніденко М., Колеснікова В. Дизайн логотипу як основи фірмового стилю ВІСНИК КНУТД №1 (82), 2015 Серія «Технічні науки».
3. Дизайн барбершопа: ключові аспекти. Журнал онлайн-магазину Portes. 2023 Режим доступу (URL): <https://portes.ua/ua/blog/dizajn-barbershopa-klyuchevye-aspekty>.

УДК 747:725.1:640.43/.44

Светлова А. В., здобувач вищої освіти гр. ДС-201

Науковий керівник – **Бородченко Н. В.**, викладач

Національний університет «Чернігівська політехніка», м. Чернігів, Україна

СИНТЕЗ ЯПОНСЬКОЇ ТРАДИЦІЇ ТА СУЧАСНОГО ДИЗАЙНУ: КРЕАТИВНІ ПІДХОДИ ДО СТВОРЕННЯ РЕСТОРАНІВ В ЯПОНСЬКОМУ СТИЛІ

У Японії традиції займають особливе місце в культурному просторі, але це не заважає сучасним високотехнологічним рішенням органічно співіснувати з ними. Такий синтез вразить кожного, хто має можливість відвідати цю країну та ознайомитися з її дивовижною культурою.

Особливий інтерес викликає сучасний дизайн інтер'єрів ресторанів, який, з одного боку, відтворює національні традиції, а з іншого – використовує найновіші технології та матеріали.

Один з проектних принципів японського дизайну ресторану – максимум результату при мінімальних засобах, а також принцип багатофункціональності, що передбачає «складну простоту». Ці принципи виявляються в дизайні інтер'єру ресторану, де бездоганні кольорові поєднання та лаконічні форми поєднуються з нестандартними рішеннями в оформленні.

Метою статті є дослідження та розгляд сучасних підходів до створення ресторанів в японському стилі, з фокусом на інтеграції традиційної японської культури та сучасного дизайну. Ця стаття спрямована на вивчення та аналіз тенденцій у дизайні інтер'єру ресторанів, які втілюють японську естетику та філософію, з метою вдосконалення практик та надання інсайтів для створення унікальних та креативних просторів, що відображають культурну спадщину Японії та відповідають сучасним вимогам та очікуванням клієнтів.

Японський стиль у дизайні інтер'єру ресторану це – перш за все мінімалізм, чіткість та стриманість. В інтер'єрі використовують натуральні пастельні відтінки які можна зустріти у природі.

Особливості японського стилю в створенні сучасного інтер'єру ресторану:

1. Стіни світлі, частіше за все використовують матеріали без фактури (гладка штукатурка, рідкі шпалери, дерево) або шпалери з фактурою льону чи піску. Також ширми і перегородки використовують як переносні стіни, які відділяють одне приміщення від іншого, що дозволяє не тільки зонувати, але і змінювати планування приміщення;

2. Стеля складається з дерев'яних балок. В відкритих плануваннях часто роблять багаторівневими, обробляючи кожну зону по-різному. Важливо дотримуватися геометричних форм і комбінувати кольори з відтінком стін;

3. Значення освітлення в японському дизайні важливе: воно сприяє створенню умиротвореної та розслабленої атмосфери, яка відображає філософію Дзен. Синтез традиційних елементів та новаторських підходів у дизайні інтер'єру робить японський стиль унікальним та захоплюючим для світової моди.

4. Вікна декоруються шторами. Японські штори представляють собою полотна з натуральних тканин (шовк, льон, бавовна), які розміщуються по периметру вікна. Японські штори ніколи не піднімаються вгору, але можуть переміщатися по вікну в потрібному напрямку;

5. Меблі виготовлені з дерева, мінімалістичні, прямих форм та ліній. Місця для сидіння розташовуються близько до підлоги, що дає багато вільного простору у висоту приміщення. Шафи декоруються таким чином, що зливаються зі стінами, або використовують ніші;

6. Використання перегородок Седзі – це традиційні японські перегородки, які надають особливий стиль будинку і мають практичне значення. Виготовлені з бамбука та рисового паперу, вони вважаються більш практичними, ніж звичайні стіни, оскільки можуть витримати землетрус і легко замінюються;

7. Декор мінімальний – традиційні картини в техніці батика, імітація традиційної зброї, шовкові віяла, ікебана та бонсай.

Кольори в японському інтер'єрі ресторану: для японського стилю в інтер'єрі рекомендується використовувати чисті кольори без складних відтінків. Також варто уникати різких контрастних поєднань, що відображає традиційне прагнення до порядку і бажання уникнути навіть візуального хаосу. Базовими кольорами для японського інтер'єру вважаються червоний, білий і чорний. Їх можна використовувати окремо або у помірних комбінаціях. Достатньо використовувати один чистий колір у поєднанні з поверхнями з натуральних матеріалів з виразною фактурою. Підходить шерохватий камінь, деревина з гілками та річковими колами, бамбукові панелі. Для оживлення і виділення головних зон можна використовувати декілька деталей червоного кольору (який символізує мужність, силу). Для створення відчуття гармонії і спокою доцільно використовувати темні відтінки. Цей варіант менш популярний, ніж світлі рішення, але допустимий. Головне – зберігати строгість геометрії, порядок і лаконічність.

Прикладом синтезу японської традиції та сучасного дизайну ресторанів є стиль Джапанді – це синтез двох інтер'єрних традицій та зближення культур західного та східного світів, який з'явився у 2019-2020 рр. Він стає синтезом скандинавської легкості та практичності японського мінімалізму. Стиль заснований у Данії з ціллю познайомити європейського споживача із культурою та філософією Сходу; на практиці показати схожі

риси класичних місцевих стилів, що дозволяють їм не тільки гармонійно поєднуватись, а й народжувати нову самостійну одиницю серед інтер'єрних стилів; дозволити холодному, як іноді висловлюються скептики - «палатному», скандинавському стилю отримати у допомогу оздоблення, у вигляді дерев'яних меблів теплих кольорів, східних елементів декору, нахталт абажурів, ліхтариків, зелених рослин тощо.

Ключові риси стилю Джапанді:

1. Панівна функціональність. Джапанді – унікальний дизайн, у якому дизайн – не на першому місці. Зручність перебування – ось, що найважливіше;
2. М'якість ліній. Форми у Джапанді – близькі до найпростіших;
3. Стримані меблі. Не надто громіздкі і не надто високі. У цьому – данина східній культурі, яка, врешті, є і вкрай практичним елементом;
4. Мінімалістичнийт декор;
5. Спорідненість та спокій кольорів. У тонах вітається легка суміш скандинавської та японської класики – блідо-сірий, кремово-білий, карамельний тощо.

Поєднуючи японські традиції з сучасним дизайном можна досягти величезної кількості креативних та сучасних інтер'єрних рішень.

Узагальнюючи, можна стверджувати, що синтез японської традиції та сучасного дизайну інтер'єрів ресторанів відкриває шлях до створення унікальних та захоплюючих просторів, що поєднують в собі культурну спадщину і сучасні технології, задовольняючи потреби сучасного клієнта і відображаючи красу та глибину японської естетики.

Список використаних джерел

1. Kurokawa K. Each One a Hero: The Philosophy of Symbiosis. Tokyo, 2006. URL: <http://www.kisho.co.jp/page.php/292>
2. Marra M. A History of Modern Japanese Aesthetics / M. Marra. - Honolulu: University of Hawaii Press. 2001, 398 p.

УДК 75.052:659.126(477)

Сипко Є.Ю., здобувач вищої освіти гр. БДГ5-20

Науковий керівник – **Подлевський С.В.**, канд. іст. наук, доцент

Київський національний університет технологій та дизайну, м. Київ, Україна

СТРИТ-АРТ ЯК МЕТОД ПРОСУВАННЯ БРЕНДУ ТА ІНСТРУМЕНТ РЕКЛАМНОЇ КОМУНІКАЦІЇ

Постановка проблеми. Вуличне мистецтво, яке колись асоціювалося виключно з графіті та муралами на стінах міст, стало не лише формою вуличного мистецтва, а й потужним інструментом просування брендів. У світі, який рекрутується рекламою та постійно бореться за увагу споживачів, вуличне мистецтво стало способом виділитися та створити глибокий зв'язок із цільовою аудиторією.

Аналіз останніх досліджень. У наукових розробках українських дослідників здебільшого розглядаються окремі аспекти розвитку стріт арту з позицій мистецтвознавства. В останнє десятиліття значно зросла увага наукової спільноти до змін міського простору. Зокрема, у монографії «Урбаністична Україна: в епіцентрі просторових змін» (2017) охарактеризовано образи окремих міст та сучасні трансформації їх публічних просторів. Йдеться про те, що публічні простори українських міст комерціалізуються у контексті відновлення, реставрації, ревіталізації, розвитку туризму, відповіді на сучасні потреби та вподобання міських жителів, для них характерні «б'ютифікація» та «європеїзація» [1, 2].

Мета дослідження. Дослідити стріт-арт як метод просування бренду та інструмент рекламної комунікації задля привертання уваги до цільової аудиторії.

Виклад основного матеріалу. Стріт-арт – це форма мистецтва, яка виникла в міському середовищі та визначається своєрідністю і непередбачуваністю. Цей вид творчості є вираженням індивідуальності та суспільних переконань, знаходячи своє місце на вулицях міст та викликаючи обговорення серед перехожих.

Стріт-арт залишається важливою формою самовираження в міському середовищі. Його історія відображає зміни у суспільстві та висвітлює проблеми, які турбують художників. За останні десятиліття стріт-арт став не лише мистецтвом для графіті-художників, але і мовою, яка об'єднує різні культури та погляди на світ, роблячи його важливим елементом урбаністичного пейзажу.

Вуличне мистецтво, яке колись асоціювалося виключно з графіті та муралами на стінах міст, стало не лише формою вуличного мистецтва, а й потужним інструментом просування брендів. У світі, який рекрутується рекламою та постійно бореться за увагу споживачів, вуличне мистецтво стало способом виділитися та створити глибокий зв'язок із цільовою аудиторією. Стріт-арт як просування свого бренду на вулицях міста набирає більшої популярності. Керамічні вироби майстрів на фасадах, картини художників розвішані по місту, або навіть мозаїка.

Таким методом артист привертає увагу глядача до своїх робіт та своєї творчості не намагаючись це очевидно продати. Споживач сам зупиняє свій погляд на об'єкті, який його чимось зацікавив. Це певна близькість глядача і творця, коли ти проходячи по знайомим вулицям можеш побачити або доторкнутися до роботи певного майстра. Це створює певний шарм, чим і чіпляє споживача. Величезні та вражаючі вуличні арт-інсталяції можуть стати місцевими визначними пам'ятками, привертаючи увагу не лише місцевого населення, а й ЗМІ та соціальних мереж. Велика якість вуличного мистецтва полягає в тому, що воно робить бренд помітним і запам'ятовується в середовищі.

Вуличне мистецтво може відігравати ключову роль у створенні емоційного зв'язку зі споживачами. Він не тільки просуває товар, але й створює атмосферу та настрій, пов'язані з брендом. Цей глибокий зв'язок підвищує ймовірність того, що споживачі будуть залученими до бренду.

Одним з прикладів є київський бренд Promme de Voce. Це група митців, яка створює мозаїки. Набули своєї популярності вони як раз завдяки вулицям. На початку розвитку бренду артисти розміщували мозаїку на резонуючих поверхнях або фасадах, чим ще більше привертати увагу до себе. Наразі Promme de Voce працюють на європейському ринку та розробляють мозаїку на замовлення в комерційному форматі.

Висновки. Вуличне мистецтво відкриває безмежні можливості для творчого вираження бренду. Від інтерактивних інсталяцій до мистецьких перформансів вуличне мистецтво дозволяє брендам експериментувати та виходити за рамки традиційної реклами, створюючи унікальний образ та досвід. Стріт-арт – це не тільки мистецтво, але й стратегічний інструмент просування бренду. Його здатність привертати увагу, створювати глибокий зв'язок зі споживачами та креативність відкривають нові перспективи в сучасному маркетингу. Бренди, які використовують вуличне мистецтво, не тільки стають помітними, але й залишають незабутні враження для своєї аудиторії.

Список використаних джерел

1. Урбаністична Україна: в епіцентрі просторових змін: монографія Київ: Фенікс, 2017. 438 с.
2. Провотар Н. І. Вуличне мистецтво у міському просторі: розміщення та сприйняття у містах України. Вісник Харківського національного університету імені В. Н. Каразіна, серія «Геологія. Географія. Екологія», 2021. Вип. 55. С. 216-231.
3. А. С. Русяєва, О. Є. Голуб Графіті. // Енциклопедія Сучасної України. Ред. І. Дзюба. К.: Ін-т енциклопед. досл. НАН України Т.6. 2006. С. 379.
4. Історія образу. Мистецтво 2000-х: [зб. ст.] / В. Бурлака; Фонд. підтримки візуал. дослідж. К.: Обнова, 2011. 206 с.
5. Курбан О. В. Бренд у системі сучасних соціальних комунікацій // наук. журнал «Інформаційне суспільство» 2014, Вип. 19. С. 56-58.

Скобельська С.С., здобувач вищої освіти гр. ДС-231

Барбаш М.І., ст. викладач

Національний університет «Чернігівська політехніка», м. Чернігів, Україна

ОДЯГ ПЕРІОДУ УКРАЇНСЬКОЇ КОЗАЦЬКОЇ ДЕРЖАВИ

На одяг часів Української козацької держави вплинули побут і традиції козаків-воїнів. Ось деякі загальні характеристики одягу тієї епохи:

Жупан: довгий верхній одяг вільного крою, який носили як чоловіки, так і жінки. Як правило, жупан мав широкі рукави і підперезався поясом. Жупани часто виготовляли з вовни чи інших важких тканин і прикрашали вишивкою або хутряним оздобленням.

Шаровари: широкі штани, які традиційно носили чоловіки-козаки. Вони були широкі в стегнах і звужувалися до щиколоток, часто збиралися на талії шнурком.

Косоворотка: різновид чоловічої сорочки. Вона мала традиційний комір, який можна було застібати, щоб захистити шию, і зазвичай виготовлялась з лляної або бавовняної тканини.

Контуш (Контіш): тип верхнього одягу з вовни чи хутра, схожий на кожух або плащ, який часто одягали поверх жупана для тепла.

Папах: традиційна козацька шапка з овчини чи хутра характерної циліндричної форми.

Традиційна українська сорочка, яку носили як чоловіки, так і жінки. Виготовлялась зазвичай з лляної або бавовняної тканини і прикрашалась вишивкою по коміру, манжетам і подолу.

Козацькі чоботи зі шкіри з високою халявою для захисту ніг.

Перемітка: тип ватника, який носили козаки для додаткового тепла в холодні місяці.

Стилі та використані матеріали різнилися залежно від таких факторів, як соціальний статус, регіон і доступність ресурсів [1].

Епоха українського бароко та рококо справила значний вплив на стиль одягу вищих верств населення та аристократії. У ці періоди мода стала більш екстравагантною, з акцентом на розкіш і вишукані прикраси.

Деякі характеристики українського одягу епохи бароко та рококо (рис.1):

Багаті тканини. Одяг у періоди бароко та рококо часто шили з розкішних тканин, таких як шовк, атлас, оксамит і парча. Ці тканини часто прикрашали складними візерунками, вишивкою та металевими нитками.

Складні силуети. Жіночий одяг відрізнявся перебільшеними силуетами з широкими спідницями, приталеними ліфами та пишними рукавами. Для створення об'ємної форми спідниці часто підтримувалися спідницями на обручах.

Вишивка та прикраси. Вишивка відіграла визначну роль в українському одязі епохи бароко та рококо, складними візерунками прикрашали сукні, піджаки та пальта. Прикраси, такі як мереживо, стрічки, перли та дорогоцінні камені, також часто використовувалися для додання багатства та текстури одягу.

Корсети та штани. Жінки часто носили корсети або штани, щоб досягти бажаного силуету, з акцентом на тонку талію та виражений бюст. Ця нижня білизна допомагала сформувати тіло та підтримувати складний одяг, одягнений поверх неї.

Чоловічий одяг у цей період характеризувався складними пальтами, жилетами та бриджами. Пальта часто були довгими та приталеними, з широкими лацканами та декоративними гудзиками. Бриджі, як правило, були довжиною до колін і носилися з панчохами та черевиками з пряжками.

Перуки набули популярності як серед чоловіків, так і серед жінок у періоди бароко та рококо. Жіночі зачіски складні, з кучерями та хвилями прикрашали стрічки, пір'я і коштовності.



Рис. 1. Реконструкції барокових суконь

Аксесуари відігравали важливу роль у завершенні образу в цей період. Жінки часто носили вишукані прикраси, включаючи намиста, сережки, браслети та прикраси для волосся. Чоловіки одягали капелюхи, рукавички, носили палиці та кишенькові годинники.

Колірна палітра українського бароко та рококо одягу була багатою та яскравою, з такими коштовними тонами, як насичений червоний, фіолетовий, синій та зелений, які були особливо популярними серед аристократії. Загалом український одяг у стилі бароко та рококо віддзеркалював пишність і екстравагантність епохи з акцентом на розкішних тканинах, вигадливих прикрасах і витончених силуєтах [2].

Список використаних джерел

1. Одяг як паспорт ідентичності. Погорожельська І., Шапаренко В. Режим доступу: URL: <https://ukrainky.com.ua/odyag-yak-pasport-identychnosti-shho-nosyly-ukrayinczi-u-kozaczku-dobu/>.
2. Реконструкції барокових суконь. Режим доступу: URL: <https://choim.org/%D1%80%D0%B5%D0%BA%D0%BE%D0%BD%D1%81%D1%82%D1%80%D1%83%D0%BA%D1%86%D1%96%D0%B9-%D0%B1%D0%B0%D1%80%D0%BE%D0%BA%D0%BE%D0%B2%D0%B8%D1%85-%D1%81%D1%83%D0%BA%D0%BE%D0%BD%D1%8C/>.

УДК 659.133

Супрун А.Р., здобувач вищої освіти гр. Бдг6-20
Науковий керівник – **Подлевський С.В.**, канд. іст. наук, доцент
Київський національний університет технологій та дизайну, м. Київ, Україна

ПРИНЦИП ІЄРАРХІЇ ЕЛЕМЕНТІВ У ФОРМУВАННІ КОМПОЗИЦІЇ ПЛАКАТУ

Постановка проблеми.

Фрагментарність взаємодії вивчення зорової поведінки глядача у сприйманні візуального продукту та практичного застосування матеріала дослідження, результатом є неефективність плаката у залученні уваги. Композиція є фундаментальною частиною у розробці продукту через це актуальність даної проблематики є доцільною для вивчення.

Аналіз останніх досліджень.

Джерелами для дослідження даної проблематики є наукові статті та навчальні посібники. Основними областями є психологія зорової сприймання інформації, сенсорика дизайну та основи композиції плаката. Дослідженням психології зорової сприймання інформації займався Бакаленко О.А., питанням сенсорики були аналізовані Кузнецовою І.О., та Чередниченкою Ю.А., Лінг Лі вивчав застосування графічних елементів [2], [3], [1].

Мета дослідження.

Метою дослідження є знаходження закономірностей між зоровим сприйняттям візуалу та впливу на людину на основі компонування графічних елементів на прикладі аналізування плаката.

Виклад основного матеріалу.

Плакат є найпоширеним продуктом графічного дизайну. Основна задача плаката є надання базової інформації шляхом застосування графічних елементів. Від типажа поширення інформації та технічних та правових обмежень залежить точність графічної мови. Як правило, у своїй роботі дизайнер використовує візуальні прийоми впливу на людину - кольори, форми [3]. Для графічного дизайну базовою задачею є досягнення ефективності зорового сприйняття суб'єкта. Вивчення зорової поведінки глядача є базою, оскільки від розуміння процесу обробки інформації визначається особливості формування композиції та ключових тригерних елементів.

Зоровий аналізатор є ключовим для трактування композиції плакату. На основі зорового сприйняття інформації, результатом є загальне розуміння плаката. Основними властивостями сприйняття є: предметність- відокремленість форм один від одного; цілісність- добудування образ предметів до цілісності форми на основі набору загальних рис; констатність- здатність сприйняття предметів відносно постійних параметрів, який зберігаються у вигляді еталонного образу та осмисленості – позначення предметів словом [2].

Узагальнюючи основні властивості, сприйняття інформації характеризується послідовністю, відокремлюючи кожен композиційний елемент для лінійного аналізування загальної композиції, шляхом порівняння елементів за градацією розміру, контрастністю кольору та деталізованістю (Рис. 1).

Алгоритм лінійного сприйняття візуального продукту ґрунтується на ієрархічності, шляхом поетапного порівняння від головного об'єкта який виражається великоплощиністю. Ключовим елементом може слугувати фотографія, ілюстрація або фігура. Розмір та зміст заповнювальної площини є складовою яка визначає основний настрій та візуальний ефект на глядача [1].

Шрифтова композиція має доповнювальну роль в аналізуванні плаката. Основною задачею є надання додаткової інформації (дата, назва, опис) відносно головного елемента. Поширена проблематика у використанні текстової інформації є можливість мовного бар'єра, з існуючою вирогідністю хибного сценарію трактування. На сьогодні існує тенденція у використанні найбільш розповсюдженої мови- англійської. За рахунок широкої поширеності даної мови є менший шанс даної ситуації, а також надання широкого поля інструментів для просування. Також від доцільного використання типографіки залежить загальне трактування, оскільки є співзалежність стилістики та тематики.

Один з основних принципів формування композиції це наповнення простору. Часте використання додаткових елементів у вигляді форм, фігур та текстур відіграють роль підкреслення загальної стилістики плаката. Додатковим призначенням це урівноваження та направлення уваги глядача при перегляді плакату.

Висновки.

Підсумок даного дослідження є виявлення взаємозв'язку психології сприйняття глядача та композиційних елементів плаката. Сумарно можна виділити три основних типажа які глядач сприймає послідовно, у такий спосіб створюється ієрархія:

1. Великоплощиний елемент – перший для сприймання елемент, дає основну визначеність;
2. Типографіка – наступна у сприйманні, надання інформації щодо першого елемента;
3. Декоративний елемент – останній в аналізуванні, підкреслення стилістики плаката.



Загальний вигляд плаката

Ієрархічне сприймання елементів

- 1 - Великоплощиний елемент
Базова візуальна інформація. Основна визначеність теми, настрою та ідеї.
- 2 - Типографіка
Шрифтова композиція з наданням для плаката додаткової інформації (назва, дата, опис)
- 3 - Декоративний елемент
Підкреслення загальної стилістики. Урівноваження та направлення уваги глядача.

"Гра гуся"
Формат: плакат
Дизайнер: Ян Бонс
Рік: 1960-ті
Видавництво: The Studio
Країна: Нідерланди

Рис. 1. Візуалізація принципу ієрархічного сприймання композиції

Список використаних джерел

1. Ling Li The Application of Interesting Graphic Elements in the Poster Design. Proceedings of 2016 5th International Conference on Social Science, Education and Humanities Research, 2016, Published by Atlantis Press. С. 1426-1429
2. Бакаленко О.А. Психологія сприйняття та переробки інформації: Навч. посібник – Харків: ХНУРЕ, 2017, 124 с
3. Кузнецова І.О., Чередниченко Ю.А. Сенсорний дизайн: визначення засобів створення Теорія та практика дизайну. Технічна естетика. Вип. 8. 2015. С. 164-169

УДК 726:27-523.42](477.51)

Філіпович П.В., Чирко В.В., здобувачі вищої освіти гр. АМ-211
Науковий керівник: **Павленко В.В.**, ст. викладач, народний архітектор України
Національний університет «Чернігівська політехніка», м. Чернігів, Україна

РЕКОНСТРУКЦІЯ АРХІТЕКТУРНО-ХУДОЖНЬОГО ОБРАЗУ ЦЕРКВИ РІЗДВА ХРИСТОВОГО В ШЕПТАКАХ

Постановка проблеми. В сучасній Україні, військові дії «руського миру» призводять до значних втрат не лише серед людей, але й до руйнування історичних пам'яток, які є національною культурною спадщиною. Культурно-історичні та монументальні пам'ятки є важливою частиною формування української ідентичності молодого покоління. Тому нашому поколінню край необхідно знати історію створення та будівництва шедеврів української народної архітектури, які зазнали знищення через війну, роки або трагічні події [1].

Завдяки самовідданій пам'яткознавчій діяльності Стефана Андрійовича Таранушенка,

який наприкінці 20-х та на початку 30-х років здійснив декілька краєзнавчих експедицій по селах Лівобережної України, під час яких ним було детально описано, фотографічно зафіксовано та обміряно 181 дерев'яну церкву, сьогодні ми маємо можливість за допомогою сучасних комп'ютерних технологій відтворити унікальну монументальну спадщину українських народних майстрів, нажалі втрачену на сьогодні.

Мета дослідження. За описами та обмірами С. А. Таранушенка [2] відтворити в ескізних кресленнях плану та фасадів архітектурно-художній образ дерев'яної церкви Різдва Христового, збудованої в 1774 році у селі Шептаки на Чернігівщині.

Виклад основного матеріалу. За даними С. А. Таранушенка [2] церкву Різдва в колишньому сотенному містечку Шептаках побудовано на кошти Кирила Розумовського. Як зазначає С. А. Таранушенко, конструкція будівлі, її архітектурні форми та пропорції мали ряд особливостей, які в інших пам'ятках не зустрічалися.

Не дивлячись на те, що церкви вже не існує, за допомогою детального опису С. А. Таранушенка і зробленим фотографіям можна відслідкувати виразні особливості які впливають саме на специфічне візуальне сприйняття будівлі, чітко підкріплене конструктивно-планувальними фактами. По-перше, зовнішній вигляд Шептаківської церкви виявляє принцип суворо додержаної централізованої композиції архітектурних мас (рис. 1).



Рис. 1. Фото з різних ракурсів церкви Різдва [3]

Як бачимо з рисунка 1, чотири міжрукавні зруби найнижчі; зруби стін рукавів вдвоє їх вищі. Над центральним квадратом зрубу стін підноситься головний верх – центр і вузол композиції будови. Міжрукавні зруби покриті дахами на три схили кожний; вершина даху їх лежить під карнизом дахів рукавів. Рукави покриті двосхилими дахами з «димничками»; гребінь їх дахів сягає карниза зрубу стін центральної ділянки. Таким чином, висота і маси ділянок ступнево зростають в напрямі до центру.

По-друге, в основі плану лежить рівнораменний хрест, що складається з центрального квадрату, чотирьох рукавів (квадратів, рівновеликих центральному, але з відсіченими зовнішніми кутами). Кутки між рукавами заповнюють чотири, теж однакового розміру, але менші квадрати (з відсіченими зовнішніми кутами). Отже, план займає велику площу, складається з 9 ділянок, а верх у церкви один.

Перехід зрубів стін від приземкуватих до струнких повторюють і форми верха. Внизу – низький, але широкий восьмимерик; над ним – стрункий за пропорціями світловий ліхтар. Він переходить у напружено витягнуте догори завершення: глухий ліхтар, останній залом, голівку, хрест [4].

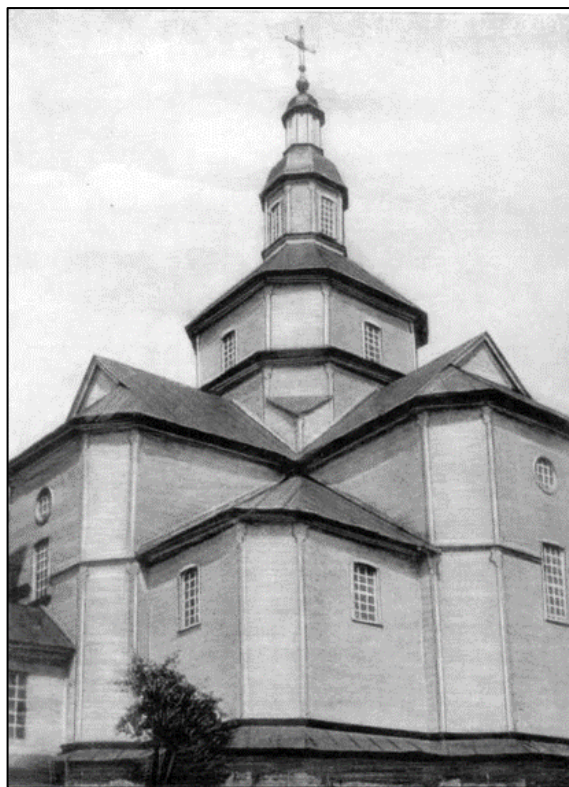
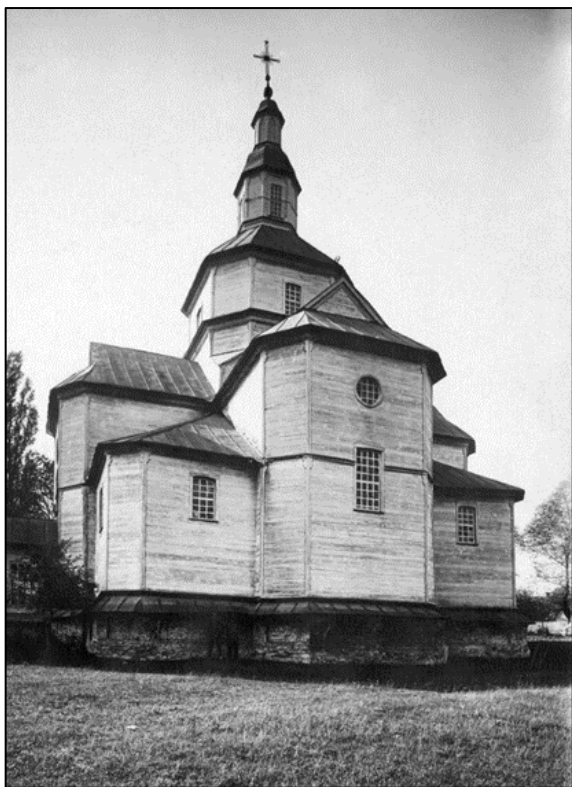
Аналізуючи дослідницьку документацію С. А. Таранушенко, зазначимо, що в описах детально висвітлено не лише зовнішня конфігурація пам'ятки архітектури, а ще й внутрішня складова будівлі, що дає нам змогу в повній мірі поринути в атмосферу даної архітектури (див. рис. 2). Усі ці особливості будівлі створюють характерну архітектурну гармонію та виразність у вигляді Шептаківської церкви.



Рис. 2. Інтер'єрні деталі церкви Різдва. Фото 1932 р. [3].

На рисунках 3 та 4 зображено відтворені фасадні планування та план церкви Різдва Христового, виконані за пропорціями будівлі храму, виміряними С. А. Таранушенко.

Відтворення архітектурної документації втраченої пам'ятки Чернігівського краю можна вважати початком процесу віртуальної реставрації одного з найцікавіших об'єктів дерев'яного народного зодчества України. Надалі планується створення 3D модельної візуалізації церкви Різдва Христового – культурної спадщини народних майстрів Чернігівщини, збудованої за кошти останнього Гетьмана України, видатного мецената та політичного діяча – Кирила Розумовського.

Висновки. Архітектурно-художній образ церкви Різдва є чудовим прикладом творчого пошуку та створення нових зразків монументальної народної творчості. Відтворення втрачених пам'яток української дерев'яної монументальної архітектури на всій території України є найважливішою історичною місією. Вивчення об'єктів культурної спадщини, їх віртуальна реконструкція будуть сприяти не тільки матеріальному відновленню втрачених пам'яток, а й пробудженню історичної пам'яті та національної самоідентифікації сучасного покоління Українців.

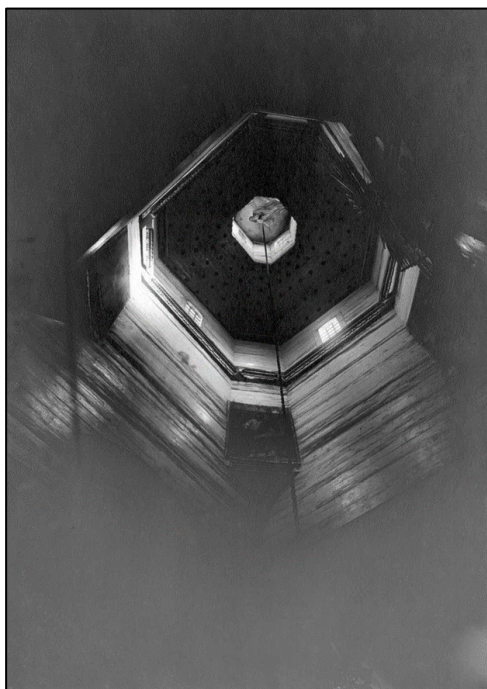

Рис. 3. Відтворені фасади церкви Різдва. Автори: П. Філіпович, В. Чирко



Рис. 4. Відтворене планування церкви Різдва. Автори: П. Філіпович, В. Чирко

Список використаних джерел

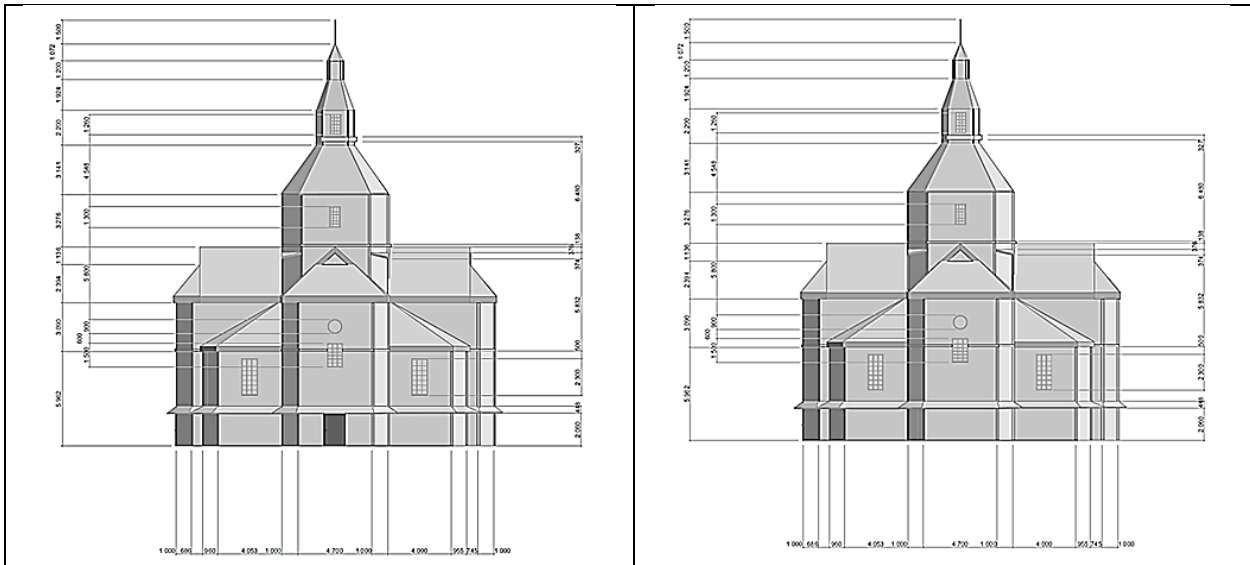
1. Завацький С.В., Павленко В.В., Землянська К.С., Кухаренко С.І. Шедеври монументальної дерев'яної архітектури Придесення: конструктивно-композиційні особливості втраченого храму вознесення господнього в с. Березна // Комплексне забезпечення якості технологічних процесів та систем (КЗЯТПС – 2023) : матеріали тез доповідей XIII Міжнародної науково-практичної конференції (м. Чернігів, 25–26 травня 2023 р.) : у 2 т. / Національний університет «Чернігівська політехніка» [та ін.] ; відп. за вип.: Єрошенко Андрій Михайлович [та ін.]. – Чернігів : НУ «Чернігівська політехніка», 2023. – Т. 2. – С. 132 – 135.

2. Таранушенко С.А. Монументальна дерев'яна архітектура Лівобережної України. – К.: Будівельник, 1976. – 336 с.

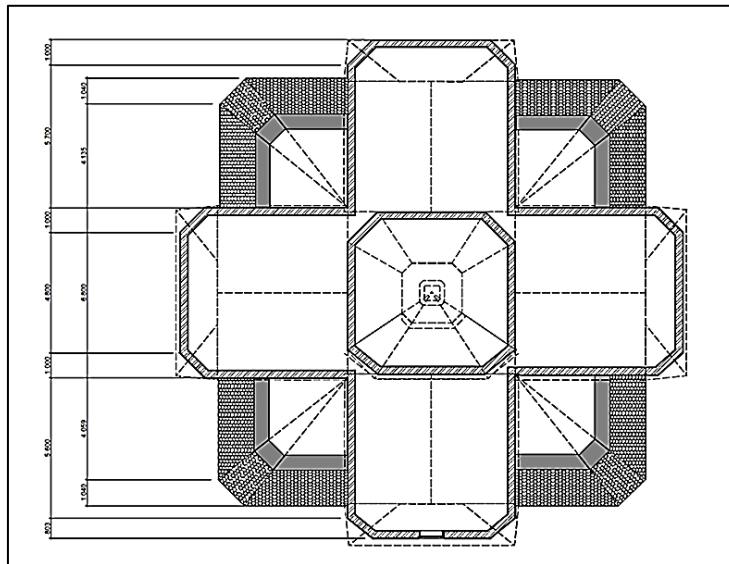
3. https://www.pslava.info/SheptakyS_CerkRizdva,256387.html

4. <https://www.otkudarodom.ua/ru/sheptaki-cerkva-rizdva-s-taranushenko>

Філь М.А., здобувач вищої освіти гр. БДг5-20
Науковий керівник – **Подлевський С.В.**, канд. іст. наук, доцент
Київський національний університет технологій та дизайну, м. Київ, Україна

РОЗВИТОК СУЧАСНИХ УКРАЇНСЬКИХ МОБІЛЬНИХ ІГОР

Постановка проблеми

У сучасному цифровому світі мобільні ігри стають все більш популярним засобом розваги та відпочинку. Український геймдев ринок виявляє потенціал для розвитку, проте існують деякі проблеми, які гальмують його розвиток. Одна з ключових проблем – недостатня увага до створення україномовних мобільних ігор та їх просування як на внутрішньому, так і на міжнародному ринках. Це може призвести до втрати культурної ідентичності та економічних можливостей для українських розробників.

Додатково, існує проблема з недостатнім фінансуванням та підтримкою українських геймдев проектів з боку держави та приватного сектору. Це може призвести до відставання українських розробників від світових трендів та стандартів якості у мобільній геймінг індустрії. Також варто звернути увагу на проблему з недостатнім розвитком інфраструктури для розробки мобільних ігор, таких як недостатня кількість курсів та навчальних програм, спрямованих на підготовку фахівців у цій сфері. Отже, задача полягає у розробці стратегії, яка сприятиме розвитку української мобільної геймінг індустрії шляхом вирішення вищезазначених проблем і створення сприятливих умов для творчості та інновацій у цьому секторі.

Аналіз останніх досліджень

Дослідження часто вивчають популярність мобільних ігор у різних країнах та регіонах, а також аналізують актуальні тренди в галузі, такі як жанри, монетизація, вплив ігор на психологію користувачів тощо. На сьогоднішній час існує значна кількість праць присвячених як окремим аспектам дизайну гри, так і розвитку ринку ігор в цілому [1, 2, 3].

Мета дослідження

Мета дослідження з мобільних ігор включає:

Оцінка поточного стану галузі: Розуміння сучасного стану ринку мобільних ігор, його розмірів, трендів, ключових гравців та динаміки розвитку.

Виявлення проблем та можливостей: Ідентифікація основних проблем, з якими стикається галузь мобільних ігор в Україні, а також визначення потенційних можливостей для її розвитку.

Аналіз та оцінка впливу: Вивчення впливу мобільних ігор на суспільство, культуру, економіку та інші аспекти, включаючи позитивні та негативні аспекти.

Розробка стратегій розвитку: Висунення рекомендацій та стратегій для підтримки та розвитку української галузі мобільних ігор, включаючи заходи державної підтримки, створення умов для інновацій та розвитку талантів.

Залучення уваги та зацікавленості: Привернення уваги державних та приватних інвесторів до потенціалу української галузі мобільних ігор та створення умов для їхнього зацікавлення та інвестування.

Виклад основного матеріалу

У сучасному цифровому світі мобільні ігри займають важливе місце в культурі розваг та розвитку. Україна, як і багато інших країн, виявляє великий потенціал у цій сфері. Проте, існують певні проблеми, які гальмують її розвиток.

Однією з ключових проблем є недостатня увага до створення україномовних мобільних ігор та їх просування як на внутрішньому, так і на міжнародному ринках. Багато українських розробників мають потенціал і талант для створення якісних ігор, але їм часто бракує підтримки та ресурсів для розвитку та популяризації своїх продуктів.

Додатково, існує проблема з недостатнім фінансуванням та підтримкою українських геймдев проектів з боку держави та приватного сектору. Без відповідної фінансової підтримки

важко розвивати якісні продукти та конкурувати на міжнародному ринку. Також слід відзначити проблему з недостатнім розвитком інфраструктури для розробки мобільних ігор. Недостатність навчальних програм та курсів для підготовки фахівців у цій сфері стає перешкодою для залучення нових талантів та розвитку індустрії в цілому. Отже, для подальшого розвитку української мобільної геймінг індустрії потрібно приділити більше уваги створенню сприятливих умов для розвитку талантів та продуктів, забезпечити фінансову підтримку та створити необхідну інфраструктуру для розвитку цієї галузі.

Висновки

Результати дослідження показали, що країна має значний потенціал у цьому секторі, з численними талановитими розробниками, інноваційними ідеями та конкурентоспроможними продуктами. Підвищення якості ігор, використання передових технологій та активна адаптація до мобільних трендів дозволяють українським розробникам займати важливе місце на світовій арені геймдеву. Заохочуюча реакція гравців та інвесторів свідчить про високий інтерес до українських мобільних ігор та потенціал їхнього подальшого зростання. Отже, важливо продовжувати підтримку та розвиток української мобільної гейміндустрії шляхом створення сприятливих умов для розробників, інвестицій у технологічний прогрес та активного просування українських ігор на міжнародному ринку. Виробництво якісних інноваційних мобільних ігор сприятиме не лише розвитку галузі, але й збільшить міжнародну впізнаваність України як центру глобального геймінгу.

Список використаних джерел

1. Крючков О. Просування мобільних ігор: поширені помилки та як їх уникнути. Режим доступу (URL): <https://klona.ua/uk/blog/game-design-uk-2/prosuвання-mobilnyh-igor-poshyreni-pomylky-ta-yak-yih-unyknyty>
2. Gamedev Розвиток індустрії GameDev: аналіз популярності жанрів мобільних ігор та трендів 2021 року. Режим доступу (URL): <https://vokigames.com/ua/rozvitok-industriyi-gamedev-analiz-populyarnosti-zhanriv-mobilnih-igor-ta-trendiv-2021-roku/>
3. Дослідження, аналіз та апробація серйозних ігор і симуляцій. Режим доступу (URL): https://ivo.kneu.edu.ua/ua/dosl_glot/proj_soit/s_games_simul/

УДК 747:[727:02

Хоменко А.В., здобувач вищої освіти гр. ДС-201

Науковий керівник – **Барбаш М.І.**, ст. викладач

Національний університет «Чернігівська політехніка», м. Чернігів, Україна

ДИЗАЙН-ПРОЄКТ НАУКОВОЇ БІБЛІОТЕКИ НАЦІОНАЛЬНОГО УНІВЕРСИТЕТУ «ЧЕРНІГІВСЬКА ПОЛІТЕХНІКА»

Протягом всіх років невід'ємною частиною і важливою складовою забезпечення навчально-методичної, наукової та виховної роботи Національного університету «Чернігівська політехніка» університету була бібліотека.[1]

При створенні дизайн-проекту наукової бібліотеки Національного університету «Чернігівська політехніка» враховані такі основні аспекти [2]:

Функціональність: дизайн-проект відповідає функціональним вимогам наукової бібліотеки, включаючи простір для книгозбірень, зон для навчання, дослідницьких приміщень, комп'ютерних лабораторій, кімнат для переговорів та архівів, що полегшує доступ до ресурсів та сприяє ефективній роботі дослідників і студентів.

Гнучкість: створений простір відповідатиме різноманітним видам діяльності та вподобанням користувачів, забезпечити це допоможе гнучке розташування меблів, рухливі перегородки, адаптивні системи стелажів, що дозволить змінювати моделі використання з часом.

Технологічна інтеграція: забезпечення необхідною кількістю розеток, бездротовим підключенням по всій бібліотеці для розміщення електронних пристроїв та інтеграції сучасної технологічної інфраструктури для підтримки цифрових ресурсів, онлайн-баз даних, комп'ютерних робочих станцій і мультимедійних засобів.

Комфорт і ергономіка: створення комфортного та привабливого середовища для користувачів, ергономічні меблі, достатнє освітлення, контроль температури, врахування таких факторів, як природне освітлення, вентиляція та зменшення шуму.

Обов'язково має враховуватись специфічна особливість оформлення інтер'єру для кожної зони бібліотеки як показано на рисунку 1.

Доступність: бібліотека повинна бути доступна для користувачів із будь-якими здібностями, забезпечена пандусом, широкими проходами та регульованими меблями, а також покажчиками для допомоги користувачам самостійно орієнтуватися в просторі.

Екологічний розвиток: проект бібліотеки розроблений з урахуванням принципів сталого розвитку, включає енергозберігаючі системи освітлення та екологічно чисті матеріали.

Наукова бібліотека забезпечена зонами для спільної роботи та зоною для презентацій з мультимедійним обладнанням, інтерактивними дошками та засобами відеоконференцій для заохочення міждисциплінарної співпраці, обміну знаннями між користувачами, підтримки спільних проектів і дослідницької діяльності.

Елементи біофільного дизайну, художні інсталяції дозволять створити візуально привабливе та надихаюче середовище, яке відображає цінності та місію закладу, а адаптовані простори відповідатимуть мінливим потребам і технологічним тенденціям, що розвиваються з часом.

Забезпечення цих основних моментів дозволить зробити дизайн-проект наукової бібліотеки функціональним, гнучким, технологічно просунутим, зручним для користувача, стійким, естетично привабливим, безпечним і перспективним.



Рис. 1. Зонування бібліотеки

Список використаних джерел

1. Звіт роботи наукової бібліотеки Національного університету «Чернігівська політехніка» за 2023 рік. Режим доступу: URL: https://stu.cn.ua/wp-content/uploads/2024/04/zvit-nb_2023.pdf
2. Будівлі бібліотек: будівництво, проектування, дизайн : бібліогр. письм. довідка (кн., брош., ст. з період. вид. та зб. за 1910 – серп. 2012 рр.)/ Держ. наук. архітектур.-буд. б-ка ім. В. Г. Заболотного ; уклад. Д. О. Мироненко. – К., 2012. – 31 с. - Режим доступу: URL: <http://www.dnabb.org/files/any/pd.pdf>

УДК 747:[727:02

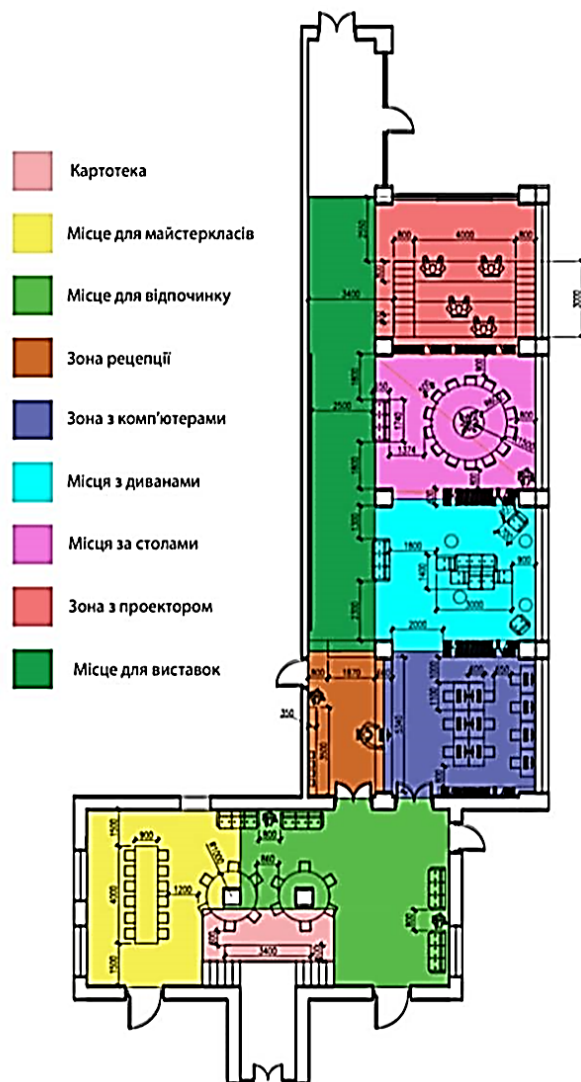
Хоменко А.В., здобувач вищої освіти гр. ДС-201

Барбаш М.І., ст. викладач

Національний університет «Чернігівська політехніка», м. Чернігів, Україна

ДИЗАЙН-ПРОЄКТ НАУКОВОЇ БІБЛІОТЕКИ НАЦІОНАЛЬНОГО УНІВЕРСИТЕТУ «ЧЕРНІГІВСЬКА ПОЛІТЕХНІКА»

Бібліотеки належать до найдавніших закладів науки і культури. Саме вони виконують функцію збереження культурного спадку й беруть участь в його освоєнні й розповсюдженні. Кожна епоха і кожна країна будували й будують бібліотечні споруди, що відповідають їх інтересам, умовам і вимогам. Тому цей процес супроводжується постійними змінами в поглядах на їх планування і використання [1].

Сучасні бібліотеки активно перетворюються на місця спільного навчання, де можна не лише знаходити інформацію, а й активно займатися навчанням, співпрацею та творчістю. Вони надають доступ до цифрових ресурсів, електронних курсів та баз даних, допомагаючи користувачам розвиватися в будь-якій галузі. Також, бібліотеки відіграють важливу роль у підтримці громадського доступу до інформації, забезпечуючи безкоштовний доступ до книг, журналів та інших ресурсів для всіх шарів суспільства.

Особливості проектування інтер'єру бібліотек. З стародавніх часів і на протязі багатьох століть публічна бібліотека була соціальним явищем, інституцією, місцем для зберігання друкованих видань, повністю відповідала традиційному матеріальному середовищу, у якому була втілена.

Але з стрімким ходом часу у сьогоdnішньому світі відбулися зміни поглядів і підходів для формування архітектурного середовища бібліотеки, з виникненням нових філософських, соціально-культурних, економічних, політичних, ціннісних змістів, що формують світогляд сучасної людини. Перехід старого світу в комп'ютерний, технологічний світ привело до гострої необхідності змінити форми і засоби подання і поширення знань [2].

Вплив дизайну сучасної бібліотеки на розвиток культурного середовища. Для кожної особи культурне середовище має різні виміри. Одним з головних культурно-освітніх інститутів, які відіграють важливу роль у творенні сучасного культурного середовища є бібліотека. Відповідно до Закону України «Про бібліотеки та бібліотечну справу», бібліотека – інформаційний, культурний, освітній заклад, що має упорядкований фонд документів, доступ до інших джерел та головним завданням якого є забезпечення інформаційних, науково-дослідних, освітніх, культурних та інших потреб користувачів. Виходячи з цього, питання оформлення інтер'єру, пошуку фірмово стилю, естетичної організації бібліотечного середовища є пріоритетним напрямком діяльності бібліотек

Створення бібліотечного дизайну має довгу історію. Розвиток бібліотек дав вплив на їх обладнання та інтер'єр. Наприклад, бібліотеки Стародавнього світу 13-го століття були художньо оформленні, проте архітектурне вирішення будівель та інтер'єру було незатребуваним з точки зору організації діяльності універсальності бібліотек, але разом з тим вони відображають матеріальні і технічні можливості суспільства того часу. Оснащувалися бібліотеки тих часів сувоями, кодексами, рукописними та друкованими

книгами, видами діяльності. Композиційне планування бібліотек відображало як правило, владні погляди у бібліотечній справі на кожному історичному етапі. Будівництво, планування і обладнання бібліотек мала на увазі створення найкращих умов для читачів та зберігання фондів. Бібліотеки, які увійшли у скарбницю світової архітектури і бібліотечної культури є проявом її ролі у суспільстві [3].

Сучасний розвиток бібліотек передбачає ототожнення їх не тільки із книгосховищем, сьогодні це культурний центр, де користувач може відпочити, розвивається як особистість і вдосконалює свої здібності, відповідно і будівлі та її внутрішній інтер'єр мають нести культурний і естетичний початок. Але одна із характеристик масової побудови бібліотек за останні п'ятдесят років – простота форми і відсутність індивідуальності. Більшість бібліотек в обласних центрах, районах розміщені у приміщеннях, які не мають належного естетичного рівня. Тому, завдання бібліотекарів сьогодні використовуючи наявні матеріали, основні зусилля спрямувати на внутрішнє естетичне оздоблення (вибір кольорової гами, освітлення приміщення, розстановка бібліотечних меблів, рослин). Обов'язково має враховуватись специфічна особливість оформлення інтер'єру для кожної зони бібліотеки. До поняття «естетичне оформлення бібліотеки» входить цілий комплекс робіт, що охоплює оформлення всього інтер'єру (стеля, стіни, вікна, стелажі, вітрини, довідково-бібліографічний апарат, наочні форми пропаганди книги, розміщення комп'ютерних та інших мультимедійних технологій із можливістю проведення презентацій із залученням інформаційно-комунікаційних технологій). Бібліотека є місцем де має відображатися культурне життя всього регіону, тому краєзнавча тематика має також застосовуватись при оформленні бібліотек [4].

Бібліотека Національного університету «Чернігівська політехніка». Протягом всіх років невід'ємною частиною і важливою складовою забезпечення навчально-методичної, наукової та виховної роботи Чернігівського національного технологічного університету була бібліотека.

У вересні 1960 року Чернігівське відділення загально-технічного факультету Київського політехнічного інституту розпочало перший навчальний рік у приміщенні Чернігівського педагогічного інституту. Одну кімнату було виділено для бібліотеки. Колеги з педагогічного інституту надали для користування як різноманітний інвентар, так і підручники з англійської мови, гуманітарних та природничих дисциплін

Вже наступного навчального року бібліотека разом з навчальним закладом розміщується у будинку № 7 по вулиці Горького. Бібліотека має окреме приміщення, 7 стелажів, на яких розставлено 12860 книг, брошур і журналів, та обслуговує 865 читачів. Бібліотека веде інвентарний і сумарний облік фонду, «Щоденник роботи», створює картотеку газетно-журнальних статей, організовує книжкові виставки та читацьку конференцію.

З квітня 1965 бібліотека розташовується у 2 кімнатах будинку № 34 по вулиці Горького. На цей час в бібліотеці працює 4 співробітника, які обслуговують 2023 читача, а фонд нараховує 32113 примірників книг и журналів.

З 1 лютого 1975 року бібліотека почала обслуговувати читачів у головному корпусі навчального закладу за адресою, яка на сьогодні всім відома, це - вулиця Шевченка, будинок 95. Бібліотека отримує приміщення, побудоване за спеціальним проектом, загальною площею 822 квадратних метри для розміщення фонду та відділів бібліотеки. Штат бібліотеки зростає до 12 робітників. З цього часу робота бібліотеки значно активізується: створюється новий відділ - довідково-бібліографічний, здійснюється упорядкування та облік книжкового фонду, переводиться на таблиці ББК гуманітарну та економічну частини фонду, редагуються алфавітний та систематичний каталоги, започатковується систематична картотека статей, організується картотека книгозабезпечення навчальних дисциплін, придбано апарати для читання мікрофіш, встановлюється підйомник для книг, кондиціонери в читальному залі складається регламентуюча документація на технологічні процеси [5].

Висновки. Вплив дизайну сучасної бібліотеки на розвиток культурного середовища є значний. Якщо бібліотека створена з урахуванням потреб користувачів і має комфортні, зручні простори для роботи та відпочинку, це може сприяти активнішому використанню нею, розвитку читацької культури, а також створювати сприятливу атмосферу для культурного обміну та спілкування.

Бібліотеки можуть виступати як центри культурних подій, таких як лекції, виставки, літературні читання тощо. Сучасний дизайн може забезпечити простір для проведення таких заходів та зробити їх більш привабливими для відвідувачів.

Сучасні бібліотеки можуть інтегрувати технології, такі як комп'ютери, доступ до Інтернету, електронні ресурси тощо. Це дозволяє зробити інформацію більш доступною та зручною для користувачів.

Дизайн бібліотеки може відображати місцеву культуру та традиції, що сприяє підтримці та збереженню культурного спадку. Також, бібліотеки можуть створювати програми та ресурси, спрямовані на задоволення потреб місцевої спільноти.

Список використаних джерел

1. Будівлі бібліотек: будівництво, проектування, дизайн : бібліогр. письм. довідка (кн., брош., ст. з період. вид. та зб. за 1910 – серп. 2012 рр.)/ Держ. наук. архітектур.-буд. б-ка ім. В. Г. Заболотного ; уклад. Д. О. Мироненко. – К., 2012. – 31 с. - Режим доступу: URL: <http://www.dnabb.org/files/any/pd.pdf>

2. Сав'як В.В. «Редизайн інтер'єру Державної науково-технічної бібліотеки України» Дипломний проєкт, НАУ, Київ, 2021 - Режим доступу: URL: <https://er.nau.edu.ua/bitstream/NAU/52321/1/%D0%9F%D0%BE%D1%8F%D1%81%D0%BD%D0%B8%D1%82%D0%B5%D0%BB%D1%8C%D0%BD%D0%B0%D1%8F%20%D0%B7%D0%B0%D0%BF%D0%B8%D1%81%D0%BA%D0%B0%20%D0%A1%D0%B0%D0%B2%D1%8C%D1%8F%D0%BA%20%D0%92.%D0%92.pdf>

3. А. Д. Ліпницька. Організаційні аспекти розробки інтер'єрного дизайну бібліотеки. / Кваліфікаційна бакалаврська робота. Донецький національний університет імені Василя Стуса. Режим доступу: URL: <https://jarch.donnu.edu.ua/article/view/10506>

4. Матвійчук О.Є. «Вплив дизайну сучасної бібліотеки на розвиток культурного середовища». - Режим доступу: URL: https://ntsa-ifon-pru.at.ua/blog/vpliv_dizajnu_suchasnoji_biblioteki_na_rozvitok_kulturnogo_seredovishha/2010-11-14-138

5. Л. С. Татаренко. Бібліотека ЧДТУ: історія, досягнення, перспективи. - Режим доступу: URL: <http://library2.stu.cn.ua/Files/downloadcenter/%D0%B8%D1%81%D1%82%D0%BE%D1%80%20%D0%B8%D1%8F%D1%86%D0%BA%D0%BE%D1%80%D0%BF%D1%83%D1%81%D0%B0.pdf>

УДК 69.059.7

Чечотка Є. І., здобувач вищої освіти гр. АМ-201

Наукові керівники: **Cristián Alfredo Wittig Grell** - Architect and Urban Planner, Academician Member of The Academy of Urbanism (London, UK), International Senior Consultant Reconstruction of Destroyed Cities, International Advisory for Architectural and Urban Seismic Design, CEO Thought Group (Chile);

Завацький С. В., канд. фіз.-мат. наук, доцент

Національний університет «Чернігівська політехніка», м. Чернігів, Україна

КОНЦЕПТУАЛЬНІ ЗАСАДИ РЕКОНСТРУКЦІЇ БУДІВЛІ КОЛИШНЬОГО КІНОТЕАТРУ «ПЕРЕМОГА» В МІСТІ ЧЕРНІГОВІ

Постановка проблеми. У день Перемоги 1985 року, символічному для національної історії та культурного спадку, було відкрито кінотеатр «Перемога» у місті Чернігові. Кінотеатр був достатньо популярним не тільки серед містян Деснянського району, а й усього міста.

Наявний стан приміщень будівлі кінотеатру виявляється сьогодні незадовільним. Це пояснюється довготривалою відсутністю експлуатації за призначенням та своєчасним

нездійсненню ремонтних робіт. Будівля потребує фахового втручання для відновлення її ролі у сучасному освітньо-культурному житті міста.

Оскільки внутрішній простір будівлі кінотеатру з часом втратив своє колишнє призначення – це вимагає нових архітектурних та функціональних рішень щодо її ревіталізації та подальшої експлуатації з користю для Національного університету «Чернігівська політехніка» та мешканців міста.

На даний час на території кінотеатру працює цифрова лабораторія, яку зараз облаштовують студенти і волонтери, що є прикладом ревіталізації тільки частини споруди. Основна частина приміщень кінотеатру «Перемога» перебуває у стані забуття та вимагає невідкладного оновлення.

За своєю структурою, будівля вимагає професійного та технічно обґрунтованого підходу до реконструкції. Застосування інноваційних архітектурних рішень, таких як наприклад скляні елементи та мінімалістичний дизайн, може надати будівлі сучасний вигляд та підвищити її функціональність у міському середовищі.

Очікується, що реконструкція будівлі кінотеатру відкриє нові можливості для освітньо-культурного та соціального розвитку міського простору поблизу університету.

Мета дослідження. На основі аналізу містобудівної ситуації, розробити рекомендації щодо концептуальних засад реконструкції будівлі колишнього кінотеатру «Перемога» для підвищення ефективності функціональної експлуатації приміщень та міського простору.

Виклад основного матеріалу. Містобудівна ситуація навколо кінотеатру «Перемога» вимагає уваги до адаптації та інтеграції будівлі у сучасне міське середовище з урахуванням її значення як культурного та архітектурного об'єкта [1]. При цьому проєктантам та архітекторам необхідно зосередитись на таких аспектах передпроектного дослідження містобудівної ситуації та цільової аудиторії щодо експлуатації будівлі:

- визначення питань, що виникають у зв'язку з потребою реконструкції та відновленням функціональності колишнього кінотеатру, включає аналіз технічного стану будівлі, ідентифікацію потреб у модернізації і виявлення ключових проблем, що перешкоджають його подальшому функціонуванню;

- розробка концептуальних засад реконструкції передбачає створення детального плану дій, враховуючи історичні та архітектурні особливості будівлі, а також узгодження із законодавством та стандартами у сфері будівництва;

- урахування сучасних тенденцій у дизайні та організації культурно-методичних просторів під час реконструкції кінотеатру означає застосування інноваційних підходів до оформлення і внутрішнього планування, зокрема, створення комфортних та функціональних зон для відвідувачів;

- враховуючи потреби та можливості цільової аудиторії, можливе функціональне перепризначення приміщень кінотеатру - створення методичного та творчого центру для студентів архітектури та дизайну Чернігівської політехніки. Цей центр може включати в себе різноманітні простори, такі як лабораторії для досліджень та експериментів, конференц-зали для зустрічей та дискусій, а також методичні кабінети для проведення занять та консультацій, що сприятиме розвитку та творчості студентів [2];

- забезпечення доступності та використання сучасних технологій у реконструкції передбачає інтеграцію високоякісних систем безпеки, звукового та відеообладнання, а також застосування інженерних рішень для забезпечення комфорту та безпеки відвідувачів;

- забезпечення екологічності та енергоефективності будівлі під час реконструкції означає використання енергоефективних матеріалів та технологій, впровадження систем відновлюваної енергії та мінімізацію негативного впливу на навколишнє середовище;

- розробка плану дій та графіку виконання реконструкційних робіт з урахуванням вимог законодавства та стандартів у сфері будівництва означає створення детального графіка робіт, визначення відповідальних осіб та контроль за виконанням кожного етапу реконструкції.

- проектом реконструкції будівлі кінотеатру "Перемога" необхідно врахувати потреби маломобільних груп мешканців міста, з метою забезпечення доступності та комфорту для всіх відвідувачів.

Висновки. У світлі потреб розвитку та відродження освітньо-культурних просторів, реконструкція кінотеатру "Перемога" у місті Чернігові виявляється ключовою ініціативою, що відкриває широкі перспективи для його відновлення та модернізації.

Запропоновані аспекти концептуальних засад реновації колишнього кінотеатру можуть бути використаними при розробці проектних пропозицій щодо реконструкції будівлі та її ревіталізації в інноваційний освітньо-культурний та підприємницький простір не тільки Національного університету «Чернігівська політехніка», а й обласного центру.

Список використаних джерел:

1. Завацький С.В., Савицький О.О., Гетьманський В.І. Проект функціональної реновації приміщень будівлі колишнього кінотеатру «Перемога» в м. Чернігові/ Новітні технології у науковій діяльності і навчальному процесі : Всеукраїнська науково- практична конференція студентів, аспірантів та молодих учених (м. Чернігів, 18- 19 березня 2021 р.) : Збірник тез доповідей. - Чернігів : НУ «Чернігівська політехніка» 2021. – с. 81-85.

2. Завацький С.В, Савицький О.О., Гетьманський В.І. Функціональна реновація приміщень кінотеатру «Перемога» в м. Чернігові / Тези XXI міжнародної науково-практичної конференції «Інноваційні технології у будівництві, цивільній інженерії та архітектурі»(м. Чернігів, 19-22 вересня 2021 р.). Упорядники: Микола Савицький, Олег Новомлинець, Владислав Данішевський, Олексій Терещук, Олена Тимошенко. Дніпро: ДВНЗ ПДАБА, 2021. – С. 161-163.]

УДК 7.012:070.1(477)

Чичикал В.В., здобувач вищої освіти гр. БДг5-20

Науковий керівник – **Подлевський С.В.**, канд. іст. наук, доцент
Київський Національний Університет Технологій та Дизайну, м. Київ, Україна

РОЗВИТОК ДИЗАЙНУ СОЦІО-ПОЛІТИЧНИХ ЖУРНАЛІВ В УКРАЇНІ

Постановка проблеми.

Проблемою, що виникає в рамках нашого дослідження, є місія соціо-політичного часопису, орієнтована на пропаганду миру, толерантності та глобальної солідарності в умовах сучасних соціальних та політичних конфліктів. Наша увага зосереджена на аналізі проблем дизайну соціо-політичних журналів в Україні сьогодні, враховуючи його вплив на сприйняття та реакцію читачів, а також тенденції розвитку. Порівняння дизайну видань «Новий час», «Фокус» та «Кореспондент» дозволяє нам виявити їхні особливості та вплив на розвиток дизайну у цій сфері. Отримані результати мають потенціал бути корисними для створення подібних видань та просування ідеї солідарності.

Аналіз останніх досліджень.

Дослідження соціально-політичних журналів в Україні можуть проводити як українські, так і зарубіжні вчені. Ці дослідження можуть включати аналіз вмісту, структури, впливу на громадську думку, а також вивчення дизайну та візуальної комунікації цих видань.

Наприклад, українські дослідники, такі як Олена Пачковська, Ігор Холковський та Андрій Кузьменко, активно досліджують різні аспекти соціально-політичних журналів в Україні. Зарубіжні вчені також можуть включати у свої дослідження аналіз українських соціально-політичних журналів у свої дослідження, допомагаючи розуміти їх роль у формуванні суспільної свідомості та політичного процесу в Україні.

Мета дослідження.

Мета дослідження дизайну соціально-політичних журналів полягає в аналізі візуальної естетики та впливу дизайну на сприйняття інформації читачами. Це дослідження

спрямоване на розуміння, як графічний дизайн, типографіка, ілюстрації та інші візуальні елементи впливають на ефективність комунікації і повідомлення політичних та соціальних ідей в таких виданнях.

Виклад основного матеріалу.

У міжвоєнний період Україна була свідком видання численних соціально-політичних журналів, які відображали різні політичні погляди та ідеології. Дизайн перших українських соціально-політичних журналів був часто відображенням естетики того часу та ідеологічних уподобань їхніх творців. Зазвичай вони мали серйозний, офіційний вигляд і використовували класичні типографські рішення. Типовими елементами були серйозні шрифти, формальні композиції та чітко виокремлені структурні блоки, такі як заголовки, статті та ілюстрації.

Журнали також прикрашалися національними символами або малюнками, що відображали українську культуру і історію. Наприклад, журнал «Літературно-науковий вісник», видаваний у Львові, зосереджувався на культурних та політичних питаннях того часу.

Він мав серйозний та офіційний вигляд у стилі того часу. Його дизайн складався з класичних типографських рішень, де використовувалися серйозні шрифти, формальні композиції та чітко виокремлені структурні блоки. Заголовки, статті та ілюстрації були відділені один від одного, що робило журнал зручним для читання. У середині 20 століття видання «Україна» стало важливим інструментом ідентифікації та мобілізації українського народу в боротьбі за незалежність.

Протягом радянського періоду соціально-політичні журнали в Україні перебували під суворим контролем влади. Вони використовувалися для пропаганди комуністичної ідеології та підтримки режиму. Проте, після отримання незалежності в 1991 році, українське видавництво стало розмаїтішим і різноманітнішим.

Журнал «Кореспондент» відомий своїми глибокими розслідуваннями, аналітикою та репортажами про ключові події в Україні та світі. У ньому значна увага приділяється фотожурналістському дизайну, зображенням та ілюстраціям, що робить його візуально привабливим для читачів.

Журнал «Фокус» відомий своєю аналітикою та агресивним стилем представлення інформації. Початково «Фокус» мав класичний формат для новинних та інформаційних журналів: зображення на обкладинці, глибокі статті та розкриття тем.

З часом, разом із зростанням конкуренції та змінами в читацьких пристрастях, журнал активно експериментував з дизайном. Він почав використовувати більше ілюстрацій, графічних елементів та фотографій, що дозволило привернути більше уваги та підкреслити ключові теми.

З часом «Фокус» також розвинувся в онлайн-версію, що дозволяє використовувати більше мультимедійних можливостей та динамічний дизайн.

«Новий час» відзначається своїм політичним спрямуванням та глибокими аналітичними матеріалами. Журнал виходить з 2004 року. За цей час він пройшов значний шлях у розвитку свого дизайну. Починаючи зі скромних початків з класичними структурами та традиційними шрифтами, журнал поступово перейшов до сучасних дизайнерських тенденцій. Сучасний «Новий Час» відзначається стильним, сучасним дизайном, використанням яскравих кольорів, динамічних макетів та інноваційних графічних рішень.

Висновки.

Підсумовуючи, усі три журнали, «Кореспондент», «Фокус» та «Новий час», мають значний вплив на суспільну думку в Україні. Вони відіграють важливу роль у відображенні та аналізі ключових подій, політичних процесів та соціальних проблем країни.

Щодо дизайну, кожен з цих журналів має свій унікальний стиль, відповідний їхній специфіці та цільовій аудиторії. «Кореспондент» і «Фокус» активно використовують сучасні графічні технології та фотожурналістику для привертання уваги до своїх матеріалів,

тоді як «Новий час» більше зосереджується на класичному та стильному оформленні своїх сторінок.

В решті решт, ці три видання спільно вносять важливий вклад у розвиток української медіа-індустрії, яка невпинно розвивається та сильно впливають на суспільну свідомість.

Список використаних джерел

1. Крайнікова Т. С. Культура видання: основоположні поняття, типологія видань, вимоги стандартів : навчальний посібник. Київ : Інститут журналістики, 2021. 156 с.
2. Потрашкова Л. В. Основи композиції та дизайну. Навчальний посібник. Харків: Вид. ХНЕУ, 2007. 150 с.
3. Графічний дизайн в інформаційному та візуальному просторі: монографія / М. В. Колосніченко та ін. Київ: КНУТД, 2022. 226 с.
4. Duncombe, S. Notes from underground: Zines and the politics of alternative culture. Microcosm Publishing, 2008. 256 p.

УДК 747:725.1:640.43/44

Шаповал А.Р., здобувач вищої освіти гр. ДС-201

Барбаш М.І., ст. викладач

Національний університет «Чернігівська політехніка», м. Чернігів, Україна

ДИЗАЙН-ПРОЄКТ ІНТЕР'ЄРУ ЗАКЛАДУ ГРОМАДСЬКОГО ХАРЧУВАННЯ

Тенденції дизайну університетських їдальнь розвиваються відповідно до мінливих потреб і вподобань студентів, викладачів і співробітників. Ось деякі сучасні тенденції в дизайні університетських закладів громадського харчування, частина з яких буде використана при розробці дизайн-проекту інтер'єру їдальні, розташованої в третьому корпусі Національного університету «Чернігівська політехніка» (рис.1):



Рис. 1. План їдальні та розміщення технологічного обладнання харчоблоку НУЧП

Гнучкі планування: їдальні застосовують гнучкі планування, які можуть вмістити різні страви та розміри груп. Це пересувні меблі, модульні сидіння та адаптовані простори, які можна легко перекофігурувати для різних подій і заходів.

Відкриті та привабливі простори: існує тенденція до створення відкритих та привабливих їдальнь, які сприяють соціальній взаємодії та співпраці. Це великі спільні столи, зони відпочинку та затишні куточки для сидіння, де студенти можуть збиратися та спілкуватися.

Здоровий та екологічно чистий дизайн: багато університетських їдальнь віддають перевагу принципам здорового та екологічно безпечного дизайну. Це використання натуральних матеріалів, енергозберігаюче освітлення та екологічно чисте оздоблення, а також, як варіант, пропонувати місцеві та органічні продукти харчування.

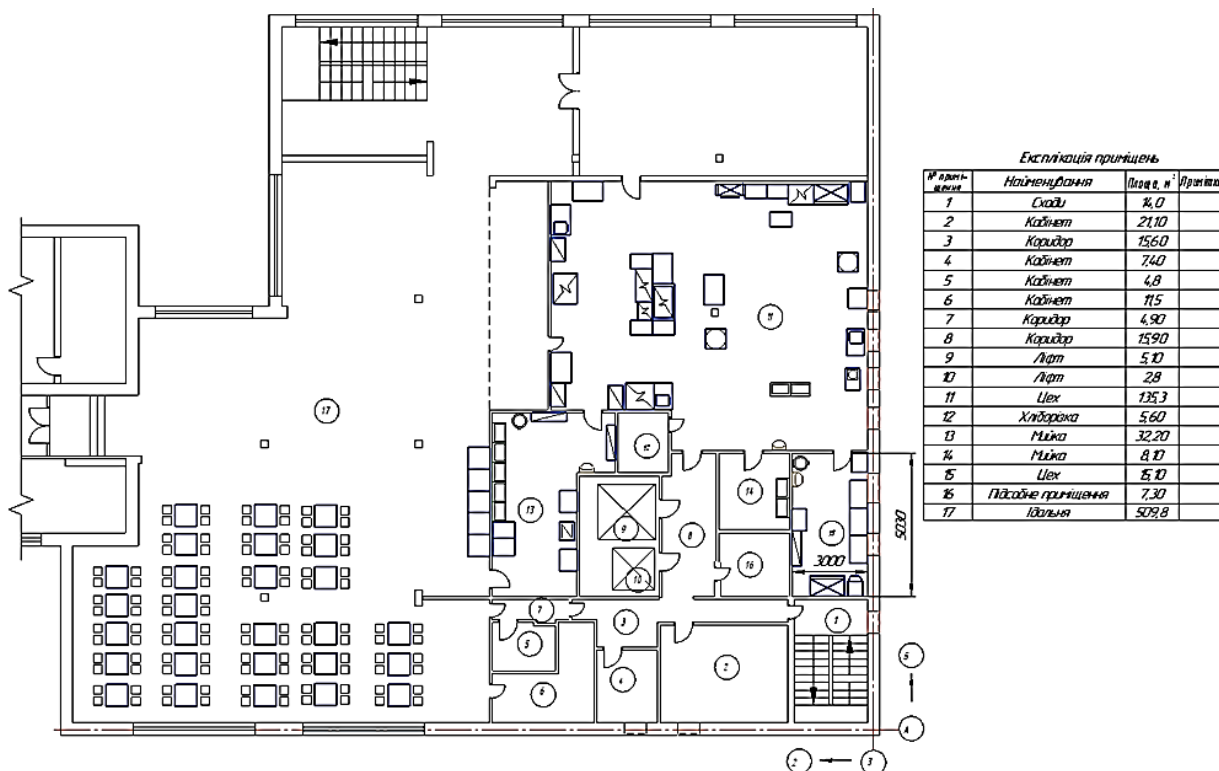
Інтеграція технологій: їдальні інтегрують технологію у свій дизайн, щоб оптимізувати роботу та покращити враження від відвідувачів. Це мобільні системи замовлення та оплати, цифрові дошки з меню та онлайн-платформи зворотного зв'язку.

Інноваційні концепції харчування: зростає тенденція пропонувати інноваційні та різноманітні концепції харчування в університетських їдальнях. Це пропозиція страв міжнародної кухні, налаштування закладів харчування на тематичні заходи, які задовольняють різноманітні смаки та вподобання студентів.

Багатоцільові приміщення: їдальні проектують як багатоцільові приміщення, які можуть служити не просто обідньою зоною, а можуть включати навчальні приміщення, кімнати для зустрічей, місця проведення подій і майданчики для виступів на різноманітних заходах.

Одна з головних тенденцій - доступний дизайн - гарантувати, що всі студенти, в тому числі з обмеженими можливостями, можуть повною мірою брати участь у харчуванні. Це може включати місця для сидіння в інвалідному візку, тактильні вивіски та інклюзивні елементи дизайну, які враховують низку можливостей.

Ідентифікація бренду: використання їдальнею брендингу: елементів бренду університету, історії та культури в дизайні, декорі і, навіть, пропозиції в меню.

Загалом, університетські їдальні розвиваються, створюючи динамічні та інклюзивні простори, які задовольняють різноманітні потреби та вподобання спільноти студентського містечка, одночасно сприяючи здоров'ю, сталому розвитку та соціальній активності. Їдальні стають публічними центрами залучення громадськості до життєдіяльності кампусу, що сприятиме почуттю причетності та зв'язку між студентами, викладачами та персоналом.

Список використаних джерел

1. Дизайн громадських інтер'єрів. Режим доступу: URL: <https://www.barvadesign.com/design-public-interior>.

Шкода К.О., здобувач вищої освіти гр. МДС-231
Науковий керівник – **Посьмашна Л. М.**, викладач
Національний університет «Чернігівська політехніка», м. Чернігів, Україна

ОСОБЛИВОСТІ ФОРМУВАННЯ АЙДЕНТИКИ БУДІВЕЛЬНОЇ КОМПАНІЇ «EkoBud»

Актуальність проблеми ідентичності будівельної компанії полягає в тому, що на сьогоднішній день це надважливо в умовах війни та руйнувань українських міст і селищ.

Зокрема на Чернігівщині зазнали пошкодження понад дві тисячі приватних будинків і більше ніж 800 багатоповерхівок. Відновлення потребує зусиль. Через це будівельні компанії відіграють важливу роль у відновленні області. Але проблема полягає в тому, що компанії мають незадовільну айдентику і мало приділяють уваги якості реклами. Проблема ідентифікації цих підприємств настільки значна, що навіть замовники часом не знають чи існують такі в їхньому місті.

Також проблема ідентифікації та впізнаваності цих підприємств полягає в тому, що айдентика будівельних компаній є однотипною. Знайти оригінальний образ логотипа, фірмових кольорів, патернів, всього що складає брендування компанії є дуже важливим завданням для дизайнера.

Останнім часом особливу увагу науковці приділяють вивченню потенціалу айдентики в конкуренції між підприємцями або бізнес-структурами, наголошують на важливості створення брендування будівельних компаній зокрема.

Так, наприклад О. С. Гальчинська пише: «Дослідження особливостей проектування компонентів айдентики бренду є важливим фактором в розробці фірмового стилю та рекламних дизайн-проектів, а також дозволить втілювати сучасні проекти, що відповідають тенденціям ринкового попиту» [1, с. 149].

Науковці зокрема наголошують на важливості елементів фірмового стилю і маркетингової комунікації, як будівельної продукції, так і будівельних підприємств зокрема. А. В Меркулова, П. О. Тахтай виокремлюють: «Фірмовий стиль дозволяє вигідно показати себе і організацію на конкурентному ринку, захистити інформацію від копіювання. Логотип виявить саме Ваш стиль, створити символ і збірний образ всієї структури. Фірмові кольори дозволяють створити фонову зміцнюючу підтримку для фотографій, логотипу, слогану і базових символічних елементів стилю. Фірмовий бланк, конверт, візитка – це другорядні елементи фірмового стилю, але не менш значущі, які є знаками, символами солідності організації при офіційному листуванні або передачі матеріалів стороннім організаціям або державним органам» [2, с. 83]. Товарний знак є центральним елементом: фірмовий блок, фірмове гасло тощо, наголошуючи що будівельні компанії та фірми повинні розробити якісний фірмовий стиль.

Але все одно досліджень в означуваній нами проблемі створення айдентики будівельної компанії більш конкретних досліджень не достатньо.

Метою нашої роботи є особливості формування айдентики будівельної компанії «EkoBud».

Ремонтно-будівельна компанія «EkoBud» працює в Чернігові з 1996 року. Компанія «EkoBud» спеціалізується на будівництві екологічно чистих об'єктів і використовує новітні технології з метою зменшення впливу будівництва на навколишнє середовище. Її досягнення можуть включати реалізацію енергоефективних проектів, використання відновлюваних джерел енергії та застосування екологічно безпечних будівельних матеріалів.

Компанія має значні успіхи, користується популярністю серед невеликої кількості замовників. На жаль, через відсутність фірмового стилю, оригінальної айдентики компанії, на наш погляд, ремонтно-будівельна компанія «ЕкоBud» втрачає значну кількість замовників та можливість розвиватись. Тому ми розробили фірмовий стиль. Для досягнення цієї мети нами було проаналізовано фірмові стилі інших компаній, в яких ми виявили такі особливості: багато будівельних компаній використовують серйозні та надійні кольори, такі як: сірий, синій, чорний або коричневий, що вказує на професіоналізм та надійність. Часто можна побачити використання символів, що асоціюються з будівництвом, таких як: будівельні крани, будівлі, інструменти, тощо. Це допомагає встановити асоціації зі сферою діяльності компанії. Деякі компанії обирають жорсткий та чіткий шрифт для свого логотипа, що підкреслює професіоналізм та стабільність. Будівельні компанії обирають просту, але виразну айдентику.

Від цього потрібно відходити та знайти такі образи, які одночасно вказували б і на будівництво, і ототожнювалися з містом Черніговом та з будівельними роботами. Розробка фірмового стилю завжди починається з формування логотипа, бо він є головним елементом фірмового стилю. Ми зробили ребрендинг логотипу для будівельної компанії «ЕкоBud». Логотип поєднує в собі елементи, що відображають суть компанії та її зв'язок з містом. Шрифт Muriad Pro додає елегантності, тоді як образ будинку, що складається з фундаменту, стін та даху в двох різних кольорах, додає візуальної глибини. Колір, що символізує сонце, кольору RGB 172, 202, 35 створює атмосферу спокою та затишку, асоціюючись із затишком як усередині, так і навколо будинку. У цьому образі переплітаються екологічні теми та зміцнюються зв'язки з місцевістю через асоціації з кольорами прапора Чернігова. Всі ці елементи сприяють підвищенню успіху та впізнаваності бренду, створюючи логотип, який ідеально відображає ідентичність компанії.

В результаті нашого дослідження визначено основні елементи ідентичності компанії: логотип та корпоративні кольори, місія та цінності, стиль комунікації, якість послуг та продукції. З'ясовано, що центральним образом є логотип та фірмові кольори. Результати дослідження підтверджують важливість айдентики для будівельних компаній. Інвестиції в розвиток айдентики сприяють успіху та конкурентоспроможності компаній.

Список використаних джерел

1. Гальчинська О. С. Дизайн-проекування основних компонентів айдентики бренду [Текст] / О. С. Гальчинська // Графічний дизайн в інформаційному та візуальному просторі: монографія / за заг. ред. М. В. Колосніченко. - Київ : КНУТД, 2022. С. 149-169.
2. Меркулова А. В.; Тахтай П. О. Фірмовий стиль як елемент конкурентоспроможності будівельної продукції. Будівельне виробництво, 2014, 56, С. 81-83.

УДК 726:27-523.42](477.51)

Шульга Є. І., Бурмака А. А., здобувачі вищої освіти гр. ДС-211
Науковий керівник: **Завацький С.В.**, канд. фіз.-мат. наук, доцент
Національний університет «Чернігівська політехніка», м. Чернігів, Україна

ТРОЇЦЬКА ЦЕРКВА В ПАКУЛІ – ВИДАТНА ПАМ'ЯТКА ПОЛІСЬКОГО ДЕРЕВ'ЯНОГО ЗОДЧЕСТВА

Троїцьку церкву в Пакулі відомий дослідник-пам'яткознавець, С. Таранушенко, вважав однією з найдорогоцінніших перлин дерев'яного монументального будівництва і однією з вершин української народної мистецької творчості загалом (рис. 1, а) [1].

Дослідник не просто ретельно описав – він буквально оспівав її інтер'єр, який зберіг свою автентичність на момент проведення обмірів та фотографування зовнішнього та внутрішнього виглядів храму.



а



б



в



г

Рис. 1. Троїцька церква 1710 р.: а – загальний вигляд; б, в, г - інтер'єр: бабинець; центральна дільниця та південний рукав; верх центрального зрубу [1]

Мета дослідження. Метою нашої роботи є відтворення архітектурних креслень та мистецького образу Троїцької церкви, за описами, обмірами та світлинами, виконаними С. Таранушенко [1] наприкінці 20-х років ХХ-го століття.

Виклад основного матеріалу. Троїцька церква 1710 року в Пакулі була однією з найдавніших пам'яток дерев'яної архітектури на Лівобережжі, яку пощастило дослідити С. Таранушенку. Збережений без змін інтер'єр храму (рис. 1, б, в, г) давав змогу, за висловом Таранушенка, зазирнути у творчу лабораторію народних архітекторів XVII ст., позаяк споруда була зведена на самому початку XVIII ст. Отже, художня майстерність будівничого сформувалося ще в період попереднього століття.

Архітектору Пакульської церкви вдалося створити будівлю колосальної висоти. Внутрішня висота центральної дільниці склала 25,4 метри. Ефекту легкості будівлі майстру вдалося досягти візуально за рахунок оптичного сприймання центрального верху нави, який здавалося мов би «висить» над головою, ніби він невагомий і ширяє в повітрі (рис. 1, г).

Докладний мистецький аналіз Троїцької церкви дав С. Таранушенку, відзначивши, що головну увагу в інтер'єрі майстер надав завданню створити враження неймовірної височини і невагомості 5-ти верхів, що, звужуючись у т. з. телескопічній перспективі, сягають нескінченності. Для цього використано широкий арсенал художніх засобів: реальну висоту

та пропорції стін і верхів, ритмічні членування, світлотінь, деякі ілюзорні засоби. Помітне місце в оздобленні посідало вишукане різьблення одвірків, хорів, балюстрад тощо та пишній іконостас у стилі бароко (рис. 1, в).

Ознайомившись детально з обмірними даними Пакульської церкви, виконаними С. Таранушенко в 1928 році, проаналізувавши ескізні креслення і фотографічні матеріали, авторами цього дослідження було відтворено архітектурні креслення плану церкви без врахування більш пізніх прибудов, який наведено на рисунку 2.

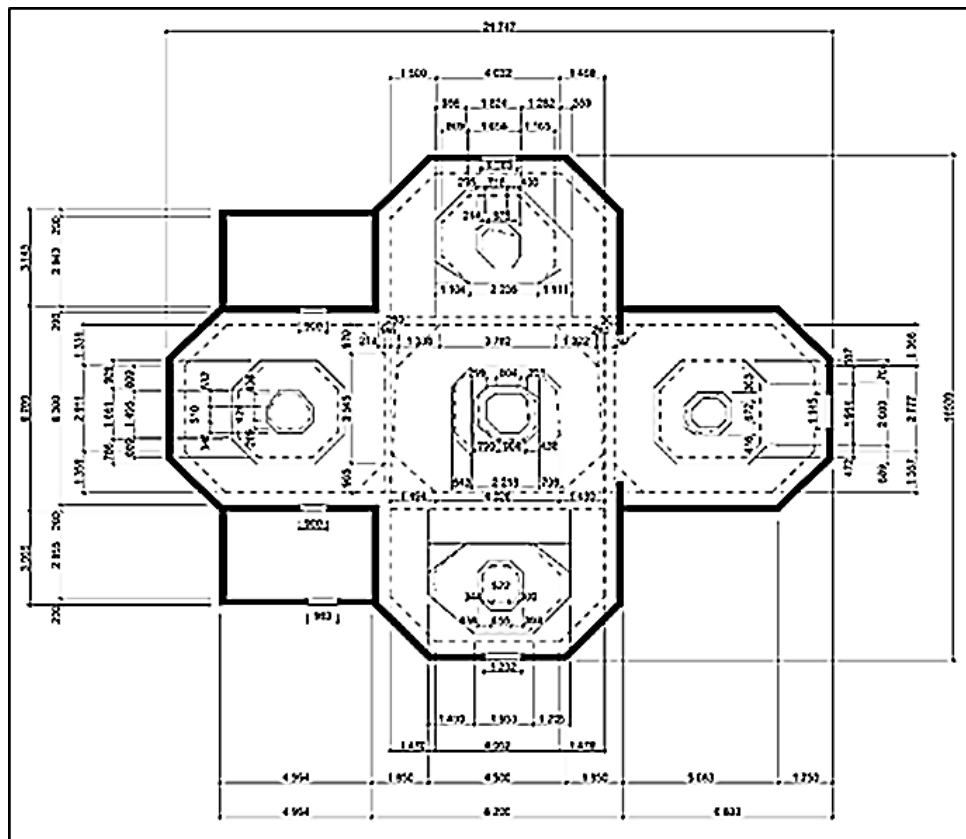

*Рис. 3. Реконструкція плану Троїцької церкви в с. Пакуль.
Автор А. Бурмака*

Далі за допомогою програмного комплексу ArchiCad були відтворені архітектурні креслення фасадів церкви – однієї з найвидовищних частин храму (рис. 3).

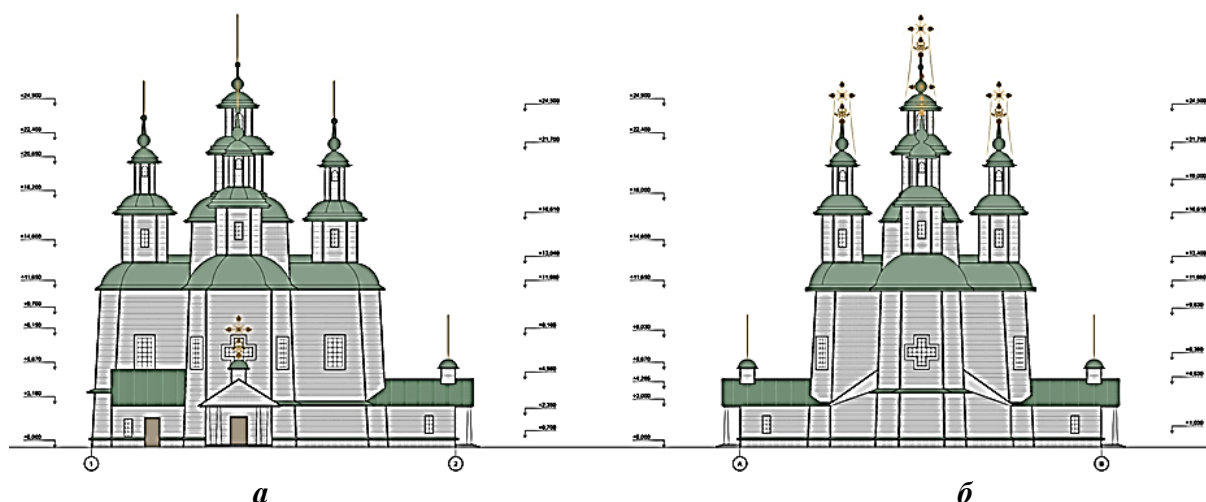

*Рис. 4. Відтворені архітектурні креслення фасадів Троїцької церкви.
Автор С. Шулъга: а – північний; б – східний*

Висновки. Отже, Троїцька церква в Пакулі, була однією найдавніших пам'яток Поліської дерев'яної монументальної архітектури на Лівобережжі України і, за словами Стефана Таранушенка, була однією з найдорогоцінніших перлин дерев'яного монументального будівництва і однією з вершин української народної мистецької творчості загалом.

Відтворення креслень Пакульської церкви та інших втрачених пам'яток дерев'яного зодчества українських майстрів – є дуже важливим процесом для збереження та відновлення історичної пам'яті нації та архітектурної спадщини України.

Список використаних джерел

1. Таранушенко С.А. Знищені шедеври української дерев'яної сакральної архітектури. Книга з доповненою реальністю / Стефан Таранушенко ; передмова В. В. Вечерський ; упоряд. О. О. Савчук. – Харків : Видавець Олександр Савчук, 2021. – 224 с. % 125 іл.
 2. <https://savchook.com/news/troyitska-tserkva-1710-roku-v-seli-pakul-na-chernigivshhyni/>
 3. <https://savchook.com/news/10-01-2021-br-troyitska-tserkva-u-pakuli-shedevr-nevidomogo-lavrskogo-majstra/>
-

**АКТУАЛЬНІ ПИТАННЯ АРХІТЕКТУРИ ТА ДИЗАЙНУ
В ДОСЛІДЖЕННЯХ МОЛОДИХ ВЧЕНИХ**

**TOPICAL ISSUES OF ARCHITECTURE AND DESIGN
IN THE RESEARCH OF YOUNG SCIENTISTS**

Підсекція: ГЕОДЕЗІЯ, ЗЕМЛЕУСТРОЮ ТА ГЕОІНФОРМАТИКИ.

Subsection: GEODESY, LAND MANAGEMENT AND GEOINFORMATICS.

УДК 528.9:502.211(1-751.3)(477.51)

Авраменко Д. М., ЗВО гр. ГЗ-201

Науковий керівник: **Сахно Є. Ю.**, д-р техн. наук, професор
Національний університет «Чернігівська політехніка», м. Чернігів, Україна

**ПРОЕКТ ЗЕМЛЕУСТРОЮ ЩОДО ВСТАНОВЛЕННЯ МЕЖ ТА ОРГАНІЗАЦІЇ
ТЕРИТОРІЇ ЛАНДШАФТНОГО ЗАКАЗНИКА «МУРАВ'ЇВСЬКИЙ»**

Природоохоронні території України охороняють від надмірного впливу господарської діяльності людини. До них належать ділянки суші і водного простору, природні комплекси та об'єкти природи, які мають особливу природоохоронну, наукову, естетичну, рекреаційну та іншу цінність. Для збереження природної різноманітності ландшафтів, генофонду тваринного і рослинного світу утворюють природно-заповідний фонд (ПЗФ) України загальнодержавного або місцевого значення.

Заказник «Мурав'ївський» створено з метою збереження і відтворення цінних заплавних комплексів річки Десна в Новгород-Сіверському Поліссі, що мають важливе природоохоронне, наукове та естетичне значення. Територія Заказника входить до складу Деснянського біосферного резервату програми ЮНЕСКО «Людина і біосфера».

Основними завданнями заказника є:

- збереження і відтворення типового ландшафту заплави річки Десна;
- збереження біорізноманіття флори та фауни в тому числі видів, занесених до Червоної книги України (півники сибірські, верба Старке, плавун щитолистий, лелека чорний, шуліка чорний, кулик сорока).
- підтримання загального екологічного балансу в регіоні.

Для створення ефективної системи охорони та управління заповідною територією з метою збереження природних комплексів та ландшафтів, було розроблено проект землеустрою щодо встановлення меж та організації території ландшафтного заказника загальнодержавного значення «Мурав'ївський» загальною площею 1095,6832 га, що розташований в адміністративних межах Новгород-Сіверської міської ради, Новгород-Сіверського району Чернігівської області з подальшою реєстрацією його в Державному земельному кадастрі.

Основні завдання проекту включають:

Встановлення меж території: Це важливий етап, який передбачає визначення границь заповідної території, що дозволяє чітко відокремити її від навколишнього середовища та забезпечити її охорону.

Організація режиму використання: Розробка правил та обмежень щодо використання заповідної території з метою збереження її природних ресурсів та запобігання негативному впливу людської діяльності.

На підставі розробленого проекту землеустрою та правовстановлюючих документів дана земельна ділянка буде віднесена до:

- категорія земель, відповідно до ст. 19 Земельного кодексу України - код 300 - землі природно-заповідного та іншого природоохоронного призначення;
- код цільового використання, відповідно до класифікації видів цільового призначення земель - 04.08 - для збереження та використання заказників.

Розробка проекту землеустрою виконана у три етапи:

- 1-й етап - підготовчий - Збір, вивчення та аналіз матеріалів;
- 2-й етап - виробничий - Польові роботи, камеральні роботи;
- 3-й етап - погодження - погодження проекту у відповідності до ст. 186 Земельного кодексу України, реєстрація земельних ділянок в ДЗК.



Рис.1. Кадастровий план земельної ділянки

Отже, проектом землеустрою було встановлено межі та організовано територію ландшафтного заказника «Мурав'ївський», встановлено обмеження щодо земельної ділянки, визначено категорію земель та цільове призначення земельної ділянки.

Список використаних джерел

1. Земельний кодекс України. Режим доступу до ресурсу: <https://zakon.rada.gov.ua/laws/show/2768-14#Text>.
2. Закон України про природно-заповідний фонд України. Режим доступу до ресурсу: <https://zakon.rada.gov.ua/laws/show/2456-12#Text>.
3. Про затвердження Інструкції про порядок установа нормативів спеціального використання природних рослинних ресурсів. Режим доступу до ресурсу: <https://zakon.rada.gov.ua/laws/show/z0202-02#Text>.

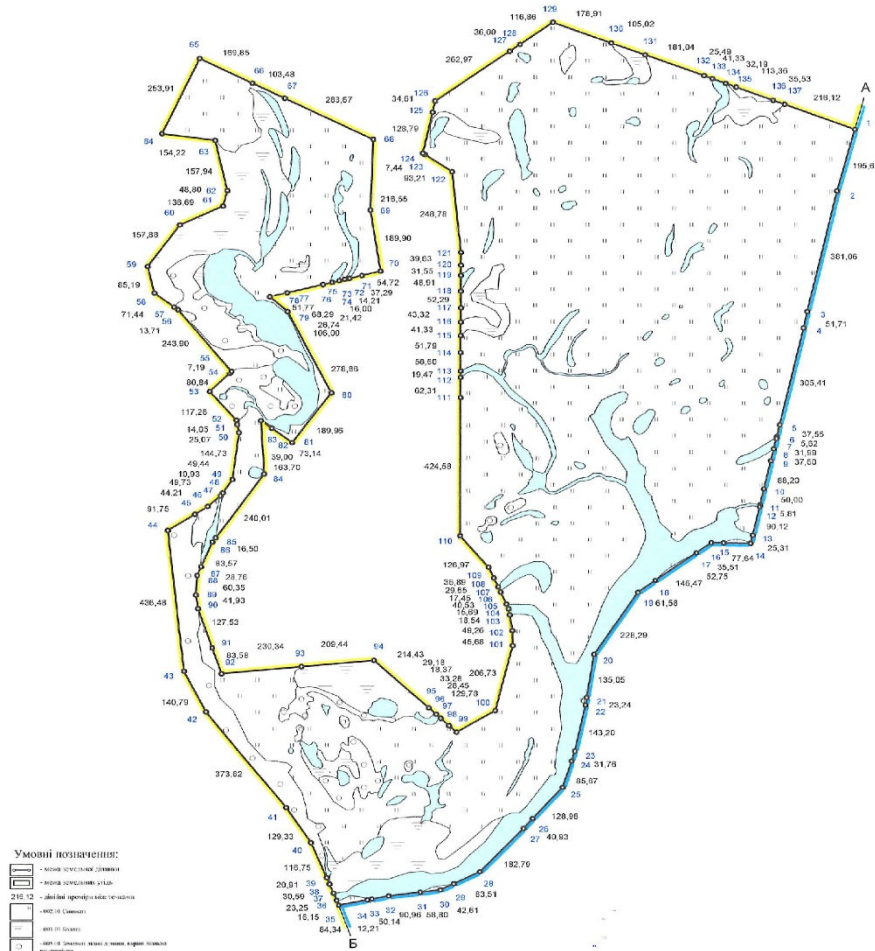
Баранов І. Ю., здобувач вищої освіти гр. ГЗ-201

Сахно Є.Ю., д-р техн. наук, професор.

Національний університет «Чернігівська політехніка», м. Чернігів, Україна

ВИКОРИСТАННЯ ТЕХНОЛОГІЇ ДИСТАНЦІЙНОГО ЗОНДУВАННЯ ДЛЯ ІНВЕНТАРИЗАЦІЇ ЗЕМЕЛЬНОЇ ДІЛЯНКИ КОМУНАЛЬНОЇ ВЛАСНОСТІ

Враховуючи потребу в точному та ефективному управлінні міськими ресурсами, важливість застосування інноваційних технологічних рішень є очевидною. Дистанційне зондування являє собою передовий метод збору даних, що дозволяє детально інвентаризувати земельні ділянки, надаючи муніципалітетам необхідну інформацію для планування та розвитку урбаністичного середовища. Метою цієї роботи є інвентаризація земельної ділянки за допомогою, дистанційного зондування для оптимізації управління земельними ресурсами комунальної власності [1-3].

На рисунку 1 представлено ділянку, що підлягає інвентаризації, яку було обрано об'єктом дослідження. В роботі пропонується застосування програмного забезпечення, такого як QGIS та Agisoft PhotoScan, які дозволяють використовувати інструменти для візуалізації, моделювання та аналізу земельних ділянок, що сприяє більшій точності та прозорості в процесах планування і використання міських земельних ресурсів [1-3].



Рис 1. Проект з інвентаризації земельної ділянки:
а) схема розміщення земельної ділянки; б) ортофотоплан

Розроблена модель дозволить не лише візуалізувати та аналізувати поточний стан земельних ділянок, але й прогнозувати зміни у використанні земель, реагуючи на потреби міського розвитку. В результаті, даний проект сприятиме підвищенню ефективності управління земельними ресурсами та забезпеченню збалансованого розвитку урбаністичних територій.

Продовжуючи аналіз методів дистанційного зондування для інвентаризації земельних ділянок, важливо відзначити, що сучасні технології дозволяють не тільки отримувати високоточні дані про стан земель, але й ефективно управляти цими даними для вирішення комплексних завдань міського планування та розвитку. Згідно з дослідженнями інституту космічних досліджень НАН України та ДКА України, використання геоінформаційних

систем разом із супутниковими знімками дозволяє проводити детальний моніторинг земельних змін і розробляти стратегії збереження природних ресурсів і раціонального використання землі [1].

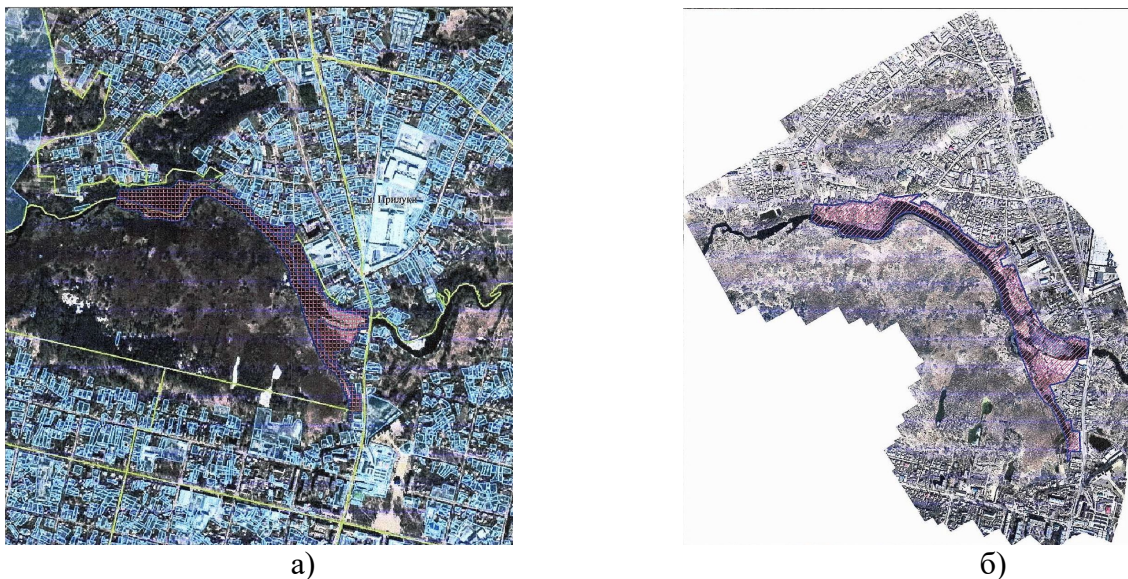
Науково-дослідницький інститут геодезії та картографії акцентує на потребі в постійному оновленні даних і використанні динамічних геоінформаційних моделей для аналізу та планування. Такі технології дозволяють не тільки відстежувати поточні зміни в ландшафті, але й прогнозувати потенційні ризики, пов'язані з ерозією ґрунтів, забудовою, чи зміною природного середовища. Додатково, роботи опубліковані Національним Університетом "Львівська Політехніка" підкреслюють значення інтеграції дистанційного зондування з іншими технологіями, такими як дрони та автоматизовані системи збору даних, для створення більш детальних і точних картографічних матеріалів. Це не тільки спрощує процес інвентаризації, але й відкриває нові можливості для екологічного моніторингу та управління міським розвитком. Особливу увагу слід приділити розробці нормативно-правових основ використання дистанційного зондування у містобудуванні, щоб забезпечити прозорість та законність використання земельних ресурсів. Політика і стратегія, розроблені на основі даних дистанційного зондування, повинні спрямовуватися на сталий розвиток міських агломерацій та захист прав громадян.

Таким чином завдяки комплексному підходу, що поєднує традиційні методи землеустрою з передовими технологіями дистанційного зондування, можливе досягнення високої ефективності управління земельними ресурсами, що в кінцевому підсумку сприятиме збереженню природного середовища та оптимізації міського простору.

Список використаних джерел

1. Науково-дослідницький інститут геодезії та картографії. Режим доступу: gki.com.ua/home.
2. Національний Університет "Львівська Політехніка". Режим доступу: lpnu.ua.
3. Інститут космічних досліджень НАН України та ДКА України. Режим доступу: ikd.kiev.ua.

УДК 528.9:502.211(1-751.3)(477.51)

Бешун Д.О., здобувач вищої освіти гр. ГЗ-201

Коваленко С.В., к.п.н., доцент

Національний університет «Чернігівська політехніка», м. Чернігів, Україна

РОЗРОБКА ТА СТРАТЕГІЧНА ЕКОЛОГІЧНА ОЦІНКА ПРОЄКТУ ФУНКЦІОНАЛЬНОГО ЗОНУВАННЯ РЕГІОНАЛЬНОГО ЛАНДШАФТНОГО ПАРКУ ЯЛІВЩИНА В М. ЧЕРНІГІВ

Регіональний ландшафтний парк "Ялівщина" розташований у межах міста Чернігів на площі понад 168,7 га. Вздовж парку протікає річка Стрижень, яка є правою притокою Десни, та має довжину 32,4 км. Це місце охоплює цінні природні комплекси, серед яких переважають лісові екосистеми, водойми та заплавні луки. Територія "Ялівщини" виконує важливі екологічні функції, зокрема, є ареною оселення рідкісних видів флори та фауни. на сьогодні у межах Ялівщини на державному обліку перебуває комплекс археологічних пам'яток, який нараховує 8 об'єктів. Також є в наявності кілька артезіанських свердловин, з яких п'ють воду чернігівці.

Водночас, парк зазнає значного рекреаційного навантаження з боку міського населення, що призводить до деградації природних екосистем, забруднення довкілля та конфліктів між окремими видами природокористування. Своїми намаганнями посадові особи у Чернігові прагнуть, через певні маніпуляції (приймають рішення нібито в інтересах міської громади), прибрати унікальну територію до своїх рук. Ці особи хочуть через рішення міської ради протягнути обладнання, після якої можна буде торгувати частками території, наприклад, з надаванням в оренду тощо.

На протигагу таким заявам виступили місцеві активісти, які прагнуть зберегти об'єкти природно-заповідного фонду, зокрема регіонального ландшафтного парку. Вони будуть тримати руку на пульсі коли хтось буде зазіхати на ці території. А дана робота є ключовим завданням сучасної екологічної політики. Комплексний підхід до управління та функціонального зонування таких природних територій дозволяє врахувати екологічні аспекти при прийнятті управлінських рішень. Також це дозволить зробити парк функціональним і сприяти не допущенню не придбання до рук осіб з недобрими намірами для цього парку.

Метою даної роботи є розробка проекту функціонального зонування регіонального ландшафтного парку "Ялівщина" в м. Чернігів та проведення стратегічної екологічної оцінки розробленого проекту. Для досягнення поставленої мети були застосовані методи геопросторового аналізу, картографічного моделювання, а також методика проведення стратегічної екологічної оцінки.

На першому етапі було розроблено карту кордонів парку "Ялівщина" в масштабі 1:25000 з використанням ГІС-технологій (Рис. 1). Наступним кроком стала розробка проекту функціонального зонування території парку, який враховує особливості природних комплексів, рекреаційне навантаження та інші чинники.



Рис. 1. Кордони парку «Ялівщина». Масштаб 1:25000 м.

Результати проведеного дослідження свідчать про практичну значущість розробленого проєкту функціонального зонування регіонального ландшафтного парку "Ялівщина". Проведена стратегічна екологічна оцінка забезпечує врахування екологічних аспектів при прийнятті управлінських рішень щодо організації та функціонування парку. Впровадження розробленого проєкту сприятиме збереженню цінних природних комплексів та оптимізації рекреаційного використання території парку.

Список використаних джерел

1. В Чернігові знову говорили про проблеми збереження РЛП «Ялівщина». URL: <https://www.sknews.net/u-chernihovi-znovu-hovoryly-pro-problemy-zberezhennia-rlp-yalivshchyna/>

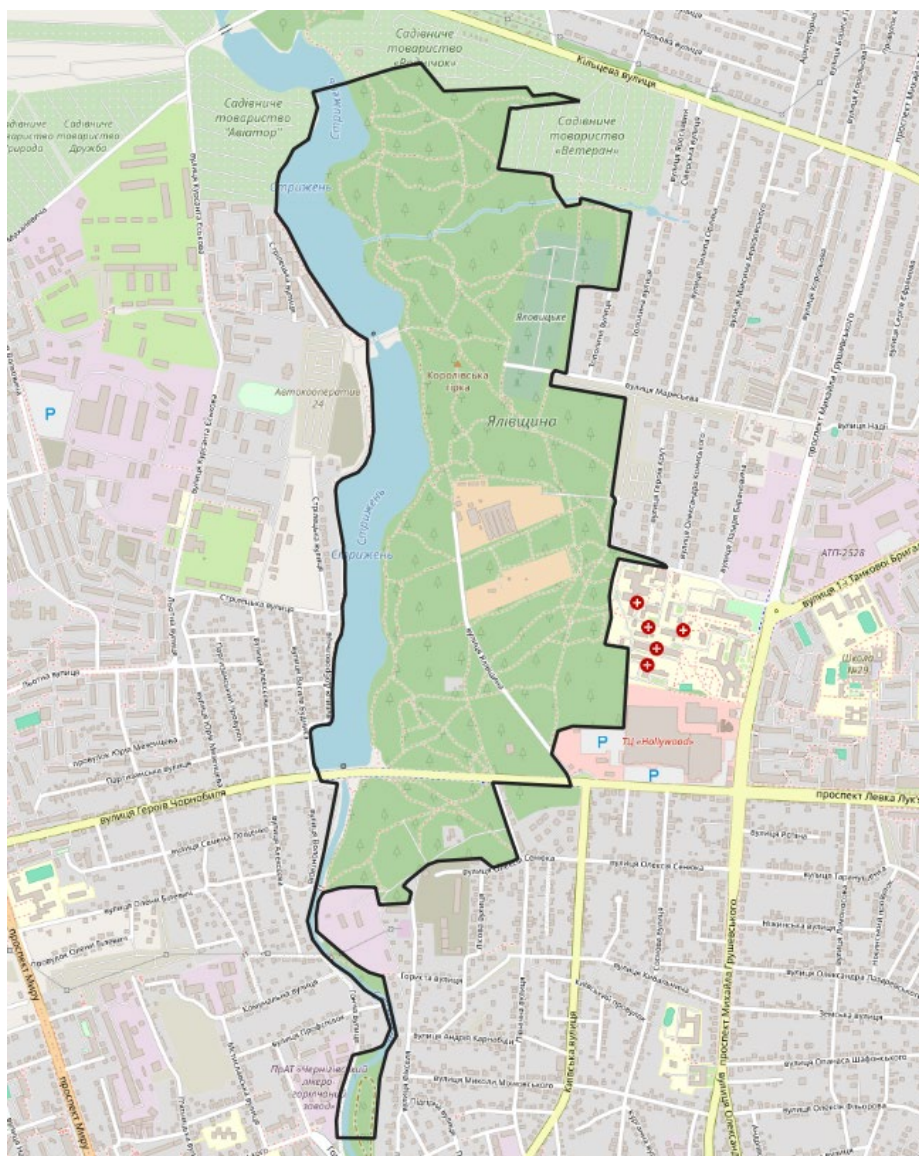
УДК 347.2:349.41

Донська А., здобувач вищої освіти гр. МГЗ-231
Науковий керівник – **Коваленко С.В.** к.п.н., доцент
Національний університет «Чернігівська Політехніка», м. Чернігів, Україна

ЗЕМЕЛЬНІ ВІДНОСИНИ В УКРАЇНІ В СУЧАСНИХ УМОВАХ

Земельними називаються відносини, які регулюють права володіння, користування, розпорядження та управління землями на всіх рівнях: внутрішньогосподарському, регіональну та державному. Земельні відносини відносяться до особливого виду майнових земельних відносин, які чітко врегульовуються земельним законодавством.

На сучасному етапі земельні відносини зорієнтовані на питанні становлення багатофункціональної економіки європейського зразка, приватизації землі, поєднанні різних форм земельної власності для підвищення продуктивності сільськогосподарського виробництва, організації раціонального землекористування. Структурно земельні відносини, як будь-які інші відносини складаються з взаємопов'язаних між собою елементів (рис 1). До норм права належать нормативні документи, яким керуються при вирішенні будь-яких земельних питань. Об'єктами права виступає кожна окремо взята земельна ділянка, щодо якої виникають ці земельні відносини. Суб'єктами права є безпосередні учасники земельних відносин. Змістом земельних правовідносин є права і обов'язки, покладені на суб'єктів цих відносин.



Рис. 1. Складові земельних відносин

Всі земельні ділянки різняться між собою природними властивостями та їх господарським використанням, у зв'язку з чим існує необхідність класифікувати земельні відносини за видами.

По-перше, земельні відносини можуть бути класифіковані на чотири види залежно від виду використання та господарського призначення земель:

- відносини, що виникають в процесі виробництва сільськогосподарської продукції;
- відносини, які складаються під час залучення земель у промисловості та будівництві;

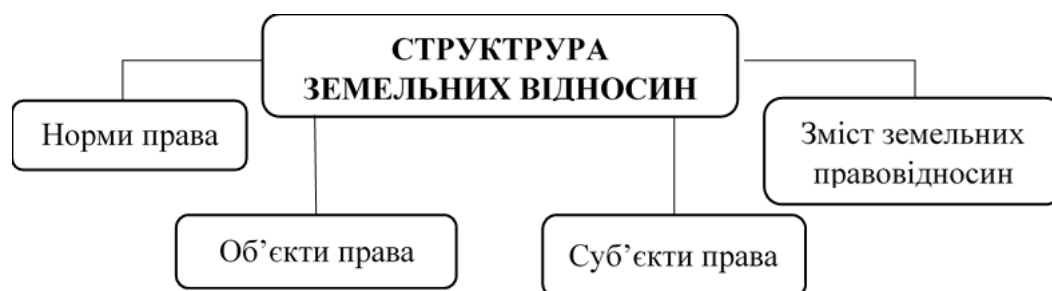
- земельні відносини з використанням земель лісового фонду;
- земельні відносини, що з'являються під час використання і розподілу земель населених пунктів.

Кожний із представлених вище видів земельних відносин має власний об'єкт, власне коло учасників таких відносин, відповідні законодавчо-правові норми і зміст.

По-друге, земельні відносини класифікують за їх суб'єктами. До яких можна віднести фізичних осіб – громадян України, акціонерні товариства і об'єднання, сільськогосподарські організації тощо.

По-третє, земельні відносини можна класифікувати залежно від їх матеріального характеру, таким чином відбувається класифікація за інститутами земельного права. До групи відносин за інститутами земельними права належать відносини щодо права власності на землю, права загального користування земельними ділянками та управління використанням та охороною земель.

По-четверте, класифікують земельні відносини за їх матеріальними характеристиками. В цьому аспекті відбувається віднесення землі до певної категорії, розрізняють право власності і право користування земельними ділянками, виникають можливості оформити спадщину, пай, сервітут, заставу, з'являється можливість укладання цивільно-правових угод щодо земельних ділянок, здійснюється плата за землю, провадиться землеустрій і кадастр тощо.

Для розкриття поняття «земельні відносини» також необхідне чітке розуміння основних об'єктів та суб'єктів цих відносин. Так, об'єктом земельних відносин виступають всі землі України. Земля як об'єкт земельних відносин та інтегрована категорія має низку властивих лише їй ознак: вона є частина довкілля та біосфери, представляє собою певний територіальний простір, виступає матеріальною основою суверенітету та територіальної цілісності країни, має чіткий розподіл на категорії, є матеріальною базою НПС та основою місцевого самоврядування.

Розгляд поняття «земельні відносини» буде неповний, якщо не розглянути їх суб'єктний склад. Чинний Земельний Кодекс відмічає наступних суб'єктів земельних відносин: фізичні особи, юридичні особи, органи місцевого самоврядування та державні органи. Проте в Кодексі також згадуються іноземні громадяни, іноземні держави та територіальні громади. До основних суб'єктів права власності на землю в Україні відносяться фізичні та юридичні особи – громадяни України, сільськогосподарські підприємства різних правових форм, установи і організації, органи виконавчої влади, які реалізують своє право на землі приватної форми власності; територіальні громади, які через органи місцевого самоврядування реалізують право власності на землі комунальної форми власності; держава, що реалізує право власності на землі державної власності через спеціальні органи державної влади.

Список використаних джерел

1. Земельний кодекс України. Київ, 2002р. URL: <https://zakon.rada.gov.ua/laws/show/2768-14>
2. Конституція України: Відомості Верховної Ради України від 28 червня 1996 - № 30. URL: <https://zakon.rada.gov.ua/laws/show/254%D0%BA/96-%D0%B2%D1%80#Text>
3. Мірошніченко А. М. Земельне право України: навч. посіб. – К. : Ін-т законодавства ВРУ, 2007. – 432 с.
4. Байк О. І., Бобко У. П., Долинська М. С., Дутко А. О., Павлюк Н. М. Земельне право : навч. посібник. – Львів : Навчально-науковий інститут права, психології та інноваційної освіти Національного університету «Львівська політехніка», 2020. – 326 с.

Зеленіна О.М., здобувач вищої освіти гр. ГЗ-221
Корнієнко С. П., канд. техн. наук, доцент кафедри кібербезпеки та математичного моделювання

Національний університет «Чернігівська політехніка», м. Чернігів, Україна

ФОРМУВАННЯ ФУНКЦІЇ ІНТЕНСИВНОСТІ АВТОМОБІЛЬНОГО РУХУ

Формування загальної функції інтенсивності транспортного руху необхідно при масовому обчисленні інтенсивностей при комплексному дослідженні дорожньо-транспортної мережі міста. Таке дослідження для м. Чернігова виконувалось у 2017 році при виконанні науково-дослідної роботи «Оптимізація мережі централізованого прибирання міста Чернігова» та при розробці дорожньо-транспортної мережі міста Чернігова у 2023-2024 році. Рекомендована у методиках [1, 2] функція інтенсивності не відображає особливостей транспортного руху та параметрів життєдіяльності у м. Чернігові.

Для формування функції інтенсивності були обрані чотири випадкові пункти спостереження на основних магістралях міста Чернігова. Для обраних ділянок на протязі п'яти робочих днів виконувалося спостереження і підрахунок інтенсивності транспортного руху за категоріями транспортних засобів. На основі одержаних статистичних даних спостереження інтенсивності транспортного потоку на кожну годину для всіх пунктів була обчислена частка приведеної інтенсивності потоку транспортних засобів, що припадає на кожну годину спостережень. Одержані дані були зведені у генеральну сукупність випадкових величин, для якої з використанням методів математичної статистики та теорії ймовірностей [3] були обчислені статистичні показники транспортного потоку: математичне сподівання, дисперсія, середньоквадратичне відхилення, а також побудований довірчий інтервал. Результати обчислень наведені у таблиці 1 та на рисунку 2.

Таблиця 1 – Статистичні показники загальної функції розподілу інтенсивності автомобільного руху

Параметр		6.00 – 7.00	7.00 – 8.00	8.00 – 9.00	9.00 – 10.00	10.00 – 11.00	11.00 – 12.00	12.00 – 13.00	13.00 – 14.00	14.00 – 15.00
Дисперсія малої вибірки (Оцінка дисперсії)	$D(X)$	0,0000196	0,0000819	0,0000837	0,0001005	0,0000358	0,0000557	0,0000766	0,0000754	0,0000711
Середньоквадратичне відхилення оцінки мат. сподівання	$\sigma(X)$	0,0044299	0,0090509	0,0091495	0,0100250	0,0059809	0,0074626	0,0087519	0,0086846	0,0084335
Довірчий інтервал-	$P=0,95$	0,0039725	0,0280252	0,0573920	0,0533910	0,0611674	0,0573132	0,0593163	0,0612632	0,0598603
Довірчий інтервал+	$P=0,95$	0,0213375	0,0635048	0,0932580	0,0926890	0,0846126	0,0865668	0,0936237	0,0953068	0,0929197
Параметр		15.00 – 16.00	16.00 – 17.00	17.00 – 18.00	18.00 – 19.00	19.00 – 20.00	20.00 – 21.00	21.00 – 22.00	22.00 – 23.00	23.00 – 24.00
Дисперсія малої вибірки (Оцінка дисперсії)	$D(X)$	0,0000874	0,0000598	0,0000779	0,0000359	0,0000253	0,0000203	0,0000161	0,0000062	0,0000103
Середньоквадратичне відхилення оцінки мат. сподівання	$\sigma(X)$	0,0093483	0,0077353	0,0088242	0,0059930	0,0050281	0,0045078	0,0040079	0,0024931	0,0032022
Довірчий інтервал-	$P=0,95$	0,0538373	0,0570939	0,0661046	0,0541887	0,0373100	0,0266947	0,0124145	0,0069936	0,0023587
Довірчий інтервал+	$P=0,95$	0,0904827	0,0874161	0,1006954	0,0776813	0,0570200	0,0443653	0,0281255	0,0167664	0,0149113



Рис.1. Зведений розподіл значень функції розподілу інтенсивності автомобільного руху

Обчислене математичне сподівання інтенсивності транспортного руху у місті Чернівці станом на 2024 рік наведені на графіку рисунка 2.

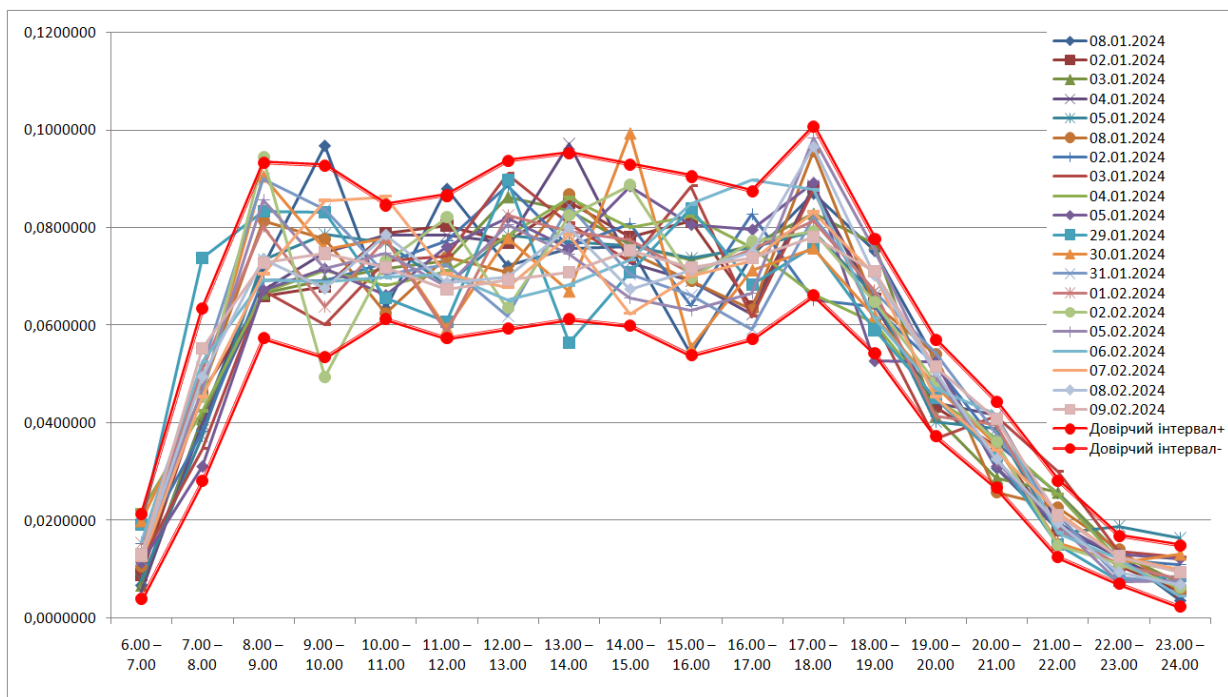

Рис.2. Функція розподілу інтенсивності автомобільного руху

Список використаних джерел

1. ПОР-218-141-2000. Порядок обліку руху транспортних засобів на автомобільних дорогах загального користування. – Мінрегіонбуд України. – К.:2001. – 12с.
2. ДСТУ 8824:2019 Автомобільні дороги. Визначення інтенсивності руху та складу транспортного потоку. К.: ДП «УкрНДНЦ», 2019. – 36с.
3. Шефтель З. Г. Теорія ймовірностей: підручник. – 2-ге вид., переробл. і допов. Київ : Вища шк., 1994. 192 с.

Коротка Д., здобувач вищої освіти гр. ГЗ-201

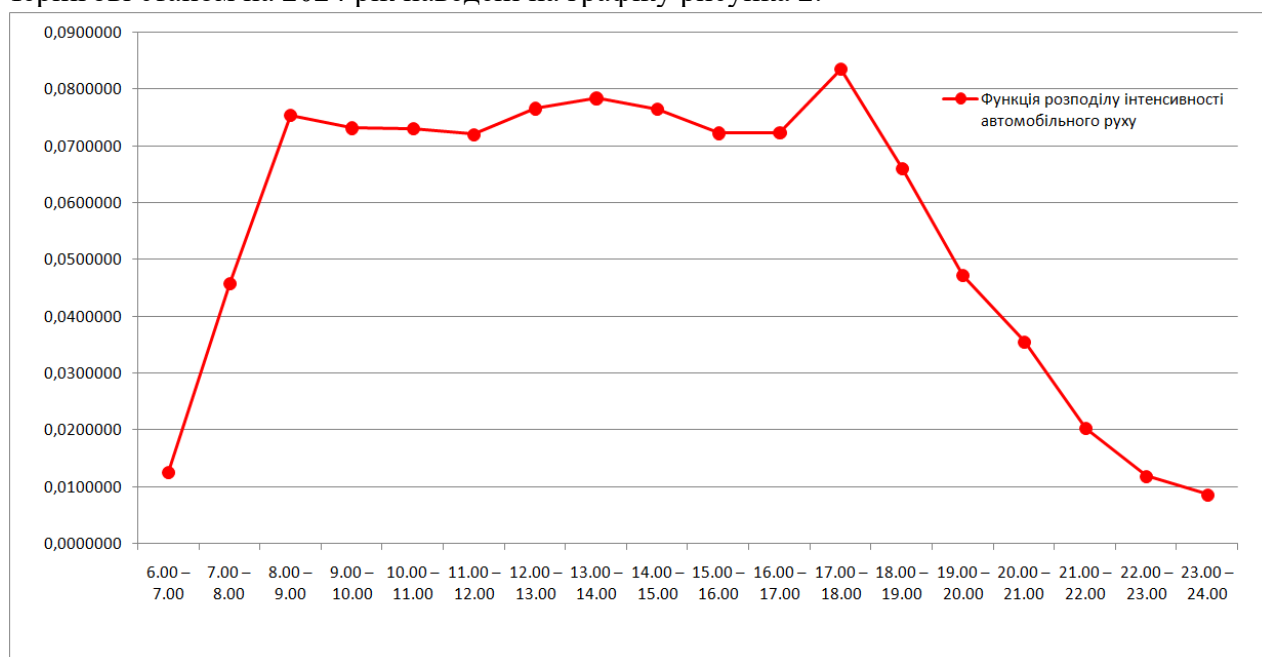
Корнієнко І. В., канд. техн. наук, доцент

Національний університет «Чернігівська політехніка», м. Чернігів, Україна

РОЗРОБКА ФУНКЦІОНАЛУ МУНІЦИПАЛЬНОЇ ГІС М. ЧЕРНІГОВА: КОМПЛЕКСНЕ МОДЕЛЮВАННЯ МІСЦЬ ПАРКУВАННЯ АВТОМОБІЛЬНОГО ТРАНСПОРТУ

Паркування автомобілів на вулично-дорожній мережі міста стає все більш актуальною проблемою. Раціональне розміщення місць для паркування транспортних засобів передбачає системного мислення і системних рішень при плануванні та організації вуличного простору. Одним з інструментів системного аналізу є Дорожньо-транспортна ГІС, що розроблюється колективом НУ «Чернігівська політехніка». Однією з цілей розробки геоінформаційної системи є підвищення ефективності функціонування транспортних потоків шляхом управління параметрами паркувальної мережі.

Системне представлення відображення паркувальних місць здійснюється у двох представленнях: плановому (крупномасштабному) і лінійному (дрібномасштабному). Відображення паркомісць у плановому масштабі здійснюється за допомогою дорожньої розмітки та значком «Інвалід», яка відображується за допомогою лінійних та точкових об'єктів. При цьому для дрібномасштабних відображень мережі потрібно розробити алгоритм автоматичного формування просторових шарів на основі розміщення та конфігурації дорожньої розмітки та формування нових об'єктів з підрахунком кількості паркомісць (у тому числі для інвалідів). Для реалізації моделі та вдосконалення паркування автомобілів на вулично-дорожній мережі використано Model Designer (рис. 1).

При проектуванні автостоянок необхідно виходити з таких нормативних параметрів:

- розміри одного машино-місця на автостоянках зберігання середніх автомобілів (з врахуванням мінімально припустимих зазорів безпеки 0,5 м) - $2,5 \times 5,3$ м. Для тимчасових автостоянок допускаються розміри стоянки $2,3 \times 5,0$ м. Зазори безпеки допускається збільшувати до 0,7 м;

- мінімальна ширина проїздів: із двобічним рухом - 6 м, з одnobічним рухом - 3,5 м;

- радіуси заокруглення бортового каменю - не менше ніж 6м.

Для реалізації моделі та вдосконалення паркування автомобілів на вулично-дорожній мережі використано Model Designer у програмі QGIS. Модель включає послідовні геоінформаційні операції і алгоритми, які виконуються над просторовими шарами: «виправити геометрії», «створити просторовий індекс», «точки вздовж геометрії», «об'єднання векторних шарів», «кластеризація», «буфер», «злиття», «підрахунок точок в полігоні», «приєднання атрибутів за локацією», «калькулятор полів».

Загальний процес моделі передбачає підрахунок кількості паркових місць у ділянках простору з врахуванням інвалідів у кожному місці, яке відведено для автостоянок (рис. 2).

Розробка функціоналу геоінформаційної системи для моделювання місць паркування автомобільного транспорту є важливим кроком у вирішенні проблеми паркування у містах. Ця система надає зручний і ефективний інструмент для управління паркувальним простором та оптимізації його використання.



Рис. 1. Модель автоматизованого агрегування і представлення паркомісць для дрібномасштабних зображень



Рис. 2. Представлення паркомісць на дрібномасштабних зображеннях

Дана модель дозволяє розробляти стратегії управління паркувальним простором з метою зменшення заторів та покращення доступності для мешканців.

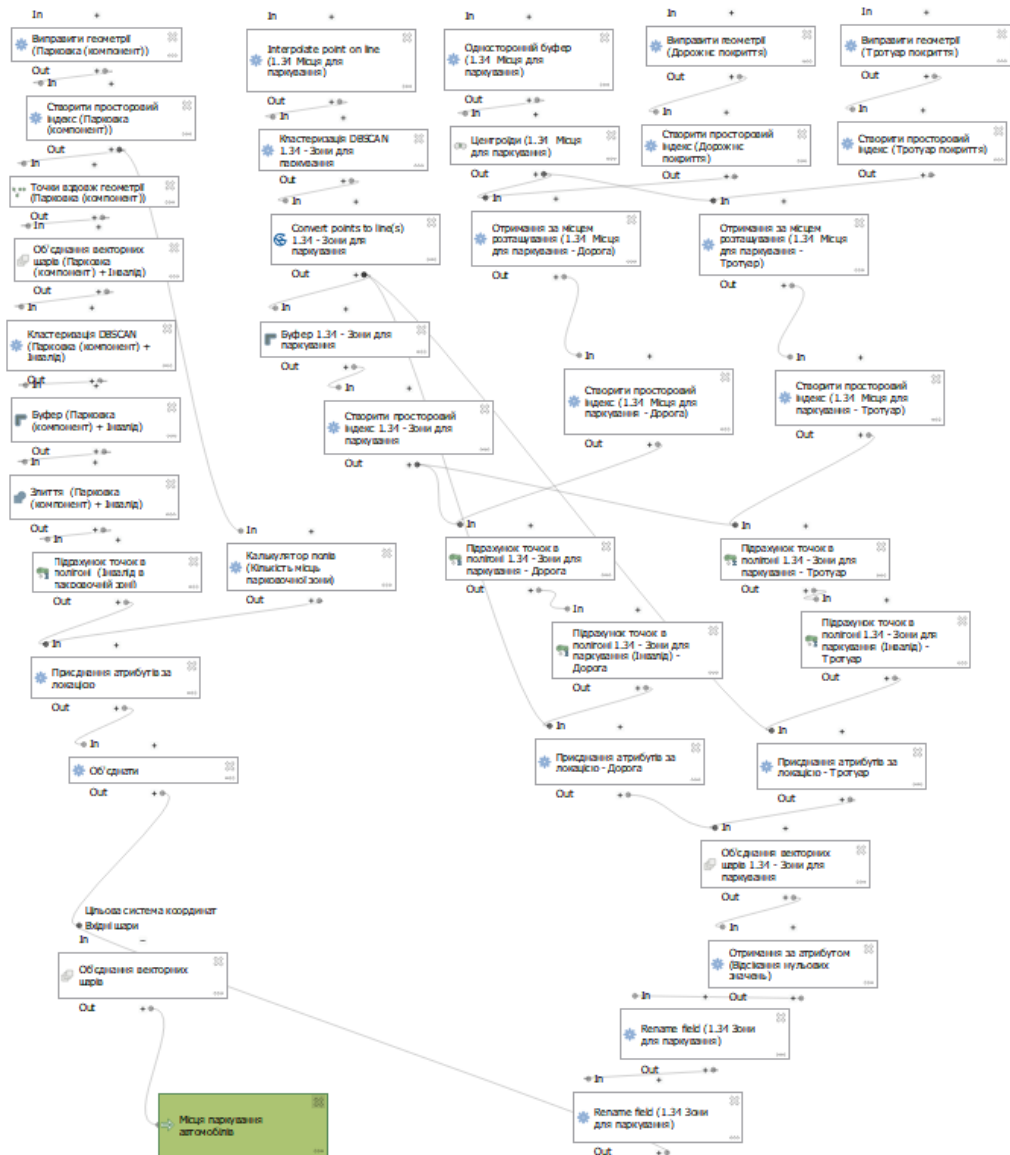
Кунашенко Є. М., здобувач вищої освіти гр. ГЗ-201

Корнієнко І. В., канд. техн. наук, доцент

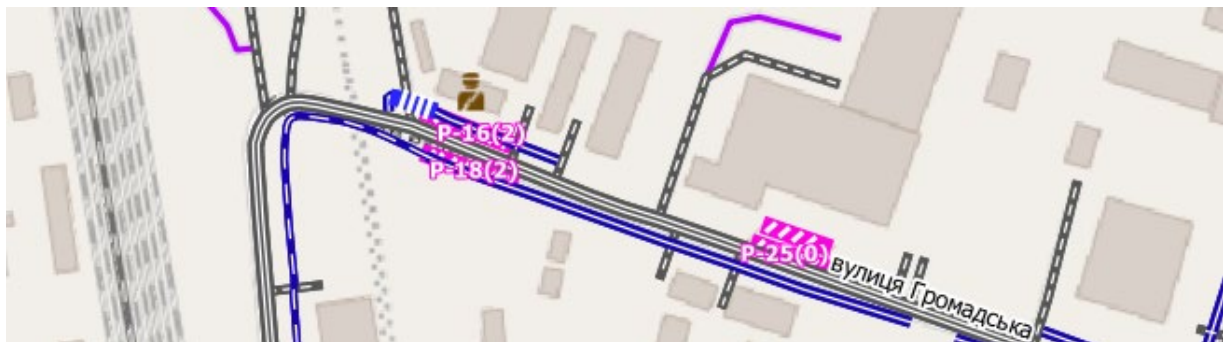
Національний університет «Чернігівська політехніка», м. Чернігів, Україна

РОЗРОБКА ФУНКЦІОНАЛУ МУНІЦИПАЛЬНОЇ ГЕОІНФОРМАЦІЙНОЇ СИСТЕМИ МІСТА ЧЕРНІГІВ: МОДЕЛЮВАННЯ ПОКАЗНИКІВ ТРАНСПОРТНОГО РУХУ

Міжнародний досвід організації міської інфраструктури вказує на те, що ефективне регулювання транспортних потоків є одним з ключових пріоритетів для органів муніципальної влади. Геоінформаційні системи (ГІС) можуть стати потужним інструментом для вирішення цього завдання, забезпечуючи аналіз та моделювання транспортних показників, що дозволить розробляти оптимальні рішення з організації дорожнього руху.

Метою даної роботи є розробка функціоналу муніципальної ГІС міста Чернігова для моделювання показників транспортного руху на основі просторових даних з використанням програмного забезпечення QGIS.

У роботі використовуються методи просторового аналізу даних, моделювання транспортних потоків та мережевого аналізу. Застосовується графічний модельєр QGIS для реалізації функціоналу ГІС.

У рамках роботи було розроблено наступну модель в QGIS (рис. 1):



Рис. 1. Модель аналізу показників транспортного руху

В результаті роботи моделі було створено карту щільності потоку транспортних засобів за певний період часу.

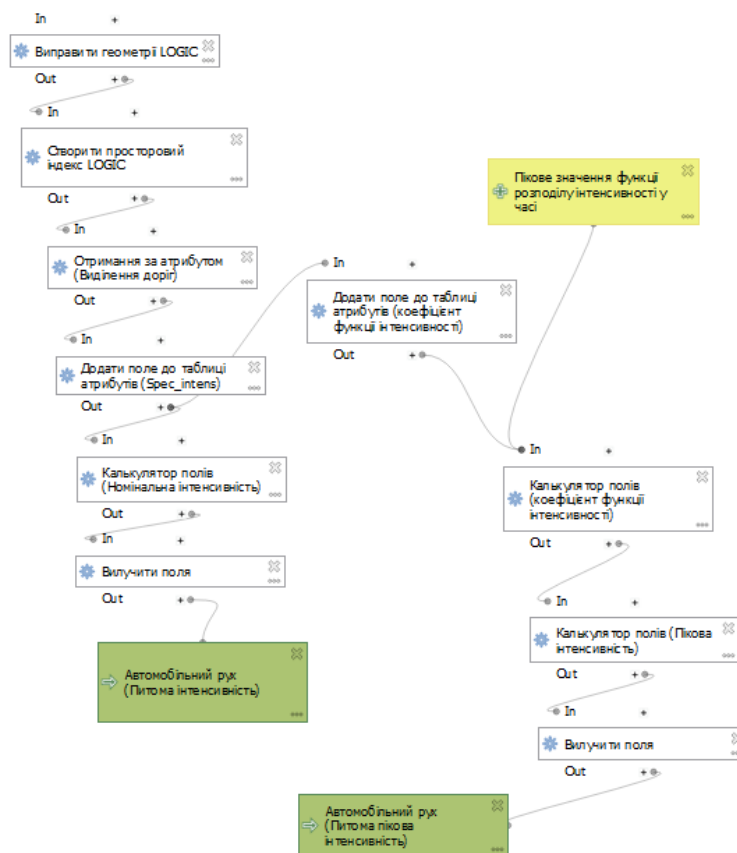

Рис. 2. Результат роботи моделі

Розроблена модель функціоналу муніципальної ГІС міста Чернігова дозволить візуалізувати, моделювати та аналізувати показники транспортного руху, оптимізувати маршрути руху транспорту в місті. Це сприятиме підвищенню ефективності транспортного планування та управління дорожнім рухом, забезпечуючи оптимальну організацію транспортних потоків у місті.

Список використаних джерел

1. https://www.qgis.org/uk/site/about/case_studies/italy_rome.html

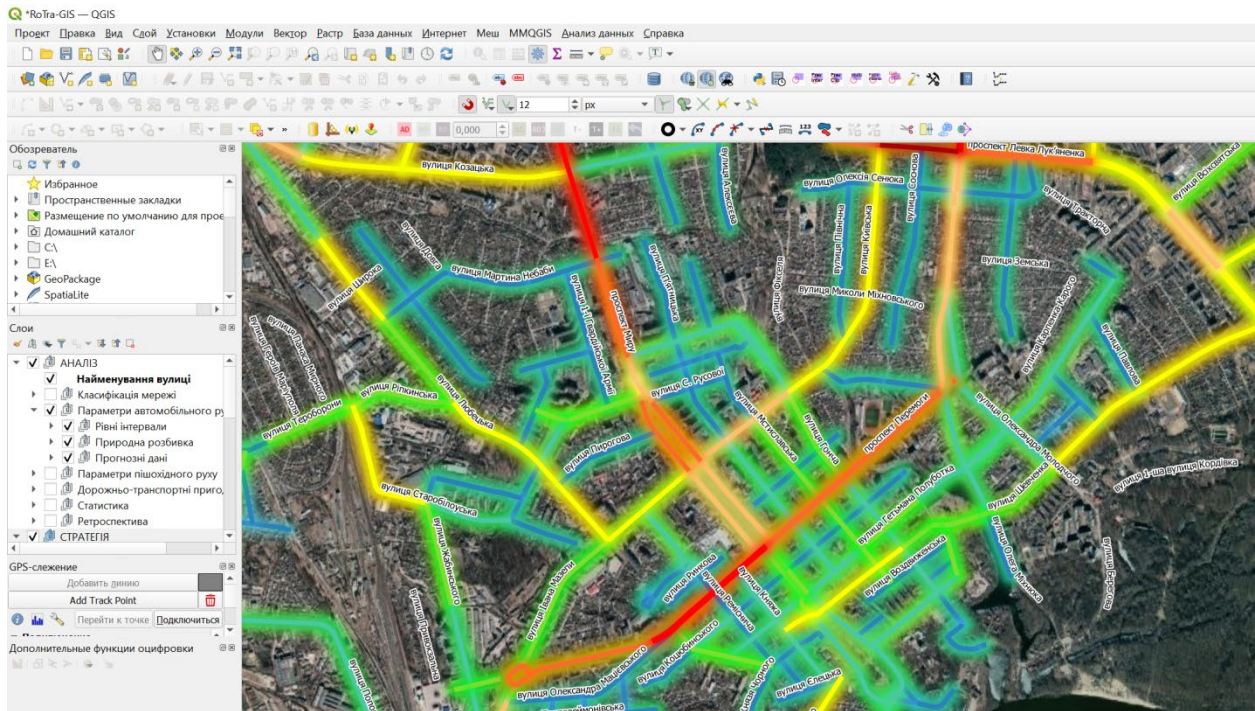
УДК 528.3:621.395

Лизун Д.С., здобувач вищої освіти, гр. ГЗ-211

Наук. керівник: **Мовенко В.І.**, старший викладач кафедри геодезії, картографії та землеустрою

Національний університет «Чернігівська політехніка», м. Чернігів, Україна

ГЕОДЕЗИЧНИЙ МОНІТОРИНГ ВИШОК МОБІЛЬНОГО ЗВ'ЯЗКУ

На території Чернігівської області станом на 1.04.2024р. встановлені та експлуатуються більше 450 вишок мобільного зв'язку різних операторів (київстар, лайф, мтс та інш.). Для встановлення нових вишок зв'язку у місцях їх монтажу були проведені ретельні геологічні та геодезичні вишукування, отримані геологічні результати, а також виконана топографічна зйомка. На основі отриманих даних виконується проектування вишок мобільного зв'язку та їх будівництво і в подальшому монтаж технічного обладнання. Обслуговування і моніторинг вишок мобільного зв'язку на території Чернігівської області провадить компанія «Ukrain travel company». Під час експлуатації вишок мобільного зв'язку обов'язковою є процедура перевірки на вертикальність. Подібний процес застосовується не тільки до вишок мобільного зв'язку, але і до інших високих конструкцій - труб, антен, освітлювальних споруд. Зрозуміло, що кожна з цих споруд повинна розташовуватись

вертикально. Певний відсоток крену вишки припустимий, але він має бути мінімальним. Адже перевищення норми може привести до небезпечних наслідків у вигляді падіння всієї конструкції. Тому компанія “Ukrain travel company” у 2024р. придбала для виконання даних геодезичних робіт сучасний електронний тахеометр “STONEX R20” (варт. 95 тис. грн.).

Електронний тахеометр Stonex R20 поєднує в собі функціональність та надійність. Оптиміальні характеристики вимірювання до 5000 м із призмою, 600 м без відбивача та 2" кутова точність. Висока якість оптики з підсвічуванням сітки ниток забезпечує зручне візування за будь-яких умов навколишнього середовища. Широкий функціонал вбудованих програм робить R20 відповідним інструментом для будь-яких будівельних, кадастрових, картографічних та розбивальних робіт.

В якості альтернативи, до тахеометра Stonex R20 може бути підключений зовнішній контролер через канал Bluetooth, що дає можливість використовувати польове програмне забезпечення Cube-а з можливістю налаштування.

Stonex R20- це геодезичний та землевпорядний інструмент, який складається з різних компонентів, призначених для вимірювання відстаней, кутів та висот. Хоча деталі будови можуть відрізнятися в залежності від виробника та модифікації, основні компоненти зазвичай включають:

1. Призми і лазери: Деякі моделі Stonex R20 можуть мати вбудовані призми та лазери для точного визначення відстаней та кутів.

2. Дисплей: Інструмент оснащений дисплеєм, на якому відображається інформація про вимірювання, така як відстані, кути, висоти тощо.

3. Кнопки керування: Для управління різними функціями та налаштуваннями приладу зазвичай використовуються кнопки, розташовані на корпусі інструменту.

4. Батарея або акумулятор: Для живлення інструменту використовуються батареї або акумулятори.

5. Антена: Деякі моделі можуть мати вбудовану або підключену зовні антену для отримання сигналів з супутників GPS.

6. Корпус: Зазвичай Stonex R20 має компактний та стійкий корпус, який захищає внутрішні компоненти від впливу навколишнього середовища.



Рис.1. Електронний тахеометр “STONEX R20”

Висновки. Таким чином, використання електронного тахеометра “STONEX R20” дозволяє проводити геодезичний моніторинг вертикальності вишок мобільного зв'язку, вимірювати їх розміри, вертикальні та горизонтальні кути, а також визначати відхилення по вертикалі та порівнювати їх з допустимими значеннями. Для цього використовують

спеціальні програми, які розміщені в електронній пам'яті тахеометра. Тому робота фахівця за контролем вертикальності вишок мобільного зв'язку полягає у ретельному вимірюванні довжин та вертикальних кутів через певні інтервали (5, 10 м), занесенні виміряних величин в електронну пам'ять тахеометра, опрацюванню отриманих даних і порівнянні їх з допусками. За результатами проведеного геодезичного моніторингу вишок мобільного зв'язку складаються акти перевірок на кожну споруду.

Список використаних джерел

1. Я.М. Костецька. Геодезичні прилади. Частина II. Електронні геодезичні прилади.– м.Львів, 2000р. 324 с.
2. Електронні геодезичні прилади. Конспект лекцій /уклад. Калинич І.В., Радиш І.П., Ваш Я.І.– Ужгород: Видавництво УжНУ «Говерла», 2021р. – 156 с.
3. Електронний ресурс: <https://stonex.com.ua>

УДК 528.4(477.51)

Майсієнко К.С., здобувач вищої освіти гр. ГЗ-201
Іванишин В.А., доктор геологічних наук, професор
Національний університет «Чернігівська політехніка», м. Чернігів, Україна

ІНВЕНТАРИЗАЦІЯ ЗЕМЕЛЬ СІЛЬСЬКОГОСПОДАРСЬКОГО ПРИЗНАЧЕННЯ ЧЕРНІГІВСЬКОГО РАЙОНУ

Інвентаризація земель сільськогосподарського призначення є важливим процесом, який допомагає вирішити низку проблем та покращити управління земельними ресурсами. Ось основні аспекти цієї діяльності:

1. Визначення фактичного стану та використання земельних ділянок сільськогосподарського призначення. Під час інвентаризації збирається інформація про розміри ділянок, їх межі, види угідь, стан ґрунтів, наявність меліоративних систем тощо.

2. Виявлення невикористаних, нераціонально використаних або тимчасово вилучених із обороту земель. Це допомагає визначити резерви для залучення додаткових площ у сільськогосподарське виробництво.

3. Перевірка відповідності використання земельних ділянок їх цільовому призначенню та вимогам законодавства. Виявляються випадки самовільного зайняття земель, порушення режиму використання тощо.

4. Актуалізація даних державного земельного кадастру та інших реєстрів і баз даних про землі сільськогосподарського призначення. Це забезпечує достовірність інформації для планування та прийняття управлінських рішень.

5. Визначення потреб у проведенні землевпорядних робіт, таких як інвентаризація земель, встановлення та відновлення меж земельних ділянок, вирішення земельних спорів тощо.

Інвентаризація допомагає вирішити низку проблем, пов'язаних з неефективним використанням земельних ресурсів, порушенням законодавства, застарілими даними про землі. Її результати є підставою для вдосконалення системи управління землями, раціонального їх використання та охорони, визначення напрямів землевпорядних робіт.

Список використаних джерел

https://wiki.legalaid.gov.ua/index.php/%D0%9F%D0%BE%D1%80%D1%8F%D0%B4%D0%BE%D0%BA_%D0%BF%D1%80%D0%BE%D0%B2%D0%B5%D0%B4%D0%B5%D0%BD%D0%BD%D1%8F_%D1%96%D0%BD%D0%B2%D0%B5%D0%BD%D1%82%D0%B0%D1%80%D0%B8%D0%B7%D0%B0%D1%86%D1%96%D1%97_%D0%B7%D0%B5%D0%BC%D0%B5%D0%BB%D1%8C

Маховик М. І., здобувач вищої освіти гр. ГЗ-221
Корнієнко С. П., канд. техн. наук, доцент кафедри кібербезпеки та математичного моделювання
Національний університет «Чернігівська політехніка», м. Чернігів, Україна

ВИЗНАЧЕННЯ ФУНКЦІЇ ІНТЕНСИВНОСТІ АВТОМОБІЛЬНОГО РУХУ НА КОНТРОЛЬНІЙ ТОЧЦІ

В рамках науково-дослідної роботи зі створення дорожньо-транспортної геоінформаційної системи м. Чернігова виникла задача збирання та картографічне відображення параметрів інтенсивності транспортного руху по вулицях міста. Відома методика [1, 2] з розрахунку інтенсивності транспортного руху передбачає використання узагальненої функції добової інтенсивності, яка викликала сумнів щодо можливості її застосовності для міста Чернігова. Тому для набуття достовірних даних було виконано додаткове спостереження та формування функції інтенсивності автомобільного руху безпосередньо для міста Чернігова. Випадковим чином були обрані ділянки спостереження на основних магістралях міста. Однією з ділянок спостереження обрана вулиця Івана Мазепи при виїзді на площу Перемоги.

Спостереження проводились протягом п'яти робочих днів з 06.00 до 24.00 (поза комендантської години) шляхом підрахунку кількості автомобільного транспорту за категоріями на протязі 10 хвилин кожної години. Інтервали спостереження розподілялись рівномірно.

Відповідно до обчисленої статистичної оцінки кількості транспортних засобів, за виразом $I_{np}^* = 6 \sum_{i=1}^k n_i k_{np}$, де n_i – кількість транспортних засобів i -ї групи за один період

спостереження; k_{np} – коефіцієнт приведення до легкового автомобіля; K – кількість груп транспорту. Було обчислено показник приведеної інтенсивності автомобільного руху по днях спостереження та вираховане статистичне середнє значення приведеної інтенсивності

автомобільного руху за дні спостережень за формулою $\bar{I}_{np}^* = \frac{\sum_{j=1}^J I_{np}^{*j}}{J}$, де I_{np}^j – приведена

інтенсивність автомобільного руху за j -й день спостереження; J – кількість днів спостережень. Розподіл значень статистичного показника приведеної інтенсивності автомобільного руху по днях тижня з датами вимірювання та довірчий інтервал 2σ (вірогідність потрапляння випадкової величини в довірчий інтервал – 0,95) на ділянці перехрестя площа Перемоги – вул. Івана Мазепи зображена на графіку рисунку 1.

У зв'язку з складністю представлення в аналітичному вигляді одержаної емпіричної залежності $\bar{I}_{np} = f(t)$ для тестової ділянки, зв'язок з іншими ділянками можна отримати через систему коефіцієнтів інтенсивності руху на конкретний час доби. Для цього на основі одержаних статистичних даних спостереження інтенсивності транспортного потоку на кожну годину обчислена частка приведеної інтенсивності i_{np}^h потоку транспортних засобів, що припадає на кожну h годину спостережень. Для ділянки спостереження обчислені статистичні показники транспортного потоку: математичне сподівання, дисперсія, середньоквадратичне відхилення, та побудований довірчий інтервал [3]. Результати обчислень наведені на рисунку 2.



Рис.1. Розподіл значень статистичного показника



Рис.2. Розподіл значень функції інтенсивності автомобільного руху на ділянці перехрестя площа Перемоги – вул. Івана Мазепи

Список використаних джерел

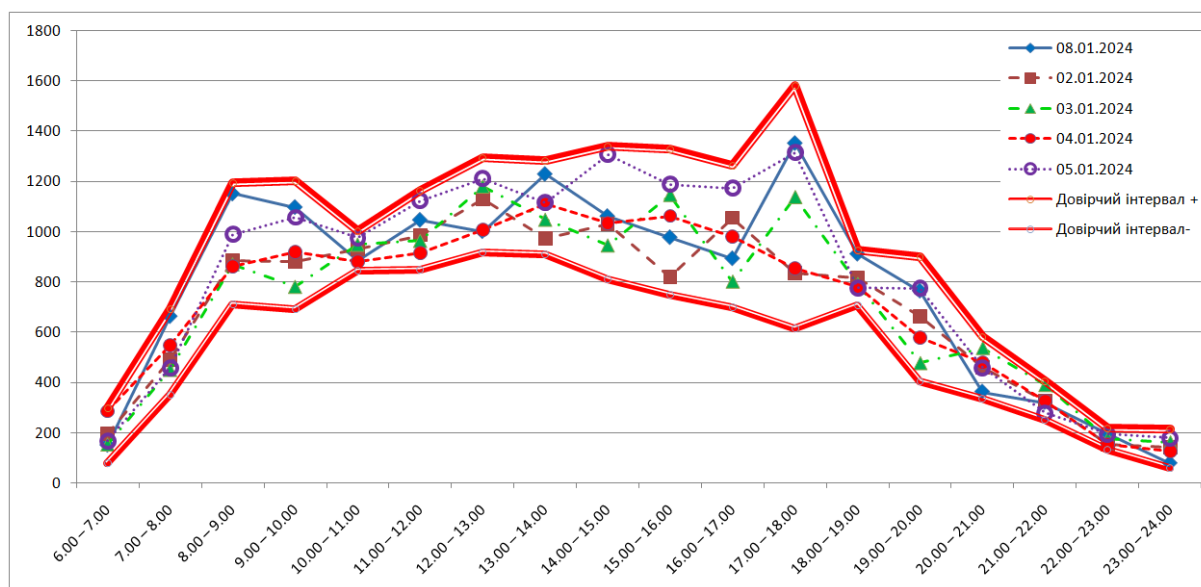
1. ПОР-218-141-2000. Порядок обліку руху транспортних засобів на автомобільних дорогах загального користування. – Мінрегіонбуд України. – К.:2001. – 12с.
2. ДСТУ 8824:2019 Автомобільні дороги. Визначення інтенсивності руху та складу транспортного потоку. К.: ДП «УкрНДНЦ», 2019. – 36с.
3. Шефтель З. Г. Теорія ймовірностей: підручник. – 2-ге вид., переробл. і допов. Київ : Вища шк., 1994. 192 с.

Молочко В.Ю., студ. гр. ГЗ-201
Науковий керівник: **Коваленко С.В.**, к.п.н., доцент
Національний університет «Чернігівська політехніка», м. Чернігів, Україна

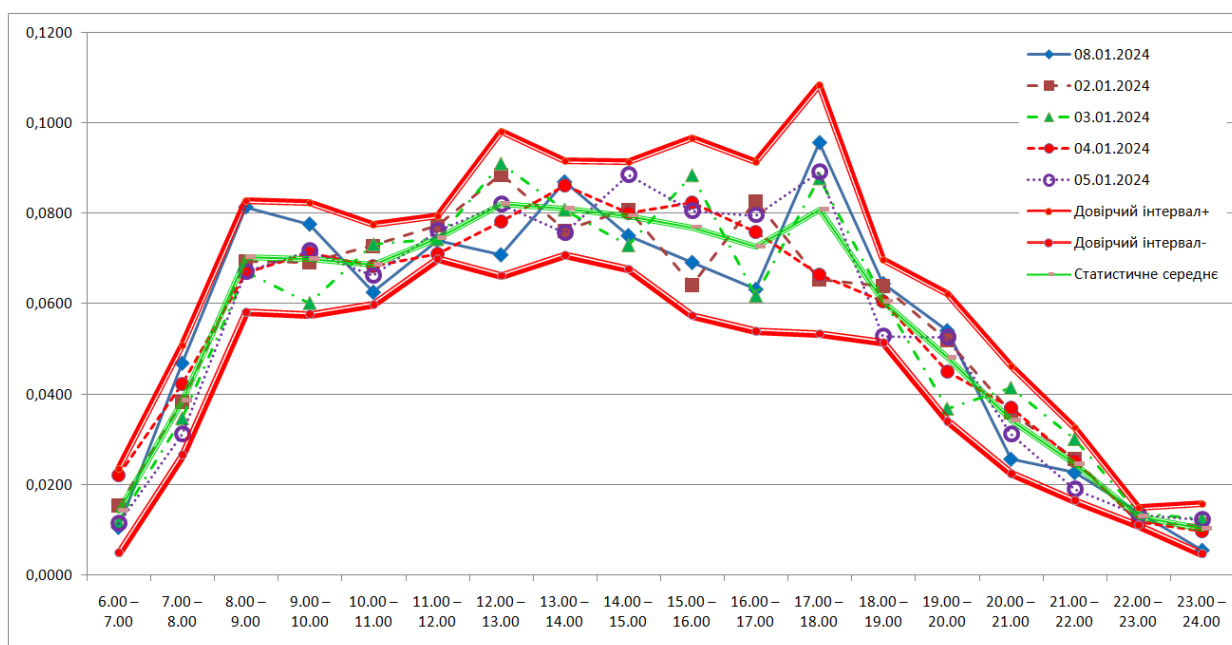
АНАЛІЗ МЕТОДІВ ТА ПІДХОДІВ ДО ЗЕМЕЛЬНОЇ ОЦІНОЧНОЇ ДІЯЛЬНОСТІ В УКРАЇНІ

Актуальність проблеми оцінки землі в Україні та її вплив на розвиток земельного ринку, забезпечення сталого використання земельних ресурсів та забезпечення ефективного управління землею.

Важливість проведення аналізу методів та підходів до земельної оціночної діяльності для розуміння сучасного стану та перспектив розвитку оцінки землі в Україні.

Мета дослідження полягає у систематизації наявної інформації про методи та підходи до оцінки землі, виявленні їх переваг та недоліків, а також у розробці пропозицій щодо вдосконалення практики земельної оціночної діяльності в Україні.

Традиційні методи оцінки землі в Україні базуються на деяких основних підходах та критеріях. Одним з найпоширеніших методів є порівняльний підхід, де вартість землі визначається шляхом порівняння з аналогічними об'єктами, що були продані на ринку. Цей метод дозволяє врахувати різноманітні фактори, такі як місцезнаходження, розмір, призначення та інші аспекти.

Ще одним традиційним методом є доходний підхід, де вартість землі визначається за потенційним доходом, який може бути отриманий від використання землі під різними видами діяльності. Цей метод зазвичай використовується для оцінки земельних ділянок з вже існуючими або потенційними доходами.

На сучасному етапі розвитку оцінки землі в Україні спостерігається тенденція до використання інноваційних підходів та методів. Один з них - геоінформаційні системи (ГІС), які дозволяють аналізувати просторові дані та враховувати географічні аспекти при оцінці землі. Це дозволяє отримати більш точні та об'єктивні результати.

Ще одним інноваційним підходом є використання методів машинного навчання та штучного інтелекту для аналізу великих обсягів даних з метою прогнозування вартості земельних ділянок. Ці методи дозволяють автоматизувати процес оцінки та зменшити людський вплив на результат.

Інноваційні підходи до земельної оціночної діяльності в Україні сприяють підвищенню об'єктивності та точності оцінки земельних ресурсів, що є важливим кроком у становленні сучасної системи земельного управління.

Проведений порівняльний аналіз традиційних та інноваційних методів земельної оціночної діяльності в Україні дозволяє виявити як переваги, так і недоліки кожного з них. Традиційні методи, такі як порівняльний та доходний підходи, мають значний досвід застосування і відомі своєю достовірністю. Однак вони можуть бути обмежені в точності через складність врахування всіх факторів, які впливають на вартість землі.

Інноваційні методи, зокрема використання геоінформаційних систем та методів машинного навчання, відзначаються більшою об'єктивністю та точністю. Вони дозволяють врахувати більш широкий спектр параметрів та аналізувати великі обсяги даних, що сприяє отриманню більш об'єктивних результатів.

На українському земельному ринку ефективність застосування різних методів оцінки залежить від різних чинників, таких як місцезнаходження, тип земельної ділянки, обсяг інформації тощо. Традиційні методи можуть бути ефективними там, де доступні достатні дані про ринок та об'єкти порівняння.

Інноваційні методи особливо корисні для складних ситуацій, де потрібна більш деталізована та об'єктивна оцінка. Вони можуть допомогти вирішити проблеми, пов'язані з недостатністю даних або складністю врахування багатьох факторів.

Ідентифікація переваг та недоліків методів оцінки землі є ключовою для вибору найбільш ефективного підходу. Традиційні методи, хоча й володіють значним досвідом та впевненістю, можуть бути обмежені у точності та об'єктивності через суб'єктивність у виборі об'єктів порівняння.

Інноваційні методи, незважаючи на свою високу об'єктивність, можуть бути вимогливими до ресурсів та технічних знань для їх впровадження. Однак вони надають можливість отримувати більш точні та об'єктивні результати, що є важливим аспектом в сучасному земельному оцінюванні.

Список використаних джерел

1. Земельний кодекс України від 25 жовтня 2001 року № 2768-III. URL: <https://zakon.rada.gov.ua/laws/show/2768-14#Text>.
2. Методика нормативної грошової оцінки земель несільськогосподарського призначення (крім земель населених пунктів): Постанова Кабінету Міністрів України від 23 листопада 2011 р. № 1278. URL: <https://zakon.rada.gov.ua/laws/show/1278-2011-%D0%BF#Text>.
3. Методика нормативної грошової оцінки земель сільськогосподарського Третяк А.М., Третяк В.М., Прядка Т.М., Третяк Н.А., Вольська А.О., Третяк Р.А. 121 призначення: Постанов Кабінету Міністрів України від 16 листопада 2016 р. № 831. Електронний ресурс: URL: <https://zakon.rada.gov.ua/laws/show/831-2016-%D0%BF#Text>.
4. Податковий кодекс України від 2 грудня 2010 року № 2755-VI. URL: <https://zakon.rada.gov.ua/laws/show/2755-17#Text>.
5. Документи АФО. Всеукраїнська громадська організація «Асоціація Фахівців Оцінки». URL: <http://www.afo.com.ua/uk/about/docs>.
6. Драпівський О.І, Іванова І.Б. Оцінка земельних ділянок. К.: «ПРИНТЕКСПРЕС», 2004. 296 с.

УДК 528.9:332.64:349.41

Ніколаєв В.Д., здобувач вищої освіти гр. ГЗ-201

Сахно Є.Ю., д-р техн. наук, професор

Національний університет «Чернігівська політехніка», м. Чернігів, Україна

ІНДЕКСАЦІЯ НОРМАТИВНО-ГРОШОВОЇ ОЦІНКИ ЗЕМЕЛЬНИХ РЕСУРСІВ

Індексція земельної ділянки є процесом оцінки зростання вартості землі з часом. Це може бути зумовлено різними факторами, такими як зростання попиту на нерухомість у даному регіоні, зміни у законодавстві, розвиток інфраструктури та інші фактори, що впливають на ціну землі. Індексція дозволяє власникам земельних ділянок уникати втрат від інфляції та забезпечує адекватну оцінку їхньої вартості з часом. Досліджуємий процес може бути регульованим державою або здійснюватися автоматично на основі ринкових умов. Тому, метою роботи є нормативно-грошова оцінка земельних ділянок в селі Розівка Чернігівського району Чернігівської області.

Для розробки нормативної грошової оцінки земельних ділянок та встановлення адміністративних меж населеного пункту використовувались планово картографічні матеріали та формування території Кіптівської ради, які були надані замовником з відповідним погодженням меж населеного пункту. План земельної ділянки представлено на рисунку 1. Село Розівка Чернігівського району Чернігівської області розташоване на території Кіптівської територіальної громади, центром якої є с. Кіпті з чисельністю населення згідно за даними Держстату станом на 1 січня 2004 року становить 374 особи, а відстань до обласного центру становить 64 км. Територія на якій розташований населений пункт відноситься до Козелецько - Сосницького природно-сільськогосподарського району.



Рис. 1. Графічне зображення меж адміністративної-територіальної одиниці

Нормативи капіталізованого рентного доходу для земель житлової та громадської забудови, земель рекреаційного призначення, земель промисловості, транспорту, зв'язку, енергетики, оборони та іншого призначення (Нрд), а також для земельних ділянок, які не віднесені до категорії земель за основним призначенням на 1 січня 2020 року наведений в таблиці 1.

Таблиця 1 – Нормативи рентного доходу

Чисельність населення у населеному пункті, що є адміністративним центром територіальної громади	Норматив капіталізованого рентного доходу, гривень за кв. метр
Від 0.2 до 0.5 тис. осіб	70

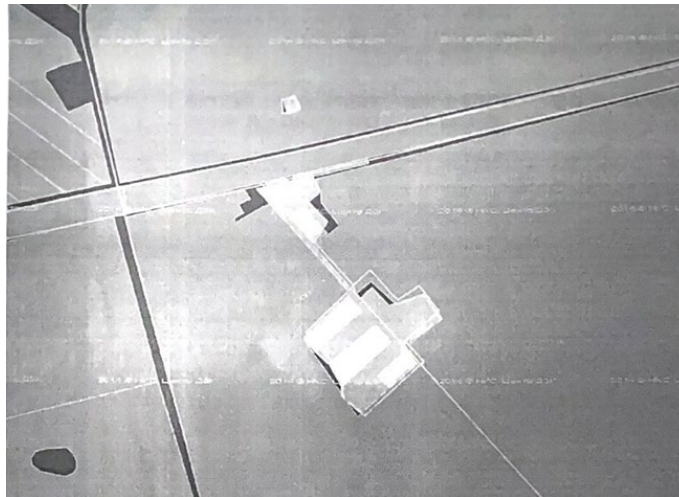
Нормативи капіталізованого рентного доходу для земель сільськогосподарського призначення, земель природно-заповідного та іншого природоохоронного призначення, земель оздоровчого призначення, земель історико-культурного призначення, земель лісгосподарського призначення та земель водного фонду (Нрд) на 1 січня 2020 року становить (див таблицю 2).

Таблиця 2 – Нормативи капіталізованого доходу земель сільгоспризначення

Категорія земель	Норматив капіталізованого рентного доходу, гривень за гектар
Землі сільськогосподарського призначення	27 520
Землі природно-заповідного та іншого природоохоронного призначення	73 815
Землі оздоровчого призначення	47 081
Землі історико-культурного призначення	74 566
Землі лісгосподарського призначення	5976
Землі водного фонду	13 210

Дана ділянка відноситься до категорії «Землі житлової забудови» цільове призначення для будівництва і обслуговування житлового будинку, господарських будівель і споруд (присадибна ділянка), коефіцієнти, який враховує цільове призначення земельної ділянки коефіцієнт Кцп = 1.0.

Нормативна грошова оцінка земельної ділянки (Цн) визначається за такою формулою:

$$Цн = Пд \cdot Нрд \cdot Км1 \cdot Км2 \cdot Км3 \cdot Км Кцп \cdot Кмц \cdot Кні,$$

де Пд - площа земельної ділянки; Нрд - норматив капіталізованого рентного доходу за одиницю площі; Км1 коефіцієнт, який враховує розташування територіальної громади в межах зони впливу великих міст; Км2 коефіцієнт, який враховує курортно-рекреаційне

значення населених пунктів; Км3 - коефіцієнт, який враховує розташування територіальної громади в межах зон радіаційного забруднення; Км4 - коефіцієнт, який характеризує зональні фактори місця розташування; Кцп - коефіцієнт, який враховує цільове призначення земельної ділянки відповідно до відомостей Державного земельного кадастру; Кмц - коефіцієнт, який враховує особливості використання земельної ділянки в межах категорії земель за основним цільовим призначенням; Кні - добуток коефіцієнтів індексації нормативної грошової оцінки земель за період від затвердження нормативу капіталізованого рентного доходу до дати проведення оцінки окремої земельної ділянки.

Підставляючи цифрові дані отримуємо:

$$Цн = 500 \cdot 70 \cdot 1 \cdot 1 \cdot 1 \cdot 1.000 \cdot 1 \cdot 0.661 \cdot 1.265 = 29265.78 \text{ грн.}$$

Список використаних джерел

1. Земельний кодекс України. Режим доступу: <https://land.gov.ua/derzhgeokadastr-povidomyaye-pro-indeksacziyu-normativnoyi-groshovoyi-ocinku-zemel-za-2023-rik/>.
2. Закон України «Про оцінку земель». Режим доступу: <https://zakon.rada.gov.ua/laws/show/1378-15#Text>.
3. Методика нормативної грошової оцінки земельних ділянок (затверджена Постановою Кабінету Міністрів України від 03 листопада 2021 р. за № 1147).

УДК 528.48

Носенко В.В., здобувач вищої освіти гр. ГЗ-201

Науковий керівник – **Коваленко С.В.** к.п.н., доцент

Національний університет «Чернігівська Політехніка», м. Чернігів, Україна

ІННОВАЦІЇ В ГАЛУЗІ ГЕОДЕЗІЇ ТА ЗЕМЛЕУСТРОЮ: РОЗРОБКА ТА ВПРОВАДЖЕННЯ НОВІТНІХ ТЕХНОЛОГІЙ ТА МЕТОДІВ

Геодезія та землеустрій – це не просто статичні галузі, що вимірюють землю та описують межі. Це динамічні сфери, які постійно еволюціонують завдяки впровадженню новітніх технологій та методів. Ці інновації роблять роботу геодезистів та землепорядників більш ефективною, точною та надійною, а також відкривають нові можливості для розвитку та покращення життя людей.

Розглянемо найсучасніші технології, які трансформують геодезію та землеустрій.

ГНСС-технології. Супутникові навігаційні системи, такі як GPS, ГЛОНАСС та Galileo, дають можливість отримувати координати точок з великою точністю.

3D-сканування. Ця технологія створює детальні 3D-моделі місцевості, об'єктів та інфраструктури, що дає геодезистам та землеустроювачам чітке уявлення про досліджувану територію.

Лазерні сканери Використовуючи лазерні сканери, можна з високою точністю вимірювати відстані, кути та форми об'єктів, що робить процес вимірювань більш швидким і ефективним.

БПЛА. Беспілотні літальні апарати стають незамінними помічниками у геодезії та землеустрої. Завдяки їм зйомка місцевості, особливо у важкодоступних місцях, стає швидкою, економною та безпечною.

ГІС-технології. Геоінформаційні системи (ГІС) дозволяють зберігати, аналізувати та візуалізувати геопросторові дані, що дає можливість приймати кращі та більш обґрунтовані рішення.

Окрім використання вже існуючих методів, геодезія та землеустрій постійно розвиваються завдяки розробці та впровадженню нових технологій. Це стосується:

Нових ГНСС-приймачів: Розробляються більш точні, функціональні та доступні ГНСС-приймачі, що робить супутникове позиціонування доступнішим для ширшого кола фахівців.

3D-сканерів: З'являються 3D-сканери з більшою точністю, швидкістю сканування та портативністю, що робить 3D-моделювання більш ефективним.

Програмного забезпечення: Створюються нові програмні комплекси для обробки геодезичних даних, 3D-моделювання, аналізу та візуалізації, що значно полегшує роботу геодезистів та землеустроювачів.

Хмарних сервісів: Хмарні сервіси використовуються для зберігання, обробки та спільного доступу до геодезичних даних, що робить співпрацю більш зручною та ефективною.

Штучного інтелекту: ШІ використовується для автоматизації рутинних завдань, аналізу даних та прогнозування геодезичних ризиків, що дає можливість геодезистам та землеустроювачам фокусуватися на більш складних та важливих завданнях.

Геодезія та землеустрій мають величезне значення для розвитку суспільства. Ці галузі постійно еволюціонують, і завдяки впровадженню нових технологій та методів вони мають ще більший потенціал для покращення життя людей.

Інновації є ключем до успішного майбутнього геодезії та землеустрою. Завдяки впровадженню нових технологій та методів ці галузі зможуть й надалі відігравати важливу роль у розвитку суспільства та покращенні життя людей.

Війна завдає руйнівних ударів по інфраструктурі, межах та земельним ресурсам. В таких складних умовах геодезія та землеустрій стають ключовими галузями, що дають можливість:

Оцінити збитки: Завдяки сучасним технологіям, таким як 3D-сканування та БПЛА, можна швидко та точно оцінити шкоду, завдану інфраструктурі, будівлям та земельним ділянкам.

Відновити межі: Після руйнувань чітко визначення та відновлення меж ділянок є критичним для запобігання земельних суперечок та хаосу.

Планувати відновлення: Геодезичні та землеустроювальні дані слугують основою для планування відновлення зруйнованих міст та інфраструктури населених пунктів.

Ефективно використовувати ресурси: Геоінформаційні системи допомагають оптимізувати використання земельних та інших ресурсів, що є критично важливим в умовах обмежених можливостей.

Забезпечити прозорість: Відкриті геопросторові дані сприяють запобігання корупції та забезпечують прозорість у процесі відновлення та розподілу ресурсів.

Важко переоцінити також роль геодезії та землеустрою в сучасних умовах – в умовах повномасштабного вторгнення РФ на територію України. Розвиток геодезії та землеустрою в умовах війни є не лише необхідністю, але й ключем до успішного відновлення та побудови кращого майбутнього. Інновації в цих галузях можуть допомогти прискорити процес відновлення, ефективно використовувати ресурси, забезпечити справедливий розподіл земель та створити стійку та процвітаючу економіку. Інвестування в розвиток геодезії та землеустрою сьогодні – це інвестиція в майбутнє України.

Список використаних джерел

1. Гнатюк О.В., Шевченко В.М., Паламарчук Н.В. "Інновації в геодезії та землеустрої: сучасний стан та перспективи розвитку" Науковий вісник Національного університету біоресурсів і природокористування України, 2022, № 2 (92) с.11-17
2. Петренко А.А., Скрипник В.І., Ткачук О.М., "Впровадження новітніх технологій та методів у геодезії та землеустрої" Вісник геодезії та картографії, 2021, № 76. с. 5-12
3. Бойко І.В., Зайцев О.В., Ковальчук Ю.М. "Розробка та впровадження геоінформаційних систем в геодезії та землеустрої" Геодезія, картографія та аерофотозйомка, 2020, с.54-60.
4. Іваненко В.Г., Ящук О. С., "Геоінформаційні системи в управлінні містом", Видавництво "Наукова думка", 2009.
5. Кравченко О.О., Хмара С. В., "Геоінформаційні системи та технології", Центр учбової літератури, 2013.

Прищеп Д.С., здобувачка вищої освіти гр. ГЗ-211
Науковий керівник – **Заворотний С.М.**, канд. техн. наук, ст. викладач
Національний університет «Чернігівська політехніка», м. Чернігів, Україна

ОСОБЛИВОСТІ ВИЗНАЧЕННЯ ОБСЯГІВ ЗЕМЛЯНИХ МАС ЗА РАХУНОК СУЧАСНИХ ГЕОДЕЗИЧНИХ ПРИЛАДІВ ТА ПРОГРАМНИХ ЗАБЕЗПЕЧЕНЬ

В процесі будівництва будівель, промислових об'єктів, об'єктів інфраструктури виникають дуже багато задач, які пов'язані з створенням топографічних основ для планування та проектування, контролю процесу будівництва, експлуатації будівель та споруд, винесення меж земельних ділянок, винесення в натуру об'єктів будівництва, визначення обсягів земляних робіт то що. Дані задачі достатньо довго виконувались за рахунок оптичних геодезичних приладів, математичних розрахунків та виконавчих креслень, які виконувались в ручну та були мало продуктивними.

Сучасні вимоги до швидкості та точності виконання робіт, встановлюють нові вимоги до виконавців геодезичних робіт, геодезичного обладнання та точності розрахунків. Дані вимоги майже неможливо забезпечити за рахунок оптичних приладів та математичних розрахунків.

На даний час всі вище наведені задачі виконуються за рахунок сучасних електронних геодезичних приладів та відповідних програмних забезпечень. Їх використання забезпечує збільшення продуктивності, зменшення кількості задіяних осіб для виконання робіт, високу точність та швидкість отримання результатів вимірів та розрахунків.

Завданням даного дослідження було визначення особливостей та аналізу можливостей сучасних електронних геодезичних приладів та програмних забезпечень для вирішення прикладної задачі з визначення обсягів земляних мас.

Для виконання геодезичних вимірювань було обрано такий склад комплекту обладнання:

1. GNSS RTK приймача **South S660P**.
2. Польовий контролер **Sigma mobile X-treme PQ39** [2].
3. Вішка геодезична CLS25.
4. Тримач контролера на вішаку
5. Підписування тривалістю 12 місяців на мережевий RTK сервіс на всій території України.



*Рис. 1. GNSS RTK приймача **South S660P** [1].*

Після виконаних польових вимірів було отримано польовий журнал точок з плановими координатами в системі УСК 2000 та Балтійськими висотними координатами. Кількість точок склало 85 шт. Дана кількість точок стояння, була обумовлена характерною формою земляного насипу, що в повній мірі забезпечило просторовий опис об'єкту знімання. Польовий журнал наведено на рисунку 2.

78	.16883.8144'	.96522.1416'	111.363'		
79	.16884.9305'	.96522.8413'	111.516'		
80	.16887.4863'	.96521.9185'	112.910'		
81	.16887.1391'	.96523.6288'	112.573'		
82	.16887.8321'	.96523.8263'	112.972'		
83	.16888.1428'	.96523.7850'	112.756'		
84	.16883.4952'	.96525.3467'	112.672'		
85	.16878.8164'	.96526.7477'	112.493'		

Рис. 2. Польовий журнал

Розрахунок обсягів земляних мас та моделювання виконувалось на базі програмного забезпечення для проектування об'єктів інфраструктури, що базується на технології BIM - Autodesk AutoCAD Civil 3D (навчальна версія). Польовий контролер **Sigma mobile X-treme PQ39** дозволяє експортувати польовий журнал в форматі DXF. Даний формат даних без зайвих конвертацій дає можливість завантажити польові дані в простір Civil 3D.

За рахунок отриманих точок зйомки брівки та низу укосу в Civil 3D було змодельовано дві поверхні: поверхня основи та верху насипу. Створені поверхні дозволили проаналізувати їх різницю, що дозволило програмному забезпеченню, визначити обсяг земляних мас. Приклад моделювання та розрахунку обсягів земляних мас в Autodesk AutoCAD Civil 3D наведено на рисунку 3.



Рис. 3. Приклад моделювання та розрахунку обсягів земляних мас в Autodesk AutoCAD Civil 3D.

Визначений обсяг склав $243,3 \text{ м}^3$ насипного ґрунту. Загальний час виконання задачі по визначенню обсягу земляних мас від початку вимірів до визначення обсягу склало 55, 5 хв.

Висновок. В результаті виконаного дослідження було визначено високу продуктивність комплекту приладів для геодезичного знімання. Для визначення обсягу земляних мас було використано програмне забезпечення Autodesk AutoCAD Civil 3D, що забезпечило значно скоротити час на визначення обсягу земляних мас та побудувати цифрові моделі рельєфу з точним описом характеру рельєфу. Використання вимірів вищенаведеного геодезичного обладнання з подальшим опрацюванням польових журналів в Civil 3D забезпечує можливість швидко та точно визначити обсяг земляних мас.

Список використаних джерел

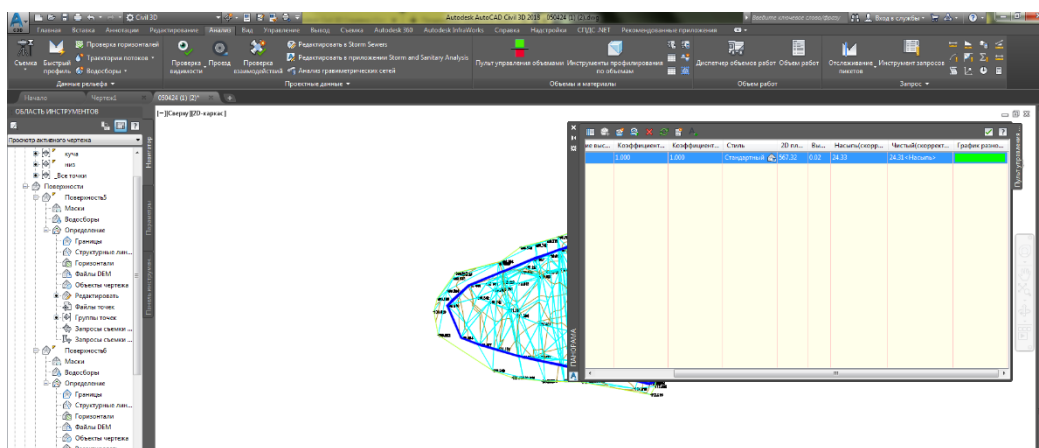
1. Офіційний сайт виробника Suth. URL: <https://southinstrument.com/company/details/id/282.html>. (дата звернення: 15.03.2024).
2. Мобільний телефон X-treme PQ39 Посібник користувача. URL: https://sigmamobile.net/wp-content/uploads/2019/07/manual_PQ39_ukr_Andr7_ver2.pdf. (дата звернення: 15.03.2024).

Ребик О.М., здобувач вищої освіти. гр. Гз-211
Науковий керівник – **Щербак Ю.В.**, викл. каф. геодезії, картографії та землеустрою
Національний університет «Чернігівська політехніка», м. Чернігів, Україна

ОСОБЛИВОСТІ ФУНКЦІОНУВАННЯ ГІС МІСТОБУДІВНОГО КАДАСТРУ ЧЕРНІГІВСЬКОЇ ОБЛАСТІ

Світовий досвід продемонстрував надзвичайну ефективність та перспективність впровадження геоінформаційних систем у кадастровій діяльності.

Геоінформаційна система - інформаційна система, призначена для провадження діяльності з геопросторовими даними та метаданими. [1]

Правову основу формування та ведення містобудівного кадастру становлять:

- Закон України «Про регулювання містобудівної діяльності» від 17.02.2011 р. № 34, ст.343.

- Постанови КМУ «Положення про містобудівний кадастр» № 559 від 25 травня 2011 р., а також «Порядок обміну інформацією між містобудівним та Державним земельним кадастрами» № 556 від 25 травня 2011 р.

- затверджені органами виконавчої влади, органами місцевого самоврядування положення про Службу містобудівного кадастру відповідного рівня, про реєстри адрес, вулиць та інших поіменованих об'єктів місцевості, про інформаційні ресурси Єдиної цифрової топографічної основи території;

- нормативно-правові акти органів виконавчої влади, органів місцевого самоврядування щодо визначення умов прямого доступу та встановлення категорії користувачів, що мають право на прямий доступ до інформації містобудівного кадастру. [3]

Закон № 34, ст.343 від 17.02.2011 р. встановлює правові та організаційні основи містобудівної діяльності і спрямований на забезпечення сталого розвитку територій з урахуванням державних, громадських та приватних інтересів.

«Положення про містобудівний кадастр» визначає структуру містобудівного кадастру, порядок його створення, ведення та надання інформації з містобудівного кадастру.

Порядок № 556 від 25 травня 2011 р. визначає механізм обміну інформацією між Державним земельним кадастром, іншими кадастрами та інформаційними системами і перелік відомостей, обмін якими може здійснюватись у процесі такої взаємодії.

У 2018 році на базі програмного забезпечення SOFTPRO:Містобудівний кадастр впроваджена геоінформаційна система містобудівного кадастру Чернігівської обласної державної адміністрації. Загальною метою SOFTPRO: Містобудівний кадастр є підвищення якості й ефективності інформаційної підтримки прийняття управлінських рішень органами державної влади і органами місцевого самоврядування. [2]

Продукт застосовується при вирішенні таких основних завдань:

- створення, ведення та використання інформаційних ресурсів МБК;
- прогнозування розвитку, планування і забудови території;
- обліку земельних ділянок, будинків і споруд та їх власників і користувачів;
- розвитку соціальної, інженерної й транспортної інфраструктури;
- визначення зон економічної та нормативної грошової оцінки земель;
- визначення впливу навколишнього середовища на стан здоров'я населення;
- обліку та охорони пам'яток архітектури і містобудування, регенерації історичних поселень;

- поліпшення інвестиційної привабливості території за рахунок геоінформаційної підтримки інвестиційної діяльності, тощо;

У професійній діяльності використовуються підсистеми геоінформаційної системи містобудівного кадастру Чернігівської області. Серед інших, підсистема "Реєстрація та облік містобудівної документації", яка функціонує для реєстрації, обліку та оприлюднення містобудівної, проєктної, планувальної документації та протоколів архітектурно-містобудівних рад. Працівники органів державної влади та органів місцевого самоврядування, юридичні та фізичні особи мають змогу використовувати деталізовані дані планів зонування територій, генеральних планів, детальних планів території, схеми районних планувань, проєкти планування та забудови населеного пункту, документацію архітектурно-містобудівних рад.



Рис.1. Схема розташування земельної ділянки у планувальній структурі

На сьогоднішній день геопортал для публічного використання недоступний через введення військового стану на території України. У перспективі функціональні можливості ГІС містобудівного кадастру забезпечать: адміністрування ГІС, наповнення бази даних Геопорталу містобудівного кадастру, реєстрацію містобудівної документації, формування будівельних паспортів та містобудівних умов і обмежень забудови земельних ділянок, ведення містобудівного моніторингу, реєстру адрес, вулиць та інших поименованих об'єктів, бази даних об'єктів культурної спадщини, реєстрацію документації щодо розміщення тимчасових споруд тощо.

Список використаних джерел

1. Закон України «Про національну інфраструктуру геопросторових даних». Відомості Верховної Ради (ВВР), 2020, № 37, ст.277.
URL: <https://zakon.rada.gov.ua/laws/show/554-20#Text>
2. ГІС містобудівного кадастру Чернігівської області
URL: http://cadastre.com.ua/geoportal_portfolio_page/2018878506322102048
3. Постанова «Про містобудівний кадастр». Кабінет Міністрів України, від 25 травня 2011 р. № 559 Київ. URL: <https://zakon.rada.gov.ua/laws/show/559-2011-п#Text>

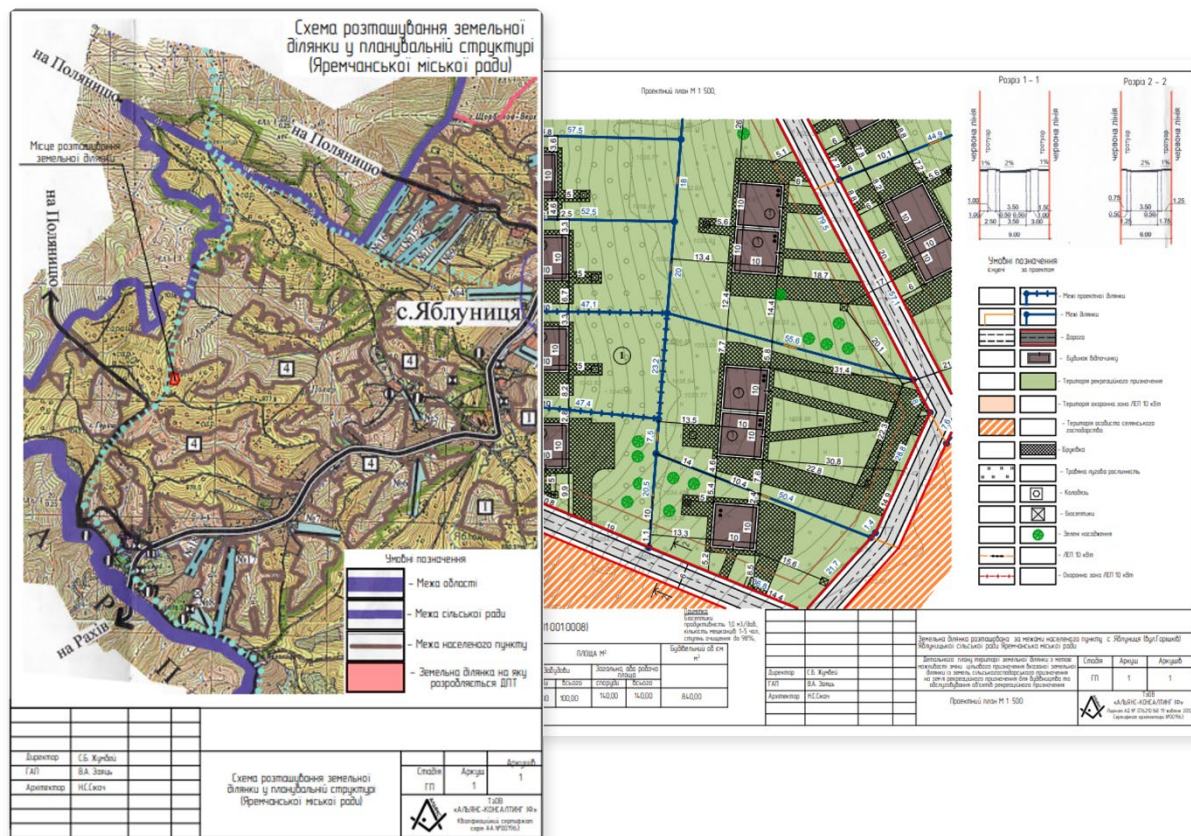
Тищенко К.С., здобувач вищої освіти, гр. МГЗ-231
Науковий керівник – **Коваленко С.В.**, канд. пед. наук, доцент
Національний університет «Чернігівська політехніка», м. Чернігів, Україна

ВПЛИВ ВОЄННИХ ДІЙ НА РОЗВИТОК РИНКОВИХ ЗЕМЕЛЬНИХ ВІДНОСИН НА ДЕОКУПОВАНИХ ТЕРИТОРІЯХ

Повномасштабне збройне вторгнення РФ зачепило практично кожного аграрія. Але ринок землі під час війни продовжує функціонувати, хоча й у дещо менших обсягах. Якщо до 24 лютого 2022 року середньоденний обсяг укладених угод становив 841 гектар, то до кінця 2023 року ця цифра скоротилася на 37%, до 529 гектарів. Особливо великі зниження спостерігалися в Харківській, Донецькій, Запорізькій, Луганській і Херсонській областях, де обсяги проданої землі скоротилися на 73%. Протилежна ситуація спостерігалася в Рівненській, Закарпатській та Івано-Франківській областях, де обсяги зросли на 58-80% [1].

За даними Держгеокадастру України, загальна площа обороту земель станом на грудень 2023 року становила 252 тисячі 900 гектарів, що є відчутно менше порівняно з груднем 2021 року, коли вона складала 565 тисяч 440 гектарів [2].

Вплив воєнних дій на розвиток ринкових земельних відносин на деокупованих територіях в Україні має негативні наслідки зокрема [3]:

1. *Зруйнування та пошкодження інфраструктур.* Військові дії часто призводять до знищення інфраструктури, включаючи дороги, мости, комунікаційні мережі та інші об'єкти. Це ускладнює доступ до земельних ділянок, ускладнює їх експлуатацію та розвиток.

2. *Порушення прав власності.* Військовий конфлікт призводить до порушень прав власності на землю, включаючи незаконне захоплення або контроль над земельними ділянками. Це може створити правові спори та невизначеність щодо власності на землю, що ускладнює її використання та обіг.

3. *Втрата земельних ресурсів.* Внаслідок війни може відбуватися втрата або пошкодження земельних ресурсів через обстріли, замінування та інші воєнні дії. Це може призвести до зменшення площі сільськогосподарських земель та інших земельних ресурсів, які є основою для розвитку ринкових земельних відносин.

4. *Економічні втрати.* Воєнні дії можуть суттєво позначаються на економіці території, включаючи сільське господарство та інші галузі, пов'язані з використанням землі. Це може призвести до зниження виробництва, економічних втрат та інших негативних наслідків, які впливають на ринкові земельні відносини.

5. *Нестабільність та невизначеність.* Воєнні дії створюють нестабільність та невизначеність на деокупованих територіях, що може вплинути на інвестиції, розвиток бізнесу та загальну економічну ситуацію. Це ускладнює розвиток ринкових земельних відносин та вимагає додаткових заходів для стабілізації ситуації.

Воєнні дії мають надзвичайно негативний вплив на екосистему ґрунту земель. Заміновані території, вибухи, обстріли та інші воєнні дії призводять до серйозної деградації навколишнього середовища. На сьогоднішній день близько 30% території України є зонами підвищеної небезпеки для сільського господарства.

Один з негативних аспектів полягає у порушенні ґрунтового покриву. Це включає механічні пошкодження, теплове та хімічне забруднення, а також захарщення поверхні. Механічний вплив, такий як пересування військової техніки та будівництво оборонних споруд, порушує структуру ґрунтів, ущільнює їх, засмічує важкими металами та призводить до загибелі ґрунтової фауни та рослинності.

Розмінування територій також має негативний вплив. Це призводить до руйнування гумусового шару, втрати фізико-хімічних властивостей ґрунту та зміни його структури. Ці процеси впливають на родючість та водоутримувальну здатність ґрунту, що загрожує його подальшому використанню для сільськогосподарських потреб.

У зв'язку з цим важливо розуміти, що воєнні дії мають серйозний вплив на ґрунтову екосистему, що може мати довготривалі наслідки для природних та сільськогосподарських ресурсів.

Хімічний вплив воєнних дій на ґрунти є серйозною проблемою, особливо щодо забруднення важкими металами та їх сполуками, які можуть проникати у рослини. Серед сільськогосподарських культур найвищий рівень вмісту важких металів виявлено в листових овочах та силосних культурах, а найменший — в бобових, злакових і технічних культурах. Викиди забруднювальних речовин мають безпосередній вплив на навколишнє середовище та здоров'я людей, що може призводити до серцево-судинних, метаболічних, неврологічних та онкологічних захворювань, особливо серйозним є їх вплив на здоров'я дітей, що проживають на територіях з воєнними діями [4].

Фізичний вплив полягає в зміні фізичних параметрів ґрунту через застосування зброї та військової техніки, зокрема вібраційного, радіоактивного та теплового впливу.

Відновлення постраждалих територій, особливо тих, що перебували у тимчасовій окупації, є складним та многогранним процесом, який потребує спільних зусиль багатьох сторін. Головна мета післявоєнного відновлення полягає у створенні умов для повернення до нормального життя та економічного розвитку на постраждалій території з метою забезпечення мирного та процвітаючого майбутнього для місцевого населення.

Розвиток ринкових земельних відносин на деокупованих територіях в Україні є складним завданням, яке потребує системного підходу та комплексу заходів. Ось деякі ключові аспекти розвитку цих відносин:

1. Створення сприятливих умов для інвестицій у сільське господарство та інші галузі, пов'язані з використанням земель, може сприяти розвитку ринкових відносин. Це може включати податкові пільги, фінансову підтримку та інші заходи.

2. Інфраструктура є важливим фактором для розвитку ринкових земельних відносин. Розвиток доріг, комунікаційних мереж, систем зрошення та інших інфраструктурних об'єктів сприятиме зручному доступу до земельних ділянок та їх ефективному використанню.

3. Забезпечення доступу до землі та ресурсів для малих та середніх фермерських господарств є важливим аспектом розвитку ринкових відносин. Це може включати підтримку в доступі до кредитів, навчання та консультації з сільського господарства та інші заходи.

4. Забезпечення вільного доступу до землі та конкурентноспроможних ринкових умов є важливим для розвитку ринкових земельних відносин. Це може включати заходи з ліквідації монополій та сприяння конкуренції на ринку землі.

Отже, розвиток ринкових земельних відносин на деокупованих територіях в Україні вимагає комплексного підходу та системних заходів. Відновлення стабільної правової системи, створення сприятливих умов для інвестицій, розвиток інфраструктури, підтримка малих та середніх сільських господарств і створення ринкової конкуренції - це ключові аспекти, які потрібно враховувати.

Забезпечення правової стабільності та визначеності у земельних відносинах, сприяння розвитку бізнесу та інвестицій, підтримка сільськогосподарських виробників та створення умов для конкуренції сприятиме ефективному використанню землі, розвитку сільського господарства та загальному підвищенню економічного рівня на деокупованих територіях.

Такий підхід дозволить забезпечити сталий та збалансований розвиток земельних відносин, створити умови для зростання економіки та підвищення якості життя населення на деокупованих територіях в Україні.

Список використаних джерел

1. Ринок землі під час війни. URL: <https://agroapp.com.ua/uk/blog/runok-zemli-v-ukraini-shcho-potribno-znati-v-2024-roci/> (дата звернення: 27.04.2024 р.)

2. Офіційний сайт Держгеокадастру України. URL: <https://land.gov.ua/index.php/monitorynh-zemelnykh-vidnosyn/> (дата звернення: 27.04.2024 р.)

3. Резворович К. Сучасний стан функціонування ринку землі сільськогосподарського призначення в Україні. Науковий вісник Дніпропетровського державного університету внутрішніх справ. 2022. № 3. С. 159–166. URL: <https://www.economyandsociety.in.ua/index.php/journal/article/view/3019/2941> (дата звернення: 27.04.2024 р.)

4. Муравська Н. Державне регулювання земельних відносин в умовах воєнного стану. 2022. №19. URL: https://uz.ligazakon.ua/ua/magazine_article/EA015736. (дата звернення: 27.04.2024 р.)

Ульянов І.О., здобувач вищої освіти гр. МГЗ-231

Корнієнко І. В., канд. техн. наук, доцент

Національний університет «Чернігівська політехніка», м. Чернігів, Україна

ПРОСТОРОВИЙ АНАЛІЗ ЗОН ПІШОХІДНОЇ ДОСТУПНОСТІ ЗУПИНОК ГРОМАДСЬКОГО ТРАНСПОРТУ У МІСТІ ЧЕРНІГІВ

Визначення пішохідної доступності зупинок громадського транспорту становить одну з важливих задач при плануванні міської інфраструктури. Це питання регулюється законодавчими нормами та вимогами у сфері планування та благоустрою. Дослідження відстаней, які пішоходам необхідно пройти для досягнення зупинок громадського транспорту, забезпечує об'єктивну оцінку доступності та мобільності населення у міському середовищі.

Актуальність даного підходу полягає в його значущості для ефективного планування та управління громадським транспортом, що має вирішальне значення для забезпечення якості життя та розвитку міст. Підвищення рівня доступності до транспортної інфраструктури сприяє покращенню якості міського життя та забезпечує ефективне функціонування міського середовища.

Використання геоінформаційних систем є потужним інструментом для аналізу просторової доступності до зупинок громадського транспорту. Застосування таких систем дозволяє не лише визначати ділянки з неприйнятною доступністю, але й розробляти ефективні стратегії для вдосконалення розташування зупинок та оптимізації маршрутів громадського транспорту. Дорожньо-транспортна геоінформаційна система м. Чернігова передбачає у своєму складі функцію розрахунку зон пішохідної доступності зупинок громадського транспорту.

Функція реалізована за допомогою Графічного модельєра QGIS (рис. 1).



Рис. 1. Модель для розрахунку зон пішохідної доступності міста Чернігів

Так у державних будівельних нормах ДБН Б.2.2-12:2019 «Планування та забудова територій» чітко встановлені відстані зон пішої доступності у зонах житлової на нежитлової забудови до зупинок громадського транспорту, які забезпечували б швидке, раціональне та легке пересування мас населення, включаючи мало мобільні групи.

Нормативні відстані підходу пасажирів, які відрізняються для різних типів забудови, а саме:

- багатоповерхова житлова забудова не більше 500 м;
- середньо-малоповерхова та садибна забудова – 600м;
- промислових і комунально-складських зонах – 400 м;
- зонах масового відпочинку і спорту – 800 м від головного входу;
- від громадських об'єктів масового відвідування загальноміського центру – 250 м.

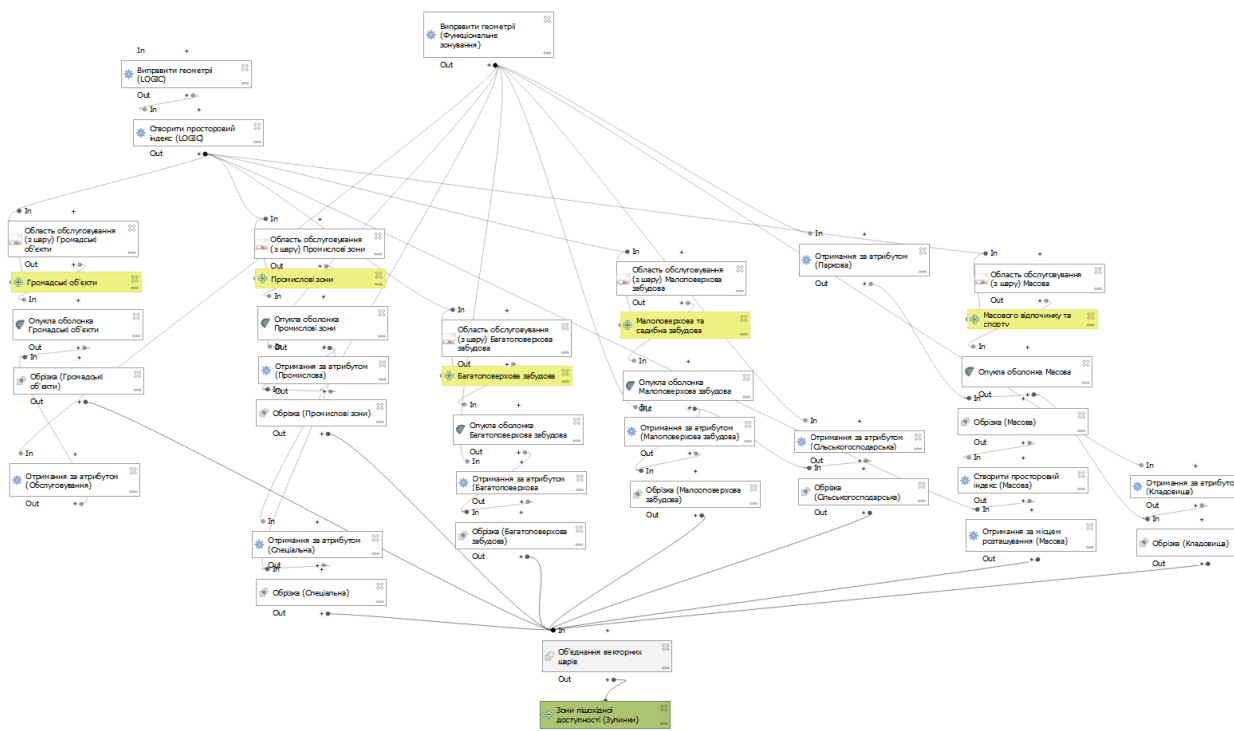
Використовуючи карту зупинок громадського транспорту, зонування частини міста Чернігів за типами забудови (рис.2, рис 3) та модель наведену вище, можливо прорахувати зони пішої доступності в програмному комплексі QuantumGIS.



Рис. 2. Зонування частини міста Чернігів за типами забудов



Рис. 3. Відображення типів зупинок громадського транспорту та забудови в програмному комплексі QuantumGIS

Загальний алгоритм функціонування моделі передбачає ітеративну процедуру побудови зон пішохідної доступності для кожного типу забудови на основі аналізу геопросторових даних. Після цього зони об'єднуються в один полігональний шар, що визначає шуканий результат – зони пішохідної доступності для зупинок громадського транспорту з урахуванням типу забудови.

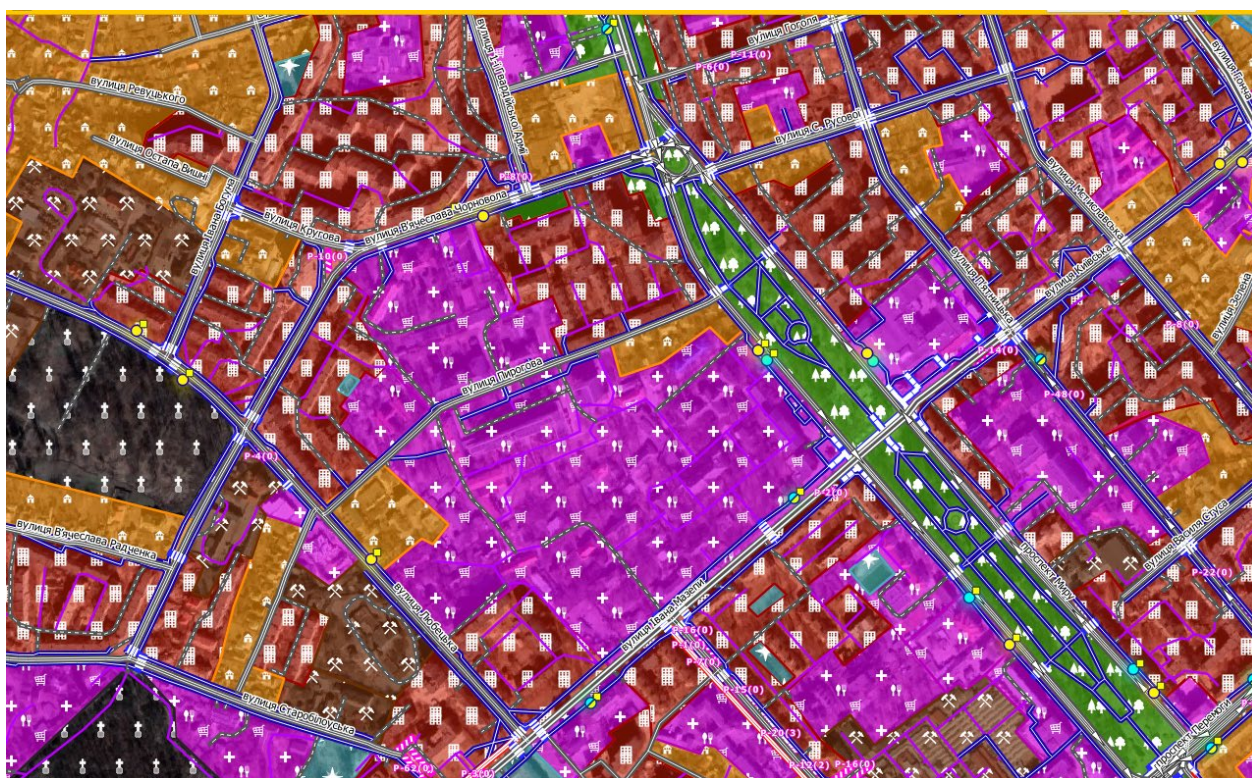
Такий підхід дозволяє враховувати різноманітність міської інфраструктури та особливості територій з різним типом забудови, що є важливим у контексті ефективного планування громадського транспорту та забезпечення зручного доступу для мешканців міста.

Як результат моделювання наведений на рис. 4.

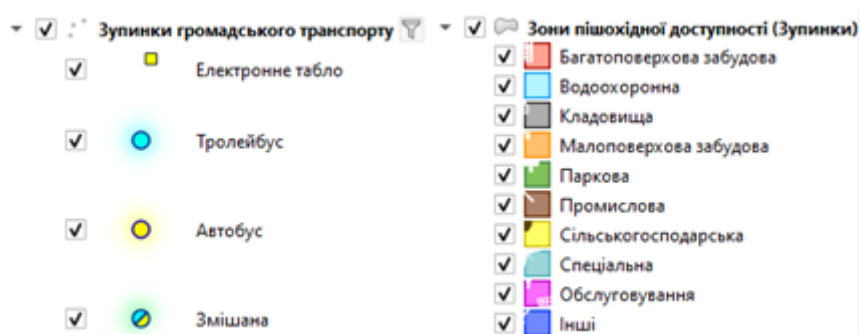

Рис.4. Геопросторовий аналіз зон доступності громадського транспорту

Використання розробленої моделі дозволяє не лише точно передбачити області максимального навантаження на транспортну інфраструктуру міста в часи пікового навантаження, але й забезпечує можливість ефективного виявлення та аналізу перевантажених ділянок доріг. Це відкриває шлях для розробки та впровадження стратегій з розгрузки таких ділянок для забезпечення більш плавного та безперешкодного руху транспорту.

Крім того, застосування цієї моделі може бути корисним для звичайних користувачів, які здійснюють подорожі в місті. Вони отримують можливість точно розрахувати час своїх маршрутів та оптимізувати свій час, що може значно зменшити кількість запізнь і стресів, пов'язаних з ними. Такий підхід сприяє покращенню якості міської транспортної системи та підвищенню рівня комфорту для всіх груп населення міста.

Список використаних джерел

1. ДБН Б.2.2-12:2019 Планування та забудова територій.

Хрістодулопулос А., здобувач вищої освіти гр. МГЗ-231

Науковий керівник: **Корнієнко І.Г.**, канд. техн. наук, доцент

Національний університет «Чернігівська політехніка», м. Чернігів, Україна

СКЛАДНІСТЬ ОПАНУВАННЯ ТЕХНОЛОГІЯМИ 3-D МОДЕЛЮВАННЯ І ЇХ ВИКОРИСТАННЯ У ГЕОДЕЗІЇ

Сучасна геодезія відіграє ключову роль у вимірюванні, аналізі та розумінні геопросторових даних для вирішення широкого спектру завдань, починаючи від картографування та забудови до контролю за земельними ресурсами та екологічного моніторингу. У цьому контексті технології 3-D моделювання займають центральне місце, пропонуючи нові можливості та виклики для геодезистів. Особливий інтерес представляє інтеграція 3D моделей у QGIS, що розширює можливості використання ГІС та відкриває нові перспективи для аналізу та презентації просторових даних. Завдяки сучасному розвитку технологій у галузі обробки просторових даних та 3D візуалізації з'являються нові можливості використання ГІС у різних сферах, від урбаністики та архітектури до екології та геології.

Однією з провідних відкритих ГІС є QGIS, яка надає широкі можливості для роботи з різноманітними типами даних. Включення 3D моделей у ГІС дозволяє краще розуміти просторові взаємозв'язки та отримувати більш деталізоване уявлення про об'єкти аналізу, що сприяє прийняттю обґрунтованих рішень у плануванні, будівництві та управлінні ресурсами.

Проте, інтеграція 3D моделей у QGIS супроводжується рядом викликів. Одним з найбільш складних аспектів опанування технологій 3-D моделювання є їхній технічний характер. Використання програмного забезпечення для створення тривимірних моделей потребує глибоких знань та навичок у роботі з комп'ютерними програмами, графікою та векторною геометрією. Крім того, великий обсяг даних, які потрібно обробляти та аналізувати, може становити виклик для геодезистів, оскільки вони повинні мати не лише технічні знання, а й розуміння геодезичних принципів та методів.

Другим важливим аспектом є складність інтеграції технологій 3-D моделювання з існуючими геодезичними методами та процедурами. Опанування цих технологій потребує розуміння того, як вони можуть бути використані разом із традиційними геодезичними інструментами та методами для досягнення більшої точності та ефективності в роботі. Це може включати інтеграцію даних зі скануванням лазером, фотограмметрією та GPS-вимірюваннями для створення повної 3-D моделі території.

Не менш важливою є складність використання 3-D моделей у практичних застосуваннях геодезії. Хоча ці моделі можуть надати багато цінної інформації для аналізу геопросторових даних, їхнє використання потребує вміння інтерпретувати та аналізувати ці дані для прийняття інформованих рішень. Наприклад, геодезисти можуть використовувати 3-D моделі для аналізу та прогнозування руху ґрунту, моніторингу змін у ландшафті та оцінки ризиків для інфраструктури.

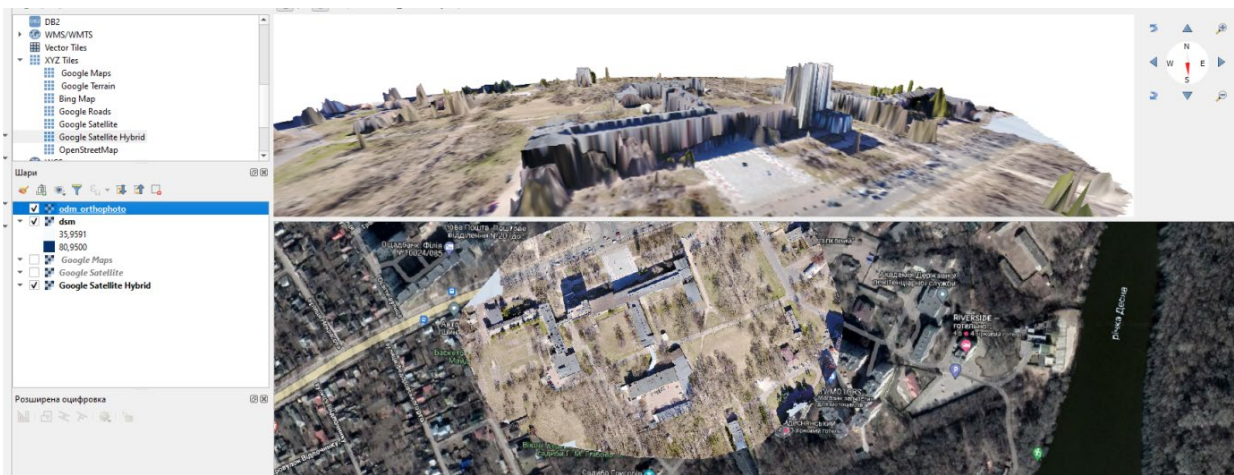

а

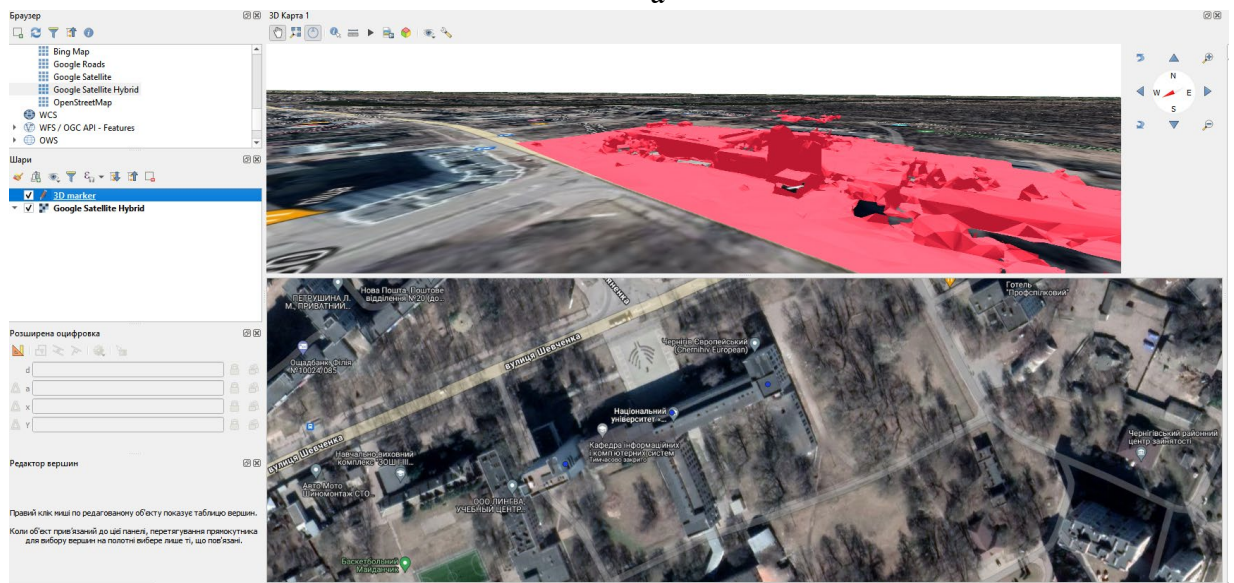

б

Рис.1. Інтегрована 3D модель у QGIS: а) у якості верхнього шару обрано ортофотоплан; б) у якості верхнього шару обрано власний градієнт

Усі ці складнощі, однак, компенсуються можливостями, які відкриваються завдяки використанню технологій 3-D моделювання у геодезії. Вони дозволяють геодезістам отримувати більш детальну та точну інформацію про геопросторові дані, що в свою чергу допомагає у вирішенні складних геодезичних завдань. З розвитком цих технологій геодезія набуває нових можливостей для дослідження та розуміння земної поверхні, що сприяє науковим відкриттям та технічному прогресу у сучасному світі.

Перелік літератури

1. Дистанційне зондування Землі: аналіз космічних знімків у геоінформаційних системах: навч.-метод. посіб. / С. О. Довгий, С. М. Бабійчук, Т. Л. Кучма та ін. – Київ : Національний центр «Мала академія наук України», 2020. – 268с.
2. Дешифрування космічних знімків. Методичні вказівки до практичного заняття з дисципліни „Супутниковий моніторинг” для студентів 4 курсу очної форми навчання за напрямом „Гідрометеорологія” і спеціалізацією „Технічні системи гідрометеорологічного моніторингу”. / Перелигін Б.В., Гордієнко В.І. – Одеса, ОДЕКУ, 2013 р. – 49 с.
3. Основи створення електронних карт на базі програмного забезпечення Arcgis 10. 1 / Бревус С. М. та ін. Київ : ТОВ «СІПІПІНТ», 2013. 142 с.

Шульга О.В., ЗВО гр. МГЗ-231

Корнієнко І.В., канд. техн. наук, доцент

Національний університет «Чернігівська політехніка», м. Чернігів, Україна

РОЗРОБКА ФУНКЦІОНАЛУ МУНІЦИПАЛЬНОЇ ГІС М. ЧЕРНІГОВА: ГЕОІНФОРМАЦІЙНИЙ АНАЛІЗ АВАРІЙНОГО СТАНУ МЕРЕЖІ ДОРОЖНЬОГО ПОКРИТТЯ

Світовий досвід управління містами передбачає взаємодію між громадянами та муніципальними органами, які відповідають за інфраструктуру. Важливо, щоб громадяни могли повідомляти про пошкодження інфраструктури, наприклад, як у Фінляндії. Україна також стикається з проблемами, зокрема, частими пошкодженнями доріг. Ці проблеми загострюються наявністю руйнувань, що залишилися внаслідок конфлікту з Росією.

Щоб забезпечити ефективний зворотний зв'язок, можна використовувати мобільні додатки або чат-боти у соціальних мережах. Громадяни можуть надсилати фотографії пошкоджень з геотегами, що дозволяє точно визначити їх місцезнаходження. Оперативна служба отримує ці повідомлення з вказівкою на місце події, що дає можливість візуалізувати статистику та мапу звернень у разі впровадження Муніципальної ГІС.

Для обробки і просторового представлення звернень за допомогою Графічного модельєра QGIS була побудована модель, яка представлена на рис. 1.



Рис.1. Модель просторового аналізу звернень про пошкоджені ділянки дорожнього покриття

Модель просторового аналізу звернень про пошкоджені ділянки дорожнього покриття включає наступні алгоритми та геоінформаційні операції:

1. Геотегування фотографій: Отримання географічних координат зображень, що дозволяє точно визначити місце пошкодження.
2. Визначення геолокації: Використання GPS або інших методів для визначення місцезнаходження пошкоджених ділянок доріг.

3. Просторовий аналіз даних: Використання геоінформаційних систем для обробки та аналізу просторових даних про пошкодження.

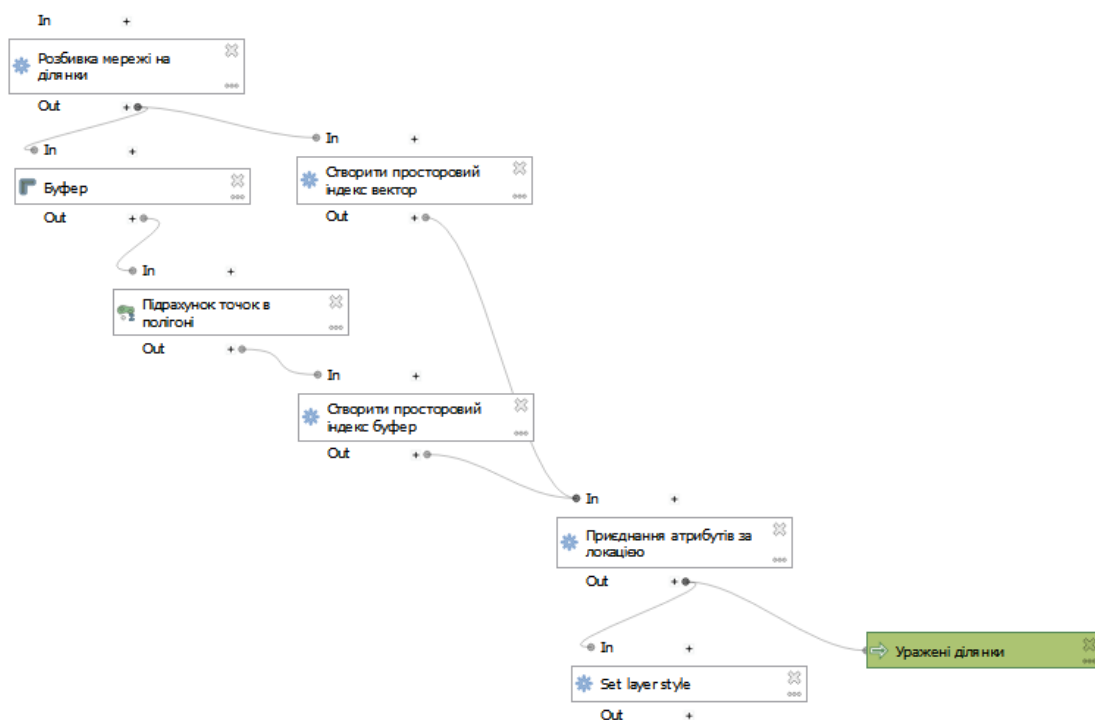
4. Візуалізація результатів: Побудова карт та графіків, що демонструють розташування та розподіл пошкоджень для зручності відображення та аналізу.

Для імітації звернень створено просторовий шар "Message", який використовує алгоритм формування випадкових точок для створення просторових міток фотографій. Також використовується просторовий шар "roads" з ресурсу OpenStreetMap.

Робота алгоритму (див. рис. 2) передбачає відтворення ділянок дорожнього покриття, щодо яких надійшли звернення про пошкодження. Колір ділянки визначається пропорційно кількості звернень, що в певній мірі відображає рівень соціальної напруги серед населення та визначає черговість усунення пошкоджень.



Рис. 2. Результати моделювання

Отже, головною метою розробленої моделі є створення системи ідентифікації пошкоджених ділянок доріг та скорочення часу, необхідного для їх виявлення. Цивільне населення отримає можливість активно взяти участь у процесі поліпшення та відновлення дорожнього покриття завдяки встановленню ефективного зворотного зв'язку з місцевими владами.

Тепер, коли цивільне населення може легко повідомляти про пошкодження доріг за допомогою нової моделі, місцева влада може швидше та ефективніше реагувати на ці проблеми. Це відкриває шлях для активної участі громадян у збереженні та поліпшенні інфраструктури свого міста.

Таким чином, модель сприяє взаємодії між громадськістю та органами місцевого самоврядування, спрощуючи процес виявлення та відновлення пошкоджених ділянок дорожнього покриття і сприяючи загальному покращенню інфраструктури міста.

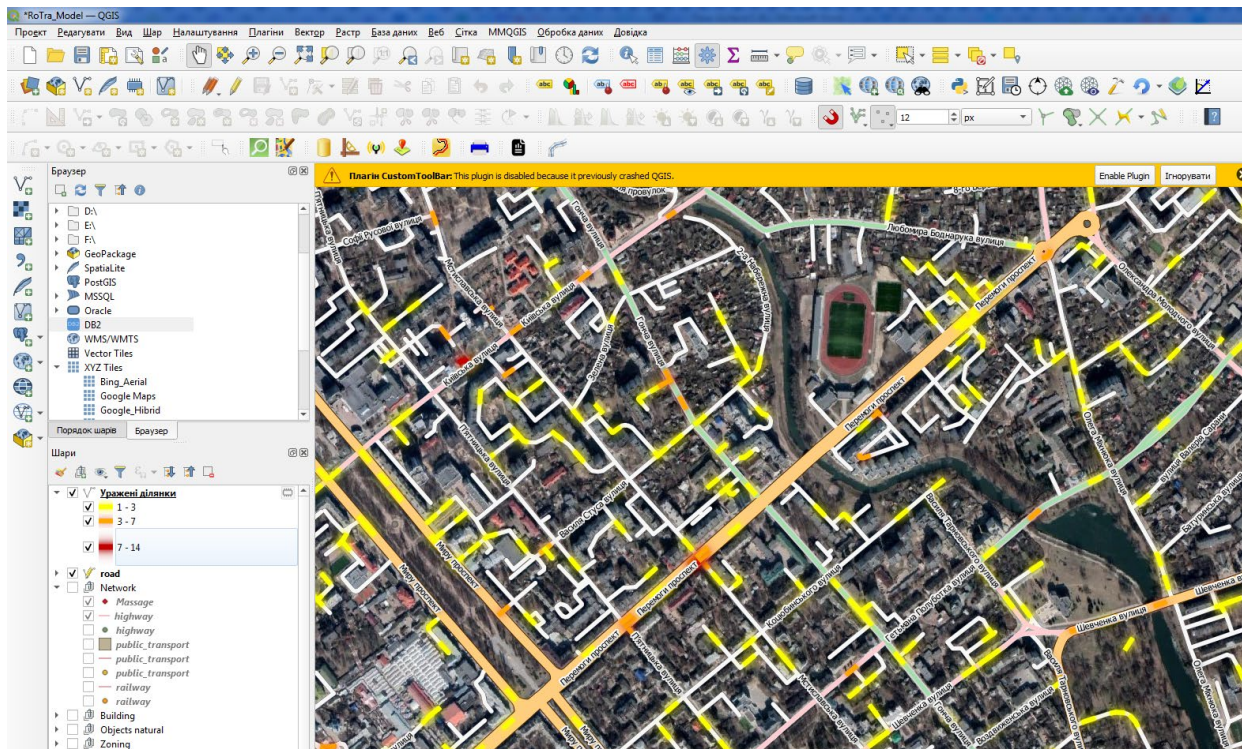
Список використаних джерел

1. Laki kadun ja eräiden yleisten alueiden kunnossa- ja puhtaanapidosta 31.8.1978/669. URL: <http://www.finlex.fi/fi/laki/ajantasa/1978/19780669>

УДК 631.8:635.6

Білоус А. П., здобувач вищої освіти гр. АГ-201

Гарасименко Т. А., здобувач вищої освіти гр. АГ-201

Науковий керівник – **Логоша О. В.**, доктор філософії, старший викладач
Національний університет «Чернігівська політехніка», м. Чернігів, Україна

ОСОБЛИВОСТІ ЗАСТОСУВАННЯ МІКРОБНИХ ПРЕПАРАТІВ ПРИ ВИРОЩУВАННІ ГОРОХУ В ЗОНІ ПОЛІССЯ

Основною зернобобовою культурою в Україні є горох. Завдяки великій кількості поживних речовин він цінний для агротехнічного використання, а також є чудовим продуктом харчування та кормом для тварин. За загальними посівними площами зернобобові нині займають друге місце після зернових культур [1].

Використання агрохімікатів при вирощуванні гороху дає високий урожай, але провокує проблеми забруднення навколишнього середовища та погіршення стану ґрунту. Використання біологічних можливостей ґрунту та оптимізація взаємодії рослин і мікробів у сільськогосподарських середовищах можуть ефективно вирішити цю проблему [2].

Мікроорганізми, що містяться у мікробних препаратах, виконують комплексну роль, фіксуючи азот та трансформуючи фосфати, а також продукуючи корисні речовини для рослин. В ґрунтах зони Полісся низький рівень поживних речовин, тому вони потребують застосування біопрепаратів для покращення родючості та збереження навколишнього середовища. Завдяки бульбочковим бактеріям зернобобові культури можуть ефективно фіксувати азот повітря, що дозволяє отримати рослинний білок без значного використання мінеральних добрив. Дослідження українських вчених показують потенціал мікробних препаратів для підвищення урожайності та збереження родючості ґрунтів [3].

Дослідження провідних наукових установ України підтверджують ефективність використання біопрепаратів. У ході експериментів було встановлено, що внесення мікродобрив призвело до збільшення врожайності гороху на 0,37 т/га, або на 15,6%. Використання регулятора росту підвищило урожайність на 0,4 - 0,43 т/га, що становить 17-17,6%. Комбіноване застосування цих препаратів привело до збільшення врожайності на 0,23-0,56 т/га, або на 9,6-24%. Найкращі результати були отримані при вирощуванні за базовою технологією з використанням біопрепарату LF-Ультрафіт для обробки насіння та мікродобрив LF-Біобор для обприскування посіву у фазі бутонізації-початок масового цвітіння, що привело до збільшення врожайності на 0,55 т/га, до загального урожаю 2,88 т/га. Також використання азотфіксуючих і фосфатмобілізуєчих препаратів сприяло збільшенню врожаю гороху на 0,37 і 0,47 т/га, або на 15,3 - 19,6% відповідно, порівняно з контрольним показником урожайності 2,37 т/га [4].

За результатами дослідження Горбаньова В.О. схожість насіння в лабораторних умовах підвищилася в середньому на 1,7% в результаті обробки насіння інокулянтами Оптімайз Пульс та ViNitrov, проміжний період цвітіння-дозрівання після обробки подовжився, тобто, подовжився період формування органів проростання. А з періоду сходів, посіяного інокульованим насінням, збільшився ріст рослин гороху. Інокуляція насіння збільшила кількість горошин на рослині з 3,5 до 4,4 та масу насіння, отриманого з кожної рослини [5].

Застосування мікробних препаратів на основі мікроорганізмів-азотфіксаторів при вирощуванні гороху сприяє поліпшенню забезпеченості рослин азотом, тим самим покращуючи трансформацію важкорозчинних форм поживних речовин ґрунтового середовища, у більш доступні для засвоєння рослинами. Також до складу бактеріальних препаратів можуть входити фізіологічно активні речовини (гормони, вітаміни, амінокислоти, регулятори росту рослин і ін.), як синтетичного так і бактеріального походження, які також позитивно впливають на пришвидшення ростових процесів рослинного організму. Тому впровадження таких препаратів в сучасні агротехнології сприяє підвищенню на 20-30 % рівню засвоєння елементів мінерального живлення кореневою системою рослин що сприяє підвищенню життєздатності рослин за несприятливих умов, і як наслідок підвищенню їх урожайності [6].

Заселяючи зону ризосфери культури корисні мікроорганізми не допускають розвиток патогенної мікрофлори, тим самим зменшуючи ймовірність ураження рослин фітопатогенами [7].

У сучасній сільськогосподарській практиці застосування біопрепаратів має бути агротехнічною стратегією, спрямованою на покращення «здоров'я ґрунту», підвищення продуктивності та зменшення забруднення ґрунту. Оскільки інокуляція зменшує як втрату біогенних елементів із кореневмісного шару ґрунту, так і втрату вологи на інфільтрацію водорозчинного гумусу, її можна розглядати як енергозберігаючий агрозахід з точки зору екології та агрохімії ґрунтів дерново-підзолистого типу.

Список використаних джерел

1. Камінський, В. Ф. Стан та перспективи виробництва гороху в Україні / В. Ф. Камінський // Вісник аграрної науки. – 2000. – № 5. – С. 22-25.
2. Москалець, В. В. Застосування мікробних препаратів і мікроелементних добрив та якість зерна сої / В. В. Москалець, В. К. Шинкаренко // Агроекологічний журнал. – 2004. – № 3. – С. 19-24.
3. Мікробні препарати – перспективний напрям у землеробстві України [Електронний ресурс]. – Режим доступу: <https://agro-business.com.ua/agro/ahronomiia-sohodni/item/21616-mikrobnii-preparaty-perspektivnyi-napriam-u-zemlerobstvi-ukrainy.html>.
4. Стимуляція азотфіксації гороху в 2024 році. Агроексперт-Трейд [Електронний ресурс]. – Режим доступу: <https://agroexp.com.ua/uk/stimulyaciya-azotofiksaciyi-goroha>.
5. Вуйко, О. М. Вплив мікродобрив та біопрепаратів на формування врожайності гороху посівного / О. М. Вуйко. – Вісник ПДАА, 2022.
6. Responses of pea (*Pisum sativum* L.) to Single and consortium bio-fertilizers in clay and newly reclaimed soils / Mahmoud G.A.-E., Abeed A.H.A., Mostafa, H.H.A., Abdel Monsef O. – Plants. – 2023. – № 12. – P. 3931.
7. Особливості фосфорного живлення гречки при застосуванні бактеризації та рістстимулятора залежно від агрофону / В. В. Волкогон, Н. В. Луценко, С. Б. Дімова та ін. // Фосфор і калій у землеробстві. Проблеми мікробіологічної мобілізації : наук. доп. Міжнар. наук.-практ. конф. (Чернігів, Харків). – 2004. – С. 20-29.

УДК 633.34

Бреус О.О., здобувач вищої освіти гр.. МАГ-222
Науковий керівник – **Дем'яненко Л.В.**, к.с.-г.н., доцент
Національний університет “Чернігівська політехніка”, м. Чернігів, Україна

ОПТИМІЗАЦІЯ ТЕХНОЛОГІЙ ВИРОЩУВАННЯ СОЇ В УМОВАХ ЧЕРНІГІВСЬКОГО ПОЛІССЯ

Соє є однією з основних зернобобових культур у світі та в Україні. У сучасних умовах агропромислового виробництва України вона набуває важливого значення як цінна білково-олійна культура, яку широко використовують у кормовиробництві, переробній, харчовій промисловості та медицині. Зерно містить до 50% білків та понад 20% жиру, 25 – 30% вуглеводів, 3 – 7% клітковини, 25 – 30% мінеральних речовин, ферменти, вітаміни. З

урахуванням високої харчової цінності та вмісту білків соя визначена організацією ЮНЕСКО як стратегічна харчова культура [1].

В 2022 році у 25 областях України сою вирощували на площі 1,213 млн га, що забезпечило близько 3,0 млн т валового збору насіння за врожайності 2,46 т/га [3]. Останніми роками для багатьох аграріїв України соя стала основною високомаржинальною культурою [2]. Вона може дати до 25-30 тис. грн з 1 га. За даними «Інституту аграрної економіки», рентабельність вирощування цієї бобової культури в Україні складає 34% [3]. Досвід Сполучених Штатів Америки по державній підтримці розвитку соєпродуктового підкомплексу є найбільш прийнятним для запозичення та адаптування до умов України [4]. Одним з резервів збільшення врожайності сої є впровадження у виробництво скоростиглих сортів інтенсивного типу і вдосконалення елементів технології їхнього вирощування.

Мета дослідження: виявлення оптимальної густоти посіву сої сорту Кофу в умовах Чернігівського Полісся для отримання високих урожаїв та підвищення харчової якості культури.

Дослідження проводилися на базі СТОВ «ОЛСТАС-льон», розташованого в Корюківському районі Чернігівській області. Господарство використовує інноваційні технології в аграрному виробництві по системі обробки ґрунту Strip-Till. Площа посіву сої у господарстві становить 2239 га, що складає 28,3 % від ріллі. Клімат у межах району вирощування сої помірно континентальний, з достатньо теплим літом і порівняно м'якою зимою. Ґрунт дослідної ділянки – дерново-підзолистий, щільність - 1,57+0,03 г/см³, загальна пористість - до 42,9%, рухомих форм P₂O₅ – 20,9 мг/кг, обмінного K₂O – 72,3 мг/кг, рН – 5,0-5,8 [5].

У польовому досліді вивчали дію та взаємодію двох факторів: А – ширина міжрядь; В – норма висіву насіння; дослідна ділянка - 2 га. Висівалось очищене, відкаліброване, якісне насіння з високою схожістю. Насіння сої середнього розміру (маса 100 насінин –185 г), глибина посіву - 3,0-4,0 см.

Посів проводили комплексною сівалкою точного висіву Horsch Focus в агрегативанні з трактором John Deere 9570- RX. Перед посівом вносили карбамід з нормою 150 кг/га за допомогою лійки Amazone в агрегативанні з трактором John Deere 6930. При посіві вносили DAP 18-46 з нормою 100 кг/га.

Для вивчення зазначених питань було закладено польовий дослід, схему якого представлено в табл.1.

Таблиця 1- Схема досліді

Сорт	Добриво	Схема досліді	
		А-ширина міжряддя	В-норма висіву
Кофу	Карбамід + DAP 18-46	15 см	500 тис/га
			600 тис/га
			700 тис/га
		45 см	500 тис/га
			600 тис/га
			700 тис/га

Проведені дослідження і математична обробка результатів показали, що підвищення густоти сівби від 500 до 700 тис.шт./га обумовило зниження площі живлення рослин сої в середньому на 47 %, зменшення схожості насіння на 4,2–6,3 %, і життєздатності рослин – на 2,7–5,0 %.

Зміна продуктивності рослин сої була обумовлена, головним чином, нормою висіву насіння. Її збільшення призводило до зменшення маси насіння, кількості гілок і насінин, а крупність їх і висота кріплення нижнього бобу навпаки, збільшувались. Натура насіння мала найбільший рівень за звичайного рядкового способу сівби з міжряддями 15 см і істотно

зменшувалась при їх розширенні до 45 см. Рівень конкуренції при загущенні посіву від 500 до 600 тис./га був досить високим за всіх способів сівби, а від 600 до 700 тис./га він ще збільшився.

При норми висіву 500 тис.шт./га і ширині міжрядь 15 см, сорт сої Кофу дає найбільшу врожайність, вміст білка збільшується, але при цьому вміст олії зменшується.

На основі економічного аналізу отриманих даних встановлено, що в умовах господарства сівбу скоростиглого сорту сої Кофу доцільно проводити з шириною міжрядь 15 см і нормою висіву 500 тис.шт./га. Така технологія вирощування сої забезпечила найкращі економічні показники: собівартість 1 т насіння виявилася найменшою – 3467 грн., а прибуток і рентабельність були найбільшими і становили 21220 грн./га і 136 % відповідно.

Список використаних джерел

1. Агробіологічні основи вирощування сої та шляхи максимальної реалізації її продуктивності : монографія / Г. М. Заболотний, В. А. Мазур, О. І. Циганська та ін. – Вінниця : ВНАУ, 2020. – 276 с.
2. Бабич, А. О. Народонаселення і продовольство на рубежі другого і третього тисячоліть / А. О. Бабич, А. А. Побережна. – К. : Аграр. наука, 2000. – 158 с.
3. Гарькавий, А. Д. Конкурентоспроможність технологій і машин : навч. посіб. / А. Д. Гарькавий, В. Ф. Петриченко, А. В. Спирін. – Вінниця : ВДАУ; Тріас, 2003. – 68 с.
4. Димов, О. М. Стан і тенденції розвитку виробництва сої в ринкових умовах / О. М. Димов // Економіка АПК. – 2009. – № 1. – С. 97-102.
5. Дерново-підзолисті ґрунти [Електронний ресурс]. – Режим доступу: <https://superagronom.com/slovník-agronoma/dernovo-pidzolisti-grunti-id20187> (дата звернення: 28.11.2023).

УДК 630*2(477)

Голуб Н.А., здобувач вищої освіти, гр. ЛС-201
Науковий керівник – **Корма О.М.**, канд. біол. наук
Національний університет «Чернігівська політехніка», м. Чернігів

ПЛАНТАЦІЙНІ ЛІСОВІ КУЛЬТУРИ ЯК ЗАСІБ ЗБІЛЬШЕННЯ ПРОДУКТИВНОСТІ ЛІСОВОГО ГОСПОДАРСТВА В УКРАЇНІ

Плантаційне лісовирощування є необхідним етапом у розвитку лісового господарства, який виникає внаслідок обмеженості деревини у деяких регіонах або в умовах, коли її добування з інших джерел є неможливим або неефективним з економічної точки зору. З цієї перспективи плантаційне лісовирощування відповідає потребам суспільства у деревині та інших лісових ресурсах на поточному етапі розвитку та в майбутньому, і тому є важливим завданням для держави [1].

Плантаційні лісові культури (ПЛК) - це штучні насадження, призначені для швидкого росту рослин з метою вирощування спеціальної лісової продукції в коротші терміни. Ці культури створюються з метою вирощування великих обсягів деревини та інших лісових ресурсів за допомогою швидших і продуктивніших методів, ніж традиційні лісові культури [1].

Плантаційне лісівництво в Україні поки що не отримало належної уваги через ряд специфічних причин. Є погляд, що цей напрямок вимагає значних фінансових вкладень, а отримані прибутки можуть не виправдати витрат [1].

Метод вирощування деревини у плантаційних культурах за принципами породозміни ґрунтується на досягненні великої кількості деревини протягом мінімально можливого часу без використання високовартісних методів лісового господарювання, таких як добрива, інтенсивний обробіток ґрунту і т. д. Цей підхід спрямований на часткову або повну окупність витрат на плантаційні культури через проміжне використання. "Плантації" швидкоростучих порід лісових дерев не завжди відповідають своїй назві, оскільки фактично є формою інтенсивного вирощування лісових порід. Однак саме на інтенсивному

лісовирощуванні з раціональним використанням природних можливостей лісорослинних умов орієнтований найбільш ефективний підхід [2].

У різних природно-географічних умовах України можна використовувати різноманітні деревні породи для плантаційного лісовирощування, залежно від цілей вирощування деревини. Проте, спільним критерієм у всіх випадках є потреба у швидкому рості порід, їх висока стійкість до віку рубки, висока продуктивність, а також якість деревини, яка найбільш ефективно відповідала би потребам у вирощуваному цільовому матеріалі [2].

Рекомендується формувати плантаційні лісові культури на місці низькопродуктивних корінних чи похідних деревостанів. Також можливе створення плантаційних культур на місці зрубів після високопродуктивних корінних деревостанів, за умови, що це обґрунтовано з лісівничої та екологічної точок зору. Плантаційні культури, як постійний елемент лісосировинної бази, створюються на обмежений часовий період - 30-60 років. Після суцільної рубки цих культур, відбувається відновлення корінного типу деревостану шляхом впровадження лісових культур [2].

У процесі вирощування плантаційних лісових культур отримуємо проміжні продукти, які можуть частково покрити витрати на створення і вирощування культур до головної рубки. Крім того, формується кінцевий продукт, який включає в себе ряд специфічних елементів. Окремі компоненти є спільними як для проміжного, так і для кінцевого продуктів вирощування плантаційних лісових культур [2].

Для розвитку плантаційного господарства на державному рівні необхідно сформулювати концепцію, яка враховуватиме наступні аспекти [2]:

- особливості плантаційного господарства порівняно з традиційним досвідом лісовирощування;
- вирощування продукції з певним цільовим призначенням для конкретного застосування;
- заплановане вирощування деревних сортиментів масового споживання за короткий період;
- продукція визначена за певними параметрами (розміри, обсяги, призначення);
- ефективно ведення плантаційного господарства можливе лише за умови співпраці між споживачем і виробником;
- максимально можлива механізація всіх робіт з плантаційного лісовирощування.

Перехід до поступового впровадження плантаційних лісових культур в Україні на обмеженій площі державного лісового фонду є єдиним ефективним і відносно економічним методом підвищення продуктивності лісових угідь. Це дозволить забезпечити високий попит на деревину та реалізувати перехід до інтенсивного ведення лісового господарства [2].

Впровадження плантаційних лісових культур на обмеженій площі лісового фонду сприятиме швидкому нагромадженню значних обсягів деревини протягом короткого періоду. Це дозволить здійснювати інтенсивне проміжне користування та максимально використовувати потенційну продуктивність лісових земель [2].

22 березня 2024 року студентами та викладачами кафедри аграрних технологій та лісового господарства було закладено дослід по плантаційному вирощуванню шести культиварів гібриду тополі євро-американської (*Populus euroamericana* (Dode) Guinier): Dorskamp, Robusta, Serotina, 1-214, Vereecken, San Giorgio. Живці тополь висаджувались за схемою 1,5×1,0 м. Плантацію закладено на землях НВД «Деснянка» НУ «Чернігівська політехніка», керівник досліджень – доцент кафедри, к.с.-г.н. Дем'яненко Л.В.

Програмою досліджень заплановано встановити придатність для створення плантаційних насаджень високої продуктивності в умовах Чернігівського Полісся та вплив мікробних препаратів на укорінення та інтенсивність зростання живців тополі євро-американської. Для інокуляції тополі застосували препарат Ризобразин на основі азотфіксувальних бактерій *Azospirillum brasilense*. Рідкий концентрат являє собою живильне середовище з розмноженими в ньому бактеріями *A. brasilense* з титром 2-5 млрд

клітин в 1 мл. Інокуляція однорічних сіянців верби здійснювалася шляхом замочування їхньої кореневої системи протягом 1 год. у суспензії бактеріальних клітин із розрахунку 300 мл рідкого концентрату препарату на 10 л води.

Для закладення досліду обрано ділянку сільськогосподарського призначення, яка довгий час не використовується за призначенням із-за підвищеної зволоженості ґрунтів, що виникла внаслідок порушення руху ґрунтових вод під час створення окружної автомобільної траси навколо міста Чернігова. Таким чином на ділянку не може своєчасно заїхати ґрунтообробна техніка із-за тривалого знаходження на ній талих вод, що в свою чергу є позитивним фактором для зростання тополь.

Протягом вегетаційного періоду буде проведено оцінку стану рослин на плантаціях кожного з тестованих культиварів за середньозваженим коефіцієнтом (індексом) стану, який буде визначено за результатами візуальної оцінки надземної частини та розподілу живцевих саджанців на три категорії стану: «відмінний» – з індексом 1, «задовільний» – 2 і «незадовільний» – 3.

Список використаних джерел

1. Плантаційна система лісовирощування в Карпатах – один із шляхів покриття лісодефіциту в регіоні / Р. І. Бродович, А. М. Гаврусевич, М. Н. Косяков та ін. // Сучасний стан і перспективи розвитку селекції, насінництва та інтродукції в Карпатах для потреб цільового лісовирощування : зб. тез доп. наук.-практ. конф. – Ів.-Франківськ : Ін-т гірськ. л-ва, 1993. – С. 121-122.

2. Дебринюк, Ю. М. Плантаційні лісові культури як елемент інтенсифікації лісогосподарського виробництва в Україні / Ю. М. Дебринюк // Наук. вісник УкрДЛТУ: Стан і тенденції розвитку лісівничої освіти, науки та лісового господарства в Україні. – Львів : УкрДЛТУ, 2004. – Вип. 14.5. – С. 155-161.

УДК 631.1:632.5

Горбач Ю.В., здобувачка вищої освіти 3 курсу, група АГ-211

Науковий керівник **Круподеря Ю.О.**, канд. с.-г. наук

Національний університет «Чернігівська політехніка», м. Чернігів, Україна

ПОШИРЕННЯ ТА КОНТРОЛЬ БУР'ЯНІВ У РІЗНИХ РЕГІОНАХ УКРАЇНИ

Дикоросла флора України налічує понад 3500 видів рослин, з яких близько 700 відносять до бур'янів, що можуть траплятися в посівах сільськогосподарських культур, садах, полезахисних смугах, на пасовищах, узбіччях доріг тощо [1]. Бур'яни входять до складу певного агрофітоценозу, що формується на полі під впливом природних умов і діяльності людини. Тому видовий склад в різних зонах та господарствах буде неоднаковий.

Сучасні технології вирощування сільськогосподарських культур спрямовані на забезпечення рослин необхідними факторами життя в оптимальній кількості протягом всього періоду розвитку та, особливо, у критичні фази. Проте наявність та розповсюдження бур'янів спричиняє пригнічення культурних рослин, створює конкуренцію за вологу, світло, поживні речовини, сприяє розвитку хвороб та шкідників. В додачу бур'яни мають більшу здатність пристосовуватися до умов зовнішнього середовища. Тому врожайність та якість вирощеної продукції в значній мірі залежить від забур'яненості полів.

У сільськогосподарських екосистемах країни 80% посівних площ мають засміченість бур'янами від середнього рівня до надмірного. Зі 100 найбільш поширених видів бур'янів, які засмічують посіви сільськогосподарських культур, 20 – економічно значимі, а 6 – особливо шкідливі [2]. До найшкідливіших та найпоширеніших бур'янів відносять березку польову, лободу білу, щиріцю звичайну, злинку канадську, амброзію полинолисту, паслін чорний, кураче просо.

Засміченість полів в значній мірі залежить від агрофону, тобто виду та якості агротехнічних заходів обробітку ґрунту, регулярності здійснення винищувальних та запобіжних заходів. Найбільший вплив на формування складу бур'янів має фітосанітарний

стан поля у попередньому році. Також варто пам'ятати про високу насінневу продуктивність бур'янів та тривалу життєздатність насіння в ґрунті, завдяки чому можливе їх проростання через декілька років з появою сприятливих умов.

На сьогодні підвищення рівня забур'яненості полів має низку причин:

1) вимушене полишення полів без обробітку через бойові дії та замінування. За даними Мінагрополітики в Україні близько 20% сільськогосподарських земель непридатні для використання внаслідок бойових дій [3];

2) вилучення земель з сільськогосподарського використання;

3) відсутність догляду за лісосмугами, узбіччями доріг та прибережними територіями водойм;

4) перехід на умовно енергозберігаючі технології обробітку ґрунту (безвідвальний, плоскорізний, чизельний, нульовий та інші);

5) нестійке економічне становище господарств та зростання ризиків зумовлює скорочення агротехнічних та хімічних заходів, направлених на боротьбу з бур'янами (недотримання сівозміни, скорочення агротехнічних прийомів в технології вирощування певних культур, використання неякісних гербіцидів, нехтування профілактичними заходами тощо).

Не дивлячись на те, що бур'яни завдають великої шкоди культурним рослинам, знижують рівень урожайності та погіршують якість продукції можна виділити деякі позитивні їх якості [4]:

- захищають ґрунт від вітрової та водної ерозії;
- сприяють переміщенню мінеральних речовин в орних шарах ґрунту;
- беруть участь у біологічній фіксації азоту з повітря;
- підтримують різноманітність фауни в біоценозі.

Забур'янені поля в будь-якому регіоні країни стають справжнім випробуванням для аграрія. Вони потребують особливої уваги та додаткових вкладень. Їх важче обробляти, адже потрібно використати більше палива та підвищується зношуваність техніки. Якість обробітку погіршується і вимагає додаткових операцій, що підвищує навантаження на ґрунт. Затрати на боротьбу з бур'янами можуть сягати 30% витратної частини землеробства. Підвищуються затрати й на доопрацювання врожаю, його очищення й досушування, транспортування та зберігання [5].

Для ефективного контролю та боротьби з бур'янами варто комплексно застосовувати агротехнічні, хімічні та біологічні заходи; зважати на видовий склад, місце зростання, спосіб живлення, розмноження, тривалість життя бур'янів. Не нехтувати запобіжними заходами: очисткою поливної води, правильним зберіганням та використанням гною, обкошуванням доріг та лісосмуг, додержанням правил карантину рослин.

Список використаних джерел

1. Основи екологічного аграрного виробництва : метод. вказівки для виконання практичних і самостійних робіт. – Умань : НУС, 2019. – 23 с.
2. Сторчоус, І. М. ТОП-8 найбільш шкодочинних зимуючих бур'янів у посівах зернових [Електронний ресурс] / І. М. Сторчоус // Агроном. – Режим доступу: <https://www.agronom.com.ua/top-8-najbilsh-shkodochynnyh-zymuyuchyh-bur-yaniv-u-posivah-zernovyh/>
3. Воронцова, О. Через війну п'ята частина українських земель непридатна до використання / О. Воронцова. [Електронний ресурс]. – Режим доступу: <https://glavcom.ua/economics/finances/cherez-vijnu-pjata-chastina-ukrajinskikh-zemel-nepridatna-do-vikoristannja-968579.html>
4. Регулювання шкодочинності бур'янів в біотехногенних системах : навч. посіб. / уклад.: О. П. Якунін, В. М. Судак. – Дніпро : ДУ ІЗК НААН, 2019. – 21 с.
5. Забродоцька, Л. Ю. Основи агрономії : навч. посіб. / Л. Ю. Забродоцька. – Луцьк : Інформ.-вид. відділ Луцького НТУ, 2019. – 360 с.

Данилевський Р. В., здобувач ступеня доктора філософії гр. АСД051-23
Науковий керівник – **Селінний М. М.**, канд. екон. наук, доцент
Національний університет «Чернігівська політехніка», м. Чернігів, Україна

ОСОБЛИВОСТІ ФОРМУВАННЯ РИНКУ ЦУКРУ УКРАЇНИ В УМОВАХ ВІЙСЬКОВОГО СТАНУ

Економіка в умовах військового конфлікту зазвичай відчутно страждає через ряд факторів, які включають в себе припинення виробництва, зниження інвестицій, руйнування інфраструктури, збільшення безробіття та економічну нестабільність.

Військовий стан може призвести до зменшення виробництва цукру через втрати в сільському господарстві, переривання ланцюгів постачання та зниження ефективності виробництва, переривання поставок та втрату робочої сили через евакуацію чи мобілізацію.

Військовий конфлікт часто спричиняє відчутний спад інвестицій через нестабільність та ризик втрати капіталу. Іноземні інвестори зазвичай утримуються від вкладання коштів у країну, що переживає конфлікт. Бомбардування, бойові дії та інші аспекти військового конфлікту можуть призвести до серйозного пошкодження інфраструктури, такої як дороги, мости, електростанції, комунікаційні мережі тощо. Це ускладнює виробництво та обмежує доступ до ресурсів.

Військовий стан може призвести до зменшення виробництва цукру через обмеження доступу до сировини, складних умов для виробництва та можливих труднощів у транспортуванні продукції. Воєнні дії та пошкодження сільськогосподарських полів призвели до втрат у виробництві цукрового буряка та інших культур. За оцінками Світового банку, завдана шкода та збитки в сільському господарстві України сягають 40,2 млрд. доларів США, водночас на збитки припадає 78 відсотків від цієї суми. Станом на 24 лютого 2023 року, війна спричинила шкоду в сільськогосподарському секторі на суму у 8,72 мільярда доларів США, тоді як сукупні економічні збитки становлять 31,5 мільярда доларів США [1].

Крім того, військовий стан спричинив складнощі у транспортуванні продукції через обмеження доступу до портів та зниження обсягів експорту [2]. Це може призвести до збільшення цін на продукцію та складність забезпечення ринків цукру як в Україні, так і на міжнародному рівні. Таким чином, військовий конфлікт може негативно вплинути на виробництво цукру через обмеження доступу до сировини, складності виробництва та труднощі у транспортуванні продукції.

Нестабільна ситуація в країні може призвести до зниження споживчого попиту на цукор з ряду причин, включаючи зменшення покупної спроможності, зменшення виробничої активності та невпевненість споживачів у майбутньому.

Отже, на формування ринку цукру в Україні в умовах військового конфлікту впливають наступні фактори:

- Зменшення виробництва: військовий стан може призвести до зменшення виробництва цукру через обмеження доступу до сировини, складних умов для виробництва та можливих труднощів у транспортуванні продукції.
- Зниження споживчого попиту: нестабільна ситуація в країні може призвести до зниження споживчого попиту на цукор через зменшення покупної спроможності, зменшення виробничої активності та невпевненість споживачів у майбутньому.
- Експортні обмеження: умови військового стану можуть призвести до обмежень у зовнішній торгівлі, зокрема експорті цукру. Це може вплинути на прибутковість для виробників цукру та загальну доступність продукції на внутрішньому ринку.

- Збільшення інвестицій в відновлення інфраструктури: уряд може вживати заходів для відновлення інфраструктури, що може сприяти виробництву та постачанню цукру.

- Зміни в урядовій політиці: умови військового стану можуть вплинути на урядову політику щодо підтримки аграрного сектору та підприємств харчової промисловості, що також може вплинути на ринок цукру.

- Збільшення витрат на безпеку і транспортування: підприємства можуть змушені збільшити витрати на забезпечення безпеки своїх виробничих об'єктів та транспортування товарів через зони конфлікту.

- Підвищення цін на енергоресурси: військовий стан може призвести до підвищення цін на енергоресурси, що вплине на загальні витрати на виробництво цукру.

Зараз в Україні виробляється близько 1,8 млн т цукру, при внутрішньому споживанні в 900 тис. т. Тобто Україна має стабільний профіцит цукру, який тільки зросте в наступному сезоні. Навіть в умовах війни, рентабельність цукрового виробництва в Україні буде мати позитивну динаміку [3].

Загалом, військовий конфлікт має серйозний вплив на економіку країни, приводячи до значного зниження економічного розвитку та загострення соціальних проблем. Щоб відновити економіку після війни, потрібні значні зусилля від уряду, міжнародних організацій та громадськості.

Проте за даними Міжнародної організації цукру, Україна планує збільшити посівні площі під цукровим буряком на 10-20% та досягти виробництва цукру на рівні 2 млн т у 2024 році. Дефіцит цукру у світі в 23/24 маркетинговому році є одним із ключових питань, що залишається актуальним, і Україна грає важливу роль у цукрозабезпеченні світового ринку адже активно експортує цукор до ЄС та планує продовжити цю практику для покриття дефіциту в деяких країнах Європейського Союзу. Український цукор є об'єктом підвищеного попиту як на європейському, так і на світовому ринку, що свідчить про перспективність цукрової промисловості України навіть в умовах військового стану.

Наразі в Україні, виробництво цукру становить близько 1,8 млн. т, з яких на внутрішнє споживання припадає 900 тис. т. Країна має стійкий надлишок цукру, який прогнозовано збільшиться у наступному сезоні. Навіть в умовах повномасштабної війни, прибутковість цукрового виробництва в Україні буде зростати.

Список використаних джерел

1. Україна швидка оцінка завданої шкоди та потреб на відновлення [Електронний ресурс]. – 2023. – С. 74-79. – Режим доступу: <https://documents1.worldbank.org/curated/en/099062823034041908/pdf/P18017401fe8430010af21016afb4ebc8c4.pdf> (дата звернення: 04.04.2024).

2. XXVII Всеукраїнський День Логіста: Відновлення ланцюгів постачання в умовах воєнного та післявоєнного стану [Електронний ресурс]. – Режим доступу: <https://eba.com.ua/xxvii-vseukrayinskyj-den-logista-vidnovlennya-lantsyugiv-postachannya-v-umovah-voennogo-ta-pislyavoennogo-stanu> (дата звернення: 03.04.2024).

3. Черкасець, О. Україна збільшить виробництво цукру до 2 млн тонн у 2024 році [Електронний ресурс] / О. Черкасець. – Режим доступу: <https://thepage.ua/ua/news/ukrayina-zbilshit-virobnictvo-cukru-do-2-mln-ton-u-2024-roci> (дата звернення: 27.03.2024)

Довгаль Л.С., здобувач вищої освіти гр. МАГ 231
Науковий керівник – Козар С. Ф., д-р с.-г. наук, с.н.с.
Національний університет «Чернігівська політехніка», м. Чернігів, Україна

ХВОРОБИ КУКУРУДЗИ ТА ЗАХОДИ БОРОТЬБИ З НИМИ

Кукурудза – важлива сільськогосподарська культура, яка займає значні площі в Україні, у тому числі й в Чернігівській області. Зерно кукурудзи використовують в різних галузях промисловості: харчовій, переробній, паперовій, будівельній та фармацевтичній. Кукурудза також вирощується на корм тваринам. Значна частина врожаю цієї культури перероблюється з метою отримання біоетанолу.

Однією з умов отримання високих врожаїв кукурудзи та якісної продукції з неї є боротьба з хворобами цієї культури [1, 2]. За нашими спостереженнями у Чернігівській області кукурудзу вражає пухирчаста сажка, летюча сажка, червона гниль і фузаріоз качанів.

Пухирчаста сажка призводить до зниження врожайності кукурудзи і погіршення якості продукції. Гриб-збудник пухирчастої сажки вражає всі органи окрім коріння. Хвороба має вигляд пухирчастих здуттів у місцях зараження. Недостатнє зволоження та високі температури повітря є сприятливими для розвитку хвороби. Теліоспори гриба поширюються вітром протягом періоду вегетації рослин. Поширенню сприяє пошкодження рослин комахами. Протягом вегетації гриб може утворити декілька генерацій.

Хімічні заходи захисту частково знижують шкодочинність хвороби. Для захисту від хвороби застосовують протруювання насіння, а також стійкі гібриди кукурудзи [3]. Важливими є агротехнічні прийоми, які сприяють підвищенню стійкості рослин.

Внаслідок ураження летючою сажкою качанів втрата врожаю становить 15-20%. Гриб уражає генеративні органи. Теліоспори темно-бурі. Хвороба розвивається за підвищеної температури ґрунту і помірної вологості в період проростання і сходів кукурудзи. Пізні строки сівби, тепла весна, жарке літо, при порушенні сівозмін спостерігається масове ураження хворобою. Для захисту використовують такі заходи боротьби з хворобою: протруювання насіннєвого матеріалу, впровадження стійких гібридів та сортів, дотримання сівозмін та строків сівби [4].

Фузаріоз проявляється на качанах у кінці молочної чи на початку воскової стиглості. На качанах утворюється густий наліт блідо-рожевого або білого кольору. Джерелом інфекції можуть бути рослинні рештки, ґрунт, уражене насіння кукурудзи. Хвороба поширюється за допомогою спор, які розносяться вітром, дощем, комахами. Для захисту рослин використовують агротехнічні прийоми, хімічні заходи боротьби (протруєння) та створення і вирощування стійких гібридів кукурудзи [5].

Червона гниль проявляється у фазі молочно-воскової стиглості насіння. З'являється наліт на верхівках качана яскраво-рожевого забарвлення. Можуть також уражатися стебла рослин: нижнє міжвузля стає темно-коричневим.

До заходів захисту належить: вирощування стійких гібридів, правильне зберігання насінєвих качанів, очищення полів решток після збору, дотримання оптимальних строків посіву та оптимальних норм внесення добрив, протруювання насіння.

Таким чином, хвороби кукурудзи завдають значних збитків виробникам рослинницької продукції, зокрема в Чернігівській області. Захист цієї культури має бути інтегрованим: поєднувати хімічні, агротехнічні та селекційні методи.

Список використаних джерел

1. Ефективність протруйників проти грибкових хвороб кукурудзи / Н. М. Плотницька, О. М. Невмержицька, О. В. Гурманчук та ін. – Наукові горизонти. – 2020. – № 2. – С. 32-37.
2. Колісник, О. М. Оцінка генотипів кукурудзи за стійкістю до шкодочинних об'єктів в умовах лісостепу правобережного / О. М. Колісник // Сільське господарство та лісівництво. – 2019. – Вип. № 13. – С. 143-150.
3. Стійкість гібридів кукурудзи до сажкових хвороб / В. І. Татарінова, Т. О. Рожкова, А. О. Бурдуланюк та ін. // Вісник Сумського національного аграрного університету. – 2015. – Вип. 9. – С. 108-111.
4. Селекційний матеріал кукурудзи, стійкий до летючої сажки / О. В. Затишняк, В. Ю. Черчель, Т. М. Сатарова та ін. // Підприємництво в аграрній сфері: глобальні виклики та ефективний менеджмент: II Міжнар. наук.-практ. конф. – Запоріжжя, 2021. – С. 78-80.
5. Колісник, О. М. Створення простих гібридів кукурудзи з різною стійкістю до хвороб і шкідників / О. М. Колісник // Зрошуваче землеробство: міжвідомчий тематичний науковий збірник. – Херсон, 2019. – Вип. 71. – С. 71-74.

УДК 631.1

Здоровець М.О., Геращенко П.О., аспіранти

Науковий керівник – **Селінний М.М.,** канд. екон. наук

Національний університет «Чернігівська політехніка», м. Чернігів, Україна

АГРАРНИЙ СЕКТОР ЕКОНОМІКИ ТА АКТИВІЗАЦІЯ ІННОВАЦІЙНИХ ПРОЦЕСІВ

Аграрний сектор є одним із основних елементів української економіки. Він забезпечує продовольчу безпеку країни та бере активну участь у світовому продовольчому ринку.

Зростаюча конкуренція, зміна клімату, дефіцит ресурсів і зростання населення світу та повномасштабне вторгнення в Україну ставлять перед аграрним сектором нові виклики, які вимагають інноваційних підходів.

Впровадження новітніх технологій у сільське господарство дозволяє підвищити ефективність виробництва, зменшити вплив на навколишнє середовище та забезпечити стабільне зростання виробництва [3].

Основні напрямки активізації інноваційних процесів [1]:

Впровадження нових технологій:

– точне землеробство, засноване на зборі та аналізі даних про стан ґрунту, рослин і навколишнього середовища, дозволяє оптимізувати використання ресурсів і підвищити продуктивність;

– робототехніка та автоматизація рутинних сільськогосподарських процесів вивільняють людські ресурси для більш складних завдань і сприяють економії коштів;

– штучний інтелект можна використовувати для прогнозування врожайності, виявлення шкідників і хвороб і прийняття оптимальних рішень щодо управління сільськогосподарськими землями;

– технологія блокчейн може забезпечити прозорість ланцюгів постачання, гарантувати автентичність продукції та полегшити фінансування сільськогосподарських проектів.

Селекція та насінництво [2]:

– створення нових сортів і гібридів сільськогосподарських культур, стійких до шкідників, хвороб, посухи та інших шкідливих факторів, є ключовим фактором підвищення врожайності та покращення якості продукції;

– використання біотехнології дозволяє виробляти рослини з покращеними властивостями, такими як стійкість до гербіцидів, вміст поживних речовин і термін зберігання.

Переробка сільськогосподарської продукції:

– впровадження нових методів переробки, які дозволяють отримувати продукцію з більшою доданою вартістю, дозволяє фермерським господарствам збільшити свої доходи та відкрити нові ринки збуту;

–розвиток комплексної переробки сільськогосподарської сировини сприяє створенню нових продуктів харчування, біопалива та інших товарів.

Логістика та маркетинг:

–використання нових логістичних рішень, таких як GPS-навігація та оптимізація маршрутів, дозволяє оптимізувати ланцюжки поставок, знизити витрати та зберегти якість продукції;

–використання інструментів цифрового маркетингу, таких як соціальні мережі, електронна комерція та онлайн-маркетинг, дозволяє сільськогосподарським підприємствам ефективніше просувати свою продукцію на світовому ринку.

Переваги активації інноваційних процесів [2]:

–підвищення продуктивності праці та прибутковості: завдяки використанню нових технологій і методів можна оптимізувати виробничі процеси, зменшити втрати та підвищити ефективність використання ресурсів;

–зниження собівартості виробництва: впроваджуючи інноваційні рішення, можна заощадити кошти на добривах, пестицидах, паливі, трудових ресурсах та інших статтях витрат;

–підвищення якості продукції: інноваційні методи обробки та зберігання дозволяють отримувати продукти з кращими смаковими, поживними та корисними властивостями;

–підвищення конкурентоспроможності на світовому ринку: завдяки впровадженню інновацій в українському сільському господарстві.

Перешкоди для активізації інноваційних процесів [2]:

–обмеженість фінансових ресурсів: війна призвела до скорочення державного бюджету, яке обмежує фінансову підтримку інновацій в аграрному секторі;

–пошкодження інфраструктури: руйнування інфраструктури внаслідок бойових дій ускладнило або унеможливило використання деяких інноваційних рішень;

–дефіцит кваліфікованих кадрів: міграція населення, в тому числі кваліфікованих фахівців, необхідних для розробки та впровадження інновацій;

–логістичні проблеми: через військові дії виникли проблеми з постачанням обладнання та матеріалів, необхідних для впровадження інновацій;

–психологічний стан аграріїв: війна є серйозним стресовим фактором, який впливає на психологічний стан аграріїв та їхню здатність сприймати та впроваджувати інновації.

Завдяки впровадженню інновацій український аграрний сектор може стати конкурентоспроможнішим на світовому ринку, що сприятиме економічному зростанню країни та покращенню добробуту громадян [1].

Впровадження інновацій в аграрному секторі України в умовах воєнного стану є складним, але необхідним завданням. Завдяки державній підтримці, міжнародній співпраці, власній стійкості та орієнтації на інновації, українські аграрії можуть подолати труднощі сьогодення та закласти фундамент для успішного розвитку аграрного сектору в майбутньому. Україна має всі шанси стати лідером впровадження інноваційних рішень в аграрній сфері, що сприятиме не тільки відновленню економіки після війни, а й забезпечить продовольчу безпеку та сталий розвиток країни.

Список використаних джерел

1. Інноваційні процеси і їх вплив на ефективність діяльності підприємства : збірник тез доповідей учасників Дев'ятнадцятої наук.-практ. конф. студентів закладів вищої та фахової передвищої освіти Укркоопспілки. Частина 1. – К. : НМЦ «Укоопосвіта», 2023. – 141 с.

2. Науково-інноваційний розвиток агровиробництва як запорука продовольчої безпеки України: вчора, сьогодні, завтра : матеріали IV Всеукр. наук.-практ. конф. (Київ, 28-29 вересня 2023 р.) / НААН, ННСГБ, Ін-т історії аграр. науки, освіти та техніки, Ін-т СГ Карпатського регіону НААН ; наук. ред. В. А. Вергунов. – Київ : Оброшине, 2023. – 305 с.

3. Управління економічними процесами: сучасні реалії і виклики : тези доповідей Міжнар. наук.-практ. конф. – Мукачево, 2017. – 407 с.

Кекух А.В., здобувач ступеня доктора філософії гр. АСД051-23
Науковий керівник – **Селінний М. М.**, канд. екон. наук, доцент
Національний університет «Чернігівська політехніка», м. Чернігів, Україна

ОСОБЛИВОСТІ ФОРМУВАННЯ РИНКУ ЗЕРНА УКРАЇНИ В УМОВАХ ВІЙСЬКОВОГО СТАНУ

Вторгнення росії на територію України призвело до глибокої кризи в економіці країни в цілому і в аграрному секторі зокрема. Так, в 2020 році валовий збір зернових становив 64,9 млн тонн [1]. Основними зерновими культурами, що йшли на експорт є пшениця та кукурудза, обсяги виробництва яких становили відповідно 24,9 та 30,3 млн тонн. 2021 рік став рекордним, було зібрано 86 млн.тонн зернових та зернобобових культур. Пшениці зібрано 32,2 млн.тонн, а кукурудзи 42,1 млн.тонн. В умовах війни, через анексію значних територій відбулося зниження виробництва зернобобових до 53,9 млн.тонн, що становило 63% до рівня попереднього року. Скоротилися посівні площі під зерновими і зернобобовими з 15994,8 тис.га до 11772,9 тис.га, що становить 74% від рівня попереднього року. Окрім скорочення площ посіву знизилася і врожайність сільськогосподарських культур, а саме: пшениці з 45,3 до 39,3 ц/га, кукурудзи 76,8 до 63,5 ц/га за період з 2021 по 2022 роки. Недофінансування аграрного сектору, проблеми логістики, неможливість своєчасно виконати технологічні операції та ряд інших причин, що спричинила війна призвели до скорочення продуктивності практично по всіх видах сільськогосподарських культур.

До війни Україна нарощувала виробництво і експорт зернових культур, чому сприяв зростаючий попит на світовому ринку на зерно. Це дозволило наростити експорт зерна до рівня 56,1 млн тонн [1].

Контроль агресором акваторії Чорного моря призвів до перекриття всіх морських шляхів і морських портів, якими відбувався рух зернової продукції на експорт. Доступним водним напрямом для вивозу зерна залишалися лише порти Дунайського регіону. Ця ситуація спричинила значне зростання пропозиції зерна в країні та збільшення перехідних запасів, які становили 24,3 млн тонн зерна, оскільки залізничні і автомобільні перевезення не могли замінити морські. До того ж є певні технічні питання щодо різної ширини залізничних колій, що знижує швидкість перевезень, блокування автомобільних перевезень та інші фактори. Морський транспорт залишається основним і замінити його на сьогодні не можливо.

Зниження поставок українського зерна на світовий ринок призвело до значного його дефіциту. Для виправлення цієї ситуації було докладено значних зусиль. Так, ООН сприяло забезпеченню функціонування Чорноморської зернової ініціативи [2]. Урядом ЄС була запропонована ініціатива «Шляхи солідарності ЄС-Україна» [3]. Вона дозволила тимчасово зняти тарифні бар'єри для зернової продукції, що суттєво сприяло експорту продукції. Такі заходи вплинули і на структуру експорту. Якщо раніше Україна експортувала зерно до Китаю, Саудівської Аравії, Єгипету, Індонезії (20–60 % від загального обсягу експорту), то в 2023 році основними імпортерами стали Туреччина, Китай та країни Європи, а саме Румунія та Польща, які збільшили імпорт майже на четверть.

Зниження експорту та скорочення внутрішнього попиту через російську окупацію призвело до значного зниження закупівельних цін на зернову продукцію. Якщо в попередні роки ціна на умовах EXW була 230 дол.США, то в 2023 році вона навіть не дотягувала до 100 дол. США, що не покривало витрат на вирощування зернових культур. Так, в 2023 році вирощування зернових культур в Україні було збитковим, що вносить свої корективи на майбутнє.

Дослідження ринку зерна свідчать, що кризова ситуація, яка була спричинена війною, виявила ряд слабких місць в аграрній політиці держави. Тому необхідно здійснювати суттєві зміни в аграрному секторі реалізації потенціалу ринку. Україні потрібно розвивати альтернативні можливості транспортування продовольства, необхідно зміщувати акцент на продукцію із вищим ступенем переробки, а також сприяти зростанню внутрішнього споживання через розвиток галузей тваринництва. Це дозволить розбудувати власну переробну промисловість та призведе до диверсифікації торгівлі зерновою продукцією.

Список використаних джерел

1. Державна служба статистики [Електронний ресурс]. – Режим доступу: <https://www.ukrstat.gov.ua/> (дата звернення: 18.04.2024).
2. Black Sea Grain Initiative. USAID [Електронний ресурс]. – 2022. – Режим доступу: https://www.usaid.gov/sites/default/files/2022-12/Black_Sea_Grain_Initiative_Fact_Sheet_November_2022.pdf (дата звернення: 18.04.2024).
3. Lifeline for Ukrainian economy, key for global food security. EU-Ukraine Solidarity Lanes. European Commission [Електронний ресурс]. – 2023. – Режим доступу: https://eu-solidarity-ukraine.ec.europa.eu/eu-assistance-ukraine/eu-ukraine-solidarity-lanes_en (дата звернення: 18.04.2024).

УДК 631.5

Келер Р. В., здобувач вищої освіти гр. АГ-211
Науковий керівник – **Круподеря Ю. О.**, канд. с.-г. наук
Національний університет «Чернігівська політехніка», м. Чернігів, Україна

РЕСУРСОЗБЕРІГАЮЧІ ТЕХНОЛОГІЇ ЗЕМЛЕРОБСТВА

На сучасному етапі розвитку сільськогосподарського виробництва ресурсозберігаючі технології стають все більш актуальними, оскільки постійно зростають ціни на добрива, препарати захисту рослин та паливо. З кожним роком все гостріше постають питання антропогенного навантаження на навколишнє середовище та вирощування екологічно чистої, безпечної продукції.

Розглядаючи технологічний процес виробництва продукції рослинництва можна виокремити ресурсозберігаючі елементи в кожній категорії витрат. Зокрема це стосується підбору сорту/гібриду з заданими параметрами (висота, білковість, вологовіддача тощо); формування сталої сівозміни; застосування добрив по фазах формування врожаю на програмований рівень; інтегрований біолого-хімічний захист рослин від бур'янів, хвороб та шкідників; використання багатофункціонального оснащеного адаптованими операційними технологіями машино-тракторного парку; впровадження систем керованого землеробства адаптованих до певних ґрунтово-кліматичних умов; високої кваліфікації кадрів [1].

Впровадження ресурсозберігаючих технологій потребує комплексного підходу зі зміною традиційних систем виробництва, що має супроводжуватися збереженням та відтворенням родючості ґрунту, адже саме ґрунт – неоціненний ресурс нашої держави.

На сьогодні одним з найважливіших напрямів у питанні запровадження ресурсозберігаючих технологій землеробства є мінімізація обробки ґрунту, що дає змогу зменшити енергетичні витрати виробництва та зменшити прояв деградації ґрунту при його інтенсивному обробітку. Вона включає такі основні напрями: заміна оранки безполицевим обробітком; скорочення кількості та глибини зяблевого, передпосівного й міжрядного обробітків ґрунту; застосування комбінованих ґрунтообробних і посівних агрегатів, що дозволяє поєднати декілька технологічних операцій і заходів в одному робочому процесі; впровадження технології no-till [2].

При виборі методу мінімізації обробки ґрунту важливо врахувати наступні параметри ґрунту: його тип, гранулометричний склад та структурний стан, а саме щільність ґрунту, водно-повітряне забезпечення, забур'яненості, тощо.

На будь-яких ґрунтах мінімалізація обробітку заснована на заміні енергоємного способу обробітку іншим менш енергоємним. Наприклад, без істотного впливу на рівень врожайності більшості культур до значної економії енергоресурсів приведе заміна полицевої оранки безполицевим обробітком на таку саму глибину. Виходячи з цього ННЦ «Інститут землеробства НААН» рекомендує полицевий обробіток ґрунту у сівозміні використовувати лише на 10-30 % площі, а на решті — безполицевий чи інший зі скороченням кількості і глибини обробітку [3].

Також ефективним є освоєння технологій «нульового обробітку» або «no-till системи». Прямий посів як засіб no-till системи передбачає посів насіння в ґрунт, який попередньо необроблений. Дослідження компанії «Агромир», а також дані вчених з Бразилії, Південної Америки та Німеччини показують, що застосування технології нульового обробітку ґрунту показує достатньо суттєву економічну віддачу і дозволяє зменшити витрати на паливо до 84% та вирішити проблему ерозії ґрунтів [4].

Вивчення ресурсозберігаючих агроекологічних технологій вирощування сільськогосподарських культур в Україні показало істотні переваги цих технологій над існуючими [5].

Проте, не зважаючи на значний позитивний вплив мінімалізації обробітку ґрунту, існують фактори ризику та негативні проявлення: погіршення фітосанітарного стану посівів через зростання їх забур'яненості і поширення хвороб, збудники яких тривалий час зберігають свою життєздатність на рослинних рештках попередньої культури. Це провокує інтенсивне використання гербіцидів на початкових етапах. Тому для умов ефективного застосування мінімального обробітку необхідно забезпечити високий рівень агротехніки, чітке дотримання технології проведення всіх польових робіт, застосування засобів захисту рослин, гербіцидів та добрив із врахуванням запланованого врожаю.

Таким чином завдяки методу мінімалізації обробітку ґрунту посилюється актуальність впровадження ресурсозберігаючих технологій землеробства. Цей метод дозволяє зменшити витрати на виробництво сільськогосподарської продукції, покращити екологічний стан ґрунту та довкілля, а також збільшити рентабельність сільськогосподарського виробництва за рахунок скорочення кількості операцій в полі, зменшення парку техніки та об'ємів використання палива, зменшення впливу антропогенного фактору навантаження. Проте слід пам'ятати, що критерієм переходу до більш високого рівня землеробства є не зміна виду технології, а підвищення технологічного рівня виробництва в господарстві. У сільськогосподарському підприємстві ресурсозберігаючі технології повинні розглядатися як довгострокова стратегія менеджменту для підвищення рівня виробництва.

Для більшого поширення заощадливих технологій сільського господарства в Україні доцільно надавати актуальну інформацію сільгоспвиробникам щодо переваг та методів застосування ресурсозберігаючих технологій землеробства, регулярно проводити дослідження їх впливу на рослинництво в різних ґрунтово-кліматичних умовах України.

Список використаних джерел

1. Інноваційні ресурсозберігаючі технології: ефективність в умовах різного фінансового стану агроформувань : [монографія] / за ред. професора Г. Є. Мазнева. – Харків : Майдан, 2015. – 592 с.
2. Землеробство : підручник / В. П. Гудзь, І. Д. Примак, Ю. В. Будьоний та ін. ; за ред. В. П. Гудзя. – Київ : Центр учбової літератури, 2010. – 2-е вид., перероб. та доп. – 257 с.
3. Загальне землеробство / В. О. Єщенко, П. Г. Копитко, В. П. Опришко та ін. ; за ред. В. О. Єщенка. – Київ, 2004. – 243 с.
4. Системи сучасних інтенсивних технологій. Світові агротехнології : методичні рекомендації / уклад. : М. І. Федорчук, О. А. Коваленко. – Миколаїв, 2022. – 26 с.
5. Ресурсозберігаючі агроекологічні технології вирощування сільськогосподарських культур [Електронний ресурс] / Національний університет біоресурсів і природокористування України : [вебсайт]. – Режим доступу: <https://nubip.edu.ua> (дата звернення: 13.04.2024).

Келер Р. В., здобувачка вищої освіти гр. АГ-211
 Науковий керівник: **Рябуха Г. І.**, канд. екон. наук
Національний університет «Чернігівська політехніка», м. Чернігів, Україна

СУЧАСНИЙ СТАН СІЛЬСЬКОГО ГОСПОДАРСТВА ЧЕРНІГІВСЬКОЇ ОБЛАСТІ В УМОВАХ ВОЄННОГО СТАНУ

У сучасному сільськогосподарському виробництві України визначальною є галузь рослинництва, саме тому на неї припадає найбільше викликів, які суттєво збільшилися у період війни.

За розрахунками ННЦ «Інститут аграрної економіки» в областях, в яких відбувалися воєнні дії, суттєво скоротилися посівні площі зернових, що в сумі зменшилися на 26,2 %, зокрема, ячменю на 54,4 %, сої - на 11%. Як наслідок, найвагомніше скоротився валовий збір зернових на 37,4 % (ячменю - на 62,9 %, та сої - на 25,5 %), також знизилась урожайність на 15,2 %[1].

За даними офіційних джерел сьогодні в Чернігівській області існує 1278 діючих сільськогосподарських підприємств різних форм власності та господарювання, зокрема 644 фермерські господарства, а також 144,2 тисячі особистих селянських господарств.

З лютого 2022 року Чернігівська область зазнала значного впливу внаслідок воєнних дій, проте на сучасному етапі вона відновлює виробництво сільськогосподарської продукції.

Загальна площа сільськогосподарських угідь становить 2060,4 тис. га або 64,6 % земель області. На одного жителя області припадає 2,0 га сільгоспугідь, зокрема 1,4 га ріллі. Це відповідно у 2,0 і 1,8 рази більше, ніж в середньому по Україні [2].

У структурі посівних площ Чернігівщини зернова група займає 687,7 тис. га – 55,9%, технічні культури 385,4 тис. га – 31,3%, картопле-овочева група – 79,3 тис. га – 6,4% (у довоєнному 2021 році відповідно – 858,4 тис. га – 63%, 325,3 тис. га – 23,8% та 83,0 тис. га – 6,1%).

Питома вага області у виробництві основних видів сільськогосподарської продукції в Україні у 2021 році (до початку повномасштабного вторгнення) становила: зернових культур – 7,0%, картоплі – 5,6%, олійних – 4,3%, овочів – 1,9%, цукрових буряків – 1,8%. За 2022 рік ці показники значно зменшилися: зернові – 3,5%, картопля – 3,5%, олійні – 3,0%, овочеві – 1,4%, цукрові буряки – 1,6%, проте, за останні два роки вдалось частково наблизитись до попередніх рівнів виробництва [3].

Станом на 07.12.2023 року зібрано 569,4 тис. га зернових та зернобобових культур (84% від засіяної площі) та намолочено 3620,87 тис. тонн зерна при середній урожайності 63,6 ц/га, з них: пшениці (озимої та ярої) – 185,0 тис. га, з показником середньої врожайності (далі СР) 4,5 т/га; кукурудзи – 300,5 тис. га, СР – 8,5 т/га; ячменю (озимого та ярого) – 17,7 тис. га (100%), СР – 3,9 т/га; гороху – 6,0 тис. га (100%), СР – 2,7 т/га; гречки – 11,0 тис. га (100%), СР – 1,2 т/га та інших зернових культур [4]. У таблиці наведено показники середньої врожайності сільськогосподарських культур у Чернігівській області протягом 2020–2023 рр.

Таблиця – Середня врожайність сільськогосподарських культур у Чернігівській області

Культура	Рік	2020	2021	2022	2023
Зернові та зернобобові, ц/га		65,6	71,1	62,8	63,6
Картопля, ц/га		167,5	165,4	166,0	170,0
Овочеві, ц/га		188,2	176,3	169,5	260,6
Цукровий буряк, ц/га		357,7	413,2	595,7	596,2

За 2020-2021 рік спостерігається стабільне збільшення врожайності сільськогосподарських культур. Однак, у 2022 році врожайність зернових та зернобобових, картоплі та овочевих зменшилась в порівнянні з попередніми роками. Основною причиною стала відсутність належного проведення агротехнічних заходів через різні, зокрема економічні фактори. За 2023 рік врожайність значно збільшилась, з перспективою подальшого зростання при використанні доцільних агротехнічних прийомів [5].

Таким чином, сьогодні Чернігівщина має значний сільськогосподарський потенціал, основою якого є сприятливі природно-кліматичні умови, значні обсяги сільськогосподарських угідь та досвід аграріїв в умовах ризиків. У галузі сільського господарства Чернігівської області можна виділити наступні тенденції: відбувається поступове відновлення посівних площ, валового збору і урожайності; збільшується виробництво сільськогосподарської продукції та розвиток аграрного сектору, чому сприяє Стратегія сталого розвитку Чернігівської області на період до 2027 року, відповідно до якої здійснюються конкретні заходи щодо державної підтримки сільськогосподарських виробників [6].

Для подальшого розвитку в умовах війни слід забезпечити можливість здійснення всіх необхідних агротехнічних заходів, підвищити якість продукції відповідно до вимог міжнародних стандартів, сприяти адаптації та підтримці агропідприємств з боку держави. Проте через неможливість передбачення подальшого перебігу війни слід вирішувати не тільки локальні проблеми галузі, а й планувати стратегічне бачення майбутнього розвитку сільського господарства.

Список використаних джерел

1. Вітчизняне сільське господарство у сучасних умовах: виклики та шляхи їх подолання : доповідь президента НААН Ярослава Гадзала [Електронний ресурс] / Національна академія аграрних наук України : [вебсайт]. – Київ, 2023. – Режим доступу: <http://naas.gov.ua/slide/v-tchiznyane-s-lske-gospodarstvo-v-suchasnikh-umovakh-vikliki-ta-shlyakhi-kh-podolannya-dopov-d-prez/> (дата перегляду: 20.04.2024).
2. Мисник, О. Сучасний стан – проблеми та перспективи розвитку аграрного сектору економіки Чернігівської області в умовах війни [Електронний ресурс] / О. Мисник // International Science Journal of Management, Economics & Finance. – 2022. – Vol. 1, No. 5. – Pp. 37-45. doi: <https://isg-journal.com/isjmef/article/view/184>.
3. Статистичний бюлетень. Соціально-економічне становище Чернігівської області у 2021 році / за ред. О. М. Радченко. – Чернігів : Головне управління статистики у Чернігівській області, 2022. – 44 с.
4. Департамент агропромислового розвитку Чернігівської обласної державної адміністрації [Електронний ресурс] : офіційний вебсайт. – Режим доступу: <https://apk.cg.gov.ua/index.php> (дата звернення: 22.03.2024).
5. Державна служба статистики України. Урожайність культур сільськогосподарських за регіонами [Електронний ресурс]. – Режим доступу: <https://data.gov.ua/dataset/188450fa-3a63-43b5-a783-503b52b3f847/resource/a4cc75cb-3a9d-4c97-9cfb-00f3241416be> (дата звернення: 25.03.2024).
6. Стратегія сталого розвитку Чернігівської області на період до 2027 року [Електронний ресурс] / Чернігівська обласна військова адміністрація : офіційний вебсайт. – Режим доступу: <https://cg.gov.ua/index.php?id=28101&tp=1> (дата звернення: 24.03.2024).

Колесник А. В., здобувач вищої освіти гр. МАГ-232

Науковий керівник – **Пономарчук А. П.**

Національний університет «Чернігівська політехніка», м. Чернігів, Україна

ІНТЕГРОВАНІЙ КОНТРОЛЬ ШКІДЛИВИХ ОРГАНІЗМІВ ГОРОХУ В ЧЕРНІГІВСЬКІЙ ОБЛАСТІ

Горох – це важлива зернобобова культура, що здатна сформувати високий врожай за доволі короткий вегетаційний період. Він має різноманітні застосування: в харчовій промисловості, сільському господарстві та промисловому секторі. Горох використовується як корм для тварин, також є важливою частиною ротацийних сівозмін, адже здатен покращувати структуру ґрунту та його агрохімічні показники. У 2023 маркетинговому році в Чернігівській області площі під цією культурою становили близько 5600 га, а середня урожайність – 27,2 ц/га, що на 1,5 ц/га більше за середній показник урожайності по Україні, це свідчить про те, що ґрунтово-кліматичні умови регіону для нього доволі сприятливі. Саме тому вирощування гороху може бути перспективним напрямком для аграрного сектору зони Полісся.

Ураження посівів гороху шкідниками та хворобами сільськогосподарських культур здатне спричинити значні втрати урожаю, у зв'язку з чим варто приділити особливу увагу системі інтегрованого захисту рослин від шкідливих організмів.

Важливим етапом перед посівом будь-якої культури є аналіз попередників для створення ротацийних таблиць полів та впровадження науково обґрунтованих сівозмін. Горох можна вирощувати після всіх попередників, окрім багаторічних трав, адже культури мають спільних шкідників та збудників хвороб. Висівають культуру на відстані від багаторічних бобових не менше як 1 км, для створення просторової ізоляції і уникнення розповсюдження шкодочинних об'єктів [1].

Крім дотримання сівозмін у господарстві необхідно звернути увагу на підбір сортів, які мають стійкість до поширених хвороб культури та на якість посівного матеріалу. Не варто нехтувати протруєнням насіння, адже даний захід сприятиме захисту сходів на початкових етапах вегетації та дозволить сформувати потенціал для отримання якісних та високих врожаїв. Дотримання оптимальних строків висіву та глибини посіву сприятимуть появі дружніх сходів та підвищенню стійкості культури до збудників хвороб [2].

Система інтегрованого контролю також передбачає регулярний моніторинг полів для виявлення наявності шкодочинних об'єктів та оцінки їх економічного порогу шкідливості. Проведені моніторинги показують, що найчастіше посіви гороху уражують бульбичкові довгоносики, горохові попелиці, зерноїди та плодожерки (рис. 1) [3].



Рис. 1. Шкідники гороху [4].

Серед хвороб, які уражають рослини найбільш поширені кореневі гнилі, аскохітоз [3], рідше зустрічається пероноспороз (рис. 2).



Рис. 2. Хвороби гороху [5].

Після проведення моніторингу і визначення економічних порогів розвитку шкідників аграрії підбирають систему захисту гороху, поєднуючи хімічні, біологічні та агротехнічні заходи. Дане поєднання економічно та екологічно доцільне, сприяє зменшенню негативного впливу на навколишнє природне середовище та запобігає деградації ґрунтів.

Сприяє зменшенню поширення фітофагів ефективна боротьба із бур'янами, для чого застосовують ґрунтові гербіциди. При цьому важливо в подальшому проводити огляди угідь. Аграріям важливо вести польові журнали, для аналізу найбільш поширених шкідливих організмів та для контролю за застосуванням хімічних засобів захисту рослин, що використовувались.

Ще одним важливим етапом є своєчасний збір урожаю. За 2 тижні до початку обмолоту проводять десикацію посівів, що має значний вплив на шкідників та розвиток хвороб. Збір проводять, коли плоди рослини зелені у технічній стиглості, а зерно діаметром 6-7 мм, його варто проводити у кілька етапів [6].

Отже, горох – дуже цінна культура, багата на білок, вуглеводи, вітаміни і мінерали, яка вирощується на багатьох типах ґрунтів у різних кліматичних умовах, при цьому здатна формувати високі та якісні врожаї та відрізняється коротким вегетаційним періодом. Крім того, горох здатний фіксувати атмосферний азот і збагачувати ним ґрунти, а також поліпшує їх структуру та зменшує необхідність у застосуванні мінеральних добрив. Не зважаючи на всі переваги, він значно піддається ураженню шкідниками, що ускладнює процес його вирощування. Для мінімізації ураження рослин необхідно розробити систему контролю шкідливих організмів та дотримуватися простих рекомендацій, а саме: впровадження науково-обґрунтованих сівозмін, правильний підбір сортів та гібридів, ефективна система посіву, удобрення та обробки гороху, постійний моніторинг посівів на наявність та чисельність шкідливих організмів, своєчасна та обґрунтована обробка полів засобами захисту рослин. Ці прості етапи є важливими елементами системи інтегрованого контролю, які сприятимуть ефективному вирощуванню культури.

Список використаних джерел

1. Інтегрована система захисту гороху [Електронний ресурс] / Studfile : [вебсайт]. – Режим доступу: <https://studfile.net/preview/5286483/page:20/> (дата звернення: 14.04.2024).
2. Інтегрований захист гороху від хвороб [Електронний ресурс] / Агрономія сьогодні: [вебсайт]. – Режим доступу: <https://agronomy.com.ua/statti/bobovi/1307-intehrovanyi-zakhyst-horokhu-vid-khvorob.html> (дата звернення: 14.04.2024).

3. Фітосанітарний стан посівів, садів, виноградників та овочевих культур [Електронний ресурс] / Агроном : [вебсайт]. – Режим доступу: <https://www.agronom.com.ua/fitosanitarnyj-stan-posiviv-sadiv-vynogradnykiv-ta-ovochevyh-kultur-na-2-cherhvnya/> (дата звернення: 14.04.2024).

4. Шкідники [Електронний ресурс] / SuperAgronom : [вебсайт]. – Режим доступу: <https://superagronom.com/shkidniki> (дата звернення: 14.04.2024).

5. Хвороби [Електронний ресурс] / SuperAgronom : [вебсайт]. – Режим доступу: <https://superagronom.com/hvorobi> (дата звернення: 14.04.2024).

6. Технологія вирощування гороху. Від вибору сорту до збирання [Електронний ресурс] / Superagronom.com : [вебсайт]. – Режим доступу: <https://superagronom.com/articles/364-tehnologiya-viroschuvannya-gorohu-vid-viboru-sortu-do-zbirannya> (дата звернення: 15.04.2024).

УДК [630*44:582.28](477.51)

Кудряшова К. М., доцент кафедри аграрних технологій та лісового господарства,
канд. екон. наук

Національний університет «Чернігівська політехніка», м. Чернігів, Україна

ВИДОВЕ РІЗНОМАНІТТЯ ТА ПОШИРЕННЯ ДЕРЕВОРУЙНІВНИХ ГРИБІВ У РЕГІОНАЛЬНОМУ ЛАНДШАФТНОМУ ПАРКУ "ЯЛІВЩИНА"

Видове різноманіття дереворуйнівних грибів є надзвичайно цікавим і важливим аспектом у світі мікології та природознавства загалом. Ці гриби відіграють важливу роль в природних екосистемах, проте їх вплив на дерева та ліси може бути деструктивним. Здатність дереворуйнівних грибів завдавати шкоди деревному покриву та впливати на функціонування лісових масивів робить їх предметом інтенсивного дослідження та спостереження. У цьому контексті важливо вивчити їх видове різноманіття та поширення, а також зрозуміти наслідки їх взаємодії з природними середовищами.

Для вивчення видового складу дереворуйнівних грибів було проведено рекогносцирувальне обстеження насаджень регіонального ландшафтного парку «Ялівщина» протягом 2022-2023 років. Рекогносцирувальне обстеження проводилося маршрутним методом, що передбачало проходження певного трансекту з метою збору мікологічних зразків для подальшого визначення видового складу та опису субстрату. Оглядали живі й сухостійні стовбури дерев та чагарники, а також їх гілки, відпад та пні.

Надалі зібрані мікологічні зразки висушували в електричній сушці при температурі 60-70 °С. У залежності від величини, текстури та вологості плодового тіла, процес їхнього висушування тривав від кількох годин до 2 діб.

Видову належність знахідок дереворуйнівних грибів визначали за допомогою Атласу грибів України [1], Polypogaseae [2], Світ грибів України [3].

Мікологічні таксони та сучасні назви грибів узгоджено з номенклатурною базою даних «Index fungorum» [4].

Після проведення ідентифікації мікологічні зразки переносили в окремі паперові пакети з прикріпленою етикеткою, на якій зазначали наступну інформацію: назва виду гриба, тип місцевості, тип субстрату, координати та дата збору. На основі зразків грибів було створено мікологічний гербарій (фунгарій).

Дослідження систематичної структури мікобіоти, яке включає аналіз розподілу видів грибів за класами, порядками, родинами та родами, а також визначення кількісного складу провідних класифікаційних одиниць на різних рівнях, дозволяє отримати характеристику таксономічної різноманітності мікобіоти в досліджуваній області. З іншого боку, аналіз розподілу грибів за трофічними рівнями та екологічними групами дозволяє визначити їхню участь у фундаментальних процесах кругообігу речовин у біосфері, через їхню роль як деструкторів рослинних матеріалів.

Таксономічне багатство біоти визначається різноманіттям видів, що належать до різних таксономічних груп. Це поняття важливе для розуміння біологічної різноманітності та екологічного стану даних територій. Більше таксономічного багатства зазвичай вказує на більшу різноманітність видів та біологічних процесів у конкретній екосистемі. Оцінка

таксономічного багатства може використовуватися для прийняття рішень у сферах охорони природи, управління ландшафтами та розвитку екотуризму.

У таблиці 1 наведено таксономічну структури біоти регіонального ландшафтного парку «Ялівщина». Усього визначено 29 видів із 23 роду, 15 родин, 6 порядків та 2-х класів базидіомікотового відділу та 2 види із 2 родів, 2 родин, 2 порядків та 2-х класів аскомікотового відділу.

Таблиця 1 – Таксономічна структура біоти

Відділ Basidiomycota (1; 2; 6; 15; 23; 29)			
Клас	Порядки	Родина	Роди
<i>Agaricomycetes</i> (5; 14; 22; 28)	<i>Polyporales</i> (4; 10; 16)	<i>Polyporaceae</i> (5; 7)	<i>Trametes</i> (3), <i>Trichaptum</i> (1), <i>Fomes</i> (1), <i>Daedaleopsis</i> (1), <i>Cerioporus</i> (1)
		<i>Meruliaceae</i> (2; 5)	<i>Phlebia</i> (3), <i>Bjerkandera</i> (2)
		<i>Fomitopsidaceae</i> (2; 3)	<i>Fomitopsis</i> (2), <i>Laetiporus</i> (1)
		<i>Ganodermataceae</i> (1;1)	<i>Ganoderma</i> (1)
	Agaricales (6;7;7)	<i>Physalacriaceae</i> (2; 2)	<i>Flammulina</i> (1), <i>Armillaria</i> (1)
		<i>Mycenaceae</i> (1; 1)	<i>Mycena</i> (1)
		<i>Strophariaceae</i> (1; 1)	<i>Galerina</i> (1)
		<i>Pleurotaceae</i> (1; 1)	<i>Pleurotus</i> (1)
		<i>Pluteaceae</i> (1; 1)	<i>Pluteus</i> (1)
		<i>Schizophyllaceae</i> (1;1)	<i>Schizophyllum</i> (1)
		<i>Auriculariales</i> (2; 2; 2)	<i>Auriculariaceae</i> (1;1) <i>Exidiaceae</i> (1; 1)
	<i>Hymenochaetales</i> (1; 2; 2)	<i>Hymenochaetaceae</i> (2; 2)	<i>Porodaedalea</i> (1), <i>Fomitiporia</i> (1)
	<i>Russulales</i> (1;1;1)	<i>Bondarzewiaceae</i> (1;1)	<i>Tremella</i> (1)
	<i>Tremellomycetes</i> (1; 1; 1; 1)	<i>Tremellales</i> (1;1;1)	<i>Tremellaceae</i> (1; 1)
Відділ Ascomycota (1; 2; 2; 2; 2; 2)			
<i>Pezizomycetes</i> (1; 1; 1; 1)	<i>Pezizales</i> (1;1;1)	<i>Sarcoscyphaceae</i> (1;1)	<i>Sarcoscypha</i> (1)
<i>Sordariomycetes</i> (1; 1; 1; 1)	<i>Hypocreales</i> (1;1;1)	<i>Nectriaceae</i> (1;1)	<i>Nectria</i> (1)

Враховуючи значення дереворуйнівних грибів у розкладанні органічної речовини та підтримці біорізноманітності, їх дослідження відіграє важливу роль у збереженні здоров'я лісів та екологічній стабільності екосистем. Додаткове вивчення їхнього розподілу та ролі у біологічних процесах може сприяти раціональному природокористуванню та збереженню природних ресурсів.

Отримані значення вказують на різноманітність і складність таксономічної структури базидіомікот та аскомікот у регіональному ландшафтному парку «Ялівщина». Базидіомікоти мають більшу кількість видів та родів у порівнянні з аскомікотами. Такі дані можуть бути важливими для подальшого розуміння біорізноманіття та еволюційних зв'язків між різними групами грибів у вивченій місцевості.

Рекомендовано проводити постійний контроль за поширенням таких видів, як: *Armillaria mellea*, *Fomes fomentarius*, *Ganoderma applanatum*, *Laetiporus sulphureus* для збереження лісових ресурсів та біорізноманіття. Важливим заходом для профілактики поширення дереворуйнівних грибів, які негативно впливають на зелені насадження, є уникання механічних пошкоджень дерев.

Список використаних джерел

1. Сухомлин, М. М. Гриби України : атлас-довідник / М. М. Сухомлин, В. В. Джаган. – Київ : Видавнична група КМ-БУКС, 2023. – 2-е видання.
2. Bernicchia, A. Polyporaceae s. l. (Fungi Europaе; 10). – 2005. – Candusso: 808 p.
3. Світ грибів України : [вебсайт] [Електронний ресурс]. – Режим доступу: <http://gribi.net.ua> (дата перегляду: 20.04.2024).
4. Index Fungorum : [база даних] [Електронний ресурс]. – Режим доступу: <https://www.indexfungorum.org/>.

Литвиненко В.В., здобувач вищої освіти гр. АГ-211
 Науковий керівник: **Рябуха Г. І.**, канд. екон. наук
Національний університет «Чернігівська політехніка», м. Чернігів, Україна

РОБОТИ-ПРОПОЛЮВАЧІ: ОСОБЛИВОСТІ ТА ПЕРСПЕКТИВИ ВИКОРИСТАННЯ

Роботизація галузі рослинництва розвивається швидкими темпами, оскільки підвищує економічну ефективність та якість виконання технологічних операцій. Окрім цього, варто відзначити диверсифікацію цього напрямку: існують роботи для знищення бур'янів, збирання ягід, сортування продукції, моніторингу рослин, які виявляють хвороби, потребу у поливі та добривах. Роботизація в галузі рослинництва підвищує виробничу потужність, знижує втрати на робочу силу, зменшує вплив на екологію та покращує якість продукції [1].

Основними перевагами використання роботів в рослинництві є: підвищення продуктивності, оскільки роботи можуть безперервно працювати та ефективно використовувати добрива та воду; покращення якості продукції, так як роботи мінімізують механічні пошкодження та втрати врожаю при збиранні [2].

Особливої уваги заслуговують роботи-прополювачі, які застосовують для знищення бур'янів. Умовно їх можна поділити на дві групи: ті, що вносять гербіциди та ті, що використовують механічне видалення бур'янів. В таблиці представлені характеристики роботів-прополювачів [3].

Таблиця 1 – Зведена таблиця характеристик роботів-прополювачів

Назва роботи	Виробник	Країна	Вага, кг	Культури	Особливості роботи
Strube BlueBob	Strube	Німеччина	1200	Буряк	RTK – навігація. Подрібнює бур'яни за допомогою жорстких робочих органів
La Chèvre	Nexus Robotics	Канада	1600	Просапні культури	RTK-GPS датчики. Обладнаний роботизованими руками, які виривають бур'яни
Dragonfly	стартап Cattera	Швейцарія	менше 100	Овочеві культури	Орієнтується за допомогою gps. Для визначення бур'янів використовує камери
Andela arw-912	Andela-TNI	Нідерланди	2800	Просапні культури	Для визначення бур'янів використовує камери. Маніпулятор знищує бур'яни за допомогою щупа

Варто зазначити, що Strube BlueBob завдяки цифровому аналізу зображення ідентифікує буряк та бур'яни. Надалі він подрібнює бур'яни за допомогою жорстких робочих органів. У системі подрібнення є ножі з гідравлічним приводом. Цей робот здатен знищувати бур'яни з моменту сходів буряків, до закриття рядків гичкою [4].

Робот-прополювач La Chèvre призначений для видалення бур'янів з посівів, не пошкоджуючі їх. Робот повністю автономний, має камеру зі штучним інтелектом, нейронну мережу. Здатен розпізнавати культуру на всіх стадіях її росту, оскільки має камери та датчики глибини. La Chèvre обладнаний роботизованими руками з дельта-механізмами, які виривають бур'яни. Джерелом енергії є акумуляторна батарея, яка заряджається через дизель-генератор. Привід – електричний. Продуктивність 0,1 га/год. В 2021 році проводили дослідження. За добу робот міг прополоти від 1 до 4 га, в залежності від культури та кількості бур'янів. Цей робот може працювати 24 години на добу [5].

Лазерний робот-прополювач Dragonfly призначений для знищення бур'янів на овочевих полях, використовуючи лазери. Цей робот досить компактний та легкий. Рухається на чотирьох колесах з електроприводом, орієнтується за допомогою GPS. Для

ідентифікації небажаної рослинності використовуються камери. Цей апарат майже не пошкоджує овочі. Може пошкодити тільки 1-2 % моркви [6].

Andela ARW-912 має 12 прополювальних блоків, та робочу ширину 9 метрів. Ширину колії можна змінювати від 2,25 до 4 м. Роботи поставлені виробником у 2023 році, використовувалися для роботи на цибулі, моркві та цикорію [7].

Отже, можна зробити висновок, що роботи-прополювачі – це дуже ефективний спосіб для знищення бур'янів. Їхніми перевагами є те, що вони можуть знищувати бур'яни, майже не впливаючи на культурні рослини.

Список використаних джерел

1. Автоматизація та роботизація – перспективи розвитку сільського господарства [Електронний ресурс] / Комплексний агросервіс – точне землеробство : вебсайт. – Режим доступу: <https://kas32.com/ua/post/view/282> (дата звернення: 24.03.2024).
2. Роботизація аграрного сектору [Електронний ресурс] / АгроЕліта : вебсайт. – Режим доступу: <https://agroelita.info/robotyzatsiya-ahrarnoho-sektoru/> (дата звернення: 24.03.2024).
3. KWS випробовує роботів-прополювачів на полях [Електронний ресурс] / Агроном : вебсайт. – Режим доступу: <https://www.agronom.com.ua/kws-vyprovovuye-robotiv-propolyuvachiv-na-polyah/> (дата звернення 16.03.2024).
4. Strube презентує нового робота-подрібнювача BlueBob навесні 2021 р. [Електронний ресурс] / Біржа сільгосптехніки Traktorist.ua : вебсайт. – Режим доступу: <https://traktorist.ua/news/strube-prezentuie-novogo-robotapodribnyuvacha-bluebob-navesni-2021-r> (дата звернення 18.03.2024).
5. Nexus Robotics La Chèvre: Автономний робот для прополювання бур'янів [Електронний ресурс] / Agtecher : вебсайт. – Режим доступу: <https://agtecher.com/uk/product-uk/nexus-robotics-la-chevre/> (дата звернення 16.03.2024).
6. Лазерний робот бореться з бур'янами [Електронний ресурс] / Agrotimes : вебсайт. – Режим доступу: <https://agrotimes.ua/ovochi-sad/lazernyj-robot-boretsya-z-buryanamy/> (дата звернення 16.03.2024).
7. Andela Robot Weeder ARW-912: робот для точного прополювання [Електронний ресурс] / Agtecher : вебсайт. – Режим доступу: <https://agtecher.com/ru/product-ru/weeder-arw-912/> (дата звернення 19.03.2024).

УДК 633.14

Медушенко Д.Ю., здобувач вищої освіти. гр. АГ-211

Науковий керівник: **Рябуха Г.І.**, канд. екон. наук

Національний університет «Чернігівська Політехніка», м. Чернігів, Україна

ВПЛИВ ПОПЕРЕДНИКІВ НА ПРОДУКТИВНІСТЬ ЖИТА ОЗИМОГО В УМОВАХ КЛІМАТИЧНИХ ЗМІН

Вагоме значення жита озимого мають його здатності давати високий врожай, навіть в несприятливих природно-кліматичних умовах, що суттєво відрізняє його від інших зернових культур. Жито озиме стає все більш перспективною та цінною культурою в органічному виробництві. Його зерно використовується у хлібопекарській, кондитерській, спиртовій, пивоварній та медичній галузях. Зелена маса, зерно та продукти переробки зерна жита озимого - цінні кормові ресурси [3].

Незважаючи на те, що жито озиме невибаглива культура до погодних умов та дає досить високі врожаї на бідних гумусом ґрунтах, продуктивність цієї культури значною мірою залежить від наявності органічних та мінеральних речовин в ґрунті [2].

Через сильну кущистість та інтенсивний весняний ріст культура сповільнює багаторічну забур'яненість та є добрим попередником для інших культур [4].

У період 2016 – 2019 рр. погодні умови відзначалися неоднорідністю температурних показників та об'ємом опадів впродовж періоду вегетації жита озимого. Це дало змогу одержати різну інформацію щодо врожайності сортів жита [5]. У наукових працях було визначено, що кліматичні умови впливали на кількість білка. Наприклад, в зерні у більш вологому 2018 році вміст білка був 10,4-11,7%, у посушливому 2019 році становив – 11,7-13,2 % [4].

Жито характеризується високою стійкістю до заморозків, невибагливістю до забезпечення вологою, продуктивно використовує атмосферну вологу, що випала в осінньо-зимовий період та гарно переносить весняну посуху через інтенсивний розвиток коренів [2].

Важливим є те, що жито має високу продуктивність у менш сприятливих для інших зернових рослин агрокліматичних умовах. Озиме жито вирізняється гарною кущистістю та швидко росте весною, сповільнює ріст та розвиток бур'янів, зокрема багаторічних, є чудовим попередником для інших рослин, які вирощуються в польових сівозмінах, і є важливою культурою у сільськогосподарському виробництві [2].

Під час проведення досліджень спостерігалось значне коливання погоди та клімату. Наприклад, середньорічна кількість опадів становила 514 мм, але за вегетаційного періоду 2018-2019 років опадів випало 107,7% середньої кількості, у 2019-2020 році - 90,5%, а в 2020-2021 році - 123,3%. Окрім того, розподілення опадів за певні місяці та сезони було неоднорідним, що мало великий вплив на розвиток рослин у різні пори року та спричинило нерівномірне формування врожаю [1].

Кількість продуктивної вологи у однометровому шарі ґрунту відрізняла культури попередники між собою. Коли відбулись жнива ячменю ярого вологість була високою, а за збирання соняшника вона була на рівні 19,2 мм. Кількості цієї вологи в шарі 60-100 см за попередника соняшника ледве вистачало через те, що рослини цієї культури характеризуються розвиненим корінням, яке заглиблюється в ґрунт. Після цих двох культур у ґрунтовому шарі 0-10 см був низький запас вологи [1].

Попередником жита озимого можуть бути також кормові боби. При цьому досліджували такі сорти жита озимого як Дозор, Синтетик 38, Хлібне, Кобза, Левітан, Інтенсивне 99, Сіверське [5].

В органічній сівозміні були такі культури, як вико-вівсяна суміш - жито озиме - боби кормові - гірчиця біла - спельта озима - гречка. Ґрунт - сірий лісовий легкосуглинковий [3]. Впродовж 5 років дослідження у контрольному варіанті врожайність становила 2,41 т/га. Вторинні рештки ріпаку озимого, якими користувались як органічним добривом, сприяли збільшенню врожайності на 11,6% [4].

Дослідження, що проводилися у різних природно-кліматичних районах України виявили, що чорний та зайнятий пар є найкращими попередниками озимих культур [1]. Продуктивна волога, що містилася в ґрунті сприяла покращенню схожості насіння та врожайності культур, які аналізувалися у досліді. Впродовж періоду досліджень найкраще показав себе сорт Стоір за попередника ячмінь ярий [1].

Отже, за посушливих умов обрання оптимальних попередників у сівозміні, а також забезпечення закриття вологи, використання посухостійких гібридів жита, планування органічного, органіно-мінерального удобрення і своєчасні строки посіву сприяють значному підвищенню врожайності жита озимого.

Список використаних джерел

1. Безсусідня, Ю. В. Ефективність попередників при вирощуванні жита озимого в умовах північного степу України [Електронний ресурс] / Ю. В. Безсусідня // Зернові культури. – 2022. – № 2. – С. 122-128. – Режим доступу: <https://journal-grain-crops.com/arhiv/view/63fdb6bb9debd.pdf> (дата звернення: 30.03.2024).
2. Гнатюк, Т. О. Вплив різних систем удобрення на продуктивність жита озимого у короткоротаційній сівозміні [Електронний ресурс] / Т. О. Гнатюк, В. Г. Дідора // Науковий вісник НЛТУ України. – 2018. – № 8, т. 28. – С. 37-39. – Режим доступу: https://www.researchgate.net/publication/329524849_Vpliv_riznih_sistem_udobrenna_na_produktyvnist_zita_ozimogo_u_korotkorotacijnij_sivozmini/fulltext/5c0dba2b299bf139c74d52e8/Vpliv-riznih-sistem-udobrenna-na-produktyvnist-zita-ozimogo-u-korotkorotacijnij-sivozmini.pdf (дата звернення: 30.03.2024).
3. Формування шкідливої біоти в агроценозах жита озимого в поліссі України [Електронний ресурс] / М. М. Ключевич, С. Г. Столяр, О. Ю. Грищенко та ін. // Scientific Progress & Innovations. – 2020. – № 1. – С. 54-60. – Режим доступу: <https://journals.pdaa.edu.ua/visnyk/article/view/1275> (дата звернення: 30.03.2024).
4. Ефективність вирощування жита озимого на осушуваних ґрунтах полісся в умовах змін клімату [Електронний ресурс] / С. М. Рижук, А. О. Мельничук, О. І. Савчук та ін. // Вісник аграрної науки. – 2021. – № 8. – С. 73-78. – Режим доступу: https://agrovisnyk.com/pdf/ua_2021_08_09.pdf (дата звернення: 30.03.2024).

Піскова А. Г., здобувач вищої освіти гр. МАГ-232
Науковий керівник – **Козар С. Ф.**, доктор с.-г. наук, с.н.с.
Національний університет «Чернігівська політехніка», м. Чернігів, Україна

ФІТОФТОРОЗ КАРТОПЛІ: ОСОБЛИВОСТІ ХВОРОБИ ТА ЗАХОДИ ЗАХИСТУ

Серед сільськогосподарських культур картопля займає одне з перших місць. Вона широко використовується в народному господарстві, є важливою продовольчою, технічною й кормовою культурою. Вона має гарні смакові якості та корисна для харчування людей.

Фітофтора інфекційна (*Phytophthora infestans*) — вид ооміцетів порядку пітіальних, який викликає серйозне захворювання картоплі, відоме як фітофтороз. У середньому втрати від розвитку хвороби зазвичай становлять від 10% до 30%, але в роки епіфітотій можуть досягати 50-70%. Це дуже шкідливий мікроскопічний організм, який здатний вражати картоплю і знищувати її повністю, після чого картопля стає гнилою і неїстівною. Основною загрозою цієї хвороби є її швидке поширення. При сприятливих погодних умовах кількість патогенів стрімко збільшується, а зараження хворобою у невирощених фунгіцидами сортів рослин відбувається настільки швидко, що вже через 10-15 днів можуть заразитися всі рослини на полі, а за 2-3 тижні їх може бути повністю знищено. Фітофтороз картоплі викликає ураження її вегетативної маси, бульб та генеративної частини рослин [1, 2].

Вранці або при вологій погоді фітофтороз проявляється у вигляді білого нальоту на нижній стороні листків на межі хворої і здорової тканини. На стеблах і черешках з'являються смуги коричневої відмерлої тканини, які часто повністю покривають верхню частину стебла. На бульбах фітофтороз проявляється у вигляді вдавлених, твердих, чітко окреслених бурих плям. При розрізанні картоплі чітко видно уражені тканини, які проникають вглиб бульби. Ці уражені тканини легко доступні для проникнення інших мікроскопічних грибів та бактерій, що сприяють процесу гниття картоплі [3].

Встановлено, що сприятливими факторами виникнення фітофторозу картоплі є мінімальна температура повітря, яка не опускається нижче +6-+8 градусів, а максимально не підвищується більше +25 градусів за відносної вологості повітря 75% і більше. Підвищена вологість повітря, хмарна погода, значні перепади денної та нічної температур і тумани сприяють активному розмноженню паразита. Через такі сприятливі погодні умови фітофтора поширюється на величезні території із стрімкою швидкістю. Крім погодних умов, на розвиток фітофторозу впливає мікроклімат у картопляних насадженнях, який змінюється з ростом бадилля. На початку вегетації рослин вони краще вентилуються і прогріваються сонцем, тому менше піддаються ураженню фітофторозом. Внаслідок впливу абіотичних факторів відбуваються значні зміни в біології фітофторозу: патоген постійно мутує й пристосовується до навколишнього середовища. Якщо раніше перші ознаки хвороби спостерігалися під час бутонізації, то в останні десятиліття фітофтороз став помітний навіть на дуже молодих сходах картоплі. Також значно розширився діапазон температур, при яких збудник може розмножуватися (від 3°C до 27°C), при цьому не потребується дуже високого рівня вологості [2-4].

Головною причиною розповсюдження *Phytophthora infestans* є зараження посадкового матеріалу від хворих бульб у сховищах. Якщо відбір бульб на зберігання проводиться не дуже ретельно, то до весни кількість заражених рослин значно збільшиться, що може загрожувати втратою всього врожаю. Також і сорти середнього і пізнього строку дозрівання можуть заражатися від уражених фітофторою більш ранніх сортів картоплі, особливо якщо вони посаджені поруч один з одним [4].

Для того, щоб розпізнати фітофтороз на ранніх етапах потрібно уважно стежити за бадиллям. Першим симптомом фітофторозу є поява на листках темних плям, які поступово

збільшуються у розмірах. З внутрішньої сторони ці плями оточені волохатим світлим нальотом з спорами (зооспорангіями ооміцета). Дощ і вітер легко переносять ці спори на сусідні здорові кущі картоплі. При прохолодній і вологій погоді уражені листки починають гнити, а при спекотній погоді вони засихають. Після листя темно-бурими плямами покриваються стебла і також стають ураженими. Їх поверхня покривається плямами і незабаром теж починається гниття. Протягом 3-7 днів посіви можуть повністю "згоріти", а втрати врожаю можуть досягати 60-70% [4, 5].

Використання стійких сортів є одним із ефективних шляхів боротьби з фітофторозом. Певним рівнем стійкості до фітофторозу листків характеризуються такі сорти: Інноватор, Луговська, Світанок київський, Обрій, Обрій F1, Ольвія та деякі інші. При цьому серед сортів, які відзначаються стійкістю до фітофторозу бульб, можна віднести: Луговська, Фабула, Моцарт, Ред Скарлет, Родео, Сіфра, Сильвана та інші.

Важливим агротехнічним заходом боротьби з фітофторозом є дотримання сівозмін та підгортання картоплі.

Хімічний метод залишається найбільш ефективним для боротьби з фітофторозом картоплі. З огляду на те, що час від початку ураження до прояву хвороби може становити до 10 днів, важливо обробляти рослини фунгіцидами вчасно. Також варто враховувати, що фітофтороз може розвиватися на ранніх стадіях росту картоплі, тому при плануванні обробки слід уважно враховувати погодні умови. При боротьбі з фітофторозом ефективними є такі фунгіциди: Танос 50, Акробат МЦ, Ридоміл Голд R 162 WG, Антракол 70 та інші. Упродовж сезону бажано не використовувати один препарат двічі. При роботі з засобами захисту рослин дуже важливо дотримуватися загальноприйнятих державних санітарних правил, зокрема ДСП 8.8.1, а також правил особистої гігієни [3, 6, 7].

Таким чином, надійний захист картоплі від хвороб, зокрема фітофторозу, представляє собою систему, яка складається як з правильних агротехнічних заходів, так і з хімічних методів захисту рослин, що дозволить запобігти втратам врожаю, підвищить якість цієї важливої сільськогосподарської культури.

Список використаних джерел

1. Каталог засобів захисту рослин, 2019 : [вебсайт] [Електронний ресурс]. – Режим доступу: <https://agrosfera.ua/home/articles/241/katalog-mister-help-2019.pdf>
2. Удосконалення системи захисту картоплі від фітофторозу та альтернативи в умовах СТОВ "Агроресурс – 2006" Чернігівської області [Електронний ресурс] / В. І. Татарінова, Т. О. Рожкова, А. О. Дмитрівська, Н. В. Ковеза // Вісник Сумського національного аграрного університету. Серія : Агронімія і біологія. – 2012. – Вип. 9. – С. 26-31. – Режим доступу: http://nbuv.gov.ua/UJRN/Vsna_agro_2012_9_8
3. Фітофтороз картоплі та заходи боротьби з ним [Електронний ресурс] / Головне управління Держпродспоживслужби в Черкаській області : вебсайт. – Режим доступу: <https://www.cherk-consumer.gov.ua/hromadianam/upravlinnia-fitosanitarnoi-bezpeky/novyny-upravlinnia-fitosanitarnoi-bezpeky/842-fitofloroz-kartopli-ta-zakhody-borotby-z-nym#:~:text=>
4. Причини і симптоми фітофторозу картоплі [Електронний ресурс]. – Режим доступу: <https://ukr.media/garden/394706/> <https://ukr.media/garden/394706/>
5. Плотницька, Н. М. Урожайність картоплі залежно від ураження фітофторозом / Н. М. Плотницька, Б. В. Матвійчук, О. А. Тимошук // Зб. наук. пр. Нац. наук. центру «Інститут землеробства УААН». – 2009. – Вип. 3. – С. 107-112.
6. Фітофтороз картоплі та заходи боротьби з ним [Електронний ресурс] / Всеукр. діловий портал "Аграрний тиждень. Україна" : вебсайт. – Режим доступу: <https://a7d.com.ua/agropoltika/agri-work/2093-fitofloroz-kartopli-ta-zakhody-borotbi-z-nim.html#sel=11:12,11:72> (дата звернення: 20.04.2024).
7. Федорчук, С. В. Ефективність регуляторів росту, хімічних і біологічних препаратів проти *Alternaria solani* та *Phytophthora infestans* картоплі / С. В. Федорчук // Вісник аграрної науки Причорномор'я. – 2017. – Вип. 2 (94). – С. 116-123.

Пушкар С.А. здобувач вищої освіти гр.. МАГ-221
Науковий керівник – **Дем'яненко Л.В.**, канд. с.-г. наук, доцент
Національний університет “Чернігівська політехніка”, м.Чернігів, Україна

ІНВАЗІЯ АКАЦІЇ БІЛОЇ (*ROBINIA PSEUDOAKACIA L.*) У СОСНОВИХ ЛІСАХ НОВГОРОД-СІВЕРСЬКОГО ПОЛІССЯ

У лісових екосистемах Новгород-Сіверського Полісся росте цілий ряд інтродукованих деревних порід - горіх чорний, дуб червоний, клен ясенелистий, маслинка вузьколиста, акація біла (робінія звичайна) та ін. Потрапили породи до лісів у якості швидкорослих, протиерозійних порід на початку 1960-х років. Вони є ксерофітами і чужорідними для даної кліматичної зони. У сприятливих для них екологічних умовах набули масштабного неконтрольованого розповсюдження, що негативно відбивається на продуктивності деревостанів головних лісоутворювальних порід. Вони швидко розмножуються, захоплюють простір та витісняють місцеві види із природних ландшафтів, ускладнюють ведення лісового господарства, завдають матеріальних і моральних збитків населенню. Особливо широкого розповсюдження у лісах Сіверщини набула акація біла.

Серед пасічників порода є дуже популярним медоносом і використовується у бджільництві для отримання високоякісного і цінного меду. Водночас ця інвазійна рослина становить загрозу для збереження місцевих видів у їх природних ареалах [1, 2].

Мета дослідження полягає у вивченні причин виникнення інвазій інтродуцентів у лісових екосистемах Новгород-Сіверського Полісся, їх впливу на продуктивність та товарність деревостанів головних лісоутворювальних порід.

Вивчено структуру лісового фонду Грем'яцького лісництва, філії «Новгород-Сіверське лісове господарство» ДП «ліси України, надану лісовпорядкуванням у Проекті організації та розвитку лісового господарства за 2022 рік [3]. Виявлені, обраховані і проаналізовані площі лісових ділянок, заселені акацією білою за типами лісорослинних умов, походженням деревостанів, породним складом, класами віку, повнотою, бонітетом. Встановлений негативний вплив розповсюдження інтродуцента на продуктивність деревостанів та біологічне розмаїття лісової екосистеми.

Протягом 1960-х років були створені лісові культури акації на площі 24,4 га, що складало 4,3% від загальної площі лісового фонду. Протягом наступних 60-ти років нами встановлені масштаби розселення акації по всіх категоріях лісів: загальна площа насаджень за участю акації склала 566,1 га, що становить 12,3% від площі лісового фонду лісництва (4586,1 га). Тобто акація розповсюдилась на площі, які майже утричі більша за початкову. Найбільші площі займають деревостани за участі акації у експлуатаційних культурах сосни звичайної – 224,2 га (39,6%), які були створені поряд із протиерозійними лісовими культурами акації.

Пробні площі закладені у протиерозійних насадженнях (кв.70) та тих, які примикають до яружно-балкової мережі (кв.71,74,75). Таксаційні показники їх представлені у табл. 346 га лісу мають у складі акацію 1-3 одиниці, за запасом деревини це 5-10%.

Таблиця – Таксаційні показники деревостанів Грем'яцького лісництва філії «Новгород-Сіверське лісове господарство» за даними пробних площ (2023р.)

Кв/ вид	Склад насаджень	Вік, ро- ків	Середні		Повнота		Густо- та, шт./га	Запас, м ³ /га	Зміна запасу, м ³ /га/ рік	ТЛУ/ клас боні- тету
			діа- метр, см	ви- сота, м	від- носна	абсо- лютна, м ² /га				
70/2	7Сз2Дз1Акб л/к	70	32,2	26,0	0,78	31,6	627	461	6,6	С ₂ / I
70/5	5Сз3Бп2Акб л/к	62	28,0	24,0	1,37	33,7	1220	428	6,9	С ₂ / II
71/3	3Дз1Яз1Клг2Лпд1 Акб1Сз1Бп	60	28,3	21,2	0,92	29,4	862	354	5,9	С ₂ /II
74/6	8Сз2Акб+Бп +Дз	70	36,3	27,0	1,12	45,8	599	336	4,8	С ₂₋₃ / I
75/3	6Сз3Акб1Лпд	70	26,8	21,5	0,68	23,2	732	329	4,7	С ₂ / III

Дослідженнями встановлена закономірність (рис.), що найбільше розповсюдження акація біла набула у лісах штучного походження (1), площа природних лісів (2) з акацією у складі менша майже у 5 разів.



Рис.1. Розповсюдження акації білої у різних категоріях лісів Грем'яцького лісництва

За типом лісорослинних умов – це свіжі сугрудки (С2) та суборі (В2). Найбільше акації росте у пристигаючих та стиглих насадженнях (72,2%), що знижує їх продуктивність на 10-15%.

Список використаних джерел

1. Чорнобров, О. Ю. Robinia pseudoacacia L. – важливий інтродукований деревний вид у захисних насадженнях лісоаграрних ландшафтів України / О. Ю. Чорнобров, В. А. Соломахо // Збалансоване природокористування. – 2023. – № 2. – С. 69-76.
2. Вишницька, А. Наваля чужих. Як рослини з інших континентів захоплюють Україну та чому це смертельно небезпечно [Електронний ресурс] / А. Вишницька. – Режим доступу: <https://zaborona.com/nebezpeka-invazuvnuh-vudiv/>
3. Проект організації і розвитку лісового господарства / філія «Новгород-Сіверське лісове господарство» ДСПГ «Ліси України». – Покотилівка-2022. – 281 с.

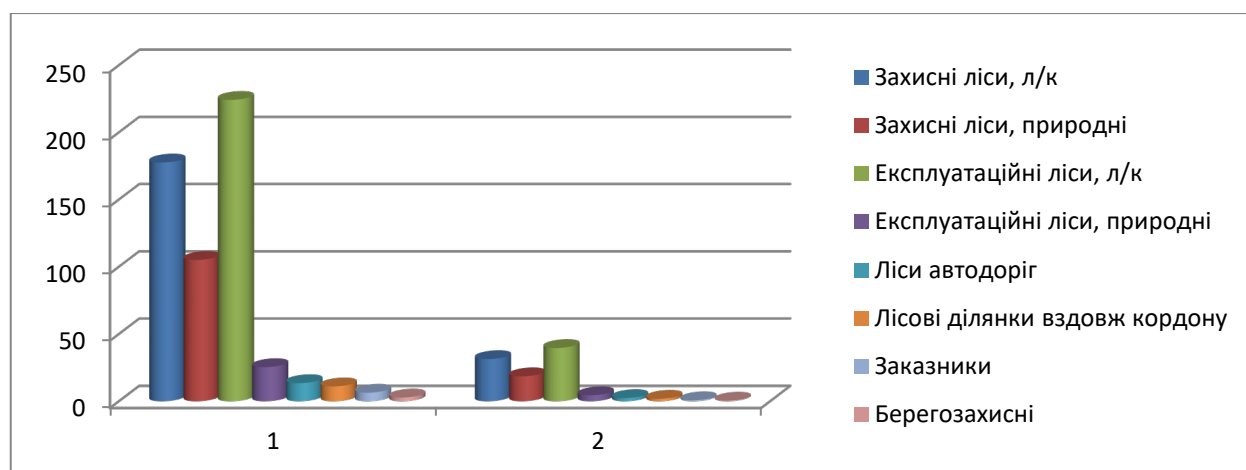
Ткаченко А.Р., здобувач вищої освіти 2 курсу, група ЛС-221
Науковий керівник – **Бондар І.М.**, старший викладач
Національний університет «Чернігівська політехніка», м. Чернігів, Україна

ВИКОРИСТАННЯ БЕЗПІЛОТНИХ ЛІТАЛЬНИХ АПАРАТІВ У ЛІСОВОМУ ГОСПОДАРСТВІ

Безпілотні літальні апарати (БПЛА) входять до першого десятка найперспективніших винаходів людства минулого століття. Вартість години експлуатації пілотованих апаратів у понад п'ять разів вища в порівнянні з цими апаратами [1]. Варто взяти до уваги можливість проведення авіапатрулювання з використанням БПЛА за умов охорони лісів від пожеж, та додатково для проведення лісопатологічного моніторингу та контролю за можливими лісовими порушеннями. В Австралії, Канаді, Польщі та інших країнах використовують дрони для патрулювання лісів у період високої пожежної небезпеки. Крім того БПЛА можуть також виконувати лісопатологічний моніторинг, з використанням топо- та лісопожежних карт масштабу 1:100000 та встановленням на них відео камер та фотоапаратів оптичного діапазону [2].

Вирощування дерев за допомогою безпілотників це ще один цікавий спосіб їх використання. Так у Хорватії за один день засівають близько 10 гектарів землі. За допомогою таких дронів намагаються відновити знищені пожежами ліси. Метод не новий, проте хорватські підприємці його вдосконалили. Безпілотники розсіюють насіння з невеликих капсул разом із корисними домішками. У такий спосіб формують сприятливе мікросередовище для майбутніх дерев. За один день 5-6 таких сівачів облітають 10 гектарів землі [3].

У Швеції проводять проріджувальні рубки за допомогою дронів. Вони можуть прикріплюватися до верхівки дерева та піднімати його повністю. Це підкреслює величезні успіхи у створенні нових технологій у лісовому господарстві, пропонуючи зазирнути в майбутнє сталої та ефективної заготівлі деревини [4].

Оцінка насінневого матеріалу – це ще один варіант використання БПЛА. Співробітники структурного підрозділу «Насіння та розсада» Латгальської насінневої селекційної станції АТ «Державні ліси Латвії» (LVM) вперше за допомогою дрона оцінили врожайність шишок, які ростуть у сосновому генетично ресурсному лісі. Зазвичай, латгальські лісівники оцінюють урожай шишок із землі за допомогою бінокля, але не завжди можна добре побачити верхню третину крони дерева. У цьому плані дрони мають перевагу – на знімках, зроблених зверху, добре видно шишки балтійської сосни та ялиці. Однак використання дронів не підійде для зйомки листяних порід дерев, оскільки, наприклад, насіння берези дозріває і досягає зрілості, коли на дереві з'являється листя.

Отже, при оцінці потенційної врожайності насіння дрони є особливо корисною допомогою на зрілих плантаціях насіння балтійської ялини. Використання БПЛА на насінневих плантаціях є корисним для огляду територій та оцінки стану дерев.

Список використаних джерел

1. Матухно, В. Актуальність використання безпілотних літальних апаратів для моніторингу лісових господарств [Електронний ресурс] / В. Матухно // Матеріали круглого столу. – 2021. – С. 77-78. – Режим доступу: <http://repositsc.nuczu.edu.ua/handle/123456789/12700> (дата звернення: 18.04.2024).
2. Небесний патруль / ЕКО-інформ : [вебсайт] [Електронний ресурс]. – Режим доступу: <https://ekoinform.com.ua/?s=%D0%9D%D0%B5%D0%B1%D0%B5%D1%81%D0%BD%D0%B8%D0%B9+%D0%BF%D0%B0%D1%82%D1%80%D1%83%D0%BB%D1%8C> (дата звернення: 18.04.2024).
3. Безпілотники допомагають відновлювати природу після лісових пожеж [Електронний ресурс]. – Режим доступу: <https://wwhw.forester.org.ua/bezpilotnyky-dopomagayut-vidnovlyuvaty-pryrodu-pislya-lisnyh-pozhezh/> (дата звернення: 18.04.2024).
4. Проріджувальні рубки лісів у Швеції будуть виконувати дрони [Електронний ресурс]. – Режим доступу: <https://lisderevmash.ua/proridzhuvalni-rubki-lisiv-u-shvecii-b/> (дата звернення: 18.04.2024).
5. Дрони оцінюють врожай шишок [Електронний ресурс]. – Режим доступу: <https://sd4ua.org/drony-otsinyuyut-vrozhaj-shyshok/> (дата звернення: 18.04.2024).

Ткаченко О.Р., здобувач вищої освіти гр. АГ-222
Науковий керівник – **Козар С.Ф.**, д-р с-г. наук, с.н.с.
Національний університет «Чернігівська політехніка», м. Чернігів, Україна

ХВОРОБИ БУРЯКА СТОЛОВОГО ТА ЙОГО ЗАХИСТ

Столовий буряк є однією з найважливіших овочевих культур. Про це свідчать дані про площі та врожайність даної культури. Так, у 2023 році було зібрано понад 700 тис. тонн з площі 35,4 тисяч га [1, 2]. Якщо враховувати той факт, що багато посівних площ знаходяться сьогодні поблизу районів активних бойових дій або на окупованій території, то дедалі більше фермерів, які мають можливість вирощувати буряк, починають займатися цією культурою. На формування великих врожаїв столового буряка впливають дуже багато чинників, серед них хвороби, які виникають з різних причин: наявність високовірулетних збудників, висока вологість повітря, недотримання сівозміни тощо.

Небезпечними є вірусні хвороби, оскільки заражені рослини фактично не піддаються лікуванню. Серед основних захворювань буряка столового виділяють вірусну мозаїку та жовтяницю. Перші симптоми мозаїки з'являються на молодих листках у вигляді світло-жовтих плям, які поступово поширюються по всьому листку і стають білими. Хвора рослина виглядає пригніченою та має невеликі за розміром листя. Хвороба активніше розвивається при температурі 30°C; передається буряковою та персиковою попелицями, зимує на уражених кореневищах не тільки буряків, а й на кореневищних бур'янах [3].

Щодо жовтяниці, то перші ознаки появи хвороби проявляються на жилках листків. Саме ж листя набуває жовтого кольору, іноді трапляються крапки червоно-коричневого кольору. Хвороба може проявлятися некрозом клітин уздовж жилок. Втрати врожаю становлять 20 і більше відсотків [4].

Бактеріальні захворювання теж завдають шкоди посівам буряка. До найпоширеніших хвороб відносять дуплистість та бактеріальну плямистість. Щодо дуплистості, то збудником хвороби є бактерія *Erwinia carotovora*, яка проникає у рослину через пошкодження, що є на рослині, та поширюється по судинах кореня. В першу чергу хвороба розвивається на ґрунтах з нестачею калію та з високою вологістю. Заражені коренеплоди, потрапляючи у кагати, можуть стати вогнищем для кагатної гнилі, і через це ще більше врожаю можна втратити. Бактеріальну плямистість викликають бактерії *Bacillus mycoides*, *B. mesentericus* v. *vulgatus* і *B. butiricus* v. *betae*. Переважно хвороба вражає столовий буряк у фазі 2-3 листочків. Хворобу досить легко помітити: на листках присутні некротичні плями темно-бурого кольору; іноді плями можуть зливатися. Згодом уражені тканини відпадають, а сама рослина відстає у рості і, відповідно, дає значно менший врожай [5, 6].

Грибні захворювання є найрозповсюдженішими серед усіх хвороб. Вони здатні за короткий час поширитися на значні території. До розповсюджених хвороб столового буряка входять церкоспороз та фузаріоз. Щодо церкоспорозу, то на листках рослин спочатку з'являються невеличкі плями діаметром у кілька міліметрів червоно-бурого кольору. У вологу погоду може з'являтися наліт сірувато-білого кольору. Окрім листків може вражати черешки і стебла. Згодом уражені органи відмирають.

При фузаріозі листки спочатку починають в'янути, а черешки чорніють. Корені відстають у рості і утворюють численні малопродуктивні корінці, а сама рослина значно відстає у рості. На розрізі можна також побачити, що судинно-волокнисті пучки відмерли і мають темно-бурий колір; досить часто зустрічається видовжені смуги, заповнені білим кольором [7].

Можна виділити кілька шляхів захисту рослин від хвороб. По-перше, потрібно дотримуватися сівозміни: столові буряки повертати на поле не раніше, ніж через 4 роки. По-друге, здійснювати своєчасне обстеження на наявність хвороб, і за потреби – одразу

проводити обробку пестицидами. По-третє, використовувати насіння сортів, які стійкі до хвороб. По-четверте, за можливості, заражені коренеплоди необхідно складати у окремі кагати, а техніку ретельно мити.

Отже, столовий буряк вражається низкою збудників хвороб, які мають значний негативний вплив на врожайність цієї культури та на якість отримуваної продукції. Однак за вчасного і правильного застосування заходів захисту рослин можна мінімізувати втрати або взагалі їх позбутися.

Список використаних джерел

1. Аграрний сектор України у 2023 році: складові стійкості, проблеми та перспективні завдання [Електронний ресурс] / Національний інститут стратегічних досліджень : [вебсайт]. – Режим доступу: <https://niss.gov.ua/doslidzhennya/ekonomika/ahrarynyy-sektor-ukrayiny-u-2023-rotsi-skladovi-stiykosti-problemy-ta>
2. Овочі «борщового набору» в Україні: дефіциту не очікується, проте імпорт можливий [Електронний ресурс]. – Режим доступу: <https://kurkul.com/spetsproekty/1523-ovochi-borschovogo-naboru-v-ukrayini-defitsitu-ne-ochikuyetsya-prote-import-mojliviy>
3. Вірусна мозаїка [Електронний ресурс]. – Режим доступу: <https://superagronom.com/hvorobi-virus/virusna-mozayika-id16428>
4. Андрусик, І. М. Біологічні характеристики вірусів, що уражують цукрові буряки [Електронний ресурс] / І. М. Андрусик, І. О. Антіпов // Селекція і насінництво. – 2013. – № 14. – С. 49-58. – Режим доступу: <https://journals.urau.ua/pbsd/article/view/42008>.
5. Дуплістість буряків [Електронний ресурс]. – Режим доступу: <https://superagronom.com/hvorobi-bakteriya/duplistist-buryakiv-id16449>
6. Плямістість буряків бактеріальна [Електронний ресурс]. – Режим доступу: <https://agrarii-razom.com.ua/plant-diseases/plyamistist-bakterialna-buryakiv>
7. Церкоспороз (буряки) [Електронний ресурс]. – Режим доступу: <https://superagronom.com/hvorobi-grib/tserkosporoz-buryaki-id16393>

УДК 631.811.98

Ткаченко О.Р., здобувач вищої освіти гр. АГ-222

Науковий керівник – **Шевченко Л.А.**, канд. с-г. наук, доцент

Національний університет «Чернігівська політехніка», м. Чернігів, Україна

ВИКОРИСТАННЯ ПРЕПАРАТІВ НА ОСНОВІ АМІНОКИСЛОТ У РОСЛИННИЦТВІ

Сільське господарство, в тому числі і рослинництво, займає важливе місце у людському житті. Задля реалізації продовольчої безпеки вчені виводять нові сорти сільськогосподарських культур, створюють все нові і нові види пестицидів. Однак часте їх використання несе за собою і негативні наслідки: резистентність до діючої речовини; за збільшення норм витрат (який не є економічно доцільним рішенням) збільшується ризик загибелі культурних рослин тощо. Тому науковці паралельно вивчають і впроваджують технології вирощування культур з біопрепаратами, які за правильного використання не спричиняють шкоди культурним рослинам [1].

Загалом біостимулятори – це природні речовини, мікроорганізми або ж їх метаболіти, які застосовуються для підвищення стійкості рослин до стресових для них умов середовища: заморозки, спека, посуха, засолення тощо. Найпопулярнішою нішею біостимуляторів є препарати на основі амінокислот, які отримуються завдяки ферментації сировини тваринного чи рослинного походження або ж мікробного синтезу. Вчені довели, що вони позитивно впливають на імунну систему рослини, завдяки ним краще засвоюються поживні речовини, беруть участь у метаболізмі (рис. 1). Як з'ясували вчені, найбільшого ефекту рослина отримує тоді, коли біопрепарат внесли перед дією стресового чинника. Однак їх дуже важко передбачити, тому можна використати їх через кілька днів після настання стресового фактора; це теж позитивно вплине на рослину [2].



Рис. 1. Значення амінокислот у захисті рослин від негативної дії абіотичних факторів

Амінокислоти як основні складові білкових молекул відіграють надзвичайно важливу роль у побудові та функціонуванні всіх живих організмів. Промислове виробництво амінокислот, переважно шляхом мікробного синтезу, забезпечує потреби медичної, фармацевтичної, харчової та сільськогосподарської галузей [3]. Остання потребує їх у великих об'ємах, адже тваринництво забезпечує потреби людства у молочній та м'ясній продукції.

Застосування амінокислотних препаратів у рослинництві набуває все більшої популярності. Адже для боротьби з біотичними чинниками, що знижують урожайність сільськогосподарських культур розробляється та застосовується низка ефективних пестицидів, а протидіяти малопрогнозованим абіотичним факторам агровиборникам щодалі складніше [4].

Зараз передові світові компанії досліджують і впроваджують препарати на основі різноманітних амінокислот. Ці препарати менш токсичні на навколишнє середовище, краще засвоюються рослинами. Тим не менш, виробники застерігають, що треба дотримуватися низки вимог, щоб отримати якнайкращий результат: швидкість обприскування, норма внесення, погодні умови (температура та вологість повітря, швидкість вітру) тощо.

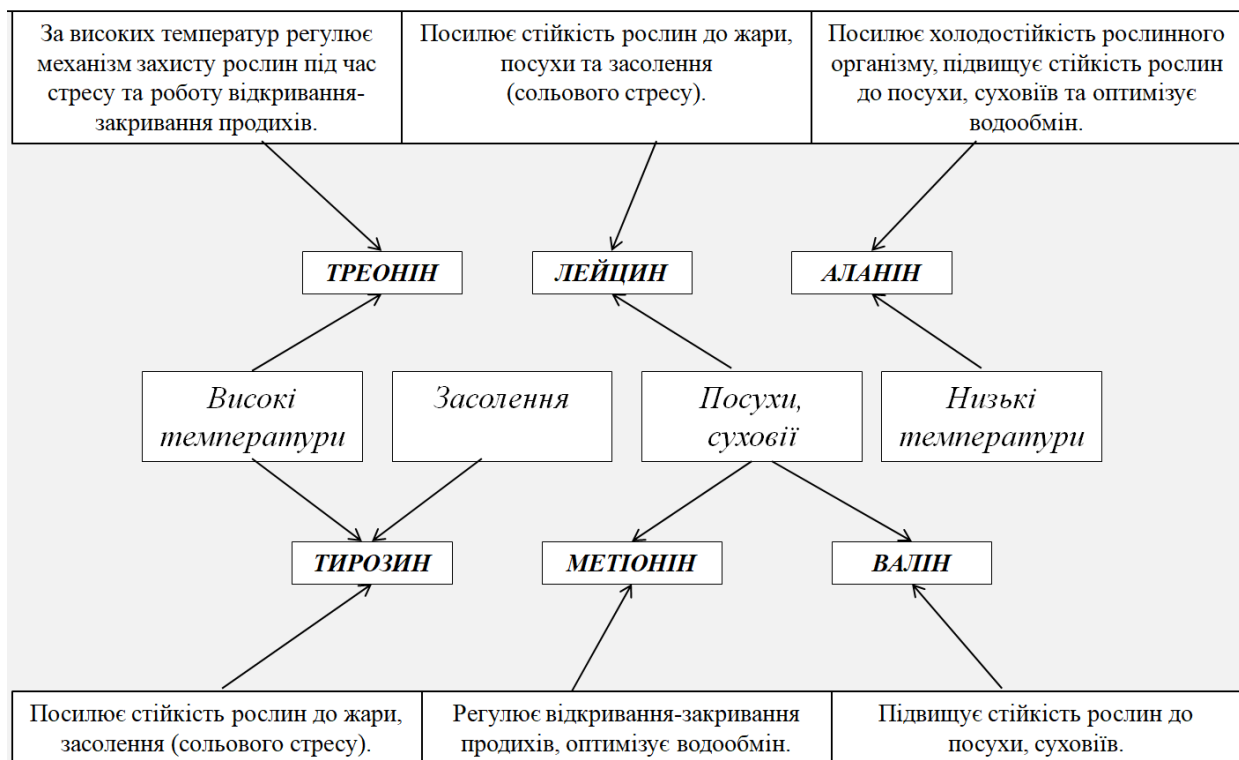
Так, наприклад, всесвітньо відомий виробник ЗЗР SYNGENTA випускає біостимулятори Ізабон та Квантіс. Щодо Ізабону, то він призначений для більшості овочевих культур і винограду, а діючою речовиною є пептиди та амінокислоти тваринного походження. За словами засновників, цей препарат використовується для кореневого та листового підживлення, покращує запилення і зав'язування плодів є дуже гарним антистресантом. Щодо особливостей застосування, то він сумісний з багатьма пестицидами та добривами, однак не можна використовувати з фунгіцидами з вмістом міді. Також, як зазначають вчені, не бажано цей препарат використовувати з мінеральними оліями, адже це призведе до втрати ефективності. Щодо Квантіса, то він призначений для озимої пшениці, соняшнику, озимого ріпаку та кукурудзи. Має унікальну рецептуру, що має найважливіші амінокислоти, макро- і мікроелементи. Він сумісний з багатьма гербіцидами, фунгіцидами, інсектицидами. Застосувати можна як перед, так і після настання стресових факторів.

Також є низка комплексних препаратів, які містять амінокислоти рослинного походження отримані шляхом ферментативного гідролізу – Аміностим ENZIM Agro, Egrow антистресант. Серед імпортованих найбільш популярних біостимуляторів на основі амінокислот практичного застосування набули Ізабїон (Швейцарія), Максїкроп Крем (Італія), Агрїфлекс Аміно (Китай), Мегафол (Італія), Амінокат 30 (Іспанія).

Як висновок, можна сказати, що амінокислоти мають важливе значення у технологіях вирощування сільськогосподарських культур. І хоча вони поки що коштують дорожче за звичайні препарати, однак вони, як і біопрепарати загалом, поступово захоплюють ринок. А якщо враховувати те, що все більше фермерів починає займатися саме органічним землеробством, то можна з впевненістю сказати, що вони повністю замінять пестициди.

Список використаних джерел

1. Августинівич, М. Амінокислоти: міф чи реальність / М. Августинівич, А. Чумак // Пропозиція. – 2018. – № 12. – С. 24-26.
2. Біостимулятори на основі амінокислот: принцип дії та роль у метаболізмі рослин [Електронний ресурс]. – Режим доступу: <https://www.syngenta.ua/korysna-agronomichna-informaciya/zernovi/biostymulyatory-na-osnovi-aminokyslot-pryncyp-diyi-ta-rol-u>
3. Церковняк, Л. С. Синтез амінокислот *Bacillus subtilis* ІМВ В-7023 в середовищі з гліцерофосфатом / Л. С. Церковняк, А. О. Рой, І. К. Курдиш // Мікробіологічний журнал. – 2009. – Т. 71, № 5. – С. 18-23.
4. Коритко, О. О. До питання про роль амінокислот і їх застосування [Електронний ресурс] / О. О. Коритко // Науковий вісник ЛНУВМБ імені С. З. Гжицького. – 2019. – Т. 19, № 91. – С. 116-122. DOI: [10.32718/nvlvet-a9121](https://doi.org/10.32718/nvlvet-a9121)

УДК 632.78:632.9

Ткаченко О.Р., здобувач вищої освіти, гр. АГ-221
Науковий керівник – **Корма О.М.**, канд. біол. наук, доц.
Національний університет «Чернігівська політехніка», м. Чернігів

ВИКОРИСТАННЯ ПАРАЗИТИЧНИХ КОМАХ В СИСТЕМІ ЗАХИСТУ СІЛЬСЬКОГОСПОДАРСЬКИХ КУЛЬТУР

Білий американський метелик (АБМ) є дуже небезпечним шкідником у сільському господарстві. Незважаючи на невеликі розміри комахи, вона здатна завдати непоправної шкоди садам [1]. Тому треба прискіпливо ставитися до засобів боротьби з ним. Інсектициди, хоч і є досить дієвими, однак вони містять досить небезпечні для людини сполуки. Також треба зауважити, що поступово шкідник звикає до дії препарату. Тому деякі фермери борються з цією комахою біологічними методами. Серед них – паразитична комаха хойойя.

Дану комаху було знайдено у Китаї у 1985 році у провінції Шаньсі. Тоді вченими було виявлено, що у понад 85 % лялечок АБМ були паразитовані хойоею. Згодом даного ентомофага було виявлено і в інших частинах планети. Подальші дослідження показали, що він є дуже гарним засобом проти деяких шкідників, адже він мав більший відсоток паразитованих ним лялечок, ніж інші зоофаги.

Щодо біологічних особливостей цієї комахи, то вона є представником ряду Перетинчастокрилі. За дослідженнями вчених, оптимальний діапазон температур для розвитку комахи становить +19 - +28 °С. За рік, в залежності від умов середовища, може дати до 8–9, а іноді і до 15 поколінь [2]. Окрім цього, діяльність самої комахи теж залежить від природних умов. Так, діяльність та розвиток відбувається краще у вологі періоди (однак не у дощові), а під час спеки, сильних вітрів та дощів ховається у рослинних рештках, корі дерев, під листям тощо. Також треба зазначити, що додаткове підживлення теж є вагомим фактором у тривалості життя дорослих особин. Так, за результатами досліджень, за температури +18 °С тривалість життя самця складала 5,5 днів, а самки – 12,4 дні, а при температурі +25 °С – майже 2 і 4,5 днів відповідно. За умов підживлення 10%-им розчином

меду було отримано наступні дані: при температурі +18 °С самці жили вже 8,4 доби, а самки – 26,4; а при температурі +25 °С – трохи більше 4 і 11 діб відповідно [3].

Хоча ця комаха і має невеликі розміри, за сприятливих умов хойойя здатна допомогти у боротьбі з деякими шкідниками, в тому числі – і проти американського білого метелика. Дослідження показали, що за певний проміжок часу завдяки цій комасі популяція шкідників зменшується або взагалі зникає. Так, наприклад, протягом 4 років (1994-2000) у Китаї на природні біотопи було випущено понад 3,5 мільйони особин хойойї на площу близько 35000 га, а у 2011 році – ще 600 мільйонів на площу 20000 га. Згодом площа заселення АБМ почала зменшуватися, а ситуація стала більш контрольованою.

Також варто згадати і дослід українського Інституту захисту рослин. Протягом 2002-2007 років у деяких областях України було випущено більше 60 мільйонів особин хойойї на площі понад 4 мільйони га. Було встановлено, що ефективність дії була в межах від 50% до понад 80%.

Однак, хоча ентомофаг і має низку важливих переваг, потрібно прискіпливо ставитися і до методики його поширення. Так, оптимальними умовами для випуску комахи є температура понад 25 °С в світлу пору доби між 10:00 та 16:00 годинами. Також, як показали дослідження, випуск комах найкраще проводити під час заляльковування першої генерації АБМ. Це дає змогу ентомофагу звикнути до умов навколишнього середовища та краще уражувати шкідників другого покоління. Окрім цього, для масового поширення рекомендовано використовувати пакетики з ігелітової сітки або мішковини, адже вони не потребують зняття після закінчення процесу розселення, так як не впливають негативно на навколишнє середовище.

У випадку зараження АБМ деревні рослини мають до 10 гнізд цього шкідника на одному дереві, що, у свою чергу, у майбутньому може дати до 3000 нових імаго. Щоб цьому запобігти, потрібно розселити до 150 тисяч особин хойойї на 1 дерево. В залежності від погодних умов, через 3 доби відроджуються дорослі особини ентомофага, які прогризають отвори у стінках лялечки комах-живителя (ним часто виступає вощинна міль) і через отвори сітки пакетика вирушають у пошуках лялечок АБМ. Зазвичай ентомофаг далеко не відлітає, шукає цього шкідника у радіусі до 30 метрів [3].

Отже, як бачимо розведення *Chouioia cunea* Yang в лабораторних умовах та штучне розселення в сільгоспугіддях не вимагає занадто великих інвестицій. Крім того, як і усі біоагенти, хойойя не забруднює навколишнє середовище. Не дивлячись на дрібні розміри цього ентомопаразита, його значення в біологічному контролі шкідливих комах, зокрема американського білого метелика, важко переоцінити. Враховуючи, що життєвий цикл хойойї не пристосований до циклу розвитку якогось певного живителя і навіть основного живителя, тобто у *Chouioia cunea* Yang відсутня синхронність розвитку з головним живителем – АБМ, робить його перспективним видом в обмеженні чисельності широкого спектру лускокрилих шкідників.

Безпечність для людини, високий відсоток паразитизації, невибагливість, низькі інвестиційні витрати за штучного розведення, яскраво виражена агресивність до *Huphantria cunea* дають хойойї вагомі екологічні та соціальні переваги. А якщо враховувати, що зараз сільське господарство робить акцент на екологізацію виробництва, то цей ентомопаразит має всі шанси витіснити інсектициди в окремих випадках.

Список використаних джерел

1. Американський білий метелик [Електронний ресурс]. – Режим доступу: https://lnzweb.com/pests/Huphantria_cunea_Drury (дата звернення: 10.04.2024).
2. Мороз, М. С. Використання наноаквацитратів для оптимізації ендопаразита *Chouioia cunea* Yang. (Hymenoptera: Eulophidae.) / М. С. Мороз, В. І. Максін // Подільський вісник: сільське господарство, техніка, економіка. Сільськогосподарські науки. – 2016. – Вип. 25. – С. 47-56.
3. Іванська, А. О. Деякі особливості біології ентомофага хойойї (*Chouioia Cunea* Yang) та обґрунтування його сезонної колонізації проти американського білого метелика (*Huphantria cunea* Drury) / А. О. Іванська, Р. О. Кордулян // Захист і карантин рослин. – 2013. – № 59. – С. 120-127.

УДК 721:364-57(477)

Артеменко Д. А., здобувач вищої освіти гр. МБА-231
Науковий керівник – **Савченко О. В.**, д-р техн. наук, доцент
Національний університет «Чернігівська політехніка», м. Чернігів, Україна

ОСОБЛИВОСТІ ПРОЄКТУВАННЯ РЕАБІЛІТАЦІЙНИХ ЦЕНТРІВ В УКРАЇНІ

На сьогоднішній день внаслідок початку повномасштабної війни на території України актуальність зведення реабілітаційних центрів для повнолітніх осіб зросла. Згідно зі Статтею 13 Закону України «Про реабілітацію осіб з інвалідністю в Україні» реабілітаційні центри залежно від змісту реабілітаційних заходів поділяють на різні типи (медико-соціальної реабілітації, психолого-педагогічної реабілітації тощо), серед яких виокремлюють реабілітаційні центри змішаного типу [1]. Є логічним припущення, що саме такий тип реабілітаційного центру із розширеною програмою реабілітаційних заходів є затребуваним цілісним проєктом, оскільки зараз наданням стаціонарної реабілітаційної допомоги займаються переважно існуючі санаторно-курортні заклади (як приклад [2]).

Основним нормативним документом, що може регулювати проєктування реабілітаційних центрів, є ДБН В.2.2-18:2007 «Зклади соціального захисту населення» зі Зміною №1 та Зміною №2. Серед закладів, на які поширюються норми цих ДБН, є такі заклади, як будинки-інтернати для осіб з інвалідністю, пансіонати для ветеранів війни і праці, реабілітаційні заклади змішаного типу для осіб з інвалідністю та дітей з інвалідністю з розумовою відсталістю [3]. Оскільки ДБН не виокремлює норми для реабілітаційних центрів та будинків-інтернатів для людей з інвалідністю (окрім реабілітаційних центрів для людей з розумовою відсталістю), об'ємно-планувальні рішення таких будинків-інтернатів можна застосувати і для реабілітаційних центрів.

Однак процес проєктування реабілітаційних центрів ускладнюється через необхідність розрахунку площі ділянки та місткості (потужності) таких закладів для надання якісної реабілітаційної допомоги.

Для розрахунку місткості (потужності) установ та організацій громадського обслуговування приймають орієнтовні показники Додатка Е.1 [4]. Також у [4] прописано, що якщо установа не зазначена у цьому додатку, то її потужність приймають за завданням на розроблення містобудівної документації.

Реабілітаційні центри як окремі установи не зазначено в цьому додатку, лише як приміщення (не менше 15 м²/1000 жит. [4]), тому при проєктуванні необхідно спиратися на містобудівний аналіз та враховувати рекомендації [5]. Ця постанова дозволяє розрахувати реабілітаційну спроможність реабілітаційного закладу $RC_{\text{стац}}$ – кількість пацієнтів, яким протягом доби під час реабілітаційного циклу в стаціонарних умовах може бути надана реабілітаційна допомога високого обсягу (мінімум три години реабілітації) фахівцями з реабілітації, які працюють у даному закладі соціального захисту, згідно з їх нормативами навантаження [5]:

$$RC_{\text{стац}} = \min (RC_{\text{ком}}, RC_{\text{фрм}}), \quad (1)$$

де $RC_{\text{ком}}$ – реабілітаційна спроможність закладу з урахуванням кількості зайнятих посад «фізичний терапевт», «ерготерапевт», «асистент фізичного терапевта», «асистент ерготерапевта» та «логопед» (детальніше див. [5]);

$RC_{\text{фрм}}$ – реабілітаційна спроможність закладу з урахуванням кількості зайнятих посад «лікар фізичної та реабілітаційної медицини» (детальніше див. [5]).

Отже, щоб виконувалася умова (1), необхідно мати завдання на проектування з повним переліком реабілітаційних послуг, які надаватиме реабілітаційний центр.

Водночас слід звертати увагу на норми наповнюваності житлових груп будинків-інтернатів для осіб з інвалідністю [3], які можна застосовувати при проектуванні житлових кімнат реабілітаційних центрів (крім центрів для осіб з розумовою відсталістю, що прописані окремо у Додатку Ж [3]). Також Додаток Е.2 [4] враховує кількість населення, що прибуває з інших населених пунктів. Згідно з ним, для будинків-інтернатів для дорослих і дітей з інвалідністю (що розташовані у центрі об'єднаної територіальної громади або міжрайонному центрі) слід додатково проектувати 3 місця, відповідно, дана норма може бути застосована і для реабілітаційних центрів.

Через складність обрахунку за середніми показниками немає чіткого означення норми площі земельної ділянки для реабілітаційного центру на певну кількість відвідувачів. Ця проблема спостерігається і в дослідженнях, присвячених проектуванню дитячих реабілітаційних центрів, де розрахунок площі ділянки на 1 місце установи беруть не з українських нормативних джерел [6]. Тому при плануванні ділянки реабілітаційного центру необхідно керуватися вимогами стосовно зонування територій закладів соціального захисту за [3] і враховувати вимоги норм озеленення рекреаційних територій за [4]. Існують також структуровані методичні рекомендації [7], які прописують величину садово-паркової зони центрів, однак, на жаль, вони містять застарілу інформацію та незрозуміло оформлені посилання на нормативну документацію.

Список використаних джерел

1. Про реабілітацію осіб з інвалідністю в Україні : Закон України від 06.10.2005 р. № 2961-IV: станом на 19.12.2017 р. [Електронний ресурс]. – Режим доступу: <https://zakon.rada.gov.ua/laws/show/2961-15#Text> (дата звернення: 03.04.2024).
2. Реабілітація військовослужбовців в санаторії Боржава [Електронний ресурс] // Санаторій Боржава : [вебсайт]. – Режим доступу: <https://borzhawa.com/reabilitatsiia-vijskovosluzhbovtsiv-v-sanatorii-borzhava/> (дата звернення: 03.04.2024).
3. Заклади соціального захисту населення із Зміною № 1 та Зміною № 2 : ДБН В.2.2-18:2007. – К. : Мінбуд України, 2020.
4. Планування територій : ДБН Б.2.2-12. – К. : Міністерство регіонального розвитку, будівництва та житлово-комунального господарства України, 2019.
5. Деякі питання реалізації програми державних гарантій медичного обслуговування населення у 2024 році : Постанова Каб. Міністрів України № 1394 від 22.12.2023 р. [Електронний ресурс]. – Режим доступу: <https://ips.ligazakon.net/document/kp231394?an=1> (дата звернення: 03.04.2024).
6. Кравченко, І. Л. Особливості планування ділянок центрів медично-соціальної реабілітації дітей з вадами розвитку / І. Л. Кравченко // Містобудування та територіальне планування. – 2014. – № 51. – С. 254-260.
7. Михайлишин, О. Л. Рекреаційно-реабілітаційний комплекс для неповносправних : методичні вказівки до виконання курсового проекту №2 для студентів спеціальності 191 «Архітектура та містобудування» / О. Л. Михайлишин, Н. А. Яцунова, І. М. Сергіюк. – Рівне : НУВГП, 2017. – 40 с.

Гаврилей А. В., Нікитенко В. І., Танський М. С., Іванов Д. В.,
 здобувачі вищої освіти гр. МБА-232
 Науковий керівник – **Корзаченко М. М.**, канд. техн. наук, доцент
 Національний університет «Чернігівська політехніка», м. Чернігів, Україна

ЗАСТОСУВАННЯ ІН'ЄКЦІЙНИХ АНКЕРІВ

Анкерами називають тимчасові або постійні конструкції, які призначені для передачі зусиль розтягу на ґрунтовий масив.

Ґрунтові анкери та анкерні системи останнім часом набувають все більшого попиту за рахунок удосконалення проектування, техніки будівництва, матеріалів анкерних компонентів та технології виготовлення на місці.

Ін'єкційна технологія виготовлення паль вперше була застосована в середині 50-х років в Італії при підсиленні фундаментів історичних будівель, мостів та інших споруд.

Вважається, що термін служби постійних анкерних систем становить від 75 років до 100 років. Однак анкерні системи також використовуються і для тимчасового застосування. Термін служби тимчасових опорних систем відповідає часу, який необхідний для підтримки ґрунту до встановлення постійних систем.

Застосування анкерів допускається у всіх ґрунтах, за виключенням глинистих текучих і текучопластичної консистенції, торфів та мулів.

Ін'єкційні анкери – це конструктивні елементи, які влаштовують у ґрунті або породі, та використовуються для передачі розтягуючих навантажень. Складовими частинами анкерів є тяжі (сталеві троси або арматурний стержень), оголовки (місце натягу тросів або стержнів на поверхні) та замки – елементи фіксації в ґрунті і з'єднання тяжів з коренями.

В ґрунті під захистом обсадної труби або бентонітової суспензії бурять похилу свердловину. Свердловина частково заповнюється цементним розчином, в який заводять трос або стержень, який має гумовий пакер, що відділяє зону ін'єктування від іншої частини свердловини. При застосуванні обсадної труби вона вивільняється на величину, рівну довжині кореня, це дозволяє виконати ін'єкцію в зоні кореня. Після тужавіння цементного розчину відбувається натяг анкеру [1].

Головними елементами у анкерів для сприйняття розтягуючих зусиль є тяжі. Вибір виду арматури для тяжів визначається їх несучою спроможністю, довжиною анкерів і можливостями транспортування, виготовлення, занурення в свердловину і натягу (рис. 1).



Рис. 1. Ґрунтовий анкер: 1 – цементний камінь; 2 – розпірна система; 3 – центратор; 4 – канатна арматура; 5 – поліетиленове пасмо; 6 – зовнішня гофрована оболонка; 7 – ущільнювач; 8 – опорна плита; 9 – клинова плита; 10 – захисна кришка; 11 – клин [2]

Для ін'єкцій зазвичай застосовують цементні розчини з закачуванням в свердловину під тиском, що в свою чергу викликає опресування твердої фази розчину і частинок ґрунту.

Розрізняють ін'єкційні суміші для тампонування свердловин і формування анкерних коренів або стволів паль.

Цементні розчини повинні відповідати наступним вимогам:

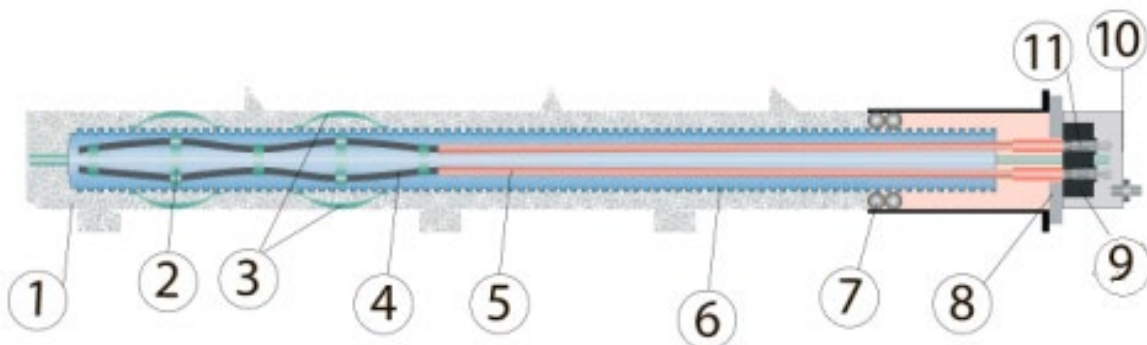
- не викликати корозію металу;
- бути рухомими, заповнюючи свердловину та проникаючи в пори ґрунту;
- мати незначне водо-цементне відношення для прискорення гідrataції в свердловині.

Головними показниками розчинів є: рухомість, текучість, стабільність, терміни тужавіння, міцність на стиск і розтяг, зчеплення з арматурою, морозостійкість. Для гарного проникнення розчинів в пори сипучих ґрунтів рекомендованим є допоміжне подрібнення цементу або активація розчину за рахунок підвищення швидкості та збільшення часу перемішування.

Особливу увагу треба приділяти зчепленню розчинів з арматурою, погіршити яке може корозія, мастила, бруд чи глина.

Анкери з канатною анкерною тягою виготовляються за технологією французької компанії «Soletanche-Bachy» та отримали найбільше поширення в Україні (рис. 2). В умовах ґрунту України такі канатні анкери можуть мати довжину до 40 метрів та витримувати навантаження до 120 тон. Коренева частина таких анкерів формується шляхом ін'єктування цементного розчину у зоні їх закладення. Кількість пасів сталевого каната в анкерній тязі та число фаз ін'єктування кореня визначаються згідно з розрахунковим навантаженням та інженерно-геологічними умовами. У випадку навантажень до 40 тон тимчасові ґрунтові анкери можуть бути зроблені з механічною кореневою частиною, що дозволяє скоротити терміни їх встановлення, при цьому забезпечуючи надійність роботи [3].



Рис. 2. Анкер «Soletanche-Bachy»: а) схема влаштування; б) загальний вид [4]

При проектуванні анкерів потрібно мати на увазі, що його корінь повинен розміщуватися за межами зону обриву, якщо не дотриматися даної вимоги, то сам анкер буде зміщений разом з ґрунтом.

Список використаних джерел

1. Інженерна геологія. Механіка ґрунтів, основи та фундаменти: підручник / М. Л. Зоценко та ін. ; під ред. М. Л. Зоценко. – Полтава : ПНТУ, 2004. – 568 с.
2. Аналіз роботи ґрунтових анкерів у складі кріплення вертикальних стінок котлованів [Електронний ресурс]. – Режим доступу: <https://cutt.ly/reqc36HG> (дата звернення: 28.04.2024).
3. Ґрунтові анкери [Електронний ресурс]. – Режим доступу: <https://osnova-group.com.ua/uk/rishennya/tehnologii/gruntovi-ankery> (дата звернення: 28.04.2024).
4. Soletanche Bachy. Build on us [Електронний ресурс]. – Режим доступу: <https://www.soletanche-bachy.com/en/> (дата звернення: 28.04.2024).

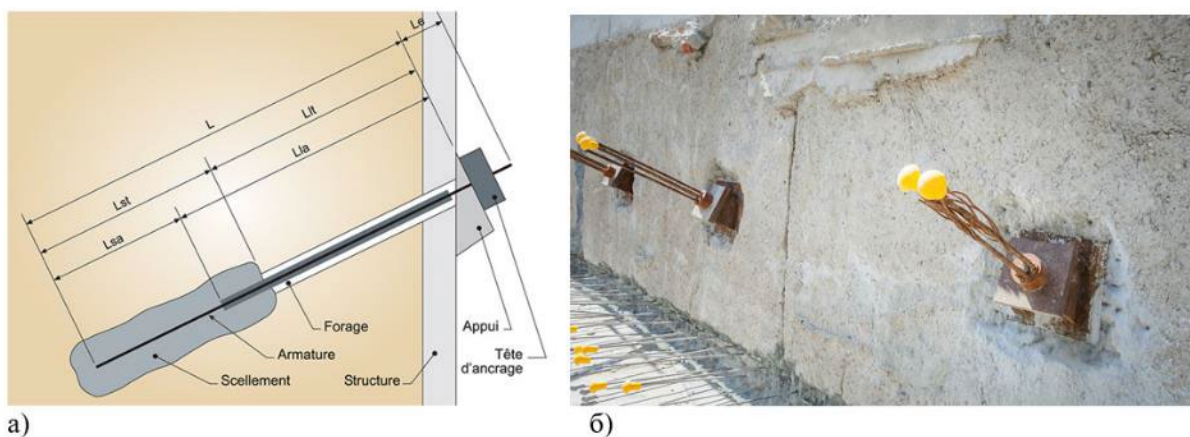
Гавриленко І. М., здобувач вищої освіти гр. МБА-231
Науковий керівник – **Корзаченко М. М.**, канд. техн. наук, доцент
Науковий керівник – **Олексієнко С. В.**, канд. техн. наук, доцент
Національний університет «Чернігівська політехніка», м. Чернігів, Україна

ВІДНОВЛЕННЯ КОНСТРУКЦІЙ ОСВІТНІХ ЗАКЛАДІВ, ЩО ЗАЗНАЛИ РУЙНУВАНЬ ВНАСЛІДОК БОМБАРДУВАНЬ ТА ОБСТРІЛІВ

За даними Міністерства освіти і науки України в Чернігівській області повністю зруйновано 2 заклади освіти, 145 пошкоджено, загалом же по Україні пошкоджено 3428 заклади, зруйновано – 365 [1].

Більшість пошкоджень носять складний характер і потребують ґрунтовних наукових підходів, з дослідженням стійкості залишків конструкцій і розробки рішень щодо відновлення несучої спроможності, якщо це можливо.

Як зазначає Тетяна Крижева, журналіст «Суспільне Чернігів»: «У Чернігові від обстрілів та бомбардувань, які здійснили російські війська в період активних бойових дій, з 34 шкіл руйнувань різного ступеня зазнали 27, з 52 дитячих садочків – 37, а з п'яти закладів професійно-технічної освіти постраждали всі п'ять» [2]. Зокрема було зруйновано школи №18 та №21.

Пошкодження, що зазнали освітні заклади можна поділити на наступні види (не враховуючи обладнання, техніки та меблів): пошкодження віконних та дверних конструкцій, пошкодження покрівлі, пошкодження конструкцій покриття та даху, пошкодження стелі, пошкодження перекриття, пошкодження стінових конструкцій, пошкодження збірних каркасів (колон, балок, ригелів), пошкодження фундаментів, пошкодження інженерних систем (опалення, водопостачання та водовідведення, електропостачання, вентиляція).

Пошкодження даних елементів є досить небезпечним, особливо при виникненні пожеж під час руйнувань конструкцій та тривалому існуванні без захисту від зовнішніх кліматичних факторів. Тому досить важливим є одразу після ліквідації надзвичайної події, закрити вікна та двері плівками або іншими матеріалами, які захищають приміщення від потрапляння холоду та вологи. З цією ж метою необхідно закрити дірки в покрівлі, використовуючи всі можливі матеріали, які допоможуть створити надійний захист від потрапляння води всередину, це можуть бути листові матеріали, рулонні, штучні, плівкові чи мастикові в залежності від типу покрівлі.

Найголовнішим є встановлення загальної надійності та стійкості будівлі, адже під час потрапляння бомб чи снарядів всередину будівлі, вони можуть пошкодити несучі конструкції. Для прикладу під час прямих влучань в корпус Національного університету «Чернігівська політехніка» декілька плит покриття спортивної зали потребували заміни, частково був розібраний бокс гаражу, певні кам'яні конструкції було підсилено металевими елементами, а окремі елементи потребували перекладання, проте ні залізобетонні колони ні несучі балки, будівель з неповним каркасом, не було пошкоджено [3].

Під час влучань в Державний професійно-технічний навчальний заклад «Чернігівський професійний будівельний ліцей» було пошкоджено як окремі плити перекриття, ригелі каркасу так і колони, а примикання стінових панелей до колон пошкоджено до 60% [4]. Учбовий та громадсько-побутовий корпус даного навчального закладу каркасний, зведений за типовим проектом 232-2-40. Учбово-виробничі майстерні даного навчального закладу теж каркасні, зведені за типовим проектом 232-1-79.

Однією з проблем відновлення даного закладу, є відсутність у вільному доступі даних типових проектів, та серій конструкцій, з яких зведено корпуси. Відновлення пошкоджених елементів ґрунтується на загальних поняттях посилення залізобетонних конструкцій.

Потрібно пам'ятати, що посилення залізобетонних згинальних елементів або центрально стиснуті з випадковими ексцентриситетами чи позакентрово стиснуті елементи, які підсилюються залізобетонними обоймами, сорочками і нарощуванням, розраховують як монолітні [5]. Пошкоджені елементи необхідно розчищати від дрібних уламків бетону, арматуру необхідно виправляти і лише після цього виконують відновлення. При необхідності необхідно встановлювати тимчасові кріплення або підпори. Пошкодження елементів і їх дефекти (корозія чи обриви арматури, розшарування і пошкодження бетону тощо), що понижують несучу здатність елементів, якщо їх не розчищають, не виправляють чи перебетонують, враховуються і під час розрахунку посиленої конструкції так само, як і під час розрахунку конструкції до посилення [5].

Окрему увагу потрібно звертати на надійне зчеплення нового бетону з старим: гладкі поверхні треба зробити шорсткими, за допомогою металевих щіток або влаштування насічок. Перед подачею нового бетону, старий обов'язково необхідно змочити водою. Клас бетону підсилення необхідно приймати на один клас вище, ніж бетон, який посилюється. Передавати навантаження на посилювальну конструкцію до набору бетоном посилення проектної марки не рекомендується. Конструкції, які посилюються, так само, як і бетон посилення повинні мати під час бетонування температуру не менше ніж 10 °С. При товщині елемента до 120 мм осадка конуса приймається не менше 6-8 см, при товщині елемента від 120 до 200 мм осадку конуса приймають від 2-3 см до 5-6 см, а при товщині більше за 200 мм осадку конуса приймають від 1 до 2-3 см.

Разом з відновленням несучої спроможності елементів необхідно, за можливості, поліпшувати планувальну структуру навчальних закладів у відповідності до сучасних вимог, зокрема доступності осіб з інвалідністю, теплодернізації, створення сучасного освітнього простору, влаштування надійного укриття.

Список використаних джерел

1. 7 мільйонів дітей війни в Україні [Електронний ресурс]. – Режим доступу: <https://saveschools.in.ua/> (дата звернення: 07.04.2024).
2. Підсумки 2022 року очима війни. Освіта на Чернігівщині [Електронний ресурс]. – Режим доступу: <https://susplne.media/chernihiv/346666-pidsumki-2022-roku-ocima-vijni-osvita-na-cernigivsvini/> (дата звернення: 07.04.2024).
3. Звіт обстеження будівель НУ «Чернігівська політехніка», що зазнали пошкоджень внаслідок військової агресії російської федерації [Електронний ресурс]. – Режим доступу: <https://stu.cn.ua/zvit-obstezhennya-budivel-nu-chernigivska-politehnika-shho-zaznaly-poshkodzhen-vnaslidok-vijskovoyi-agresiyi-rosijskoyi-federaciyi/> (дата звернення: 07.04.2024).
4. Відновимо Чернігівський професійний будівельний ліцей – відбудуємо Україну! [Електронний ресурс]. – Режим доступу: <https://dream.gov.ua/ua/project/DREAM-UA-250923-1C50E0DA/profile> (дата звернення: 07.04.2024).
5. Основи реконструкції будівель і споруд : навч. посіб. / І. Г. Іваник, С. І. Віхоть, Р. С. Пожар та ін. ; за ред. І. Г. Іваника. – Львів : Видавництво Львівської політехніки, 2013. – 272 с.

УДК 69.059.32

Голобурда Д. І., здобувач вищої освіти гр. МБА-231
Науковий керівник – **Корзаченко М.М.**, канд. техн. наук, доцент
Національний університет «Чернігівська політехніка», м. Чернігів, Україна

ПІДСИЛЕННЯ ФУНДАМЕНТІВ МЕТОДОМ ТОРКРЕТУВАННЯ

Підсилення фундаментів у житловому будівництві стає необхідним, коли існує загроза їх пошкодження (тріщини, деформації, руйнування) або коли потрібна додаткова міцність для витримки нових навантажень, зміни експлуатаційних умов або сейсмічної активності. Вибір методу підсилення (зовнішнє/внутрішнє армування, ін'єктування, опори,

заміна цегли) залежить від конкретної ситуації та потребує кваліфікованого підходу, щоб уникнути руйнування будівлі [1].

Основні причини, що можуть викликати потребу у підсиленні фундаментів:

1. Зміна характеристик ґрунту:

Усадка ґрунту. З часом ґрунт під фундаментом може ущільнюватися та осідати, що призводить до нерівномірного розподілу навантаження на фундамент і його деформації.

Зміна рівня ґрунтових вод. Підвищення рівня ґрунтових вод може призвести до вимивання ґрунту з-під фундаменту, що послаблює його несучу здатність.

Промерзання ґрунту. У пучинистих ґрунтах при замерзанні ґрунт розширюється, що може призвести до деформації та руйнування фундаменту.

2. Конструктивні помилки:

Недостатня глибина закладання фундаменту. Якщо фундамент закладений вище рівня промерзання ґрунту або глибини залягання ґрунтових вод, він може не витримати навантаження і деформуватися.

Неправильний розрахунок несучої здатності фундаменту. Якщо фундамент був розрахований неправильно, він може не витримати навантаження від будівлі.

Використання неякісних матеріалів. Використання неякісних матеріалів при будівництві фундаменту може призвести до його швидкого руйнування.

3. Зміна навантажень на фундамент:

Надбудова поверхів. Збільшення кількості поверхів будівлі призводить до збільшення навантаження на фундамент, що може потребувати його посилення.

Реконструкція будівлі. Зміна планування або встановлення нового обладнання в будівлі може призвести до перерозподілу навантажень на фундамент, що потребує його посилення.

Старіння будівлі. З часом міцність матеріалів фундаменту може знижуватися, що робить його більш сприйнятливим до деформацій.

4. Зовнішні впливи:

Сейсмічна активність. У сейсмоактивних регіонах фундаменти будівель повинні бути посилені, щоб витримати землетруси.

Вібрації. Сильні вібрації від розташованих поблизу підприємств або транспортних магістралей можуть призвести до деформації фундаменту.

Аварії. У разі аварій, наприклад, вибуху газу, фундамент може бути пошкоджений і потребуватиме посилення.

Торкретування - це популярний метод посилення фундаментів, який полягає в нанесенні бетонного розчину під тиском на їхню поверхню. Цей метод використовується для ремонту тріщин, каверн та раковин, а також для покращення міцності, стійкості та гідроізоляції основи.

Процес торкретування складається з декількох етапів: очищення поверхні, армування (за потреби), виготовлення розчину та його нанесення.

Важливо зазначити, що торкретування не є ефективним методом, якщо основа просіла нерівномірно. В таких випадках необхідні інші методи посилення або реконструкції.

Переваги торкретування: простота, швидкість, ефективність при ремонті тріщин, покращення характеристик фундаменту.

Недоліки: неефективність при нерівномірному просіданні, необхідність спеціального обладнання, ризик утворення пустот при неякісному виконанні.

Перед початком робіт з торкретування рекомендується проконсультуватися з фахівцем.



Рис. 1. Технологія торкретування компанії Normet (Великобританія) [2]

Даний метод підсилення найкраще підходить для стрічкових фундаментів. Першим кроком проводиться підготовка поверхні такої стіни. Якщо вже виконана зворотня засипка пазух котловану, то необхідно виконати оголення стіни, тобто вздовж певної ділянки посилення (захватки) викопується траншея шириною 800÷1000 мм для зручності виконання робіт. Необхідно пам'ятати про правила оголення фундаментів і дотримуватися необхідних розмірів, для неможливлення сповзання фундаменту. Потім з поверхні стінки ретельно зчищається ґрунт, якщо наявні шари оздоблення, або верхній шар бетону відшаровується, його необхідно видалити, зачистивши поверхню.

Процес торкретування починається з очищення поверхні фундаменту від бруду, старих покриттів та інших забруднень. Це можна зробити вручну або за допомогою спеціальних установок, що використовують гідроабразивний, піскоструминний або гідродинамічний метод. Після очищення стіни необхідно ретельно промити або продути водою або повітрям під тиском.

Очищена поверхня ґрунтується для покращення адгезії розчину.

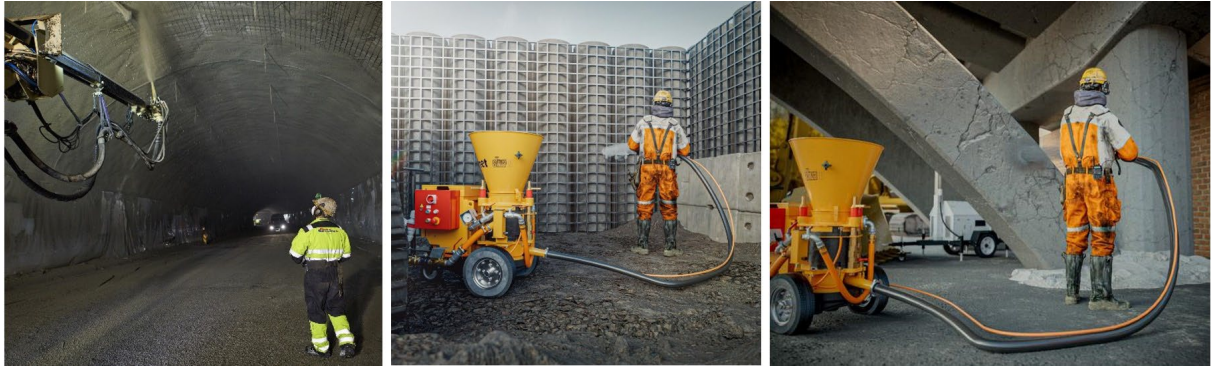
Для посилення та визначення товщини напилюваного шару на стіну монтується армована сітка. Її виготовляють з арматурних прутів діаметром 7-8 мм, з вічками 80-100 мм. З'єднання прутів здійснюється за допомогою зварювання або в'язки.

Напилення бетонного розчину проводиться пошарово, товщина кожного шару становить 5-7 мм. Загальна товщина напилення залежить від виду розчину, стану поверхні та способу нанесення. Розчин або суміш подають круговими рухами, тримаючи сопло під прямим кутом до стіни. Відхилення від цього кута допустиме лише при обробці поверхні між стіною та арматурною сіткою, а також при закладенні глибоких тріщин та поглиблень.

Шари наносяться знизу фундаментної стіни горизонтальними смугами. Відстань між соплом та стіною зазвичай витримується близько 1000 мм. Суміш наноситься по всій довжині ділянки. При наявності сусідньої ділянки, на яку вже був нанесений бетон, лінія стику з нею обробляється з напуском 200 мм

Список використаних джерел

1. Основи реконструкції будівель і споруд : навч. посіб. / І. Г. Іваник, С. І. Віхоть, Р.С. Пожар та ін. ; за ред. І. Г. Іваника. Львів : Видавництво Львівської політехніки, 2013. 272 с.
2. Normet. Designed for the future underground. URL: <https://www.normet.com/en/> (дата звернення: 22.04.2024).

Дікалов С. С., Легеза М. В., здобувачі вищої освіти гр. МБА-232
Науковий керівник – **Прибитько І. О.**, канд. техн. наук, доцент
Національний університет «Чернігівська політехніка», м. Чернігів, Україна

УКРИТТЯ ДЛЯ ЦИВІЛЬНОГО ЗАХИСТУ

У сучасній Україні постала необхідність створювати укриття для захисту цивільного населення. Передумовою тому стало повномасштабне вторгнення росії на територію незалежної України. Важливим фактором до того є те, що російське командування притримується тактики терору цивільного населення. Агресія виявилася неочікуваною, тому з'явилася необхідність у швидкому будівництві, зведенні модульних укриттів. Саме тому, метою дослідження є необхідність донести проблему правильних обладнаних укриттів до аудиторії, а також висвітлити помилки у вже готових проектах.

Укриття та споруди подвійного призначення (СПП) будують так, щоб люди могли безпечно перебувати там до 48 годин у разі надзвичайних ситуацій, воєнних дій або терористичних актів [1]. Сховища в залежності від класу захисту повинні витримувати такі впливи як: вибухова хвиля, уламки, отруйні речовини, пожежа, повені, радіаційне випромінювання. В рамках захисту цивільного населення розрізняють такі види укриттів [1]:

1. Найпростіші – наприклад, цокольний поверх житлової будівлі. Зазвичай такі укриття пристосовують під час капітального ремонту. Одним дуже суттєвим мінусом таких укриттів є відсутність запасних виходів, які б виводили людей із зони завалів, а також обмеженість влаштування необхідних засобів для осіб з інвалідністю та маломобільної групи населення (МГН).

2. Вбудовані – при новому будівництві укриття заздалегідь передбачають в архітектурному плані, як необхідну частину інфраструктури будівлі.

3. Окремо розташовані захисні споруди та СПП краще за все проєктувати заглибленими або частково заглибленими відносно планувальної позначки землі. Також необхідно розміщувати їх за межами зон можливих завалів.

Необхідних захисних властивостей споруд розташованих вище планувальної позначки землі досягають наступними методами: обвалювання ґрунтом, використання багатошарових будівельних конструкцій, встановлення габіонів, що наповнені сипучими матеріалами. Слід звернути увагу на наявність у приміщенні магістральних трубопроводів, каналізації, електромереж вище 0,4 кВ тощо. Вони повинні пролягати у технічних інженерних коридорах, відокремлених від приміщення. В укриттях необхідно передбачити такі інженерні системи як: фільтро-вентиляційні установки, резервні джерела енергії акумулятори, генератор [1, 3].

Найрозповсюдженішою проблемою при влаштуванні укриттів в Україні є досягнення необхідних експлуатаційних показників відносно МГН. Укриття та СПП повинні бути доступні та безпечні для всіх груп населення. Відповідно для МГН вхідні групи, тамбури, сходи, пандуси, пройоми, шляхи руху повинні бути необхідних розмірів та параметрів, але у рамках капітальних ремонтів адекватних показників часто досягти важко. Ширина (у просвіті) коридорів, пандусів в середині захисних споруд та СПП, що використовуються для евакуації, у тому числі МГН, мають бути [2]: не менше ніж 1,8 м – при новому будівництві; не менше ніж 1,5 м – при реконструкції; не менше ніж 1,2 м – при капітальному ремонті.

Для людей із порушенням зору повинні бути розміщені інформаційні таблички зі шрифтом Брайля, також на маршрутах пересування мають бути тактильні плитки, такі елементи, як наприклад, поручні та сходи радять покривати контрастними, а краще світловідбивними матеріалами [1, 2]. Важливо передбачити засоби безпеки, орієнтування, отримання інформації, Системи візуальної навігації на стінах, повинні містити інформацію щодо призначень приміщень, необхідних шляхів руху. У залежності від класу захисту, розміщення та потреб є переліки необхідних приміщень. Найголовнішими серед яких є: основний простір; приміщення для продовольства; санітарно-гігієнічне, із туалетом і душовою;

для вентиляційного та фільтро-вентиляційного обладнання; приміщення для аварійних джерел живлення. Сховища мають мати мінімум один аварійний вихід. Аварійний вихід обладнується захисно-герметичними дверями (люками). Елементи опорядження повинні виконуватися без використання підвісних, або конструкцій із додатковими каркасами, таких як фальшпідлоги. Також заборонене використання таких матеріалів як: керамічна плитка, які при руйнуванні утворюють гострі уламки [1].

Типові помилки під час улаштування укриттів наведено на рис. 1.



Рисунок 1. Приклади готових укриттів: а – модульне укриття у Дніпрі; б – модульне укриття у Києві; в – модульне укриття у Запоріжжі; г, г – СПП укриття у Запоріжжі

Проаналізуємо представлені приклади готових укриттів:

1. рис. 1 а, [6] ми можемо побачити укриття яке знаходиться у місті Дніпрі, слід звернути увагу що за ДСТУ 9195:2022 модульні укриття заводської готовності повинні оснащуватися санвузлом, фільтро-вентиляційним обладнанням, джерелами резервного живлення ємністю із питною водою. Якщо подивитися на пандус можна зрозуміти що жодна людина на візку туди не заїде. Також немає ніяких додаткових конструкцій які повинні бути передбачені за умови встановлення укриття вище планувальної позначки землі як і у наступному випадку [3]. Укриття не відповідає вимогам ДБН В.2.2-5:2023 та ДСТУ 9195:2022.

2. рис. 1 б, [5] можна побачити найрозповсюдженіший і найпростіший тип модульного укриття, для людини на візку це укриття недоступне, немає пандуса і тамбур таких розмірів не дозволить маневрувати на візку. У цьому випадку аналогічні проблеми [3]. Укриття не відповідає вимогам ДБН В.2.2-5:2023 та ДСТУ 9195:2022.

3. рис. 1 в, [4] ми можемо побачити укриття яке знаходиться у Запоріжжі. Сховище запроєктовано нижче планувальної позначки землі із додатковим шаром землі зверху. Ніяк не продумане водовідведення, повністю відсутні герметичні двері, також відсутні усі перераховані у першому випадку елементи [3].

4. рис. 1 г, г, [7] – це фрагменти фоторепортажу з укриття у Запоріжжі, на рисунку г та г можна побачити два порушення державних будівельних норм, а саме - це використання підвісних стель, та використання у якості опоряджувальних матеріалів для підлоги та фартука у кухонній зоні керамічної плитки [1].

Враховуючи вказані помилки, можливо зробити висновок, що при спорудженні укриттів треба притримуватися державних будівельних норм України, запрошувати професіоналів та експертів для оцінки коректності конструктивних й інших рішень. В іншому випадку укриття не дасть необхідних захисних властивостей, а в найгіршому випадку може й нашкодити.

Список використаних джерел

1. ДБН В.2.2-5:2023 ЗАХИСНІ СПОРУДИ ЦИВІЛЬНОГО ЗАХИСТУ – Київ: Міністерство розвитку громад, територій та інфраструктури України, 2023.
2. ДБН В.2.2-40:2018 ІНКЛЮЗИВНІСТЬ БУДІВЕЛЬ І СПОРУД. Основні положення – Київ: Міністерство регіонального розвитку, будівництва та житлово-комунального господарства України, 2018.
3. ДСТУ 9195:2022 ШВИДКОСПОРУДЖУВАНІ ЗАХИСНІ СПОРУДИ ЦИВІЛЬНОГО ЗАХИСТУ МОДУЛЬНОГО ТИПУ Основні положення – Київ: ДП «УкрНДНЦ», 2023.
4. Вовк І. Влада Запоріжжя придбала модульні укриття за цінами вдвічі вищими за ринкові. [Електронний ресурс] / Запорізькі вісті. – 2023. – Режим доступу: <https://zv.zp.ua/vlada-zaporizhzhja-pridbala-modulni-ukrittja-za-cinami-vidvichi-vishhimi-za-rinkovi/> (Дата перегляду: 29. 04. 2024). – Назва з екрану.
5. Новосвітня Н. Модульні укриття: у столиці обговорили проблеми встановлення та не вирішене питання з ДБН. [Електронний ресурс] / Вечірній Київ. – 2023. – Режим доступу: <https://vechirniy.kyiv.ua/news/85734/> (Дата перегляду: 29. 04. 2024). – Назва з екрану.

6. Руденко І. У Дніпрі встановлюють модульні укриття найвищого класу безпеки: з чого та як їх виготовляють. [Електронний ресурс] / Суспільне Дніпро. – 2023. – Режим доступу: <https://suspilne.media/dnipro/559811-u-dnipri-vstanovluut-modulni-ukritta-najvisogo-klasu-bezpeki-z-cogo-ta-ak-vigotovlout/> (Дата перегляду: 29. 04. 2024). – Назва з екрана.

7. Бут К. У Запоріжжі за підтримки ЄС та ПРООН створили сучасне укриття для спеціальної школи-інтернату для дітей з порушенням зору. [Електронний ресурс] / Перший Запорізький. – 2023. – Режим доступу : <http://1news.zp.ua/u-zaporizhzhzi-za-pidtrimki-es-ta-proon-stvorili-suchasne-ukrittya-dlya-speczialnoi-shkoli-internatu-dlya-ditej-z-porushennyam-zoru/> (Дата перегляду: 29. 04. 2024). – Назва з екрана.

УДК 721:[725.1:640.43/.44

Замерлова Я. І., здобувач вищої освіти гр. МБА-231
Науковий керівник – **Прибитько І. О.**, канд. техн. наук, доцент
Національний університет «Чернігівська політехніка», м. Чернігів, Україна

РОЛЬ АРХІТЕКТУРНИХ РІШЕНЬ ПРИ ПРОЄКТУВАННІ ОБ'ЄКТІВ ГОТЕЛЬНО-РЕСТОРАННОГО КОМПЛЕКСУ

Реалії сьогодення дають нам можливість зрозуміти важливість розробки загальної концепції під час проєктування об'єктів готельно-ресторанного комплексу, оскільки ці питання є основними під час роботи над концепцією проєкту.

Вплив архітектури готелю на задоволеність та лояльність гостей

Архітектура готелю може мати значний вплив на задоволеність та лояльність гостей, оскільки вона впливає на комфорт, функціональність та естетику. Дослідження показали, що гості надають перевагу готелям з унікальним дизайном, що запам'ятовується, а також тим, які мають екологічно чисті та інноваційні функції [1].

Зв'язок між архітектурою готелю та енергоефективністю

Архітектура готелю може мати значний вплив на його енергоефективність, оскільки дизайн огорожувальних конструкцій, освітлення та систем опалення, вентиляції та кондиціонування може зменшити споживання енергії та витрати. Дослідження показали, що екологічні елементи дизайну, такі як природна вентиляція, денне освітлення та енергоефективні прилади, можуть підвищити задоволеність гостей та зменшити вуглецевий слід готелю [2,3].

Роль готельної архітектури у сприянні добробуту та здоров'ю

Архітектура готелю може сприяти добробуту і здоров'ю. Це можуть бути такі елементи, як природне світло, свіже повітря і комфортні простори для відпочинку та фізичних вправ. Дослідження показують, що готелі, які надають пріоритет благополуччю та здоров'ю, можуть приваблювати гостей, що піклуються про своє здоров'я, і виділятися серед конкурентів [4,5].

Виклики та можливості для проєктування готелів у міському середовищі

Проєктування готелів у міському середовищі створює унікальні виклики та можливості, оскільки архітекторам потрібно збалансувати потребу в щільності, доступності та стійкості з вимогами естетики та функціональності. Дослідження показали, що успішна архітектура готелів у міському середовищі може покращити міську тканину, сприяти економічному розвитку та створити незабутній досвід проживання [6,7].

Роль архітектури готелів у створенні інклюзивного та доступного простору

Архітектура готелів може створювати інклюзивні та доступні простори для людей з різними потребами та вподобаннями, а також для гостей з інвалідністю. Дослідження показали, що готелі, які надають пріоритет доступності та інклюзивності, можуть привабити широке коло гостей і виділитися серед конкурентів [8,9].

Майбутнє готельної архітектури: тенденції та виклики.

Майбутнє готельної архітектури формуватиметься під впливом таких тенденцій і викликів, як технології, сталий розвиток і зміна очікувань гостей. Дослідження показали, що готелі, які є інноваційними, адаптуються до мінливих ринкових умов і ставлять на перше

місце враження гостей, можуть залишатися конкурентоспроможними і продовжувати процвітати [10].

Роль архітектури готелів у захисті культурної спадщини.

Архітектура готелів може зберегти і відзначити культурну спадщину через використання традиційних елементів дизайну, матеріалів і ремесел. Дослідження показали, що готелі, які поважають і відображають місцеву культуру, можуть приваблювати туристів, підтримувати місцеві громади і сприяти збереженню культури [11,12].

Роль архітектури готелю в просуванні соціальної відповідальності та сталого розвитку.

Архітектура готелю може сприяти соціальній відповідальності та сталому розвитку, використовуючи такі функції, як відновлювані джерела енергії, збереження води та залучення громади. Дослідження показали, що готелі, які віддають перевагу стійкості, можуть залучати екологічно свідомих гостей, зменшувати витрати та сприяти досягненню соціальних і екологічних цілей [13,14].

Таким чином, архітектура готелів відіграє вирішальну роль у створенні ідентичності та іміджу готелю, підвищенні задоволеності та лояльності гостей, зниженні енергоспоживання та витрат, сприянні добробуту та здоров'ю, покращенні міських функцій, створенні інклюзивного та доступного простору, підвищенні задоволеності та продуктивності працівників, покращенні тенденцій, захищати культурну спадщину та відігравати ключову роль у просуванні соціальної відповідальності та сталого розвитку. Розуміючи роль готельної архітектури в цих сферах, власники готелів та архітектори можуть зробити свій внесок в успіх і стійкість індустрії гостинності, створюючи готелі, які відповідають потребам і очікуванням гостей, співробітників і громади.

Список використаних джерел

1. Чан, КВ, і Чу, СК (2010). Вплив дизайну готелю на задоволеність і лояльність гостей. Міжнародний журнал сучасного готельного менеджменту, 22 (5), 670-685.
2. Кан, Дж. та Лі, К. (2013). Енергоефективне проектування готелів: Огляд літератури. Міжнародний журнал сучасного готельного менеджменту, 25 (7), 1036-1051.
3. Yin, S., & Yi, Y. (2017). Вплив архітектури готелю на енергоспоживання та задоволеність гостей. *Journal of Cleaner Production*, 161, 1139-1149.
4. Чен, Дж., і Чен, Х. (2017). Вплив архітектури готелю на самопочуття та здоров'я гостей. Міжнародний журнал сучасного готельного менеджменту, 29 (1), 290-307.
5. Кім Дж. і Мун С. (2019). Роль архітектури готелю в сприянні добробуту та здоров'ю гостей. Міжнародний журнал готельного менеджменту, 76, 1-11.
6. Четін, М. та Оздемір, С. (2013). Архітектура готелю в міському середовищі: Огляд літератури. Міжнародний журнал сучасного готельного менеджменту, 25 (7), 1022-1035.
7. Тузун, Б., Караман, О. (2017). Роль архітектури готелю в регенерації міст. *Журнал міського дизайну*, 22 (4), 451-468.
8. Ім, Х. та Кім, Дж. (2016). Архітектура готелю для гостей з обмеженими можливостями: Огляд літератури. Міжнародний журнал сучасного готельного менеджменту, 28 (6), 1203-1221.
9. Ло, Р. і Тан, Дж. (2017). Роль архітектури готелю у створенні інклюзивного та доступного простору. Міжнародний журнал готельного менеджменту, 62, 1-11.
10. Ло, Р., Джогаратнам, К. (2016). Майбутнє готельної архітектури: тенденції та виклики. Міжнародний журнал сучасного готельного менеджменту, 28 (5), 855-871.
11. Тімоті, Ді-Джей, і Бойд, СВ (2015). Туризм культурної спадщини та готельна архітектура. *Journal of Heritage Tourism*, 10 (3), 233-246.
12. Wang, Y., & Xu, F. (2017). Роль архітектури готелю у збереженні та популяризації культурної спадщини. *Журнал сталого туризму*, 25 (5), 673-688.
13. Chen, J., & Li, X. (2016). Архітектура готелю для соціальної відповідальності та сталого розвитку: огляд літератури. Міжнародний журнал сучасного готельного менеджменту, 28 (7), 1386-1402.
14. Гесслінг С. та Пітерс П. (2015). Туризм і стійкість: Огляд літератури. *Журнал сталого туризму*, 23 (5), 645-662.

Зозуля Д. В., здобувач вищої освіти, гр. МБА-231
Науковий керівник: **Прибитько І. О.**, канд. техн. наук, доцент
Національний університет «Чернігівська політехніка», м. Чернігів, Україна

СТАЛЕВІ КОНСТРУКЦІЇ В БУДІВНИЦТВІ ТОРГОВО-ОФІСНИХ ЦЕНТРІВ: ПЕРЕВАГИ ТА ВИКЛИКИ

Торгово-офісні центри – це багатофункціональні комплекси, що об'єднують торгові, офісні, розважальні та інші приміщення. Вони є важливою частиною сучасної інфраструктури міст і слугують місцями для покупок, роботи, відпочинку та спілкування [1].

Сталеві конструкції є одним з найпоширеніших матеріалів, що використовуються в будівництві торгово-офісних центрів. Їх популярність обумовлена рядом переваг, таких як [2]:

- міцність і надійність: сталь – це один з найміцніших будівельних матеріалів, що робить її ідеальною для будівництва висотних і складних конструкцій;
- швидкість і простота монтажу: сталеві конструкції можуть бути швидко і легко змонтовані на місці, що дозволяє скоротити час будівництва;
- гнучкість проектування: сталь може бути легко сформована в різні форми і розміри, що дає архітекторам і інженерам велику свободу проектування;
- довговічність: сталеві конструкції стійкі до корозії та інших факторів навколишнього середовища, що робить їх довговічними;
- можливість повторного використання: сталеві конструкції можуть бути легко демонтовані та повторно використані в інших проектах, що робить їх екологічно чистим матеріалом.

У будівництві торгово-офісних центрів використовуються різні типи сталевих конструкцій, таких як:

- колони: використовуються для підтримки ваги будівлі. Вони можуть бути виготовлені з різних типів сталі, таких як, трубчасті балки та складові колони;
- балки: використовуються для перекриття прольотів між колонами. Вони можуть бути виготовлені з різних типів сталі, таких як, коробчаті балки та двотаврові балки;
- ферми: використовуються для створення складних конструкцій, таких як дахи та перекриття. Вони можуть бути виготовлені з різних типів сталі, таких як куточки, швелери та листовая сталь;
- сходові клітини: використовуються для забезпечення доступу до різних поверхів будівлі. Вони можуть бути виготовлені з різних форм перерізу сталі, таких як куточки, швелери та листовая сталь.

Головними показниками, за якими відрізняють марки сталей, є їх хімічний склад, якість, сфера застосування та їх характеристики. Аналіз найпоширеніших марок сталі:

1. Сталь типу 304 (AISI 304): Це нержавіюча сталь, яка має високу стійкість до корозії, особливо в агресивних середовищах, таких як харчова промисловість або морська вода.

2. Сталь типу 316 (AISI 316): Це ще один тип нержавіючої сталі, який має вищу стійкість до корозії, особливо у високих температурах і хлоровмісних середовищах.

3. Сталь типу 1018 (AISI 1018): Це м'яка, легко оброблювана сталь, яка має досить низьку міцність і твердість.

4. Сталь типу 4140 (AISI 4140): Це сталь, яка має високу міцність і відносно велику твердість.

5. Сталь типу 4340 (AISI 4340): Це легована сталь, яка має високу міцність, жорсткість і деяку стійкість до зношування.

Такі марки сталі мають різні властивості та застосування, їх вибір залежить від різних потреб і умов застосування [3].

Сталеві конструкції використовуються в будівництві торгово-офісних центрів по всьому світу (рис. 1 та рис. 2).



Рис. 1. Kyivska Trade and Office Center (Київ, Україна)

Цей торгово-офісний центр має 10 поверхів і загальну площу 120 000 кв. м. У його будівництві було використано 10 000 тонн сталі.



Рисунок 2. Mall of the Emirates (Дубай, ОАЕ)

Такий торгово-офісний центр має 5 поверхів і загальну площу 220 000 кв. м. У його будівництві було використано 75 000 тонн сталі.

Підсумовуючи усе зазначене, можна сказати, що сталеві конструкції є важливим матеріалом, що використовується в будівництві торгово-офісних центрів. Їх міцність, надійність, гнучкість проектування, довговічність та можливість повторного використання роблять їх ідеальним вибором для будівництва цих складних і багатофункціональних будівель.

Список використаних джерел

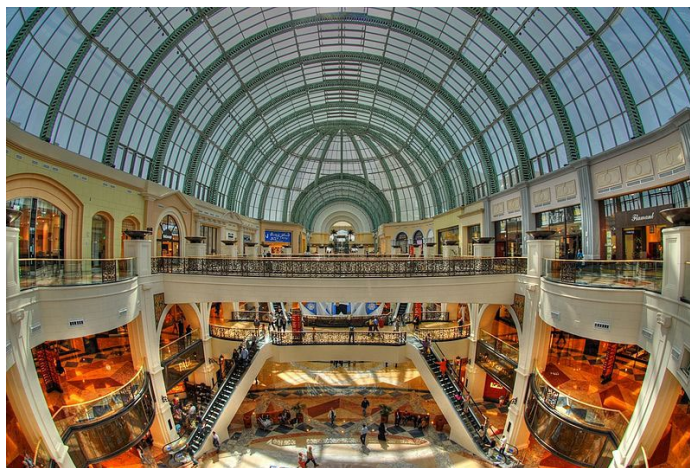
1. ПЕРЕВАГИ СТАЛЕВИХ КОНСТРУКЦІЙ. [Електронний ресурс] – Режим доступу: <https://uscc.ua/perevagi-stalevih-konstruksiy> (дата звернення 22.04.2024).
2. Лівінський О. М., Хоменко О.Г., Терещук М. О., Любченко І.Г., Ратушняк Г. С., Єсипенко А. Д. Металеві конструкції. Підручник для студентів вищих навчальних закладів.- К.: «МП Леся», 2018. – 306 с.
3. Аналіз марок сталей: детальний посібник та характеристики. [Електронний ресурс] – Режим доступу: <https://exo.in.ua/porada/3423> (дата звернення 30.04.2024).

Каленик А. Є., Слюта С. Д.,
здобувачі вищої освіти гр. МБА-232
Науковий керівник – **Ганєєв Т. Р.**, канд. техн. наук, доцент
Національний університет «Чернігівська політехніка», м. Чернігів, Україна

ОСНОВНІ ВИДИ ПОКРІВЕЛЬНИХ МЕМБРАН В СУЧАСНОМУ БУДІВНИЦТВІ

У сучасному будівництві з'являється дедалі більше нових способів, що спрощують обладнання покрівельної конструкції. Існує технологія, що має ряд переваг перед традиційними методами улаштування покрівлі – мембранна покрівля. Яка має ряд переваг перед іншими видами покрівлі, в основному за рахунок отримання монолітного покрівельного покриття з бездоганними гідроізоляційними властивостями.

Мембранна покрівля є найсучаснішим видом покрівельного покриття. Її популярність обумовлена відмінними технологічними властивостями та тривалим терміном служби фінішного покриття. Завдяки підвищеній міцності, стійкості до вологи та чудовій адгезії по відношенню до всіх матеріалів на основі бітуму, така покрівля широко застосовується в індивідуальному будівництві.

Використання полімерних матеріалів та штучного каучуку, які відрізняються гнучкістю та еластичністю, дозволяють створювати покрівельне покриття на дахах будь - якої площини та різного ухилу. Технологія улаштування мембранної покрівлі найчастіше дозволяє використовувати чудові якості цих матеріалів на злегка похилих і плоских дахах.

Мембранна покрівля набула величезної популярності у світі. Вперше цей тип покриття з'явився близько 40 років тому і з того часу захопив лідерство на ринку. В Європі йому вже давно надали перевагу, обладнавши ним майже 80% дахів, а сьогодні мембранне покриття впевнено торує шлях до України.

На сьогодні випускаються різні види покрівельних мембран. Зупинимося на характеристиках трьох основних – ПВХ мембран, ЕПДМ мембран, ТПО мембран.

ПВХ мембрани - це покриття відрізняється високотехнологічною структурою. В його основі лежить штучний матеріал полівінілхлорид (надалі – ПВХ), який вже давно використовується у процесі виробництва ізоляційних, оздоблювальних та інших будівельних матеріалів [1]. Має найвищі показники пожежної безпеки серед решти мембран.

Для збільшення еластичності полотна до складу матеріалу додають легкі інноваційні пластифікатори. Завдяки армуванню поліефірною сіткою він набуває додаткової гнучкості та пружності. Ці властивості залишаються незамінними при укладанні мембран на дахах, що відрізняються складністю конфігурації.

Покрівельна мембрана з ПВХ є найбільш практичною та дешевою по відношенню до інших видів рулонних полімерних покрівельних покриттів. Тому на даний момент вони є найбільш популярними та затребуваними.

До переваг, які відрізняють цей матеріал від звичайних покрівельних покриттів, можна віднести відсутність небажаних протікань, що виникають з особливостей різних матеріалів, що використовуються для улаштування покрівлі.

При використанні інших покриттів, стики полотнищ прилягають один до одного недостатньо щільно, через що волога з атмосфери поступово проникає у внутрішні приміщення будівель. На відміну від них, мембранна з ПВХ покрівлі практично не має швів. Як наслідок, протікання на такій покрівлі зведено до мінімуму.

В основу ЕПДМ мембрани покладено штучний каучук – етиленопропіленодієномономер (англ. EPDM від ethylene propylene diene monomer, надалі – ЕПДМ) [2].

ЕПДМ є спіненою мікропористою закритокомірчастою основою, з нанесеним з одного боку спеціальним клейовим складом. Поставляється в рулонах різної ширини та товщини, залежно від конструкційної необхідності замовника.

Зберігаючи незмінними властивості природного каучуку (розтяжність, висока міцність на розрив, хороша еластичність на холоді), хіміки створили ЕПДМ – продукт з унікальними властивостями: стійкістю до атмосферних впливів, світла та озону, кислот та лугів. Усьому цьому супроводжують у довгому часовому діапазоні високу еластичність, міцність на розрив та відносно подовження до розриву у досить великому температурному проміжку.

Полімерна сітка, за допомогою якої проводиться армування матеріалу, надає йому підвищених властивостей міцності. Цей матеріал найчастіше застосовується на промислових покрівлях великої площі.

Для збільшення міцності покриття покрівлі до складу ЕПДМ мембран вводять поліефірні добавки та модифікатори. Мембрани відрізняються наявністю адгезії (злипання приведених в контакт різнорідних фаз) по відношенню до матеріалів, створених на основі бітуму. Все це свідчить про чудові гідроізоляційні властивості, які має мембранна покрівля.

Вартість ЕПДМ мембран для влаштування покрівлі не є низькою. Але якщо термін служби покрівельного покриття (більше 50 років), то навряд чи вона буде здаватися настільки високою та невиправданою.

ТПО мембрани на ринок гідроізоляції покрівельних покриттів прийшли порівняно недавно [3]. Дане рулонне покриття включає в себе кілька видів термопластичних олефінів (надалі – ТПО). Це дуже складна хімічна сполука, що містить $\approx 80\%$ штучного каучуку та $\approx 20\%$ поліпропілену.

Для збільшення стійкості до ультрафіолетових променів до термопластів додаються стабілізатори, тому міжмолекулярні зв'язки залишаються незмінними протягом тривалого часу. Для зміни кольору використовується оксид титану.

Сьогодні на ринку присутні два різновиди ТПО мембран. Одна – армована поліестером, а друга – неармована, що складається зі скловолосна.

Отже, використання покрівельних мембран допомагає досягати відмінних гідроізоляційних та теплозахисних показників фінішного покриття. Явними та безперечними перевагами процесу укладання матеріалу є швидке та просте здійснення монтажних робіт. До переваг також можна віднести відмову від використання відкритого вогню, як для смоляних та бітумних покриттів та можливість монтажу мембранної покрівлі у зимовий час.

Мембранна покрівля є ідеальним покриттям для дахів із малим ухилом та плоских дахів. При цьому, її цілком можливо укласти і на дахи із складною геометрією. При ремонті даху з використанням мембранних матеріалів, зникає необхідність демонтажу старого зіпсованого покрівельного покриття. Головне, що включає ремонт мембранної покрівлі, це очищення основи покрівлі від сміття. Важко не погодитись, що такі обставини значно зменшують трудові витрати та зменшують вартість будівельних робіт.

Список використаних джерел

1. Кузьменко, В. Монтажник мембранної покрівлі : навч. посіб. / В. Кузьменко, А. Лаукс, В. Литвин, Н. Олійник ; упоряд. : К. Мірошниченко, В. Лемещенко-Лагода. – Одеса : Видавничий Дім «Гельветика», 2024. – 132 с.
2. EPDM. Viva Carl [Електронний ресурс] – Режим доступу: <https://viva-carl.com.ua/epdm/> (дата звернення: 09.04.2024). – Назва з екрана.
3. Що таке ТПО мембрана і для чого вона застосовується? Компанія Буд-Інтех. [Електронний ресурс]. – Режим доступу: <https://bud-inteh.com/articles/chto-takoe-tpo-membrana-dlya-chego-ona-primenyetsya> (дата звернення: 19.04.2024). – Назва з екрана.

Кірієнко С. О., Ющенко М. О.,
здобувачі вищої освіти гр. МБА-231
Науковий керівник – **Корзаченко М. М.**, канд. техн. наук, доцент
Національний університет «Чернігівська політехніка», м. Чернігів, Україна

ВПЛИВ ЦИФРОВІЗАЦІЇ НА ПРОЦЕС ПРОЄКТУВАННЯ ТА БУДІВНИЦТВА

Цифровізація – одна з визначальних тенденцій розвитку людської цивілізації, яка формує більш інклюзивне суспільство та кращі механізми управління, розширює доступ до інформації, підвищує якість послуг, а також розширює спосіб співпраці людей.

Будівельна галузь, як один з ключових секторів економіки, активно використовує різноманітні технології та процеси. Однак, протягом останніх кількох років вона зіткнулася з низкою проблем, таких як недостатня ефективність, високі витрати на проекти та дефіцит робочої сили [1].

Проблематика будівельної галузі:

1. У будівництві в Україні часто використовують застаріле обладнання та технології, що знижує продуктивність та підвищує витрати.

2. Недостатня заробітна плата та обмежені перспективи праці в галузі призводять до так званого «відтоку кадрів» за кордон.

3. Ізольована робота будівельних компаній одна від одної та обмежене використання новітніх технологій через відсутність єдиної стратегії розвитку галузі в Україні.

4. Більшість компаній в будівельній галузі не використовують сучасні технології, такі як 3D-моделювання та комп'ютерне проєктування об'єктів (BIM), системи управління проектами, хмарні технології, що ускладнює та збільшує вартість процесів будівництва та ускладнює координацію між учасниками проєкту [2].

Кабінет Міністрів України затвердив розроблену Міністерством розвитку громад та територій Концепцію впровадження технологій будівельного інформаційного моделювання (BIM-технологій) в Україні, а також план заходів з її реалізації. Відповідне розпорядження ухвалили на урядовому засіданні 17 лютого [3]. Концепція описує способи впровадження BIM-технологій, як інструменту для подальшої цифрової трансформації будівельної галузі України. Концепція повинна бути реалізована поетапно.

Перший етап – розробка та затвердження необхідних змін в законодавчі акти, ухвалення нормативних документів (стандартів), які будуть приведені з міжнародними та європейськими документами, забезпечення умов для навчання, або підвищення кваліфікації, щодо використання BIM-технологій у будівництві. Протягом другого етапу, передбачається повне оновлення будівельних норм з урахуванням особливостей використання BIM-технологій та впровадження пілотних будівельних проєктів, де будівельне інформаційне моделювання буде застосовуватися на рівні не менше 10% проєктів, що фінансуються за рахунок державного бюджету [3].

Використання BIM-технології є новаторським підходом до моделювання будівель та інфраструктури у цифровому вигляді. Це сприяє підвищенню безпеки та надійності споруд, дозволяє ефективно керувати та покращувати процеси планування, проєктування та управління будівництвом, зменшує ризик помилок у проєктах.

У вересні 2019 року в Україні почала працювати антикорупційна реформа будівельної сфери. Майже через рік було презентовано Єдину державну електронну систему у сфері будівництва (ЄДЕССБ). ЄДЕССБ передбачає максимальну автоматизацію всіх процесів державного регулювання у будівництві. За три роки цифровізація допомогла кардинально реформувати будівельний сектор (детальніше див. [4]).

Потреба у використанні технологій зростає до таких, які допомагають оптимізувати процеси з мінімальним затратами часу та дають можливість ефективніше й безпечніше

виконувати поставлені завдання. Технологія IoT (Internet of Things) має великий потенціал принести інновації в будівництво та створення інструментів використовуючи ідею інтернету речей, що як наслідок отримаємо еру підвищеної ефективності та безпеки в процесі виконання робочих процесів. Технологія відкриває можливість збирати дані в реальному часі та відображати зрозумілою мовою що дає змогу ефективному керуванню процесів [5].

Останнім часом на себе привертає увагу технологія AI (Artificial Intelligence) та відчувається потенціал застосування її в будівельній галузі. Штучний інтелект може взяти на себе монотонні обов'язки та допомогти з проектуванням і плануванням, відкриваючи людям у команді можливість витратити свій час на вдосконалення свого досвіду та креативності. Крім того, AI та машинне навчання можуть допомогти командам і компаніям робити обґрунтовані прогнози, оптимізуючи робочі процеси [6].

Використання технологій AR/VR (Augmented Reality/Virtual Reality), Additive Technologies, Point Cloud дають можливість взаємодії цифрової моделі з реальним фізичним простором. Використання технології AR/VR нам дає можливість цифрову модель розмістити на фізичному просторі та вносити корегування в реальному часі. Технологія Additive Technologies дозволяє зробити об'єкт використовуючи 3D друк передумовою якого було моделювання цифрової моделі. Технологія 3D-сканування надає можливість використання технології Point Cloud яка включає 3D-моделювання об'єктів на основі даних про точки в просторі, отриманих з 3D-сканера [7].

Один з підходів взаємодії з даними надає технологія Cloud Computing, яка дозволяє зберігати та обробляти дані на віддалених серверах, а не на локальних комп'ютерах. Будівельна галузь вирішує проблему цією технологією зберігання та обміну даними, а також спільну роботу над проектами.

Цифровізація впливає на процеси проектування, виробництва та споживання промислової продукції. Важливі аспекти цифровізації включають аналітику даних, інтернет речей, хмарні обчислення, машинне навчання. Це сприяє оптимізації економічних процесів, розширенню ринків збуту, інноваціям та ефективному використанню людського капіталу. Для успішної цифровізації промислових систем важливо використовувати методи бенчмаркінгу та формувати програми підтримки цифровізації на різних рівнях управління.

Список використаних джерел

1. Проблеми та виклики будівельної галузі України [Електронний ресурс] // Електронна площадка ukrinform.ua : [вебсайт]. – Режим доступу: <http://surl.li/kwtqt> (дата звернення: 24.04.2024).
2. Цифровізація будівельної галузі [Електронний ресурс] // Електронна площадка dedalsoft.com.ua : [вебсайт] – Режим доступу: <https://dedalsoft.com.ua/blog/tsifrovizatsiya-budivelnnoi-galuzi> (дата звернення: 24.04.2024).
3. Цифрова трансформація тепер і в будівництві [Електронний ресурс] // Електронна площадка ukurier.gov.ua : [вебсайт]. – Режим доступу: <https://ukurier.gov.ua/uk/news/cifrova-transformaciya-teper-i-v-budivnictvi/> (дата звернення: 24.04.2024).
4. Прозоре будівництво [Електронний ресурс] // Електронна площадка tapas.org.ua : [вебсайт]. – Режим доступу: <http://surl.li/sxzqu> (дата звернення: 24.04.2024).
5. Інновації у будівництві за допомогою IoT [Електронний ресурс] // Електронна площадка ua-bud.com.ua : [вебсайт]. – Режим доступу: <https://www.ua-bud.com.ua/innovatsii-u-budivnitstvi-za-dopomogou-iot/> (дата звернення: 24.04.2024).
6. The Rise of AI in Construction [Електронний ресурс] // Електронна площадка autodesk.com : [вебсайт]. – Режим доступу: <http://surl.li/syngn> (дата звернення: 24.04.2024).
7. Про застосування 3d технологій у будівництві [Електронний ресурс] // Електронна площадка n-zodchie.com : [вебсайт]. – Режим доступу: <http://www.n-zodchie.com/ua/articles/pro-zastosuvannya-3d-tehnologiy-u-budivnyitstvi.html> (дата звернення: 24.04.2024).

Корнієнко О. М., Пстухов О. О.,

здобувачі вищої освіти гр. МБА-232

Науковий керівник – **Ганєєв Т. Р.**, канд. техн. наук, доцент

Національний університет «Чернігівська політехніка», м. Чернігів, Україна

ВИЗНАЧЕННЯ ГРУПИ ГОРЮЧОСТІ ПВХ ПРОФІЛІВ ДЛЯ ВИРОБНИЦТВА ВІКОН ТА ДВЕРЕЙ

Під час вибору віконних систем одним з важливих параметрів є група вогнестійкості ПВХ профілів, що використовується виробником. Група вогнестійкості визначається відповідно до ДСТУ 8829:2019 “Матеріали будівельні. Методика випробувань на горючість” [1].

Суть методу випробувань по визначенню групи горючості горючих будівельних матеріалів, полягає у введенні одночасно чотирьох зразків довжиною 1000 мм, закріплених в тримачі, до камери згорання, дії на зразки полум'я від джерела запалювання (час дії 10 хв.) з заданими параметрами. Після припинення дії джерела полум'я фіксують тривалість самостійного горіння (тління) та утворення крапель розплаву, що горять під час випробувань.

Призначення групи вогнестійкості проводять на основі аналізу довжини профілю, що не згоріла і не обуглилася ні на поверхні, ні всередині та зміні маси зразків.

Дослідження ПВХ профіля проводилися за допомогою установки УВГ-1. Основні результати вказані на рис.1.



Рис. 1. – Результати досліджень

Середнє значення ступеня пошкодження ПВХ профілю за довжиною склало 23%, за масою 7%, час самостійного горіння 9с, що згідно з п.6.1.3 ДСТУ 8829:2019 відповідає вимогам до класу Г2 (матеріали помірної горючості). Досліджений профіль не може бути віднесений до класу Г1 лише за параметром часу самостійного горіння.

Список використаних джерел

1. ДСТУ 8829:2019 Пожежовибухонебезпечність речовин і матеріалів. Номенклатура показників і методи їхнього визначення. Класифікація. – Київ: ДП «УкрНДНЦ», 2020 -78 с,

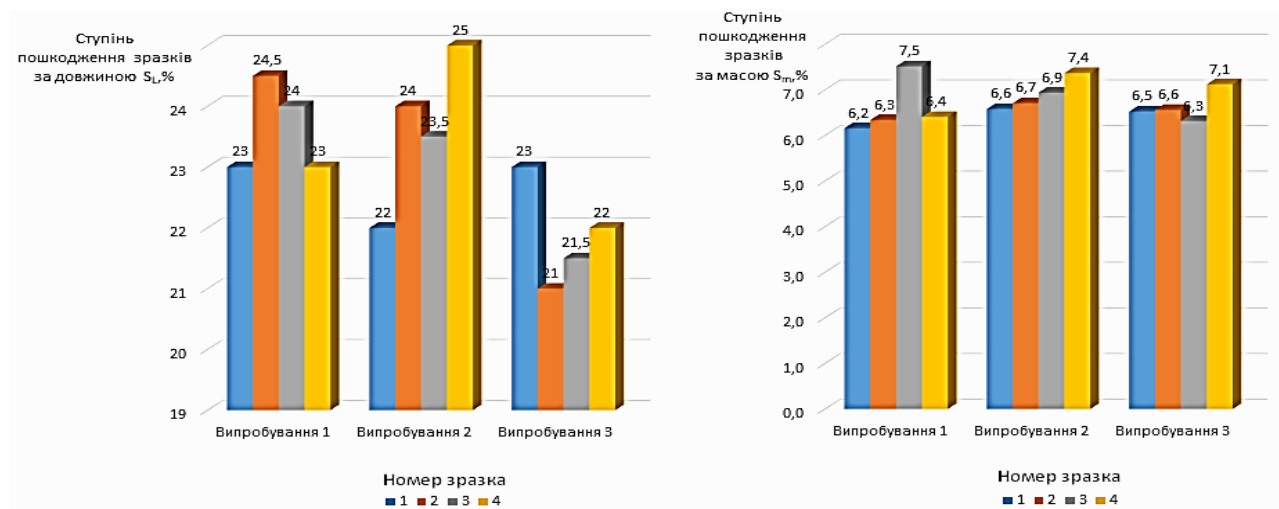
Котельчук А. Л., Кривенко М. В., Дробот О. В.,
здобувач вищої освіти гр. МБА-232
Науковий керівник – **Корзаченко М. М.**, канд. техн. наук, доцент
Національний університет «Чернігівська політехніка», м. Чернігів, Україна

РЕКОНСТРУКЦІЯ ОЧИСНИХ СПОРУД В М. МЕНА ЧЕРНІГІВСЬКОЇ ОБЛАСТІ

Об'єкт проектування знаходиться в м. Мена Чернігівської області, на відстані 69,5 км від м. Чернігова. Майданчик, де запроєктована реконструкція очисних споруд м. Мена знаходиться в південно-східній околиці м. Мена Чернігівської області за межами населеного пункту. В геоморфологічному відношенні ділянка розташована на II надзаплавній терасі Десни в басейні р. Мена, що протікає за 1,6 км на захід. Земельна ділянка забудована недіючими спорудами Менської очисної системи.

Територія реконструкції очисних споруд знаходиться на насипних ґрунтах, тому ґрунтові води мають значний рівень залягання. Гідрогеологічні умови ділянки характеризуються наявністю ґрунтових вод на глибині біля 1,3-1,7 м на території без насипних ґрунтів. У весняний період ґрунтові води можуть підійматися до глибини 1,0 м.

Очисні споруди вводились в експлуатацію в 90-х роках ХХ сторіччя. Але при невеликому строку використання були виведені з ладу, оскільки розрахункові потужності не співпадали з кількістю надходження стоків та їх невідповідною якістю по відношенню до технології очистки. На даний момент перекачка стоків від міста відбувається на очисні споруди ПП «КФ Прометей» (філія «Менський сир»). Існуючі споруди включали в себе:

- приймальну камеру/піскоуловлювач;
- 3 відстійники;
- 3 мулові майданчики;
- каналізаційні колодязі;
- адміністративну будівлю;
- будівлю насосної станції;
- біоствавки.

Враховуючи що очисні споруди ПП «КФ Прометей» (філія «Менський сир») не розраховані на прийом господарсько-побутових стоків в об'ємі 800 м³, то реконструкція очисних споруд м. Мена є крайнє необхідною.

На даний час на існуючі недіючі очисні споруди підходить дві нитки напірного колектору, діаметром 200 мм, які заглушені, перед входом в лоток решіток/піскоуловлювачів. В колектор врізаний сталевий трубопровід, який прокладений до очисних споруд ПП «КФ Прометей» для подачі стічних вод від комплексних насосних станцій міста. За період експлуатації існуючих очисних споруд капітальний ремонт не проводився. Всі конструкції – труби, елементи піскоуловлювачів, відстійників, мулових майданчиків та інші конструкції вийшли з ладу та мають незадовільний стан для експлуатації. Конструкція решіток на існуючих очисних спорудах взагалі відсутня. Металеві конструкції і лотки піскоуловлювачів попрогнівали, частина відсутня, що не дає можливості роботі даних споруд.

Відстійники-аеротенки представлені металевими ємкостями, розмірами в плані – 16×5,85 м, глибиною – 3 м, в кількості – 3 шт. Всі підвідні трубопроводи, внутрішні лотки та сама металева конструкція зруйнована, попрогнівала, наявність стічних вод в ній, веде до підмивання та виливання на зовнішню поверхню.

Розподільчі трубопроводи біоствавків сильно пошкоджені корозією та непридатні для подальшого використання.

Мулові майданчики представлені огорожею з залізобетонних конструкцій та поверхні з асфальтобетонного покриття розміром в плані – 15,2×27,5 м. Загальна кількість секцій – 3 шт. Стінки з залізобетону попроломлювались, та попадали в деяких місцях, мають незадовільний

стан. Асфальтобетонне покриття потріскалось, попроломлювалось і попоростало рослинністю і кущами, та непридатне до подальшого використання.

Для подальшої експлуатації існуючої адміністративної будівлі необхідно провести заходи по її повній реконструкції, з метою переобладнання приміщень під новітні технології, зменшення енергозатрат на опалення, усіх інших конструктивних елементів споруди, частини фундаментів, підлоги, стіни, вікна, двері, внутрішнє і зовнішнє оздоблення, дах і т. д.

Покриття з асфальтобетону не придатне для подальшого використання, зруйновано чинниками природного середовища, потріскалось та попоростало рослинністю.

Проектом реконструкції передбачається будівництво таких споруд:

- SBR-реактори (SBR-1 - SBR-2), (SBR-3 – на перспективу));
- виробниче приміщення (1 – Приміщення решіток і піскоуловлювачів; 2 – Приміщення реагентної станції; 3 – Приміщення повітродувок);
- буферний резервуар;
- контактний резервуар;
- виробничо-побутова будівля;
- мулові майданчики (4шт.);
- споруди прийому і розбавлення стоків;
- насосна станція дренажних вод;
- аварійний водоприймач;
- насосна станція аварійного водоприймача;
- трубчатий колодезь;
- піскові карти (2шт.);
- КТП очисних споруд;
- благоустрій території.

Проектом реконструкції передбачено вирішення таких задач:

1. Забезпечення стійкого технологічного процесу очистки стічної води міста Мена з урахуванням поступового розширення користувачів системи централізованого водовідведення до 8000 осіб;

2. Максимально можливе зниження експлуатаційних витрат (трудовитрат та ресурсів).

Враховуючи відносно невеликий добовий об'єм стічної води, особливо на початковій стадії роботи очисних, високу добову нерівномірність її надходження на очисні споруди, різкі годинні і добові коливання концентрацій забруднень пропонується найбільш оптимальний по експлуатаційним та капітальним витратам варіант технологічної схеми з використанням аеротенків в режимі реакторів періодичної дії (SBR-реактор) замість класичного проточного.

Ця технологія відрізняється тим, що всі процеси біологічного очищення (окислення органічних речовин, нітрифікація-денітрифікація, біологічне і хімічне видалення фосфору), та побіжні технологічні операції (наприклад, завантаження реактора, відстоювання очищеної води та її зливання, видалення надлишкового мулу), відбуваються послідовно в одному резервуарі (SBR-реакторі), але в різний час. У звичайних проточних аеротенках ці процеси відбуваються одночасно, але у різних спорудах або в різних місцях однієї споруди (наприклад, денітрифікація).

Це дозволяє уникнути використання вторинних відстійників та систем рециркуляції мулу і при цьому забезпечити стабільну концентрацію активного мулу до 7 г/м³. Завдяки цьому спрощуються технологічні операції, що дає змогу повністю автоматизувати роботу таких споруд. Система не чутлива до змін якості та обсягу води, що надходить на очищення, завдяки чому забезпечується стабільність показників очищення. Досягнення даних показників з використанням проточних аеротенків є проблематичним.

Такі споруди широко застосовуються в Європі, США та інших розвинених країнах для біологічного очищення стічних вод невеликих та середніх об'ємів.

Лужецький Р. В., здобувач вищої освіти гр. МБА-232
Науковий керівник – **Корзаченко М. М.**, канд. техн. наук, доцент
Національний університет «Чернігівська політехніка», м. Чернігів, Україна

ГЕОТЕХНІЧНИЙ МОНІТОРИНГ ЛІКУВАЛЬНОГО КОРПУСУ МЕДИЧНОГО ЦЕНТРУ, ЩО ЗАЗНАВ РУЙНУВАНЬ ВНАСЛІДОК БОЙОВИХ ДІЙ

Метою роботи є отримання даних про фактичний стан та деформації огорожувальних конструкцій та фундаментів лікувального корпусу медичного центру. Для досягнення поставленої мети були поставлені і вирішені такі завдання дослідження:

- візуальні обстеження будівлі;
- геотехнічний моніторинг;
- аналіз причин погіршення стійкості споруд;
- розробка рекомендацій щодо запобігання подальшої руйнації досліджених об'єктів.

Проведено аналітичні та експериментальні дослідження:

– експериментальна частина: обстеження лікувального корпусу, фотографування деформацій будівлі, високоточне нівелювання деформаційних стінних марок фундаментів будівель та споруд, тахеометричне знімання плівкових відбивачів місць розкриття тріщин фасадів об'єкту дослідження;

– аналітичні дослідження: аналіз попередніх досліджень; вивчення архівних матеріалів.

Будівля введена в експлуатацію в грудні 1982 р.

В 1984 р. один з блоків будівлі, висотою в сім поверхів лікарні почав деформуватись. На початку 1990-х років було проведено роботи з посилення конструкцій будівлі, але в повному обсязі вони не були виконані. Стан будівлі погіршився після військових дій 2022 року.

У червні 2019 року виконано 1 серію вимірів фахівцями Івано-Франківського національного технічного університету нафти і газу. Для визначення значень поточних осідань контрольованих (деформаційних) марок виконано 2 серію вимірів у листопаді 2023 року. Виміри виконано точним нівеліром Н-3К, який призначений для нівелювання III, IV класів, а також для інженерно-геодезичних робіт і в будівництві. Перед початком спостережень прилад уважно оглянуто і встановлено справність всіх частин нівеліра, а також виконано перевірки нівеліра. Нівелір Н-3К забезпечує середню квадратичну похибку 3 мм на 1 км подвійного ходу.

Методи і вимоги до точності геодезичних вимірювань деформацій основ будівель (споруд) прийнято згідно з чинним ДБН В.1.3–2:2010 «Геодезичні роботи у будівництві» [1]. Схема вимірів включає нівелірний хід, що з'єднує деформаційні марки, встановлені у фундаменті будівлі головного корпусу з вихідними пунктами RP1 та RP3. Наведені результати підрахунку допусків (нев'язок у ході), за якими контролювалась точність вимірів.

Основні технічні характеристики та допуски для геометричного нівелювання прийнято відповідно для IV класу одним горизонтом, методом наведення згідно ДСТУ Б В.2.1–30:2014 «ґрунти. Методи вимірювання деформацій основ будинків і споруд» [2], а саме:

– застосовувалась пара двобічних шашкових рейок з різницею п'яток червоної сторони на 100 мм;

– довжина візирного променя не більше ніж 100,0 м;

– висота візирного променя над перешкодою не менше ніж 0,3 м;

– нерівність плечей (відстань від нівеліру до рейок) на станції не більше ніж 3,0 м;

– прилад на станціях та нівелірні підкладини встановлювались тільки на твердий ґрунт або бетон.

У якості вихідних пунктів послужили стінні репери RP1 та RP3, висоти яких були визначені у червні 2019 році під час 1 серії вимірів. Стінні репери RP3 та RP1 встановлені у фундаментах споруд.

Вказані вихідні репери вважалися непорушними, оскільки будівлі, у фундаментах яких вони встановлені, були зведені 40-50 років тому, тобто процеси усадок припинилися.

Для опрацювання результатів використано персональний комп'ютер та програму Microsoft Office Excel (контроль правильності вимірюваних перевищень у ході виконувався в день вимірювання в обов'язковому порядку). За допомогою табличних формул в цій програмі створено електронну таблицю з шаблоном польового журналу нівелювання в форматі *.xls.

Значення спостережень зрівнювались параметричним методом і виконувалась оцінка точності вимірів із використанням спеціально розробленого програмного комплексу, що базується на вирішенні оптимізаційної задачі нелінійного програмування.

Вимірювання промірів між марками для розкриття тріщин виконано точним електронним тахеометром Sokkia CX-105 методом визначення недоступної відстані одним прийомом на плівковий відбивач. Точність вимірювання відстаней на плівковий відбивач становить $3\text{мм}+2\text{мм}\cdot L$, де L – відстань в км (рис. 1).



Рисунок 1. Маяки та плівкові відбивачі під час спостереження за динамікою розкриття тріщин

На основі проведеної роботи було виявлено ділянки, які залишаються незмінними та ділянки на яких спостерігається розвиток деформацій.

Враховуючи стан будівлі, виявлені деформації та результати моніторингу – розроблено рекомендації щодо запобіганню подальших деформацій та план дій по відновленню об'єкту.

Список використаних джерел

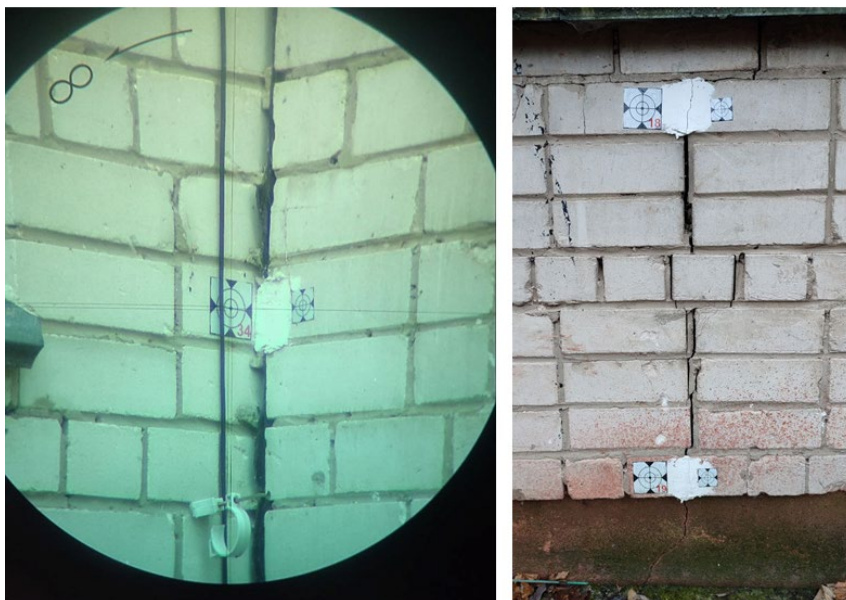
1. ДБН В.1.3-2:2010 Система забезпечення точності геометричних параметрів у будівництві. Геодезичні роботи у будівництві. Зі Зміною № 1. Чинний від 2018-06-01. Вид. офіц. Київ: Мінрегіонбуд України, 2018. 66 с.

2. ДСТУ Б В.2.1-30:2014. Ґрунти. Методи вимірювання деформацій основ будинків і споруд. Чинний від 2015-07-01. Вид. офіц. Київ : Мінрегіон України, 2015. 30 с.

Менська О. В., здобувач вищої освіти гр. МБА-231
Науковий керівник - **Прибитько І. О.**, канд. техн. наук, доцент
Національний університет «Чернігівська політехніка», м. Чернігів, Україна

ВИКОРИСТАННЯ ПРОГРАМНОГО ЗАБЕЗПЕЧЕННЯ SKETCHUP У ВІЗУАЛІЗАЦІЇ АРХІТЕКТУРНИХ ПРОЄКТІВ: ПЕРЕВАГИ ТА НЕДОЛІКИ

У сучасних архітектурних проєктах не обійтись без візуалізації об'єктів, що передають основну ідею, концепцію та дизайн споруди. Серед найбільш затребуваних, популярних та ефективних програм у відтворенні 3D моделі проєкту слід відмітити ArchiCAD, Revit, 3ds Max, Blender, а також безсумнівно SketchUp.

SketchUp – програмне забезпечення для створення, редагування та перегляду 3D моделей. Вже у назві закладена основна думка програми: поєднання простоти ручного малювання з можливостями комп'ютерного проєктування [1].

До переваг програмного забезпечення SketchUp, які слід відмітити, відносяться:

– інтуїтивно-зрозумілий інтерфейс: легко зрозуміти для чого потрібний кожен інструмент та як саме його використовувати;

– легка у вивченні та використанні програма: через простоту та функціональність інструментів, наявність великої кількості навчальних відео, посібників, освоєння та застосування програми не викликає жодних труднощів;

– широкий вибір інструментів: програма має різноманітні інструменти, що дозволяють створювати різної складності деталі, моделі без значних зусиль;

– доступність безкоштовних версій: «SketchUp Make» та веб-версія «SketchUp Free» безкоштовно надає базові основні можливості створення моделі 3D та є відмінним варіантом для початку роботи з програмним забезпеченням SketchUp, хоча і має певні обмеження [2];

– розширення можливостей за допомогою плагінів: спільнота розробників, користувачів створюють плагіни, які розширюють функціонал програми і надають можливість користувачам налаштувати програму під свої потреби. Наприклад, плагін «V-Ray» допомагає створювати реалістичні візуалізації, «S4U Make Face» спрощує процес створення, редагування поверхонь моделі, «Solid Inspector²» призначений для перевірки і виправлення геометричних проблем та ін.;

– використання на різних платформах: існують версії програми для різних операційних систем, а саме Windows, macOS, iOS. Це свідчить про те, що якщо виникне необхідність термінового внесення змін в модель, то це можна зробити в будь-якому місці, якщо під рукою є ноутбук або планшет;

– інтеграція з іншими програмними забезпеченнями: може ефективно обмінюватись даними, взаємодіяти з іншими програмами CAD та BIM, такими як ArchiCAD, 3ds Max, AutoCAD, Revit, Rhino, Lumion [3];

– використання у різних галузях: програмне забезпечення має застосування в наступних напрямках: архітектурі, інженерії, дизайні інтер'єру, будівництві, дизайні середовища тощо;

– великий асортимент бібліотеки доступних компонентів: 3D Warehouse SketchUp представляє бібліотеку великої кількості готових моделей та компонентів будь-то меблі, двері, вікна чи елементи навколишнього середовища, що значно пришвидшує виконання завдань [4];

– регулярні випуски оновлень: постійні оновлення забезпечують стабільну роботу програми та вдосконалюють її функціонал;

– підтримує різні формати: програма працює з різними типами файлів, а саме для імпорту (експорту) – .skp, .dwg, .obj, .fbx, .stl, .dxf, .3ds, .dae, .kmz, .wrl; зображення (текстури) – .jpeg, .png, .gif, .bmp, .pdf, .tiff, .eps;

– доступ спільної роботи над проектом у хмарі: «SketchUp Collaboration» дозволяє отримати доступ до одного проекту декільком користувачам та редагувати її одночасно через інтернет-підключення [3];

– наявність динамічних компонентів: в програмі є функції, що дозволяють створювати об'єкти, які можуть змінювати свої параметри, рухатись та взаємодіяти з користувачем, що додає більшої реалістичності;

– подача проєктів з використанням технологій віртуальної реальності: програма має сумісність з технологіями доповненої реальності, що дає змогу зануритись в середовище проєкту та точніше донести свої ідеї іншим [3];

– можливість швидкого створення моделі: за допомогою інструменту «Photo Match» та використовуючи фотографію, як основу, можна швидко реалізувати концепцію проєкту, а з допомоги функції «LayOut» можна створювати 2D креслення планів поверху та фасаду з готової 3D моделі.

Та навіть при великій кількості позитивних якостей, кожна програма має свої негативні показники, особливо виходячи з порівняння з іншими конкуруючими програмними забезпеченнями. Тому, до недоліків програми SketchUp відносяться:

– обмежена можливість та продуктивність в роботі з великими проєктами та складними об'єктами;

– висока вартість ліцензійних версій та деяких плагінів;

– обмежені можливості достовірної візуалізації тіней та освітлення;

– не стабільність програми при обробці деталізованих моделей, особливо це виражено при імпорті та експорті об'єкту;

– обмежений функціонал створення та роботи з анімацією;

– не передає особливостей текстур та матеріалів у реалістичному зображенні;

– обмежена можливість створення складних архітектурних форм;

– версії для Windows, macOS, iOS відрізняються функціоналом, що може вплинути на сумісність і доступність на різних платформах [2];

– обмеженість в роботі зі складними математичними операціями та аналізом даних;

– необхідність в сторонніх плагінах для доступу до певних функцій.

Більшість з недоліків програмного забезпечення можна уникнути, наприклад, розпочати роботу в SketchUp, а потім доповнити модель у більш складних програмах шляхом імпорту.

SketchUp найбільш підходить для проєктів, які не вимагають високої складності в моделюванні або точності деталей. Однак, дана програма є ідеальним інструментом для швидкого створення моделей, прототипів та концепційних проєктів.

Список використаних джерел

1. Комп'ютерна інженерна графіка в SketchUp: Навчальний посібник / С.І. Пустюльга, В.Р. Самостян – Луцьк: Вежа, 2021. – 260 с.

2. SketchUp Software Reviews, Pros and Cons. [Веб-сайт]. URL: <https://soprime.medium.com/sketchup-software-reviews-pros-and-cons-b39a5fb0f3a4> (дата звернення: 23.04.2024).

3. Why Use Sketchup? – Advantages of Sketchup. [Веб-сайт]. URL: <https://sketchupguru.com/why-use-sketchup-advantages-of-sketchup/> (дата звернення: 23.04.2024).

4. Програма для моделювання SketchUp: моделі, опис, особливості та відгуки. [Веб-сайт]. URL: <https://hi-news.pp.ua/kompyuteri/14295-programa-dlya-modelyuvannya-sketchup-model-opis-osoblivost-ta-vidguki.html> (дата звернення 23.04.2024).

Нагорна І. В., асистент

Осоок М. О., здобувач вищої освіти гр. ЗВ-211

Національний університет «Чернігівська політехніка», м. Чернігів, Україна

I-СКЛО В ЕНЕРГОЗБЕРІГАЮЧИХ ТЕХНОЛОГІЯХ

З розвитком технологій люди почали замислюватися: як зменшити споживання ресурсів та де можна використовувати енергозберігаючі технології? Енергоефективність є не простою розмовою, а першочерговим завданням, що дозволяє економити гроші і піклуватися про екологію. Рациональне використання енергетичних ресурсів можна навіть досягти на побутовому рівні.

Енергоефективність будівлі – одне з найголовніших питань сучасного проектування житлових і громадських будинків. Воно вирішується комплексом різноманітних методів збереження тепла в приміщенні: використання фасадних теплоізоляційних матеріалів (наприклад, мінеральна вата), встановлення склопакетів із заповненням інертним газом, правильна герметизація стиків і т.д. Прикладом сучасного забезпечення енергоефективності є енергозберігаюче скло.

Енергозберігаюче (інші назви – селективне, низькоемісійне) скло – це термоліроване скло (float-скло), на поверхні якого створюють спеціальне покриття. Такі покриття найчастіше виконують з напівпровідникових оксидів металів або кольорових металів [1]. Зменшення теплових втрат відбувається за рахунок явищ інтерференції та електропровідності скла з таким покриттям. Принцип роботи таких стекол полягає в наступному: у холодну пору року тепло від опалювальних приладів відбивається від таких стекол всередину приміщення, а влітку – енергозберігаюче покриття відбиває теплову енергію в довгохвильовому діапазоні назовні, створюючи тим самим відчуття прохолоди та комфорту. Так, при наявності звичайного централізованого опалення навіть у морозні дні не доведеться включати електричні обігрівачі. Якщо порівнювати зі звичайним склом то коефіцієнт збереження тепла в I-скла в середньому більший на 60% (рис.1). Спеціальне покриття, яке створюється на поверхні низькоемісійного скла, має товщину всього декілька десятків нанометрів. Оптичні властивості таких енергозберігаючих стекол нічим не відрізняються від властивостей звичайного прозорого скла [1].



Рис. 1. Енергоефективність I-скла

I-скло (Soft coating) – це технологія м'якого покриття низькоемісійного скла. До таких «м'яких» покриттів відносяться покриття, які створюються методом вакуумного розпилення плівкоутворюючих матеріалів. Покриття наноситься на готове float-скло за технологією off-line («поза лінією») і утримується на склі силами міжмолекулярної взаємодії. Одержання I-скла припускає нанесення на його поверхню оптичного

низькоемісійного покриття на основі металів і їхніх оксидів з використанням високовакуумного виробничого устаткування, оснащеного системою магнетронного розпилення [1, 2].

Технологічний процес виготовлення (згідно з рис. 2 та рис. 3) передбачає, що на скло спочатку наноситься базовий шар покриття (Base Coat), який складається із діелектричного оксиду металу. Часто у ролі таких оксидів, як правило, виступають оксид титану (TiO), оксид вісмуту (Bi₂O₃), оксид цинку (ZnO), діоксид кремнію (SiO₂) та ін. [3].

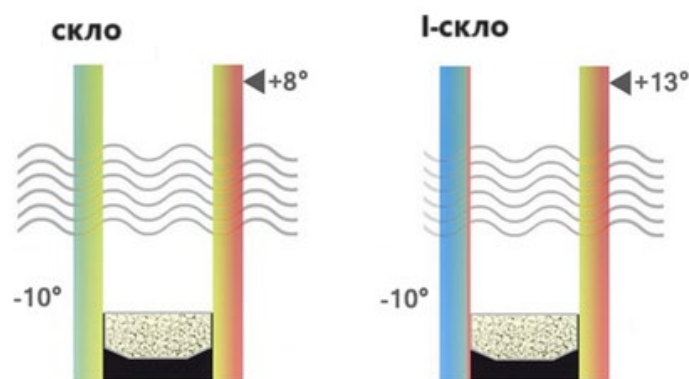

Рис. 2. Узагальнена схема принципу дії і складу м'якого покриття низькоемісійного скла [4]



Рис. 3. Збільшений розріз м'якого покриття низькоемісійного скла [4]

Окрім енергоефективності, І-скло володіє рядом додаткових переваг, в порівнянні з існуючими видами стекел [5]:

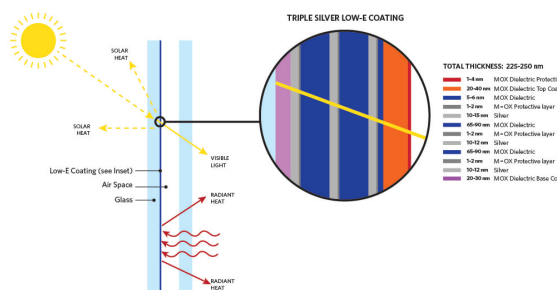
1. Комфорт: За допомогою І-скла можна регулювати рівень освітлення та теплопровідність в приміщенні, створюючи комфортні умови для проживання або роботи.
2. Економія: І-скло сприяє зменшенню витрат на енергію, що дозволяє економити кошти на платіжках за комунальні послуги або паливе для транспортних засобів.
3. Екологічність: Зменшення енергоспоживання завдяки використанню І-скла сприяє зменшенню викидів вуглекислого газу та інших шкідливих речовин, що сприяє збереженню навколишнього середовища.
4. Функціональність: І-скло може бути програмоване або автоматизоване для автоматичного регулювання своєї прозорості або теплопровідності, що забезпечує зручність у користуванні та оптимізацію енергоспоживання.

Загалом, застосування І-скла сприяє підвищенню енергоефективності, що робить його важливим елементом сучасних екологічно орієнтованих технологій.

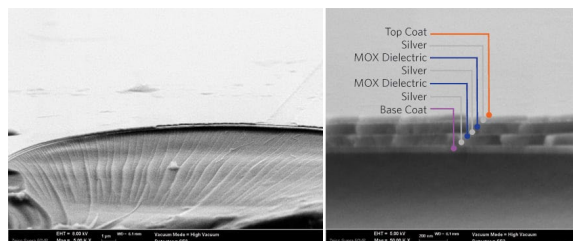
Список використаних джерел

1. Інноваційні технології у виробництві спеціального та побутового скла [Електронний ресурс]: підручник для студ. спеціальності 161 «Хімічні технології та інженерія», спеціалізації «Хімічні технології неорганічних керамічних матеріалів» / М. М. Племянніков, А. П. Яценко, І.В. Пилипенко, Б. Ю. Корнілович; КПІ ім. Ігоря Сікорського. – Електронні текстові дані (1 файл: 5,94 Мбайт). – Київ: КПІ ім. Ігоря Сікорського, 2018. – 298 с.
2. ДСТУ Б В.2.7-228:2009 Скло з низькоемісійним м'яким покриттям. Технічні умови (ГОСТ 31364-2007, MOD). – К.: Мінрегіонбуд України, 2010. – 19 с.
3. Guowen Ding, Cesar Clavero. Silver-Based Low-Emissivity Coating Technology for Energy-Saving Window Applications // Modern Technologies for Creating the Thin-film Systems and Coatings. Rijeka, 2017. С. 409-431.
4. The Science of Low-E Coatings // VITRO. Glass Education Center: [Веб-сайт]. URL: <https://glassed.vitroglazings.com/topics/the-science-of-low-e-coatings> (дата звернення: 30.04.2024).
5. Лобовку А.В. Енергозберігаючі віконні системи: стан, тенденції та перспективи / А.В. Лобовку // Молодий вчений. –2018. –№ 18 (204). – С. 75-80

Павлов О. М., здобувач вищої освіти гр. МБА-232
Науковий керівник – **Ганєєв Т. Р.**, канд. техн. наук, доцент
Національний університет «Чернігівська політехніка», м. Чернігів, Україна

ПРОЄКТ КАПІТАЛЬНОГО РЕМОНТУ БУДІВЛІ СОЦІАЛЬНОГО ПРИЗНАЧЕННЯ

В цей не спокійний час, коли країна-агресор кожного дня обстрілює, руйнує міста, села, знищує інфраструктуру, виникла велика необхідність у перегляді змістовності будівництва житлових та промислових об'єктів життєдіяльності та господарювання людей.

Після того, як Україна звільнила частину захоплених територій, втрачених за перші місяці повномасштабного вторгнення, виявилось, що кожна громада, яка була окупована або оточена, була сама по собі. Люди, які там залишалися, були відрізані від постачання їжі, води, медикаментів, палива та були в інформаційній чорній дірі.

Проаналізувавши ситуації в різних звільнених містах і селах, переживши першу зиму з обстрілами критичної та енергетичної інфраструктури, з'явилася потреба в децентралізаціях сил і засобів для підтримання життєдіяльності наших громад [1].

Проект відновлення будівель та споруд в нових реаліях нашого буття є надзвичайно складним завданням. Для відбудови культурної спадщини, реабілітаційних центрів та будівель соціального характеру необхідно удосконалювати навички та використовувати новітні технології в галузі будівництва. Україна бореться за свою цілісність та незалежність і водночас відновлює об'єкти, які постраждали від російської агресії і вже будуються нові споруди за новими правилами, які диктує ситуація. Одним з таких напрямків є проекти капітального ремонту будівель соціального призначення. Такі об'єкти об'єднують важливі суспільні цінності та процедури, які задовольняють основні потреби суспільства. Соціальна організація має соціальну мету та спрямована на розв'язання соціальних проблем, задоволення потреб та інтересів конкретної групи людей або суспільства в цілому [2].

На сьогодні ми переходимо від принципу великого до принципу мале, але локально. Таким чином, проєктуємо громади, які будують по принципу самозабезпечення та самореалізації. Одним із таких проєктів є «Капітальний ремонт нежитлової будівлі з розміщенням пекарні за адресою: вул. Центральна, 59, с. Соколівка, Чернігівського району Чернігівської області» він з'явився на тлі подій лютого-березня 2022 року коли місцева громада була відрізана від постачання продуктів харчування на її територію. Даний проєкт виконується за новими правилами та нормами, дає нові робочі місця, та має соціально-економічне значення для розвитку громади.

Такі об'єкти як пекарні, фельдшерсько акушерські пункти, сонячні електричні станції, реабілітаційні центри, модульні котельні та малі генеруючі станції тощо, довозлять громадам бути більш захищеними від несподіваних ситуацій, враховуючи країн-сусідів. Таким чином, з'являються нові робочі місця, виробництво якісної місцевої продукції та послуг, цим самим розвиток громад та підвищення конкурентоспроможності та зацікавленості громад. Значення об'єктів соціального призначення відіграє важливу роль в цьому розвитку і привабливості громад.

Список використаних джерел

1. Карвацька Ж. К., Карвацький Д. В. Будівельні конструкції / Ж. К. Карвацька, Д. В. Карвацький. – Чернівці: «Прут», 2008. – 516 с.
2. Відновлення на місцевому рівні: які реальні кроки можуть зробити громади для створення програм комплексного відновлення. Урядовий портал URL: <https://www.kmu.gov.ua/news/vidnovlennia-na-mistsevomu-rivni-iaki-realni-kroky-hromady-mozhut-zrobyty-dlia-stvorennia-prohram-kompleksnoho-vidnovlennia> (дата звернення 21.04.2024).

Пискун А. О., Короткий І. О.,
здобувачі вищої освіти гр. МБА-231
Науковий керівник – **Корзаченко М. М.**, канд. техн. наук, доцент
Національний університет «Чернігівська політехніка», м. Чернігів, Україна

ВИКОРИСТАННЯ ШТУЧНОГО ІНТЕЛЕКТУ В АРХИТЕКТУРІ ТА ДИЗАЙНІ

Штучний інтелект (ШІ) – це симуляція людського інтелекту в машинах, запрограмованих мислити і навчатися, як люди. Це міждисциплінарна галузь, яка об'єднує різні аспекти науки для створення інтелектуальних машин, здатних сприймати навколишнє середовище, міркувати і виконувати відповідні дії [1]. Ось кілька ключових сфер, де ШІ має вплив:

1. Генеративне проектування. Алгоритми штучного інтелекту можуть генерувати численні альтернативні варіанти дизайну на основі заданих параметрів, таких як функція будівлі, умови на ділянці та матеріальні обмеження. Це дозволяє архітекторам швидко досліджувати широкий спектр можливостей, допомагаючи їм знаходити інноваційні рішення, які, можливо, не можна було б уявити за допомогою традиційних методів.

2. Параметричне проектування. Інструменти параметричного проектування на основі штучного інтелекту дозволяють архітекторам створювати складні, адаптивні проекти, які динамічно реагують на різні вхідні дані, такі як умови навколишнього середовища, вподобання користувачів і бюджетні обмеження. Це дозволяє оптимізувати дизайн за такими факторами, як енергоефективність, денне освітлення та просторова функціональність.

3. Енергетичне моделювання та оптимізація. Алгоритми ШІ можуть аналізувати проекти будівель і моделювати їхні енергетичні характеристики, допомагаючи архітекторам виявляти можливості для енергозбереження та оптимізації. Інтегруючи ШІ в процес проектування, архітектори можуть створювати більш стійкі будівлі, які мінімізують споживання енергії та вплив на навколишнє середовище.

4. Вибір та оптимізація матеріалів. Алгоритми ШІ можуть допомогти архітекторам у виборі та оптимізації будівельних матеріалів на основі таких факторів, як вартість, експлуатаційні характеристики та вплив на навколишнє середовище. Аналізуючи великі масиви даних і проводячи прогнозне моделювання, ШІ може рекомендувати найбільш підходящі матеріали для конкретних застосувань, враховуючи такі фактори, як довговічність, естетичність і вплив на навколишнє середовище.

5. Управління проектами та співпраця. Інструменти управління проектами на основі штучного інтелекту можуть спростити співпрацю між архітекторами, інженерами та іншими зацікавленими сторонами, автоматизуючи такі завдання, як планування, бюджетування та розподіл ресурсів. Ці інструменти покращують комунікацію, мінімізують помилки та підвищують загальну ефективність проекту.

6. Віртуальна реальність (VR) і доповнена реальність (AR). Технології VR і AR на основі штучного інтелекту дозволяють архітекторам візуалізувати проекти в захоплюючих 3D-середовищах, що дає змогу краще розуміти простір і оцінювати проекти. Клієнти та зацікавлені сторони можуть віртуально ознайомитися з архітектурними проектами, надаючи цінний зворотній зв'язок ще до початку будівництва.

7. Аналіз історичних даних. ШІ може аналізувати величезні обсяги історичних архітектурних даних, включно з прецедентами, будівельними нормами та правилами зонування, щоб інформувати про проектні рішення та передбачати майбутні тенденції. Використовуючи ці знання, архітектори можуть створювати проекти, які є контекстуально релевантними та культурно чутливими.

8. Адаптивні будівлі. ШІ дозволяє розробляти адаптивні будівлі, які можуть інтелектуально реагувати на зміну умов навколишнього середовища і вподобань користувачів. Розумні будівельні системи на основі ШІ можуть регулювати освітлення, температуру і вентиляцію в режимі реального часу, оптимізуючи комфорт і енергоефективність, знижуючи при цьому експлуатаційні витрати.

9. Міське планування. Міське планування є дуже складним процесом і вимагає врахування багатьох факторів, таких як щільність населення, рівень завантаженості доріг, варіанти громадського транспорту, зелені насадження тощо. За допомогою штучного інтелекту архітектори можуть створювати 3D-моделі, щоб імітувати, як виглядатиме і функціонуватиме майбутнє міське середовище в умовах реальних обмежень. Такі симуляції дозволяють планувальникам оптимізувати процес прийняття рішень і передбачити потенційні проблеми до того, як вони виникнуть [2]. Алгоритми штучного інтелекту аналізують міські дані для підтримки містобудівних і дизайнерських рішень. Обробляючи дані про демографію, схеми руху, землекористування та екологічні фактори, ШІ може допомогти містобудівникам оптимізувати планування міст, транспортні мережі та розвиток інфраструктури, щоб створити більш придатне для життя і стійке міське середовище.

Переваги використання ШІ в архітектурі та дизайні:

1. Підвищення продуктивності. ШІ може автоматизувати багато завдань, пов'язаних з проектуванням, що може звільнити час архітекторів та дизайнерів для більш творчої роботи.

2. Покращення якості дизайну. ШІ може допомогти архітекторам та дизайнерам знаходити більш креативні та інноваційні рішення [3, 4].

3. Зниження витрат. ШІ може допомогти зменшити витрати на будівництво та експлуатацію будівель.

4. Підвищення стійкості. ШІ може допомогти створити більш енергоефективні та стійкі будівлі.

5. Персоналізація. ШІ може допомогти створити більш комфортні та затишні простори.

Загалом, інтеграція ШІ в архітектурні та дизайнерські процеси пропонує архітекторам безпрецедентні можливості для інновацій, оптимізації та створення будівель, які є більш стійкими, функціональними та естетично привабливими. Оскільки технології ШІ продовжують розвиватися, вони, ймовірно, відіграватимуть дедалі важливішу роль у формуванні майбутнього архітектури та дизайну.

Список використаних джерел

1. Як працює штучний інтелект: його принципи та механізми [Електронний ресурс]. – Режим доступу: <https://internetua.com/yak-pracuaye-shtucsnii-intelekt-iogo-principi-ta-mehanizmi> (дата звернення: 24.04.2024).

2. Штучний інтелект – твій новий колега. Як ШІ трансформує архітектуру та будівництво [Електронний ресурс]. – Режим доступу: <https://cutt.ly/Lw6mUW8m> (дата звернення: 24.04.2024).

3. Як дизайнери та архітектори використовують ШІ у роботі [Електронний ресурс]. – Режим доступу: <https://speka.media/yak-dizaineri-ta-arxitektori-vikoristovuyut-si-u-roboti-plw76x> (дата звернення: 24.04.2024).

4. Остапенко, Ю. П. Використання штучного інтелекту в роботі графічного дизайнера / Ю. П. Остапенко, О. І. Пономаревська // Новітні технології у науковій діяльності і навчальному процесі : Всеукр. наук.-практ. конф. студентів, аспірантів та молодих учених (Чернігів, 19-20 квітня 2023 р.) : збірник тез доповідей. – Чернігів : НУ «Чернігівська політехніка» 2023. – С. 366-367.

Підгайний А. І., Джевагіров М. В.,

здобувачі вищої освіти гр. МБА-231

Науковий керівник – **Корзаченко М. М.**, канд. техн. наук, доцент
Національний університет «Чернігівська політехніка», м. Чернігів, Україна

СУЧАСНІ ТЕПЛОІЗОЛЯЦІЙНІ МАТЕРІАЛИ, ЇХ СТРУКТУРА ТА ХАРАКТЕРИСТИКА

У сучасному світі, де питання енергоефективності та сталого розвитку стають все більш актуальними, теплоізоляція відіграє важливу роль у покращенні теплового комфорту та зниженні споживання енергії.

У даній роботі, на прикладі аерогелевої теплоізоляції, мінераловатних плит та пінополіуретану, розглянуто характеристики, проаналізовано хімічну структуру, склад та фізичні властивості.

Аерогель – це вид теплоізоляційного матеріалу, який відрізняється високою ефективністю теплоізоляції при мінімальній товщині шару. Виробництво аерогелів поширюється повільно через складний і трудомісткий процес. Спочатку гель потрібно полімеризувати, потім видалити всю воду і піддати критичному висиханню в автоклаві [1].

Мінераловатні плити – це тепло- та звукоізоляційний матеріал, виготовлений з волокон мінерального походження (скляне, кам'яне, шлакове) [2]. Їх використовують для утеплення стін, покрівель, фасадів, перегородок та підлог у житлових та нежитлових будівлях. Мінеральна вата це один із найпоширеніших утеплювачів. Не зважаючи на те, що даний матеріал почав випускатися ще з 1840-го року, враховуючі нові технологічні можливості по виготовленню, продовжує широко використовуватися в будівництві та має нові, покращені властивості. Матеріал складається з тонких волокон переплетених між собою. Сировину перетворюють у розплав при високих температурах і виготовляють вату з розплаву різними способами. Після цього волокно обробляють зв'язуючим і фіксують його при не дуже високих температурах, або використовують нестандартний метод з високотемпературною термообробкою волокна без зв'язуючого [3].

Пінополіуретан (ППУ) – це легкий та ефективний теплоізоляційний матеріал, який використовується в будівництві для утеплення стін, дахів, підлог і т. д. ППУ може бути виконаний у вигляді плит або пінопласту з різними щільностями та товщинами, що дозволяє використовувати його для різних потреб у будівництві [4].

Під час вибору матеріалу необхідно враховувати хімічну структуру матеріалів, що дозволить визначити основні компоненти, відповідальні за їхні теплоізоляційні властивості.

Найпоширеніший тип аерогелю, який використовується як утеплювач, – це кремнеземний аерогель, виготовлений з кремнієвого діоксиду (SiO_2). Існують також інші типи аерогелів, виготовлені з різних матеріалів, таких як вуглець, алюміній та оксид титану [5].

Мінераловатні плити виготовляються в основному з базальтів і габро (глибинного аналогу базальтів) в суміші з невеликою кількістю доломіту, вапняку. В процесі експлуатації було помічено, що найкращі експлуатаційні властивості мала вата де в основі сировини була габро-базальтова група. Волокна з такої сировини мають підвищену хімічну стійкість, вони мають кращі кислото-, луго- і паростійкість ніж скловолокна, та мінеральні волокно на основі інших гірських порід. Як основну сировину в різних країнах до цих пір використовують мергель, діабаз і інші гірські породи, шлаки, відходи азбестоцементного виробництва [3].

Хімічний склад базальту це в основному оксиди (SiO_2 42-58%, Al_2O_3 10-20%, $\text{Fe}_2\text{O}_3+\text{CaO}+\text{MgO}$ 15-25%), з малою часткою лугів.

Всі ці сполуки стійкі і не мають негативного впливу на здоров'я людини.

Пінополіуретан складається з довгих ланцюгів полімеру, які утворюються під час реакції між поліолами (полімерними сполуками з гідроксильними групами) та ізоціанатами (реактивними сполуками з ізоціанатними групами). У результаті цієї реакції утворюється тривимірна мережа поліуретану, яка має пористу структуру, що дозволяє матеріалу мати низьку щільність та високу теплоізоляційну здатність [4].

Також потрібно враховувати фізичні властивості теплоізоляційних матеріалів, що є важливими для їхнього ефективного використання.

Густина аерогелю може бути в 16 разів меншою за густину повітря, через це він є одним з найлегших; висока пористість – до 99,98% об'єму аерогелю складають пори, заповнені повітрям; велика поверхнева площа; наноструктурована природа – наноструктура аерогелю сприяє розсіюванню теплового випромінювання; вогнестійкість; водонепроникність [5].

Щільність мінераловатних плит може варіюватися від 25 до 600 кг/м³. Коефіцієнт теплопровідності мінераловатних плит знаходиться в діапазоні від 0,035 до 0,045 Вт/(м·К). Мінераловатні плити мають добру паропроникність, що дозволяє стінам «дихати». Мінеральна вата має низьку гігроскопічність, тобто не вбирає вологу з навколишнього середовища. Мінераловатні плити мають достатню міцність на стиск. Більшість мінераловатних плит є негорючими або важко горючими. Мінеральна вата стійка до цвілі, грибка та шкідників. Мінераловатні плити мають тривалий термін експлуатації [6].

Щільність ППУ може варіюватися від 30 до 60 кг/м³. Коефіцієнт теплопровідності ППУ становить від 0,022 до 0,039 Вт/(м·К). Міцність на стиск ППУ становить від 200 до 500 кПа. ППУ не пропускає воду. Деякі види ППУ є горючими. ППУ також має високу стійкість до розривів і деформацій, що робить його довговічним [4].

Враховуючі аналіз літературних джерел, можна стверджувати, що аерогелі мають найнижчий коефіцієнт теплопровідності серед перерахованих матеріалів, тому він дуже ефективний для теплоізоляції. ППУ та мінераловатні плити також мають хорошу теплоізоляційну властивість, але менш ефективні, ніж аерогелі. Але при цьому аерогель є найдорожчим матеріалом, а пінополіуретан найдешевшим. Пінополіуретан та мінераловатні плити легше встановлюються і є більш практичними для використання в різних конструкціях через їхню гнучкість та різноманітні геометричні форми. Аерогелі є менш зручними в установці через їхню вразливість та крихкість. Мінераловатні плити мають хорошу водовідштовхувальну властивість, тоді як пінополіуретан та аерогелі менш стійкі до вологи. Деякі види ППУ є горючими і в цьому гірші за інші матеріали [7]. Мінеральна вата виготовляється з природних матеріалів і є найбільш безпечною для довкілля.

Список використаних джерел

1. Аерогелева теплоізоляція – новинка будівельного ринку [Електронний ресурс] // Електронна площадка BUDUEMO.com : [вебсайт]. – Режим доступу: <http://surl.li/sxuvm> (дата звернення: 24.04.2024).
2. Mineral Wool Blanket [Електронний ресурс] // Електронна площадка tprefractory.com : [вебсайт] – Режим доступу: <https://www.tprefractory.com/insulation-thermal-material/> (дата звернення: 24.04.2024).
3. Вибір утеплювача. Який краще? Рекомендації до використання [Електронний ресурс] // Електронна площадка litinskyandlitinsky.com : [вебсайт]. – Режим доступу: https://litinskyandlitinsky.com/article_in.html?ref=A4 (дата звернення: 24.04.2024).
4. Пінополіуретан [Електронний ресурс] // Електронна площадка prpu.cv.ua : [вебсайт]. – Режим доступу: <https://prpu.cv.ua/hotovi-rishennia.html> (дата звернення: 24.04.2024).
5. Aerogels [Електронний ресурс] // Електронна площадка ScienceDirect.com : [вебсайт]. – Режим доступу: <https://www.sciencedirect.com/topics/materials-science/aerogels> (дата звернення: 24.04.2024).
6. Мінеральна вата, характеристики та використання [Електронний ресурс] // Електронна площадка stroykan.com.ua : [вебсайт]. – Режим доступу: <http://surl.li/sxwqy> (дата звернення: 24.04.2024).
7. Шабардін, Д. В. Дослідження вогнестійкості теплоізоляційних матеріалів : випускна кваліфікаційна робота: 192 «Будівництво та цивільна інженерія» [Електронний ресурс] / Д. В. Шабардін ; керівник роботи М. М. Корзаченко. – Чернівці, 2022. – 94 с. – Режим доступу: <http://ir.stu.cn.ua/123456789/25532> (дата звернення: 24.04.2024).

Прибитько І. О., канд. техн. наук, доцент
Крюк С. О., здобувач вищої освіти гр. МБА-231
Мовчан Р. М., здобувач вищої освіти гр. МБА-232
Скидан А. В., здобувач вищої освіти гр. МБА-232

Національний університет «Чернігівська політехніка», м. Чернігів, Україна

ЗАСТОСУВАННЯ ПЛАГІНІВ SHAPEBENDER ТА TRUBEND ДЛЯ ФОРМОТВОРЕННЯ В АРХІТЕКТУРНОМУ ПРОЄКТУВАННІ В SKETCH UP

Програмний комплекс Sketch Up наразі є одним з найпопулярнішим серед користувачів, що займаються архітектурним проєктуванням. Це пов'язано в першу чергу з дружнім інтерфейсом та наявністю низки різноманітних плагінів, що розширюють можливості роботи програми за різними напрямками: моделювання (створення об'єктів та форм), моделювання, операції з геометричними примітивами, архітектурне проєктування, робота з текстом, процедури вимірювання об'єктів, 3Д-друк, формування перерізів, візуалізація, анімація, тощо [1,2]. Найкращим ресурсом пошуку, вивчення та встановлення плагінів є спеціалізований ресурс SketchUcation (<https://sketchucation.com/>), де зібрані бібліотеки застосунків за категоріями [3].

Розглянемо використання деяких плагінів на прикладах.

ShapeBender – плагін, що призначений для створення викривлення геометричних об'єктів простої форми. Основними правилами коректного використання плагіна є: побудова початкового об'єкта вдовж напрямку червоної осі (осі X), побудова допоміжної, стартової лінії, що є паралельною червоній осі та створення фінішної кривої довжиною, близькою до стартової лінії.

В якості об'єктів обираємо текстові написи та елемент декоративної стінової панелі (рис. 1 та 2).

Алгоритм використання плагіну наступний:

1. Створення об'єкту;
2. Побудова стартової лінії;
3. Побудова фінішної траєкторії;
4. Вибір об'єкту для модифікацію (може бути згупований або створений компонентом);
5. Вибір стартової лінії;
6. Вибір фінішної траєкторії;
7. Модифікація та розташування зміненого об'єкту.

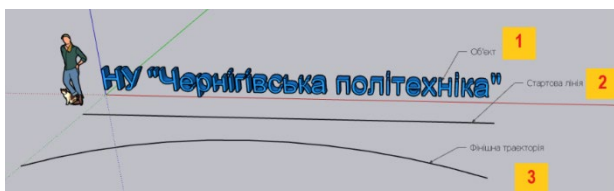

а

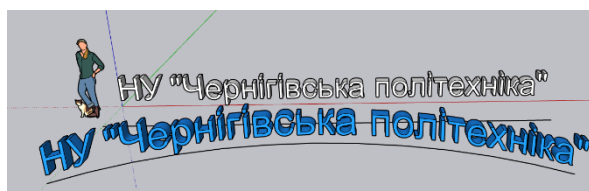

б

*Рис. 1. Текстовий напис:
підготовчі операції (а)
та результат (б)*



Рис. 2. Елемент декоративної стінової панелі:
підготовчі операції (а)
та результат (б)

Однак, не зважаючи на задовільний результат застосування плагіну *ShapeBender* для подібних операцій, є певні недоліки, що обмежують використання для складних форм об'єктів. Оскільки в цьому випадку спостерігається викривлення поверхонь та ліній, що візуально помітно.

Альтернативою є плагін *TruBend*, який дозволяє виконувати схожі операції більш реалістично але також має обмеження (рис. 3). Зокрема, неможливість виконувати формозмінення за потрібною траєкторією та робота тільки в одній площині.

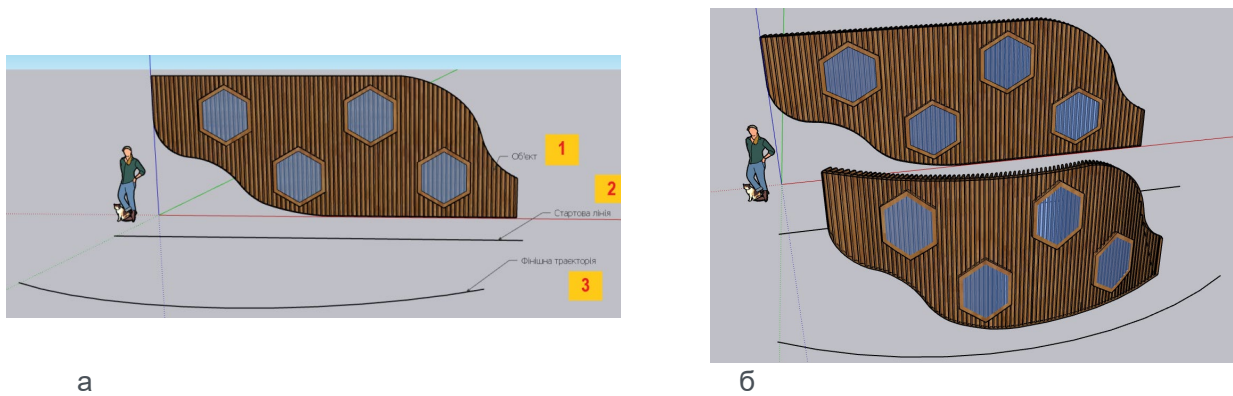

Рис. 3 – Формозмінення елементу декоративної стінової панелі:
введення кута та вибір напрямку (а) та варіанти формозмінення (б)

Аналізуючи роботу представлених двох плагінів *ShapeBender* та *TruBend* можна зробити висновки щодо їх обмеженого використання для складних форм об'єктів та відсутності універсального плагіна «на всі випадки моделювання». Але, слід зазначити, що кожен з плагінів дозволяє вирішувати своє коло завдань, хоч і з певними обмеженнями.

Список використаних джерел

1. SketchUp. Офіційний сайт [Веб-сайт] URL: <https://www.sketchup.com/> (дата звернення: 30.04.2024).
2. SketchUp Software Reviews, Pros and Cons. [Веб-сайт]. URL: <https://soprime.medium.com/sketchup-software-reviews-pros-and-cons-b39a5fb0f3a4> (дата звернення: 30.04.2024).
3. SketchUcation Офіційний сайт [Веб-сайт] URL <https://sketchucation.com/> (дата звернення: 30.04.2024).

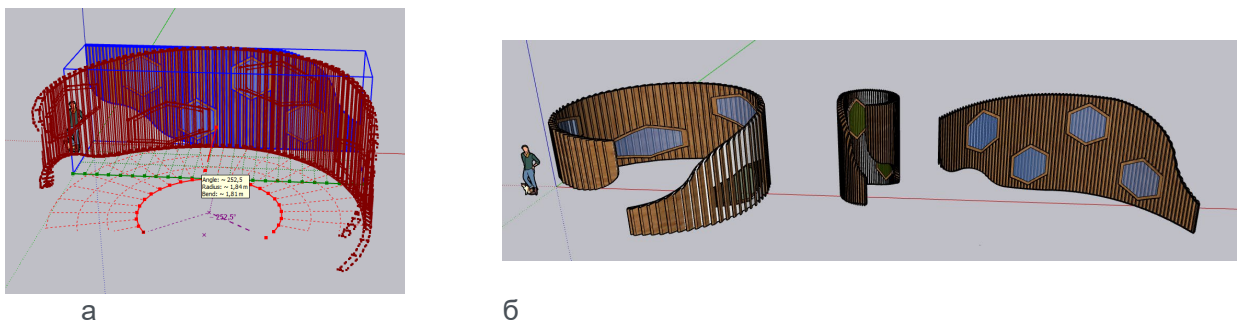
Прибитько І. О., канд. техн. наук, доцент
Пешков О. В., здобувач вищої освіти гр. МБА-232
Плісов О. О., здобувач вищої освіти гр. МБА-232
Шалуха І. М., здобувач вищої освіти гр. МБА-232
Охріменко В. В., здобувач вищої освіти гр. МБА-232

Національний університет «Чернігівська політехніка», м. Чернігів, Україна

ЗАСТОСУВАННЯ SKETCH UP ДЛЯ ШВИДКОГО МОДЕЛЮВАННЯ ЕКСТЕР'ЕРУ БУДІВЕЛЬ І СПОРУД

На теперішній час однією з найпоширеніших систем для тривимірного архітектурного та дизайн-проектування є Sketch Up [1-3]. Простота інтерфейсу програми та можливість значно розширити можливості роботи за рахунок використання спеціалізованих плагінів, роблять програмне забезпечення Sketch Up дуже потрібним для операцій швидкої побудови об'єктів різноманітного призначення: від складних архітектурних проєктів із відображенням концепції екстер'єру та інтер'єру до дизайну невеликих предметів.

Однією з можливостей, що надає побудова моделі у Sketch Up є швидке відтворення зовнішніх та внутрішніх конструктивних елементів за допомогою моделювання по фотографії чи рисунку.

Для реалізації такого алгоритму потрібно лише якісне фото (рисунок) та фантазія автора. Розглянемо побудову по фото на прикладі (рис. 1).



Рис. 1 – Оригінальне зображення [<https://lun.ua/>] (а) та його імпорт до Sketch Up (б)

Після імпортування зображення до Sketch Up виконуємо прив'язку точок перспективи та координатних осей. Для зручності роботи бажано обирати фото з чітко вираженими двома гранями об'єкту (рис. 2).

Після прив'язування початку системи координат (дія 1) та створення площин (дія 2,3), виконується суміщення фото.

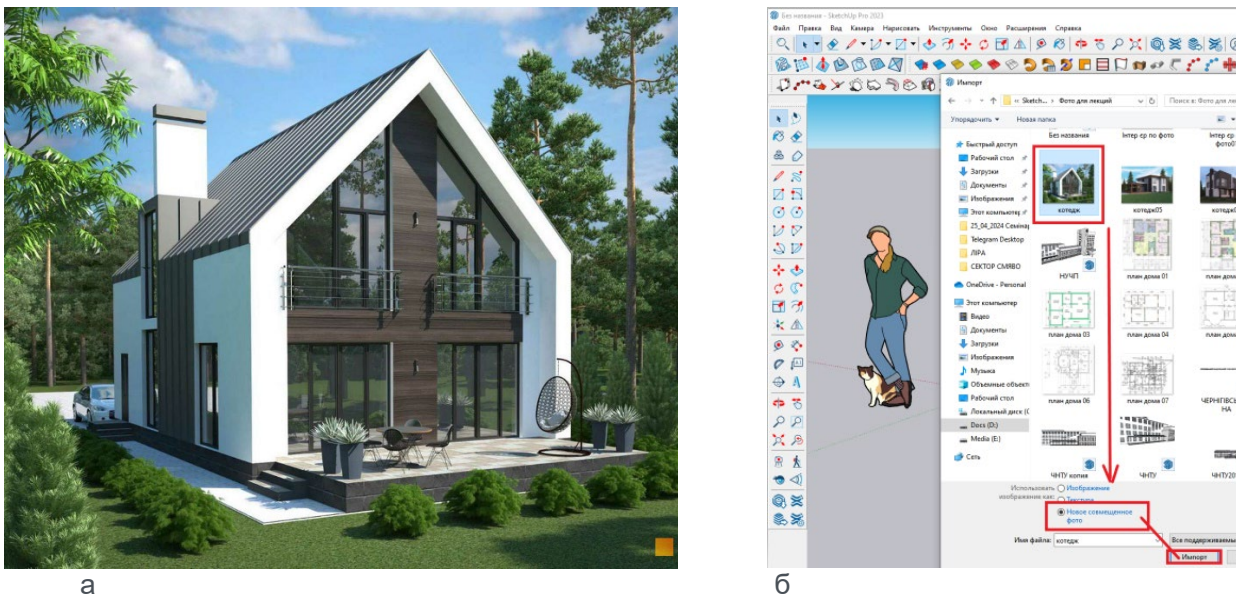

Рис. 2. Підготовка зображення до обробки у Sketch Up

Наступною операцією є поступове створення моделі об'єкту шляхом побудови простих геометричних примітивів: ліній, поверхонь, а також операцій з ними (витягування, копіювання, тощо) (рис. 3).

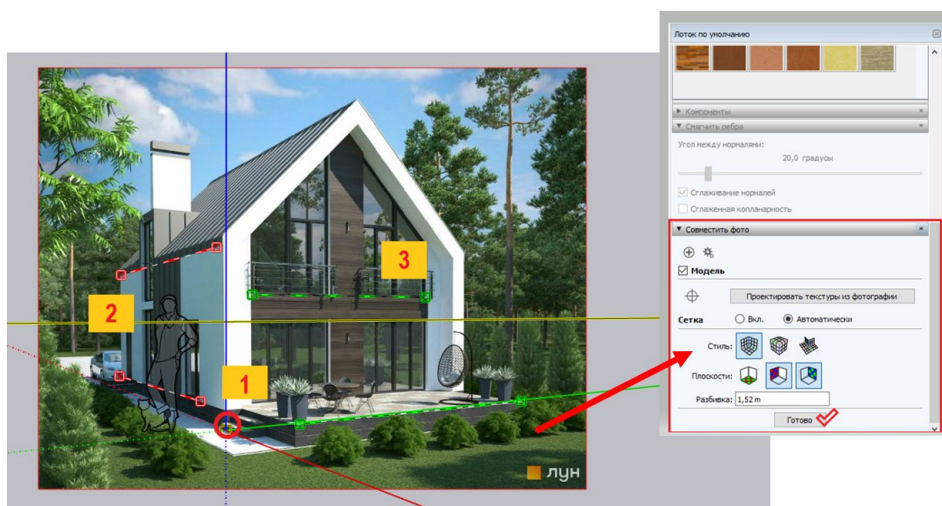

Рис. 3. Моделювання структурних елементів зображення за допомогою геометричних примітивів (а) та готова модель (б) у Sketch Up

Отримана модель далі може бути передана до спеціалізованих програм-візуалізаторів – 3Ds Max, Lumion чи Blender або покращення за допомогою плагінів до Sketch Up таких як Artisan, V-Ray, тощо.

Таким чином, можна зробити висновок, що подібний алгоритм може бути достатньо зручним за необхідності швидкої побудови різноманітних об'єктів в галузі будівництва.

Список використаних джерел

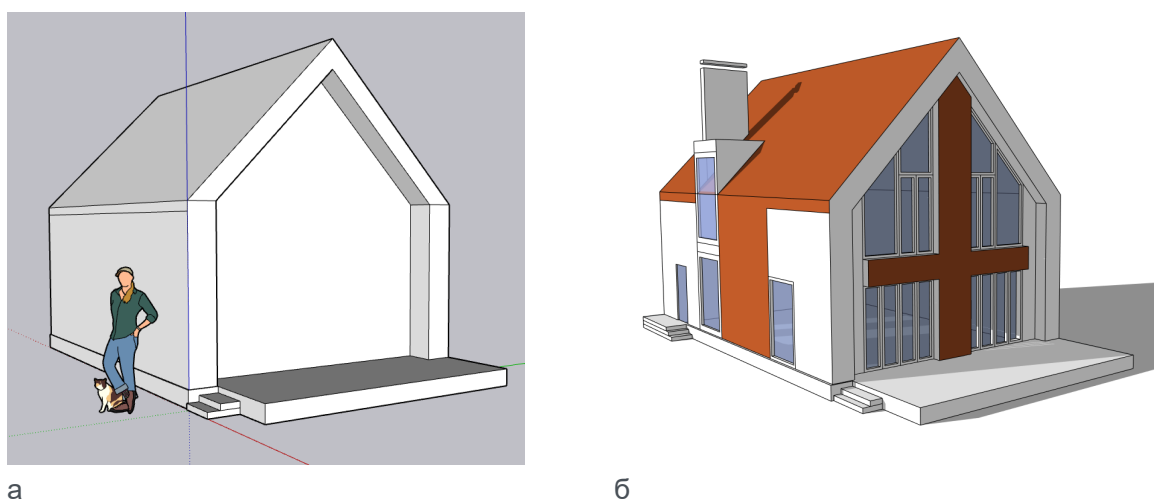
1. SketchUp. Офіційний сайт [Веб-сайт] URL:<https://www.sketchup.com/> (дата звернення: 30.04.2024).
2. SketchUp Software Reviews, Pros and Cons. [Веб-сайт]. URL: <https://soprime.medium.com/sketchup-software-reviews-pros-and-cons-b39a5fb0f3a4> (дата звернення: 30.04.2024).
3. Why Use Sketchup? – Advantages of Sketchup. [Веб-сайт]. URL: <https://sketchupguru.com/why-use-sketchup-advantages-of-sketchup/> (дата звернення: 30.04.2024).

Рожко М. Р., здобувач вищої освіти гр. МБА-231
 Науковий керівник – **Корзаченко М. М.**, канд. техн. наук, доцент
 Національний університет «Чернігівська політехніка», м. Чернігів, Україна

УЛАШТУВАННЯ СУЧАСНИХ МОНОЛІТНИХ МІЖПОВЕРХОВИХ ПЕРЕКРИТТІВ ЖИТЛОВИХ БУДИНКІВ

Монолітне міжповерхове перекриття (рис. 1) для житлових будинків є одним з основних елементів конструкції, який забезпечує необхідну міцність і надійність будівлі. Воно складається з цілісної плити без пустот. Товщина цієї плити зазвичай коливається в межах від 5 до 20 см та приймається на основі розрахунків.

Монолітне перекриття може бути виконано як з балками, підбалками, так і без них. Балка служить ребром жорсткості плити і приймається на основі аналізу архітектурно-планувальних рішень з врахуванням моментів згину. У більшості випадків міжповерхові перекриття житлових будинків виконуються без балок, проте при широких прольотах може застосовуватися балка для додаткової підтримки і підвищення надійності конструкції.



Рисунок 1. Монолітне перекриття: а) загальний вид будинку [1];
 б) опалубка під перекриття [2]; в) виконання роботи [2]

Існує різноманітні підходи до армування монолітної плити перекриття, проте зазвичай використовується арматура класу А400С. Діаметр арматурних стрижнів обирається в залежності від передбачуваних навантажень на плиту і може коливатися в межах від 8 до 14 мм. Армуння полягає у створенні сітки з арматурних стержнів з розмірами вічок 150x150 мм або 200x200 мм, причому вона складається з двох шарів. Перший шар розміщується у нижній частині майбутньої плити на певній відстані від опалубки, а другий шар – зверху, таким чином, щоб він був покритий шаром бетону і товщина вписувалася у загальну проектну.

Останнім часом з'явилися нові рішення з влаштування монолітного перекриття. Одним з них є кесонні перекриття [3]. В залежності від застосовуваних пустотілих форм перекриття їх ще називають часторебристими, частобалочними або вафельними. Вони являють собою ребристу конструкцію у якій армовані ребра розташовують взаємно перпендикулярно (рис. 2).

Сучасні монолітні плити перекриття можуть виготовлятися з вже вбудованим шаром тепло- та звукоізоляції [4]. Для цього використовуються утеплювачі, такі як пінополістирол або мінеральні плити, які кріпляться металевими скобами та розміщуються на виставлені щити. Зверху на утеплення встановлюється арматурний каркас, після чого відбувається заливка монолітного перекриття. Після демонтажу опалубки перекриття виходить вже утепленим. Такий підхід дозволяє зекономити час та гроші на додаткові роботи з утеплення та використання клеючих матеріалів.



Рис. 2. Кесонне перекриття: а) кесонна опалубка; б) бетонування; в) загальний вид

Сучасне монолітне перекриття будинку з незнімною опалубкою, так званим улаштуванням бетонного перекриття по профільованому листу, стає все більш популярним в будівництві, оскільки така опалубка є більш вигідною порівняно зі спеціальними щитами.

Простий приклад незнімної опалубки – це профільований лист, наприклад, профнастил. Він монтується на решетуванні зі стояками, а після демонтажу підпирних конструкцій профільований лист залишається міцно закріпленим до плити (рис. 3).



Рисунок 3. Монолітне перекриття з незмінною опалубкою: а) армування перекриття; б) подача бетону; в) загальний вид [5]

Також застосовують «сендвіч-панелі», що складаються з шару теплоізоляційного матеріалу до обох сторін якого прикріплено металевий профільований лист. Цей матеріал може використовуватися і як утеплювач і як незнімна опалубка.

Але при обранні монолітного перекриття треба пам'ятати, що армування потрібно обов'язково приймати з врахуванням зовнішніх зусиль, які будуть діяти на елемент.

Список використаних джерел

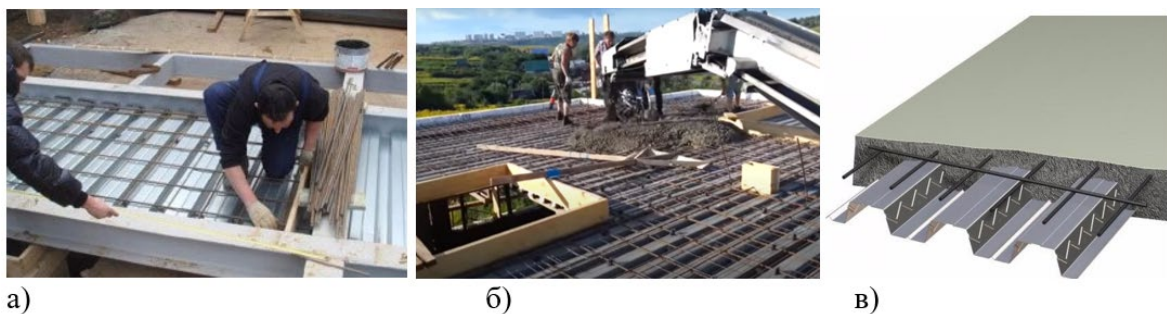
1. ЖК River Port: моніторинг будівництва на фото. URL: <https://cutt.ly/CeqxКСр9> (дата звернення 28.04.2024).
2. Монолітне перекриття. URL: <https://vpb.com.ua/monolitni-roboti/monolitne-perekrittya/> (дата звернення 28.04.2024).
3. Використання кесонної опалубки для ребристих плит перекриттів. URL: <https://budlea.com.ua/ua/news/concrete-articles/kessonnoy-opalubki-dlya-rebristyh-plit-perekrytiy/> (дата звернення 28.04.2024).
4. Куліков П. М., Плоский В. О., Гегун Г. В. Конструкції будівель і споруд. Книга 1: підручник / Під ред. Гегун Г. В. Київ: Видавництво Ліра-К, 2021. 880 с.
5. Бетонне перекриття по профнастилу: розрахунок, монтаж і заливка. URL: <https://stroyfibra.com.ua/betonne-perekrittya-po-profnastilu-rozrahunok-montaj-i-zalivka/> (дата звернення 28.04.2024).

Скалозуб Я. Р., здобувач вищої освіти гр. МБА-231
Науковий керівник – **Корзаченко М. М.**, канд. техн. наук, доцент
Національний університет «Чернігівська політехніка», м. Чернігів, Україна

ПРОЄКТУВАННЯ ПІДПІРНИХ СТІН

Підпірна стінка – споруда, яка утримує від обвалення або зсування масив ґрунту, що знаходиться за нею. Підпірні стінки зводять у випадках, коли укіс масиву ґрунту або насипу має крутість, яка перевищує граничну [1].

За ДСТУ-Н Б В.2.1-31:2014: стіни підпірні – стіни різного конструктивного рішення, призначені для сприйняття напору від бічного тиску ґрунту, води з привантаженням на його поверхні від транспортних засобів або складованих матеріалів [2].

Класифікація підпірних стін досить різноманітна [3]:

– за характером роботи можна розділити підпірні стіни, які влаштовують самостійно або окремо і ті, які можуть об'єднувати з різними спорудами, в тому числі і з гідротехнічними чи мостовими;

– за матеріалом можуть бути бетонні, залізобетонні, кам'яні, дерев'яні, металеві;

– за способом виготовлення: монолітні і збірні;

– за висотою поділяють низькі стіни (до 10 м), середні (від 10 до 20 м) і високі (понад 20 м);

– за призначенням досить важко класифікувати підпірні стінки, враховуючі, що вони отримали широке розповсюдження в будівництві;

– за принципом роботи: масивні, напівмасивні, тонкостінні.

У масивних підпірних стінах стійкість на зсув та перекидання забезпечується в основному власною вагою стіни. У тонкостінних підпірних стінах стійкість забезпечується власною вагою стіни та вагою ґрунту, який задіяний в роботу, або защемленням стіни в основу (гнучкі підпірні стіни і шпунтові огорожі).

При проєктуванні підпірних стін потрібно враховувати: перший граничний стан (за несучою здатністю) та другий граничний стан (за деформаціями).

При розрахунку за першим граничним станом необхідно:

1. Виконувати розрахунок настання граничного стану за втратою несучої здатності ґрунту – розрахунок граничних рівноваг для визначення матеріалу та геометричних параметрів конструкції: виконується перевірка рівноваги горизонтальних і вертикальних сил, рівноваги моментів стіни, а також вплив опору зрушенню.

2. Виконують розрахунок настання граничного стану за руйнуванням конструкції – розрахунки конструкції для визначення розмірів і властивостей конструктивних елементів: необхідно забезпечити опір згинальним моментам і поперечним силам, які визначають за допомогою розрахунків граничних рівноваг.

При розрахунку за другим граничним станом (за деформаціями) необхідно визначити переміщення стіни, та перевірити умову, що ці значення не перевищують граничних.

Проектувати підпірні стіни необхідно на основі:

– креслень генерального плану;

– звіту з інженерно-геологічних вишукувань;

– технічного завдання, що повинно містити дані про навантаження і, при необхідності, особливі вимоги до конструкції.

Вибір матеріалу підпірної стінки і її фундаменту повинен бути обраний з урахуванням багатьох факторів та вимог, серед яких, основні: висота стіни, довговічність, водонепроникність, сейсмічність, якість основи, умови виконання робіт.

Найбільшого розповсюдження набувають залізобетонні тонкостінні підпірні стіни, кутового типу. Приклад такої стінки застосованої в м. Чернігів наведено на рис. 1.



Рис. 1. Підпірна стінка: а) Загальний вид: B – ширина фундаменту; H – висота підпірної стіни; a – товщина фундаменту; b – виліт передньої частини фундаменту; k – виліт задньої частини фундаменту; t – товщина підпірної стінки; d – відстань від поверхні ґрунту до верхньої частини фундаменту; c – відстань від верху підпірної стінки до верхньої поверхні ґрунту; h – відстань від верху підпірної стінки до нижньої поверхні ґрунту; $h_{в.п.}$ – відмітка верху підпірної стінки; $h_{п.г.}$ – відмітка верху поверхні ґрунту; $h_{н.г.}$ – відмітка низу поверхні ґрунту; $h_{в.ф.}$ – відмітка верху фундаменту; $h_{п.ф.}$ – відмітка низу фундаменту; б) Армування: 1 – Каркас арматурний; 2 – Бетон; 3 – Арматура діам. 8 мм.

Бетон для залізобетонних підпірних стін приймають важким, класом не нижче С 12/15. Арматуру необхідно застосовувати діаметром до 40 мм періодичного профілю класу А400С. Монтажну арматуру та другорядні елементи, які приймаються без розрахунків можна приймати А240С.

При проектуванні підпірних стін особливу увагу треба приділяти коефіцієнту запасу [4].

В Україні найдовша підпірна стінка зведена в Рахівському районі, її довжина 2 км, висотою 4-5 м.

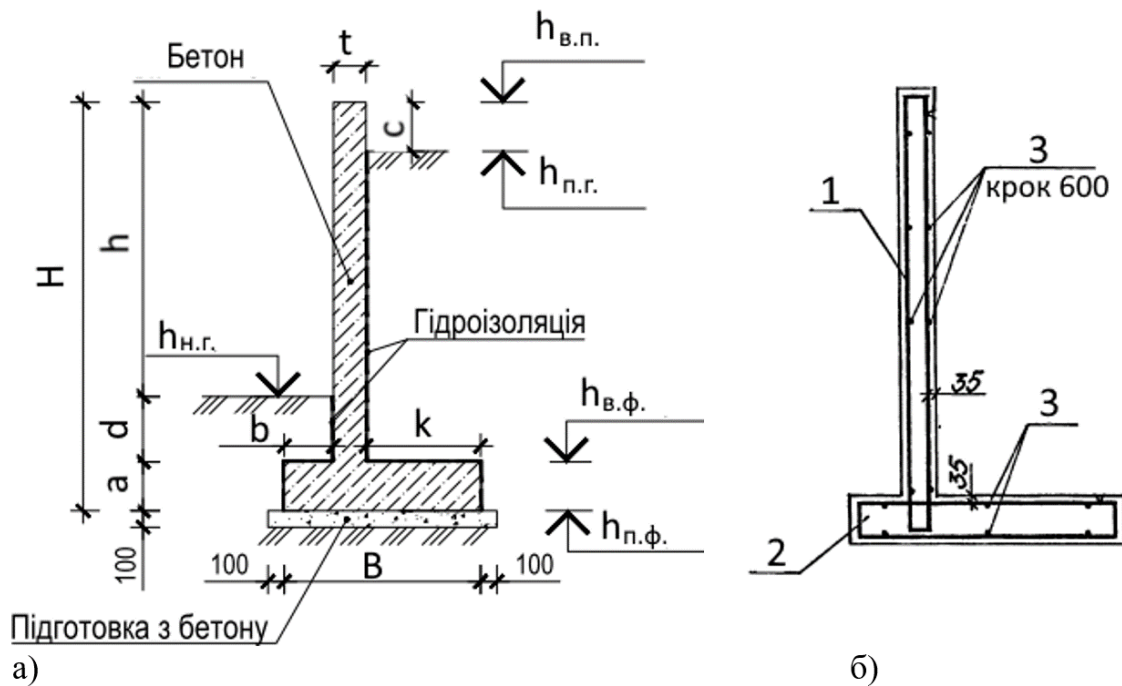
Список використаних джерел

1. Ткаченко, І. М. Основи, фундаменти і механіка ґрунтів (короткий енциклопедичний словник) / І. М. Ткаченко, П. М. Козелецький, І. О. Розенфельд ; під ред. П. І. Кривошеєва. – К. : ПП «ППНВ», 2004. – 226 с.
2. Настанова з проектування підпірних стін : ДСТУ-Н Б В.2.1-31:2014. – [Чинний від 2015-10-01]. – К. : Мікрореґіон України, 2015. – 86 с.
3. Гузченко, В. Т. Класифікація підпірних стін [Електронний ресурс] / В. Т. Гузченко, М. А. Лісневський // Мости та тунелі: теорія, дослідження, практика. – 2012. – № 3. – С. 39-44. – Режим доступу: <https://doi.org/10.15802/bttrp2012/26417> (дата звернення: 10.04.2024).
4. Настич, О. Б. Удосконалення методів розрахунку та проектування підпірних стін з урахуванням розділення на складові частини коефіцієнтів запасу міцності [Електронний ресурс] / О. Б. Настич, І. В. Хоруженко // Гірничий вісник. – 2018. – № 103. – С. 12-17. – Режим доступу: <http://iomining.in.ua/ua/homeua/journal/103ua/#103> (дата звернення: 10.04.2024).

Смаль Р. Р., здобувач вищої освіти гр. МБА-231
Науковий керівник – **Прибитько І. О.**, канд. техн. наук, доцент
Національний університет «Чернігівська політехніка», м. Чернігів, Україна

ОСОБЛИВОСТІ ПАЛЬОВОГО ФУНДАМЕНТУ ДЛЯ ЖИТЛОВИХ БУДИНКІВ

Пальовий фундамент – це тип фундаменту, який використовує палі (колони або палі) як опорні елементи для передачі навантаження будівлі на стабільні шари ґрунту або породи [1]. Цей тип фундаменту використовується там, де умови ґрунту не дозволяють використовувати інші типи фундаментів, такі як стрічкові або плитні фундаменти.

Палі забиваються в ґрунт або гірську породу за допомогою спеціального обладнання до тих пір, поки вони не стануть достатньо глибокими і стабільними. Потім поверх паль встановлюється бетонна або сталева плита, яка розподіляє навантаження від будівлі на палі.

Пальові фундаменти дозволяють будувати будівлі на м'яких або нестійких ґрунтах, таких як змішані ґрунти, суглинки, або навіть на вологих і непридатних ґрунтах. Вони також використовуються для забезпечення стійкості будівель на схилах або нерівних поверхнях.

У будівництві існує **класифікація по типу використовуваних паль**: забивні, бурові, буронабивні, гвинтові. Усі види перелічені види паль використовуються у будівництві житлових будинків.

Основними перевагами пальового фундаменту є:

- підходить для різних типів будівель;
- вартість і простота монтажу;
- застосовується для пухких і слабких ґрунтів;
- можливість підняти будинок на задану висоту;
- відносно невелика вага;
- висока несуча здатність;
- висока швидкість монтажу [2].

При будівництві житлового будинку на пальовому фундаменті дуже важливо врахувати ряд ключових аспектів, щоб забезпечити надійність, стійкість і довговічність споруди. Ось деякі з них:

–Ґрунтові умови: найважливішим фактором є вивчення ґрунтових умов на будівельному майданчику. Важливо враховувати типи ґрунтів, їх міцність, стабільність і потенціал до осідання. Це визначить необхідну конструкцію і глибину пальового фундаменту [3].

–Архітектурні особливості будівлі: при проектуванні пальового фундаменту слід враховувати архітектурні особливості будівлі, такі як розмір, форма, вага і розташування навантаження. Це допоможе вам розрахувати правильну кількість і глибину необхідних паль [3].

–Місцеві будівельні норми і правила: при проектуванні та будівництві пальового фундаменту важливо дотримуватися місцевих будівельних норм і правил. Це забезпечить відповідність будівлі всім необхідним стандартам і вимогам безпеки [3].

–Гідроізоляція: при будівництві будинку на пальовому фундаменті особливу увагу слід приділити гідроізоляції. Це особливо важливо у вологих або затоплюваних районах, де підвали можуть піддаватися впливу вологи або навіть небезпеці затоплення.

Відстань між палями (іноді її також називають кроком паль) – це відстань між центрами сусідніх паль у пальовому фундаменті. Визначення правильної відстані між палями є важливим для забезпечення ефективного розподілу навантаження і стабільності фундаменту. Крок паль розраховується на основі вихідних даних будівництва. Основні дані

для розрахунку кроку паль - це оцінка ґрунтових умов, вага будівлі, розрахунок навантажень на одну палю [5].

На рисунку зображено забивну палю, яка була використана при проектуванні житлового будинку (див. рисунок 1).



Рис. 1. Забивна палля: 1 – забивна палля; 2 – ростверк; 3 – залізобетонна плита перекриття; 4 – пиріг підлоги; 5 – бетонна плита; 6 – підлога підвалу; 7 – щебенево-піщана засипка

Пальові фундаменти – один з найефективніших і найнадійніших способів забезпечення ґрунтової опори для житлових будинків [6]. Застосовується у випадках, коли ґрунтові умови або навантаження вимагають особливої уваги до стійкості та надійності фундаменту. Пальові фундаменти дозволяють ефективно розподілити навантаження будівлі на стійкі вертикальні елементи, забезпечуючи стабільність і безпеку будівлі протягом тривалого періоду експлуатації. Ураховуючи всі ці фактори, можна зробити висновок, що використання пальових фундаментів є раціональним та ефективним рішенням для будівництва житлових будівель, яке забезпечує стійкість та надійність конструкції протягом усього її терміну експлуатації.

Список використаних джерел

1. ДБН В.2.1-10:2018 Основи і фундаменти будівель та споруд. Основні положення. Чинний від 2019-01-01. Вид. офіц. К. Мінрегіон України, 2018. 42 с.
2. [Електронний ресурс] <https://remont.sumy.ua/types-of-foundations/> (дата звернення 25.04).
3. [Електронний ресурс] <https://mainhaus.com.ua/ua/a309955-palovij-fundament-vidctan.html> (дата звернення 25.04).
4. [Електронний ресурс] <https://obrii.com.ua/main/30262-arm.html> (дата звернення 25.04).
5. [Електронний ресурс] <https://tkstandart.com.ua/novyny/budivnictvo-budinku-na-palovomu-fundamenti/> (дата звернення 25.04).
6. [Електронний ресурс] <https://planeta2000.com/uk/blog/post/akij-beton-obrati-dla-riznih-tipiv-fundamentu/> (дата звернення 25.04).

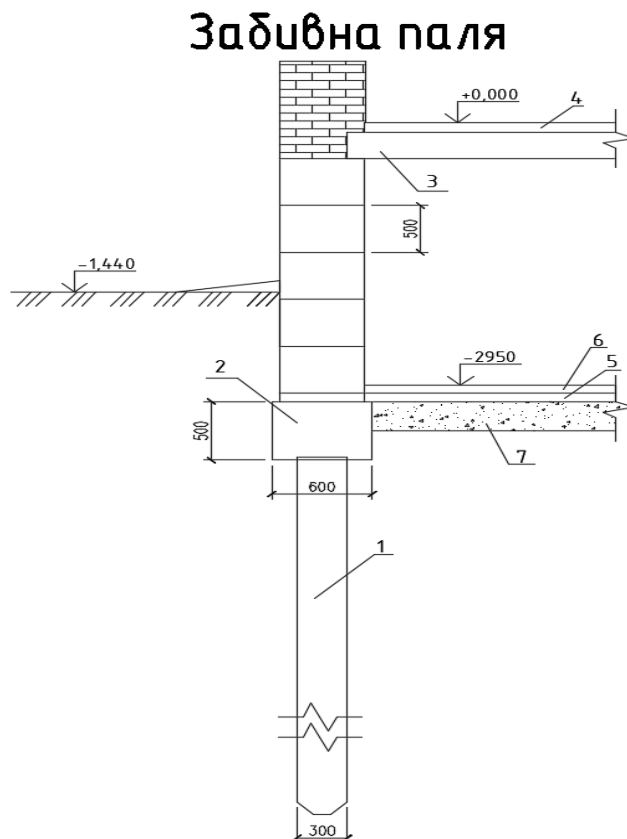
Стариш М. В., Львовчкін К. Ю., Сердюк С. О., здобувачі вищої освіти гр. МБА-231
Науковий керівник – **Корзаченко М. М.**, канд. техн. наук, доцент
Національний університет «Чернігівська політехніка», м. Чернігів, Україна

ВИКОРИСТАННЯ САМОЗАБУРЮВАЛЬНИХ ПАЛЬ

Стрімкий розвиток міст спонукає до забудови непридатних на перший погляд територій. А будівництво укриття в житловому та цивільному будівництві, або створення підземних паркінгів, потребують підземного будівництва з влаштуванням котлованів глибиною до 25–30 метрів. Для надійного та економічного кріплення стінок котлованів використовують ґрунтові анкери, довжина яких може сягати 10–50 метрів і більше. Великого попиту набули попередньо-напружені тросові анкери, проте треба зазначити, що вони мають певний недолік – релаксацію елементів якоря та оточуючого ґрунту, це в свою чергу призводить до зниження анкерного зусилля та вимагає виконання їх додаткового натягу під час земляних робіт [1].

Недоліки, зазначені вище, можна вирішити за допомогою технології анкерування, пов'язаної з використанням самозабурювальних ґрунтових анкерів Minova MAI SDA. Особливо досить ефективно їх застосовувати у незв'язних ґрунтах або рихлій гірській породі завдяки використанню одноразової бурової коронки та пустотілого сталевго стержня, який потім цементується разом з оточуючим ґрунтом і залишається в тілі. Цей процес зазвичай відбувається одночасно, що значно підвищує продуктивність і зменшує час виконання робіт.

Самозабурювальні ґрунтові анкери використовуються не лише для кріплення котлованів, підпірних стін чи тунелів, але й як бурюін'єкційні мікропали при будівництві та підсиленні фундаментів, а також для закріплення схилів у вигляді ґрунтових нагелів. Технологія виконання робіт у цих випадках суттєво не відрізняється. Випробування проведені в другій половині ХХ століття Київським інженерно-будівельним інститутом підтвердили ефективність даної технології [1].

Самозабурювальні анкерні стержні Minova MAI SDA виготовляються з товстостінних сталевих труб. Стержні піддають холодному прокату до формування стандартної лівобічної різьби по всій довжині, яка використовується при бурінні по корінним породам і які виготовляють в різних типорозмірах. Різьба забезпечує гарне зчеплення між стержнем та цементним стовпом, а також дозволяє підключити до бурових машин і бурового інструмента. Для з'єднання елементів використовують з'єднувальні муфти, які дозволяють збільшувати довжину елемента до проектних значень. Для буріння застосовують бурові коронки, які залишаються в тілі свердловини. Буріння може виконуватися з використанням обертального або ударно-обертального обладнання. Останнє забезпечує більш високу продуктивність. Бурові системи можуть бути як пневматичні так і гідравлічні [2].

Переваги даного методу: виконання одночасного буріння та нагнітання цементного розчину досить пришвидшує процес влаштування паль; одночасне буріння та нагнітання цементного розчину спрощує технологічний процес влаштування елементів; роботи не потребують розробки ґрунту; буріння проводиться без влаштування обсадної труби; технологія дозволяє використання легкого бурового обладнання, що досить ефективно під час виконання робіт у підвальних приміщеннях, або у ущільнених умовах.

Список використаних джерел

1. Ґрунтові анкери Minova MAI SDA. URL: <https://cgip.com.ua/tehnologii-i-materialy-pri-vupolneni/gruntovi-ankeri/> (дата звернення: 28.04.2024).
2. Анкер ґрунтовий Minova MAI SDA. URL: <https://cgip.kiev.ua/ua/p20281293-minova-mai-cda.html> (дата звернення: 28.04.2024).

Усенко О. В., здобувач вищої освіти гр.МБА-231
Науковий керівник – **Прибитько І.О.**, канд. техн. наук, доцент
Національний університет «Чернігівська політехніка», м. Чернігів, Україна

ДО ПИТАННЯ ВИЗНАЧЕННЯ ФІЗИЧНОГО ЗНОСУ БУДІВЕЛЬ ТА СПОРУД

Наразі амортизація будівель і споруд здійснюється двома методами: методом зменшення залишкової вартості та методом життєвого циклу.

Перший метод дозволяє послідовно встановити та розрахувати всі види зносу. В даний час можливі наступні процедури. Величина фізичного зносу розраховується для кожного конструктивного елемента або за допомогою узагальненої оцінки, або індивідуально, виходячи з існуючого фізичного (технічного) стану будівлі або споруди в цілому.

Фізичний знос визначається шляхом розрахунку витрат, необхідних для усунення, створення або заміни ознак фізичного зносу. Величина функціонального зносу враховується шляхом розгляду наявних ознак того, що споживчі характеристики досліджуваного об'єкта не відповідають вимогам сучасності як аналогічного об'єкта нерухомості на споживчому ринку (наявність певних споживчих характеристик об'єкта нерухомості, наприклад, будівель і споруд, або відсутність надмірних споживчих характеристик). Розширена шкала визначення фізичного зносу конструктивних елементів нерухомого майна представлена в таблиці 1.

Функціональний знос слід визначати при розрахунку витрат, необхідних для усунення, створення або заміни ознак функціонального зносу. Таким чином, облік функціонального зносу є нічим іншим, як визначенням відновної вартості об'єкта оцінки шляхом інформаційного дослідження вартості функціонально подібних об'єктів, які не мають таких самих ознак функціонального зносу, як об'єкт оцінки;

Загальний коефіцієнт зносу або коефіцієнт придатності зазвичай визначається як добуток коефіцієнта функціонального зносу, коефіцієнта економічного зносу та коефіцієнта фізичного зносу об'єкта оцінки [1].

Метод строку служби визначається як обґрунтоване припущення щодо залишкового економічного строку служби активу. У разі використання цього методу знос всіх ідентифікованих типів обстежуваних об'єктів слід вважати повністю врахованим.

Індекс фізичного зносу визначається у відсотках і розраховується шляхом вирахування середньозваженого зносу на основі експертної оцінки стану окремих елементів об'єкта нерухомості та з урахуванням питомої ваги елементів і конструкції будівлі або споруди. Сума на етапі розрахунку фізичного зносу є показником ступеня погіршення техніко-експлуатаційних показників будівлі та споруди (конструкції, технічного обладнання тощо) порівняно з первісними, що визначається як відношення вартості робіт, об'єктивно необхідних для усунення всіх ознак фізичного зносу, до витрат на їх відновлення. Ступінь фізичного зносу будівлі або конструктивного елемента визначається в ході візуального огляду та, за необхідності, із застосуванням необхідного спеціального обладнання. У виняткових випадках професійна організація, що експлуатує будівлю або споруду, або її власник можуть розкрити частини конструктивних елементів будівлі або споруди. Розмір фізичного зносу окремих конструкцій, спеціальних технічних засобів та прилеглих до них земельних ділянок визначається відповідно до таблиці 1 шляхом порівняння зазначених у ній ознак фізичного зносу з ознаками, виявленими під час візуального огляду.

Як правило, розмір фізичного зносу визначається фінансово шляхом розрахунку витрат, необхідних для усунення ознак фізичного зносу [2].

Таблиця 1 – Укрупнена шкала оцінки зносу конструктивних елементів

Оцінка технічного стану	Загальна характеристика технічного стану	Фізичний знос, %
Непридатне (аварійне)	Конструктивні елементи перебувають у стані руйнування, 100% втрати та залишки конструктивних елементів повністю зникли.	81-100
Дуже незадовільний (сильно змінене)	Стан несучих конструкцій - аварійний, а стан не несучих конструкцій - вкрай незадовільний. Елементи не можуть виконувати свою функцію без посилення або повної заміни.	61-80
Незадовільний	Будівельні елементи можуть бути введені в експлуатацію лише після капітального ремонту або часткового підсилення конструкції.	41-60
Задовільний	Конструктивні елементи загалом придатні для використання, але потребують ремонту.	21-40
Добрий	Існує декілька дефектів, які не впливають на експлуатацію конструктивних елементів, хоча вони не пошкоджені і не деформовані, і будуть усунуті під час поточного ремонту.	11-20
Відмінний	Всі елементи конструкції є новими, відремонтованими або заміненіми.	0-10

Список використаних джерел

1. Визначення фізичного зносу житлового будинку. СОУ ЖКГ 75.11-3577234.0015:2009.
2. Будинки і споруди. Житлові будинки. ДБН В.2.2-15:2019.

УДК 005.936.43:69(477)

Фісуненко П. А., д-р екон. наук, доцент, декан економічного факультету, професор кафедри девелопменту нерухомості, фінансів, обліку та маркетингу, *Придніпровська державна академія будівництва та архітектури, м. Дніпро, Україна*

Кособрюхов Я. І., здобувач вищої освіти гр. ДН-22-2мн кафедри девелопменту нерухомості, фінансів, обліку та маркетингу, *Придніпровська державна академія будівництва та архітектури, м. Дніпро, Україна*

ОСОБЛИВОСТІ МАРКЕТИНГОВОГО МЕНЕДЖМЕНТУ КОМПАНІЙ З УПРАВЛІННЯ НЕРУХОМІСТЮ

В сучасних умовах маркетинговий менеджмент є однією із найголовніших особливостей забезпечення діяльності компаній на території України. На засадах євроінтеграційних процесів та економічних перетворень, необхідності стабілізації економічної системи в умовах повномасштабного воєнного вторгнення, - формування та використання новітнього інструментарію та сучасних механізмів маркетингу в компаніях з управління нерухомістю є одним із найголовніших аспектів забезпечення прогресивних трансформаційних зрушень. Відтак, на сьогоднішній день будівельний сектор національної економіки є одним із пріоритетних складових елементів національної економічної системи. Будівельна галузь є одним із найважливіших елементів економічної системи. Від її розвитку залежить соціально-економічне становище держави, забезпечення населення необхідним житлом та розширене відтворення основного капіталу підприємств [1, с. 83].

Аспектами формування довгострокових відносин у компаніях з управління нерухомістю є наступні (рис. 1).



Рисунок 1. Перелік аспектів формування довгострокових відносин та загальних рис маркетингового менеджменту у компаніях з управління нерухомістю

* проаналізовано та узагальнено авторами

Традиційні методи антикризового управління в компаніях з управління нерухомістю є малоефективними. Відповідна ситуація потребує пошуку інноваційних особливостей ведення маркетингового менеджменту та переформатування загального підходу до ведення бізнес-процесів у даному секторі економіки. Запорукою успішного функціонування компаній з управління нерухомістю в розвинених державах світу є забезпечення інструментарію довгострокової співпраці та взаємодії із реальними й потенційними стейкхолдерами [2-4]. Аспекти формування довгострокових відносин формуються на засадах системи маркетингового менеджменту компаній з управління нерухомістю, що передбачає виконання ряду певних функцій, а саме: планування, організація, контроль, координація, прогнозування та мотивація. Відповідні функції є взаємопов'язаними та доповнюють одна одну. Зміна традиційної маркетингової стратегії компаній призводить до необхідності переформатування основоположних функцій, ґрунтуючись на засадах інноватики трансформаційних перетворень. Крім того, процес маркетингового менеджменту компаній з управління нерухомістю є більш гнучким, ніж у компаній інших секторів економіки, оскільки здійснюється повний спектр послуг та є можливість моніторингу потреб реальних та потенційних споживачів. У цьому контексті, маркетинговий менеджмент компаній будівельного сектору посідає важливе місце у національній економічній системі, віддзеркалюючи потреби споживачів до вимог сучасного ринку.

Маркетинговий менеджмент компаній з управління нерухомістю не є постійно статичним. Наприклад, для тих компаній, що тільки поступово розвиваються на ринку будівельних послуг, маркетинговий менеджмент носить характер своєрідного процесу організації та планування своєї діяльності, в той же час для тих компаній, що функціонують достатньо довго та ринку та орієнтуються на розширення географії та загальних обсягів своєї діяльності, - маркетинговий менеджмент орієнтується на інтеграцію функцій у всіх відповідних сферах діяльності на всіх рівнях управління.

Таким чином, маркетинговий менеджмент компаній з управління нерухомістю є однією із найважливіших особливостей успішного функціонування національної економічної системи у довгостроковій перспективі. Дослідження теоретичних аспектів та вивчення особливостей маркетингового менеджменту сприяє глибшому розумінню цього явища та використанню його як цілісної системи управління в мінливих ринкових умовах.

Список використаних джерел

1. Чан Кім В., Моборн Р. Перехід до блакитного океану. Поза конкуренцією / пер. з англ. Харків: Книжковий клуб сімейного дозвілля, 2018. 288 с.
2. Mitchell, A. Ozyildirim, D. Peterson, R. Ray. C-Suite View of Volatility, War, Risks, and Growth for Global Business. The Conference Board. 2022. URL: <https://www.conferenceboard.org/pdfdownload.cfm?masterProductID=39487>.
3. Шуміло О. С., Євтушенко В. А., Чумак А. В. Роль маркетингу в антикризовому менеджменті за сучасних умов функціонування підприємства. *Бізнес Інформ*. 2021. № 11. С. 461–466. DOI: <https://doi.org/10.32983/2222-4459-2021-11-461-466>.
4. Мірошник Р.О., Прокоп'єва У.О. Розвиток малого і середнього бізнесу в Україні. *Проблеми і перспективи розвитку. Серія «Проблеми економіки та управління»*: 2020. Т. 4, № 1. С. 63-71. <https://doi.org/10.23939/semi2020.01.063>.

УДК 699.85

Хоменко О. В., Стрілець І. В., Дергунов Ю. А., здобувачі вищої освіти гр. МБА-232
Науковий керівник – **Корзаченко М. М.,** канд. техн. наук, доцент
Національний університет «Чернігівська політехніка», м. Чернігів, Україна

ОСОБЛИВОСТІ ПРОЄКТУВАННЯ СПОРУД ЦИВІЛЬНОГО ЗАХИСТУ З УРАХУВАННЯМ ЗМІН НОРМАТИВНИХ ДОКУМЕНТІВ

Актуальність даної теми зумовлена постійною загрозою виникнення надзвичайних ситуацій, пов'язаних з військовою агресією, природними катаклізмами та техногенними аваріями, що потребує надійного захисту населення.

10 серпня 2023 року Міністерство розвитку громад, територій та інфраструктури України затвердило нові будівельні норми ДБН В.2.2-5:2023, які стосуються захисних споруд цивільного захисту. Ці норми визначають чіткі правила та вимоги до проєктування та будівництва сховищ, протирадіаційних укриттів та споруд подвійного призначення, які мають захисні властивості сховищ або протирадіаційних укриттів. Дія ДБН поширюється як на нове будівництво, так і на реконструкцію вже існуючих захисних споруд.

Наказом Міністерства розвитку громад, територій та інфраструктури України від 10.10.2023 № 921 затверджено Зміну №1 до даних норм.

Згідно з ДБН В.2.2-5:2023 [1], захисні споруди та споруди подвійного призначення повинні бути спроектовані та збудовані таким чином, щоб протягом певного часу (до 48 годин) гарантувати безпечні умови для людей, які потребують укриття. Це досягається шляхом виключення або мінімізації впливу небезпечних факторів, які можуть виникнути під час надзвичайних ситуацій, воєнних дій або терористичних актів.

Наведемо окремі положення нових нормативних документів.

1. Будівництво захисних споруд:

- захисні споруди на об'єктах, що будуються поетапно, зводяться в першу чергу;
- виняток становлять випадки, коли в кожному етапі будівництва передбачені окремі захисні споруди.

2. Розташування захисних споруд:

Захисні споруди можуть бути:

- окремо розташованими;
- прибудованими до існуючих будівель;
- вбудованими в існуючі будівлі.

3. Розміщення прибудованих та вбудованих захисних споруд.

Прибудовані та вбудовані захисні споруди розміщуються:

- в підземних поверхах;
- в цокольних поверхах
- в підвальних поверхах.

4. Вимоги до проєктування захисних споруд:

При проєктуванні захисних споруд важливо враховувати три ключові фактори:

- місцеві плани та вимоги цивільного захисту, що визначаються в розділі ІТЗ ЦЗ містобудівної документації;

- технічні особливості захисної споруди, які детально описуються в розділі ІТЗ ЦЗ проєктної документації на будівництво;
- доступність захисної споруди для людей, що залежить від її розташування та радіусу збору населення.

5. Радіус збору населення.

При визначенні радіусу збору населення беруться до уваги три ключові фактори:

- відстань до захисної споруди, яку люди повинні пройти пішки;
- складність маршруту до захисної споруди, яка може залежати від місцевості та рельєфу;
- категорія цивільного захисту об'єкта, де люди знаходяться.

6. Доступність захисних споруд:

- проєктні рішення захисних споруд повинні забезпечувати доступність та безпеку для людей з обмеженими можливостями (маломобільних груп населення), враховуючи вимоги ДБН В.2.2-40

- враховується мобільність осіб з інвалідністю різних категорій та їх чисельність.

Технічні рішення та матеріали, що використовуються при проєктуванні споруд цивільного захисту, повинні відповідати вимогам нового ДБН В.2.2-5:2023.

Важливо використовувати надійні та стійкі до впливу небезпечних факторів матеріали.

Конструктивна система споруд цивільного захисту повинна бути міцною та герметичною [2]. Для цього використовуються такі конструктивні рішення:

- зведення споруд з монолітного залізобетону або збірних залізобетонних елементів;
- застосування бетонів з підвищеною міцністю та водонепроникністю;
- використання герметизуючих матеріалів для обробки швів та стиків.

Стіни та перекриття споруд цивільного захисту повинні бути виконані з матеріалів, які мають високі захисні властивості. Для цього використовуються такі матеріали: залізобетон, бетонні блоки, опорні конструкції з міцних металів.

Загалом, в новому нормативному документі збільшено захисну здатність споруд цивільного захисту від дії сучасних засобів ураження, зокрема ядерного, хімічного, біологічного та інших видів зброї; приділено значну увагу маломобільним групам населення; вдосконалена організація життєзабезпечення, зокрема забезпечення необхідними запасами провіанту, води, медикаментів та інших матеріалів.

Підсумовуючи можна сказати, що захисні споруди цивільного захисту – це невід’ємний елемент гарантування безпеки населення в умовах сучасних загроз. ДБН В.2.2-5:2023 визначає актуальні норми проєктування та будівництва таких споруд, забезпечуючи їх надійність та ефективність. При проєктуванні важливо використовувати стійкі матеріали, міцні та герметичні конструкції, а також матеріали з високими захисними властивостями, щоб гарантувати максимальний захист людей у надзвичайних ситуаціях.

Однак, на нашу думку, ДБН В.2.2-5:2023, ще потребує певного доопрацювання у питаннях: вимог до входів до укриття та виходів з них, зокрема евакуаційних та аварійних (які в даних нормах перевищують вимоги протипожежних норм, що створює певну неузгодженість з вимогами діючих нормативних документів, та досить складно реалізовується на практиці, особливо в щільних міських умовах); нові вимоги не передбачають забезпечення природньою вентиляцією укриття малої місткості (до 50 осіб), а лише використання механічних систем, що в даному випадку веде до необґрунтованого завищення вартості будівельних робіт; не передбачено використання блок-модулів заводського виробництва під укриття (які відповідають вимогам ДСТУ 9195:2022) [3].

Список використаних джерел

1. Захисні споруди цивільного захисту : ДБН В.2.2-5:2023 (зі Зміною № 1). – [Чинний від 2023-11-01]. – Офіц. вид. – Київ : Мініфраструктури України, 2023. – 112 с.
2. Особливості об’ємно-планувальних рішень захисних споруд цивільного захисту [Електронний ресурс] / Г. В. Гетун, І. С. Безклубенко, А. В. Соломін, О. І. Баліна // Сучасні проблеми Архітектури та Містобудування. – 2023. – № 67. – С. 203-220. – Режим доступу: <https://doi.org/10.32347/2077-3455.2023.67.203-220> (дата звернення: 07.04.2024).
3. Швидкоспоруджувані захисні споруди цивільного захисту модульного типу. Основні положення : ДСТУ 9195:2022. – [Чинний від 2023-03-01]. – Офіц. вид. – Київ : ДП «УкрНДНЦ», 2023. – 12 с.

Наукове видання

**XIV Міжнародна науково-практична конференція
студентів, аспірантів і молодих вчених**

ЮНІСТЬ НАУКИ – 2024

24-26 квітня 2024 р.

ЗБІРНИК ТЕЗ ДОПОВІДЕЙ

XIV International Scientific-Practical Conference of students and young scientists

YOUTH SCIENCE – 2024

April 24-26, 2024

CONFERENCE PROCEEDINGS

Формат 60×84/16.

Ум. друк. арк. – 83,7. Зам. № 13/24

Редакційно-видавничий відділ Національного університету «Чернігівська політехніка»
14035, Україна, м. Чернігів, вул. Шевченка, 95.

Свідоцтво про внесення суб'єкта видавничої справи до Державного реєстру видавців,
виготовлювачів і розповсюджувачів видавничої продукції
серія ДК № 7128 від 18.08.2020 р.